

**MẪU SỐ 4A**

**HỒ SƠ MỜI THẦU  
MUA SẴM HÀNG HÓA QUA MẠNG MỘT GIAI ĐOẠN MỘT TÚI HỒ SƠ**

(Ban hành kèm theo Thông tư số 22/2024/TT-BKHĐT ngày 17 tháng 11 năm 2024 của Bộ trưởng Bộ Kế hoạch và Đầu tư)

## HỒ SƠ MỜI THẦU

**Số hiệu gói thầu và số E-TBMT (trên Hệ thống):**

**IB2500312451**

**Tên gói thầu (theo nội dung E-TBMT trên Hệ thống):**

**Pallet gỗ các loại**

**Dự án (theo nội dung E-TBMT trên Hệ thống):**

**Mua sắm pallet gỗ các loại năm 2025**

**Phát hành ngày (theo nội dung E-TBMT trên Hệ thống):**

**10/ 7/2025**

**Ban hành kèm theo Quyết định (theo nội dung E-TBMT trên Hệ thống):**

**Số: 366/QĐ-CSBL ngày 09/7/2025 của Công ty TNHH MTV cao su Bình Long về việc phê duyệt E-HSMT trên**

**TỔ XÉT THẦU**

**TỔNG GIÁM ĐỐC**

**Nguyễn Xuân Minh   Đỗ Chí Hiếu   Trần Bảo Châu**

**MỤC LỤC**

**Mô tả tóm tắt**

**Phần 1. THỦ TỤC ĐẤU THẦU**

**Chương I. Chỉ dẫn nhà thầu**

**Chương II. Bảng dữ liệu đấu thầu**

**Chương III. Tiêu chuẩn đánh giá E-HSDT**

**Chương IV. Biểu mẫu mời thầu và dự thầu**

**Phần 2. YÊU CẦU VỀ KỸ THUẬT**

**Chương V. Yêu cầu về kỹ thuật**

**Phần 3A. ĐIỀU KIỆN HỢP ĐỒNG VÀ BIỂU MẪU HỢP ĐỒNG**

**Chương VI. Điều kiện chung của hợp đồng**

**Chương VII. Điều kiện cụ thể của hợp đồng**

**Hoặc Phần 3B. THỎA THUẬN KHUNG (Áp dụng trong trường hợp mua sắm tập trung sử dụng thỏa thuận khung)**

**Chương VI. Thỏa thuận khung**

**Phần 4. BIỂU MẪU HỢP ĐỒNG**

## MÔ TẢ TÓM TẮT

### Phần 1. THỦ TỤC ĐẤU THẦU

#### Chương I. Chỉ dẫn nhà thầu

Chương này cung cấp thông tin nhằm giúp nhà thầu chuẩn bị E-HSDT. Thông tin bao gồm các quy định về việc chuẩn bị, nộp E-HSDT, mở thầu, đánh giá E-HSDT và trao hợp đồng. Chỉ được sử dụng mà không được sửa đổi các quy định tại Chương này.

Chương này áp dụng thống nhất đối với tất cả các gói thầu mua sắm hàng hóa qua mạng, được cố định theo định dạng tệp tin PDF và đăng tải trên Hệ thống.

#### Chương II. Bảng dữ liệu đấu thầu

Chương này quy định cụ thể các nội dung của Chương I khi áp dụng đối với từng gói thầu.

Chương này được số hóa dưới dạng các biểu mẫu trên Hệ thống (webform). Chủ đầu tư nhập các nội dung thông tin vào E-BDL trên Hệ thống.

#### Chương III. Tiêu chuẩn đánh giá E-HSDT

Chương này bao gồm các tiêu chí để đánh giá E-HSDT. Cụ thể:

- Mục 1 (Đánh giá tính hợp lệ của E-HSDT) được cố định theo định dạng tệp tin PDF/Word và đăng tải trên Hệ thống;
- Mục 2 (Tiêu chuẩn đánh giá về năng lực, kinh nghiệm) được số hóa dưới dạng webform. Chủ đầu tư cần nhập thông tin vào các webform tương ứng;
- Mục 3 (Tiêu chuẩn đánh giá về kỹ thuật), Mục 4 (Tiêu chuẩn đánh giá về tài chính) và Mục 5 (Phương án kỹ thuật thay thế trong E-HSDT (nếu có)) là tệp tin PDF/Word do Chủ đầu tư chuẩn bị và đăng tải trên Hệ thống.

Căn cứ các thông tin do Chủ đầu tư nhập, Hệ thống sẽ tự động tạo ra các biểu mẫu dự thầu có liên quan tương ứng với tiêu chuẩn đánh giá.

#### Chương IV. Biểu mẫu mời thầu và dự thầu

Chương này bao gồm các biểu mẫu mà Chủ đầu tư và nhà thầu sẽ phải hoàn chỉnh để thành một phần nội dung của E-HSMT và E-HSDT.

Chương này được số hóa dưới dạng webform. Chủ đầu tư và nhà thầu cần nhập các thông tin vào webform tương ứng phù hợp với gói thầu để lập E-HSMT, E-HSDT trên Hệ thống.

### Phần 2. YÊU CẦU VỀ KỸ THUẬT

#### Chương V. Yêu cầu về kỹ thuật

Chương này nêu các yêu cầu về kỹ thuật và bản vẽ để mô tả các đặc tính kỹ thuật của hàng hóa và dịch vụ liên quan; các nội dung về kiểm tra và thử nghiệm hàng hóa (nếu có) được hiển thị dưới dạng tệp tin PDF/Word/CAD do

Chủ đầu tư chuẩn bị và đính kèm lên Hệ thống.

### **Phần 3A. ĐIỀU KIỆN HỢP ĐỒNG VÀ BIỂU MẪU HỢP ĐỒNG**

#### **Chương VI. Điều kiện chung của hợp đồng**

Chương này gồm điều khoản chung được áp dụng cho tất cả các hợp đồng của các gói thầu khác nhau. Chỉ được sử dụng mà không được sửa đổi các quy định tại Chương này.

Chương này áp dụng thống nhất đối với tất cả các gói thầu mua sắm hàng hóa qua mạng, được cố định theo định dạng tệp tin PDF và đăng tải trên Hệ thống.

#### **Chương VII. Điều kiện cụ thể của hợp đồng**

Chương này bao gồm dữ liệu hợp đồng và Điều kiện cụ thể, trong đó có điều khoản cụ thể cho mỗi hợp đồng. Điều kiện cụ thể của hợp đồng nhằm chi tiết hóa, bổ sung nhưng không được thay thế Điều kiện chung của Hợp đồng.

Chương này được số hóa dưới dạng webform. Chủ đầu tư nhập các nội dung thông tin vào điều kiện cụ thể của hợp đồng trên Hệ thống.

### **Phần 3B. THỎA THUẬN KHUNG (Áp dụng trong trường hợp mua sắm tập trung sử dụng thỏa thuận khung)**

#### **Chương VI. Thỏa thuận khung**

#### **Phần 4. BIỂU MẪU HỢP ĐỒNG**

Chương này gồm các biểu mẫu mà sau khi được hoàn chỉnh sẽ trở thành một bộ phận cấu thành của hợp đồng. Các mẫu bảo lãnh thực hiện hợp đồng (Thư bảo lãnh) và Bảo lãnh tiền tạm ứng (nếu có yêu cầu về tạm ứng) do nhà thầu trúng thầu hoàn chỉnh trước khi hợp đồng có hiệu lực.

Chương này bao gồm tệp tin PDF/Word do Chủ đầu tư chuẩn bị theo mẫu.

**Phần 1. THỦ TỤC ĐẤU THẦU**  
**Chương I. CHỈ DẪN NHÀ THẦU**

<b>1. Phạm vi gói thầu</b>	<p>1.1. Chủ đầu tư quy định tại <b>E-BDL</b> phát hành bộ E-HSMT này để lựa chọn nhà thầu thực hiện gói thầu mua sắm hàng hoá theo phương thức một giai đoạn một túi hồ sơ.</p> <p>1.2. Tên gói thầu, dự án/dự toán mua sắm; số lượng, số hiệu các phân thuộc gói thầu (trường hợp gói thầu chia thành nhiều phần độc lập) được quy định tại <b>E-BDL</b>.</p>
<b>2. Giải thích từ ngữ trong đấu thầu qua mạng</b>	<p>2.1. Thời điểm đóng thầu là thời điểm hết hạn nhận E-HSDT và được quy định trong E-TBMT trên Hệ thống.</p> <p>2.2. Ngày là ngày theo dương lịch, bao gồm cả ngày nghỉ cuối tuần, nghỉ lễ, nghỉ Tết theo quy định của pháp luật về lao động.</p> <p>2.3. Thời gian và ngày tháng trên Hệ thống là thời gian và ngày tháng được hiển thị trên Hệ thống (GMT+7).</p>
<b>3. Nguồn vốn</b>	<p>Nguồn vốn (hoặc phương thức thu xếp vốn) để sử dụng cho gói thầu được quy định tại <b>E-BDL</b>.</p>
<b>4. Hành vi bị cấm</b>	<p>4.1. Đưa, nhận, môi giới hối lộ.</p> <p>4.2. Lợi dụng chức vụ, quyền hạn để gây ảnh hưởng, can thiệp trái pháp luật vào hoạt động đấu thầu dưới mọi hình thức.</p> <p>4.3. Thông thầu bao gồm các hành vi sau đây:</p> <p>a) Dàn xếp, thỏa thuận, ép buộc để một hoặc các bên chuẩn bị E-HSDT hoặc rút E-HSDT để một bên trúng thầu;</p> <p>b) Dàn xếp, thỏa thuận để từ chối cung cấp hàng hóa, dịch vụ, không ký hợp đồng thầu phụ hoặc thực hiện các hình thức thỏa thuận khác nhằm hạn chế cạnh tranh để một bên trúng thầu;</p> <p>c) Nhà thầu có năng lực, kinh nghiệm đã tham dự thầu và đáp ứng yêu cầu của E-HSMT nhưng cố ý không cung cấp tài liệu để chứng minh năng lực, kinh nghiệm khi được bên mời thầu yêu cầu làm rõ E-HSDT hoặc khi được yêu cầu đối chiếu tài liệu nhằm tạo điều kiện để một bên trúng thầu.</p> <p>4.4. Gian lận bao gồm các hành vi sau đây:</p> <p>a) Làm giả hoặc làm sai lệch thông tin, hồ sơ, tài liệu trong đấu thầu;</p> <p>b) Cố ý cung cấp thông tin, tài liệu không trung thực, không khách quan trong E-HSDT nhằm làm sai lệch kết quả lựa chọn nhà thầu.</p> <p>4.5. Cản trở bao gồm các hành vi sau đây:</p> <p>a) Hủy hoại, lừa dối, thay đổi, che giấu chứng cứ hoặc báo cáo sai sự thật; đe dọa hoặc gợi ý đối với bất kỳ bên nào nhằm ngăn chặn việc làm rõ hành vi đưa, nhận, môi giới hối lộ, gian lận hoặc thông đồng với cơ quan có chức năng, thẩm quyền về giám sát, kiểm tra, thanh tra, kiểm toán;</p> <p>b) Cản trở người có thẩm quyền, chủ đầu tư, bên mời thầu, nhà thầu trong lựa chọn nhà thầu;</p> <p>c) Cản trở cơ quan có thẩm quyền giám sát, kiểm tra, thanh tra, kiểm toán</p>

đối với hoạt động đấu thầu;

d) Cố tình khiếu nại, tố cáo, kiến nghị sai sự thật để cản trở hoạt động đấu thầu;

đ) Có hành vi vi phạm pháp luật về an toàn, an ninh mạng nhằm can thiệp, cản trở việc đấu thầu qua mạng.

4.6. Không bảo đảm công bằng, minh bạch bao gồm các hành vi sau đây:

a) Tham dự thầu với tư cách là nhà thầu đối với gói thầu do mình làm bên mời thầu, chủ đầu tư hoặc thực hiện nhiệm vụ của bên mời thầu, chủ đầu tư không đúng quy định của Luật Đấu thầu;

b) Tham gia lập, đồng thời tham gia thẩm định E-HSMT đối với cùng một gói thầu;

c) Tham gia đánh giá E-HSDT đồng thời tham gia thẩm định kết quả lựa chọn nhà thầu đối với cùng một gói thầu;

d) Cá nhân thuộc bên mời thầu, chủ đầu tư trực tiếp tham gia quá trình lựa chọn nhà thầu hoặc tham gia tổ chuyên gia, tổ thẩm định kết quả lựa chọn nhà thầu hoặc là người có thẩm quyền, người đứng đầu chủ đầu tư, bên mời thầu đối với các gói thầu do người có quan hệ gia đình theo quy định của Luật Doanh nghiệp đứng tên dự thầu hoặc là người đại diện hợp pháp của nhà thầu tham dự thầu;

đ) Nhà thầu tham dự thầu gói thầu mua sắm hàng hóa do nhà thầu đó cung cấp dịch vụ tư vấn: lập, thẩm tra, thẩm định dự toán, thiết kế kỹ thuật, thiết kế bản vẽ thi công, thiết kế kỹ thuật tổng thể (thiết kế FEED); lập, thẩm định E-HSMT; đánh giá E-HSDT; kiểm định hàng hóa; thẩm định kết quả lựa chọn nhà thầu; giám sát thực hiện hợp đồng;

e) Đứng tên tham dự thầu gói thầu thuộc dự án do chủ đầu tư, bên mời thầu là cơ quan, tổ chức nơi mình đã công tác và giữ chức vụ lãnh đạo, quản lý trong thời gian 12 tháng kể từ ngày không còn làm việc tại cơ quan, tổ chức đó;

g) Nêu yêu cầu cụ thể về nhãn hiệu, xuất xứ hàng hóa trong E-HSMT, trừ trường hợp quy định tại điểm e khoản 3 Điều 10, khoản 2 Điều 44 và khoản 1 Điều 56 của Luật Đấu thầu;

h) Nêu điều kiện trong E-HSMT nhằm hạn chế sự tham gia của nhà thầu hoặc nhằm tạo lợi thế cho một hoặc một số nhà thầu gây ra sự cạnh tranh không bình đẳng, vi phạm quy định tại khoản 3 Điều 44 và khoản 2 Điều 48 của Luật Đấu thầu;

4.7. Tiết lộ những tài liệu, thông tin về quá trình lựa chọn nhà thầu, trừ trường hợp cung cấp thông tin theo quy định tại điểm b khoản 8 Điều 77, khoản 11 Điều 78, điểm h khoản 1 Điều 79, khoản 4 Điều 80, khoản 4 Điều 81, khoản 2 Điều 82, điểm b khoản 4 Điều 93 của Luật Đấu thầu, bao gồm:

a) Nội dung E-HSMT trước thời điểm phát hành theo quy định;

b) Nội dung E-HSDT; nội dung yêu cầu làm rõ E-HSDT của bên mời thầu và trả lời của nhà thầu trong quá trình đánh giá E-HSDT; báo cáo của bên mời thầu, báo cáo của tổ chuyên gia, báo cáo thẩm định, báo cáo của nhà thầu tư vấn, báo cáo của cơ quan chuyên môn có liên quan trong quá trình

	<p>lựa chọn nhà thầu; tài liệu ghi chép, biên bản cuộc họp xét thầu, các ý kiến nhận xét, đánh giá đối với từng E-HSDT trước khi được công khai theo quy định;</p> <p>c) Kết quả lựa chọn nhà thầu trước khi được công khai theo quy định;</p> <p>d) Các tài liệu khác trong quá trình lựa chọn nhà thầu được xác định chứa nội dung bí mật nhà nước theo quy định của pháp luật.</p> <p>4.8. Chuyển nhượng thầu trong trường hợp sau đây:</p> <p>a) Nhà thầu chuyển nhượng cho nhà thầu khác phần công việc thuộc gói thầu ngoài giá trị tối đa dành cho nhà thầu phụ và khối lượng công việc dành cho nhà thầu phụ đặc biệt đã nêu trong hợp đồng;</p> <p>b) Nhà thầu chuyển nhượng cho nhà thầu khác phần công việc thuộc gói thầu chưa vượt mức tối đa giá trị công việc dành cho nhà thầu phụ nêu trong hợp đồng nhưng ngoài phạm vi công việc dành cho nhà thầu phụ đã đề xuất trong E-HSDT mà không được chủ đầu tư, tư vấn giám sát chấp thuận;</p> <p>c) Chủ đầu tư, tư vấn giám sát chấp thuận để nhà thầu chuyển nhượng công việc quy định tại điểm a khoản này;</p> <p>d) Chủ đầu tư, tư vấn giám sát chấp thuận để nhà thầu chuyển nhượng công việc quy định tại điểm b khoản này mà vượt mức tối đa giá trị công việc dành cho nhà thầu phụ nêu trong hợp đồng.</p>
<p><b>5. Tư cách hợp lệ của nhà thầu</b></p>	<p>5.1. Nhà thầu là tổ chức đáp ứng đủ các điều kiện sau đây:</p> <p>a) Hạch toán tài chính độc lập;</p> <p>b) Không đang trong quá trình thực hiện thủ tục giải thể hoặc bị thu hồi giấy chứng nhận đăng ký doanh nghiệp, giấy chứng nhận đăng ký hợp tác xã, liên hiệp hợp tác xã, tổ hợp tác; không thuộc trường hợp mất khả năng thanh toán theo quy định của pháp luật về phá sản;</p> <p>c) Bảo đảm cạnh tranh trong đấu thầu theo quy định tại <b>E-BDL</b>;</p> <p>d) Không đang trong thời gian bị cấm tham dự thầu theo quy định của Luật Đấu thầu;</p> <p>đ) Không đang bị truy cứu trách nhiệm hình sự;</p> <p>e) Không trong trạng thái bị tạm ngừng, chấm dứt tham gia Hệ thống;</p> <p>5.2. Nhà thầu là hộ kinh doanh đáp ứng đủ các điều kiện sau đây:</p> <p>a) Có giấy chứng nhận đăng ký hộ kinh doanh theo quy định của pháp luật;</p> <p>b) Không đang trong quá trình chấm dứt hoạt động hoặc bị thu hồi giấy chứng nhận đăng ký hộ kinh doanh; chủ hộ kinh doanh không đang bị truy cứu trách nhiệm hình sự;</p> <p>c) Đáp ứng điều kiện quy định tại các điểm c, d và e Mục 5.1 E-CDNT.</p>
<p><b>6. Nội dung của E-HSMT</b></p>	<p>6.1. E-HSMT bao gồm E-TBMT và Phần 1, Phần 2, Phần 3A (hoặc Phần 3B), Phần 4 cùng với tài liệu sửa đổi, làm rõ E-HSMT theo quy định tại Mục 7 E-CDNT (nếu có), trong đó bao gồm các nội dung sau đây:</p> <p><b>Phần 1. Thủ tục đấu thầu:</b></p> <ul style="list-style-type: none"> <li>- Chương I. Chỉ dẫn nhà thầu;</li> <li>- Chương II. Bảng dữ liệu đấu thầu;</li> </ul>

	<p>- Chương III. Tiêu chuẩn đánh giá E-HSDT; - Chương IV. Biểu mẫu mời thầu và dự thầu.</p> <p><b>Phần 2. Yêu cầu về kỹ thuật:</b></p> <p>- Chương V. Yêu cầu về kỹ thuật.</p> <p><b>Phần 3A. Điều kiện hợp đồng và Biểu mẫu hợp đồng<sup>1</sup>:</b></p> <p>- Chương VI. Điều kiện chung của hợp đồng; - Chương VII. Điều kiện cụ thể của hợp đồng;</p> <p><b>Phần 3B. Thỏa thuận khung<sup>2</sup></b> (Áp dụng trong trường hợp mua sắm tập trung sử dụng thỏa thuận khung)</p> <p><b>Phần 4. Biểu mẫu hợp đồng.</b></p> <p>6.2. Chủ đầu tư sẽ không chịu trách nhiệm về tính chính xác, hoàn chỉnh của E-HSMT, tài liệu giải thích làm rõ E-HSMT hay các tài liệu sửa đổi E-HSMT theo quy định tại Mục 7 E-CDNT nếu các tài liệu này không được cung cấp bởi Chủ đầu tư trên Hệ thống. E-HSMT do Chủ đầu tư phát hành trên Hệ thống sẽ là cơ sở để xem xét, đánh giá.</p> <p>6.3. Nhà thầu phải nghiên cứu mọi thông tin của E-TBMT, E-HSMT và các nội dung sửa đổi, làm rõ E-HSMT, biên bản hội nghị tiền đấu thầu (nếu có) để chuẩn bị E-HSDT theo yêu cầu của E-HSMT cho phù hợp.</p>
<p><b>7. Sửa đổi, làm rõ E-HSMT</b></p>	<p>7.1. Trường hợp sửa đổi E-HSMT thì Bên mời thầu đăng tải quyết định sửa đổi kèm theo các nội dung sửa đổi và E-HSMT đã được sửa đổi cho phù hợp (webform và file đính kèm). Việc sửa đổi E-HSMT được thực hiện trong thời gian tối thiểu là 10 ngày trước ngày có thời điểm đóng thầu; đối với gói thầu có giá gói thầu không quá 10 tỷ đồng, việc sửa đổi E-HSMT được thực hiện trong thời gian tối thiểu là 03 ngày làm việc trước ngày có thời điểm đóng thầu và bảo đảm đủ thời gian để nhà thầu hoàn chỉnh E-HSDT; trường hợp không bảo đảm đủ thời gian như nêu trên thì phải gia hạn thời điểm đóng thầu.</p> <p>7.2. Trường hợp cần làm rõ E-HSMT, nhà thầu phải gửi đề nghị làm rõ đến Bên mời thầu thông qua Hệ thống trong khoảng thời gian tối thiểu 03 ngày làm việc trước ngày có thời điểm đóng thầu để Bên mời thầu xem xét, xử lý. Bên mời thầu tiếp nhận nội dung làm rõ để xem xét, làm rõ theo đề nghị của nhà thầu và thực hiện làm rõ trên Hệ thống nhưng không muộn hơn 02 ngày làm việc trước ngày có thời điểm đóng thầu, trong đó mô tả nội dung yêu cầu làm rõ nhưng không nêu tên nhà thầu đề nghị làm rõ. Trường hợp việc làm rõ dẫn đến phải sửa đổi E-HSMT thì Chủ đầu tư tiến hành sửa đổi E-HSMT theo quy định tại Mục 7.1 E-CDNT.</p> <p>7.3. Bên mời thầu chịu trách nhiệm theo dõi thông tin trên Hệ thống để kịp thời làm rõ E-HSMT theo đề nghị của nhà thầu.</p> <p>7.4. Nhà thầu chịu trách nhiệm theo dõi thông tin trên Hệ thống để cập nhật thông tin về việc sửa đổi E-HSMT, thay đổi thời điểm đóng thầu (nếu có) để làm cơ sở chuẩn bị E-HSDT.</p>

<sup>1</sup> Trường hợp áp dụng mua sắm tập trung sử dụng thỏa thuận khung thì bỏ phần này.

<sup>2</sup> Trường hợp không áp dụng mua sắm tập trung hoặc có áp dụng nhưng không sử dụng thỏa thuận khung thì bỏ phần này.

	<p>7.5. Trường hợp cần thiết, Chủ đầu tư tổ chức hội nghị tiền đấu thầu để trao đổi về những nội dung trong E-HSMT mà các nhà thầu chưa rõ theo quy định tại <b>E-BDL</b>. Bên mời thầu đăng tải giấy mời tham dự hội nghị tiền đấu thầu trên Hệ thống. Nội dung trao đổi giữa Chủ đầu tư và nhà thầu phải được ghi lại thành biên bản và lập thành văn bản làm rõ E-HSMT đăng tải trên Hệ thống trong thời gian tối đa 02 ngày làm việc, kể từ ngày kết thúc hội nghị tiền đấu thầu.</p> <p>7.6. Trường hợp E-HSMT cần phải được sửa đổi sau khi tổ chức hội nghị tiền đấu thầu, Chủ đầu tư thực hiện việc sửa đổi E-HSMT theo quy định tại Mục 7.1 E-CDNT. Biên bản hội nghị tiền đấu thầu không phải là văn bản sửa đổi E-HSMT.</p> <p>7.7. Việc nhà thầu không tham dự hội nghị tiền đấu thầu hoặc không có giấy xác nhận đã tham dự hội nghị tiền đấu thầu không phải là lý do để loại bỏ E-HSMT của nhà thầu.</p>
<p><b>8. Chi phí dự thầu</b></p>	<p>E-HSMT được phát hành miễn phí trên Hệ thống ngay sau khi Bên mời thầu đăng tải thành công E-TBMT trên Hệ thống. Nhà thầu phải chịu mọi chi phí liên quan đến quá trình tham dự thầu. Chi phí nộp E-HSMT theo quy định tại <b>E-BDL</b>. Trong mọi trường hợp, Chủ đầu tư không chịu trách nhiệm về các chi phí liên quan đến việc tham dự thầu của nhà thầu.</p>
<p><b>9. Ngôn ngữ của E-HSMT</b></p>	<p>E-HSMT cũng như tất cả văn bản và tài liệu liên quan đến E-HSMT được viết bằng tiếng Việt. Các tài liệu bổ trợ trong E-HSMT (catalog...) có thể được viết bằng ngôn ngữ khác, đồng thời kèm theo bản dịch sang tiếng Việt. Trường hợp thiếu bản dịch, Bên mời thầu có thể yêu cầu nhà thầu gửi bổ sung (nếu cần thiết).</p>
<p><b>10. Thành phần của E-HSMT</b></p>	<p>E-HSMT phải bao gồm các thành phần sau:</p> <p>10.1. Đơn dự thầu được Hệ thống trích xuất theo quy định tại Mục 11 E-CDNT;</p> <p>10.2. Thỏa thuận liên danh được Hệ thống trích xuất theo Mẫu số 03 Chương IV (đối với nhà thầu liên danh);</p> <p>10.3. Bảo đảm dự thầu theo quy định tại Mục 18 E-CDNT;</p> <p>10.4. Bản kê khai năng lực, kinh nghiệm của nhà thầu theo Mục 16 E-CDNT;</p> <p>10.5. Đề xuất về kỹ thuật và các tài liệu theo quy định tại Mục 15 E-CDNT;</p> <p>10.6. Đề xuất về tài chính và các bảng biểu được ghi đầy đủ thông tin theo quy định tại Mục 11 và Mục 13 E-CDNT;</p> <p>10.7. Đề xuất phương án kỹ thuật thay thế trong E-HSMT theo quy định tại Mục 12 E-CDNT (nếu có);</p> <p>10.8. Các nội dung khác theo quy định tại <b>E-BDL</b>.</p>
<p><b>11. Đơn dự thầu và các bảng biểu</b></p>	<p>Nhà thầu điền đầy đủ thông tin vào các Mẫu ở Chương IV. Nhà thầu kiểm tra thông tin trong đơn dự thầu và các bảng biểu được Hệ thống trích xuất để hoàn thành E-HSMT.</p>
<p><b>12. Đề xuất phương án kỹ</b></p>	<p>12.1. Trường hợp E-HSMT có quy định tại <b>E-BDL</b> về việc nhà thầu có thể đề xuất phương án kỹ thuật thay thế thì phương án kỹ thuật thay thế đó mới</p>

<p><b>thuật thay thế trong E-HSDT</b></p>	<p>được xem xét.</p> <p>12.2. Phương án kỹ thuật thay thế chỉ được xem xét khi phương án chính được đánh giá là đáp ứng yêu cầu và nhà thầu được xếp hạng thứ nhất. Trong trường hợp này, nhà thầu phải cung cấp tất cả các thông tin cần thiết để Bên mời thầu có thể đánh giá phương án kỹ thuật thay thế, bao gồm: thuyết minh, bản vẽ, thông số kỹ thuật, tiến độ cung cấp, chi phí và các thông tin liên quan khác. Việc đánh giá đề xuất phương án kỹ thuật thay thế trong E-HSDT thực hiện theo quy định tại Mục 5 Chương III.</p>
<p><b>13. Giá dự thầu và giảm giá</b></p>	<p>13.1. Giá dự thầu ghi trong đơn và trong các bảng giá cùng với các khoản giảm giá phải đáp ứng các quy định trong Mục này:</p> <p>a) Giá dự thầu là giá do nhà thầu chào trong đơn dự thầu, bao gồm toàn bộ các chi phí để thực hiện gói thầu (chưa tính giảm giá). Hệ thống sẽ tự động trích xuất giá dự thầu từ Mẫu số 11.1, Mẫu số 11.2 Chương IV vào đơn dự thầu.</p> <p>b) Tất cả các phần (đối với gói thầu chia thành nhiều phần) và các hạng mục phải được chào giá riêng trong các bảng giá dự thầu;</p> <p>c) Đối với gói thầu không chia phần, trường hợp nhà thầu có đề xuất giảm giá thì ghi tỷ lệ phần trăm giảm giá vào đơn dự thầu. Giá trị giảm giá này được hiểu là giảm đều theo tỷ lệ cho tất cả hạng mục trong các bảng giá dự thầu;</p> <p>d) Nhà thầu phải nộp E-HSDT cho toàn bộ công việc yêu cầu trong E-HSMT và ghi đơn giá dự thầu cho tất cả các công việc nêu trong các cột “Danh mục hàng hoá”, “Mô tả dịch vụ” theo Mẫu số 12.1 (12.1A hoặc 12.1B hoặc 12.1C) hoặc 12.2 (12.2A hoặc 12.2B hoặc 12.2C), Mẫu số 13 (13A hoặc 13B) Chương IV.</p> <p>13.2. Trường hợp gói thầu được chia thành nhiều phần độc lập và cho phép dự thầu theo từng phần thì nhà thầu có thể dự thầu một hoặc nhiều phần của gói thầu. Nhà thầu phải dự thầu đầy đủ các hạng mục trong phần mà mình tham dự. Trường hợp nhà thầu có đề xuất giảm giá thì thực hiện theo một trong hai cách sau đây:</p> <p>a) Cách thứ nhất: ghi tỷ lệ phần trăm giảm giá vào đơn dự thầu (trong trường hợp này được coi là nhà thầu giảm giá đều theo tỷ lệ cho tất cả phần mà nhà thầu tham dự).</p> <p>b) Cách thứ hai: ghi tỷ lệ phần trăm giảm giá cho từng phần vào webform trên Hệ thống.</p> <p>13.3. Nhà thầu phải chịu trách nhiệm về giá dự thầu để thực hiện, hoàn thành các công việc theo đúng yêu cầu nêu trong E-HSMT. Trường hợp nhà thầu có đơn giá thấp khác thường, ảnh hưởng đến chất lượng gói thầu thì Bên mời thầu yêu cầu nhà thầu làm rõ về tính khả thi của đơn giá thấp khác thường đó.</p> <p>13.4. Giá dự thầu của nhà thầu phải bao gồm toàn bộ các khoản thuế, phí, lệ phí (nếu có) áp theo thuế suất, mức phí, lệ phí tại thời điểm 28 ngày trước ngày có thời điểm đóng thầu. Trường hợp nhà thầu tuyên bố giá dự thầu không bao gồm thuế, phí, lệ phí (nếu có) thì E-HSDT của nhà thầu sẽ bị loại.</p>

	13.5. Nhà thầu chào giá dự thầu theo quy định tại <b>E-BDL</b> .
<b>14. Đồng tiền dự thầu và đồng tiền thanh toán</b>	Đồng tiền dự thầu và đồng tiền thanh toán là VND.
<b>15. Tài liệu chứng minh sự phù hợp của hàng hóa, dịch vụ liên quan</b>	<p>15.1. Để chứng minh sự phù hợp của hàng hóa và dịch vụ liên quan so với yêu cầu của E-HSMT, nhà thầu phải cung cấp các tài liệu để chứng minh hàng hóa mà nhà thầu cung cấp đáp ứng các yêu cầu về kỹ thuật quy định tại Chương V. Các tài liệu này là một phần của E-HSDT.</p> <p>15.2. Thuật ngữ “hàng hóa” được hiểu bao gồm máy móc, thiết bị, nguyên liệu, nhiên liệu, vật liệu, vật tư, phụ tùng; hàng tiêu dùng và trang thiết bị y tế dùng cho các cơ sở y tế.</p> <p>15.3. Thuật ngữ “xuất xứ” được hiểu là quốc gia hoặc vùng lãnh thổ nơi hàng hóa được khai thác, chăn nuôi, trồng trọt, sản xuất, chế tạo hoặc chế biến tại quốc gia hoặc vùng lãnh thổ đó, thông qua quá trình chế tạo, chế biến hoặc lắp ráp để tạo thành một sản phẩm được công nhận về mặt thương mại và có sự khác biệt đáng kể về các đặc điểm căn bản so với các yếu tố cấu thành ban đầu.</p> <p>15.4. Thuật ngữ “dịch vụ liên quan” bao gồm các dịch vụ như bảo hiểm<sup>1</sup>, lắp đặt, duy tu, bảo dưỡng, sửa chữa ban đầu hoặc cung cấp các dịch vụ sau bán hàng khác như đào tạo, chuyển giao công nghệ....</p> <p>15.5. Nhà thầu phải kê khai xuất xứ của hàng hóa trong Mẫu số 10B Chương IV. Trường hợp nhà thầu chào nhiều xuất xứ cho một đơn vị tính của hàng hóa (một cái, một chiếc...) nhưng cùng một hãng sản xuất và có cùng đơn giá thì Bên mời thầu yêu cầu nhà thầu làm rõ để xác định cụ thể xuất xứ của hàng hóa này.</p> <p>15.6. Yêu cầu về xuất xứ hàng hóa thực hiện theo Mẫu số 01A, 01B, 01C Chương IV. Trường hợp Chủ đầu tư yêu cầu về xuất xứ theo nhóm nước, vùng lãnh thổ theo quy định tại khoản 2 Điều 44 Luật Đấu thầu thì nhà thầu phải chào hàng hóa theo đúng yêu cầu về xuất xứ hoặc xuất xứ Việt Nam, kể cả trong trường hợp xuất xứ theo nhóm nước, vùng lãnh thổ mà Chủ đầu tư yêu cầu không có Việt Nam; nhà thầu chào hàng hóa không có xuất xứ theo yêu cầu của E-HSMT hoặc không phải xuất xứ Việt Nam thì sẽ bị loại. Trường hợp chủ đầu tư yêu cầu nhà thầu chào hàng hóa xuất xứ Việt Nam theo quy định tại điểm e khoản 3 Điều 10 của Luật Đấu thầu thì nhà thầu chào hàng hóa không phải là xuất xứ Việt Nam sẽ bị loại.</p> <p>15.7. Tài liệu chứng minh sự phù hợp của hàng hóa và dịch vụ liên quan có thể là hồ sơ, giấy tờ, bản vẽ, số liệu được mô tả chi tiết theo từng khoản mục về đặc tính kỹ thuật, tính năng sử dụng cơ bản của hàng hóa và dịch vụ liên quan, qua đó chứng minh sự đáp ứng cơ bản của hàng hóa, dịch vụ so với các yêu cầu của E-HSMT và một bảng kê những điểm sai khác và ngoại lệ (nếu có) so với quy định tại Chương V.</p> <p>15.8. Nhà thầu phải cung cấp đầy đủ danh mục, giá cả, nhà cung cấp vật tư, phụ tùng thay thế, dụng cụ chuyên dùng, vật tư tiêu hao... (sau đây gọi là vật</p>

<sup>1</sup> Bảo hiểm cho các hạng mục dịch vụ liên quan, ví dụ: bảo hiểm lắp đặt, bảo hiểm sửa chữa...

	<p>tu, phụ tùng thay thế) cần thiết để bảo đảm sự vận hành đúng quy cách và liên tục của hàng hóa trong thời hạn quy định tại <b>E-BDL</b>.</p> <p>15.9. Tiêu chuẩn về chế tạo, quy trình sản xuất các vật tư và thiết bị cũng như các tham chiếu đến nhãn hiệu hàng hóa hoặc số catalô do Chủ đầu tư quy định tại Chương V chỉ nhằm mục đích mô tả và không nhằm mục đích hạn chế nhà thầu. Nhà thầu có thể đưa ra các tiêu chuẩn chất lượng, nhãn hiệu hàng hóa, catalô khác miễn là nhà thầu chứng minh cho Bên mời thầu thấy rằng những thay thế đó vẫn bảo đảm sự tương đương cơ bản hoặc cao hơn so với yêu cầu quy định tại Chương V.</p>
<p><b>16. Tài liệu chứng minh năng lực và kinh nghiệm của nhà thầu</b></p>	<p>16.1. Nhà thầu kê khai các thông tin cần thiết vào các Mẫu trong Chương IV để cung cấp thông tin về năng lực, kinh nghiệm theo yêu cầu tại Chương III. Trường hợp nhà thầu được mời vào đối chiếu tài liệu, nhà thầu phải chuẩn bị sẵn sàng các tài liệu để đối chiếu với thông tin nhà thầu kê khai trong E-HSĐT và để Chủ đầu tư lưu trữ.</p> <p>16.2. Yêu cầu về tài liệu để chứng minh năng lực thực hiện hợp đồng của nhà thầu nếu được trúng thầu thực hiện theo <b>E-BDL</b>.</p> <p>16.3. Trường hợp gói thầu đã áp dụng sơ tuyển, nếu có sự thay đổi về năng lực và kinh nghiệm của nhà thầu khi nộp E-HSĐT và khi tham dự sơ tuyển thì phải cập nhật lại năng lực và kinh nghiệm của mình.</p>
<p><b>17. Thời hạn có hiệu lực của E-HSĐT</b></p>	<p>17.1. E-HSĐT có hiệu lực không ngắn hơn thời hạn nêu tại <b>E-BDL</b>.</p> <p>17.2. Trong trường hợp cần thiết, trước khi hết thời hạn hiệu lực của E-HSĐT, Bên mời thầu có thể đề nghị các nhà thầu gia hạn hiệu lực của E-HSĐT, đồng thời yêu cầu nhà thầu gia hạn tương ứng thời gian có hiệu lực của bảo đảm dự thầu (bằng thời gian hiệu lực E-HSĐT sau khi gia hạn cộng thêm 30 ngày). Nếu nhà thầu không chấp nhận việc gia hạn hiệu lực của E-HSĐT thì E-HSĐT của nhà thầu sẽ không được xem xét tiếp, trong trường hợp này, nhà thầu không phải nộp bản gốc thư bảo lãnh cho Bên mời thầu. Nhà thầu chấp nhận đề nghị gia hạn E-HSĐT không được phép thay đổi bất kỳ nội dung nào của E-HSĐT, trừ việc gia hạn hiệu lực của bảo đảm dự thầu. Việc đề nghị gia hạn và chấp thuận hoặc không chấp thuận gia hạn được thực hiện trên Hệ thống.</p>
<p><b>18. Bảo đảm dự thầu</b></p>	<p>18.1. Khi tham dự thầu qua mạng, nhà thầu phải thực hiện biện pháp bảo đảm dự thầu trước thời điểm đóng thầu theo một hoặc các hình thức thư bảo lãnh do đại diện hợp pháp của tổ chức tín dụng trong nước hoặc chi nhánh ngân hàng nước ngoài được thành lập theo pháp luật Việt Nam phát hành hoặc giấy chứng nhận bảo hiểm bảo lãnh của doanh nghiệp bảo hiểm phi nhân thọ trong nước, chi nhánh doanh nghiệp bảo hiểm phi nhân thọ nước ngoài được thành lập theo pháp luật Việt Nam phát hành. Trường hợp giá trị bảo đảm dự thầu nhỏ hơn 20 triệu đồng thì thực hiện theo quy định tại Mục 18.8 E-CDNT. Đối với bảo lãnh dự thầu hoặc chứng nhận bảo hiểm bảo lãnh bằng văn bản giấy, nhà thầu quét (scan) thư bảo lãnh của ngân hàng hoặc giấy chứng nhận bảo hiểm bảo lãnh và đính kèm khi nộp E-HSĐT. Đối với bảo lãnh dự thầu điện tử, nhà thầu chọn bảo lãnh dự thầu điện tử được phát hành, lưu trữ trên Hệ thống. Trường hợp E-HSĐT được gia hạn hiệu lực theo quy định tại Mục 17.2 E-CDNT thì hiệu lực của bảo đảm dự thầu</p>

cũng phải được gia hạn tương ứng. Đối với nhà thầu liên danh, các thành viên liên danh phải sử dụng cùng thể thức bảo lãnh dự thầu: bảo lãnh dự thầu điện tử hoặc bằng giấy.

Trường hợp liên danh thì phải thực hiện biện pháp bảo đảm dự thầu theo một trong hai cách sau:

a) Từng thành viên trong liên danh sẽ thực hiện riêng rẽ bảo đảm dự thầu nhưng bảo đảm tổng giá trị không thấp hơn mức yêu cầu quy định tại Mục 18.2 E-CDNT; nếu bảo đảm dự thầu của một thành viên trong liên danh được xác định là không hợp lệ thì E-HSDT của liên danh đó sẽ không được xem xét, đánh giá tiếp. Nếu bất kỳ thành viên nào trong liên danh vi phạm quy định của pháp luật dẫn đến không được hoàn trả giá trị bảo đảm dự thầu theo quy định tại điểm b Mục 18.5 E-CDNT thì giá trị bảo đảm dự thầu của tất cả thành viên trong liên danh sẽ không được hoàn trả;

b) Các thành viên trong liên danh thỏa thuận để một thành viên chịu trách nhiệm thực hiện biện pháp bảo đảm dự thầu cho thành viên liên danh đó và cho thành viên khác trong liên danh. Trong trường hợp này, bảo đảm dự thầu có thể bao gồm tên của liên danh hoặc tên của thành viên chịu trách nhiệm thực hiện biện pháp bảo đảm dự thầu cho các thành viên trong liên danh nhưng bảo đảm tổng giá trị không thấp hơn mức yêu cầu quy định tại Mục 18.2 E-CDNT. Nếu bất kỳ thành viên nào trong liên danh vi phạm quy định của pháp luật dẫn đến không được hoàn trả giá trị bảo đảm dự thầu theo quy định tại điểm b Mục 18.5 E-CDNT thì giá trị bảo đảm dự thầu của tất cả thành viên trong liên danh sẽ không được hoàn trả.

18.2. Giá trị, đồng tiền và thời gian có hiệu lực của bảo đảm dự thầu được quy định cụ thể tại **E-BDL**.

18.3. Bảo đảm dự thầu được coi là không hợp lệ khi thuộc một trong các trường hợp sau đây: có giá trị thấp hơn, thời gian có hiệu lực ngắn hơn so với yêu cầu quy định tại Mục 18.2 E-CDNT, không đúng tên đơn vị thụ hưởng, không có chữ ký (ký số đối với bảo lãnh dự thầu điện tử) hợp lệ, ký trước khi Chủ đầu tư phát hành E-HSMT, có kèm theo các điều kiện gây bất lợi cho Chủ đầu tư, Bên mời thầu (trong đó bao gồm việc không đáp ứng đủ các cam kết theo quy định tại Mẫu số 04A, Mẫu số 04B Chương IV). Trường hợp áp dụng thư bảo lãnh hoặc giấy chứng nhận bảo hiểm bảo lãnh thì thư bảo lãnh hoặc giấy chứng nhận bảo hiểm bảo lãnh phải được đại diện hợp pháp của tổ chức tín dụng trong nước hoặc chi nhánh ngân hàng nước ngoài được thành lập theo pháp luật Việt Nam, doanh nghiệp bảo hiểm phi nhân thọ trong nước, chi nhánh doanh nghiệp bảo hiểm phi nhân thọ nước ngoài được thành lập theo pháp luật Việt Nam ký tên, đóng dấu (nếu có).

18.4. Nhà thầu không được lựa chọn sẽ được hoàn trả hoặc giải tỏa bảo đảm dự thầu theo thời hạn quy định **E-BDL**. Đối với nhà thầu được lựa chọn, bảo đảm dự thầu được hoàn trả hoặc giải tỏa khi hợp đồng có hiệu lực.

18.5. Các trường hợp phải nộp bản gốc thư bảo lãnh dự thầu, giấy chứng nhận bảo hiểm bảo lãnh (đối với trường hợp sử dụng bảo lãnh dự thầu bằng văn bản giấy) cho Bên mời thầu:

a) Nhà thầu được mời vào đối chiếu tài liệu;

b) Nhà thầu vi phạm quy định của pháp luật về đấu thầu dẫn đến không

được hoàn trả giá trị bảo đảm dự thầu trong các trường hợp sau đây:

- Sau thời điểm đóng thầu và trong thời gian có hiệu lực của E-HSDT, nhà thầu có văn bản rút E-HSDT hoặc từ chối thực hiện một hoặc các công việc đã đề xuất trong E-HSDT theo yêu cầu của E-HSMT;
- Nhà thầu có hành vi vi phạm quy định tại Điều 16 Luật Đấu thầu hoặc vi phạm pháp luật về đấu thầu dẫn đến phải hủy thầu theo quy định tại điểm d và điểm đ khoản 1 Điều 17 của Luật Đấu thầu;
- Nhà thầu không thực hiện biện pháp bảo đảm thực hiện hợp đồng theo quy định tại Điều 68 của Luật Đấu thầu;
- Nhà thầu không tiến hành hoặc từ chối đối chiếu tài liệu trong thời hạn 05 ngày làm việc kể từ ngày nhận được thông báo mời đối chiếu tài liệu hoặc đã đối chiếu tài liệu nhưng từ chối hoặc không ký biên bản đối chiếu tài liệu, trừ trường hợp bất khả kháng;
- Nhà thầu không tiến hành hoặc từ chối hoàn thiện hợp đồng trong thời hạn 10 ngày kể từ ngày nhận được thông báo trúng thầu của Bên mời thầu, trừ trường hợp bất khả kháng;
- Nhà thầu không tiến hành hoặc từ chối ký kết hợp đồng trong thời hạn 10 ngày kể từ ngày hoàn thiện hợp đồng, trừ trường hợp bất khả kháng.

18.6. Trong vòng 05 ngày làm việc, kể từ ngày nhận được yêu cầu của bên mời thầu, nếu nhà thầu từ chối hoặc không nộp bản gốc thư bảo lãnh dự thầu, giấy chứng nhận bảo hiểm bảo lãnh (đối với trường hợp sử dụng bảo lãnh dự thầu bằng văn bản giấy) theo yêu cầu của Bên mời thầu thì nhà thầu sẽ bị xử lý theo đúng cam kết của nhà thầu trong đơn dự thầu.

18.7. Trường hợp gói thầu chia thành nhiều phần độc lập, nhà thầu có thể lựa chọn nộp bảo đảm dự thầu theo một trong hai cách sau đây:

- a) Bảo đảm dự thầu chung cho tất cả các phần mà mình tham dự thầu (giá trị bảo đảm dự thầu sẽ bằng tổng giá trị của các phần nhà thầu tham dự). Trường hợp giá trị bảo đảm dự thầu do nhà thầu nộp nhỏ hơn tổng giá trị cộng gộp thì Bên mời thầu được quyền quyết định lựa chọn bảo đảm dự thầu đó được sử dụng cho phần nào trong số các phần mà nhà thầu tham dự;
- b) Bảo đảm dự thầu riêng cho từng phần mà nhà thầu tham dự.

Trường hợp nhà thầu vi phạm dẫn đến không được hoàn trả bảo đảm dự thầu theo quy định tại điểm b Mục 18.5 E-CDNT thì việc không hoàn trả giá trị bảo đảm dự thầu được tính trên phần mà nhà thầu vi phạm.

18.8. Đối với gói thầu có giá trị bảo đảm dự thầu theo quy định tại Mục 18.2 E-CDNT nhỏ hơn 20 triệu đồng, tại thời điểm đóng thầu, nhà thầu không phải đính kèm thư bảo lãnh hoặc giấy chứng nhận bảo hiểm bảo lãnh theo quy định tại Mục 18.1 E-CDNT mà phải cam kết trong đơn dự thầu (không phải đính kèm cam kết riêng bằng văn bản) là nếu được mời vào đối chiếu tài liệu hoặc vi phạm quy định tại điểm b Mục 18.5 E-CDNT thì phải nộp một khoản tiền hoặc Séc bảo chi (trong trường hợp thời hạn hiệu lực của Séc bảo chi đáp ứng yêu cầu của chủ đầu tư) hoặc bảo lãnh dự thầu hoặc giấy chứng nhận bảo hiểm bảo lãnh với giá trị quy định tại Mục 18.2 E-CDNT. Trường hợp nhà thầu không thực hiện theo cam kết nêu trên, nhà thầu bị xử lý theo đúng cam kết của nhà thầu nêu trong đơn dự thầu (bị nêu tên trên Hệ thống

	<p>và bị khóa tài khoản trong vòng 06 tháng, kể từ ngày Cục Quản lý đấu thầu, Bộ Kế hoạch và Đầu tư nhận được văn bản đề nghị của Chủ đầu tư). Trường hợp nhà thầu vi phạm quy định nêu tại điểm b Mục 18.5 E-CDNT thì nhà thầu sẽ không được hoàn trả khoản tiền bảo đảm dự thầu này.</p>
<b>19. Thời điểm đóng thầu</b>	<p>19.1. Thời điểm đóng thầu là thời điểm quy định tại E-TBMT.</p> <p>19.2. Chủ đầu tư có thể gia hạn thời điểm đóng thầu bằng cách sửa đổi E-TBMT. Khi gia hạn thời điểm đóng thầu, mọi trách nhiệm của Chủ đầu tư và nhà thầu theo thời điểm đóng thầu trước đó sẽ được thay đổi theo thời điểm đóng thầu mới được gia hạn.</p>
<b>20. Nộp, rút và sửa đổi E-HSDT</b>	<p>20.1. Nộp E-HSDT: Nhà thầu chỉ nộp một bộ E-HSDT đối với một E-TBMT khi tham gia đấu thầu qua mạng. Trường hợp liên danh, thành viên đứng đầu liên danh (theo thỏa thuận trong liên danh) nộp E-HSDT sau khi được sự chấp thuận của tất cả các thành viên trong liên danh.</p> <p>20.2. Sửa đổi, nộp lại E-HSDT: Trường hợp cần sửa đổi E-HSDT đã nộp, nhà thầu phải tiến hành rút toàn bộ E-HSDT đã nộp trước đó để sửa đổi cho phù hợp. Sau khi hoàn thiện E-HSDT, nhà thầu tiến hành nộp lại E-HSDT mới. Trường hợp nhà thầu đã nộp E-HSDT trước khi Chủ đầu tư thực hiện sửa đổi E-HSMT (nếu có) thì nhà thầu phải nộp lại E-HSDT mới cho phù hợp với E-HSMT đã được sửa đổi.</p> <p>20.3. Rút E-HSDT: nhà thầu được rút E-HSDT trước thời điểm đóng thầu. Hệ thống thông báo cho nhà thầu tình trạng rút E-HSDT (thành công hay không thành công). Hệ thống ghi lại thông tin về thời gian rút E-HSDT của nhà thầu.</p> <p>20.4. Nhà thầu chỉ được rút, sửa đổi, nộp lại E-HSDT trước thời điểm đóng thầu. Sau thời điểm đóng thầu, tất cả các E-HSDT nộp thành công trên Hệ thống đều được mở thầu để đánh giá.</p>
<b>21. Mở thầu</b>	<p>21.1. Bên mời thầu phải tiến hành mở thầu và công khai biên bản mở thầu trên Hệ thống trong thời hạn không quá 02 giờ, kể từ thời điểm đóng thầu. Trường hợp không có nhà thầu nộp E-HSDT, Bên mời thầu báo cáo Chủ đầu tư xem xét gia hạn thời điểm đóng thầu hoặc tổ chức lại việc lựa chọn nhà thầu qua mạng.</p> <p>21.2. Biên bản mở thầu được đăng tải công khai trên Hệ thống, bao gồm các nội dung chủ yếu sau:</p> <p>a) Thông tin về gói thầu:</p> <ul style="list-style-type: none"> <li>- Số E-TBMT;</li> <li>- Tên gói thầu;</li> <li>- Tên Chủ đầu tư;</li> <li>- Hình thức lựa chọn nhà thầu;</li> <li>- Loại hợp đồng;</li> <li>- Thời điểm hoàn thành mở thầu;</li> <li>- Tổng số nhà thầu tham dự.</li> </ul> <p>b) Thông tin về các nhà thầu tham dự:</p>

	<ul style="list-style-type: none"> <li>- Tên nhà thầu;</li> <li>- Giá dự thầu;</li> <li>- Tỷ lệ phần trăm (%) giảm giá (nếu có);</li> <li>- Giá dự thầu sau giảm giá (nếu có);</li> <li>- Giá trị và hiệu lực bảo đảm dự thầu;</li> <li>- Thời gian có hiệu lực của E-HSDT;</li> <li>- Thời gian thực hiện gói thầu;</li> <li>- Các thông tin liên quan khác (nếu có).</li> </ul> <p>c) Trường hợp gói thầu chia thành nhiều phần độc lập thì phải bao gồm các thông tin về giá dự thầu cho từng phần như điểm b khoản này.</p>
<b>22. Bảo mật</b>	<p>22.1. Thông tin liên quan đến việc đánh giá E-HSDT và đề nghị trao hợp đồng phải được giữ bí mật và không được phép tiết lộ cho các nhà thầu hay bất kỳ người nào không có liên quan chính thức đến quá trình lựa chọn nhà thầu cho tới khi công khai kết quả lựa chọn nhà thầu. Trong mọi trường hợp không được tiết lộ thông tin trong E-HSDT của nhà thầu này cho nhà thầu khác, trừ thông tin được công khai trong biên bản mở thầu.</p> <p>22.2. Trừ trường hợp làm rõ E-HSDT (nếu cần thiết) và đối chiếu tài liệu, nhà thầu không được phép tiếp xúc với Chủ đầu tư, Bên mời thầu về các vấn đề liên quan đến E-HSDT của mình và các vấn đề khác liên quan đến gói thầu trong suốt thời gian từ khi mở thầu cho đến khi công khai kết quả lựa chọn nhà thầu.</p>
<b>23. Làm rõ E-HSDT</b>	<p>23.1. Sau khi mở thầu, nhà thầu có trách nhiệm làm rõ E-HSDT theo yêu cầu của bên mời thầu, kể cả về tư cách hợp lệ, năng lực, kinh nghiệm của nhà thầu. Đối với các nội dung đề xuất về kỹ thuật, tài chính nêu trong E-HSDT của nhà thầu, việc làm rõ phải bảo đảm nguyên tắc không làm thay đổi nội dung cơ bản của E-HSDT đã nộp, không thay đổi giá dự thầu.</p> <p>23.2. Trong quá trình đánh giá, việc làm rõ E-HSDT giữa nhà thầu và Bên mời thầu được thực hiện trực tiếp trên Hệ thống.</p> <p>23.3. Việc làm rõ E-HSDT chỉ được thực hiện giữa Bên mời thầu và nhà thầu có E-HSDT cần phải làm rõ. Đối với các nội dung làm rõ ảnh hưởng trực tiếp đến việc đánh giá tư cách hợp lệ, năng lực, kinh nghiệm và yêu cầu về kỹ thuật, tài chính, nếu quá thời hạn làm rõ mà nhà thầu không thực hiện làm rõ hoặc có thực hiện làm rõ nhưng không đáp ứng được yêu cầu làm rõ của Bên mời thầu thì Bên mời thầu sẽ đánh giá E-HSDT của nhà thầu theo E-HSDT nộp trước thời điểm đóng thầu. Bên mời thầu phải dành cho nhà thầu một khoảng thời gian hợp lý để nhà thầu thực hiện việc làm rõ E-HSDT.</p> <p>23.4. Nhà thầu không thể tự làm rõ E-HSDT sau thời điểm đóng thầu.</p> <p>23.5. Trường hợp có sự không thống nhất trong nội dung của E-HSDT hoặc có nội dung chưa rõ thì bên mời thầu yêu cầu nhà thầu làm rõ trên cơ sở tuân thủ quy định tại Mục 23.1 E-CDNT.</p> <p>23.6. Trường hợp có nghi ngờ về tính xác thực của các tài liệu do nhà thầu cung cấp, Chủ đầu tư, Bên mời thầu được xác minh với các tổ chức, cá nhân</p>

	<p>có liên quan đến nội dung của tài liệu.</p> <p>23.7. Trường hợp E-HSMT có yêu cầu về cam kết, hợp đồng nguyên tắc thuê thiết bị, cung cấp vật liệu chính, bảo hành, bảo trì, duy tu, bảo dưỡng mà E-HSDT không đính kèm các tài liệu này thì bên mời thầu yêu cầu nhà thầu làm rõ E-HSDT, bổ sung tài liệu trong một khoảng thời gian phù hợp nhưng không ít hơn 03 ngày làm việc để làm cơ sở đánh giá E-HSDT.</p>
<p><b>24. Các sai khác, đặt điều kiện và bỏ sót nội dung</b></p>	<p>Các định nghĩa sau đây sẽ được áp dụng cho quá trình đánh giá E-HSDT:</p> <p>24.1. “Sai khác” là các khác biệt so với yêu cầu nêu trong E-HSMT;</p> <p>24.2. “Đặt điều kiện” là việc đặt ra các điều kiện có tính hạn chế hoặc thể hiện sự không chấp nhận hoàn toàn đối với các yêu cầu nêu trong E-HSMT;</p> <p>24.3. “Bỏ sót nội dung” là việc nhà thầu không cung cấp được một phần hoặc toàn bộ thông tin hay tài liệu theo yêu cầu nêu trong E-HSMT.</p>
<p><b>25. Xác định tính đáp ứng của E-HSDT</b></p>	<p>25.1. Bên mời thầu sẽ xác định tính đáp ứng của E-HSDT dựa trên nội dung của E-HSDT theo quy định tại Mục 10 E-CDNT.</p> <p>25.2. E-HSDT đáp ứng cơ bản là E-HSDT đáp ứng các yêu cầu nêu trong E-HSMT mà không có các sai khác, đặt điều kiện hoặc bỏ sót nội dung cơ bản. Sai khác, đặt điều kiện hoặc bỏ sót nội dung cơ bản nghĩa là những điểm trong E-HSDT mà:</p> <p>a) Nếu được chấp nhận thì sẽ gây ảnh hưởng đáng kể đến phạm vi, chất lượng hay tính năng sử dụng của hàng hóa hoặc dịch vụ liên quan; gây hạn chế đáng kể và không thống nhất với E-HSMT đối với quyền hạn của Chủ đầu tư hoặc nghĩa vụ của nhà thầu trong hợp đồng;</p> <p>b) Nếu được sửa lại thì sẽ gây ảnh hưởng không công bằng đến vị thế cạnh tranh của nhà thầu khác có E-HSDT đáp ứng cơ bản yêu cầu của E-HSMT.</p> <p>25.3. Bên mời thầu phải kiểm tra các khía cạnh kỹ thuật của E-HSDT theo quy định tại Mục 15 và Mục 16 E-CDNT nhằm khẳng định rằng tất cả các yêu cầu quy định trong E-HSMT đã được đáp ứng và E-HSDT không có những sai khác, đặt điều kiện hoặc bỏ sót các nội dung cơ bản.</p> <p>25.4. Nếu E-HSDT không đáp ứng cơ bản các yêu cầu nêu trong E-HSMT thì E-HSDT đó sẽ bị loại; không được phép sửa đổi các sai khác, đặt điều kiện hoặc bỏ sót nội dung cơ bản trong E-HSDT đó nhằm làm cho E-HSDT đáp ứng cơ bản E-HSMT.</p>
<p><b>26. Sai sót không nghiêm trọng</b></p>	<p>26.1. Với điều kiện E-HSDT đáp ứng cơ bản yêu cầu nêu trong E-HSMT thì bên mời thầu, tổ chuyên gia có thể chấp nhận các sai sót mà không phải là những sai khác, đặt điều kiện hay bỏ sót nội dung cơ bản trong E-HSDT.</p> <p>26.2. Với điều kiện E-HSDT đáp ứng cơ bản yêu cầu nêu trong E-HSMT, bên mời thầu, tổ chuyên gia có thể yêu cầu nhà thầu cung cấp các thông tin hoặc tài liệu cần thiết trong thời hạn hợp lý để sửa chữa những điểm chưa phù hợp hoặc sai sót không nghiêm trọng trong E-HSDT liên quan đến các yêu cầu về tài liệu. Yêu cầu cung cấp các thông tin và các tài liệu để khắc phục các sai sót này không được liên quan đến bất kỳ yếu tố nào của giá dự thầu. E-HSDT của nhà thầu bị loại nếu không đáp ứng yêu cầu này của bên mời thầu.</p> <p>26.3. Với điều kiện E-HSDT đáp ứng cơ bản yêu cầu nêu trong E-HSMT, bên mời thầu, tổ chuyên gia điều chỉnh các sai sót không nghiêm trọng và có thể</p>

	<p>định lượng được liên quan đến giá dự thầu; giá dự thầu sẽ được điều chỉnh để phản ánh chi phí cho các hạng mục bị thiếu hoặc chưa đáp ứng yêu cầu; việc điều chỉnh này chỉ nhằm mục đích so sánh các E-HSDT.</p>
<b>27. Nhà thầu phụ</b>	<p>27.1. Nhà thầu phụ là tổ chức, cá nhân ký hợp đồng với nhà thầu để thực hiện các dịch vụ liên quan.</p> <p>27.2. Yêu cầu về nhà thầu phụ nêu tại <b>E-BDL</b>.</p> <p>27.3. Việc sử dụng nhà thầu phụ sẽ không làm thay đổi các trách nhiệm của nhà thầu. Nhà thầu phải chịu trách nhiệm về khối lượng, chất lượng, tiến độ và các trách nhiệm khác đối với phần công việc do nhà thầu phụ thực hiện. Năng lực và kinh nghiệm của nhà thầu phụ sẽ không được xem xét khi đánh giá E-HSDT của nhà thầu. Bản thân nhà thầu phải đáp ứng các tiêu chí năng lực và kinh nghiệm (không xét đến năng lực và kinh nghiệm của nhà thầu phụ).</p> <p>27.4. Nhà thầu được ký kết hợp đồng với các nhà thầu phụ trong danh sách các nhà thầu phụ nêu trong E-HSDT hoặc ký với nhà thầu phụ được chủ đầu tư chấp thuận để tham gia thực hiện công việc.</p> <p>27.5. Nhà thầu có hành vi chuyển nhượng thầu theo quy định tại khoản 8 Điều 16 Luật Đấu thầu thì sẽ bị xử lý theo quy định của pháp luật.</p>
<b>28. Ưu đãi trong lựa chọn nhà thầu</b>	<p>28.1. Nguyên tắc ưu đãi: Nhà thầu được hưởng ưu đãi khi cung cấp hàng hóa mà hàng hóa đó có chi phí sản xuất trong nước chiếm tỷ lệ từ 25% trở lên.</p> <p>28.2. Việc tính ưu đãi được thực hiện trong quá trình đánh giá E-HSDT để so sánh, xếp hạng E-HSDT:</p> <p>Hàng hóa chỉ được hưởng ưu đãi khi nhà thầu chứng minh được hàng hóa đó có chi phí sản xuất trong nước chiếm tỷ lệ từ 25% trở lên trong giá hàng hóa. Tỷ lệ % chi phí sản xuất trong nước của hàng hóa được tính theo công thức sau đây:</p> $D (\%) = G^*/G (\%)$ <p>Trong đó:</p> <ul style="list-style-type: none"> <li>- G*: Chi phí sản xuất trong nước được tính bằng giá chào của hàng hóa trong E-HSDT trừ đi giá trị thuế và các chi phí nhập ngoại bao gồm cả phí, lệ phí (nếu có); hoặc được tính bằng tổng các chi phí sản xuất trong nước;</li> <li>- G: Giá chào của hàng hóa trong E-HSDT trừ đi giá trị thuế;</li> <li>- D: Tỷ lệ % chi phí sản xuất trong nước của hàng hóa.</li> </ul> <p>28.3. Cách tính ưu đãi được thực hiện theo quy định tại <b>E-BDL</b>.</p> <p>28.4. Nhà thầu phải kê khai thông tin về loại hàng hóa được hưởng ưu đãi theo Mẫu số 15A, 15B và 15C Chương IV để làm cơ sở xem xét, đánh giá ưu đãi. Trường hợp nhà thầu không kê khai thì hàng hóa của nhà thầu được coi là không thuộc đối tượng được hưởng ưu đãi.</p> <p>28.5. Trường hợp hàng hóa do các nhà thầu chào đều không thuộc đối tượng được hưởng ưu đãi thì không tiến hành đánh giá và xác định giá trị ưu đãi.</p> <p>28.6. Trường hợp nội dung về ưu đãi trong lựa chọn nhà thầu tại Nghị định quy định chi tiết một số điều và biện pháp thi hành Luật Đấu thầu về lựa chọn nhà thầu chưa được quy định tại Mục này hoặc quy định khác thì Chủ đầu tư</p>

	<p>quy định tại <b>E-BDL</b> căn cứ Nghị định quy định chi tiết một số điều và biện pháp thi hành Luật Đấu thầu về lựa chọn nhà thầu. Trong trường hợp này, việc ưu đãi thực hiện theo quy định của Nghị định này.</p>
<p><b>29. Đánh giá E-HSDT</b></p>	<p>29.1. Bên mời thầu áp dụng phương pháp đánh giá theo quy định tại <b>E-BDL</b> để đánh giá E-HSDT.</p> <p>29.2. Căn cứ vào E-HSDT của các nhà thầu đã nộp trên Hệ thống và phương pháp đánh giá E-HSDT tại Mục 29.1 E-CDNT, Bên mời thầu chọn 01 trong 02 quy trình đánh giá E-HSDT dưới đây cho phù hợp để đánh giá E-HSDT:</p> <p>29.3. Quy trình 1 (áp dụng đối với phương pháp “giá đánh giá” và “giá thấp nhất”):</p> <p>a) Bước 1: Đánh giá tính hợp lệ theo quy định tại Mục 1 Chương III</p> <ul style="list-style-type: none"> <li>- Hệ thống tự động đánh giá các nội dung: tư cách hợp lệ trên cơ sở cam kết của nhà thầu trong E-HSDT. Trường hợp tổ chuyên gia phát hiện nhà thầu cam kết không trung thực dẫn đến làm sai lệch kết quả lựa chọn nhà thầu thì nhà thầu sẽ bị coi là có hành vi gian lận trong đấu thầu.</li> <li>- Tổ chuyên gia đánh giá tính hợp lệ của bảo đảm dự thầu, thỏa thuận liên danh (đối với trường hợp liên danh).</li> <li>- Nhà thầu được đánh giá là đạt ở tất cả nội dung về tính hợp lệ thì được chuyển sang đánh giá về năng lực, kinh nghiệm.</li> </ul> <p>b) Bước 2: Đánh giá về năng lực và kinh nghiệm theo quy định tại Mục 2 Chương III</p> <ul style="list-style-type: none"> <li>- Hệ thống tự động đánh giá các nội dung: lịch sử không hoàn thành hợp đồng, thực hiện nghĩa vụ thuế, kết quả hoạt động tài chính, doanh thu bình quân hằng năm trên cơ sở thông tin kê khai, trích xuất trong E-HSDT. Đối với các nội dung Hệ thống tự động đánh giá, nhà thầu không phải đính kèm các tài liệu để chứng minh khi nộp E-HSDT.</li> <li>- Đối với nội dung đánh giá về hợp đồng tương tự, năng lực sản xuất hàng hóa, tổ chuyên gia căn cứ vào thông tin nhà thầu kê khai trên webform và tài liệu đính kèm để đánh giá.</li> <li>- Đối với nội dung về nhân sự chủ chốt, tổ chuyên gia đánh giá trên cơ sở thông tin kê khai của nhà thầu.</li> <li>- Nhà thầu được đánh giá là đạt ở các nội dung về năng lực, kinh nghiệm thì được chuyển sang đánh giá về kỹ thuật.</li> </ul> <p>c) Bước 3: Đánh giá về kỹ thuật theo quy định tại Mục 3 Chương III. Nhà thầu được đánh giá là đạt về kỹ thuật thì được chuyển sang đánh giá về tài chính.</p> <p>d) Bước 4: Đánh giá về tài chính theo quy định tại Mục 4 Chương III và thực hiện theo quy định tại <b>E-BDL</b>;</p> <p>đ) Bước 5: Sau khi đánh giá về tài chính, Bên mời thầu lập danh sách xếp hạng nhà thầu. Việc xếp hạng nhà thầu thực hiện theo quy định tại <b>E-BDL</b>. Trường hợp có một nhà thầu vượt qua bước đánh giá về tài chính thì không cần phải xếp hạng nhà thầu.</p> <p>e) Nhà thầu xếp hạng thứ nhất được mời vào đối chiếu tài liệu theo quy định tại Mục 30 E-CDNT. Nhà thầu được mời vào đối chiếu tài liệu không đáp ứng quy định của E-HSMT thì mời nhà thầu xếp hạng tiếp theo vào đối</p>

chiếu mà không phải xếp hạng nhà thầu.

29.4. Quy trình 2 (chỉ áp dụng đối với phương pháp “giá thấp nhất” và các nhà thầu, E-HSĐT đều không có bất kỳ ưu đãi nào).

a) Bước 1: Xếp hạng nhà thầu căn cứ vào giá dự thầu, nhà thầu có giá dự thầu thấp nhất được xếp hạng thứ nhất. Bên mời thầu tiến hành đánh giá E-HSĐT của nhà thầu có giá dự thầu thấp nhất căn cứ vào biên bản mở thầu trên Hệ thống. Trường hợp có nhiều nhà thầu có giá dự thầu thấp nhất bằng nhau thì tiến hành đánh giá tất cả các nhà thầu này.

b) Bước 2: Đánh giá tính hợp lệ theo quy định tại điểm a Mục 29.3 E-CDNT.

c) Bước 3: Đánh giá về năng lực và kinh nghiệm theo quy định tại điểm b Mục 29.3 E-CDNT.

d) Bước 4: Đánh giá về kỹ thuật theo quy định tại điểm c Mục 29.3 E-CDNT.

đ) Bước 5: Nhà thầu đáp ứng về mặt kỹ thuật sẽ được mời vào đối chiếu tài liệu.

Trường hợp E-HSĐT của nhà thầu xếp hạng thứ nhất không đáp ứng thì thực hiện các bước đánh giá nêu trên đối với nhà thầu xếp hạng tiếp theo.

29.5. Nguyên tắc đánh giá E-HSĐT:

a) Đối với các nội dung Hệ thống đánh giá tự động bao gồm tư cách hợp lệ, lịch sử không hoàn thành hợp đồng do lỗi của nhà thầu, thực hiện nghĩa vụ thuế, kết quả hoạt động tài chính, doanh thu bình quân hằng năm, trường hợp nhà thầu không kê khai thông tin hoặc có kê khai nhưng không đúng, không đầy đủ, không đáp ứng theo yêu cầu của E-HSMT thì Hệ thống sẽ đánh giá nhà thầu "không đạt" ở nội dung này. Tổ chuyên gia không thể sửa đổi kết quả đánh giá từ "không đạt" thành "đạt" khi Hệ thống đã đánh giá "không đạt". Trường hợp các thông tin mà nhà thầu cam kết, kê khai trong E-HSĐT không trung thực dẫn đến làm sai lệch kết quả đánh giá E-HSĐT của nhà thầu thì nhà thầu sẽ bị coi là có hành vi gian lận;

b) Trường hợp có sự sai khác giữa thông tin về bảo đảm dự thầu mà nhà thầu kê khai trên webform và thông tin trong file scan bảo đảm dự thầu đính kèm thì căn cứ vào thông tin trong file scan bảo đảm dự thầu (đối với trường hợp áp dụng bảo lãnh dự thầu hoặc giấy chứng nhận bảo hiểm bảo lãnh bằng văn bản giấy) để đánh giá;

c) Trường hợp có sự không thống nhất giữa thông tin về hợp đồng tương tự kê khai trên webform và file tài liệu chứng minh các thông tin về hợp đồng đó thì Bên mời thầu yêu cầu nhà thầu làm rõ E-HSĐT. Trường hợp các hợp đồng mà nhà thầu kê khai, đính kèm trong E-HSĐT không đáp ứng yêu cầu của E-HSMT hoặc nhà thầu không kê khai, kê khai không đầy đủ hợp đồng tương tự trên webform, Bên mời thầu yêu cầu nhà thầu làm rõ, bổ sung hợp đồng khác (được cập nhật từ hồ sơ năng lực của nhà thầu trên Hệ thống) để đáp ứng yêu cầu của E-HSMT trong một khoảng thời gian phù hợp nhưng không ít hơn 03 ngày làm việc. Trường hợp nhà thầu không có hợp đồng đáp ứng yêu cầu của E-HSMT thì nhà thầu bị loại;

d) Trường hợp nhân sự chủ chốt, thiết bị chủ yếu (nếu có) mà nhà thầu đề xuất

	<p>trong E-HSDT không đáp ứng yêu cầu, Bên mời thầu cho phép nhà thầu bổ sung, thay thế. Nhà thầu chỉ được phép bổ sung, thay thế một lần đối với từng vị trí nhân sự, thiết bị trong một khoảng thời gian phù hợp nhưng không ít hơn 03 ngày làm việc. Trường hợp nhà thầu không có nhân sự, thiết bị thay thế đáp ứng yêu cầu của E-HSMT thì nhà thầu bị loại. Trong mọi trường hợp, nếu nhà thầu kê khai nhân sự, thiết bị không trung thực thì nhà thầu không được thay thế nhân sự, thiết bị khác, E-HSDT của nhà thầu bị loại và nhà thầu sẽ bị coi là gian lận theo quy định tại khoản 4 Điều 16 của Luật Đấu thầu và bị xử lý theo quy định.</p> <p>đ) Đối với xuất xứ của hàng hóa, trường hợp có sự không thống nhất giữa thông tin kê khai trên webform và file đính kèm thì bên mời thầu yêu cầu làm rõ E-HSDT;</p> <p>e) Đối với các nội dung ngoài các nội dung nêu tại các điểm a, b, c, d và đ khoản này, trường hợp có sự không thống nhất giữa thông tin kê khai trên webform và file đính kèm thì thông tin trên webform là cơ sở để xem xét, đánh giá;</p> <p>g) Tại bước đánh giá về tài chính, trường hợp nhà thầu không kê khai thông tin trong biểu mẫu về ưu đãi hàng hóa sản xuất trong nước (đối với gói thầu mua sắm hàng hóa) để làm cơ sở tính toán ưu đãi thì nhà thầu sẽ không được hưởng ưu đãi;</p> <p>h) Nhà thầu được mời vào đối chiếu tài liệu, phải chuẩn bị các tài liệu để đối chiếu, chứng minh các thông tin mà nhà thầu kê khai trong E-HSDT. Đối với các nội dung về tính hợp lệ, lịch sử không hoàn thành hợp đồng do lỗi của nhà thầu, thực hiện nghĩa vụ thuế, doanh thu bình quân hàng năm, giá trị tài sản ròng đã được Hệ thống đánh giá tự động là "đạt" theo thông tin kê khai, trích xuất trong E-HSDT mà tổ chuyên gia đánh giá lại là "không đạt" thì tổ chuyên gia chỉnh sửa lại kết quả đánh giá từ "đạt" thành "không đạt". Trong trường hợp này, bên mời thầu mời nhà thầu xếp hạng tiếp theo vào đối chiếu tài liệu mà không phải xếp hạng lại nhà thầu. Đối với thông tin về thực hiện nghĩa vụ thuế, doanh thu bình quân hàng năm, giá trị tài sản ròng từ năm 2021 trở đi, bên mời thầu chỉ đối chiếu nếu nhà thầu cập nhật thông tin mà không đối chiếu trong trường hợp các thông tin trên do Hệ thống tự động trích xuất từ Hệ thống thông tin quốc gia về đăng ký doanh nghiệp, Hệ thống thuế điện tử.</p>
<p><b>30. Đối chiếu tài liệu</b></p>	<p>30.1. Nhà thầu xếp thứ nhất được mời vào đối chiếu tài liệu phải nộp một bộ tài liệu chứng minh tính hợp lệ, năng lực và kinh nghiệm cho bên mời thầu để đối chiếu với thông tin nhà thầu kê khai trong E-HSDT, bao gồm:</p> <p>a) Bản gốc bảo đảm dự thầu (đối với trường hợp sử dụng thư bảo lãnh hoặc giấy chứng nhận bảo hiểm bảo lãnh bằng văn bản giấy) hoặc tiền mặt hoặc Séc bảo chi theo quy định tại Mục 18.8 E-CDNT;</p> <p>b) Đối với nhà thầu tự cập nhật số liệu về thuế trên Hệ thống từ năm 2021 trở đi (không phải do Hệ thống tự trích xuất), tài liệu chứng minh thực hiện nghĩa vụ thuế của năm gần nhất phù hợp với số liệu về thuế của nhà thầu trên Hệ thống thuế điện tử. Trường hợp số liệu của nhà thầu do Hệ thống trích xuất từ Hệ thống thuế điện tử thì không yêu cầu nhà thầu xuất trình tài liệu để chứng minh;</p>

	<p>c) Đối với nhà thầu tự cập nhật số liệu tài chính trên Hệ thống từ năm 2021 trở đi (không phải do Hệ thống tự trích xuất), tài liệu chứng minh tình hình tài chính theo quy định tại Mẫu số 08 Chương IV phù hợp với số liệu tài chính trên Hệ thống thuế điện tử. Trường hợp số liệu của nhà thầu do Hệ thống trích xuất từ Hệ thống thuế điện tử thì không yêu cầu nhà thầu xuất trình tài liệu để chứng minh;</p> <p>d) Các tài liệu chứng minh về hợp đồng tương tự mà nhà thầu kê khai, đính kèm trong E-HSDT (hợp đồng, biên bản nghiệm thu, thanh lý, thông tin về hóa đơn theo quy định của pháp luật...); tài liệu chứng minh năng lực sản xuất (đối với trường hợp nhà thầu là nhà sản xuất);</p> <p>đ) Tài liệu chứng minh khả năng huy động nhân sự, bằng cấp, chứng chỉ của nhân sự mà nhà thầu kê khai trong E-HSDT;</p> <p>e) Tài liệu khác (nếu có).</p> <p>30.2. Nhà thầu có tài liệu đối chiếu phù hợp sẽ được xét duyệt trúng thầu. Đối với số liệu về thuế, doanh thu từ năm 2021 trở đi do nhà thầu tự cập nhật không phù hợp với số liệu trên Hệ thống thuế điện tử dẫn đến làm sai lệch kết quả lựa chọn nhà thầu thì nhà thầu bị loại và bị coi là có hành vi gian lận quy định tại điểm b Mục 4.4 E-CDNT.</p>
<p><b>31. Điều kiện xét duyệt trúng thầu</b></p>	<p>Nhà thầu được xem xét, đề nghị trúng thầu khi đáp ứng đủ các điều kiện sau đây:</p> <p>31.1. Có E-HSDT hợp lệ theo quy định tại Mục 1 Chương III;</p> <p>31.2. Có năng lực và kinh nghiệm đáp ứng yêu cầu theo quy định tại Mục 2 Chương III;</p> <p>31.3. Có đề xuất về kỹ thuật đáp ứng yêu cầu theo quy định tại Mục 3 Chương III;</p> <p>31.4. Đáp ứng điều kiện theo quy định tại <b>E-BDL</b>;</p> <p>31.5. Có giá đề nghị trúng thầu (đã bao gồm thuế, phí, lệ phí (nếu có)) không vượt giá gói thầu được phê duyệt. Trường hợp dự toán của gói thầu được phê duyệt thấp hơn hoặc cao hơn giá gói thầu được phê duyệt thì dự toán này sẽ thay thế giá gói thầu để làm cơ sở xét duyệt trúng thầu.</p>
<p><b>32. Hủy thầu</b></p>	<p>32.1. Các trường hợp hủy thầu bao gồm:</p> <p>a) Tất cả E-HSDT không đáp ứng được các yêu cầu của E-HSMT;</p> <p>b) Thay đổi về mục tiêu, phạm vi đầu tư trong quyết định đầu tư đã được phê duyệt làm thay đổi khối lượng công việc, tiêu chuẩn đánh giá đã ghi trong E-HSMT;</p> <p>c) E-HSMT không tuân thủ quy định của Luật Đấu thầu, quy định khác của pháp luật có liên quan dẫn đến nhà thầu được lựa chọn không đáp ứng yêu cầu để thực hiện gói thầu;</p> <p>d) Nhà thầu trúng thầu thực hiện hành vi bị cấm quy định tại Điều 16 của Luật Đấu thầu;</p> <p>đ) Tổ chức, cá nhân khác ngoài nhà thầu trúng thầu thực hiện hành vi bị cấm quy định tại Điều 16 của Luật Đấu thầu dẫn đến sai lệch kết quả lựa chọn nhà thầu.</p>

	<p>32.2. Tổ chức, cá nhân vi phạm quy định pháp luật về đấu thầu dẫn đến hủy thầu theo quy định tại các điểm c, d và đ Mục 32.1 E-CDNT phải đền bù chi phí cho các bên liên quan và bị xử lý theo quy định của pháp luật.</p> <p>32.3. Trường hợp hủy thầu theo quy định tại Mục này, trong thời hạn 05 ngày làm việc Chủ đầu tư, Bên mời thầu phải hoàn trả hoặc giải toả bảo đảm dự thầu cho nhà thầu đã nộp bản gốc bảo đảm dự thầu, trừ trường hợp nhà thầu vi phạm quy định tại điểm d và điểm đ Mục 32.1 E-CDNT.</p>
<p><b>33. Thông báo kết quả lựa chọn nhà thầu</b></p>	<p>33.1. Chủ đầu tư đăng tải thông báo kết quả lựa chọn nhà thầu trên Hệ thống kèm theo báo cáo đánh giá E-HSDT trong 05 ngày làm việc, kể từ ngày phê duyệt kết quả lựa chọn nhà thầu. Nội dung thông báo kết quả lựa chọn nhà thầu như sau:</p> <p>a) Thông tin về gói thầu:</p> <ul style="list-style-type: none"> <li>- Số E-TBMT;</li> <li>- Tên gói thầu;</li> <li>- Giá gói thầu hoặc dự toán được duyệt (nếu có);</li> <li>- Tên Chủ đầu tư;</li> <li>- Hình thức lựa chọn nhà thầu;</li> <li>- Loại hợp đồng;</li> <li>- Thời gian thực hiện gói thầu;</li> <li>- Thời gian thực hiện hợp đồng.</li> </ul> <p>b) Thông tin về nhà thầu trúng thầu:</p> <ul style="list-style-type: none"> <li>- Mã số thuế;</li> <li>- Tên nhà thầu;</li> <li>- Giá dự thầu;</li> <li>- Giá dự thầu sau giảm giá (nếu có);</li> <li>- Điểm kỹ thuật (nếu có);</li> <li>- Giá đánh giá (nếu có);</li> <li>- Giá trúng thầu;</li> <li>- Thời gian thực hiện gói thầu.</li> </ul> <p>c) Đối với mỗi chủng loại hàng hóa, thiết bị trong gói thầu, Chủ đầu tư phải đăng tải các thông tin sau:</p> <ul style="list-style-type: none"> <li>- Tên hàng hóa;</li> <li>- Công suất;</li> <li>- Tính năng, thông số kỹ thuật; ký, mã hiệu, nhãn mác;</li> <li>- Xuất xứ;</li> <li>- Đơn giá trúng thầu.</li> </ul> <p>d) Danh sách nhà thầu không được lựa chọn và tóm tắt về lý do không được lựa chọn của từng nhà thầu.</p> <p>33.2. Trường hợp hủy thầu theo quy định tại điểm a Mục 32.1 E-CDNT, trong thông báo kết quả lựa chọn nhà thầu và trên Hệ thống phải nêu rõ lý do</p>

	hủy thầu.
<b>34. Thay đổi khối lượng hàng hóa và dịch vụ</b>	<p>34.1. Vào thời điểm trao hợp đồng, Chủ đầu tư có quyền tăng hoặc giảm khối lượng dịch vụ nêu trong Chương IV với điều kiện sự thay đổi đó không vượt quá tỷ lệ quy định tại <b>E-BDL</b> và không có bất kỳ thay đổi nào về đơn giá hay các điều kiện, điều khoản khác của E-HSĐT và E-HSMT. Tỷ lệ tăng, giảm khối lượng không vượt quá 10%.</p> <p>34.2. Tùy chọn mua thêm:</p> <p>Trước khi hợp đồng hết hiệu lực, Chủ đầu tư có quyền mua bổ sung khối lượng dịch vụ của gói thầu ngoài khối lượng nêu trong Chương IV với điều kiện không vượt quá tỷ lệ quy định tại <b>E-BDL</b> và đáp ứng quy định tại khoản 8 Điều 39 của Luật Đấu thầu.</p>
<b>35. Thông báo chấp thuận E-HSĐT và trao hợp đồng</b>	<p>Sau khi Chủ đầu tư đăng tải thông báo kết quả lựa chọn nhà thầu, Bên mời thầu gửi thông báo chấp thuận E-HSĐT và trao hợp đồng thông qua Hệ thống, bao gồm cả yêu cầu về biện pháp bảo đảm thực hiện hợp đồng, thời gian hoàn thiện, ký kết hợp đồng theo quy định tại Mẫu số 16 Phần 4 cho nhà thầu trúng thầu. Thông báo chấp thuận E-HSĐT và trao hợp đồng là một phần của hồ sơ hợp đồng. Trường hợp nhà thầu trúng thầu không hoàn thiện, ký kết hợp đồng hoặc không nộp bảo đảm thực hiện hợp đồng theo thời hạn nêu trong thông báo chấp thuận E-HSĐT và trao hợp đồng thì nhà thầu sẽ bị loại và không được hoàn trả giá trị bảo đảm dự thầu theo quy định tại điểm b Mục 18.5 E-CDNT. Thời hạn nêu trong thông báo chấp thuận E-HSĐT được tính kể từ ngày Bên mời thầu gửi thông báo chấp thuận này cho nhà thầu trúng thầu trên Hệ thống.</p>
<b>36. Điều kiện ký kết hợp đồng</b>	<p>36.1. Tại thời điểm ký kết hợp đồng, E-HSĐT của nhà thầu được lựa chọn còn hiệu lực.</p> <p>36.2. Tại thời điểm ký kết hợp đồng, nhà thầu được lựa chọn phải bảo đảm đáp ứng yêu cầu về năng lực kỹ thuật, tài chính để thực hiện gói thầu theo yêu cầu của E-HSMT. Trường hợp thực tế nhà thầu không còn đáp ứng cơ bản yêu cầu về năng lực kỹ thuật, tài chính theo quy định nêu trong E-HSMT thì Chủ đầu tư sẽ từ chối ký kết hợp đồng với nhà thầu. Chủ đầu tư sẽ hủy quyết định phê duyệt kết quả lựa chọn nhà thầu, thông báo chấp thuận E-HSĐT và trao hợp đồng trước đó và mời nhà thầu xếp hạng tiếp theo vào đối chiếu tài liệu.</p> <p>36.3. Chủ đầu tư phải bảo đảm các điều kiện về vốn tạm ứng, vốn thanh toán và các điều kiện cần thiết khác để triển khai thực hiện gói thầu theo đúng tiến độ.</p>
<b>37. Bảo đảm thực hiện hợp đồng</b>	<p>37.1. Trước khi ký kết hợp đồng hoặc trước thời điểm hợp đồng có hiệu lực, nhà thầu trúng thầu phải thực hiện biện pháp bảo đảm thực hiện hợp đồng theo quy định tại Mục 5 E-ĐKC Chương VI. Trường hợp áp dụng bảo lãnh thực hiện hợp đồng phải sử dụng mẫu quy định tại Phần 4 hoặc một mẫu khác được Chủ đầu tư chấp thuận.</p> <p>37.2. Nhà thầu không được hoàn trả bảo đảm thực hiện hợp đồng trong trường hợp sau đây:</p> <p>a) Từ chối thực hiện hợp đồng khi hợp đồng có hiệu lực;</p>

	<p>b) Vi phạm thỏa thuận trong hợp đồng;</p> <p>c) Thực hiện hợp đồng chậm tiến độ do lỗi của mình nhưng từ chối gia hạn hiệu lực của bảo đảm thực hiện hợp đồng.</p>
<b>38. Giải quyết kiến nghị trong đấu thầu</b>	<p>38.1. Khi thấy quyền và lợi ích hợp pháp bị ảnh hưởng, nhà thầu, cơ quan, tổ chức được kiến nghị người có thẩm quyền, chủ đầu tư xem xét lại các vấn đề trong quá trình lựa chọn nhà thầu, kết quả lựa chọn nhà thầu theo quy định tại các Điều 89, 90 và 91 của Luật Đấu thầu.</p> <p>38.2. Trường hợp kiến nghị lên Chủ đầu tư, nhà thầu, cơ quan, tổ chức gửi kiến nghị trực tiếp trên Hệ thống. Trường hợp kiến nghị lên Người có thẩm quyền, nhà thầu gửi kiến nghị theo địa chỉ quy định tại <b>E-BDL</b>.</p>
<b>39. Giám sát quá trình lựa chọn nhà thầu</b>	<p>Khi phát hiện hành vi, nội dung không phù hợp quy định của pháp luật đấu thầu, nhà thầu có trách nhiệm thông báo cho tổ chức, cá nhân thực hiện nhiệm vụ giám sát theo quy định tại <b>E-BDL</b>.</p>

## Chương II. BẢNG DỮ LIỆU ĐẦU THẦU

<b>E-CDNT 1.1</b>	Tên Chủ đầu tư: Công ty TNHH MTV Cao Su Bình Long
<b>E-CDNT 1.2</b>	Tên gói thầu: Pallet gỗ các loại Tên dự án/dự toán mua sắm: Mua sắm pallet gỗ các loại năm 2025.
<b>E-CDNT 3</b>	Nguồn vốn (hoặc phương thức thu xếp vốn): Vốn kinh doanh công ty
<b>E-CDNT 5.1</b> (c)	<p>Bảo đảm cạnh tranh trong đấu thầu theo quy định như sau:</p> <ul style="list-style-type: none"> <li>- Nhà thầu tham dự thầu không có cổ phần hoặc vốn góp trên 30% với:</li> <li>- Chủ đầu tư: Công ty TNHH MTV Cao Su Bình Long</li> <li>- Bên mời thầu: Công ty TNHH MTV Cao Su Bình Long</li> </ul> <p>trừ trường hợp nhà thầu là công ty thành viên, công ty con của tập đoàn, tổng công ty nhà nước có ngành, nghề sản xuất, kinh doanh chính phù hợp với tính chất gói thầu của tập đoàn, tổng công ty nhà nước đó.</p> <ul style="list-style-type: none"> <li>- Nhà thầu tham dự thầu không có cổ phần hoặc vốn góp với các nhà thầu tư vấn; không cùng có cổ phần hoặc vốn góp trên 20% của một tổ chức, cá nhân khác với từng bên, cụ thể như sau: không có</li> </ul> <p>Nhà thầu tham dự thầu không cùng thuộc một cơ quan hoặc tổ chức trực tiếp quản lý với nhà thầu tư vấn (đã nêu trên)<sup>1</sup>.</p> <p>Nhà thầu tham dự thầu không cùng thuộc một cơ quan hoặc tổ chức trực tiếp quản lý với Chủ đầu tư, bên mời thầu, trừ trường hợp nhà thầu là đơn vị sự nghiệp công lập thuộc cơ quan quản lý nhà nước có chức năng, nhiệm vụ được giao phù hợp với tính chất gói thầu của cơ quan quản lý nhà nước đó.</p> <p>Trường hợp nhà thầu tham dự thầu với tư cách liên danh hoặc nhà thầu tư vấn được lựa chọn với tư cách liên danh, tỷ lệ sở hữu vốn của tổ chức, cá nhân khác trong liên danh được xác định theo công thức sau:</p> $\text{Tỷ lệ sở hữu vốn} = \sum_{i=1}^n X_i \times Y_i$ <p>Trong đó:</p> <p><math>X_i</math>: Tỷ lệ sở hữu vốn của tổ chức, cá nhân khác trong thành viên liên danh thứ <math>i</math>;</p> <p><math>Y_i</math>: Tỷ lệ phần trăm (%) khối lượng công việc của thành viên liên danh thứ <math>i</math> trong thỏa thuận liên danh;</p> <p><math>n</math>: Số thành viên tham gia trong liên danh.</p> <p><i>Trường hợp nội dung về bảo đảm cạnh tranh tại Nghị định quy định chi tiết một số điều và biện pháp thi hành Luật Đấu thầu về lựa chọn nhà thầu chưa được quy định tại Mục này thì Chủ đầu tư quy định tại</i></p>

<sup>1</sup> Chỉ đánh giá nội dung này đối với nhà thầu là đơn vị sự nghiệp.

	<i>E-BDL căn cứ Nghị định quy định chi tiết một số điều và biện pháp thi hành Luật Đấu thầu về lựa chọn nhà thầu.</i>
<b>E-CDNT 7.5</b>	Hội nghị tiền đấu thầu: Không
<b>E-CDNT 8</b>	Chi phí nộp E-HSĐT: 220.000 VND
<b>E-CDNT 10.8</b>	<p>Nhà thầu phải nộp cùng với E-HSĐT các tài liệu sau đây:</p> <p>a) Tài liệu chứng minh về tư cách hợp lệ, năng lực kinh nghiệm, kỹ thuật</p> <p>Lưu ý:</p> <ul style="list-style-type: none"> <li>+ Đối với hợp đồng tương tự đối với nhà thầu thương mại: Hợp đồng, biên bản nghiệm thu, hóa đơn VAT...;</li> <li>+ Đối với nhà thầu sản xuất: tài liệu chứng minh dây chuyền sản xuất, nhà xưởng, tài liệu chứng minh sản lượng: Hợp đồng, hóa đơn, ...</li> </ul> <p>b) Tài liệu chứng minh tính hợp lệ của hàng hóa bao gồm:</p> <ul style="list-style-type: none"> <li>- Bảng liệt kê chi tiết danh mục hàng hóa phù hợp với yêu cầu phạm vi cung cấp nêu tại Chương V (nêu rõ ký mã hiệu, nhãn mác, hãng sản xuất, xuất xứ, đặc tính kỹ thuật);</li> <li>- Bản công bố xác nhận thông số kỹ thuật của nhà sản xuất</li> <li>- Hàng hóa chào thầu phải mới 100%, xuất xứ tại Việt Nam đảm bảo yêu cầu về kỹ thuật và chất lượng đúng theo yêu cầu của E-HSMT.</li> </ul>
<b>E-CDNT 12.1</b>	Nhà thầu: Không được phép nộp đề xuất phương án kỹ thuật thay thế
<b>E-CDNT 13.5</b>	Chào giá: Theo Mẫu số 12.1 (12.1A hoặc 12.1B hoặc 12.1C) Chương IV.
<b>E-CDNT 15.8</b>	Thời hạn sử dụng dự kiến của hàng hóa (để yêu cầu vật tư, phụ tùng thay thế): Không yêu cầu
<b>E-CDNT 16.2</b>	Yêu cầu về tài liệu để chứng minh năng lực thực hiện hợp đồng của nhà thầu: Không yêu cầu giấy phép bán hàng, giấy ủy quyền bán hàng của nhà sản xuất hoặc của đại lý phân phối hoặc giấy chứng nhận quan hệ đối tác hoặc giấy cam kết hỗ trợ kỹ thuật, bảo hành của nhà sản xuất hoặc của đại lý phân phối hoặc tài liệu khác có giá trị tương đương.
<b>E-CDNT 17.1</b>	Thời hạn hiệu lực của E-HSĐT là: $\geq 90$ ngày [trích xuất theo E-TBMT], kể từ ngày có thời điểm đóng thầu.
<b>E-CDNT 18.2</b>	<p>Nội dung bảo đảm dự thầu:</p> <ul style="list-style-type: none"> <li>- Giá trị bảo đảm dự thầu: 50.000.000 VND</li> <li>- Thời gian có hiệu lực của bảo đảm dự thầu: 120 ngày.</li> </ul>
<b>E-CDNT 18.4</b>	Thời gian hoàn trả hoặc giải tỏa bảo đảm dự thầu đối với nhà thầu không được lựa chọn: <b>14</b> ngày, kể từ ngày kết quả lựa chọn nhà thầu được phê duyệt

<b>E-CDNT 27.2</b>	Giá trị tối đa dành cho nhà thầu phụ: 0% giá dự thầu của nhà thầu
<b>E-CDNT 28.3</b>	Cách tính ưu đãi: __ “Hàng hóa không thuộc đối tượng được hưởng ưu đãi phải cộng thêm một khoản tiền bằng 7,5% giá dự thầu sau khi trừ đi giá trị giảm giá (nếu có) của hàng hóa đó vào giá dự thầu sau khi trừ đi giá trị giảm giá (nếu có) của nhà thầu để so sánh, xếp hạng”;
<b>E-CDNT 28.6</b>	Ưu đãi:
<b>E-CDNT 29.1</b>	Phương pháp đánh giá E-HSDT là: - Đánh giá về năng lực và kinh nghiệm: Đạt/Không đạt. - Đánh giá về kỹ thuật: Đạt/Không đạt. - Đánh giá về tài chính: Phương pháp giá thấp nhất
<b>E-CDNT 29.3(d)</b>	Cách thức thực hiện: Việc so sánh, xếp hạng E-HSDT được xác định trên cơ sở giá dự thầu bao gồm toàn bộ thuế, phí, lệ phí (nếu có)
<b>E-CDNT 29.3(đ)</b>	Xếp hạng nhà thầu: “nhà thầu có giá dự thầu sau khi trừ đi giá trị giảm giá (nếu có), cộng giá trị ưu đãi (nếu có) thấp nhất được xếp hạng thứ nhất”;
<b>E-CDNT 31.4</b>	<i>[Hệ thống trích xuất khi chọn phương pháp đánh giá tại Mục 29.1 E-BDL như sau:</i> “nhà thầu có giá dự thầu sau khi trừ đi giá trị giảm giá (nếu có) thấp nhất”;
<b>E-CDNT 34.1</b>	Tỷ lệ tăng khối lượng tối đa là: 10% Tỷ lệ giảm khối lượng tối đa là: 10%
<b>E-CDNT 34.2</b>	- Tùy chọn mua thêm: Không áp dụng
<b>E-CDNT 38.2</b>	- Người có thẩm quyền: Hoàng Văn Xuyên, Tổng Giám đốc Công ty TNHH MTV Cao su Bình Long + Địa chỉ: QL 13, P, Hưng Chiến, TX Bình Long, Bình Phước - Bộ phận thường trực giúp việc Chủ tịch Hội đồng tư vấn: + Phòng Kế hoạch Kinh doanh, Công ty TNHH MTV Cao su Bình Long + Địa chỉ: QL 13, P, Hưng Chiến, TX Bình Long, Bình Phước

	+ E-mail:imex@binhlongrubber.vn
<b>E-CDNT 39</b>	Địa chỉ của tổ chức, cá nhân thực hiện nhiệm vụ giám sát: Không áp dụng

### Chương III. TIÊU CHUẨN ĐÁNH GIÁ E-HSDT

#### Mục 1. Đánh giá tính hợp lệ của E-HSDT

E-HSDT của nhà thầu được đánh giá là hợp lệ khi đáp ứng đầy đủ các nội dung sau đây:

2. Có bảo đảm dự thầu không vi phạm một trong các trường hợp quy định tại Mục 18.3 E-CDNT. Thư bảo lãnh phải được đại diện hợp pháp của tổ chức tín dụng trong nước hoặc chi nhánh ngân hàng nước ngoài được thành lập theo pháp luật Việt Nam hoặc giấy chứng nhận bảo hiểm bảo lãnh phải được đại diện hợp pháp của doanh nghiệp bảo hiểm phi nhân thọ trong nước, chi nhánh doanh nghiệp bảo hiểm phi nhân thọ nước ngoài được thành lập theo pháp luật Việt Nam ký tên, đóng dấu (nếu có) với giá trị bảo lãnh, thời hạn có hiệu lực và đơn vị thụ hưởng theo yêu cầu của E-HSMT (đối với bảo lãnh dự thầu điện tử thì phải được ký số). Thư bảo lãnh hoặc giấy chứng nhận bảo hiểm bảo lãnh không được ký trước khi Chủ đầu tư phát hành E-HSMT; không được kèm theo các điều kiện gây bất lợi cho Chủ đầu tư, Bên mời thầu (trong đó bao gồm việc không đáp ứng đủ các cam kết theo quy định tại Mẫu số 4<sup>a</sup>, Mẫu số 4B Chương IV). Đối với bảo lãnh dự thầu hoặc chứng nhận bảo hiểm bảo lãnh bằng văn bản giấy, trường hợp có sự sai khác giữa thông tin về bảo đảm dự thầu mà nhà thầu kê khai trên Hệ thống và thông tin trong file quét (scan) thư bảo lãnh đính kèm thì căn cứ vào thông tin trong file quét (scan) thư bảo lãnh dự thầu để đánh giá. Đối với nhà thầu liên danh, các thành viên liên danh phải sử dụng cùng thể thức bảo lãnh dự thầu: bảo lãnh dự thầu điện tử hoặc bằng giấy.

Đối với gói thầu có giá trị bảo đảm dự thầu nhỏ hơn 20 triệu đồng, nhà thầu có cam kết trong đơn dự thầu theo quy định tại Mục 18.8 E-CDNT.

2. Trường hợp nhà thầu liên danh thì thỏa thuận liên danh phải nêu rõ nội dung công việc cụ thể và ước tính giá trị tương ứng mà từng thành viên trong liên danh sẽ thực hiện theo Mẫu số 03 Chương IV. Việc phân chia công việc trong liên danh phải căn cứ các hạng mục nêu trong bảng giá dự thầu theo Mẫu số 12.1 (12.1<sup>a</sup> hoặc 12.1B hoặc 12.1C) hoặc Mẫu số 12.2 (12.2<sup>a</sup> hoặc 12.2B hoặc 12.2C), Mẫu số 13 (13<sup>a</sup> hoặc 13B) Chương IV hoặc theo các công việc thuộc quá trình sản xuất hạng mục trong bảng giá dự thầu, không được phân chia các công việc không thuộc các hạng mục này.

3. Nhà thầu bảo đảm tư cách hợp lệ theo quy định tại Mục 5 E-CDNT.

Nhà thầu có E-HSDT hợp lệ được xem xét, đánh giá trong bước tiếp theo.

#### Mục 2. Tiêu chuẩn đánh giá về năng lực và kinh nghiệm<sup>1</sup>

<sup>1</sup> Đối với gói thầu áp dụng chào hàng cạnh tranh, căn cứ vào quy mô, tính chất của gói thầu mà chủ đầu tư, bên mời thầu có thể lựa chọn để đưa ra tiêu chuẩn đánh giá về năng lực, kinh nghiệm cho phù hợp. Đối với gói thầu có tính chất đơn giản có thể không yêu cầu về năng lực, kinh nghiệm theo quy định của khoản này nhưng nhà thầu tham dự thầu phải cam kết có đủ năng lực, kinh nghiệm để thực hiện gói thầu (nội dung về cam kết được thực hiện cùng với đơn dự thầu khi nhà thầu nộp E-HSDT).

## **2.1. Tiêu chuẩn đánh giá về năng lực và kinh nghiệm**

Tiêu chuẩn đánh giá năng lực và kinh nghiệm thực hiện theo quy định tại Bảng số 01 (đối với nhà thầu không phải là nhà sản xuất ra hàng hóa thuộc phạm vi của gói thầu) hoặc Bảng số 02 (đối với nhà thầu là nhà sản xuất ra hàng hóa thuộc phạm vi của gói thầu) và được số hóa dưới dạng webform trên Hệ thống, nhà thầu được đánh giá là đạt về năng lực và kinh nghiệm khi đáp ứng tất cả các tiêu chuẩn đánh giá. Năng lực và kinh nghiệm của nhà thầu phụ sẽ không được xem xét khi đánh giá E-HSDT của nhà thầu. Bản thân nhà thầu phải đáp ứng các tiêu chí đánh giá về năng lực và kinh nghiệm.

Không đưa ra yêu cầu nhà thầu đã từng thực hiện một hoặc nhiều hợp đồng trên một địa bàn cụ thể hoặc nhà thầu phải có kinh nghiệm cung cấp hàng hóa hoặc dịch vụ trên một địa bàn cụ thể như là tiêu chí để loại bỏ nhà thầu.

Trường hợp đồng tiền nêu trong các hợp đồng tương tự hoặc xác nhận thanh toán của Chủ đầu tư đối với những hợp đồng cung cấp hàng hóa đã thực hiện hoặc tờ khai nộp thuế hoặc các tài liệu liên quan chứng minh năng lực, kinh nghiệm của nhà thầu không phải VND thì khi lập E-HSDT, nhà thầu phải quy đổi về VND để làm cơ sở đánh giá E-HSDT. Việc quy đổi được áp dụng tỷ giá quy đổi của Ngân hàng TMCP Ngoại thương Việt Nam tại ngày ký hợp đồng tương tự đó.

Trường hợp nhà thầu tham dự thầu là công ty mẹ (ví dụ như Tổng công ty) có huy động công ty con thực hiện một phần công việc của gói thầu thì nhà thầu phải kê khai cụ thể phần công việc dành cho các công ty con theo Mẫu số 09B Chương IV. Việc đánh giá kinh nghiệm thực hiện hợp đồng tương tự căn cứ vào giá trị, khối lượng công việc do công ty mẹ, công ty con đảm nhiệm trong gói thầu.

Bảng số 01 (Webform trên Hệ thống)

**BẢNG TIÊU CHUẨN ĐÁNH GIÁ VỀ NĂNG LỰC VÀ KINH NGHIỆM**  
(Đối với nhà thầu không phải là nhà sản xuất<sup>(1)</sup> ra hàng hóa thuộc phạm vi của gói thầu)

Các tiêu chí năng lực và kinh nghiệm			Các yêu cầu cần tuân thủ			Tài liệu cần nộp
TT	Mô tả	Yêu cầu	Nhà thầu độc lập	Nhà thầu liên danh		
				Tổng các thành viên liên danh	Từng thành viên liên danh	
1	Lịch sử không hoàn thành hợp đồng do lỗi của nhà thầu	Từ ngày 01 tháng 01 năm 2021 <sup>(2)</sup> đến thời điểm đóng thầu, nhà thầu không có hợp đồng cung cấp hàng hóa, EPC, EP, PC, chìa khóa trao tay không hoàn thành do lỗi của nhà thầu <sup>(3)</sup> .	Phải thỏa mãn yêu cầu này	Không áp dụng	Phải thỏa mãn yêu cầu này	Mẫu số 07
2	Thực hiện nghĩa vụ thuế	Đã thực hiện nghĩa vụ thuế <sup>(4)</sup> của năm tài chính gần nhất so với thời điểm đóng thầu.	Phải thỏa mãn yêu cầu này	Không áp dụng	Phải thỏa mãn yêu cầu này	Cam kết trong đơn dự thầu
3	<b>Năng lực tài chính</b>					
3.1	Kết quả hoạt động tài chính <sup>(5)</sup>	Giá trị tài sản ròng của nhà thầu trong năm tài chính gần nhất so với thời điểm đóng thầu phải dương. (Giá trị tài sản ròng = Tổng tài sản – Tổng nợ)	Phải thỏa mãn yêu cầu này	Không áp dụng	Phải thỏa mãn yêu cầu này	Mẫu số 08
3.2	Doanh thu bình quân	Doanh thu bình quân hàng năm (không bao	Phải thỏa	Phải thỏa mãn	Không áp dụng	Mẫu số 08

Các tiêu chí năng lực và kinh nghiệm			Các yêu cầu cần tuân thủ			Tài liệu cần nộp
TT	Mô tả	Yêu cầu	Nhà thầu độc lập	Nhà thầu liên danh		
				Tổng các thành viên liên danh	Từng thành viên liên danh	
	<b>hàng năm (không bao gồm thuế VAT)</b>	gồm thuế VAT) của 3 <sup>(6)</sup> năm tài chính gần nhất so với thời điểm đóng thầu của nhà thầu có giá trị tối thiểu là: <b>4.867.500.000</b> <sup>(7)</sup> VND.	mãn yêu cầu này	yêu cầu này		
<b>4</b>	<b>Kinh nghiệm thực hiện hợp đồng cung cấp hàng hoá tương tự</b>	Nhà thầu đã hoàn thành tối thiểu 01 hợp đồng tương tự với tư cách là nhà thầu chính (độc lập hoặc thành viên liên danh) hoặc nhà thầu phụ <sup>(8)</sup> trong khoảng thời gian kể từ ngày 01 tháng 01 năm 2021 <sup>(9)</sup> đến thời điểm đóng thầu.  Trong đó hợp đồng tương tự là:  - Có tính chất tương tự: là hợp đồng cung cấp Pallet gỗ <sup>(10)</sup> ;  - Đã hoàn thành có quy mô (giá trị) tối thiểu: <b>1.752.300.000</b> VND <sup>(11)</sup> .	Phải thỏa mãn yêu cầu này	Phải thỏa mãn yêu cầu này	Phải thỏa mãn yêu cầu (tương đương với phần công việc đảm nhận)	Mẫu số 05A

**Ghi chú:**

(1) Nhà sản xuất được hiểu là doanh nghiệp/cơ sở sản xuất tự sản xuất ra hàng hóa hoặc tham gia vào quá trình sản xuất ra hàng hóa hoặc công ty con, công ty mẹ phụ trách việc phân phối, tiêu thụ sản phẩm do công ty mẹ, công ty con khác trong Tập đoàn, Tổng công ty sản xuất.

(2) Ghi thời gian yêu cầu, thông thường từ 03 đến 05 năm trước năm có thời điểm đóng thầu. Ví dụ: từ ngày 01 tháng 01 năm 2019 đến thời điểm đóng thầu.

(3) Hợp đồng cung cấp hàng hóa, EPC, EP, PC, chìa khóa trao tay không hoàn thành do lỗi của nhà thầu bao gồm:

- Hợp đồng cung cấp hàng hóa, EPC, EP, PC, chìa khóa trao tay bị Chủ đầu tư kết luận nhà thầu không hoàn thành và nhà thầu không phản đối;

- Hợp đồng cung cấp hàng hóa, EPC, EP, PC, chìa khóa trao tay bị Chủ đầu tư kết luận nhà thầu không hoàn thành, không được nhà thầu chấp thuận nhưng đã được trọng tài hoặc tòa án kết luận theo hướng bất lợi cho nhà thầu.

Các hợp đồng cung cấp hàng hóa, EPC, EP, PC, chìa khóa trao tay không hoàn thành không bao gồm các hợp đồng mà quyết định của Chủ đầu tư đã bị bác bỏ bằng cơ chế giải quyết tranh chấp. Việc xác định hợp đồng không hoàn thành phải dựa trên tất cả những thông tin về tranh chấp hoặc kiện tụng được giải quyết theo quy định của cơ chế giải quyết tranh chấp của hợp đồng tương ứng và khi mà nhà thầu đã hết tất cả các cơ hội có thể khiếu nại. Đối với các hợp đồng chậm tiến độ do lỗi của nhà thầu nhưng vẫn hoàn thành hợp đồng thì không được coi là hợp đồng không hoàn thành.

Đối với nhà thầu liên danh mà chỉ có một hoặc một số thành viên trong liên danh vi phạm và bị cấm tham gia hoạt động đấu thầu theo quy định tại khoản 1 Điều 125 của Nghị định số 24/2024/NĐ-CP thì thành viên liên danh còn lại không bị coi là không hoàn thành hợp đồng do lỗi của nhà thầu. Trường hợp một hoặc một số thành viên liên danh vi phạm hợp đồng, không còn năng lực để tiếp tục thực hiện hợp đồng, làm ảnh hưởng nghiêm trọng đến tiến độ, chất lượng, hiệu quả của gói thầu thì chỉ một hoặc một số thành viên liên danh vi phạm hợp đồng bị coi là không hoàn thành hợp đồng, thành viên còn lại không bị coi là không hoàn thành hợp đồng do lỗi của nhà thầu.

(4) Nhà thầu cung cấp tài liệu chứng minh đã thực hiện nghĩa vụ kê khai thuế và nộp thuế thu nhập doanh nghiệp (thuế thu nhập cá nhân đối với nhà thầu là hộ kinh doanh) của năm tài chính gần nhất so với thời điểm đóng thầu (đối với trường hợp Hệ thống chưa cập nhật thông tin về nghĩa vụ nộp thuế) để đối chiếu khi được mời vào đối chiếu tài liệu. Nghĩa vụ nộp thuế là nộp thuế với giá trị thuế tương ứng với thuế suất, thu nhập chịu thuế, doanh thu tính thuế nhà thầu kê khai trên Hệ thống thuế điện tử (số thuế đã nộp tương ứng với số thuế phải nộp); trường hợp được chậm nộp thuế, miễn thuế, giảm thuế theo chính sách của Nhà nước thì thực hiện theo quy định này. Trường hợp Hệ thống chưa trích xuất tự động thông tin về nghĩa vụ nộp thuế của nhà thầu thì nhà thầu nộp các tài liệu như sau:

- Tờ khai thuế (hoặc thông báo nộp tiền của cơ quan thuế đối với hộ kinh doanh) và Giấy nộp tiền có xác nhận của cơ quan thuế được in từ Hệ thống thuế điện tử hoặc

- Tờ khai thuế (hoặc thông báo nộp tiền của cơ quan thuế đối với hộ kinh doanh) và xác nhận của cơ quan thuế về việc thực hiện nghĩa vụ thuế.

Trường hợp E-HSMT được phát hành sau ngày kết thúc năm tài chính của nhà thầu (năm Y) và trước hoặc trong ngày cuối cùng của tháng thứ 3 tính từ ngày kết thúc năm Y, yêu cầu đã thực hiện nghĩa vụ kê khai thuế và nộp thuế áp dụng đối với năm tài chính trước năm Y (năm Y-1) (*Ví dụ: ngày phát hành E-HSMT là ngày 20/3/2024, năm tài chính của nhà thầu là 01/01 – 31/12 thì nhà thầu phải chứng minh đã thực hiện nghĩa vụ kê khai thuế và nộp thuế của năm 2022*).

(5) Đối với nhà thầu là hộ kinh doanh thì không đánh giá tiêu chí này.

(6) Ghi thời gian yêu cầu, thông thường từ 03 đến 05 năm trước năm có thời điểm đóng thầu. Trường hợp nhà thầu có số năm thành lập ít hơn số năm theo yêu cầu của E-HSMT thì doanh thu bình quân hằng năm (không bao gồm thuế VAT) được tính trên số năm mà nhà thầu thành lập. Trong trường hợp này, nếu doanh thu bình quân hằng năm (không bao gồm thuế VAT) của nhà thầu đáp ứng yêu cầu về giá trị của E-HSMT thì nhà thầu vẫn được đánh giá tiếp mà không bị loại.

Trường hợp E-HSMT được phát hành sau ngày kết thúc năm tài chính của nhà thầu (năm Y) và trước hoặc trong ngày cuối cùng của tháng thứ 3 tính từ ngày kết thúc năm Y, yêu cầu về nộp báo cáo tài chính áp dụng đối với các năm trước của năm Y (*Ví dụ: ngày phát hành E-HSMT là ngày 20/3/2024, năm tài chính của nhà thầu là 01/01 – 31/12 và E-HSMT yêu cầu nhà thầu nộp báo cáo tài chính của 03 năm gần nhất thì nhà thầu phải nộp báo cáo tài chính của các năm 2020, 2021, 2022*).

Đối với nhà thầu là hộ kinh doanh, không bắt buộc phải nộp báo cáo tài chính nhưng nhà thầu phải cung cấp tài liệu chứng minh doanh thu tương ứng với nghĩa vụ thuế.

Ví dụ: Doanh thu bình quân hằng năm (không bao gồm thuế VAT) của 3 năm tài chính gần nhất so với thời điểm đóng thầu. Trong trường hợp này, nếu thời điểm đóng thầu là tháng 11 năm 2022 thì nhà thầu phải nộp báo cáo tài chính của các năm 2019, 2020, 2021.

(7) Cách tính toán thông thường về mức yêu cầu doanh thu bình quân hằng năm (không bao gồm thuế VAT):

a) Trường hợp thời gian thực hiện gói thầu từ 12 tháng trở lên thì cách tính doanh thu như sau:

Yêu cầu tối thiểu về mức doanh thu bình quân hằng năm (không bao gồm thuế VAT) = [(Giá gói thầu – giá trị thuế VAT)/thời gian thực hiện gói thầu theo năm] x k. Thông thường yêu cầu hệ số k trong công thức này là từ 1,5 đến 2.

b) Trường hợp thời gian thực hiện gói thầu dưới 12 tháng thì cách tính doanh thu như sau:

Yêu cầu tối thiểu về mức doanh thu bình quân hằng năm (không bao gồm thuế VAT) = (Giá gói thầu – giá trị thuế VAT) x k. Thông thường yêu cầu hệ số “k” trong công thức này là 1,5.

(8) Với các hợp đồng mà nhà thầu đã tham gia với tư cách là thành viên liên danh hoặc nhà thầu phụ thì chỉ tính giá trị phần việc do nhà thầu thực hiện.

(9) Ghi thời gian yêu cầu, thông thường là từ 03 đến 05 năm trước năm có thời điểm đóng thầu. Ví dụ: từ ngày 01 tháng 01 năm 2018 đến thời điểm đóng thầu.

(10) Tương tự về tính chất: là hàng hóa có cùng mã Chương, mã Nhóm (tương ứng với 4 số đầu tiên của bộ mã) trong Hệ thống hài hòa mô tả và mã hóa hàng hóa (HS – Harmonized Commodity Description and Coding System) theo Hệ thống phân loại hàng hóa do Tổ chức Hải quan thế giới WCO phát hành (gọi chung là mã HS). Mã HS căn cứ theo Thông tư số 31/2022/TT-BTC ngày 08 tháng 6 năm 2022 của Bộ Tài chính (được Tổng Cục Hải quan đăng tải trên trang thông tin điện tử: <https://www.customs.gov.vn>).

(Ví dụ: hàng hóa thuộc gói thầu là máy tính xách tay có mã HS là 84.71.30.20 thì các hàng hóa tương tự về chủng loại là hàng hóa có mã HS là 84.71.xx.xx). Trường hợp hàng hóa thuộc gói thầu chưa được công bố mã HS, nhà thầu phải kê khai các hợp đồng cung cấp hàng hóa có cùng chủng loại, tính chất với hàng hóa thuộc gói thầu.

- Đối với gói thầu mua trang thiết bị y tế, mã HS được xác định theo Thông tư số 14/2018/TT-BYT ngày 15 tháng 5 năm 2018 của Bộ Y tế, hàng hóa tương tự là trang thiết bị y tế cùng nhóm hàng hóa theo mã HS (tương ứng với 4 số đầu tiên của bộ mã) nêu tại Thông tư số 14/2018/TT-BYT.

Trong quá trình thực hiện, trường hợp Thông tư số 31/2022/TT-BTC, Thông tư số 14/2018/TT-BYT được sửa đổi, bổ sung hoặc thay thế thì áp dụng theo văn bản quy phạm pháp luật sửa đổi, bổ sung hoặc thay thế Thông tư số 31/2022/TT-BTC, Thông tư số 14/2018/TT-BYT).

- Trường hợp chủ đầu tư, bên mời thầu khó khăn trong việc xác định mã HS của hàng hóa, thì E-HSMT được đưa ra quy định tương tự về chủng loại, tính chất là có cùng chủng loại, tương tự về đặc tính kỹ thuật và tính năng sử dụng với hàng hóa của gói thầu đang xét. Trong trường hợp này, nếu nhà thầu xác định được mã HS của hàng hóa theo yêu cầu của gói thầu và mã HS của hàng hóa trong hạng mục, hợp đồng đã thực hiện (nghiệm thu) cùng nhóm (tương ứng với 4 số đầu tiên của bộ mã) thì hạng mục, hợp đồng này được coi là tương tự về chủng loại, tính chất để xem xét, đánh giá.

- Trường hợp gói thầu có nhiều hạng mục thì chỉ quy định mã HS cho các hạng mục chính của gói thầu.

(11) Quy mô của hợp đồng tương tự:

Trường hợp gói thầu có nhiều hạng mục hàng hóa thì phải ghi giá trị tương ứng của từng hạng mục hàng hóa để làm cơ sở đánh giá kinh nghiệm thực hiện hợp đồng cung cấp hàng hóa tương tự của nhà thầu.

Trường hợp gói thầu bao gồm nhiều loại hàng hóa khác nhau thì tùy theo tính chất, quy mô gói thầu để Bên mời thầu đưa ra yêu cầu về quy mô tương tự trên cơ sở các loại hàng hóa chính của gói thầu (phải nêu rõ các hàng hóa chính) hoặc yêu cầu về quy mô tương tự trên cơ sở tất cả các loại hàng hóa của gói thầu, trong đó ghi quy mô yêu cầu đối với mỗi hạng mục hàng hóa chính hoặc mỗi hạng mục hàng hóa. Trường hợp mua sắm tập trung hoặc mua sắm hàng hóa có số lượng, khối lượng mời thầu lớn thì có thể điều chỉnh giảm yêu cầu về quy mô của hợp đồng tương tự xuống còn **Y/1,25** và/hoặc chia gói thầu thành các phần (lô) để tăng tính cạnh tranh cho gói thầu. Trong đó, **Y** thông thường khoảng 50% giá trị của gói thầu đang xét; riêng đối với trường hợp gói thầu có một số hạng mục hàng hóa có cùng mã Chương, mã Nhóm thì việc xác định quy mô hợp đồng tương tự được xác định theo điểm (iii) và điểm (iv) ghi chú này.

Đối với gói thầu mua sắm hàng hóa có khối lượng, số lượng công việc căn cứ nhu cầu theo các năm và thời gian thực hiện gói thầu dài hơn 1 năm thì E-HSMT yêu cầu về giá trị của hợp đồng tương tự trong 01 chu kỳ (01 năm) mà không xác định yêu cầu theo tổng số năm.

*Ví dụ: gói thầu cung cấp vật tư X cho nhu cầu của chủ đầu tư trong 02 năm 2024-2025 (từ 01/01/2024 đến 31/12/2025), giá gói thầu là 100.000.000.000 đồng (tính cho nhu cầu trong 02 năm). Yêu cầu giá trị của hợp đồng tương tự là:  $50\% \times 100.000.000.000/2 = 25.000.000.000$  đồng.*

Việc đánh giá về quy mô của hợp đồng tương tự căn cứ vào giá trị hoàn thành, được nghiệm thu như sau:

(i) Có ít nhất 01 hợp đồng hoàn thành cung cấp đầy đủ các loại hàng hóa tương tự có giá trị đáp ứng tối thiểu là **Y** (hoặc **Y/1,25** nếu thuộc trường hợp mua sắm tập trung hoặc mua sắm hàng hóa có số lượng, khối lượng mời thầu lớn), trong đó từng hạng mục tương tự trong hợp đồng không cần có giá trị đáp ứng 50% (hoặc 40% nếu thuộc trường hợp mua sắm tập trung hoặc mua sắm hàng hóa có số lượng, khối lượng mời thầu lớn) giá trị tương ứng của hạng mục đó trong gói thầu hoặc

(ii) Có các hạng mục hàng hóa tương tự đã thực hiện trong các hợp đồng khác nhau (hợp đồng có thể đã hoàn thành hoặc đang thực hiện, chưa nghiệm thu, thanh lý) nhưng bảo đảm giá trị của từng hạng mục hàng hóa tương tự đã thực hiện đáp ứng tối thiểu 50% giá trị của từng hạng mục hàng hóa trong gói thầu đang xét (hoặc 40% nếu thuộc trường hợp mua sắm tập trung hoặc mua sắm hàng hóa có số lượng, khối lượng mời thầu lớn), trong đó không được cộng gộp giá trị của hạng mục hàng hóa tương tự trong nhiều hợp đồng khác nhau để hình thành một hạng mục hàng hóa tương tự có giá trị lớn hơn 50% (hoặc 40% nếu thuộc trường hợp mua sắm tập trung hoặc mua sắm hàng hóa có số lượng, khối lượng mời thầu lớn) giá trị của hạng mục hàng hóa gói thầu đang xét.

Trong đó:

+ Hạng mục hàng hóa đã thực hiện là một phần hoặc toàn bộ khối lượng hàng hóa trong hạng mục đã được nghiệm thu trong khoảng thời gian quy định mà không xét đến thời gian ký kết hợp đồng. Thời điểm xác nhận hạng mục hàng hóa đã thực hiện để xác

định hạng mục hàng hóa tương tự là thời điểm nghiệm thu hàng hóa, không căn cứ vào thời điểm ký kết hợp đồng.

+ Hợp đồng hoàn thành là hợp đồng có toàn bộ hàng hóa đã được nghiệm thu hoặc hợp đồng đã được thanh lý. Thời điểm xác nhận hợp đồng hoàn thành để xác định hợp đồng tương tự là thời điểm nghiệm thu hàng hóa, không căn cứ vào thời điểm ký kết hợp đồng.

- Trường hợp nhà thầu vừa là nhà sản xuất, vừa là nhà cung cấp (một số hàng hóa hoặc một phần khối lượng hàng hóa do nhà thầu chào trong E-HSĐT là do nhà thầu sản xuất, một số hàng hóa khác hoặc một phần khối lượng hàng hóa do nhà thầu mua từ nhà sản xuất, cung cấp khác để cung cấp cho gói thầu), thì ngoài kê khai về kinh nghiệm thực hiện hợp đồng tương tự, nhà thầu còn phải kê khai về năng lực sản xuất theo nội dung quy định tại Mục 4 Bảng số 02 Chương này. Việc đánh giá kinh nghiệm của nhà thầu sẽ được thực hiện trên cơ sở hợp đồng cung cấp hàng hóa tương tự (tương ứng với phần hàng hóa mà nhà thầu mua từ nhà sản xuất, cung cấp khác) và năng lực sản xuất của nhà thầu (tương ứng với phần hàng hóa mà nhà thầu tự sản xuất để cung cấp cho gói thầu).

Đối với gói thầu mua sắm tập trung áp dụng lựa chọn nhà thầu theo khả năng cung cấp, hợp đồng tương tự được xác định tương ứng với khối lượng, giá trị của hàng hóa mà nhà thầu dự thầu, bảo đảm giá trị của từng hạng mục hàng hóa tương tự đã thực hiện đáp ứng tối thiểu 50% giá trị của từng hạng mục hàng hóa mà nhà thầu chào (hoặc 40% nếu thuộc trường hợp mua sắm tập trung hoặc mua sắm hàng hóa có số lượng, khối lượng mời thầu lớn).

Trường hợp một số hạng mục hàng hóa trong gói thầu có cùng mã Chương, mã Nhóm (mã A) thì việc đánh giá về quy mô của hợp đồng tương tự căn cứ vào giá trị hoàn thành, được nghiệm thu như sau:

(iii) Có ít nhất 01 hợp đồng hoàn thành cung cấp đầy đủ các loại hàng hóa tương tự có giá trị đáp ứng tối thiểu là **K** (hoặc **K/1,25** nếu thuộc trường hợp mua sắm tập trung hoặc mua sắm hàng hóa có số lượng, khối lượng mời thầu lớn), trong đó **K** bằng 50% tổng giá trị các hạng mục không có cùng mã Chương, mã Nhóm (không có mã A) và giá trị cao nhất của các hạng mục có cùng chung mã A (giá trị hạng mục theo giá gói thầu, dự toán được duyệt) hoặc

(iv) Có các hạng mục hàng hóa tương tự đã thực hiện trong các hợp đồng khác nhau (hợp đồng có thể đã hoàn thành hoặc đang thực hiện, chưa nghiệm thu, thanh lý) nhưng bảo đảm giá trị của từng hạng mục hàng hóa tương tự không có mã A đã thực hiện đáp ứng tối thiểu 50% giá trị của từng hạng mục hàng hóa trong gói thầu đang xét (hoặc 40% nếu thuộc trường hợp mua sắm tập trung hoặc mua sắm hàng hóa có số lượng, khối lượng mời thầu lớn), đối với hạng mục hàng hóa tương tự có cùng mã A thì chỉ cần giá trị của hạng mục hàng hóa tương tự đã thực hiện đáp ứng tối thiểu 50% giá trị cao nhất của hạng mục hàng hóa cùng mã A trong gói thầu đang xét (hoặc 40% nếu thuộc trường hợp mua sắm tập trung hoặc mua sắm hàng hóa có số lượng, khối lượng mời thầu lớn). Không được cộng gộp giá trị của hạng mục hàng hóa tương tự trong nhiều hợp đồng khác nhau để hình thành một hạng mục hàng hóa tương tự có giá trị lớn hơn 50% (hoặc

40% nếu thuộc trường hợp mua sắm tập trung hoặc mua sắm hàng hóa có số lượng, khối lượng mời thầu lớn) giá trị của hạng mục hàng hóa gói thầu đang xét.

\* Ví dụ cho ghi chú số (10), (11):

- Ví dụ 1: Gói thầu đang xét là gói thầu cung cấp 500.000 cái bơm tiêm dùng một lần có mã HS **9018.31.10** (Theo quy định của Thông tư số 14/2018/TT-BYT) giá trị 1.000.000.000 đồng và 100 chiếc đèn mổ treo trần có mã HS **9405.10.20** (Theo quy định của Thông tư số 14/2018/TT-BYT) giá trị 2.000.000.000 đồng. Nhà thầu X có hợp đồng A (chưa hoàn thành, chưa được thanh lý) cung cấp 2 máy thở có mã HS **9018.90.30**, trong đó đã bàn giao 1 chiếc (đã được nghiệm thu) với giá trị 900.000.000 đồng (> 50% giá trị hạng mục bơm tiêm dùng một lần) và có hợp đồng B (chưa hoàn thành, chưa được thanh lý) cung cấp 200 chiếc đèn phẫu thuật có mã HS **9405.40.91**, trong đó đã bàn giao 80 chiếc (đã được nghiệm thu) với giá trị 1.450.000.000 đồng (> 50% giá trị hạng mục đèn mổ treo trần) thì nhà thầu X được đánh giá là đáp ứng yêu cầu về hợp đồng tương tự của gói thầu này.

- Ví dụ 2: Phạm vi cung cấp gói thầu là mua xe Ben tự đổ kèm theo 20 cái lốp xe dự phòng; giá gói thầu được phê duyệt là 1,8 tỷ đồng (trong đó giá trị của xe Ben là 1,64 tỷ đồng và 20 lốp dự phòng có giá trị 0,16 tỷ đồng). Như vậy, trong trường hợp này thì hàng hóa chính của gói thầu là xe Ben tự đổ và quy mô của hợp đồng tương tự được xác định bằng 50% x 1,64 tỷ đồng.

- Ví dụ 3: Phạm vi cung cấp của gói thầu đang xét gồm 50 máy điều hòa (mã HS 8415; giá dự toán 2 tỷ đồng); 20 máy tính xách tay (mã HS 8507; giá dự toán 400 triệu đồng); 20 máy in Laser (mã HS 8443; giá dự toán 100 triệu đồng), giao hàng trong thời gian 180 ngày kể từ ngày hợp đồng có hiệu lực. Nhà thầu tham dự thầu là nhà thầu Liên danh A – B trong đó thành viên A là nhà sản xuất máy điều hòa đảm nhận phần công việc cung cấp máy điều hòa (80% giá trị công việc gói thầu), thành viên B là nhà thương mại đảm nhận phần công việc cung cấp máy tính xách tay và máy in của gói thầu (20% giá trị công việc gói thầu). Trong trường hợp này, nhà thầu Liên danh A – B được coi là đáp ứng yêu cầu về năng lực sản xuất và kinh nghiệm thực hiện hợp đồng nếu:

+ Thành viên A cung cấp được tài liệu chứng minh công suất thiết kế của nhà máy, dây chuyền thiết bị sản xuất máy điều hòa đạt tối thiểu 12,5 máy điều hòa/tháng (1,5 x 50 máy x 30 /180 ngày) hoặc sản lượng sản xuất máy điều hòa của 01 tháng cao nhất trong vòng 05 năm gần nhất tính đến thời điểm đóng thầu bằng hoặc lớn hơn 12,5 máy/tháng;

+ Thành viên B đã thực hiện cung cấp các mã hàng hóa 8507, 8443 trong cùng 01 hợp đồng hoặc ở 02 hợp đồng khác nhau nhưng bảo đảm giá trị mã hàng hóa 8507 trong 01 hợp đồng bằng hoặc lớn hơn 50% giá trị của hạng mục máy tính xách tay (tức là  $\geq 50\% \times 400$  triệu đồng), giá trị mã hàng hóa 8443 trong 01 hợp đồng bằng hoặc lớn hơn 50% giá trị của hạng mục máy in laser (tức là  $\geq 50\% \times 100$  triệu đồng).

- Ví dụ 4: Phạm vi cung cấp gói thầu mua sắm hàng hóa Q như sau:

STT	Danh mục hàng hóa	Mã HS	Giá trị theo dự toán (VND)
1	Hàng hóa A	9025	10.000.000.000
2	Hàng hóa B	9030	8.000.000.000
3	Hàng hóa C	9030	12.000.000.000

Trong trường hợp này, nhà thầu A tham dự gói thầu mua sắm hàng hóa Q nêu trên được coi là đáp ứng yêu cầu về kinh nghiệm thực hiện hợp đồng cung cấp hàng hóa tương tự nếu:

+ Cung cấp 01 hợp đồng có đầy đủ các mã hàng hóa 9025 và 9030 và tổng giá trị của mã hàng hóa 9025, 9030 trong hợp đồng đã hoàn thành với giá trị tối thiểu là 11 tỷ đồng ( $50\% \times (10 \text{ tỷ đồng} + 12 \text{ tỷ đồng})$ ) hoặc

+ Cung cấp 01 hợp đồng trong đó đã thực hiện việc cung cấp mã hàng hóa 9025 với giá trị tối thiểu 5 tỷ đồng ( $50\% \times 10 \text{ tỷ đồng}$ ) và 01 hợp đồng đã thực hiện việc cung cấp mã hàng hóa 9030 với giá trị tối thiểu 6 tỷ đồng [ $50\% \times 12 \text{ tỷ đồng}$ ].”.

Trường hợp nhà thầu A cung cấp 02 hợp đồng có đầy đủ các mã hàng hóa 9025 và 9030, trong đó hợp đồng số 01: giá trị của mã 9025 là 3 tỷ đồng, giá trị của mã 9030 là 5 tỷ đồng và hợp đồng số 02: giá trị của mã 9025 là 3 tỷ đồng, giá trị của mã 9030 là 4 tỷ đồng thì được coi là không đáp ứng yêu cầu về kinh nghiệm thực hiện hợp đồng cung cấp hàng hóa tương tự.

- Ví dụ 5: Gói thầu mua sắm hàng hóa chia thành nhiều phần (ví dụ chia thành 03 phần) như sau:

STT	Tên phần (lô)	Phạm vi cung cấp	Mã HS	Giá trị theo dự toán (VND)
1	Lô số 01	Hàng hóa A	9025	10.000.000.000
2	Lô số 02	Hàng hóa B	9025	20.000.000.000
3	Lô số 03	Hàng hóa C	9025	30.000.000.000

Trong trường hợp này, nhà thầu tham dự thầu đối với cả 03 phần của gói thầu mua sắm hàng hóa nêu trên có 01 hợp đồng cung cấp mã hàng hóa 9025 với giá trị đã thực hiện là Z được đánh giá như sau:

+ Trường hợp 1: nếu  $Z < 5.000.000.000$  VND thì được đánh giá là không đáp ứng yêu cầu về kinh nghiệm thực hiện hợp đồng cung cấp hàng hóa tương tự đối với cả 03 phần (Lô số 01, 02, 03) nhà thầu tham dự thầu.

+ Trường hợp 2: nếu  $5.000.000.000 \leq Z < 10.000.000.000$  VND thì được đánh giá là đáp ứng yêu cầu về kinh nghiệm thực hiện hợp đồng cung cấp hàng hóa tương tự đối với Lô số 01.

+ Trường hợp 3: nếu  $10.000.000.000 \leq Z < 15.000.000.000$  VND thì được đánh giá là đáp ứng yêu cầu về kinh nghiệm thực hiện hợp đồng cung cấp hàng hóa tương tự đối với Lô số 01 và Lô số 02.

+ Trường hợp 4: nếu  $Z \geq 15.000.000.000$  VND thì được đánh giá là đáp ứng yêu cầu về kinh nghiệm thực hiện hợp đồng cung cấp hàng hóa tương tự đối với cả 03 phần (Lô số 01, 02, 03) nhà thầu tham dự thầu.”.

(12) Trường hợp không yêu cầu dịch vụ sau bán hàng thì gạch bỏ tiêu chí đánh giá này.

Trường hợp nhà thầu thiếu cam kết thì được bổ sung trong quá trình đánh giá E-HSĐT. Trường hợp nhà thầu không bổ sung cam kết trong khoảng thời gian hợp lý theo yêu cầu của Chủ đầu tư, Bên mời thầu thì E-HSĐT của nhà thầu được coi là không đáp ứng yêu cầu về khả năng bảo hành, bảo trì, duy tu, bảo dưỡng, sửa chữa, cung cấp phụ tùng thay thế hoặc cung cấp các dịch vụ sau bán hàng khác và bị loại.

Bảng số 02 (Webform trên Hệ thống)

**BẢNG TIÊU CHUẨN ĐÁNH GIÁ VỀ NĂNG LỰC VÀ KINH NGHIỆM**  
(Đối với nhà thầu là nhà sản xuất<sup>(1)</sup> ra hàng hóa thuộc phạm vi của gói thầu)

Các tiêu chí năng lực và kinh nghiệm			Các yêu cầu cần tuân thủ			Tài liệu cần nộp
TT	Mô tả	Yêu cầu	Nhà thầu độc lập	Nhà thầu liên danh		
				Tổng các thành viên liên danh	Từng thành viên liên danh	
1	<b>Lịch sử không hoàn thành hợp đồng do lỗi của nhà thầu</b>	Từ ngày 01 tháng 01 năm 2021 <sup>(2)</sup> đến thời điểm đóng thầu, nhà thầu không có hợp đồng cung cấp hàng hóa, EPC, EP, PC, chìa khóa trao tay không hoàn thành do lỗi của nhà thầu <sup>(3)</sup> .	Phải thỏa mãn yêu cầu này	Không áp dụng	Phải thỏa mãn yêu cầu này	Mẫu số 07
2	<b>Thực hiện nghĩa vụ thuế</b>	Đã thực hiện nghĩa vụ thuế <sup>(4)</sup> của năm tài chính gần nhất so với thời điểm đóng thầu.	Phải thỏa mãn yêu cầu này	Không áp dụng	Phải thỏa mãn yêu cầu này	Nội dung cam kết theo đơn dự thầu
3	<b>Năng lực tài chính</b>					
3.1	<b>Kết quả hoạt động tài chính<sup>(5)</sup></b>	Giá trị tài sản ròng của nhà thầu trong năm tài chính gần nhất so với thời điểm đóng thầu phải dương. (Giá trị tài sản ròng = Tổng tài sản – Tổng nợ)	Phải thỏa mãn yêu cầu này	Không áp dụng	Phải thỏa mãn yêu cầu này	Mẫu số 08
3.2	<b>Doanh thu bình quân hằng năm</b>	Doanh thu bình quân hằng năm (không bao gồm thuế VAT) của 3 <sup>(6)</sup> năm tài	Phải thỏa mãn yêu cầu	Phải thỏa mãn yêu cầu này	Không áp dụng	Mẫu số 08

Các tiêu chí năng lực và kinh nghiệm			Các yêu cầu cần tuân thủ			Tài liệu cần nộp
TT	Mô tả	Yêu cầu	Nhà thầu độc lập	Nhà thầu liên danh		
				Tổng các thành viên liên danh	Từng thành viên liên danh	
	(không bao gồm thuế VAT)	chính gần nhất so với thời điểm đóng thầu của nhà thầu có giá trị tối thiểu là 4.867.500.000 <sup>(7)</sup> VND.	này			
4	Năng lực sản xuất hàng hoá <sup>(8)</sup>	<p>Nhà thầu cung cấp tài liệu chứng minh năng lực sản xuất hàng hóa thuộc gói thầu đáp ứng yêu cầu theo một trong hai cách sau đây:</p> <p>- Công suất thiết kế của nhà máy, dây chuyền sản xuất đạt tối thiểu: 1 x (Số lượng yêu cầu của gói thầu x 30/thời gian thực hiện gói thầu (tính theo ngày)) sản phẩm/01 tháng; Cụ thể Công suất thiết kế nhà máy, dây chuyền sản xuất đạt tối thiểu:</p> <p><b>Pallet thùng: 330 cái /tháng,</b>  <b>Đáy pallet: 125 cái /tháng.</b>  <b>Nắp pallet: 65 cái/tháng</b></p> <p>Hoặc:</p> <p>- Sản lượng sản xuất cao nhất của 01 tháng trong vòng 05 năm gần nhất tính đến thời điểm đóng thầu đạt tối thiểu:</p> <p><b>Pallet thùng: 330 cái /tháng,</b>  <b>Đáy pallet: 125 cái /tháng.</b>  <b>Nắp pallet: 65 cái/tháng</b></p>	Phải thỏa mãn yêu cầu này	Phải thỏa mãn yêu cầu này	Phải thỏa mãn yêu cầu (trương đương với phần công việc đảm nhận)	Mẫu số 05B

Các tiêu chí năng lực và kinh nghiệm			Các yêu cầu cần tuân thủ			Tài liệu cần nộp
TT	Mô tả	Yêu cầu	Nhà thầu độc lập	Nhà thầu liên danh		
				Tổng các thành viên liên danh	Từng thành viên liên danh	
		1 x (Số lượng yêu cầu của gói thầu x 30/thời gian thực hiện gói thầu (tính theo ngày)) sản phẩm.				

Ghi chú:

(1) Nhà sản xuất được hiểu là doanh nghiệp/cơ sở sản xuất tự sản xuất ra hàng hóa hoặc tham gia vào quá trình sản xuất ra hàng hóa hoặc công ty con, công ty mẹ phụ trách việc phân phối, tiêu thụ sản phẩm do công ty mẹ, công ty con khác trong Tập đoàn, Tổng công ty sản xuất.

(2) Ghi thời gian yêu cầu, thông thường từ 03 đến 05 năm trước năm có thời điểm đóng thầu. Ví dụ: từ ngày 01 tháng 01 năm 2019 đến thời điểm đóng thầu.

(3) Hợp đồng cung cấp hàng hóa, EPC, EP, PC, chìa khóa trao tay không hoàn thành do lỗi của nhà thầu bao gồm:

- Hợp đồng bị Chủ đầu tư kết luận nhà thầu không hoàn thành và nhà thầu không phản đối;

- Hợp đồng bị Chủ đầu tư kết luận nhà thầu không hoàn thành, không được nhà thầu chấp thuận nhưng đã được trọng tài hoặc tòa án kết luận theo hướng bất lợi cho nhà thầu.

Các hợp đồng không hoàn thành không bao gồm các hợp đồng mà quyết định của Chủ đầu tư đã bị bác bỏ bằng cơ chế giải quyết tranh chấp. Việc xác định hợp đồng không hoàn thành phải dựa trên tất cả những thông tin về tranh chấp hoặc kiện tụng được giải quyết theo quy định của cơ chế giải quyết tranh chấp của hợp đồng tương ứng và khi mà nhà thầu đã hết tất cả các cơ hội có thể khiếu nại. Đối với các hợp đồng chậm tiến độ do lỗi của nhà thầu nhưng vẫn hoàn thành hợp đồng thì không được coi là hợp đồng không hoàn thành.

Đối với nhà thầu liên danh mà chỉ có một hoặc một số thành viên trong liên danh vi phạm và bị cấm tham gia hoạt động đấu thầu theo quy định tại khoản 1 Điều 125 của Nghị định số 24/2024/NĐ-CP thì thành viên liên danh còn lại không bị coi là không hoàn thành hợp đồng do lỗi của nhà thầu. Trường hợp một hoặc một số thành viên liên danh vi phạm hợp đồng, không còn năng lực để tiếp tục thực hiện hợp đồng, làm ảnh hưởng nghiêm trọng đến tiến độ, chất lượng, hiệu quả của gói thầu thì chỉ một hoặc một số thành viên liên danh vi phạm hợp đồng bị coi là không hoàn thành hợp đồng, thành viên còn lại không bị coi là không hoàn thành hợp đồng do lỗi của nhà thầu.

(4) Nhà thầu cung cấp tài liệu chứng minh đã thực hiện nghĩa vụ kê khai thuế và nộp thuế thu nhập doanh nghiệp (thuế thu nhập cá nhân đối với nhà thầu là hộ kinh doanh) của năm tài chính gần nhất so với thời điểm đóng thầu (đối với trường hợp Hệ thống chưa cập nhật thông tin về nghĩa vụ nộp thuế) để đối chiếu khi được mời vào đối chiếu tài liệu. Nghĩa vụ nộp thuế là nộp thuế với giá trị thuế tương ứng với thuế suất, thu nhập chịu thuế, doanh thu tính thuế nhà thầu kê khai trên Hệ thống thuế điện tử (số thuế đã nộp tương ứng với số thuế phải nộp); trường hợp được chậm nộp thuế, miễn thuế, giảm thuế theo chính sách của Nhà nước thì thực hiện theo quy định này. Trường hợp Hệ thống chưa trích xuất tự động thông tin về nghĩa vụ nộp thuế của nhà thầu thì nhà thầu nộp các tài liệu như sau:

- Tờ khai thuế (hoặc thông báo nộp tiền của cơ quan thuế đối với hộ kinh doanh) và Giấy nộp tiền có xác nhận của cơ quan thuế được in từ Hệ thống thuế điện tử hoặc

- Tờ khai thuế (hoặc thông báo nộp tiền của cơ quan thuế đối với hộ kinh doanh) và xác nhận của cơ quan thuế về việc thực hiện nghĩa vụ thuế.

Trường hợp E-HSMT được phát hành sau ngày kết thúc năm tài chính của nhà thầu (năm Y) và trước hoặc trong ngày cuối cùng của tháng thứ 3 tính từ ngày kết thúc năm Y, yêu cầu đã thực hiện nghĩa vụ kê khai thuế và nộp thuế áp dụng đối với năm tài chính trước năm Y (năm Y-1) (Ví dụ: ngày phát hành E-HSMT là ngày 20/3/2024, năm tài chính của nhà thầu là 01/01 – 31/12 thì nhà thầu phải chứng minh đã thực hiện nghĩa vụ kê khai thuế và nộp thuế của năm 2022).

(5) Đối với nhà thầu là hộ kinh doanh thì không đánh giá tiêu chí này.

(6) Ghi thời gian yêu cầu, thông thường từ 03 đến 05 năm trước năm có thời điểm đóng thầu. Trường hợp nhà thầu có số năm thành lập ít hơn số năm theo yêu cầu của E-HSMT thì doanh thu bình quân hằng năm (không bao gồm thuế VAT) được tính trên số năm mà nhà thầu thành lập. Trong trường hợp này, nếu doanh thu bình quân hằng năm (không bao gồm thuế VAT) của nhà thầu đáp ứng yêu cầu về giá trị của E-HSMT thì nhà thầu vẫn được đánh giá tiếp mà không bị loại.

Trường hợp E-HSMT được phát hành sau ngày kết thúc năm tài chính của nhà thầu (năm Y) và trước hoặc trong ngày cuối cùng của tháng thứ 3 tính từ ngày kết thúc năm Y, yêu cầu về nộp báo cáo tài chính áp dụng đối với các năm trước của năm Y (Ví dụ: ngày phát hành E-HSMT là ngày 20/3/2024, năm tài chính của nhà thầu là 01/01 – 31/12 và E-HSMT yêu cầu nhà thầu nộp báo cáo tài chính của 03 năm gần nhất thì nhà thầu phải nộp báo cáo tài chính của các năm 2020, 2021, 2022).

Đối với nhà thầu là hộ kinh doanh, không bắt buộc phải nộp báo cáo tài chính nhưng nhà thầu phải cung cấp tài liệu chứng minh doanh thu tương ứng với nghĩa vụ thuế.

Ví dụ: Doanh thu bình quân hằng năm (không bao gồm thuế VAT) của 3 năm tài chính gần nhất so với thời điểm đóng thầu. Trong trường hợp này, nếu thời điểm đóng thầu là tháng 11 năm 2022 thì nhà thầu phải nộp báo cáo tài chính của các năm 2019, 2020, 2021.

(7) Cách tính toán thông thường về mức yêu cầu doanh thu bình quân hằng năm (không bao gồm thuế VAT):

a) Trường hợp thời gian thực hiện gói thầu từ 12 tháng trở lên thì cách tính doanh thu như sau:

Yêu cầu tối thiểu về mức doanh thu bình quân hằng năm (không bao gồm thuế VAT) = [(Giá gói thầu – giá trị thuế VAT)/thời gian thực hiện gói thầu theo năm] x k. Thông thường yêu cầu hệ số k trong công thức này là từ 1,5 đến 2.

b) Trường hợp thời gian thực hiện gói thầu dưới 12 tháng thì cách tính doanh thu như sau:

Yêu cầu tối thiểu về mức doanh thu bình quân hằng năm từ hoạt động sản xuất, kinh doanh (không bao gồm thuế VAT) = (Giá gói thầu – giá trị thuế VAT) x k. Thông thường yêu cầu hệ số k trong công thức này là 1,5.

(8) Công suất thiết kế của nhà máy, dây chuyền sản xuất hoặc sản lượng sản xuất cao nhất của 01 tháng trong 05 năm gần nhất tính đến thời điểm đóng thầu bằng: k x (Số lượng yêu cầu của gói thầu x 30/thời gian thực hiện gói thầu (tính theo ngày)). Thông

thường  $k = 1,5$ ; trường hợp mua sắm tập trung hoặc mua sắm hàng hóa có số lượng, khối lượng mời thầu lớn thì có thể quy định  $k = 1$ ”.

Ví dụ: Số lượng hàng hóa cần mua là 12.000 hộp sữa, thời gian thực hiện gói thầu 20 ngày, hệ số  $k = 1,5$  thì công suất thiết kế tối thiểu trong 01 tháng/sản lượng sản xuất sữa cao nhất của 01 tháng của nhà thầu là:  $1,5 \times (12.000 \times 30/20) = 27.000$  hộp sữa.

Trường hợp hàng hóa là sản phẩm do nhà thầu Việt Nam sản xuất trong nước (có thể đã bán ra thị trường hoặc chưa bán ra thị trường), nhà thầu phải chứng minh công suất thiết kế hoặc sản lượng sản xuất đáp ứng yêu cầu.

Trường hợp nhà thầu vừa là sản xuất, vừa là nhà cung cấp (một số hàng hóa hoặc một phần khối lượng hàng hóa do nhà thầu chào trong E-HSDT là do nhà thầu sản xuất, một số hàng hóa khác hoặc một phần khối lượng hàng hóa do nhà thầu mua từ nhà sản xuất, cung cấp khác để cung cấp cho gói thầu) thì ngoài kê khai về năng lực sản xuất, nhà thầu còn phải kê khai về kinh nghiệm thực hiện hợp đồng tương tự theo nội dung quy định tại Mục 4-Bảng số 01 Chương này. Việc đánh giá kinh nghiệm của nhà thầu sẽ được thực hiện trên cơ sở hợp đồng cung cấp hàng hóa tương tự (tương ứng với phần hàng hóa mà nhà thầu mua từ nhà sản xuất, cung cấp khác) và năng lực sản xuất của nhà thầu (tương ứng với phần hàng hóa mà nhà thầu tự sản xuất để cung cấp cho gói thầu).

Nhà thầu có thể sử dụng các tài liệu như hóa đơn bán hàng, số lượng hàng tồn kho... để chứng minh sản lượng đã sản xuất trong 01 tháng.

(9) Trường hợp nhà thầu thiếu cam kết thì được bổ sung trong quá trình đánh giá E-HSDT. Trường hợp nhà thầu không bổ sung cam kết trong khoảng thời gian hợp lý theo yêu cầu của Chủ đầu tư, Bên mời thầu thì E-HSDT của nhà thầu được coi là không đáp ứng yêu cầu về khả năng bảo hành, cung cấp phụ tùng thay thế hoặc cung cấp các dịch vụ sau bán hàng khác và bị loại. Trường hợp không yêu cầu dịch vụ sau bán hàng thì gạch bỏ tiêu chí đánh giá này.

## Bảng số X (Webform trên Hệ thống)

**BẢNG TIÊU CHUẨN ĐÁNH GIÁ VỀ NĂNG LỰC TÀI CHÍNH VÀ KINH NGHIỆM***(Áp dụng đối với gói thầu cung cấp hàng hóa chia thành nhiều phần)*

STT	Mã phần (lô)	Tên phần (lô)	Giá trị ước tính từng phần (VND)	Doanh thu bình quân hàng năm (không bao gồm thuế VAT)* (VND)	Mã hàng hóa (HS)	Quy mô hợp đồng tương tự (áp dụng đối với nhà thầu thương mại)** (VND)	Năng lực sản xuất hàng hóa (áp dụng đối với nhà sản xuất)	Khả năng bảo hành, bảo trì
(1)	(2)	(3)	(4)	(5)	(6)	(7)	(8)	(9)

Đối với các nội dung lịch sử không hoàn thành hợp đồng do lỗi của nhà thầu, thực hiện nghĩa vụ thuế, kết quả hoạt động tài chính, khả năng bảo hành, cung cấp phụ tùng thay thế hoặc cung cấp các dịch vụ sau bán hàng khác áp dụng theo quy định tại Bảng số 01, Bảng số 02 Chương này.

Ghi chú:

(\*) Trường hợp nhà thầu tham dự nhiều phần, việc đánh giá về doanh thu căn cứ trên tổng giá trị doanh thu bình quân yêu cầu đối với các phần mà nhà thầu tham dự. Trường hợp nhà thầu tham dự 01 phần thì chỉ cần đáp ứng yêu cầu doanh thu của phần đó.

(\*\*) Trường hợp nhà thầu tham dự nhiều phần, việc đánh giá về hợp đồng tương tự tương ứng với từng phần mà nhà thầu tham dự, nhà thầu không phải đáp ứng tổng quy mô hợp đồng tương tự đối với các phần mà nhà thầu tham dự.

## 2.2. Tiêu chuẩn đánh giá về nhân sự chủ chốt:

Không được yêu cầu về huy động nhân sự chủ chốt đối với phần công việc cung cấp hàng hóa. Đối với hàng hóa thông dụng, sẵn có trên thị trường, không đòi hỏi nhân sự thực hiện dịch vụ liên quan (như: lắp đặt, đào tạo, chuyển giao công nghệ...) phải có trình độ cao thì không yêu cầu về nhân sự chủ chốt. Chỉ được yêu cầu về nhân sự chủ chốt đối với các dịch vụ liên quan có yếu tố đặc thù, phức tạp cần thiết phải có nhân sự có hiểu biết, nhiều kinh nghiệm đảm nhận.

Trường hợp E-HSMT yêu cầu về nhân sự chủ chốt thì nhà thầu phải chứng minh khả năng huy động các nhân sự chủ chốt đã đề xuất. Nhà thầu phải cung cấp thông tin chi tiết về các nhân sự chủ chốt được đề xuất và hồ sơ kinh nghiệm của nhân sự theo các Mẫu số 06A, 06B, 06C Chương IV. Nhân sự chủ chốt có thể thuộc biên chế của nhà thầu hoặc do nhà thầu huy động. Trường hợp nhân sự chủ chốt mà nhà thầu kê khai trong E-HSMT không đáp ứng yêu cầu hoặc không chứng minh được khả năng huy động nhân sự (bao gồm cả trường hợp nhân sự đã huy động cho hợp đồng khác có thời gian làm việc trùng với thời gian thực hiện gói thầu này), bên mời thầu cho phép nhà thầu bổ sung, thay thế. Nhà thầu chỉ được phép bổ sung, thay thế một lần đối với từng vị trí nhân sự trong một khoảng thời gian phù hợp nhưng không ít hơn 03 ngày làm việc. Trường hợp nhà thầu không có nhân sự thay thế đáp ứng yêu cầu của E-HSMT thì nhà thầu bị loại. Trong mọi trường hợp, nếu nhà thầu kê khai nhân sự không trung thực thì nhà thầu không được thay thế nhân sự khác, E-HSMT của nhà thầu bị loại và nhà thầu sẽ bị coi là gian lận theo quy định tại khoản 4 Điều 16 của Luật Đấu thầu và bị xử lý theo quy định.

Yêu cầu về nhân sự chủ chốt được số hóa dưới dạng Webform trên Hệ thống. Kinh nghiệm trong các công việc tương tự được thể hiện ở số năm tối thiểu nhân sự thực hiện các công việc tương tự hoặc số hợp đồng tối thiểu trong các công việc tương tự. Số năm kinh nghiệm của nhân sự chủ chốt được tính từ thời điểm nhân sự bắt đầu thực hiện công việc tương tự đó đến thời điểm đóng thầu. Nhà thầu phải cung cấp thông tin chi tiết về các nhân sự chủ chốt được đề xuất theo Mẫu số 6A Chương IV để chứng minh rằng mình có đầy đủ nhân sự cho các vị trí chủ chốt đáp ứng những yêu cầu sau đây:

**Bảng số 03: Yêu cầu về nhân sự chủ chốt (Webform trên Hệ thống) <sup>(1)</sup>**

STT	Vị trí công việc	Số lượng	Kinh nghiệm trong các công việc tương tự <sup>(2)</sup>	Chứng chỉ/Trình độ chuyên môn <sup>(3)</sup>
1			tối thiểu __ năm hoặc tối thiểu __ hợp đồng	

2			<i>tối thiểu __ năm hoặc tối thiểu __ hợp đồng</i>	
3				
...				

Nhà thầu phải cung cấp thông tin chi tiết về các nhân sự chủ chốt được đề xuất và hồ sơ kinh nghiệm của nhân sự theo các Mẫu số 06A, 06B, 06C Chương IV.

Ghi chú:

(1) Trường hợp gói thầu không có yêu cầu về nhân sự chủ chốt thì Chủ đầu tư không nhập Bảng này.

(2) Kinh nghiệm trong các công việc tương tự được thể hiện ở số năm tối thiểu nhân sự thực hiện các công việc tương tự hoặc số hợp đồng tối thiểu trong các công việc tương tự.

(3) Chỉ quy định trong trường hợp dịch vụ liên quan có yêu cầu phải có chứng chỉ chuyên môn.

### **Mục 3. Tiêu chuẩn đánh giá về kỹ thuật**

Sử dụng tiêu chí đạt/không đạt

E-HSDT được đánh giá là đáp ứng yêu cầu về kỹ thuật khi có tất cả các tiêu chí tổng quát đều được đánh giá là đạt.

<b>Nội dung đánh giá</b>		<b>Sử dụng tiêu chí Đạt, không đạt</b>
<b>1. Đặc tính kỹ thuật của hàng hóa/dịch vụ</b>		
Đặc tính, thông số kỹ thuật của hàng hóa/dịch vụ, tiêu chuẩn sản xuất, tiêu chuẩn chế tạo và công nghệ	Có đặc tính, thông số kỹ thuật của hàng hóa, tiêu chuẩn sản xuất, tiêu chuẩn chế tạo và công nghệ hoàn toàn phù hợp đáp ứng yêu cầu của E- HSMT.	<b>Đạt</b>
	Không có đặc tính, thông số kỹ thuật của hàng hóa/dịch vụ, tiêu chuẩn sản xuất, tiêu chuẩn chế tạo và công nghệ phù hợp, đáp ứng yêu cầu của E- HSMT (có bất kỳ một nội dung không đáp ứng yêu cầu về kỹ thuật của HSYC là không đạt)	<b>Không đạt</b>
Catolage, tài liệu kỹ thuật	Cotolage hoặc tài liệu kỹ thuật nếu là tiếng nước ngoài phải có bản dịch ra tiếng Việt (kèm Cotolage bản của nhà sản xuất) thể hiện đầy đủ, thông số kỹ thuật.	<b>Đạt</b>

	Không có hoặc có nhưng không đáp ứng theo yêu cầu.	<b>Không đạt</b>
<b>2. Số lượng cung cấp</b>		
Số lượng	Đáp ứng theo yêu cầu của E-HSMT	<b>Đạt</b>
	Không đáp ứng theo yêu cầu của E-HSMT	<b>Không đạt</b>
<b>3. Tiêu chuẩn chất lượng hàng hóa</b>		
Đặc tính, thông số kỹ thuật của <i>hàng hóa/dịch vụ</i> , tiêu chuẩn sản xuất, tiêu chuẩn chế tạo và công nghệ	Có CO, CQ (nếu là hàng hóa nhập khẩu), giấy chứng nhận chất lượng (nếu là hàng sản xuất trong nước), tài liệu chứng minh là hàng mới 100% chưa qua sử dụng, thời gian sản xuất năm 2025, tài liệu chứng minh sản phẩm sản xuất từ hạt nhựa nguyên sinh.  Cotolage hoặc tài liệu kỹ thuật nếu là tiếng nước ngoài phải có bản dịch ra tiếng Việt (kèm Cotolage bản của nhà sản xuất) thể hiện đầy đủ, thông số kỹ thuật.	<b>Đạt</b>
	Không có CO, CQ (nếu là hàng hóa nhập khẩu), giấy chứng nhận chất lượng (nếu là hàng sản xuất trong nước), tài liệu chứng minh là hàng mới 100% chưa qua sử dụng, thời gian sản xuất trước 2025.  Không có hoặc có nhưng không đáp ứng theo yêu cầu.	<b>Không đạt</b>
<b>4. Giải pháp kỹ thuật, biện pháp tổ chức cung cấp, lắp đặt <i>hàng hóa/dịch vụ</i></b>		
Tính hợp lý và hiệu quả kinh tế của các giải pháp kỹ thuật, biện pháp tổ chức cung cấp, lắp đặt <i>hàng hóa/dịch vụ</i>	Có các giải pháp kỹ thuật, biện pháp tổ chức cung cấp, lắp đặt hàng hóa hợp lý và hiệu quả kinh tế.	<b>Đạt</b>
	Không có các giải pháp kỹ thuật, biện pháp tổ chức cung cấp, lắp đặt <i>hàng hóa/dịch vụ</i> hợp lý và hiệu quả kinh tế	<b>Không đạt</b>
<b>5. Tiến độ cung cấp <i>hàng hóa/dịch vụ</i></b>		
Bảng tiến độ cung cấp <i>hàng hóa/dịch vụ</i> hợp lý, khả thi phù hợp với đề	Có Bảng tiến độ cung cấp <i>hàng hóa/dịch vụ</i> hợp lý, khả thi và phù hợp với đề xuất kỹ thuật và đáp ứng yêu cầu của HSYC  Có cam kết cung cấp theo tiến độ sản xuất của chủ đầu tư: Cam kết cung cấp theo tiến độ sản	<b>Đạt</b>

xuất kỹ thuật và đáp ứng yêu cầu của HSYC	xuất hàng hóa của chủ đầu tư	
	Không có Bảng tiến độ cung cấp hàng hóa/dịch vụ hoặc có Bảng tiến độ thi công nhưng không hợp lý, không khả thi, không phù hợp với đề xuất kỹ thuật Không có cam kết cung cấp theo tiến độ sản xuất của chủ đầu tư: Cam kết cung cấp theo tiến độ sản xuất hàng hóa của chủ đầu tư	<b>Không đạt</b>
	Cam kết đáp ứng yêu cầu cung cấp hàng hóa thành nhiều đợt, mỗi đợt đáp ứng yêu cầu về số lượng và tiến độ cung cấp trong vòng 10 ngày kể từ khi nhận được thông báo của Chủ đầu tư. Đính kèm biểu tiến độ cung cấp hàng hóa trong thời hạn 10 ngày	<b>Đạt</b>
	Không có cam kết hoặc không có biểu tiến độ đáp ứng các yêu cầu trên	<b>Không đạt</b>
<b>6. Khả năng thích ứng và tác động đối với môi trường</b>		
<b>6.1 Khả năng thích ứng về mặt địa lý</b>		
Khả năng thích ứng về mặt địa lý	Hàng hóa/dịch vụ được cung cấp hoàn toàn thích ứng về mặt địa lý	<b>Đạt</b>
	Hàng hóa/dịch vụ được cung cấp không thích ứng về mặt địa lý	<b>Không đạt</b>
<b>6.2 Tác động đối với môi trường và biện pháp giải quyết</b>		
Hàng hóa/dịch vụ được cung cấp có ảnh hưởng tác động đến môi trường và đề xuất biện pháp giải quyết	Hàng hóa/dịch vụ được cung cấp không có ảnh hưởng tác động nhiều đến môi trường và đề xuất biện pháp giải quyết hợp lý, phù hợp với cam kết môi trường theo quy định của Công ty TNHH MTV cao su Bình Long	<b>Đạt</b>
	Hàng hóa/dịch vụ được cung cấp có ảnh hưởng tác động nhiều đến môi trường và không đề xuất được biện pháp giải quyết, không phù hợp với cam kết môi trường theo quy định của Công ty TNHH MTV cao su Bình Long	<b>Không đạt</b>
<b>7. Kết quả thực hiện hợp đồng của nhà thầu, lịch sử tham dự thầu, uy tín của nhà thầu</b>		
Kết quả thực hiện các hợp	- Không có các vi phạm theo Điều 17 và Điều 18 của Nghị định số 24/2024/NĐ-CP.	<b>Đạt</b>

đồng cung cấp hàng hóa của nhà thầu và chất lượng hàng hóa, lịch sử tham dự thầu	<ul style="list-style-type: none"> <li>- Không vi phạm trong việc tham dự thầu.</li> <li>- Không có hợp đồng tương tự chậm tiến độ hoặc bỏ dở do lỗi của của nhà thầu.</li> <li>- Nhà thầu không bị chủ đầu tư/bên mời thầu hoặc cơ quan tổ chức nào kết luận là nhà thầu có hành vi không trung thực trong hồ sơ dự thầu.</li> </ul>	
	<ul style="list-style-type: none"> <li>- Có các vi phạm theo Điều 17 và Điều 18 của Nghị định số 24/2024/NĐ-CP.</li> <li>- Có vi phạm trong việc tham dự thầu.</li> <li>- Có hợp đồng tương tự chậm tiến độ hoặc bỏ dở do lỗi của của nhà thầu.</li> <li>- Nhà thầu bị chủ đầu tư/bên mời thầu hoặc cơ quan tổ chức nào kết luận là nhà thầu có hành vi không trung thực trong hồ sơ dự thầu.</li> </ul>	<b>Không đạt</b>
<b>8. Bảo hành, bảo trì</b>		
Bảo hành, bảo trì	<ul style="list-style-type: none"> <li>- Hạn sử dụng tối thiểu 24 tháng, bảo hành tối thiểu 24 tháng.</li> <li>Cung cấp vật tư thay thế không đạt yêu cầu trong vòng 02 ngày.</li> </ul>	<b>Đạt</b>
	<ul style="list-style-type: none"> <li>- Hạn sử dụng &lt; 24 tháng, bảo hành &lt; 24 tháng.</li> <li>Không cung cấp vật tư thay thế khi hàng hóa không đạt yêu cầu trong vòng 02 ngày.</li> </ul>	<b>Không đạt</b>
<b>9. Nguồn gốc xuất xứ hàng hóa</b>		
	Ghi rõ tên hãng sản xuất, nguồn gốc xuất xứ hàng hóa theo yêu cầu	<b>Đạt</b>
	Không ghi rõ tên hãng sản xuất, nguồn gốc xuất xứ hàng hóa theo yêu cầu	<b>Không đạt</b>
<b>10. Năm sản xuất</b>		
	Năm từ 2025	<b>Đạt</b>
	Trước 2025	<b>Không đạt</b>
<b>11. Cam kết của nhà sản xuất, nhà cung cấp</b>		
	Cam kết về việc cung cấp đầy đủ hàng hóa, cam kết cung cấp hàng hóa thay thế nếu không đạt yêu cầu như yêu cầu kỹ thuật. Cam kết theo tiến độ yêu cầu của chủ đầu tư	<b>Đạt</b>

	<p>Không có cam kết về việc cung cấp đầy đủ hàng hóa.</p> <p>Không có cam kết cung cấp hàng hóa thay thế nếu không đạt yêu cầu như yêu cầu kỹ thuật.</p> <p>Không có cam kết theo tiến độ yêu cầu của chủ đầu tư</p>	<b>Không đạt</b>
<b>Kết luận</b>		
	Đạt tất cả các tiêu chuẩn từ 1,2,3,4,5,6,7,8,9,10,11.	<b>Đạt</b>
	Không đạt một trong số các tiêu chuẩn từ 1,2,3,4,5,6,7,8,9,10,11.	<b>Không đạt</b>

#### **Mục 4. Tiêu chuẩn đánh giá về tài chính**

*Căn cứ tính chất, quy mô của từng gói thầu cụ thể mà lựa chọn một trong các phương pháp dưới đây cho phù hợp:*

##### **4.1. Phương pháp giá thấp nhất<sup>1</sup>:**

Cách xác định giá thấp nhất theo các bước sau đây:

Bước 1. Xác định giá dự thầu, giá dự thầu sau giảm giá (nếu có);

Bước 2. Xác định giá trị ưu đãi (nếu có) theo quy định tại Mục 28 E-CDNT;

Bước 3. Xếp hạng nhà thầu: E-HSDT có giá dự thầu sau khi trừ đi giá trị giảm giá (nếu có), cộng giá trị ưu đãi (nếu có) thấp nhất được xếp hạng thứ nhất.

<sup>1</sup> Trường hợp áp dụng phương pháp này thì xóa bỏ khoản 4.2 Mục 4 Chương này.

**Chương IV. BIỂU MẪU MỜI THẦU VÀ DỰ THẦU**

Stt	Biểu mẫu	Cách thức thực hiện	Trách nhiệm thực hiện	
			Chủ đầu tư	Nhà thầu
1	Mẫu số 01A. Phạm vi cung cấp hàng hóa (Áp dụng đối với hợp đồng trọn gói)	Webform	X	
2	Mẫu số 01B. Phạm vi cung cấp hàng hóa (Áp dụng đối với hợp đồng theo đơn giá)		X	
3	Mẫu số 01C. Phạm vi cung cấp hàng hóa (Áp dụng đối với hợp đồng hỗn hợp)		X	
4	Mẫu số 01D. Các dịch vụ liên quan		X	
5	Mẫu số 01E. Vật tư, phụ tùng thay thế		X	
6	Mẫu số 02. Đơn dự thầu			X
7	Mẫu số 03. Thỏa thuận liên danh			X
8	Mẫu số 04A. Bảo lãnh dự thầu (áp dụng đối với nhà thầu độc lập)	Scan và đính kèm hoặc bảo lãnh điện tử		X
9	Mẫu số 04B. Bảo lãnh dự thầu (áp dụng đối với nhà thầu liên danh)			X
10	Mẫu số 05A. Hợp đồng tương tự do nhà thầu thực hiện (áp dụng đối với nhà thầu thương mại)	Webform		X
11	Mẫu số 05B. Kê khai năng lực sản xuất hàng hóa (áp dụng đối với nhà thầu là nhà sản xuất)			X
12	Mẫu số 06A. Bảng đề xuất nhân sự chủ chốt			X
13	Mẫu số 06B. Bảng lý lịch chuyên môn của nhân sự chủ chốt			X
14	Mẫu số 06C. Bảng kinh nghiệm chuyên môn			X
15	Mẫu số 07. Hợp đồng cung cấp hàng hóa, EPC, EP, PC, chìa khóa trao tay không hoàn thành do lỗi của nhà thầu trong quá khứ		X	

16	Mẫu số 08. Tình hình tài chính của nhà thầu			<b>X</b>
17	Mẫu số 09A. Phạm vi công việc sử dụng nhà thầu phụ			<b>X</b>
18	Mẫu số 09B. Danh sách công ty con, công ty thành viên đảm nhận phần công việc của gói thầu			<b>X</b>
19	Mẫu số 10A. Bảng tiến độ cung cấp			<b>X</b>
20	Mẫu số 10B. Đề xuất về hàng hóa của nhà thầu			<b>X</b>
21	Mẫu số 11.1. Bảng tổng hợp giá dự thầu (Trường hợp E-HSMT yêu cầu chào thầu theo Mẫu số 12.1 Chương này)			<b>X</b>
22	Mẫu số 11.2. Bảng tổng hợp giá dự thầu (Trường hợp E-HSMT yêu cầu chào thầu theo Mẫu số 12.2 Chương này)			<b>X</b>
23	Mẫu số 12.1A. Bảng giá dự thầu của hàng hóa (áp dụng loại hợp đồng trọn gói)			<b>X</b>
24	Mẫu số 12.1B. Bảng giá dự thầu của hàng hóa (áp dụng loại hợp đồng theo đơn giá)			<b>X</b>
25	Mẫu số 12.1C. Bảng giá dự thầu của hàng hóa (áp dụng loại hợp đồng hỗn hợp)			<b>X</b>
26	Mẫu số 12.2A. Bảng giá dự thầu của hàng hóa (áp dụng loại hợp đồng trọn gói)			<b>X</b>
27	Mẫu số 12.2B. Bảng giá dự thầu của hàng hóa (áp dụng loại hợp đồng theo đơn giá)			<b>X</b>
28	Mẫu số 12.2C. Bảng giá dự thầu của hàng hóa (áp dụng loại hợp đồng hỗn hợp)			<b>X</b>
29	Mẫu số 13A. Bảng giá dự thầu cho các dịch vụ liên quan (áp dụng loại hợp đồng trọn gói và loại hợp đồng theo đơn giá)			<b>X</b>
30	Mẫu số 13B. Bảng giá dự thầu cho các dịch vụ liên quan (áp dụng cho loại hợp đồng hỗn hợp)			<b>X</b>
31	Mẫu số 14A. Bảng giá vật tư, phụ tùng thay thế (áp dụng trong trường hợp yêu cầu nhà thầu tự			<b>X</b>

	đề xuất)			
32	Mẫu số 14B. Bảng giá vật tư, phụ tùng thay thế (áp dụng trong trường hợp Chủ đầu tư yêu cầu)			<b>X</b>
33	Mẫu số 15A. Bảng kê hàng hóa thuộc đối tượng được hưởng ưu đãi			<b>X</b>
34	Mẫu số 15B. Chi phí sản xuất trong nước đối với hàng hoá được hưởng ưu đãi (trường hợp kê khai chi phí nhập ngoại)			<b>X</b>
35	Mẫu số 15C. Chi phí sản xuất trong nước đối với hàng hoá được hưởng ưu đãi (trường hợp kê khai chi phí sản xuất tại Việt Nam)			<b>X</b>

**PHẠM VI CUNG CẤP HÀNG HÓA***(áp dụng cho loại hợp đồng trọn gói)*

Chủ đầu tư liệt kê chi tiết danh mục các hàng hóa yêu cầu cung cấp. Trong đó cần nêu rõ danh mục hàng hóa với số lượng, chủng loại yêu cầu và các mô tả, diễn giải chi tiết (nếu cần thiết).

STT	Danh mục hàng hóa	Đơn vị tính	Khối lượng	Mô tả hàng hóa <sup>(1)</sup>	Yêu cầu về xuất xứ hàng hóa (nếu có) <sup>(2)</sup>	Địa điểm dự án	Ngày giao hàng <sup>(3)</sup>	
							Ngày giao hàng sớm nhất <i>[ghi số ngày: kể từ ngày hợp đồng có hiệu lực hoặc kể từ ngày chủ đầu tư yêu cầu giao hàng đối với trường hợp giao hàng nhiều lần]</i>	Ngày giao hàng muộn nhất <i>[ghi số ngày: kể từ ngày hợp đồng có hiệu lực hoặc kể từ ngày chủ đầu tư yêu cầu giao hàng đối với trường hợp giao hàng nhiều lần]</i>
1	Pallet thùng	cái	4.000	Theo quy định tại Chương V	Việt Nam	Giao hàng tại kho trực thuộc Công ty TNHH MTV cao su Bình Long	1	10
2	Đáy pallet	cái	1.500	Theo quy định tại Chương V	Việt Nam	Giao hàng tại kho trực thuộc Công ty TNHH MTV cao su Bình Long	1	10

3	Nắp pallet	cái	750	Theo quy định tại Chương V	Việt Nam	Giao hàng tại kho trực thuộc Công ty TNHH MTV cao su Bình Long	1	10
---	------------	-----	-----	----------------------------	----------	--	---	----

*Ghi chú:*

*(1) Dẫn chiếu đến nội dung tương ứng quy định tại Chương V.*

*(2) Áp dụng trong các trường hợp sau:*

*- Chủ đầu tư yêu cầu về xuất xứ theo nhóm nước, vùng lãnh thổ theo quy định tại khoản 2 Điều 44 Luật Đấu thầu. Trong trường hợp này, nhà thầu phải chào hàng hóa theo đúng yêu cầu về xuất xứ hoặc xuất xứ Việt Nam, kể cả trong trường hợp xuất xứ theo nhóm nước, vùng lãnh thổ mà Chủ đầu tư yêu cầu không có Việt Nam. Nhà thầu chào hàng hóa không có xuất xứ theo yêu cầu của E-HSMT hoặc không phải xuất xứ Việt Nam thì sẽ bị loại;*

*- Chủ đầu tư quyết định việc yêu cầu nhà thầu chào hàng hóa xuất xứ trong nước khi gói thầu mua sắm hàng hóa đáp ứng quy định tại điểm e khoản 3 Điều 10 của Luật Đấu thầu. Trong trường hợp này, nhà thầu phải chào hàng hóa xuất xứ Việt Nam, nhà thầu chào hàng hóa không có xuất xứ Việt Nam sẽ bị loại.*

*Trường hợp Chủ đầu tư không yêu cầu về xuất xứ thì để trống nội dung này.*

*(3) Ngày giao hàng phù hợp với yêu cầu kỹ thuật nêu tại Chương V.*

*Trường hợp gói thầu chia phần (lô), Chủ đầu tư phải điền rõ tên từng phần (lô) và các hàng hóa như Mẫu này.*

**PHẠM VI CUNG CẤP HÀNG HÓA**  
(áp dụng đối với loại hợp đồng theo đơn giá)

Chủ đầu tư liệt kê chi tiết danh mục các hàng hóa yêu cầu cung cấp. Trong đó cần nêu rõ danh mục hàng hóa với số lượng, chủng loại yêu cầu và các mô tả, diễn giải chi tiết (nếu cần thiết).

STT	Danh mục hàng hóa	Đơn vị tính	Khối lượng	Mô tả hàng hóa <sup>(1)</sup>	Yêu cầu về xuất xứ hàng hóa (nếu có) <sup>(2)</sup>	Địa điểm dự án	Ngày giao hàng <sup>(3)</sup>	
							Ngày giao hàng sớm nhất [ghi số ngày: kể từ ngày hợp đồng có hiệu lực hoặc kể từ ngày chủ đầu tư yêu cầu giao hàng đối với trường hợp giao hàng nhiều lần]	Ngày giao hàng muộn nhất [ghi số ngày: kể từ ngày hợp đồng có hiệu lực hoặc kể từ ngày chủ đầu tư yêu cầu giao hàng đối với trường hợp giao hàng nhiều lần]
1								
2								
...								
	Chi phí dự phòng		a%					

Ghi chú:

(1) Dẫn chiếu đến nội dung tương ứng quy định tại Chương V.

*(2) Áp dụng trong các trường hợp sau:*

*- Chủ đầu tư yêu cầu về xuất xứ theo nhóm nước, vùng lãnh thổ theo quy định tại khoản 2 Điều 44 Luật Đấu thầu. Trong trường hợp này, nhà thầu phải chào hàng hóa theo đúng yêu cầu về xuất xứ hoặc xuất xứ Việt Nam, kể cả trong trường hợp xuất xứ theo nhóm nước, vùng lãnh thổ mà Chủ đầu tư yêu cầu không có Việt Nam. Nhà thầu chào hàng hóa không có xuất xứ theo yêu cầu của E-HSMT hoặc không phải xuất xứ Việt Nam thì sẽ bị loại;*

*- Chủ đầu tư quyết định việc yêu cầu nhà thầu chào hàng hóa xuất xứ trong nước khi gói thầu mua sắm hàng hóa đáp ứng quy định tại điểm e khoản 3 Điều 10 của Luật Đấu thầu. Trong trường hợp này, nhà thầu phải chào hàng hóa xuất xứ Việt Nam, nhà thầu chào hàng hóa không có xuất xứ Việt Nam sẽ bị loại.*

*Trường hợp Chủ đầu tư không yêu cầu về xuất xứ thì để trống nội dung này.*

*(3) Ngày giao hàng phù hợp với yêu cầu kỹ thuật nêu tại Chương V.*

*Trường hợp gói thầu chia phần (lô), Chủ đầu tư phải điền rõ tên từng phần (lô) và các hàng hóa như Mẫu này.*



## II. Danh mục hàng hóa áp dụng loại hợp đồng theo đơn giá

STT	Danh mục hàng hóa	Đơn vị tính	Khối lượng	Mô tả hàng hóa <sup>(1)</sup>	Yêu cầu về xuất xứ hàng hóa (nếu có) <sup>(2)</sup>	Địa điểm dự án	Ngày giao hàng <sup>(2)</sup>	
							Ngày giao hàng sớm nhất [ghi số ngày: kể từ ngày hợp đồng có hiệu lực hoặc kể từ ngày chủ đầu tư yêu cầu giao hàng đối với trường hợp giao hàng nhiều lần]	Ngày giao hàng muộn nhất [ghi số ngày: kể từ ngày hợp đồng có hiệu lực hoặc kể từ ngày chủ đầu tư yêu cầu giao hàng đối với trường hợp giao hàng nhiều lần]
1								
2								
...								
	Chi phí dự phòng		a%					

Ghi chú:

(1) Dẫn chiếu đến nội dung tương ứng quy định tại Chương V.

(2) Áp dụng trong các trường hợp sau:

- Chủ đầu tư yêu cầu về xuất xứ theo nhóm nước, vùng lãnh thổ theo quy định tại khoản 2 Điều 44 Luật Đấu thầu. Trong trường hợp này, nhà thầu phải chào hàng hóa theo đúng yêu cầu về xuất xứ hoặc xuất xứ Việt Nam, kể cả trong trường hợp xuất xứ theo nhóm nước, vùng lãnh thổ mà Chủ đầu tư yêu cầu không có Việt Nam. Nhà thầu chào hàng hóa không có xuất xứ theo yêu cầu của E-HSMT hoặc không phải xuất xứ Việt Nam thì sẽ bị loại;

- Chủ đầu tư quyết định việc yêu cầu nhà thầu chào hàng hóa xuất xứ trong nước khi gói thầu mua sắm hàng hóa đáp ứng quy định tại điểm e khoản 3 Điều 10 của Luật Đấu thầu. Trong trường hợp này, nhà thầu phải chào hàng hóa xuất xứ Việt Nam, nhà thầu chào hàng hóa không có xuất xứ Việt Nam sẽ bị loại.

*Trường hợp Chủ đầu tư không yêu cầu về xuất xứ thì để trống nội dung này.*

*(3) Ngày giao hàng phù hợp với yêu cầu kỹ thuật nêu tại Chương V.*

*Trường hợp gói thầu chia phần (lô), Chủ đầu tư phải điền rõ tên từng phần (lô) và các hàng hóa như Mẫu này.*

**CÁC DỊCH VỤ LIÊN QUAN <sup>(1)</sup>**

*Chủ đầu tư liệt kê danh mục các dịch vụ liên quan để thực hiện gói thầu theo bảng sau:*

<b>STT</b>	<b>Mô tả dịch vụ</b>	<b>Khối lượng mời thầu</b>	<b>Đơn vị tính</b>	<b>Địa điểm thực hiện dịch vụ</b>	<b>Ngày hoàn thành dịch vụ<sup>(2)</sup></b>
1	<i>Ghi nội dung dịch vụ 1</i>				
2	<i>Ghi nội dung dịch vụ 2</i>				
..					
n	<i>Ghi nội dung dịch vụ n</i>				

*Ghi chú:*

*(1) Trường hợp gói thầu không yêu cầu dịch vụ liên quan thì Chủ đầu tư không nhập Biểu này trên Hệ thống.*

*(2) “Ngày hoàn thành dịch vụ” phải hợp lý, phù hợp với “Ngày giao hàng” tại Mẫu số 01A, 01B, 01C.*

**VẬT TƯ, PHỤ TÙNG THAY THẾ**

*(chỉ áp dụng trong trường hợp Chủ đầu tư có yêu cầu cụ thể về vật tư, phụ tùng thay thế)*

<b>STT</b>	<b>Danh mục</b>	<b>Đơn vị tính</b>	<b>Khối lượng</b>
(1)	(2)	(3)	(4)

Ghi chú:

Chủ đầu tư điền các cột (1), (2), (3), (4) cho phù hợp với yêu cầu tại Mục 15.8 E-CDNT và Mục 4 Chương III.

**ĐƠN DỰ THẦU<sup>(1)</sup>**

Ngày: \_\_\_ [*Hệ thống tự động trích xuất*]

Tên gói thầu: \_\_\_ [*Hệ thống tự động trích xuất*]

Kính gửi: \_\_\_ [*Hệ thống tự động trích xuất*]

Sau khi nghiên cứu E-HSMT, chúng tôi:

Tên nhà thầu: \_\_\_ [*Hệ thống tự động trích xuất*], Mã số thuế: \_\_\_ [*Hệ thống tự động trích xuất*] cam kết thực hiện gói thầu \_\_\_ [*Hệ thống tự động trích xuất*] số E-TBMT: \_\_\_ [*Hệ thống tự động trích xuất*] theo đúng yêu cầu nêu trong E-HSMT với giá dự thầu (tổng số tiền) là \_\_\_ [*Hệ thống tự động trích xuất*] cùng với các bảng tổng hợp giá dự thầu kèm theo.

Ngoài ra, chúng tôi tự nguyện giảm giá dự thầu với tỷ lệ phần trăm giảm giá là \_\_\_ [*Ghi tỷ lệ giảm giá, nếu có*].

Giá dự thầu sau khi trừ đi giá trị giảm giá là: \_\_\_ [*Hệ thống tự động tính*] (đã bao gồm toàn bộ thuế, phí, lệ phí (nếu có)).

Hiệu lực của E-HSDT: \_\_\_ [*Hệ thống tự động trích xuất*]

Bảo đảm dự thầu: \_\_\_ [*ghi giá trị bằng số, bằng chữ và đồng tiền của bảo đảm dự thầu*]

Hiệu lực của Bảo đảm dự thầu<sup>(2)</sup>: \_\_\_ [*ghi thời gian hiệu lực kể từ ngày đóng thầu*]

Chúng tôi cam kết:

1. Không đang trong quá trình thực hiện thủ tục giải thể hoặc bị thu hồi giấy chứng nhận đăng ký doanh nghiệp, giấy chứng nhận đăng ký hợp tác xã, liên hiệp hợp tác xã, tổ hợp tác, không thuộc trường hợp mất khả năng thanh toán theo quy định của pháp luật về phá sản (không đang trong quá trình chấm dứt hoạt động hoặc bị thu hồi giấy chứng nhận đăng ký hộ kinh doanh đối với nhà thầu là hộ kinh doanh).

2. Không vi phạm quy định về bảo đảm cạnh tranh trong đấu thầu;

3. Đã thực hiện nghĩa vụ thuế của năm tài chính gần nhất so với thời điểm đóng thầu;

4. Không đang trong thời gian bị cấm tham dự thầu theo quy định của pháp luật đấu thầu;

5. Không đang bị truy cứu trách nhiệm hình sự (chủ hộ không đang bị truy cứu trách nhiệm hình sự trong trường hợp nhà thầu là hộ kinh doanh);

6. Không thực hiện các hành vi tham nhũng, hối lộ, thông thầu, cản trở và các hành vi vi phạm quy định khác của pháp luật đấu thầu khi tham dự gói thầu này.

7. Những thông tin kê khai trong E-HSDT là trung thực.

8. Trường hợp trúng thầu, E-HSDT và các văn bản bổ sung, làm rõ E-HSDT tạo thành thỏa thuận ràng buộc trách nhiệm giữa hai bên cho tới khi hợp đồng được ký kết.

9. Nếu E-HSDT của chúng tôi được chấp nhận, chúng tôi sẽ thực hiện biện pháp bảo đảm thực hiện hợp đồng theo quy định tại Mục 37.1 E-CDNT của E-HSMT.

10. Có đủ năng lực, kinh nghiệm để thực hiện gói thầu.<sup>(3)</sup>

11. Trường hợp chúng tôi không nộp bản gốc bảo đảm dự thầu theo yêu cầu của Chủ đầu tư, Bên mời thầu quy định tại Mục 18.5 E-CDNT; trong trường hợp giá trị bảo đảm dự thầu nhỏ hơn 20 triệu đồng, không nộp tiền mặt, Séc bảo chi, thư bảo lãnh dự thầu hoặc giấy chứng nhận bảo hiểm bảo lãnh theo quy định tại Mục 18.8 E-CDNT thì chúng tôi sẽ bị nêu tên trên Hệ thống và tài khoản của chúng tôi sẽ bị khóa trong vòng 06 tháng kể từ ngày Cục Quản lý đấu thầu, Bộ Kế hoạch và Đầu tư nhận được văn bản đề nghị của Chủ đầu tư.

Ghi chú:

(1) Đơn dự thầu được ký bằng chữ ký số của nhà thầu khi nhà thầu nộp E-HSDT.

(2) Trường hợp giá trị bảo đảm dự thầu nhỏ hơn 20 triệu đồng thì không áp dụng nội dung này.

(3) Trường hợp gói thầu áp dụng hình thức chào hàng cạnh tranh.

**Mẫu số 03 (Webform trên Hệ thống)****THỎA THUẬN LIÊN DANH<sup>(1)</sup>**Ngày: \_\_\_ [*Hệ thống tự động trích xuất*]Gói thầu: \_\_\_ [*Hệ thống tự động trích xuất*]Thuộc dự án/dự toán mua sắm: \_\_\_ [*Hệ thống tự động trích xuất*]Căn cứ<sup>(2)</sup> \_\_\_ [*Hệ thống tự động trích xuất*]Căn cứ<sup>(2)</sup> \_\_\_ [*Hệ thống tự động trích xuất*]Căn cứ E-HSMT Gói thầu: \_\_\_\_\_ [*Hệ thống tự động trích xuất*] với số E-TBMT: \_\_\_ [*Hệ thống tự động trích xuất*]

Chúng tôi, đại diện cho các bên ký thỏa thuận liên danh, gồm có:

**Tên thành viên liên danh thứ nhất:** \_\_\_ [*Hệ thống tự động trích xuất*]Mã số thuế: \_\_\_ [*Hệ thống tự động trích xuất*];

Đại diện là ông/bà: \_\_\_\_\_

Chức vụ: \_\_\_\_\_

Địa chỉ: \_\_\_\_\_

Điện thoại: \_\_\_\_\_

**Tên thành viên liên danh thứ hai:** \_\_\_ [*Hệ thống tự động trích xuất*]Mã số thuế: \_\_\_ [*Hệ thống tự động trích xuất*];

Đại diện là ông/bà: \_\_\_\_\_

Chức vụ: \_\_\_\_\_

Địa chỉ: \_\_\_\_\_

Điện thoại: \_\_\_\_\_

...

**Tên thành viên liên danh thứ n:** \_\_\_ [*Hệ thống tự động trích xuất*]Mã số thuế: \_\_\_ [*Hệ thống tự động trích xuất*];

Đại diện là ông/bà: \_\_\_\_\_

Chức vụ: \_\_\_\_\_

Địa chỉ: \_\_\_\_\_

Điện thoại: \_\_\_\_\_

Các bên (sau đây gọi là thành viên) thống nhất ký kết thỏa thuận liên danh với các nội dung sau:

**Điều 1. Nguyên tắc chung**

1. Các thành viên tự nguyện hình thành liên danh để tham dự thầu gói thầu \_\_\_\_ [*Hệ thống tự động trích xuất*] thuộc dự án/dự toán mua sắm \_\_\_\_ [*Hệ thống tự động trích xuất*].

2. Các thành viên thống nhất tên gọi của liên danh cho mọi giao dịch liên quan đến gói thầu này là: \_\_\_\_ [*Ghi tên của liên danh*].

3. Các thành viên cam kết không thành viên nào được tự ý tham gia độc lập hoặc liên danh với nhà thầu khác để tham gia gói thầu này. Trường hợp trúng thầu, không thành viên nào có quyền từ chối thực hiện các trách nhiệm và nghĩa vụ đã quy định trong hợp đồng. Trường hợp thành viên của liên danh từ chối hoàn thành trách nhiệm riêng của mình như đã thỏa thuận thì thành viên đó bị xử lý như sau:

- Bồi thường thiệt hại cho các bên trong liên danh;
- Bồi thường thiệt hại cho Chủ đầu tư theo quy định nêu trong hợp đồng;
- Hình thức xử lý khác \_\_\_\_ [*ghi rõ hình thức xử lý khác*].

## **Điều 2. Phân công trách nhiệm**

Các thành viên thống nhất phân công trách nhiệm để thực hiện gói thầu \_\_\_\_ [*Hệ thống tự động trích xuất*] thuộc dự án \_\_\_\_ [*Hệ thống tự động trích xuất*] đối với từng thành viên như sau:

1. Thành viên đứng đầu liên danh:

Các bên nhất trí phân công \_\_\_\_ [*Hệ thống tự động trích xuất thành viên lập liên danh*] làm thành viên đứng đầu liên danh, đại diện cho liên danh trong những phần việc sau<sup>(3)</sup>:

- Sử dụng tài khoản, chứng thư số để nộp E-HSĐT cho cả liên danh.

*[- Ký các văn bản, tài liệu để giao dịch với Chủ đầu tư, Bên mời thầu trong quá trình tham dự thầu, văn bản giải trình, làm rõ E-HSĐT hoặc văn bản đề nghị rút E-HSĐT;*

- Thực hiện bảo đảm dự thầu cho cả liên danh;
- Tham gia quá trình đối chiếu tài liệu, hoàn thiện hợp đồng;
- Ký đơn kiến nghị trong trường hợp nhà thầu có kiến nghị;
- Các công việc khác trừ việc ký kết hợp đồng \_\_\_\_ [*ghi rõ nội dung các công việc khác (nếu có)*].

2. Các thành viên trong liên danh thỏa thuận phân công trách nhiệm thực hiện công việc theo bảng dưới đây <sup>(4)</sup>:

STT	Tên các thành viên trong liên danh	Nội dung công việc đảm nhận	Tỷ lệ % giá trị đảm nhận so với tổng giá dự thầu
1	Tên thành viên đứng đầu liên danh	- ____	- ____%

	<i>(Hệ thống tự động trích xuất)</i>	- ____	- ____%
2	Tên thành viên thứ 2	- ____ - ____	- ____% - ____%
....	....	....	.....
<b>Tổng cộng</b>		<b>Toàn bộ công việc của gói thầu</b>	<b>100%</b>

### **Điều 3. Hiệu lực của thỏa thuận liên danh**

1. Thỏa thuận liên danh có hiệu lực kể từ ngày ký.
  2. Thỏa thuận liên danh chấm dứt hiệu lực trong các trường hợp sau:
    - Các bên hoàn thành trách nhiệm, nghĩa vụ của mình và tiến hành thanh lý hợp đồng;
    - Các bên cùng thỏa thuận chấm dứt;
    - Nhà thầu liên danh không trúng thầu;
    - Hủy thầu gói thầu \_\_\_\_ [*Hệ thống tự động trích xuất*] thuộc dự án/dự toán mua sắm \_\_\_\_ [*Hệ thống tự động trích xuất*] theo thông báo của Chủ đầu tư, Bên mời thầu.
- Thỏa thuận liên danh được lập trên sự chấp thuận của tất cả các thành viên.

### **ĐẠI DIỆN HỢP PHÁP CỦA THÀNH VIÊN ĐÚNG ĐẦU LIÊN DANH**

*[xác nhận, chữ ký số]*

### **ĐẠI DIỆN HỢP PHÁP CỦA THÀNH VIÊN LIÊN DANH**

*[xác nhận, chữ ký số]*

#### Ghi chú:

- (1) Trường hợp gói thầu chia thành nhiều phần độc lập thì trong thỏa thuận liên danh phải nêu rõ tên, số hiệu của các phần mà nhà thầu liên danh tham dự thầu, trong đó nêu rõ trách nhiệm chung và trách nhiệm riêng của từng thành viên liên danh đối với phần tham dự thầu.
- (2) Hệ thống tự động cập nhật các văn bản quy phạm pháp luật theo quy định hiện hành.
- (3) Việc phân công trách nhiệm bao gồm một hoặc nhiều công việc như đã nêu.
- (4) Nhà thầu phải ghi rõ nội dung công việc cụ thể và ước tính giá trị tương ứng mà từng thành viên trong liên danh sẽ thực hiện, trách nhiệm chung, trách nhiệm riêng

của từng thành viên, kể cả thành viên đứng đầu liên danh. Việc phân chia công việc trong liên danh phải căn cứ các hạng mục nêu trong bảng giá dự thầu theo Mẫu số 12.1 (12.1A hoặc 12.1B hoặc 12.1C) hoặc Mẫu số 12.2 (12.2A hoặc 12.2B hoặc 12.2C), Mẫu số 13 (13A hoặc 13B) Chương này hoặc theo các công việc thuộc quá trình sản xuất hạng mục trong bảng giá dự thầu, không được phân chia các công việc không thuộc các hạng mục này.

**Mẫu số 04A (Scan đính kèm)****BẢO LÃNH DỰ THẦU<sup>(1)</sup>***(Áp dụng đối với nhà thầu độc lập)*

**Bên thụ hưởng:** \_\_\_ [*ghi tên và địa chỉ của Chủ đầu tư quy định tại Mục 1.1 E-BDL hoặc tên Bên mời thầu quy định tại Mục 5.1 E-BDL*]

**Ngày phát hành bảo lãnh:** \_\_\_ [*ghi ngày phát hành bảo lãnh*]

**BẢO LÃNH DỰ THẦU số:** \_\_\_ [*ghi số trích yếu của Bảo lãnh dự thầu*]

**Bên bảo lãnh:** \_\_\_ [*ghi tên và địa chỉ nơi phát hành, nếu những thông tin này chưa được thể hiện ở phần tiêu đề trên giấy in*]

Chúng tôi được thông báo rằng \_\_\_ [*ghi tên nhà thầu*] (sau đây gọi là “Nhà thầu”) sẽ tham dự thầu để thực hiện gói thầu \_\_\_ [*ghi tên gói thầu*] thuộc dự án/dự toán mua sắm \_\_\_ [*ghi tên dự án/dự toán mua sắm*] theo Thư mời thầu/E-TBMT số \_\_\_ [*ghi số trích yếu của Thư mời thầu/E-TBMT*].

Chúng tôi cam kết với Bên thụ hưởng rằng chúng tôi bảo lãnh cho Nhà thầu bằng một khoản tiền là \_\_\_ [*ghi rõ giá trị bằng số, bằng chữ và đồng tiền sử dụng*].

Bảo lãnh này có hiệu lực trong \_\_\_<sup>(2)</sup> ngày, kể từ ngày \_\_\_ tháng \_\_\_ năm \_\_\_<sup>(3)</sup>.

Theo yêu cầu của Nhà thầu, chúng tôi, với tư cách là Bên bảo lãnh, cam kết<sup>(4)</sup> sẽ thanh toán cho Bên thụ hưởng một khoản tiền là \_\_\_ [*ghi rõ giá trị bằng số, bằng chữ và đồng tiền sử dụng*] khi nhận được văn bản thông báo từ Bên thụ hưởng về vi phạm của Nhà thầu trong các trường hợp sau đây:

1. Sau thời điểm đóng thầu và trong thời gian có hiệu lực của E-HSDT, nhà thầu có văn bản rút E-HSDT hoặc từ chối thực hiện một hoặc các công việc đã đề xuất trong E-HSDT theo yêu cầu của E-HSMT;

2. Nhà thầu có hành vi vi phạm quy định tại Điều 16 Luật Đấu thầu hoặc vi phạm pháp luật về đấu thầu dẫn đến phải hủy thầu theo quy định tại điểm d và điểm đ khoản 1 Điều 17 của Luật Đấu thầu;

3. Nhà thầu không thực hiện biện pháp bảo đảm thực hiện hợp đồng theo quy định tại Điều 68 của Luật Đấu thầu;

4. Nhà thầu không tiến hành hoặc từ chối đối chiếu tài liệu trong thời hạn 05 ngày làm việc kể từ ngày nhận được thông báo mời đối chiếu tài liệu hoặc đã đối chiếu tài liệu nhưng từ chối ký biên bản đối chiếu tài liệu, trừ trường hợp bất khả kháng;

5. Nhà thầu không tiến hành hoặc từ chối hoàn thiện hợp đồng trong thời hạn 10 ngày kể từ ngày nhận được thông báo trúng thầu của bên mời thầu, trừ trường hợp bất khả kháng;

6. Nhà thầu không tiến hành hoặc từ chối tiến hành hoàn thiện thỏa thuận khung trong thời hạn 10 ngày, kể từ ngày nhận được thông báo trúng thầu của bên mời thầu hoặc đã hoàn thiện thỏa thuận khung nhưng từ chối hoặc không ký thỏa thuận khung, trừ trường hợp bất khả kháng theo quy định của pháp luật dân sự;<sup>(5)</sup>

7. Nhà thầu không tiến hành hoặc từ chối ký kết hợp đồng trong thời hạn 10 ngày kể từ ngày hoàn thiện hợp đồng, trừ trường hợp bất khả kháng.

Trường hợp Nhà thầu trúng thầu, bảo lãnh này sẽ hết hiệu lực ngay sau khi Nhà thầu ký kết hợp đồng và nộp bảo lãnh thực hiện hợp đồng cho Bên thụ hưởng theo thỏa thuận trong hợp đồng đó.

Trường hợp Nhà thầu không trúng thầu, bảo lãnh này sẽ hết hiệu lực ngay sau khi chúng tôi nhận được bản chụp văn bản thông báo kết quả lựa chọn nhà thầu hoặc trong vòng 30 ngày kể từ ngày hết thời hạn hiệu lực của E-HSDT, tùy theo thời điểm nào đến trước.

Bất cứ yêu cầu bồi thường nào theo bảo lãnh này đều phải được gửi đến văn phòng chúng tôi trước hoặc trong ngày đó.

### **Đại diện hợp pháp của ngân hàng**

*[ghi tên, chức danh, ký tên và đóng dấu]*

#### **Ghi chú:**

(1) Trường hợp bảo lãnh dự thầu vi phạm một trong các quy định như: có giá trị thấp hơn, thời gian hiệu lực ngắn hơn so với yêu cầu quy định tại Mục 18.2 E-CDNT, không đúng tên đơn vị thụ hưởng, không phải là bản gốc, không có chữ ký hợp lệ, ký trước khi Chủ đầu tư phát hành E-HSMT hoặc có kèm theo điều kiện gây bất lợi cho Chủ đầu tư, Bên mời thầu thì bảo lãnh dự thầu được coi là không hợp lệ. bảo lãnh dự thầu này là bảo lãnh dự thầu không hủy ngang. Trường hợp cần thiết đối với các gói thầu có quy mô lớn, để bảo đảm quyền lợi của Chủ đầu tư, Bên mời thầu trong việc tịch thu giá trị bảo đảm dự thầu khi nhà thầu vi phạm quy định nêu tại bảo lãnh dự thầu, Chủ đầu tư, bên mời thầu có thể yêu cầu nhà thầu cung cấp các tài liệu để chứng minh bảo lãnh dự thầu đã nộp trong E-HSDT là bảo lãnh dự thầu không hủy ngang.

(2) Ghi theo quy định tại Mục 18.2 **E-BDL**.

(3) Ghi ngày có thời điểm đóng thầu theo quy định tại Mục 19.1 **E-BDL**.

(4) Trường hợp bảo lãnh dự thầu thiếu một hoặc một số cam kết trong các nội dung cam kết nêu trên thì bị coi là điều kiện gây bất lợi cho Chủ đầu tư, Bên mời thầu theo quy định tại Mục 18.3 **E-CDNT** và thư bảo lãnh được coi là không hợp lệ.

(5) Chỉ áp dụng đối với mua sắm tập trung có sử dụng thỏa thuận khung.

**BẢO LÃNH DỰ THẦU<sup>(1)</sup>**

*(áp dụng đối với nhà thầu liên danh)*

**Bên thụ hưởng:**\_\_\_ [ghi tên và địa chỉ của Chủ đầu tư quy định tại Mục 1.1 E-BDL hoặc ghi tên Bên mời thầu quy định tại Mục 5.1 E-BDL]

**Ngày phát hành bảo lãnh:**\_\_\_ [ghi ngày phát hành bảo lãnh]

**BẢO LÃNH DỰ THẦU số:**\_\_\_ [ghi số trích yếu của Bảo lãnh dự thầu]

**Bên bảo lãnh:**\_\_\_ [ghi tên và địa chỉ nơi phát hành, nếu những thông tin này chưa được thể hiện ở phần tiêu đề trên giấy in]

Chúng tôi được thông báo rằng\_\_\_ [ghi tên nhà thầu]<sup>(2)</sup> (sau đây gọi là “Nhà thầu”) sẽ tham dự thầu để thực hiện gói thầu\_\_\_ [ghi tên gói thầu] thuộc dự án/dự toán mua sắm \_\_\_ [ghi tên dự án/dự toán mua sắm] theo Thư mời thầu/E-TBMT số\_\_\_ [ghi số trích yếu của Thư mời thầu/E-TBMT].

Chúng tôi cam kết với Bên thụ hưởng rằng chúng tôi bảo lãnh cho Nhà thầu tham dự thầu gói thầu này bằng một khoản tiền là \_\_\_ [ghi rõ giá trị bằng số, bằng chữ và đồng tiền sử dụng].

Bảo lãnh này có hiệu lực trong\_\_\_<sup>(3)</sup> ngày, kể từ ngày\_\_\_ tháng\_\_\_ năm\_\_\_<sup>(4)</sup>.

Theo yêu cầu của Nhà thầu, chúng tôi, với tư cách là Bên bảo lãnh, cam kết<sup>(5)</sup> sẽ thanh toán cho Bên thụ hưởng một khoản tiền là\_\_\_ [ghi rõ giá trị bằng số, bằng chữ và đồng tiền sử dụng] khi nhận được văn bản thông báo từ Bên thụ hưởng về vi phạm của Nhà thầu trong các trường hợp sau đây:

1. Sau thời điểm đóng thầu và trong thời gian có hiệu lực của E-HSĐT, nhà thầu có văn bản rút E-HSĐT hoặc từ chối thực hiện một hoặc các công việc đã đề xuất trong E-HSĐT theo yêu cầu của E-HSMT;

2. Nhà thầu có hành vi vi phạm quy định tại Điều 16 Luật Đấu thầu hoặc vi phạm pháp luật về đấu thầu dẫn đến phải hủy thầu theo quy định tại điểm d và điểm đ khoản 1 Điều 17 của Luật Đấu thầu;

3. Nhà thầu không thực hiện biện pháp bảo đảm thực hiện hợp đồng theo quy định tại Điều 68 của Luật Đấu thầu;

4. Nhà thầu không tiến hành hoặc từ chối đối chiếu tài liệu trong thời hạn 05 ngày làm việc kể từ ngày nhận được thông báo mời đối chiếu tài liệu hoặc đã đối chiếu tài liệu nhưng từ chối ký biên bản đối chiếu tài liệu, trừ trường hợp bất khả kháng;

5. Nhà thầu không tiến hành hoặc từ chối hoàn thiện hợp đồng trong thời hạn 10 ngày kể từ ngày nhận được thông báo trúng thầu của bên mời thầu, trừ trường hợp bất khả kháng;

6. Nhà thầu không tiến hành hoặc từ chối tiến hành hoàn thiện thỏa thuận khung trong thời hạn 10 ngày, kể từ ngày nhận được thông báo trúng thầu của bên mời thầu hoặc đã hoàn thiện thỏa thuận khung nhưng từ chối hoặc không ký thỏa thuận khung, trừ trường hợp bất khả kháng theo quy định của pháp luật dân sự;<sup>(6)</sup>

7. Nhà thầu không tiến hành hoặc từ chối ký kết hợp đồng trong thời hạn 10 ngày kể từ ngày hoàn thiện hợp đồng, trừ trường hợp bất khả kháng.

8. Nếu bất kỳ thành viên nào trong liên danh \_\_\_\_ [*ghi đầy đủ tên của nhà thầu liên danh*] vi phạm quy định của pháp luật dẫn đến không được hoàn trả bảo đảm dự thầu theo quy định tại Mục 18.5 E-CDNT của E-HSMT thì bảo đảm dự thầu của tất cả thành viên trong liên danh sẽ không được hoàn trả.

Trường hợp Nhà thầu trúng thầu, bảo lãnh này sẽ hết hiệu lực ngay sau khi Nhà thầu ký kết hợp đồng và nộp bảo lãnh thực hiện hợp đồng cho Bên thụ hưởng theo thỏa thuận trong hợp đồng đó.

Trường hợp Nhà thầu không trúng thầu, bảo lãnh này sẽ hết hiệu lực ngay sau khi chúng tôi nhận được bản chụp văn bản thông báo kết quả lựa chọn nhà thầu hoặc trong vòng 30 ngày kể từ khi hết thời hạn hiệu lực của E-HSDT, tùy theo thời điểm nào đến trước.

Bất cứ yêu cầu bồi thường nào theo bảo lãnh này đều phải được gửi đến văn phòng chúng tôi trước hoặc trong ngày đó.

### **Đại diện hợp pháp của ngân hàng**

*[ghi tên, chức danh, ký tên và đóng dấu]*

Ghi chú:

(1) Trường hợp bảo lãnh dự thầu vi phạm một trong các quy định như: có giá trị thấp hơn, thời gian hiệu lực ngắn hơn so với yêu cầu quy định tại Mục 18.2 E-CDNT, không đúng tên đơn vị thụ hưởng, không phải là bản gốc, không có chữ ký hợp lệ, ký trước khi Chủ đầu tư phát hành E-HSMT, hoặc có kèm theo điều kiện gây bất lợi cho Chủ đầu tư, Bên mời thầu thì bảo lãnh dự thầu được coi là không hợp lệ. bảo lãnh dự thầu này là bảo lãnh dự thầu không hủy ngang. Trường hợp cần thiết đối với các gói thầu có quy mô lớn, để bảo đảm quyền lợi của Chủ đầu tư, Bên mời thầu trong việc tịch thu giá trị bảo đảm dự thầu khi nhà thầu vi phạm quy định nêu tại bảo lãnh dự thầu, Chủ đầu tư, bên mời thầu có thể yêu cầu nhà thầu cung cấp các tài liệu để chứng minh bảo lãnh dự thầu đã nộp trong E-HSDT là bảo lãnh dự thầu không hủy ngang.

(2) Tên nhà thầu có thể là một trong các trường hợp sau đây:

- Tên của cả nhà thầu liên danh, ví dụ nhà thầu liên danh A + B tham dự thầu thì tên nhà thầu ghi là “Nhà thầu liên danh A + B”;

- Tên của thành viên chịu trách nhiệm thực hiện bảo lãnh dự thầu cho cả liên danh hoặc cho thành viên khác trong liên danh, ví dụ nhà thầu liên danh A + B + C tham dự thầu, trường hợp trong thỏa thuận liên danh phân công cho nhà thầu A thực hiện bảo đảm dự thầu

cho cả liên danh thì tên nhà thầu ghi là “nhà thầu A (thay mặt cho nhà thầu liên danh A + B +C)”, trường hợp trong thỏa thuận liên danh phân công nhà thầu B thực hiện bảo đảm dự thầu cho nhà thầu B và C thì tên nhà thầu ghi là “Nhà thầu B (thay mặt cho nhà thầu B và C)”;

- Tên của thành viên liên danh thực hiện riêng rẽ bảo lãnh dự thầu.

(3) Ghi theo quy định tại Mục 18.2 **E-BDL**.

(4) Ghi ngày có thời điểm đóng thầu theo quy định tại Mục 19.1 **E-BDL**.

(5) Trường hợp bảo lãnh dự thầu thiếu một hoặc một số cam kết trong các nội dung cam kết nêu trên thì bị coi là điều kiện gây bất lợi cho Chủ đầu tư, Bên mời thầu theo quy định tại Mục 18.3 **E-CDNT** và thư bảo lãnh được coi là không hợp lệ.

(6) Chỉ áp dụng đối với mua sắm tập trung có sử dụng thỏa thuận khung.

**Mẫu số 05A (webform trên Hệ thống)****HỢP ĐỒNG TƯƠNG TỰ DO NHÀ THẦU THỰC HIỆN <sup>(1)</sup>**  
(áp dụng đối với nhà thầu thương mại)

Tên nhà thầu: \_\_\_\_\_ [ghi tên đầy đủ của nhà thầu].

Thông tin về từng hợp đồng, mỗi hợp đồng cần bảo đảm các thông tin sau đây:

Tên và số hợp đồng	<i>[ghi tên đầy đủ của hợp đồng, số ký hiệu]</i>	
Ngày ký hợp đồng	<i>[ghi ngày, tháng, năm]</i>	
Ngày hoàn thành	<i>[ghi ngày, tháng, năm]</i>	
Giá hợp đồng <sup>(3)</sup>	<i>[ghi tổng giá hợp đồng theo số tiền và đồng tiền đã ký]</i>	Tương đương _____ VND
Trường hợp là thành viên liên danh, ghi tóm tắt phần công việc đảm nhận trong liên danh và giá trị phần hợp đồng mà nhà thầu đảm nhận	<i>[ghi tóm tắt phần công việc đảm nhận trong liên danh]</i>	<i>[ghi phần trăm giá trị phần hợp đồng đảm nhận trong tổng giá hợp đồng; số tiền và đồng tiền đã ký]</i> Tương đương ____ VND
Tên dự án/dự toán mua sắm:	<i>[ghi tên đầy đủ của dự án/dự toán mua sắm có hợp đồng đang kê khai]</i>	
Tên Chủ đầu tư:	<i>[ghi tên đầy đủ của Chủ đầu tư trong hợp đồng đang kê khai]</i>	
Địa chỉ:	<i>[ghi đầy đủ địa chỉ hiện tại của Chủ đầu tư]</i>	
Điện thoại/fax:	<i>[ghi số điện thoại, số fax kể cả mã quốc gia, mã vùng]</i>	
E-mail:	<i>[ghi địa chỉ e-mail]</i>	
<b>Mô tả tính chất tương tự theo quy định tại Mục 2.1 Chương III<sup>(2)</sup></b>		
1. Loại hàng hóa	<i>[ghi thông tin phù hợp]</i>	
2. Về giá trị hợp đồng đã thực hiện <sup>(3)</sup>	<i>[ghi giá trị hợp đồng thực tế đã thực hiện căn cứ theo giá trị nghiệm thu, thanh lý hợp đồng]</i>	
3. Về quy mô thực hiện	<i>[ghi quy mô theo hợp đồng]</i>	
4. Các đặc tính khác	<i>[ghi các đặc tính khác nếu cần thiết]</i>	

Ghi chú:

Nhà thầu nghiên cứu kỹ E-HSMT và đề xuất các hợp đồng tương tự khác nhau để bảo đảm đáp ứng yêu cầu của E-HSMT.

(1) Trong trường hợp liên danh, từng thành viên trong liên danh kê khai theo Mẫu này. Trường hợp nhà thầu có nhiều hợp đồng tương tự thì kê khai từng hợp đồng theo Mẫu này.

(2) Nhà thầu chỉ kê khai nội dung tương tự với yêu cầu của gói thầu.

(3) Trường hợp giá trị hợp đồng không tính bằng VND thì quy đổi sang VND theo tỷ giá theo quy định tại Mục 2.1 Chương III để làm cơ sở đánh giá.

**Mẫu số 05B (webform trên Hệ thống)****KÊ KHAI NĂNG LỰC SẢN XUẤT HÀNG HÓA**  
(áp dụng đối với nhà thầu là nhà sản xuất)

Tên nhà thầu: \_\_\_\_\_ [ghi tên đầy đủ của nhà thầu].

Số lượng nhà máy, cơ sở sản xuất (gọi chung là nhà máy): \_\_\_\_\_ [Điền số nhà máy]

Đối với mỗi nhà máy, nhà thầu kê khai thông tin sau đây:

Tên nhà máy:	[Ghi tên nhà máy]
Địa chỉ:	[Ghi địa chỉ nhà máy]
Tổng mức đầu tư:	[Ghi tổng mức đầu tư]
Công suất thiết kế:	[Ghi công suất thiết kế]
Công suất thực hiện:	[Ghi công suất thực hiện trong năm gần nhất]
Tiêu chuẩn sản xuất:	[Ghi tiêu chuẩn sản xuất đang áp dụng, nếu có]
Số lao động đang làm việc:	[Ghi tổng số lao động đang làm việc tại nhà máy]

Ghi chú:

Trong trường hợp liên danh, từng thành viên trong liên danh kê khai theo Mẫu này.

**Mẫu số 06A (webform trên Hệ thống)****BẢNG ĐỀ XUẤT NHÂN SỰ CHỦ CHỐT**

Nhà thầu phải kê khai những nhân sự chủ chốt theo quy định tại điểm a Mục 2.2 Chương III và phải chứng minh khả năng sẵn sàng huy động các nhân sự này để tham gia thực hiện gói thầu. Nhân sự chủ chốt có thể thuộc biên chế của nhà thầu hoặc do nhà thầu huy động. Trường hợp nhân sự chủ chốt mà nhà thầu kê khai trong E-HSĐT không đáp ứng yêu cầu hoặc không chứng minh được khả năng huy động nhân sự (bao gồm cả trường hợp nhân sự đã huy động cho hợp đồng khác có thời gian làm việc trùng với thời gian thực hiện gói thầu này), Bên mời thầu cho phép nhà thầu bổ sung, thay thế. Nhà thầu chỉ được phép bổ sung, thay thế một lần đối với từng vị trí nhân sự trong một khoảng thời gian phù hợp nhưng không ít hơn 03 ngày làm việc. Trường hợp nhà thầu không có nhân sự thay thế đáp ứng yêu cầu của E-HSMT thì nhà thầu bị loại. Trong mọi trường hợp, nếu nhà thầu kê khai nhân sự không trung thực thì nhà thầu không được thay thế nhân sự khác, E-HSĐT của nhà thầu bị loại và nhà thầu sẽ bị coi là gian lận theo quy định tại khoản 4 Điều 16 của Luật Đấu thầu và bị xử lý theo quy định.

<b>STT</b>	<b>Họ và Tên</b>	<b>Vị trí công việc</b>
1	<i>[Nhà thầu chọn nhân sự chủ chốt từ cơ sở dữ liệu của mình trên Hệ thống]</i>	<i>[ghi cụ thể vị trí công việc đảm nhận trong gói thầu]</i>
2		
...		

**BẢNG LÝ LỊCH CHUYÊN MÔN CỦA NHÂN SỰ CHỦ CHỐT**

Thông tin nhân sự						Công việc hiện tại					
Stt	Tên	Căn cước công dân/Hộ chiếu	Vị trí	Ngày, tháng, năm sinh	Chứng chỉ/Trình độ chuyên môn	Tên người sử dụng lao động	Địa chỉ của người sử dụng lao động	Chức danh	Số năm làm việc cho người sử dụng lao động hiện tại	Người liên lạc (trưởng phòng / cán bộ phụ trách nhân sự)	Điện thoại/ Fax/ Email
1	[ghi tên nhân sự chủ chốt 1]										
2	[ghi tên nhân sự chủ chốt 2]										
...											
n	[ghi tên nhân sự chủ chốt n]										

Nhà thầu phải cung cấp tất cả các thông tin được yêu cầu và chuẩn bị tài liệu để đối chiếu (bản chụp được chứng thực các văn bản, chứng chỉ có liên quan) trong quá trình đối chiếu tài liệu.

**BẢNG KINH NGHIỆM CHUYÊN MÔN**

<b>STT</b>	<b>Tên nhân sự chủ chốt</b>	<b>Từ ngày</b>	<b>Đến ngày</b>	<b>Công ty/Dự án/Chức vụ/ Kinh nghiệm chuyên môn và quản lý có liên quan</b>
1	[ghi tên nhân sự chủ chốt 1]	...	...	...
2				
...	...			

**HỢP ĐỒNG CUNG CẤP HÀNG HÓA, EPC, EP, PC, CHÌA KHÓA TRAO TAY KHÔNG HOÀN THÀNH DO LỖI CỦA NHÀ THẦU TRONG QUÁ KHỨ<sup>(1)</sup>**

Tên nhà thầu: \_\_\_\_\_

Ngày: \_\_\_\_\_

Tên thành viên của nhà thầu liên danh (nếu có): \_\_\_\_\_

**Các hợp đồng cung cấp hàng hóa, EPC, EP, PC, chìa khóa trao tay không hoàn thành do lỗi của nhà thầu trong quá khứ theo quy định tại khoản 2.1 Mục 2 Chương III**

Không có hợp đồng cung cấp hàng hóa, EPC, EP, PC, chìa khóa trao tay không hoàn thành do lỗi của nhà thầu kể từ ngày 01 tháng 01 năm \_\_ [ghi năm] theo quy định tại tiêu chí đánh giá 1 trong Bảng tiêu chuẩn đánh giá về năng lực và kinh nghiệm thuộc khoản 2.1 Mục 2 Chương III.

Có hợp đồng cung cấp hàng hóa, EPC, EP, PC, chìa khóa trao tay không hoàn thành do lỗi của nhà thầu tính từ ngày 01 tháng 01 năm \_\_ [ghi năm] theo quy định tại Bảng tiêu chuẩn đánh giá về năng lực và kinh nghiệm thuộc khoản 2.1 Mục 2 Chương III.

Năm	Phần việc hợp đồng không hoàn thành	Mô tả hợp đồng	Tổng giá trị hợp đồng (giá trị, loại đồng tiền, tỷ giá hối đoái, giá trị tương đương bằng VND)
		Mô tả hợp đồng: _____ Tên Chủ đầu tư: _____ Địa chỉ: _____ Nguyên nhân không hoàn thành hợp đồng: _____	

Ghi chú:

(1) Nhà thầu phải kê khai chính xác, trung thực các hợp đồng cung cấp hàng hóa, EPC, EP, PC, chìa khóa trao tay không hoàn thành do lỗi của nhà thầu trong quá khứ; trường hợp Bên mời thầu phát hiện nhà thầu có hợp đồng cung cấp hàng hóa, EPC, EP, PC, chìa khóa trao tay không hoàn thành do lỗi của nhà thầu trong quá khứ mà không kê khai thì nhà thầu được coi là có hành vi gian lận và E-HSĐT của nhà thầu sẽ bị loại. Trường hợp nhà thầu liên danh thì từng thành viên của nhà thầu liên danh phải kê khai theo Mẫu này.

TÌNH HÌNH TÀI CHÍNH CỦA NHÀ THẦU<sup>(1)</sup>

Tên nhà thầu: \_\_\_\_\_

Ngày: \_\_\_\_\_

Tên thành viên của nhà thầu liên danh (nếu có): \_\_\_\_\_

Năm tài chính của nhà thầu từ ngày __ tháng __ đến ngày __ tháng __ (nhà thầu điền nội dung này)			
Số liệu tài chính trong các năm gần nhất theo yêu cầu của E-HSMT (Hệ thống tự động trích xuất trên cơ sở năm tài chính của nhà thầu)			
	Năm 1:	Năm 2:	Năm 3:
<b>Tổng tài sản</b>			
<b>Tổng nợ</b>			
<b>Giá trị tài sản ròng</b>			
<b>Doanh thu hằng năm (không bao gồm thuế VAT)</b>			
<b>Doanh thu bình quân hằng năm (không bao gồm thuế VAT)<sup>(2)</sup></b>	<i>(Hệ thống tự động tính)</i>		
<b>Lợi nhuận trước thuế</b>			
<b>Lợi nhuận sau thuế</b>			

Ghi chú:

(1) Trường hợp nhà thầu liên danh thì từng thành viên liên danh phải kê khai theo Mẫu này.

(2) Để xác định doanh thu bình quân hằng năm (không bao gồm thuế VAT), nhà thầu chia tổng doanh thu của các năm (không bao gồm thuế VAT) cho số năm dựa trên thông tin đã được cung cấp.

Doanh thu hằng năm được tính bằng tổng doanh thu trong báo cáo tài chính của năm đó (chưa bao gồm thuế VAT).

Doanh thu bình quân hằng năm (không bao gồm thuế VAT) = tổng doanh thu từng

năm (không bao gồm thuế VAT) theo yêu cầu của E-HSMT/số năm.

Trường hợp nhà thầu mới thành lập không đủ số năm theo yêu cầu của E-HSMT thì Doanh thu bình quân hằng năm (không bao gồm thuế VAT) được tính trên cơ sở số năm mà nhà thầu có số liệu tài chính.

Doanh thu hằng năm (không bao gồm thuế VAT) được trích xuất từ hồ sơ năng lực của nhà thầu. Trường hợp nhà thầu nhận thấy doanh thu hằng năm (không bao gồm thuế VAT) trong hồ sơ năng lực của nhà thầu chưa được Hệ thống cập nhật từ Hệ thống thuế điện tử và Hệ thống thông tin quốc gia về đăng ký doanh nghiệp thì nhà thầu tự cập nhật thông tin về doanh thu hằng năm (không bao gồm thuế VAT) vào hồ sơ năng lực để tham dự thầu nhưng bảo đảm phù hợp với số liệu nhà thầu đã kê khai trên Hệ thống Thuế điện tử tại thời điểm đóng thầu. Trong trường hợp này, nhà thầu phải chuẩn bị các tài liệu để đối chiếu các thông tin mà nhà thầu kê khai trong quá trình đối chiếu tài liệu như sau:

Bản sao các báo cáo tài chính (các bảng cân đối kế toán bao gồm tất cả thuyết minh có liên quan, và các báo cáo kết quả kinh doanh) cho các năm như đã nêu trên, tuân thủ các điều kiện sau:

1. Phản ánh tình hình tài chính của nhà thầu hoặc thành viên liên danh (nếu là nhà thầu liên danh) mà không phải tình hình tài chính của một chủ thể liên kết như công ty mẹ liên kết với công ty con hoặc công ty liên kết với nhà thầu hoặc thành viên liên danh.

2. Các báo cáo tài chính phải hoàn chỉnh, đầy đủ nội dung theo quy định.

3. Các báo cáo tài chính phải tương ứng với các kỳ kế toán đã hoàn thành kèm theo bản chụp được chứng thực một trong các tài liệu sau đây:

- Biên bản kiểm tra quyết toán thuế;
- Tờ khai tự quyết toán thuế (thuế giá trị gia tăng và thuế thu nhập doanh nghiệp) có xác nhận của cơ quan thuế về thời điểm đã nộp tờ khai;
- Tài liệu chứng minh việc nhà thầu đã kê khai quyết toán thuế điện tử;
- Văn bản xác nhận của cơ quan quản lý thuế (xác nhận số nộp cả năm) về việc thực hiện nghĩa vụ nộp thuế;
- Báo cáo kiểm toán (nếu có);
- Các tài liệu khác.

Các tài liệu trên đây phải phù hợp với số liệu nhà thầu đã kê khai trên Hệ thống Thuế điện tử tại thời điểm đóng thầu.

**Mẫu số 09A (webform trên Hệ thống)****PHẠM VI CÔNG VIỆC SỬ DỤNG NHÀ THẦU PHỤ<sup>(1)</sup>***(chỉ áp dụng đối với dịch vụ liên quan)*

<b>STT</b>	<b>Tên nhà thầu phụ<sup>(2)</sup></b>	<b>Phạm vi công việc<sup>(3)</sup></b>	<b>Khối lượng công việc<sup>(4)</sup></b>	<b>Giá trị % ước tính<sup>(5)</sup></b>	<b>Hợp đồng hoặc văn bản thỏa thuận với nhà thầu phụ<sup>(6)</sup></b>
1					
2					
3					
4					
...					

Ghi chú:

(1) Trường hợp sử dụng nhà thầu phụ để thực hiện dịch vụ liên quan thì kê khai theo Mẫu này.

(2) Nhà thầu ghi cụ thể tên nhà thầu phụ. Trường hợp khi tham dự thầu chưa xác định được cụ thể danh tính của nhà thầu phụ thì không phải kê khai vào cột này mà chỉ kê khai vào cột “Phạm vi công việc”. Nếu nhà thầu trúng thầu thì khi huy động nhà thầu phụ thực hiện công việc đã kê khai phải được sự chấp thuận của Chủ đầu tư.

(3) Nhà thầu ghi cụ thể tên hạng mục công việc dành cho nhà thầu phụ.

(4) Nhà thầu ghi cụ thể khối lượng công việc dành cho nhà thầu phụ.

(5) Nhà thầu ghi cụ thể giá trị % công việc mà nhà thầu phụ đảm nhận so với giá dự thầu.

(6) Nhà thầu ghi cụ thể số hợp đồng hoặc văn bản thỏa thuận và đính kèm bản scan các tài liệu này trong E-HSDT.

**Mẫu số 09B (webform trên Hệ thống)**

**DANH SÁCH CÁC CÔNG TY CON, CÔNG TY THÀNH VIÊN  
ĐẢM NHẬN PHẦN CÔNG VIỆC CỦA GÓI THẦU<sup>(1)</sup>**

STT	Tên công ty con, công ty thành viên <sup>(2)</sup>	Công việc đảm nhận trong gói thầu <sup>(3)</sup>	Giá trị % so với giá dự thầu <sup>(4)</sup>	Ghi chú
1				
2				
...				

Ghi chú:

(1) Trường hợp nhà thầu tham dự thầu là công ty mẹ (ví dụ như Tổng công ty) huy động công ty con, công ty thành viên thực hiện một phần công việc gói thầu thì phải kê khai cụ thể tại bảng này. Việc đánh giá kinh nghiệm, năng lực của nhà thầu căn cứ vào giá trị, khối lượng do công ty mẹ, công ty con, công ty thành viên đảm nhận trong gói thầu. Trường hợp nhà thầu tham dự thầu không phải là công ty mẹ thì không áp dụng Mẫu này.

(2) Ghi cụ thể tên công ty con, công ty thành viên.

(3) Ghi cụ thể phần công việc đảm nhận của công ty con, công ty thành viên.

(4) Ghi cụ thể giá trị % công việc của công ty con, công ty thành viên đảm nhận so với giá dự thầu.

**BẢNG TIẾN ĐỘ CUNG CẤP<sup>(\*)</sup>**

Nhà thầu đề xuất tiến độ cung cấp phù hợp với yêu cầu của Chủ đầu tư

STT	Danh mục hàng hóa	Đơn vị tính	Khối lượng	Địa điểm dự án	Ngày giao hàng		
					Ngày giao hàng sớm nhất <i>[ghi số ngày: kể từ ngày hợp đồng có hiệu lực hoặc kể từ ngày chủ đầu tư yêu cầu giao hàng đối với trường hợp giao hàng nhiều lần]</i>	Ngày giao hàng muộn nhất <i>[ghi số ngày: kể từ ngày hợp đồng có hiệu lực hoặc kể từ ngày chủ đầu tư yêu cầu giao hàng đối với trường hợp giao hàng nhiều lần]</i>	Ngày giao hàng do nhà thầu đề xuất <i>[ghi số ngày: kể từ ngày hợp đồng có hiệu lực hoặc kể từ ngày chủ đầu tư yêu cầu giao hàng đối với trường hợp giao hàng nhiều lần]</i>
(1)	(2)	(3)	(4)	(5)	(6)	(7)	(8)
1							
2							
3							
...							

Ghi chú:

Cột (1) (2) (3)(4) (5) (6) (7): Hệ thống tự trích xuất

Cột (8): Nhà thầu điền

*(\*) Hàng hóa phải được giao trong khoảng thời gian quy định trong E-HSMT. Nhà thầu đề xuất thời gian giao hàng sớm hơn ngày giao hàng sớm nhất thì không được tính ưu tiên và không bị loại, trừ trường hợp yêu cầu kỹ thuật có quy định khác. Nhà thầu đề xuất thời gian giao hàng muộn hơn khoảng thời gian này thì E-HSMT của nhà thầu sẽ bị loại.*

## ĐỀ XUẤT VỀ HÀNG HÓA CỦA NHÀ THẦU

STT	Danh mục hàng hóa	Ký mã hiệu	Nhãn hiệu	Năm sản xuất	Xuất xứ (quốc gia, vùng lãnh thổ sản xuất)	Hãng sản xuất	Cấu hình, tính năng kỹ thuật cơ bản	Đơn vị tính	Khối lượng	Mã HS
(1)	(2)	(3)	(4)	(5)	(6)	(7)	(8)	(9)	(10)	(11)
1	Hàng hoá thứ 1									
2	Hàng hoá thứ 2									
...										
n	Hàng hoá thứ n									

**Ghi chú:**

- Cột (2), (9), (10): Hệ thống tự động trích xuất;
- Cột (3), (4), (5), (6), (7), (8): Nhà thầu tự điền;
- Cột (11): Hệ thống tự trích xuất (nếu có). Trường hợp cột này bỏ trống và nhà thầu biết mã HS của hàng hóa thì nhà thầu liệt kê;
- Đề xuất của nhà thầu tại Mẫu này được trích xuất sang Mẫu 12.1 (12.1A hoặc 12.1B hoặc 12.1C) hoặc 12.2 (12.2A hoặc 12.2B hoặc 12.2C).

## Mẫu số 11.1 (webform trên Hệ thống)

### BẢNG TỔNG HỢP GIÁ DỰ THẦU

(Trường hợp E-HSMT yêu cầu chào thầu theo Mẫu số 12.1 Chương này)

#### I. Bảng tổng hợp giá dự thầu áp dụng loại hợp đồng trọn gói

STT	Nội dung	Giá dự thầu
1	Giá dự thầu của hàng hóa	$(M)$ [Hệ thống trích xuất từ Mẫu 12.1A]
2	Dịch vụ liên quan	$(I)$ [Hệ thống trích xuất từ Mẫu 13A]
	<b>Tổng cộng giá dự thầu</b> (Kết chuyển sang đơn dự thầu)	$(M) + (I)$ [Hệ thống tự tính]

#### II. Bảng tổng hợp giá dự thầu áp dụng loại hợp đồng theo đơn giá

STT	Nội dung	Giá dự thầu
1	Giá dự thầu của hàng hóa	$(M)$ [Hệ thống trích xuất từ Mẫu 12.1B]
2	Dịch vụ liên quan	$(I)$ [Hệ thống trích xuất từ Mẫu 13A]
3	Chi phí dự phòng	$(C) = a\% \times ((M) + (I))$ [Hệ thống tự tính]
	<b>Tổng cộng giá dự thầu</b> (Kết chuyển sang đơn dự thầu)	$(M) + (I) + (C)$ [Hệ thống tự tính]

#### III. Bảng tổng hợp giá dự thầu áp dụng loại hợp đồng hỗn hợp

STT	Nội dung	Giá dự thầu
I	Giá hàng hóa và dịch vụ liên quan áp dụng loại hợp đồng trọn gói	$(GI)$

1.1	Giá hàng hóa	(M1) [Hệ thống trích xuất từ Mẫu 12.1C]
1.2	Dịch vụ liên quan	(I1) [Hệ thống trích xuất từ Mẫu 13B]
<b>II</b>	<b>Giá hàng hóa và dịch vụ liên quan áp dụng loại hợp đồng theo đơn giá</b>	<b>(G2)</b>
2.1	Giá hàng hóa	(M2) [Hệ thống trích xuất từ Mẫu 12.1C]
2.2	Dịch vụ liên quan	(I2) [Hệ thống trích xuất từ Mẫu 13B]
2.3	Chi phí dự phòng	$(C) = a\% ((M2) + (I2))$
	<b>Tổng cộng giá dự thầu</b> (Kết chuyển sang đơn dự thầu)	<b>(G1) + (G2)</b> [Hệ thống tự tính]

**Mẫu số 11.2 (webform trên Hệ thống)****BẢNG TỔNG HỢP GIÁ DỰ THẦU**

(Trường hợp E-HSMT yêu cầu chào thầu theo Mẫu số 12.2 Chương này)

**I. Bảng tổng hợp giá dự thầu áp dụng loại hợp đồng trọn gói**

STT	Nội dung	Giá dự thầu
1	Hàng hóa sản xuất gia công trong nước	(M1) [Hệ thống trích xuất từ Mẫu 12.2A]
2	Hàng hóa sản xuất gia công tại nước ngoài	(M2) [Hệ thống trích xuất từ Mẫu 12.2A]
3	Dịch vụ liên quan	(I) [Hệ thống trích xuất từ Mẫu 13A]
	<b>Tổng cộng giá dự thầu</b> (Kết chuyển sang đơn dự thầu)	<b>(M1) + (M2) + (I)</b> [Hệ thống tự tính]

**II. Bảng tổng hợp giá dự thầu áp dụng loại hợp đồng theo đơn giá**

STT	Nội dung	Giá dự thầu
1	Hàng hóa sản xuất gia công trong nước	(M1) [Hệ thống trích xuất từ Mẫu 12.2B]
2	Hàng hóa sản xuất gia công tại nước ngoài	(M2) [Hệ thống trích xuất từ Mẫu 12.2B]
3	Dịch vụ liên quan	(I) [Hệ thống trích xuất từ Mẫu 13A]
4	Chi phí dự phòng	$(C) = a\% \times ((M1) + (M2) + (I))$
	<b>Tổng cộng giá dự thầu</b> (Kết chuyển sang đơn dự thầu)	<b>(M1) + (M2) + (I) + (C)</b> [Hệ thống tự tính]

### III. Bảng tổng hợp giá dự thầu áp dụng loại hợp đồng hỗn hợp

STT	Nội dung	Giá dự thầu
I	<b>Giá hàng hóa và dịch vụ liên quan áp dụng loại hợp đồng trọn gói</b>	$G1=(M1)+(M2)+(I1)$
1.1	Hàng hóa sản xuất gia công trong nước	$(M1)$ [Hệ thống trích xuất từ Mẫu 12.2C]
1.2	Hàng hóa sản xuất gia công tại nước ngoài	$(M2)$ [Hệ thống trích xuất từ Mẫu 12.2C]
1.3	Dịch vụ liên quan	$(I1)$ [Hệ thống trích xuất từ Mẫu 13B]
II	<b>Giá hàng hóa và dịch vụ liên quan áp dụng loại hợp đồng theo đơn giá</b>	$G2=(X1)+(X2)+(I2)+(C)$
2.1	Hàng hóa sản xuất gia công trong nước	$(X1)$ [Hệ thống trích xuất từ Mẫu 12.2C]
2.2	Hàng hóa sản xuất gia công tại nước ngoài	$(X2)$ [Hệ thống trích xuất từ Mẫu 12.2C]
2.3	Dịch vụ liên quan	$(I2)$ [Hệ thống trích xuất từ Mẫu 13B]
2.4	Chi phí dự phòng	$(C)=a\% \times ((X1)+(X2)+(I2))$
	<b>Tổng cộng giá dự thầu</b> (Kết chuyển sang đơn dự thầu)	$(G1) + (G2)$ [Hệ thống tự tính]

Mẫu số 12.1A (webform trên Hệ thống)

**BẢNG GIÁ DỰ THẦU CỦA HÀNG HÓA**  
(áp dụng loại hợp đồng trọn gói)

STT	Danh mục hàng hóa	Ký mã hiệu	Nhãn hiệu	Năm sản xuất	Xuất xứ (quốc gia, vùng lãnh thổ)	Hãng sản xuất	Cấu hình, tính năng kỹ thuật cơ bản	Đơn vị tính	Khối lượng	Mã HS	Đơn giá dự thầu (đã bao gồm thuế, phí, lệ phí (nếu có))	Thành tiền đã bao gồm thuế, phí, lệ phí (nếu có)
(1)	(2)	(3)	(4)	(5)	(6)	(7)	(8)	(9)	(10)	(11)	(12)	(13)=(10)x(12)
	Hàng hoá thứ 1											M1
	....											
	Hàng hoá thứ n											Mn
<b>Tổng cộng giá dự thầu của hàng hoá đã bao gồm thuế, phí, lệ phí (nếu có)</b>												<b>(M)</b>

Ghi chú:

(1) (2) (3) (4) (5) (6) (7) (8) (9) (10) (11): Hệ thống tự trích xuất;

(12): Nhà thầu điền;

(13): Hệ thống tự tính. Thành tiền (M) đã bao gồm thuế, phí, lệ phí (nếu có) là cơ sở để so sánh, xếp hạng nhà thầu.

Mẫu số 12.1B (webform trên Hệ thống)

**BẢNG GIÁ DỰ THẦU CỦA HÀNG HÓA**  
(áp dụng loại hợp đồng theo đơn giá)

STT	Danh mục hàng hóa	Ký mã hiệu	Nhãn hiệu	Năm sản xuất	Xuất xứ (quốc gia, vùng lãnh thổ)	Hãng sản xuất	Cấu hình, tính năng kỹ thuật cơ bản	Đơn vị tính	Khối lượng	Mã HS	Đơn giá dự thầu (đã bao gồm thuế, phí, lệ phí (nếu có))	Thành tiền đã bao gồm thuế, phí, lệ phí (nếu có)
(1)	(2)	(3)	(4)	(5)	(6)	(7)	(8)	(9)	(10)	(11)	(12)	(13)=(10)x(12)
	Hàng hoá thứ 1											M1
	....											
	Hàng hoá thứ n											Mn
<b>Tổng cộng giá dự thầu của hàng hoá đã bao gồm thuế, phí, lệ phí (nếu có)</b>												<b>(M)</b>

Ghi chú:

(1) (2) (3) (4) (5) (6) (7) (8) (9) (10) (11): Hệ thống tự trích xuất;

(12): Nhà thầu điền;

(13): Hệ thống tự tính. Thành tiền (M) đã bao gồm thuế, phí, lệ phí (nếu có) là cơ sở để so sánh, xếp hạng nhà thầu.

Mẫu số 12.1C (webform trên Hệ thống)

**BẢNG GIÁ DỰ THẦU CỦA HÀNG HÓA***(áp dụng loại hợp đồng hỗn hợp)***I. Hàng hóa áp dụng loại hợp đồng trọn gói**

STT	Danh mục hàng hóa	Ký mã hiệu	Nhãn hiệu	Năm sản xuất	Xuất xứ (quốc gia, vùng lãnh thổ sản xuất)	Hãng sản xuất	Cấu hình, tính năng kỹ thuật cơ bản	Đơn vị tính	Khối lượng	Mã HS	Đơn giá dự thầu (đã bao gồm thuế, phí, lệ phí (nếu có))	Thành tiền đã bao gồm thuế, phí, lệ phí (nếu có)
(1)	(2)	(3)	(4)	(5)	(6)	(7)	(8)	(9)	(10)	(11)	(12)	(13)=(10)x(12)
	Hàng hoá thứ 1											
	....											
	Hàng hoá thứ n											
<b>Tổng cộng giá dự thầu của hàng hoá đã bao gồm thuế, phí, lệ phí (nếu có)</b>												<b>(M1)</b>

Ghi chú:

(1) (2) (3) (4) (5) (6) (7) (8) (9) (10) (11): Hệ thống tự trích xuất;

(12): Nhà thầu điền;

(13): Hệ thống tự tính. Thành tiền (M1) đã bao gồm thuế, phí, lệ phí (nếu có) là cơ sở để so sánh, xếp hạng nhà thầu.

## II. Hàng hóa áp dụng loại hợp đồng theo đơn giá

STT	Danh mục hàng hóa	Ký mã hiệu	Nhãn hiệu	Năm sản xuất	Xuất xứ (quốc gia, vùng lãnh thổ)	Hãng sản xuất	Cấu hình, tính năng kỹ thuật cơ bản	Đơn vị tính	Khối lượng	Mã HS	Đơn giá dự thầu (đã bao gồm thuế, phí, lệ phí (nếu có))	Thành tiền đã bao gồm thuế, phí, lệ phí (nếu có)
(1)	(2)	(3)	(4)	(5)	(6)	(7)	(8)	(9)	(10)	(11)	(12)	(13)=(10)x(12)
	Hàng hoá thứ 1											M1
	....											
	Hàng hoá thứ n											Mn
<b>Tổng cộng giá dự thầu của hàng hoá đã bao gồm thuế, phí, lệ phí (nếu có)</b>												<b>(M2)</b>

Ghi chú:

(1) (2) (3) (4) (5) (6) (7) (8) (9) (10) (11): Hệ thống tự trích xuất;

(12): Nhà thầu điền;

(13): Hệ thống tự tính. Thành tiền (M2) đã bao gồm thuế, phí, lệ phí (nếu có) là cơ sở để so sánh, xếp hạng nhà thầu.

**BẢNG GIÁ DỰ THẦU CỦA HÀNG HÓA***(áp dụng loại hợp đồng trọn gói)***I. Hàng hóa được sản xuất, gia công tại Việt Nam**

ST T	Danh mục hàng hóa	Ký mã hiệu	Nhãn hiệu	Năm sản xuất	Xuất xứ (quốc gia, vùng lãnh thổ)	Hãng sản xuất	Cấu hình, tính năng kỹ thuật cơ bản	Đơn vị tính	Khối lượng [ghi theo phạm vi cung cấp]	Mã HS	Đơn giá EXW	Giá EXW	Chi phí vận chuyển, bảo hiểm và các dịch vụ khác (đã bao gồm thuế VAT) để vận chuyển hàng hóa đến địa điểm dự án	Thành tiền không bao gồm thuế tiêu thụ đặc biệt (nếu có), thuế VAT	Thuế tiêu thụ đặc biệt (nếu có), thuế VAT phải nộp trong trường hợp nhà thầu được trao hợp đồng	Thành tiền đã bao gồm thuế tiêu thụ đặc biệt (nếu có), thuế VAT	
(1)	(2)	(3)	(4)	(5)	(6)	(7)	(8)	(9)	(10)	(11)	(12)	(13)=(10) x(12)	(14)	(15)=(13)+(14)	(16)	(17)=(15)+(16)	
<b>Tổng</b>																$(M^*)$	$(M1)$

**Ghi chú:**

(1) (2) (3) (4) (5) (6) (7) (8) (9) (10) (11): Hệ thống tự trích xuất;

(12), (14), (16): Nhà thầu điện;

(13), (15), (17): Hệ thống tự tính. Thành tiền ( $M^*$ ) chưa bao gồm thuế tiêu thụ đặc biệt (nếu có), thuế VAT là cơ sở để so sánh, xếp hạng nhà thầu. Giá trị thuế tiêu thụ đặc biệt (nếu có), thuế VAT (cột 16) sẽ không được xem xét trong quá trình đánh giá để so sánh, xếp hạng nhà thầu. Giá đề nghị trúng thầu và giá hợp đồng phải bao gồm giá trị thuế tiêu thụ đặc biệt (nếu có), thuế VAT.

**II. Hàng hóa được sản xuất, gia công ngoài nước đã được nhập khẩu hoặc sẽ được nhập khẩu vào Việt Nam**

S T T	Da nh m u c h à n g h o a	K y m ã h i ệ u	N h ã n h i ệ u	N ă m s ả n x u ấ t	X u ấ t x ứ ( q u ố c g i a v ù n g l ã n h t h o )	H ã n g s ả n x u ấ t	C á u h ì n h , t í n h n ă n g k ỹ t h u ậ t c ơ b ả n	Đ o n v ị t í n h	K h o i l u ợ n g	M ã H S	Đ o n g i á b a o g ò m t h u ế p h í l ệ q u a n đ ế n n h ậ p k h ẩ u p h í l ệ q u a n đ ế n n h ậ p k h ẩ u	T h u ế p h í l ệ p h í l i ê n q u a n đ ế n n h ậ p k h ẩ u đ o i v ớ i m ộ t đ o n v ị h à n g h ó a	Đ o n g i á k h o n g b a o g ò m t h u ế p h í l ệ q u a n đ ế n n h ậ p k h ẩ u	G i á t ừ n g h ạ n g m u c k h o n g b a o g ò m t h u ế p h í l ệ q u a n đ ế n n h ậ p k h ẩ u	C h i p h í v ậ n c h uy ê n b ả o h i ể m v à c á c d ị c h v ụ k h á c ( đ ã b a o g ò m t h u ế V A T ) ở V i ệ t N a m đ ể v ậ n c h uy ê n h à n g h ó a đ ế n đ ị a đ i ể m d ự á n	T h à n h i ê n k h o n g b a o g ò m t h u ế p h í l ệ p h í l i ê n q u a n đ ế n n h ậ p k h ẩ u t h u ế t i ê u đ ặ c b i ệ t ( n ế u c ó ), t h u ế V A T	T h u ế p h í l ệ p h í l i ê n q u a n đ ế n n h ậ p k h ẩ u đ o i v ớ i t ừ n g h ạ n g m u c	T h u ế t i ê u đ ặ c b i ệ t ( n ế u c ó ), t h u ế V A T	T h à n h i ê n b a o g ò m t h u ế p h í l ệ p h í l i ê n q u a n đ ế n n h ậ p k h ẩ u t h u ế t i ê u đ ặ c b i ệ t ( n ế u c ó ), t h u ế V A T
(1)	(2)	(3)	(4)	(5)	(6)	(7)	(8)	(9)	(10)	(11)	(12)	(13)	(14) =(12)-(13)	(15) =(10)x(14)	(16)	(17) =(15)+(16)	(18) =(10)x(13)	(19)	(20) =(17)+(18) +(19)



**BẢNG GIÁ DỰ THẦU CỦA HÀNG HÓA***(áp dụng loại hợp đồng theo đơn giá)***I. Hàng hóa được sản xuất, gia công tại Việt Nam**

ST T	Danh mục hàng hóa	Ký mã hiệu	Nhãn hiệu	Năm sản xuất	Xuất xứ (quốc gia, vùng lãnh thổ)	Hãng sản xuất	Cấu hình, tính năng kỹ thuật cơ bản	Đơn vị tính	Khối lượng [ghi theo phạm vi cung cấp]	Mã HS	Đơn giá EXW	Giá EXW	Chi phí vận chuyển, bảo hiểm và các dịch vụ khác (đã bao gồm thuế VAT) để vận chuyển hàng hóa đến địa điểm dự án	Thành tiền không bao gồm thuế tiêu thụ đặc biệt (nếu có), thuế VAT	Thuế tiêu thụ đặc biệt (nếu có), thuế VAT phải nộp trong trường hợp nhà thầu được trao hợp đồng	Thành tiền đã bao gồm thuế tiêu thụ đặc biệt (nếu có), thuế VAT	
(1)	(2)	(3)	(4)	(5)	(6)	(7)	(8)	(9)	(10)	(11)	(12)	(13)=(10) x(12)	(14)	(15)=(13)+(14)	(16)	(17)=(15)+(16)	
<b>Tổng</b>																$(M^*)$	$(M1)$

**Ghi chú:**

(1) (2) (3) (4) (5) (6) (7) (8) (9) (10) (11): Hệ thống tự trích xuất;

(12), (14), (16): Nhà thầu điện;

(13), (15), (17): Hệ thống tự tính. Thành tiền ( $M^*$ ) chưa bao gồm thuế tiêu thụ đặc biệt (nếu có), thuế VAT là cơ sở để so sánh, xếp hạng nhà thầu. Giá trị thuế tiêu thụ đặc biệt (nếu có), thuế VAT (cột 16) sẽ không được xem xét trong quá trình đánh giá để so sánh, xếp hạng nhà thầu. Giá đề nghị trúng thầu và giá hợp đồng phải bao gồm giá trị thuế tiêu thụ đặc biệt (nếu có), thuế VAT.

**II. Hàng hóa được sản xuất, gia công ngoài nước đã được nhập khẩu hoặc sẽ được nhập khẩu vào Việt Nam**

S T T	Dan h m u c h à n g h ó 	K ý m ã h i ệ u	N h ã n h 	N ă m s ả 	X u ấ t x ứ ( 	H ã n g s ả n x u 	C á u h ì n h , t 	Đ ơn v ị t í 	K h ố i l u ợ 	M ã H S	Đ ơn g i á b à o g 	T h u ế , 	Đ ơn g i á k h ông b 	Đ ơn g i á k h 	G i á t ừ 	C h i p h 	T h à n h t i 	T h u ế , 	T h u ế t i êu t 	T h u ế t 	T h à n h 
-------------	---	--------------------------------------	---------------------------	---------------------------	-------------------------------------	---	---	---------------------------------	-------------------------------------	------------------	--	---------------------------	--	--------------------------------------	---------------------------	---------------------------	-------------------------------------	---------------------------	---	---------------------------	---------------------------



ST T	Danh mục hàng hóa	Ký mã hiệu	Nhãn hiệu	Năm sản xuất	Xuất xứ (quốc gia, vùng lãnh thổ)	Hãng sản xuất	Cấu hình, tính năng kỹ thuật cơ bản	Đơn vị tính	Khối lượng [ghi theo phạm vi cung cấp]	Mã HS	Đơn giá EXW	Giá EXW	Chi phí vận chuyển, bảo hiểm và các dịch vụ khác (đã bao gồm thuế VAT) để vận chuyển hàng hóa đến địa điểm dự án	Thành tiền không bao gồm thuế tiêu thụ đặc biệt (nếu có), thuế VAT	Thuế tiêu thụ đặc biệt (nếu có), thuế VAT phải nộp trong hợp thầu được trao hợp đồng	Thành tiền đã bao gồm thuế tiêu thụ đặc biệt (nếu có), thuế VAT
(1)	(2)	(3)	(4)	(5)	(6)	(7)	(8)	(9)	(10)	(11)	(12)	(13)=(10) x(12)	(14)	(15)=(13)+(14)	(16)	(17)=(15)+(16)
<b>Tổng</b>														(M*)		(M1)

Ghi chú:

(1) (2) (3) (4) (5) (6) (7) (8) (9) (10) (11): Hệ thống tự trích xuất;

(12), (14), (16): Nhà thầu điện;

(13), (15), (17): Hệ thống tự tính. Thành tiền (M\*) chưa bao gồm thuế tiêu thụ đặc biệt (nếu có), thuế VAT là cơ sở để so sánh, xếp hạng nhà thầu. Giá trị thuế tiêu thụ đặc biệt (nếu có), thuế VAT (cột 16) sẽ không được xem xét trong quá trình đánh giá để so sánh, xếp hạng nhà thầu. Giá đề nghị trúng thầu và giá hợp đồng phải bao gồm giá trị thuế tiêu thụ đặc biệt (nếu có), thuế VAT.

### I.2. Hàng hóa được sản xuất, gia công ngoài nước đã được nhập khẩu hoặc sẽ được nhập khẩu vào Việt Nam

STT	Danh mục hàng hóa	Ký mã hiệu	Nhãn hiệu	Năm sản xuất	Xuất xứ (quốc gia, vùng lãnh thổ)	Hãng sản xuất	Cấu hình, tính năng kỹ thuật cơ bản	Đơn vị tính	Khối lượng	Mã HS	Đơn giá bao gồm thuế, phí, lệ phí liên quan đến nhập khẩu	Thuế, phí, lệ phí liên quan đến nhập khẩu đối với một đơn vị hàng hóa	Đơn giá không bao gồm thuế, phí liên quan đến nhập khẩu	Giá từng hạng mục không bao gồm thuế, phí, lệ phí liên quan đến nhập khẩu	Chi phí vận chuyển, bảo hiểm và các dịch vụ khác (đã bao gồm thuế VAT) ở Việt Nam để vận chuyển hàng hóa đến địa điểm dự án	Thành tiền không bao gồm thuế, phí, lệ phí liên quan đến nhập khẩu, thuế tiêu thụ đặc biệt (nếu có), thuế VAT	Thuế, phí, lệ phí liên quan đến nhập khẩu đối với từng hạng mục	Thuế tiêu thụ đặc biệt (nếu có), thuế VAT	Thành tiền bao gồm thuế, phí, lệ phí liên quan đến nhập khẩu, thuế tiêu thụ đặc biệt (nếu có), thuế VAT
-----	-------------------	------------	-----------	--------------	-----------------------------------	---------------	-------------------------------------	-------------	------------	-------	---	---	---	---	---	---	---	---	---



## II. Hàng hóa áp dụng loại hợp đồng theo đơn giá

### II.1. Hàng hóa được sản xuất, gia công tại Việt Nam

ST T	Danh mục hàng hóa	Ký mã hiệu	Nhãn hiệu	Năm sản xuất	Xuất xứ (quốc gia, vùng lãnh thổ)	Hãng sản xuất	Cấu hình, tính năng kỹ thuật cơ bản	Đơn vị tính	Khối lượng [ghi theo phạm vi cung cấp]	Mã HS	Đơn giá EXW	Giá EXW	Chi phí vận chuyển, bảo hiểm và các dịch vụ khác (đã bao gồm thuế VAT) để vận chuyển hàng hóa đến địa điểm dự án	Thành tiền không bao gồm thuế tiêu thụ đặc biệt (nếu có), thuế VAT	Thuế tiêu thụ đặc biệt (nếu có), thuế VAT phải nộp trong hợp nhà thầu được trao hợp đồng	Thành tiền đã bao gồm thuế tiêu thụ đặc biệt (nếu có), thuế VAT
(1)	(2)	(3)	(4)	(5)	(6)	(7)	(8)	(9)	(10)	(11)	(12)	(13)=(10) x(12)	(14)	(15)=(13)+(14)	(16)	(17)=(15)+(16)
<b>Tổng</b>														(X*)		(XI)

Ghi chú:

(1) (2) (3) (4) (5) (6) (7) (8) (9) (10) (11): Hệ thống tự trích xuất;

(12), (14), (16): Nhà thầu điền;

(13), (15), (17): Hệ thống tự tính. Thành tiền ( $X^*$ ) chưa bao gồm thuế tiêu thụ đặc biệt (nếu có), thuế VAT là cơ sở để so sánh, xếp hạng nhà thầu. Giá trị thuế tiêu thụ đặc biệt (nếu có), thuế VAT (cột 16) sẽ không được xem xét trong quá trình đánh giá để so sánh, xếp hạng nhà thầu. Giá đề nghị trúng thầu và giá hợp đồng phải bao gồm giá trị thuế tiêu thụ đặc biệt (nếu có), thuế VAT.

## II.2. Hàng hóa được sản xuất, gia công ngoài nước đã được nhập khẩu hoặc sẽ được nhập khẩu vào Việt Nam

S T T	Da nh m u c h a n g h o 	K y m a h i e u	N h a n h 	N a m s a 	X u a t x u r 	H a n g s a n x u a t	C a u h i n h , t i n h n a 	Đ o n v i t i 	K h o i l 	M ã H S	Đ o n g i a b a o g 	T h u e , 	Đ o n g i a k h 	G i a t u n g 	C h i p h 	T h a n h 	T h u e , 	T h u e t 	T h a n h 
-------------	---	--------------------------------------	---------------------------	---------------------------	-------------------------------------	---	--	-------------------------------------	---------------------------	------------------	--	---------------------------	--	-------------------------------------	---------------------------	---------------------------	---------------------------	---------------------------	---------------------------



**BẢNG GIÁ DỰ THẦU CHO CÁC DỊCH VỤ LIÊN QUAN***(áp dụng loại hợp đồng trọn gói và loại hợp đồng theo đơn giá)*

STT	Mô tả dịch vụ	Khối lượng mời thầu	Đơn vị tính	Địa điểm thực hiện dịch vụ	Ngày hoàn thành dịch vụ	Đơn giá dự thầu	Thành tiền
							(Cột 3x7)
(1)	(2)	(3)	(4)	(5)	(6)	(7)	(8)
1							
2							
..							
<b>Tổng giá dự thầu cho các dịch vụ liên quan đã bao gồm thuế, phí, lệ phí (nếu có)</b>							<b>(I)</b>

Ghi chú:

- Cột (1) đến (6): Hệ thống tự trích xuất
- Cột (7): Nhà thầu chào (bao gồm tất cả các loại thuế, phí, lệ phí).
- Cột (8): Hệ thống tự tính.

**BẢNG GIÁ DỰ THẦU CHO CÁC DỊCH VỤ LIÊN QUAN***(áp dụng cho loại hợp đồng hỗn hợp)***I. Dịch vụ liên quan theo loại hợp đồng trọn gói**

STT	Mô tả dịch vụ	Khối lượng mời thầu	Đơn vị tính	Địa điểm thực hiện dịch vụ	Ngày hoàn thành dịch vụ	Đơn giá dự thầu	Thành tiền
							(Cột 3x7)
(1)	(2)	(3)	(4)	(5)	(6)	(7)	(8)
1							
2							
..							
<b>Tổng giá dự thầu cho các dịch vụ liên quan đã bao gồm thuế, phí, lệ phí (nếu có)</b>							<b>(I1)</b>

Ghi chú:

- Cột (1) đến (6): Hệ thống tự trích xuất
- Cột (7): Nhà thầu chào (bao gồm tất cả các loại thuế, phí, lệ phí).
- Cột (8): Hệ thống tự tính.

## II. Dịch vụ liên quan theo loại hợp đồng theo đơn giá

STT	Mô tả dịch vụ	Khối lượng mời thầu	Đơn vị tính	Địa điểm thực hiện dịch vụ	Ngày hoàn thành dịch vụ	Đơn giá dự thầu	Thành tiền
							(Cột 3x7)
(1)	(2)	(3)	(4)	(5)	(6)	(7)	(8)
1							
2							
..							
<b>Tổng giá dự thầu cho các dịch vụ liên quan đã bao gồm thuế, phí, lệ phí (nếu có)</b>							<b>(I2)</b>

Ghi chú:

- Cột (1) đến (6): Hệ thống tự trích xuất
- Cột (7): Nhà thầu chào (bao gồm tất cả các loại thuế, phí, lệ phí).
- Cột (8): Hệ thống tự tính.

**BẢNG GIÁ VẬT TƯ, PHỤ TÙNG THAY THẾ**  
(áp dụng trong trường hợp yêu cầu nhà thầu tự đề xuất)

STT	Danh mục	Đơn vị tính	Khối lượng	Ký mã hiệu, nhãn hiệu, hãng sản xuất, xuất xứ	Nhà cung cấp	Đơn giá	Thành tiền (đã bao gồm thuế) (cột 4x7)
(1)	(2)	(3)	(4)	(5)	(6)	(7)	(8)
<b>Tổng</b> (Không kết chuyển giá trị tại bảng này sang bảng tổng hợp giá dự thầu)							

Ghi chú:

- Nhà thầu điền các cột từ (1) đến (8). Nhà thầu phải đề xuất và chào giá cho các vật tư, phụ tùng thay thế theo hướng dẫn tại Mục 15.8 E-CDNT và Mục 4 Chương III.

- Tổng chi phí của các vật tư, phụ tùng thay thế nêu trên sẽ được cộng vào giá dự thầu của nhà thầu để phục vụ việc so sánh E-HSDT, xếp hạng nhà thầu và là cơ sở để Chủ đầu tư mua sắm trong quá trình thực hiện hợp đồng. Nhà thầu có trách nhiệm cung cấp vật tư, phụ tùng thay thế theo đúng cam kết với giá không vượt giá đề xuất tại Bảng này trong quá trình thực hiện hợp đồng.

**BẢNG GIÁ VẬT TƯ, PHỤ TÙNG THAY THẾ**  
(áp dụng trong trường hợp Chủ đầu tư yêu cầu)

STT	Danh mục	Đơn vị tính	Khối lượng	Ký mã hiệu, nhãn hiệu, hãng sản xuất, xuất xứ	Nhà cung cấp	Đơn giá	Thành tiền (đã bao gồm thuế) (cột 4x7)
(1)	(2)	(3)	(4)	(5)	(6)	(7)	(8)
<b>Tổng</b> (Không kết chuyển giá trị tại bảng này sang bảng tổng hợp giá dự thầu)							

Ghi chú:

- Các cột (1) (2) (3) (4): Hệ thống tự trích xuất
- Nhà thầu điền vào các cột (5), (6), (7), (8).
- Tổng chi phí của các vật tư, phụ tùng thay thế nêu trên sẽ được cộng vào giá dự thầu của nhà thầu để phục vụ việc so sánh E-HSDT, xếp hạng nhà thầu và là cơ sở để Chủ đầu tư mua sắm trong quá trình thực hiện hợp đồng. Nhà thầu có trách nhiệm cung cấp vật tư, phụ tùng thay thế theo đúng cam kết với giá không vượt giá đề xuất tại Bảng này trong quá trình thực hiện hợp đồng.

**BẢNG KÊ KHAI HÀNG HÓA ĐƯỢC HƯỞNG ƯU ĐÃI<sup>(1)</sup>**

STT	Tên hàng hóa	Xuất xứ <i>[ghi tên quốc gia, vùng lãnh thổ, ký mã hiệu, nhãn hiệu, hãng sản xuất]</i>	Hàng hóa có chi phí sản xuất trong nước từ 25% trở lên		Kê khai chi phí trong nước	
			Có	Không	Theo Mẫu 15B	Theo Mẫu 15C
	(1)	(2)	(3)	(4)	(5)	(6)
1	Hàng hoá thứ 1		<input type="checkbox"/>	<input type="checkbox"/>	<input type="checkbox"/>	<input type="checkbox"/>
2	Hàng hoá thứ 2		<input type="checkbox"/>	<input type="checkbox"/>	<input type="checkbox"/>	<input type="checkbox"/>
...	...					
n	Hàng hoá thứ n		<input type="checkbox"/>	<input type="checkbox"/>	<input type="checkbox"/>	<input type="checkbox"/>

Ghi chú:

(1), (2): Hệ thống tự động trích xuất từ Mẫu số 12.1 hoặc Mẫu số 12.2.

(3), (4): Nhà thầu đánh dấu vào ô tương ứng với từng loại hàng hóa.

(5), (6): Đối với hàng hóa có chi phí sản xuất trong nước từ 25% trở lên nhà thầu chọn cách kê khai chi phí sản xuất trong nước theo Mẫu 15B (trường hợp kê khai chi phí nhập ngoại) hoặc 15C (trường hợp kê khai chi phí sản xuất tại Việt Nam).

**BẢNG KÊ KHAI CHI PHÍ SẢN XUẤT TRONG NƯỚC ĐỐI VỚI HÀNG HÓA ĐƯỢC HƯỞNG ƯU ĐÃI**  
(trường hợp kê khai chi phí nhập ngoại)

STT	Tên hàng hóa	Giá chào của hàng hóa trong E-HSDT	Giá trị thuế các loại	Kê khai các chi phí nhập ngoại	Chi phí sản xuất trong nước	Tỷ lệ % chi phí sản xuất trong nước
		(I)	(II)	(III)	$G^* = (I) - (II) - (III)$	$D(\%) = G^*/G$ Trong đó $G = (I) - (II)$
	(1)	(2)	(3)	(4)	(5)	(6)
1	Hàng hoá thứ 1					
2	Hàng hoá thứ 2					
...	...					
n	Hàng hoá thứ n					

Ghi chú:

- (1): Hệ thống tự động trích xuất các hàng hóa mà nhà thầu đã tích chọn vào cột (3) và cột (5) của Mẫu số 15A.  
 (2): Hệ thống tự động trích xuất đơn giá mà nhà thầu đã chào (đơn giá bao gồm toàn bộ thuế, phí, lệ phí (nếu có)).  
 (3), (4): Nhà thầu tự kê khai.  
 (5), (6): Hệ thống tự tính.

**BẢNG KÊ KHAI CHI PHÍ SẢN XUẤT TRONG NƯỚC ĐỐI VỚI HÀNG HÓA ĐƯỢC HƯỞNG ƯU ĐÃI<sup>(1)</sup>**  
(trường hợp kê khai chi phí sản xuất tại Việt Nam)

STT	Tên hàng hóa	Giá chào của hàng hóa trong E-HSĐT	Giá trị thuế các loại <sup>(2)</sup>	Chi phí sản xuất trong nước	Tỷ lệ % chi phí sản xuất trong nước
		(I)	(II)	G*	$D(\%)=G^*/G$ Trong đó $G = (I) - (II)$
	(1)	(2)	(3)	(4)	(5)
1	Hàng hoá thứ 1				
2	Hàng hoá thứ 2				
...	...				
n	Hàng hoá thứ n				

Ghi chú:

- (1): Hệ thống tự động trích xuất các hàng hóa mà nhà thầu đã tích chọn vào cột (3) và cột (6) của Mẫu số 15A.  
 (2): Hệ thống tự động trích xuất đơn giá mà nhà thầu đã chào (đơn giá bao gồm toàn bộ thuế, phí, lệ phí (nếu có)).  
 (3), (4): Nhà thầu tự kê khai.  
 (5): Hệ thống tự tính

## **Phần 2. YÊU CẦU VỀ KỸ THUẬT**

### **Chương V. YÊU CẦU VỀ KỸ THUẬT**

#### **Mục 1. Yêu cầu về kỹ thuật**

##### **1. Giới thiệu chung về dự án, gói thầu**

Tên dự toán: Mua sắm pallet gỗ các loại năm 2025

Tên gói thầu: Pallet gỗ các loại

Nguồn vốn: Vốn kinh doanh công ty

Thời gian thực hiện hợp đồng: **05 Tháng**

Địa điểm cung cấp: **Giao hàng tại kho nhà máy chế biến trực thuộc Công ty TNHH MTV cao su Bình Long.**

##### **2. Yêu cầu về hàng hóa**

Yêu cầu về kỹ thuật bao gồm yêu cầu về kỹ thuật chung và yêu cầu về kỹ thuật chi tiết đối với hàng hóa thuộc phạm vi cung cấp của gói thầu:

###### **2.1 Yêu cầu về kỹ thuật chung**

###### **a. Phạm vi công việc**

Phạm vi công việc của nhà thầu chào hàng bao gồm (nhưng không hạn chế) các nội dung sau:

- Cung cấp, vận chuyển hàng hóa tới địa điểm cung cấp theo đúng vị trí và yêu cầu của Chủ đầu tư/Bên mời thầu;

- Bảo quản, nghiệm thu, bàn giao hàng hóa;

- Bàn giao hàng hóa phải thỏa mãn các yêu cầu của E-HSMT. Chịu mọi chi phí nghiệm thu và vận chuyển hàng hóa;

- Bảo hành hàng hóa theo hợp đồng;

###### **b. Các yêu cầu chung về hàng hóa cung cấp**

- Yêu cầu về hàng hóa: Nhà thầu tham gia dự thầu phải chào đúng và đủ chủng loại, khối lượng hàng hoá nêu tại Bảng Phạm vi cung cấp hàng hóa thuộc Mẫu số 01A (webform trên Hệ thống) chương IV của E-HSMT;

- Yêu cầu về tài liệu kỹ thuật trong E-HSDT: Nhà thầu phải cung cấp hồ sơ giấy tờ về nguồn gốc xuất xứ, tài liệu chứng minh tư cách hợp lệ của hàng hóa

- Yêu cầu biện pháp, quy trình thực hiện:

- + Nhà thầu phải có thuyết minh biện pháp kiểm soát nội bộ trong từng công đoạn vận chuyển, bàn giao, nghiệm thu hàng hóa. Tại các khâu trong quy trình thực hiện nghiệp vụ phải có bộ phận kiểm tra (KCS) của nhà thầu kiểm tra tại từng công đoạn nêu trên.

- + Nhà thầu phải có biện pháp, quy trình quản lý chất lượng từ khi ký hợp đồng đến khi kết thúc bàn giao đảm bảo yêu cầu tốt nhất của chủ đầu tư

###### **c. Nghiệm thu bàn giao**

- Công việc chỉ được coi là hoàn thành khi hai bên ký biên bản nghiệm thu bàn giao đưa vào sử dụng;

- Mọi thủ tục nghiệm thu bàn giao được thực hiện theo đúng quy định của Pháp luật. Nhà thầu có quyền đưa vào trong đề xuất tài chính toàn bộ các chi phí cần thiết để đảm bảo cho mình nhận được chứng chỉ hoàn thành công việc

## 2.2 Yêu cầu về kỹ thuật cụ thể:

Bất kỳ thương hiệu, mã hiệu (nếu có) trong bảng Tiêu chuẩn kỹ thuật chi tiết dưới đây để minh họa cho các tiêu chuẩn chất lượng, tính năng kỹ thuật yêu cầu, nhà thầu có thể lựa chọn dự thầu hàng hóa có nguồn gốc, xuất xứ, nhà sản xuất, thương hiệu, mã hiệu phù hợp với điều kiện cung cấp nhưng phải đảm bảo yêu cầu có tiêu chuẩn kỹ thuật, đặc tính kỹ thuật, tính năng, sử dụng “trương đương” hoặc “ưu việt hơn” so với các yêu cầu tối thiểu. Tóm tắt thông số kỹ thuật của hàng hóa và các dịch vụ liên quan phải tuân thủ các thông số kỹ thuật và các tiêu chuẩn sau đây:

### a) Đặc tính kỹ thuật

+ Pallet phải làm bằng các loại gỗ: Keo lai hoặc Bạch đàn hoặc keo lá trà hoặc gỗ trà.

+ Một bộ Pallet, đế hay nắp phải được làm cùng một loại gỗ, không được pha lẫn các loại gỗ khác nhau trong cùng một bộ Pallet, đế hay nắp

+ Nguyên liệu gỗ làm Pallet phải là gỗ khô, thẳng, không nứt nẻ, không bị mối, mọt, mốc và tuyệt đối không được dính vỏ cây, kể cả các cục gỗ đờ thanh đế, và các thanh gỗ để đóng thành pallet phải được bào láng các mặt.

+ Trường hợp có loại gỗ cần ngâm tẩm hóa chất để chống mối, mọt thì chỉ được sử dụng một loại hóa chất BORAX để ngâm, tẩm, không được phép xử lý gỗ bằng hóa chất Methyl Bromide.

+ Đinh kim loại đóng vào các guốc ở đế phải sử dụng loại đinh vít xoắn

+ Hàng hóa phải được sự thống nhất của đoàn nghiệm thu, kiểm tra đúng theo yêu cầu đã ghi từng mục trước khi nhập kho.

### - Kích thước thanh gỗ theo qui định sau:

**Quy cách kích thước và số nan cụ thể của sản phẩm( có bản vẽ đính kèm)**

**-Dài hông:**

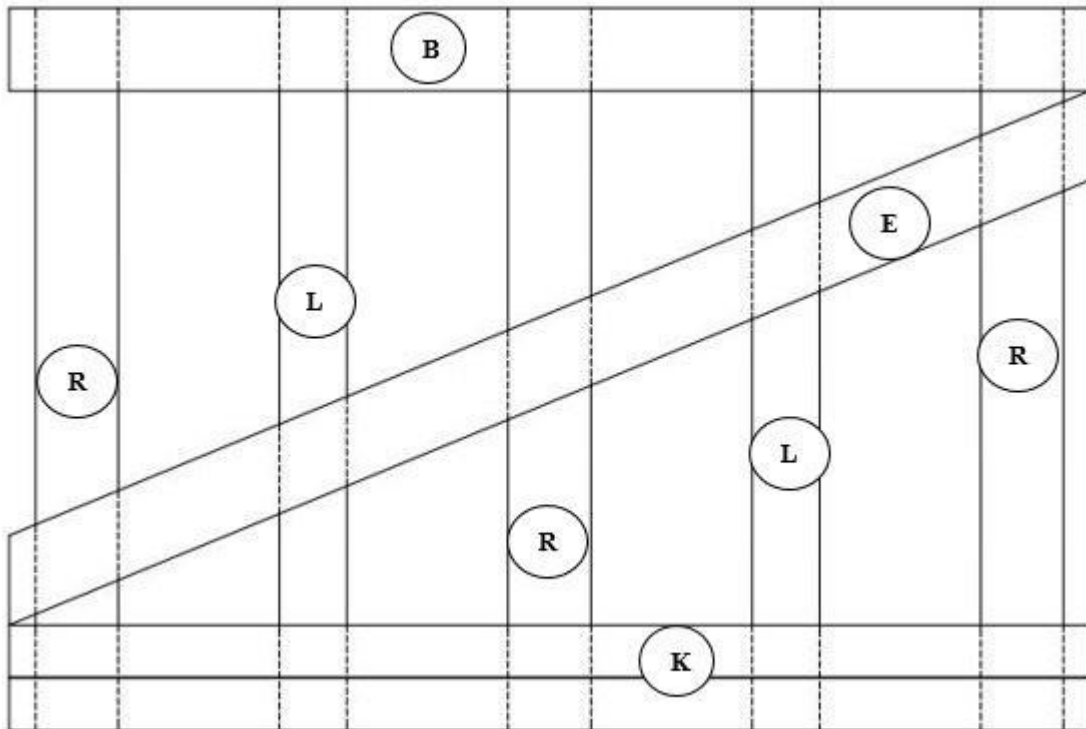
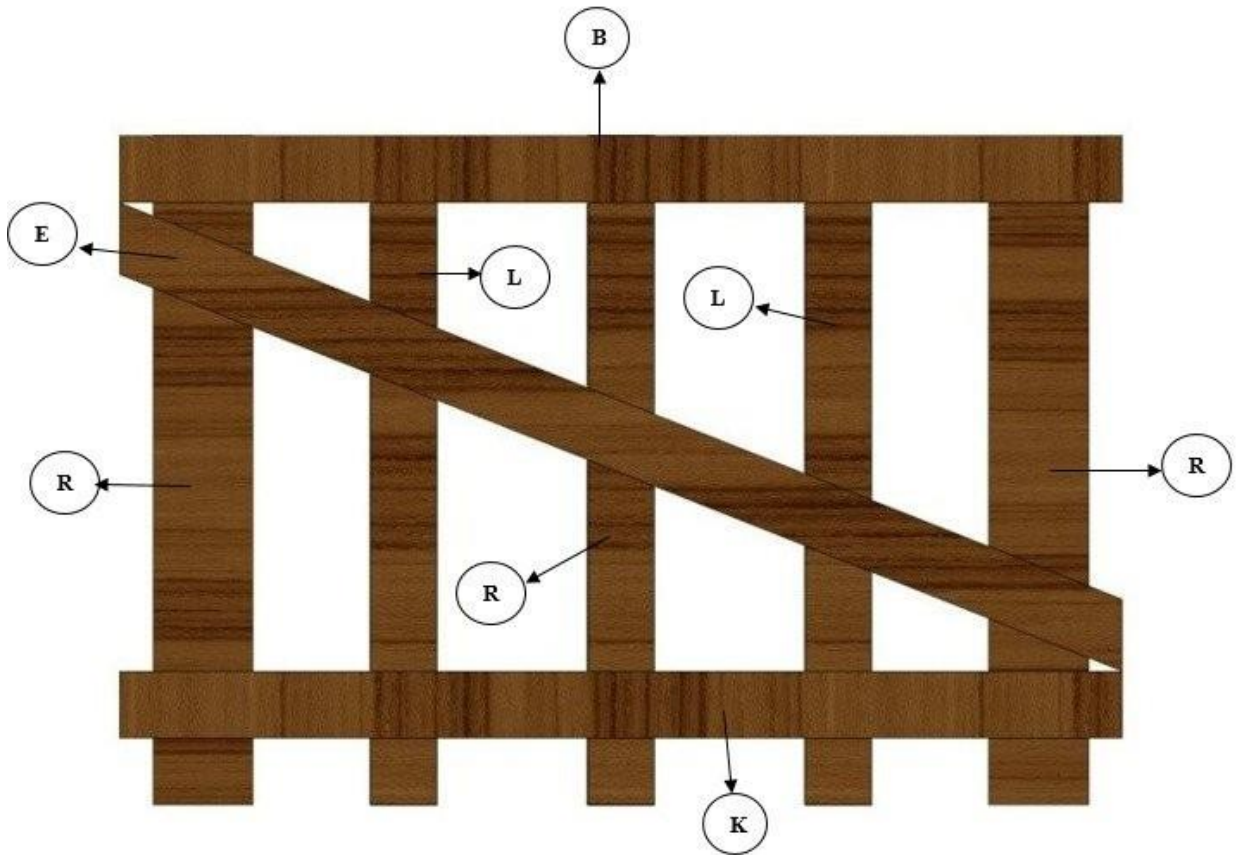

**Dài hông :**

STT	Tên thanh	Số thanh	Ký hiệu	ĐVT	Rộng	Dài	Dày
1	Thanh ngang trên	02	B	mm	130±10	1438±10	18±1
2	Thanh dọc lớn	06	R	mm	130±10	960±10	18±1
3	Thanh chéo	02	E	mm	130±10	1615±10	18±1
4	Thanh ngang dưới	04	K	mm	70±5	1438±10	18±1
5	Thanh dọc nhỏ	04	L	mm	90±10	960±10	18±1

-Rộng hông:

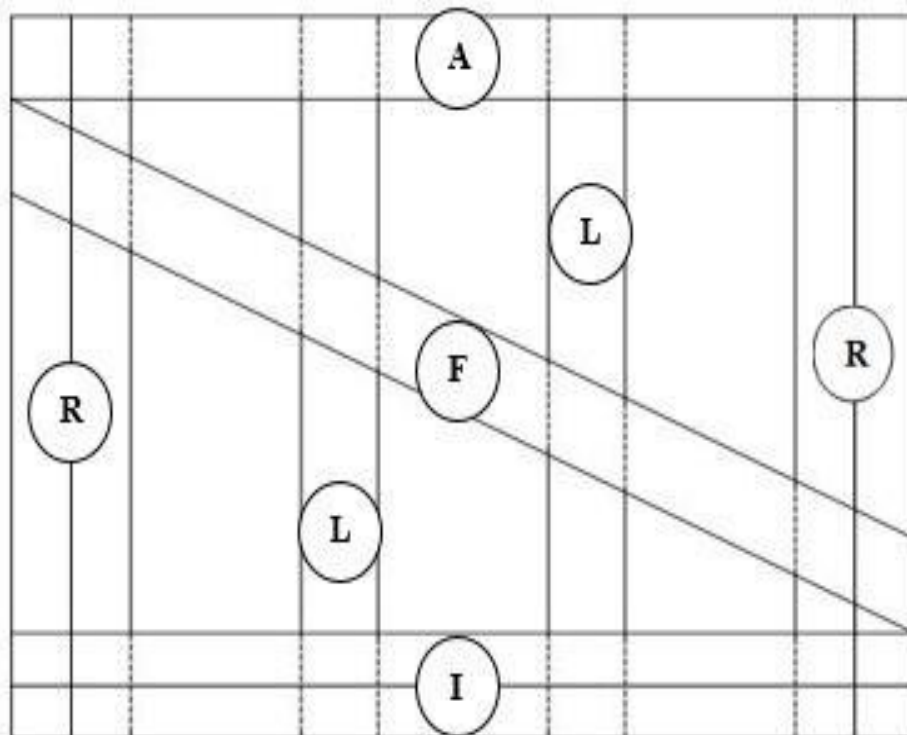
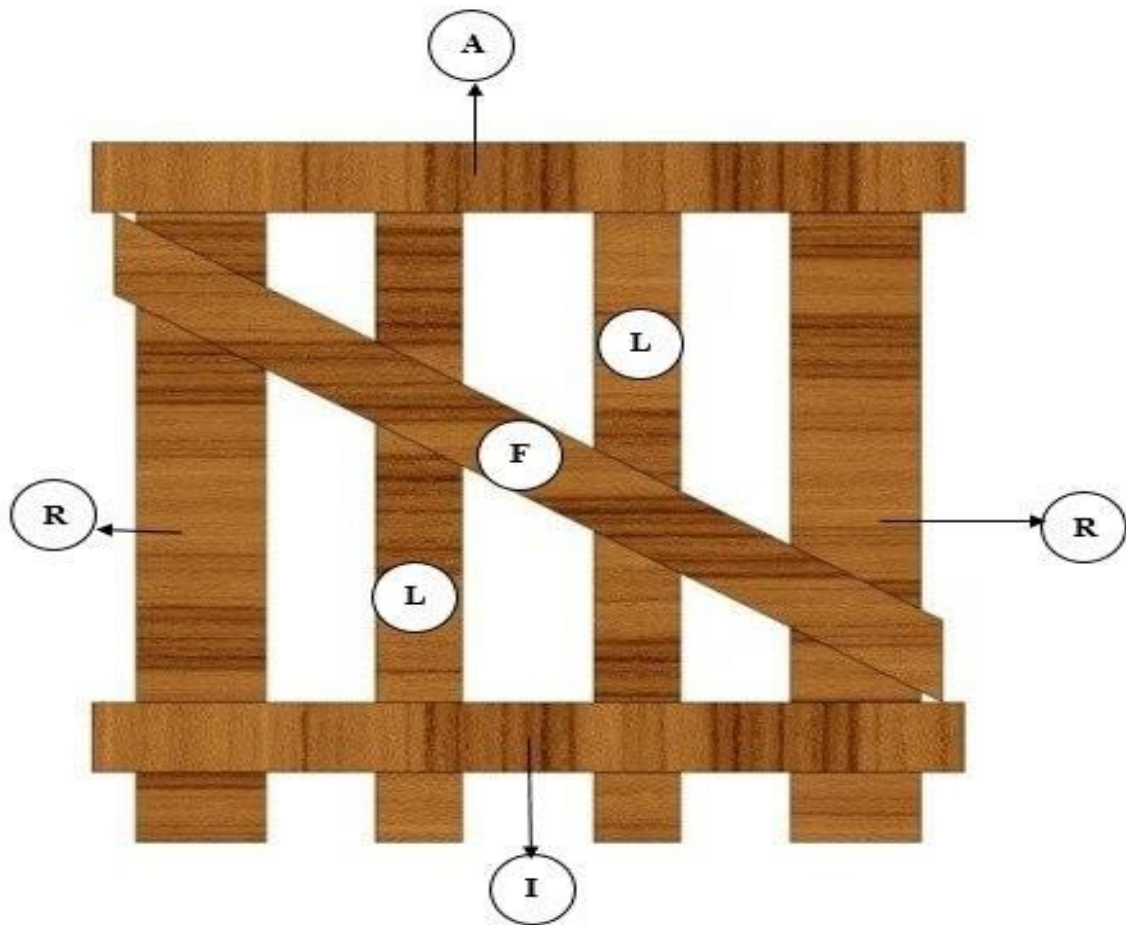

**Rộng hông :**

STT	Tên thanh	Số thanh	Ký hiệu	ĐVT	Rộng	Dài	Dày
1	Thanh ngang trên	02	A	mm	130±10	1.100±10	18±1
2	Thanh ngang dưới	04	I	mm	70±5	1.100±10	18±1
3	Thanh dọc lớn	04	R	mm	90±10	960±10	18±1
4	Thanh dọc nhỏ	04	L	mm	90±10	960±10	18±1
5	Thanh chéo	02	F	mm	130±10	1.325±10	18±1

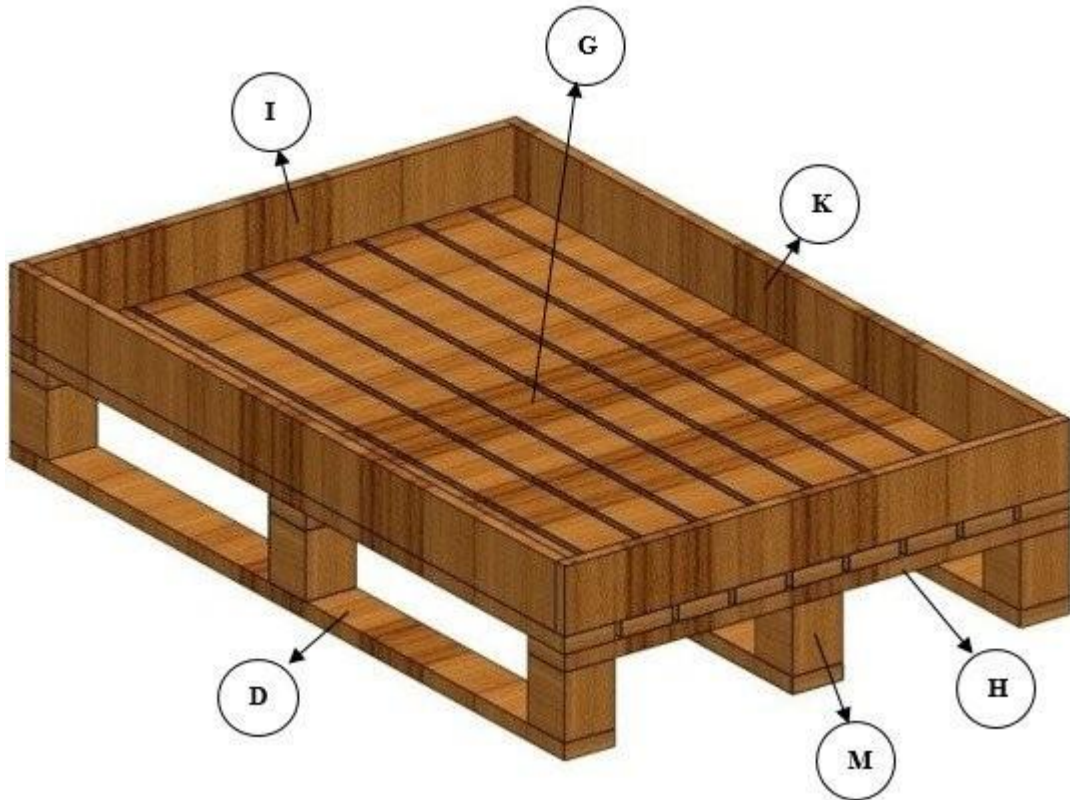
**-Đáy pallet gỗ:**

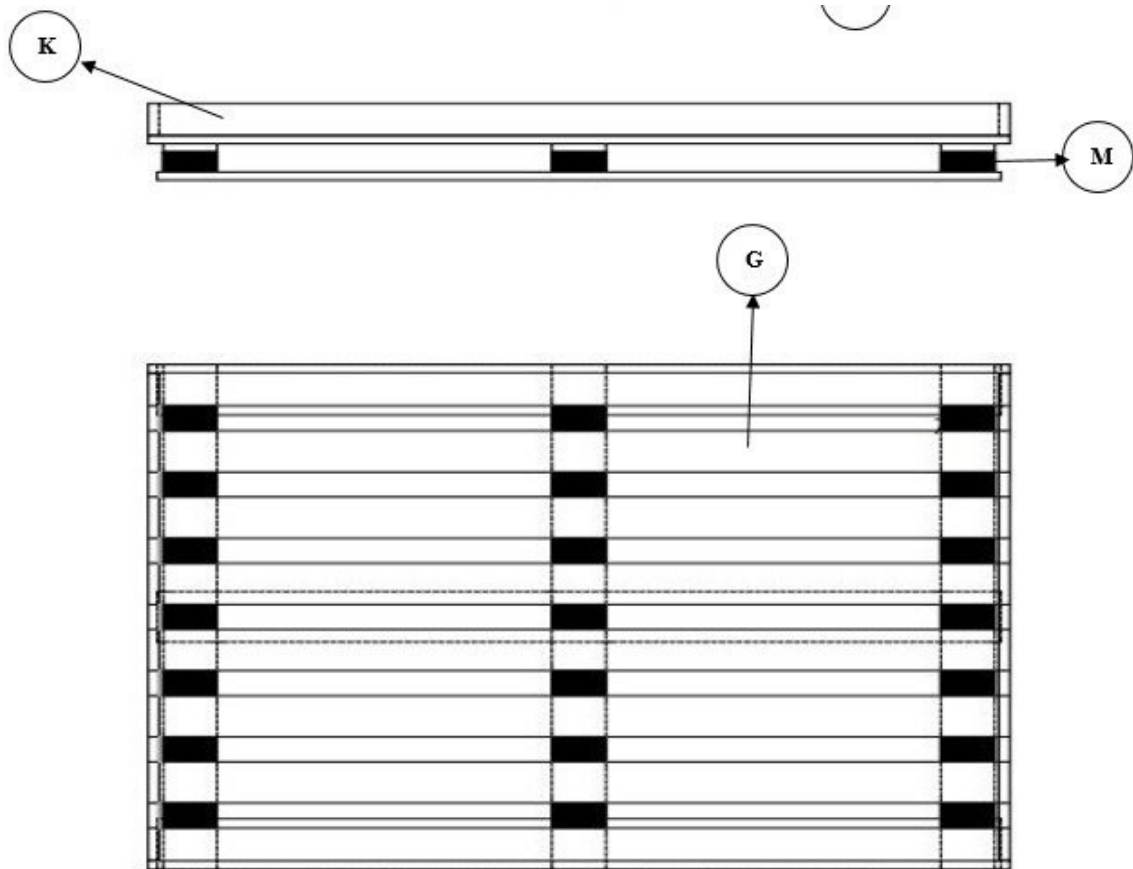

**Đáy pallet gỗ :**

STT	Tên thanh	Số thanh	Ký hiệu	ĐVT	Rộng	Dài	Dày
1	Thanh đáy	03	D	mm	100±10	1438±10	18±1
2	Cục kê	09	M	mm	100±10	90±10	70±5
3	Nan ngang	03	H	mm	90±10	1100±10	18±1
4	Nan dọc	08	G	mm	90±10	1438±10	18±1
5	Thanh khung dọc	02	K	mm	70±5	1438±10	18±1
6	Thanh khung ngang	02	I	mm	70±10	1100±10	18±1

(Thanh G có thể thay đổi số thanh nhưng khoảng hở giữa các thanh không quá 3cm)

**Nắp pallet gỗ:**

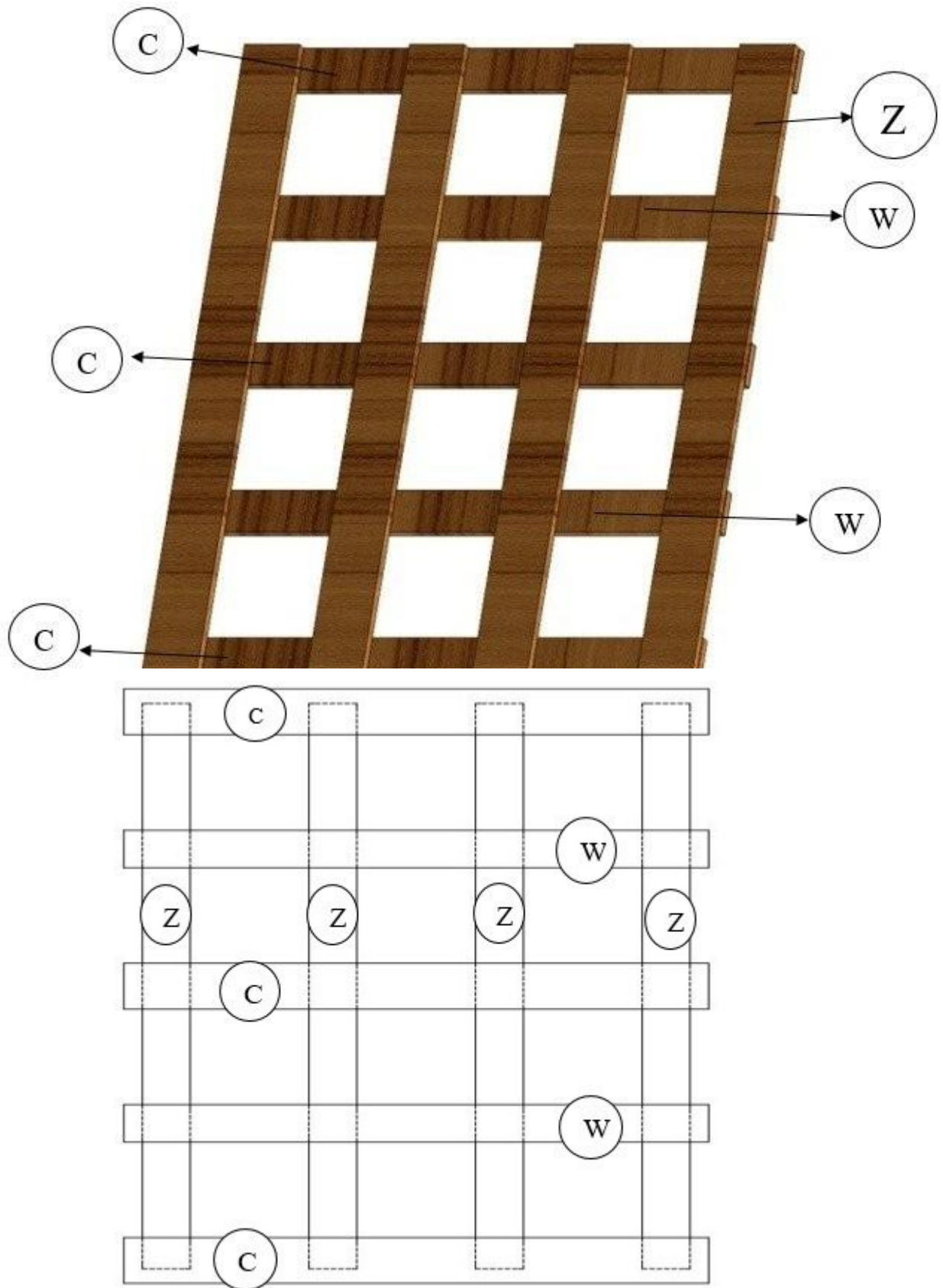

**Nắp pallet gỗ:**

STT	Tên thanh	Số thanh	Ký hiệu	ĐVT	Rộng	Dài	Dày
1	Thanh ngang lớn	03	C	mm	110±10	1.100±10	18±1
2	Thanh ngang nhỏ	02	W	mm	90±10	1.100±10	18±1
3	Thanh dọc	04	Z	mm	90±10	1.322±10	18±1

- Các nan phải được đóng thành mê.

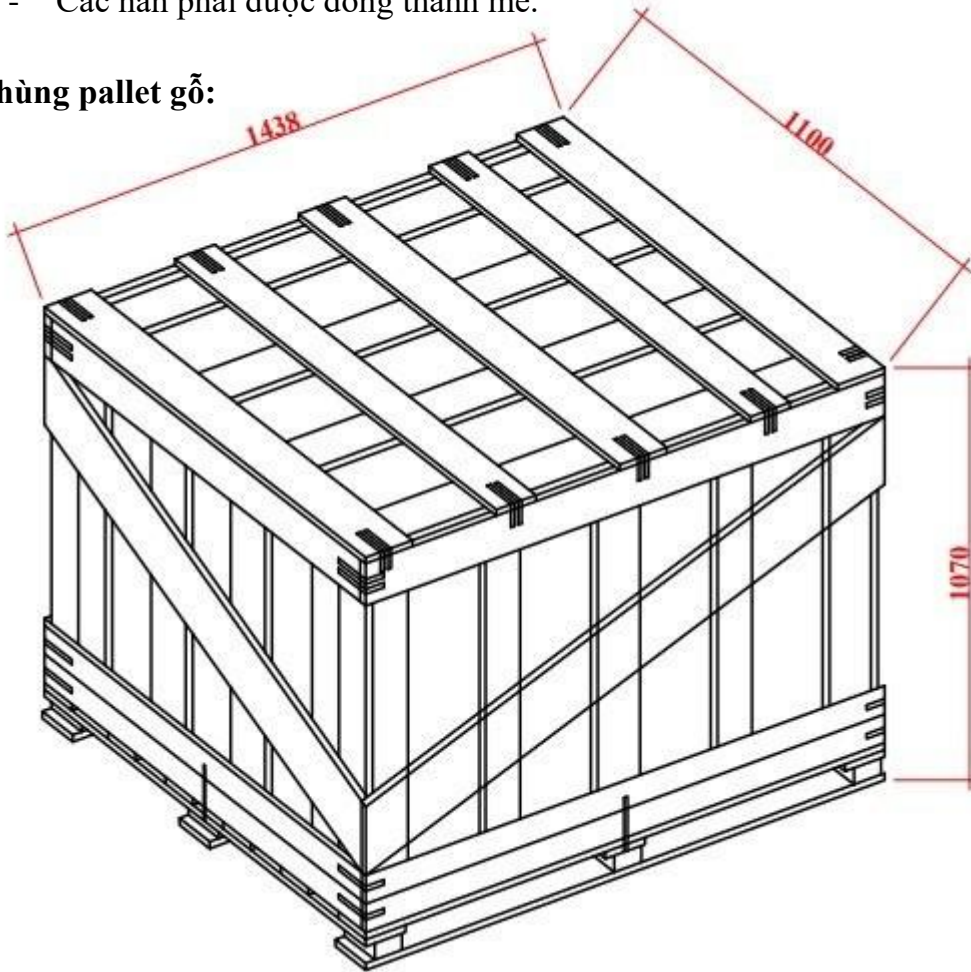
**-Thùng pallet gỗ:****1. Thùng pallet gỗ nguyên bộ**

- Kích thước phủ bì là : 1.438 mm ( chiều dài ) x 1.100 mm ( chiều rộng ) x 1.087 mm (hiều cao ).

+ **Đáy:**

STT	Tên thanh	Số thanh	Ký hiệu	ĐVT	Rộng	Dài	Dày
1	Thanh đáy	03	D	mm	100±10	1438±10	18±1
2	Cục kê	09	M	mm	100±10	90±10	70±5
3	Nan ngang	03	H	mm	90±10	1100±10	18±1
4	Nan dọc	08	G	mm	90±10	1438±10	18±1
5	Thanh khung dọc	02	K	mm	70±5	1438±10	18±1
6	Thanh khung ngang	02	I	mm	70±10	1100±10	18±1

(Thanh G có thể thay đổi số thanh nhưng khoảng hở giữa các thanh không quá 3cm)

**+ Dài hông :**

STT	Tên thanh	Số thanh	Ký hiệu	ĐVT	Rộng	Dài	Dày
1	Thanh ngang trên	02	B	mm	130±10	1438±10	18±1
2	Thanh dọc lớn	06	R	mm	130±10	960±10	18±1
3	Thanh chéo	02	E	mm	130±10	1615±10	18±1
4	Thanh ngang dưới	04	K	mm	70±5	1438±10	18±1
5	Thanh dọc nhỏ	04	L	mm	90±10	960±10	18±1

(Thanh R có thể ghép thành 2 thanh  $\geq 130\text{mm}$ )

**+ Rộng hông :**

STT	Tên thanh	Số thanh	Ký hiệu	ĐVT	Rộng	Dài	Dày
1	Thanh ngang trên	02	A	mm	130±10	1.100±10	18±1
2	Thanh ngang dưới	04	I	mm	70±5	1.100±10	18±1
3	Thanh dọc lớn	04	R	mm	90±10	960±10	18±1
4	Thanh dọc nhỏ	04	L	mm	90±10	960±10	18±1
5	Thanh chéo	02	F	mm	130±10	1.325±10	18±1

**+ Nắp :**

STT	Tên thanh	Số thanh	Ký hiệu	ĐVT	Rộng	Dài	Dày
1	Thanh ngang lớn	03	C	mm	110±10	1.100±10	18±1
2	Thanh ngang nhỏ	02	W	mm	90±10	1.100±10	18±1
3	Thanh dọc	04	Z	mm	90±10	1.322±10	18±1

**2. Đáy pallet gỗ :**

STT	Tên thanh	Số thanh	Ký hiệu	ĐVT	Rộng	Dài	Dày
1	Thanh đáy	03	D	mm	100±10	1438±10	18±1
2	Cục kê	09	M	mm	100±10	90±10	70±5
3	Nan ngang	03	H	mm	90±10	1100±10	18±1
4	Nan dọc	08	G	mm	90±10	1438±10	18±1
5	Thanh khung dọc	02	K	mm	70±5	1438±10	18±1
6	Thanh khung ngang	02	I	mm	70±10	1100±10	18±1

(Thanh G có thể thay đổi số thanh nhưng khoảng hở giữa các thanh không quá 3cm)

**3. Nắp pallet gỗ:**

STT	Tên thanh	Số thanh	Ký hiệu	ĐVT	Rộng	Dài	Dày
1	Thanh ngang lớn	03	C	mm	110±10	1.100±10	18±1
2	Thanh ngang nhỏ	02	W	mm	90±10	1.100±10	18±1
3	Thanh dọc	04	Z	mm	90±10	1.322±10	18±1

\*\*\* Chú ý: Các nan phải được đóng thành mê.

**Tiến độ cung cấp hàng hóa:** Thời gian thực hiện hợp đồng **05 tháng** kể từ ngày hợp đồng có hiệu lực, Nhà thầu phải đáp ứng giao hàng thành nhiều đợt, đáp ứng số lượng và thời gian tối đa mỗi lần giao hàng là 10 ngày kể từ ngày có thông báo của chủ đầu tư.

**Địa điểm giao hàng:** Giao hàng tại kho nhà máy chế biến trực thuộc Công ty TNHH MTV cao su Bình Long.

**Yêu cầu về nghiệm thu:**

- Trước khi nhận hàng chủ đầu tư và nhà thầu có trách nhiệm kiểm tra chất lượng. Trong trường hợp nghi vấn về chất lượng mà Chủ đầu tư không thể nhận hàng được thì Chủ đầu tư có quyền từ chối và hai bên lập biên bản lấy mẫu (01 mẫu), có chữ ký đại diện của hai bên.

- Hai bên phải đảm bảo an toàn trong giao nhận hàng hoá. Nếu bên nào không đảm bảo an toàn trong giao nhận để xảy ra sự cố thì phải chịu toàn bộ trách nhiệm trước cơ quan pháp luật và bồi thường thiệt hại gây ra.

- Lập biên bản nghiệm thu, có đầy đủ các chữ ký của các bên để làm cơ sở thanh toán.

- Đại diện của hai bên cùng lấy 01 mẫu ngẫu nhiên của từng loại hàng hóa để mang đi kiểm định chất lượng tại Trung tâm III - Thành phố Hồ Chí Minh (Chi phí kiểm định do nhà thầu chịu).

- Đại diện của hai bên cùng lấy 02 mẫu ngẫu nhiên của từng loại hàng hóa để mang đi kiểm định chất lượng tại Trung tâm III - Thành phố Hồ Chí Minh (Chi phí kiểm định do nhà thầu chịu).

- Chủ đầu tư có quyền tiến hành các kiểm tra bổ sung. Nếu có kết quả không đúng theo E-HSMT thì chi phí kiểm tra bổ sung nhà thầu phải chịu, cũng như mọi chi phí sửa chữa cho tới khi hoàn chỉnh.

## Mục 2. Bản chụp: có bản chụp

### Phần 3A. ĐIỀU KIỆN HỢP ĐỒNG VÀ BIỂU MẪU HỢP ĐỒNG

#### Chương VI. ĐIỀU KIỆN CHUNG CỦA HỢP ĐỒNG

<p><b>1. Định nghĩa</b></p>	<p>Trong hợp đồng này, các từ ngữ dưới đây được hiểu như sau:</p> <p>1.1. “Chủ đầu tư” là tổ chức được quy định tại <b>E-ĐKCT</b>;</p> <p>1.2. “Hợp đồng” là thỏa thuận giữa Chủ đầu tư và Nhà thầu, thể hiện bằng văn bản, được hai bên ký kết, bao gồm cả phụ lục và tài liệu kèm theo;</p> <p>1.3. “Nhà thầu” là nhà thầu trúng thầu (có thể là nhà thầu độc lập hoặc liên danh) và được quy định tại <b>E-ĐKCT</b>;</p> <p>1.4. “Nhà thầu phụ” là nhà thầu có tên trong danh sách các nhà thầu phụ do Nhà thầu đề xuất trong E-HSMT và được Nhà thầu ký hợp đồng để thực hiện dịch vụ liên quan;</p> <p>1.5. “Tài liệu hợp đồng” là các tài liệu được liệt kê trong Hợp đồng, bao gồm bất kỳ bản sửa đổi, bổ sung nào của Hợp đồng;</p> <p>1.6. “Giá hợp đồng” là tổng số tiền ghi trong hợp đồng cho việc cung cấp hàng hóa và dịch vụ liên quan. Giá hợp đồng đã bao gồm tất cả các chi phí về thuế, phí, lệ phí (nếu có);</p> <p>1.7. “Ngày” là ngày dương lịch; “năm” là 365 ngày;</p> <p>1.8. “Hàng hóa” bao gồm máy móc, thiết bị, nguyên liệu, nhiên liệu, vật liệu, vật tư, phụ tùng; hàng tiêu dùng; trang thiết bị y tế dùng cho các cơ sở y tế;</p> <p>1.9. “Dịch vụ liên quan” bao gồm các dịch vụ như lắp đặt, duy tu, bảo dưỡng, sửa chữa ban đầu, bảo hiểm lắp đặt, bảo hiểm sửa chữa hoặc cung cấp các dịch vụ sau bán hàng khác như đào tạo, chuyển giao công nghệ...;</p> <p>1.10. “Hoàn thành” là việc Nhà thầu hoàn tất các dịch vụ liên quan theo các điều khoản và điều kiện quy định tại Hợp đồng;</p> <p>1.11. “Địa điểm dự án” là địa điểm được quy định tại <b>E-ĐKCT</b>.</p>
<p><b>2. Tài liệu hợp đồng và thứ tự ưu tiên</b></p>	<p>2.1. Tất cả các tài liệu nêu tại Mục 2.2 E-ĐKC (bao gồm cả các phần của tài liệu) sẽ cấu thành Hợp đồng để tạo thành thể thống nhất, có tính tương hỗ, bổ sung và giải thích cho nhau.</p>

	<p>2.2. Các tài liệu cấu thành Hợp đồng được sắp xếp theo thứ tự ưu tiên sau đây:</p> <ul style="list-style-type: none"> <li>a) Hợp đồng, kèm theo các phụ lục hợp đồng;</li> <li>b) Biên bản hoàn thiện hợp đồng;</li> <li>c) Thư chấp thuận E-HSDT và trao hợp đồng;</li> <li>d) Quyết định phê duyệt kết quả lựa chọn nhà thầu;</li> <li>đ) E-ĐKCT;</li> <li>e) E-ĐKC;</li> <li>g) E-HSDT và các văn bản làm rõ E-HSDT của Nhà thầu;</li> <li>h) E-HSMT và các tài liệu sửa đổi E-HSMT (nếu có);</li> <li>i) Các tài liệu khác quy định tại <b>E-ĐKCT</b>.</li> </ul>
<p><b>3. Luật và ngôn ngữ</b></p>	<p>Luật điều chỉnh hợp đồng là luật Việt Nam, ngôn ngữ của hợp đồng là tiếng Việt.</p>
<p><b>4. Thông báo</b></p>	<p>4.1. Bất cứ thông báo nào của một bên gửi cho bên kia liên quan đến hợp đồng phải được thể hiện bằng văn bản, theo địa chỉ quy định tại <b>E-ĐKCT</b>. Thuật ngữ “bằng văn bản” có nghĩa là hình thức truyền đạt thông tin dưới dạng viết và có bằng chứng về việc tiếp nhận thông tin.</p> <p>4.2. Thông báo của một bên sẽ được coi là có hiệu lực kể từ ngày bên kia nhận được hoặc theo ngày hiệu lực nêu trong thông báo, tùy theo ngày nào đến muộn hơn.</p>
<p><b>5. Bảo đảm thực hiện hợp đồng</b></p>	<p>5.1. Bảo đảm thực hiện hợp đồng phải được nộp lên Chủ đầu tư không muộn hơn ngày quy định tại Thư chấp thuận E-HSDT và trao hợp đồng. Bảo đảm thực hiện hợp đồng được thực hiện bằng một hoặc các hình thức sau:</p> <ul style="list-style-type: none"> <li>a) Đặt cọc bằng Séc bảo chi đối với bảo đảm thực hiện hợp đồng có giá trị dưới 50 triệu đồng và thời gian có hiệu lực của Séc bảo chi phù hợp với thời gian thực hiện gói thầu;</li> <li>b) Nộp thư bảo lãnh của tổ chức tín dụng trong nước, chi nhánh ngân hàng nước ngoài được thành lập theo pháp luật Việt Nam;</li> <li>c) Nộp giấy chứng nhận bảo hiểm bảo lãnh của doanh nghiệp bảo hiểm phi nhân thọ trong nước, chi nhánh doanh nghiệp bảo hiểm phi nhân thọ nước ngoài được thành lập theo pháp luật Việt Nam.</li> </ul> <p>Bảo đảm thực hiện hợp đồng theo quy định tại điểm b và điểm c khoản này là bảo đảm không có điều kiện (trả tiền khi có yêu cầu), theo mẫu quy định tại Phần 4 hoặc một mẫu khác</p>

	<p>được Chủ đầu tư chấp thuận.</p> <p>5.2. Bảo đảm thực hiện hợp đồng có giá trị và hiệu lực quy định tại <b>E-ĐKCT</b>.</p> <p>5.3. Bảo đảm thực hiện hợp đồng sẽ được trả cho Chủ đầu tư để bồi thường cho bất kỳ tổn thất nào phát sinh do Nhà thầu không hoàn thành các nghĩa vụ hợp đồng.</p> <p>5.4. Thời hạn hoàn trả bảo đảm thực hiện hợp đồng theo quy định tại <b>E-ĐKCT</b>.</p>
<b>6. Ký hợp đồng thầu phụ</b>	<p>6.1. Nhà thầu được ký kết hợp đồng với các nhà thầu phụ trong danh sách các nhà thầu phụ quy định tại <b>E-ĐKCT</b> để thực hiện dịch vụ liên quan nêu trong E-HSDT. Việc sử dụng nhà thầu phụ sẽ không làm thay đổi các nghĩa vụ của nhà thầu. Nhà thầu phải chịu trách nhiệm trước Chủ đầu tư về khối lượng, chất lượng, tiến độ và các nghĩa vụ khác đối với phần việc do nhà thầu phụ thực hiện.</p> <p>Việc thay thế, bổ sung nhà thầu phụ trong danh sách các nhà thầu phụ nêu trong E-HSDT hoặc thay đổi nội dung thầu phụ nêu trong E-HSDT chỉ được thực hiện khi được chủ đầu tư chấp thuận; việc sử dụng nhà thầu phụ phải phù hợp với nhu cầu của nhà thầu trong thực hiện hợp đồng, nhà thầu phụ phải đáp ứng về năng lực, kinh nghiệm theo yêu cầu của nhà thầu.</p> <p>6.2. Nhà thầu có trách nhiệm thanh toán đầy đủ và đúng hạn cho nhà thầu phụ theo các điều khoản thỏa thuận giữa Nhà thầu và nhà thầu phụ.</p>
<b>7. Giải quyết tranh chấp</b>	<p>7.1. Chủ đầu tư và Nhà thầu có trách nhiệm giải quyết các tranh chấp phát sinh giữa hai bên thông qua thương lượng, hòa giải.</p> <p>7.2. Nếu tranh chấp không thể giải quyết được bằng thương lượng, hòa giải trong thời gian quy định tại <b>E-ĐKCT</b> kể từ ngày phát sinh tranh chấp thì bất kỳ bên nào cũng đều có thể yêu cầu đưa việc tranh chấp ra giải quyết theo cơ chế được quy định tại <b>E-ĐKCT</b>.</p>
<b>8. Phạm vi cung cấp</b>	Hàng hóa và dịch vụ liên quan phải được cung cấp theo quy định tại Chương V.
<b>9. Tiến độ giao hàng, lịch hoàn thành các dịch vụ liên quan (nếu có) và tài liệu chứng</b>	Tiến độ giao hàng và lịch hoàn thành các dịch vụ liên quan (nếu có) phải được thực hiện theo quy định tại Mẫu số 01A (đối với hợp đồng trọn gói) hoặc Mẫu số 01B (đối với hợp đồng theo đơn giá) hoặc Mẫu số 01C (đối với hợp đồng hỗn hợp) và Mẫu số 01D Chương IV. Nhà thầu phải cung cấp các

<b>từ</b>	hoá đơn, chứng từ tài liệu khác theo quy định tại <b>E-ĐKCT</b> .
<b>10. Trách nhiệm của Nhà thầu</b>	Nhà thầu phải cung cấp toàn bộ hàng hóa và dịch vụ liên quan (nếu có) trong phạm vi cung cấp quy định tại Mục 8 E-ĐKC và theo tiến độ giao hàng, lịch hoàn thành các dịch vụ liên quan quy định tại Mục 9 E-ĐKC.
<b>11. Loại hợp đồng và giá hợp đồng</b>	11.1. Loại hợp đồng: theo quy định tại E-ĐKCT 11.2. Giá hợp đồng quy định tại <b>E-ĐKCT</b> là toàn bộ chi phí để hoàn thành việc cung cấp hàng hoá và dịch vụ liên quan của gói thầu nêu trong Bảng giá hợp đồng trên cơ sở bảo đảm tiến độ, chất lượng theo đúng yêu cầu của gói thầu.
<b>12. Thuế, phí, lệ phí</b>	12.1. Nhà thầu chịu trách nhiệm đối với toàn bộ chi phí về thuế, phí, lệ phí phát sinh cho đến khi hàng hóa được giao cho Chủ đầu tư. 12.2. Trường hợp Nhà thầu thuộc đối tượng được miễn, giảm thuế, phí, lệ phí, Chủ đầu tư tạo điều kiện tối đa cho Nhà thầu áp dụng các chính sách miễn, giảm thuế, phí, lệ phí. 12.3. Việc điều chỉnh thuế thực hiện theo quy định tại <b>E-ĐKCT</b> .
<b>13. Tạm ứng</b>	13.1. Chủ đầu tư phải cấp cho Nhà thầu khoản tiền tạm ứng theo quy định tại <b>E-ĐKCT</b> , sau khi Nhà thầu nộp Bảo lãnh tạm ứng tương đương với khoản tiền tạm ứng. Bảo lãnh tạm ứng phải được phát hành bởi một tổ chức tín dụng hoặc chi nhánh ngân hàng nước ngoài được thành lập theo pháp luật Việt Nam. 13.2. Nhà thầu chỉ được sử dụng tiền tạm ứng cho việc thực hiện Hợp đồng. Nhà thầu phải chứng minh rằng khoản tiền tạm ứng đã được sử dụng đúng mục đích, đúng đối tượng bằng cách nộp bản sao các hóa đơn chứng từ hoặc tài liệu liên quan cho Chủ đầu tư.
<b>14. Thanh toán</b>	14.1. Yêu cầu thanh toán của Nhà thầu phải được gửi cho Chủ đầu tư bằng văn bản, kèm theo hóa đơn mô tả hàng hóa đã bàn giao và các dịch vụ liên quan đã thực hiện, cùng với chứng từ nộp theo quy định tại Điều 9 E-ĐKC và gửi yêu cầu thanh toán khi đã hoàn thành các nghĩa vụ khác quy định trong hợp đồng. 14.2. Việc thanh toán thực hiện theo quy định tại <b>E-ĐKCT</b> . 14.3. Đồng tiền thanh toán là VND.

<p><b>15. Quyền tác giả</b></p>	<p>Quyền tác giả đối với tất cả các bản vẽ, tài liệu và hồ sơ chứa đựng thông tin và dữ liệu mà Nhà thầu đã nộp cho Chủ đầu tư vẫn thuộc về Nhà thầu. Trường hợp các bản vẽ, tài liệu và hồ sơ đó được cung cấp cho Chủ đầu tư một cách trực tiếp hoặc thông qua Nhà thầu bởi một bên thứ ba thì quyền tác giả đối với các bản vẽ, tài liệu và hồ sơ thuộc về bên thứ ba đó.</p>
<p><b>16. Sử dụng các tài liệu và thông tin liên quan đến hợp đồng</b></p>	<p>16.1. Chủ đầu tư và Nhà thầu phải bảo mật bất kỳ tài liệu, dữ liệu hoặc thông tin nào khác liên quan đến hợp đồng do một bên cung cấp trực tiếp hoặc gián tiếp cho bên kia, không được tiết lộ tài liệu, dữ liệu hoặc thông tin đó cho bên thứ ba nếu không có văn bản đồng ý của bên kia cho dù tài liệu, dữ liệu hoặc thông tin đó được cung cấp trước, trong hoặc sau khi hoàn thành hoặc chấm dứt hợp đồng. Nhà thầu có thể chuyển cho nhà thầu phụ các tài liệu, dữ liệu và thông tin phù hợp do Chủ đầu tư cung cấp để nhà thầu phụ thực hiện công việc của mình theo hợp đồng; trong trường hợp này, nhà thầu phụ phải có cam kết với Nhà thầu về việc bảo mật các tài liệu, dữ liệu hoặc thông tin đó.</p> <p>16.2. Chủ đầu tư không được sử dụng các tài liệu, dữ liệu và thông tin khác nhận được từ Nhà thầu cho bất kỳ mục đích nào khác không liên quan đến hợp đồng. Nhà thầu không được sử dụng các tài liệu, dữ liệu và thông tin khác nhận được từ Chủ đầu tư cho bất kỳ mục đích nào khác không liên quan đến việc thực hiện hợp đồng.</p> <p>16.3. Nghĩa vụ của Chủ đầu tư và Nhà thầu quy định tại Mục 16.1 và Mục 16.2 E-ĐKC không áp dụng đối với các thông tin sau đây:</p> <ul style="list-style-type: none"> <li>a) Thông tin mà Chủ đầu tư hoặc Nhà thầu cần cung cấp cho cấp có thẩm quyền;</li> <li>b) Thông tin đã hoặc sẽ được công bố mà không phải do lỗi của Chủ đầu tư hoặc Nhà thầu;</li> <li>c) Thông tin thuộc sở hữu của một bên vào thời điểm công bố và trước đó không phải do bên kia cung cấp trực tiếp hoặc gián tiếp;</li> <li>d) Thông tin mà một bên nhận được một cách hợp pháp từ một bên thứ ba không có nghĩa vụ bảo mật thông tin.</li> </ul> <p>16.4. Các quy định tại Mục 16 E-ĐKC không làm thay đổi bất kỳ cam kết bảo mật nào do một bên đưa ra trước ngày ký hợp đồng liên quan đến việc cung cấp hàng hóa, dịch vụ.</p> <p>16.5. Các quy định tại Mục 16 E-ĐKC tiếp tục có hiệu lực sau khi hoàn thành hoặc chấm dứt hợp đồng vì bất cứ lý do gì.</p>

<p><b>17. Thông số kỹ thuật và tiêu chuẩn</b></p>	<p>Hàng hóa và các dịch vụ liên quan được cung cấp theo hợp đồng sẽ phải tuân theo các thông số kỹ thuật và tiêu chuẩn quy định tại Chương V; nếu tại Chương V không quy định đến một thông số hay tiêu chuẩn nào có thể áp dụng thì phải tuân thủ theo thông số và tiêu chuẩn tương đương hoặc cao hơn tiêu chuẩn hiện hành tại quốc gia hoặc vùng lãnh thổ mà hàng hóa có xuất xứ.</p>
<p><b>18. Đóng gói hàng hoá</b></p>	<p>18.1. Nhà thầu phải đóng gói hàng hóa đúng yêu cầu nhằm tránh hư hỏng trong quá trình vận chuyển đến địa điểm dự án theo quy định trong hợp đồng. Trong quá trình vận chuyển, bao gói hàng hóa phải đủ chắc chắn để chịu được những va chạm mạnh, nhiệt độ quá cao hoặc quá thấp, trong nước mặn, nước mưa và ở ngoài trời. Kích thước và trọng lượng của mỗi kiện hàng phải tính đến điều kiện vận chuyển như khoảng cách, phương tiện vận chuyển, điều kiện cơ sở hạ tầng... từ nơi xuất hàng đến địa điểm dự án.</p> <p>18.2. Việc đóng gói, ghi chú đối với hàng hóa, các giấy tờ bên trong và bên ngoài kiện hàng phải tuân thủ các yêu cầu cụ thể trong hợp đồng, bao gồm cả các yêu cầu (nếu có) quy định ở <b>E-ĐKCT</b> và các chỉ dẫn khác của Chủ đầu tư.</p>
<p><b>19. Bảo hiểm</b></p>	<p>Trừ trường hợp có quy định khác tại <b>E-ĐKCT</b>, hàng hóa cung cấp theo hợp đồng phải được bảo hiểm đầy đủ cho các tổn thất, hư hại có thể xảy ra trong quá trình sản xuất hoặc tiếp nhận, vận chuyển, lưu kho và giao hàng theo quy định tại <b>E-ĐKCT</b>.</p>
<p><b>20. Vận chuyển và các dịch vụ phát sinh</b></p>	<p>20.1. Yêu cầu về vận chuyển hàng hóa và các yêu cầu khác quy định tại <b>E-ĐKCT</b>.</p> <p>20.2. Chủ đầu tư có thể yêu cầu Nhà thầu cung cấp một hoặc một số dịch vụ sau đây, bao gồm cả các dịch vụ (nếu có) theo quy định tại <b>E-ĐKCT</b>:</p> <ul style="list-style-type: none"> <li>a) Thực hiện việc lắp đặt hoặc giám sát việc lắp đặt tại hiện trường, chạy thử hàng hóa;</li> <li>b) Cung cấp các dụng cụ cần thiết để lắp ráp, bảo dưỡng hàng hóa;</li> <li>c) Cung cấp tài liệu chi tiết hướng dẫn vận hành và bảo dưỡng cho từng loại hàng hóa;</li> <li>d) Vận hành hoặc giám sát hoặc bảo dưỡng, sửa chữa hàng hóa trong khoảng thời gian đã được các bên thỏa thuận, với điều kiện là dịch vụ này sẽ không miễn trừ cho Nhà thầu khỏi bất kỳ nghĩa vụ bảo hành nào theo hợp đồng này;</li> </ul>

	<p>đ) Hướng dẫn nhân sự của Chủ đầu tư về cách lắp đặt, chạy thử, vận hành, bảo dưỡng, sửa chữa hàng hóa.</p> <p>20.3. Trường hợp phát sinh dịch vụ ngoài hợp đồng, Chủ đầu tư và Nhà thầu thảo về chi phí thực hiện dịch vụ, bảo đảm không vượt quá mức giá mà Nhà thầu áp dụng cho dịch vụ tương tự trong các hợp đồng khác.</p>
<p><b>21. Kiểm tra và thử nghiệm hàng hóa</b></p>	<p>21.1. Nhà thầu phải tiến hành tất cả các thử nghiệm, kiểm tra đối với hàng hóa và dịch vụ liên quan theo quy định tại <b>E-ĐKCT</b> và chịu toàn bộ chi phí thử nghiệm, kiểm tra.</p> <p>21.2. Việc kiểm tra và thử nghiệm có thể được tiến hành tại cơ sở của Nhà thầu hoặc cơ sở khác ở địa điểm giao hàng, và/hoặc địa điểm dự án hoặc ở bất kỳ địa điểm nào khác theo quy định tại <b>E-ĐKCT</b>. Theo quy định tại Mục 21.3 E-ĐKC, trường hợp tiến hành tại cơ sở của Nhà thầu hoặc cơ sở khác thì cán bộ kiểm tra phải được cung cấp tất cả phương tiện và hỗ trợ cần thiết, kể cả việc tiếp cận bản vẽ và dữ liệu sản xuất; Chủ đầu tư không phải chịu bất kỳ chi phí nào cho các phương tiện và hỗ trợ này.</p> <p>21.3. Chủ đầu tư hoặc đại diện của Chủ đầu tư có quyền tham dự các buổi thử nghiệm, kiểm tra quy định tại Mục 21.2 E-ĐKC, với điều kiện là Chủ đầu tư chịu tất cả các chi phí phát sinh liên quan đến việc tham dự, bao gồm cả chi phí đi lại, lưu trú.</p> <p>21.4. Trước khi tiến hành kiểm tra, thử nghiệm, Nhà thầu phải thông báo cho Chủ đầu tư về địa điểm và thời gian tiến hành kiểm tra, thử nghiệm. Trường hợp phải được sự chấp thuận của bên thứ ba hoặc nhà sản xuất để Chủ đầu tư tham gia kiểm tra, thử nghiệm, Nhà thầu phải có văn bản đồng ý của các bên liên quan này.</p> <p>21.5. Chủ đầu tư có thể yêu cầu Nhà thầu tiến hành thử nghiệm, kiểm tra ngoài hợp đồng nhưng cần thiết để khẳng định hàng hóa đó có đặc tính kỹ thuật, hiệu suất đáp ứng yêu cầu của hợp đồng, với điều kiện là các chi phí hợp lý để tiến hành thử nghiệm, kiểm tra đó được cộng thêm vào giá hợp đồng. Trường hợp thử nghiệm, kiểm tra làm chậm tiến độ sản xuất và/hoặc tiến độ thực hiện các nghĩa vụ khác của Nhà thầu theo hợp đồng, Chủ đầu tư xem xét điều chỉnh ngày giao hàng, ngày hoàn thành dịch vụ liên quan và các nghĩa vụ khác bị ảnh hưởng.</p> <p>21.6. Nhà thầu phải gửi cho Chủ đầu tư báo cáo kết quả của tất cả các thử nghiệm, kiểm tra.</p> <p>21.7. Chủ đầu tư có quyền từ chối bất kỳ hàng hóa, bộ phận</p>

	<p>hàng hóa nào không đáp ứng yêu cầu trong các buổi kiểm tra, thử nghiệm hoặc không phù hợp với đặc tính kỹ thuật theo hợp đồng. Nhà thầu phải thay thế bằng hàng hóa, bộ phận hàng hóa khác hoặc tiến hành những điều chỉnh cần thiết để phù hợp với các đặc tính kỹ thuật theo hợp đồng và phải chịu tất cả chi phí liên quan đến việc thay thế hoặc điều chỉnh này. Sau đó Nhà thầu phải tiến hành kiểm tra, thử nghiệm lại và chịu tất cả chi phí phát sinh, đồng thời thông báo cho Chủ đầu tư theo quy định tại Mục 21.4 E-ĐKC.</p> <p>21.8. Việc Nhà thầu thực hiện thử nghiệm, kiểm tra hàng hóa, bộ phận hàng hóa, việc Chủ đầu tư hay đại diện của Chủ đầu tư tham dự các buổi thử nghiệm, kiểm tra, hay việc báo cáo kết quả thử nghiệm, kiểm tra theo quy định tại Mục 21.6 E-ĐKC, không miễn trừ cho Nhà thầu nghĩa vụ bảo hành hoặc các nghĩa vụ khác theo hợp đồng.</p>
<p><b>22. Phạt và bồi thường thiệt hại</b></p>	<p>Phạt vi phạm hợp đồng và bồi thường thiệt hại theo quy định tại <b>E-ĐKCT</b>.</p>
<p><b>23. Bảo hành</b></p>	<p>23.1. Nhà thầu bảo đảm cung cấp hàng hóa mới, chưa qua sử dụng theo đúng đề xuất đã nêu.</p> <p>23.2. Nhà thầu bảo đảm hàng hóa không phát sinh khiếm khuyết do bất kỳ hành động hay sơ suất nào từ phía Nhà thầu hoặc do thiết kế, vật liệu hoặc kỹ thuật chế tạo khi hàng hóa được sử dụng bình thường trong các điều kiện phổ biến tại Việt Nam.</p> <p>23.3. Thời hạn bảo hành và địa điểm áp dụng bảo hành quy định tại <b>E-ĐKCT</b>.</p> <p>23.4. Trường hợp phát hiện khiếm khuyết của hàng hóa, Chủ đầu tư kịp thời thông báo cho Nhà thầu, kèm theo tài liệu chứng minh. Chủ đầu tư tạo điều kiện cho Nhà thầu tiến hành kiểm tra các khiếm khuyết đó.</p> <p>23.5. Sau khi nhận được thông báo của Chủ đầu tư về việc hàng hóa có khiếm khuyết, Nhà thầu phải kịp thời sửa chữa hoặc thay thế hàng hóa có khiếm khuyết trong thời hạn quy định tại <b>E-ĐKCT</b> và chịu toàn bộ chi phí sửa chữa, thay thế.</p> <p>23.6. Trường hợp đã được thông báo nhưng Nhà thầu không tiến hành sửa chữa khiếm khuyết của hàng hóa trong thời hạn quy định tại <b>E-ĐKCT</b>, Chủ đầu tư có thể tự sửa chữa (nếu cần thiết). Nhà thầu phải chịu tất cả rủi ro và chi phí liên quan. Việc Chủ đầu tư tự sửa chữa khiếm khuyết của hàng hóa không ảnh hưởng đến các quyền khác của Chủ đầu tư đối với Nhà thầu theo hợp đồng.</p>

**24. Bồi thường vi phạm sáng chế**

24.1. Với điều kiện là Chủ đầu tư tuân thủ Mục 24.2 E-ĐKC, Nhà thầu có nghĩa vụ bồi thường, bảo đảm Chủ đầu tư và nhân sự của Chủ đầu tư không bị tổn hại bởi bất kỳ vụ kiện tụng, thủ tục hành chính, khiếu nại, yêu cầu, tổn thất, thiệt hại, chi phí nào, bao gồm cả chi phí thuê luật sư vì có vi phạm hoặc cáo buộc vi phạm sáng chế, mẫu hữu ích, kiểu dáng công nghiệp, nhãn hiệu, quyền tác giả hoặc các quyền sở hữu trí tuệ khác đã đăng ký hoặc tồn tại vào ngày ký hợp đồng mà các vi phạm hoặc cáo buộc vi phạm đó liên quan tới:

a) Việc lắp đặt hàng hóa do Nhà thầu thực hiện hoặc việc sử dụng hàng hóa tại Việt Nam;

b) Việc bán các sản phẩm được sản xuất từ hàng hóa.

Việc bồi thường nêu trên không áp dụng đối với các trường hợp sau: sử dụng hàng hóa hoặc bất kỳ phần nào của hàng hóa ngoài mục đích nêu trong hợp đồng hoặc phát sinh hợp lý từ hợp đồng; có hành vi vi phạm do sử dụng hàng hóa hoặc bất kỳ phần nào của hàng hóa, hay bất kỳ sản phẩm nào được sản xuất từ hàng hóa có sự kết hợp các thiết bị, nhà xưởng hoặc vật tư khác không phải do Nhà thầu cung cấp theo hợp đồng.

24.2. Trường hợp xảy ra kiện tụng hoặc khiếu nại đối với Chủ đầu tư liên quan tới các vấn đề quy định tại Mục 24.1 E-ĐKC, Chủ đầu tư có nghĩa vụ thông báo kịp thời cho Nhà thầu. Nhà thầu có thể nhân danh Chủ đầu tư giải quyết kiện tụng hoặc khiếu nại đó hoặc thương thảo để giải quyết kiện tụng hoặc khiếu nại đó và chịu trách nhiệm đối với các chi phí liên quan.

24.3. Trong vòng 28 ngày kể từ khi nhận được thông báo của Chủ đầu tư, trường hợp Nhà thầu không thông báo cho Chủ đầu tư về ý định giải quyết kiện tụng hay khiếu nại đó, Chủ đầu tư sẽ tự giải quyết.

24.4. Trường hợp được yêu cầu, Chủ đầu tư hỗ trợ Nhà thầu giải quyết vụ kiện tụng hay khiếu nại đó và sẽ được Nhà thầu hoàn trả mọi chi phí hợp lý phát sinh.

24.5. Chủ đầu tư có nghĩa vụ bồi thường, đảm bảo Nhà thầu, nhà thầu phụ, nhân sự của Nhà thầu không bị tổn hại bởi bất kỳ vụ kiện tụng, thủ tục hành chính, khiếu nại, yêu cầu, tổn thất, thiệt hại, chi phí nào, bao gồm cả chi phí thuê luật sư vì có vi phạm hoặc cáo buộc vi phạm sáng chế, mẫu hữu ích, kiểu dáng công nghiệp, nhãn hiệu, quyền tác giả hoặc các quyền sở hữu trí tuệ khác đã đăng ký hoặc tồn tại vào ngày ký hợp đồng mà các vi phạm hoặc cáo buộc vi phạm đó phát sinh từ hoặc liên quan đến bất kỳ thiết kế, dữ liệu, bản vẽ, thông số kỹ thuật hoặc các tài liệu và hồ sơ nào được cung cấp hoặc

	thiết kế bởi Chủ đầu tư hoặc thay mặt Chủ đầu tư.
<b>25. Thay đổi liên quan đến pháp lý</b>	<p>Trừ trường hợp có quy định khác tại hợp đồng, kể từ 28 ngày trước ngày có thời điểm đóng thầu trở về sau, nếu có bất kỳ chính sách nào được ban hành, thay thế, sửa đổi hoặc tuyên bố hết hiệu lực tại Việt Nam gây ảnh hưởng đến ngày giao hàng và/hoặc giá hợp đồng thì ngày giao hàng hoặc giá hợp đồng phải được điều chỉnh tương ứng với mức độ ảnh hưởng của nhà thầu khi thực hiện các nghĩa vụ theo hợp đồng. Phần tăng hoặc giảm giá hợp đồng không được thanh toán riêng hay ghi nhận khoản phải trả riêng nếu việc tăng hoặc giảm giá hợp đồng này đã được quy định tại Mục 11 E-ĐKC.</p>
<b>26. Bất khả kháng</b>	<p>26.1. Nhà thầu không bị tịch thu bảo lãnh thực hiện hợp đồng, không phải chịu trách nhiệm bồi thường thiệt hại hay bị phạt hoặc bị chấm dứt hợp đồng nếu rơi vào các sự kiện bất khả kháng gây cản trở tiến độ thực hiện hợp đồng hoặc không thể thực hiện nghĩa vụ hợp đồng.</p> <p>26.2. Khi xảy ra sự việc bất khả kháng, việc một bên không thực hiện được bất kỳ một nghĩa vụ nào của mình sẽ không bị coi là vi phạm hay phá vỡ Hợp đồng, với điều kiện bên bị ảnh hưởng bởi vụ việc này: (a) đã tiến hành những biện pháp ngăn ngừa hợp lý, cần trọng và các biện pháp thay thế cần thiết, tất cả với mục đích thực hiện được những điều khoản và điều kiện của Hợp đồng này, và (b) phải tiếp tục thực hiện các nghĩa vụ của mình trong phạm vi Hợp đồng chừng nào việc thực hiện này còn hợp lý và thực tế.</p> <p>26.3. Trong hợp đồng này, bất khả kháng được hiểu là các sự kiện nằm ngoài tầm kiểm soát của các bên và không thể lường trước, không thể tránh được và khiến cho việc thực hiện hợp đồng là không khả thi mà nguyên nhân không phải do sơ suất hoặc thiếu chú ý của các bên. Sự kiện bất khả kháng có thể bao gồm nhưng không giới hạn bởi chiến tranh, bạo loạn, đình công, hỏa hoạn, lũ lụt, dịch bệnh, cách ly do kiểm dịch hoặc các chính sách, quy định của Nhà nước.</p> <p>26.4. Khi xảy ra sự kiện bất khả kháng, bên bị ảnh hưởng bởi sự kiện bất khả kháng phải kịp thời thông báo bằng văn bản cho bên kia về sự kiện đó và nguyên nhân gây ra sự kiện trong vòng 14 ngày kể từ ngày xảy ra sự kiện bất khả kháng. Đồng thời, chuyên cho bên kia giấy xác nhận về sự kiện bất khả kháng đó được cấp bởi một tổ chức có thẩm quyền tại nơi xảy ra sự kiện bất khả kháng.</p> <p>Nhà thầu bị ảnh hưởng bởi sự kiện bất khả kháng phải tiếp tục thực hiện các nghĩa vụ hợp đồng theo hoàn cảnh thực tế cho phép và phải tìm mọi biện pháp hợp lý để hạn chế hậu quả của sự việc bất khả kháng.</p> <p>26.5. Thời hạn mà một bên phải hoàn thành một công việc</p>

	<p>theo Hợp đồng này được gia hạn thêm một khoảng thời gian bằng đúng thời gian bên đó không thể thực hiện được công việc do sự kiện bất khả kháng gây ra.</p>
<p><b>27. Sửa đổi hợp đồng</b></p>	<p>27.1. Chủ đầu tư có thể yêu cầu Nhà thầu sửa đổi, bổ sung các nội dung sau đây trong phạm vi công việc của hợp đồng:</p> <ul style="list-style-type: none"> <li>a) Thay đổi bản vẽ, thiết kế công nghệ hoặc yêu cầu kỹ thuật đối với trường hợp hàng hóa cung cấp theo hợp đồng được đặt hàng sản xuất cho riêng Chủ đầu tư;</li> <li>b) Thay đổi phương thức vận chuyển hoặc đóng gói;</li> <li>c) Thay đổi địa điểm giao hàng;</li> <li>d) Thay đổi dịch vụ liên quan.</li> </ul> <p>đ) Điều chỉnh tiến độ thực hiện hợp đồng theo quy định tại Mục 28 E-ĐKC.</p> <p>27.2. Trường hợp việc sửa đổi, bổ sung các nội dung trong phạm vi công việc của hợp đồng quy định tại Mục 27.1 E-ĐKC làm thay đổi chi phí hoặc thời gian thực hiện bất kỳ điều khoản nào trong hợp đồng, giá hợp đồng hoặc ngày giao hàng, ngày hoàn thành dịch vụ liên quan phải được điều chỉnh tương ứng và hai bên tiến hành sửa đổi hợp đồng. Yêu cầu của Nhà thầu về việc điều chỉnh giá hợp đồng, ngày giao hàng hoặc ngày hoàn thành phải được tiến hành trong vòng 28 ngày, kể từ ngày Nhà thầu nhận được yêu cầu của Chủ đầu tư về việc sửa đổi, bổ sung nội dung công việc của hợp đồng.</p> <p>27.3. Trường hợp Nhà thầu cung cấp hàng hóa với phiên bản mới của cùng hãng sản xuất, có cùng xuất xứ, có tính năng kỹ thuật, cấu hình, thông số... tương đương hoặc tốt hơn phiên bản hàng hóa Nhà thầu đề xuất trong E-HSĐT và đáp ứng yêu cầu E-HSMT thì Nhà thầu phải thông báo trước bằng văn bản cho Chủ đầu tư để Chủ đầu tư xem xét. Trong trường hợp này, căn cứ nhu cầu sử dụng, Chủ đầu tư có thể chấp thuận đề xuất của Nhà thầu với điều kiện là đơn giá và các điều kiện khác của hợp đồng không thay đổi.</p> <p>27.4. Trường hợp cần thực hiện các dịch vụ liên quan chưa nêu trong hợp đồng, Chủ đầu tư và Nhà thầu tiến hành thương thảo, bảo đảm đơn giá phù hợp giá cả thị trường.</p> <p>27.5. Chủ đầu tư và Nhà thầu sẽ tiến hành thương thảo để làm cơ sở ký kết văn bản sửa đổi hợp đồng trong trường hợp sửa đổi hợp đồng.</p> <p>27.6. Trong thời gian thực hiện hợp đồng, nhà thầu có thể đề xuất giải pháp tiết kiệm chi phí bao gồm ít nhất các nội dung sau đây:</p> <ul style="list-style-type: none"> <li>a) Nội dung giải pháp, giải thích sự khác biệt so với các yêu cầu theo hợp đồng đã ký kết;</li> <li>b) Phân tích toàn diện chi phí và lợi ích của giải pháp bao gồm</li> </ul>

	<p>mô tả và ước tính các chi phí (bao gồm cả chi phí vòng đời) có thể phát sinh cho Chủ đầu tư trong trường hợp chấp thuận đề xuất của Nhà thầu;</p> <p>c) Tác động của giải pháp đối với hiệu quả thực hiện hợp đồng.</p> <p>27.7. Chủ đầu tư có thể chấp thuận đề xuất của Nhà thầu nếu đề xuất này chứng minh được một trong các lợi ích dưới đây mà không làm ảnh hưởng đến các chức năng cần thiết của hàng hóa:</p> <p>a) Rút ngắn thời gian giao hàng;</p> <p>b) Giảm giá hợp đồng hoặc chi phí vòng đời cho Chủ đầu tư;</p> <p>c) Nâng cao chất lượng, hiệu quả hoặc tính bền vững của hàng hóa trong hợp đồng;</p> <p>d) Bất kỳ lợi ích nào khác cho Chủ đầu tư.</p> <p>Trường hợp đề xuất của Nhà thầu được Chủ đầu tư chấp thuận và làm giảm giá hợp đồng, Chủ đầu tư thanh toán cho Nhà thầu theo tỷ lệ quy định tại <b>E-ĐKCT</b> đối với phần giá trị giảm giá hợp đồng.</p> <p>Trường hợp đề xuất của Nhà thầu được Chủ đầu tư chấp thuận và làm tăng giá hợp đồng nhưng giảm chi phí vòng đời do tác động của các yếu tố quy định tại các điểm a, b, c và d khoản này, Chủ đầu tư thanh toán cho Nhà thầu theo phần giá trị tăng giá hợp đồng.</p>
<p><b>28. Điều chỉnh tiến độ thực hiện hợp đồng</b></p>	<p>28.1. Trong quá trình thực hiện hợp đồng, trường hợp phát sinh các điều kiện bất lợi, cản trở Nhà thầu hoặc nhà thầu phụ trong việc cung cấp hàng hóa và lịch thực hiện các dịch vụ liên quan quy định tại Mục 9 E-ĐKC, Nhà thầu phải kịp thời thông báo bằng văn bản cho Chủ đầu tư về việc chậm tiến độ, nguyên nhân, khoảng thời gian chậm tiến độ. Trên cơ sở thông báo của Nhà thầu, Chủ đầu tư phải nhanh chóng đánh giá tình hình và có thể xem xét gia hạn hợp đồng. Trường hợp Chủ đầu tư đồng ý gia hạn, các bên tiến hành thương thảo để làm cơ sở ký kết phụ lục sửa đổi, bổ sung hợp đồng.</p> <p>28.2. Trừ trường hợp bất khả kháng quy định tại Mục 26 E-ĐKC, Nhà thầu giao hàng chậm hoặc hoàn thành dịch vụ liên quan chậm có nghĩa vụ bồi thường thiệt hại cho Chủ đầu tư theo quy định tại Mục 22 E-ĐKC.</p>
<p><b>29. Chấm dứt hợp đồng</b></p>	<p>29.1. Chấm dứt hợp đồng do sai phạm</p> <p>a) Chủ đầu tư có thể chấm dứt một phần hoặc toàn bộ hợp đồng mà không gây tổn hại đến các biện pháp khắc phục vi phạm hợp đồng khác bằng cách thông báo bằng văn bản cho Nhà thầu về sai phạm trong hợp đồng trong các trường hợp sau:</p> <p>(i) Nhà thầu không thể bàn giao hàng hóa hoặc một phần hàng</p>

	<p>hóa trong thời hạn quy định theo hợp đồng, hoặc trong thời gian gia hạn theo quy định tại Mục 28 E-ĐKC;</p> <p>(ii) Nhà thầu không thực hiện bất kỳ nghĩa vụ nào khác theo hợp đồng;</p> <p>(iii) Chủ đầu tư xác định Nhà thầu vi phạm một trong các hành vi bị cấm quy định tại Điều 16 Luật Đấu thầu trong quá trình đấu thầu hoặc thực hiện hợp đồng;</p> <p>b) Trường hợp Chủ đầu tư chấm dứt một phần hoặc toàn bộ hợp đồng theo điểm a khoản này, Chủ đầu tư có thể mua sắm hàng hóa và dịch vụ liên quan tương tự như các hàng hóa và dịch vụ chưa được thực hiện theo các điều khoản và phương thức phù hợp. Nhà thầu phải chịu trách nhiệm bồi thường cho Chủ đầu tư các chi phí phụ trội phát sinh từ việc mua hàng hóa và dịch vụ tương tự đó. Tuy nhiên, Nhà thầu vẫn phải tiếp tục thực hiện phần hợp đồng không bị chấm dứt.</p> <p>29.2. Chấm dứt hợp đồng do mất khả năng thanh toán</p> <p>Trường hợp Nhà thầu phá sản hoặc mất khả năng thanh toán, Chủ đầu tư có thể chấm dứt hợp đồng vào bất kỳ thời điểm nào bằng cách gửi thông báo cho Nhà thầu. Trong trường hợp đó, hợp đồng sẽ chấm dứt và Nhà thầu không được bồi thường với điều kiện là việc chấm dứt hợp đồng không gây tổn hại hoặc ảnh hưởng đến bất kỳ quyền khởi kiện hoặc biện pháp khắc phục của Chủ đầu tư trước đó hoặc sau đó.</p>
<p><b>30. Hạn chế xuất khẩu</b></p>	<p>Trường hợp quốc gia, vùng lãnh thổ cung cấp hàng hóa, dịch vụ có các quy định thương mại dẫn tới việc hạn chế xuất khẩu, gây khó khăn cho Nhà thầu trong việc thực hiện các nghĩa vụ hợp đồng, Nhà thầu không bắt buộc phải hoàn thành nghĩa vụ giao hàng, thực hiện dịch vụ với điều kiện là Nhà thầu cung cấp cho Chủ đầu tư các tài liệu chứng minh việc đã hoàn thành tất cả các thủ tục xuất khẩu cần thiết, bao gồm cả xin giấy phép hoặc ủy quyền để xuất khẩu hàng hóa, dịch vụ theo hợp đồng. Trong trường hợp này, Chủ đầu tư có thể chấm dứt hợp đồng với Nhà thầu.</p>

## Chương VII. ĐIỀU KIỆN CỤ THỂ CỦA HỢP ĐỒNG

Trừ khi có quy định khác, toàn bộ E-ĐKCT phải được Chủ đầu tư ghi đầy đủ trước khi phát hành E-HSMT.

<p><b>E-ĐKC 1.1</b></p>	<p>Chủ đầu tư: Công ty TNHH MTV cao su Bình Long  Địa chỉ: QL 13, P Hưng Chiến, TX Bình Long ,Bình phước.  Mã số thuế: <b>3800100168</b>  Điện thoại: 0271 3666 324  Email:blrc@binhlongrubber.vn</p>
-------------------------	---

<b>E-ĐKC 1.3</b>	Nhà thầu:___ [ <i>ghi tên, địa chỉ, số tài khoản, mã số thuế, điện thoại, fax, email của Nhà thầu</i> ].
<b>E-ĐKC 1.11</b>	Địa điểm dự án: Giao hàng tại kho nhà máy chế biến trực thuộc Công ty TNHH MTV cao su Bình Long.
<b>E-ĐKC 2.2 (i)</b>	<p>Các tài liệu sau đây cũng là một phần của hợp đồng:</p> <ol style="list-style-type: none"> <li>1. Văn bản hợp đồng (kèm theo Danh mục hàng hóa và các Phụ lục khác);</li> <li>2. Biên bản thương thảo, hoàn thiện hợp đồng;</li> <li>3. Quyết định phê duyệt kết quả lựa chọn nhà thầu;</li> <li>4. Điều kiện cụ thể của hợp đồng;</li> <li>5. Điều kiện chung của hợp đồng;</li> <li>6. E-HSDT và các văn bản làm rõ E-HSDT của nhà thầu trúng thầu (nếu có);</li> <li>7. E-HSMT và các tài liệu bổ sung E-HSMT (nếu có);</li> <li>8. Các tài liệu kèm theo khác (nếu có).</li> </ol>
<b>E-ĐKC 4.1</b>	<p>Các thông báo cần gửi về Chủ đầu tư theo địa chỉ dưới đây:</p> <ul style="list-style-type: none"> <li>- Người nhận: Công ty TNHH MTV cao su Bình Long</li> <li>- Địa chỉ: QL 13, P Hưng Chiến, TX Bình Long ,Bình phước</li> <li>- Điện thoại: 0271 3666 324</li> <li>- Fax:___ [<i>ghi số fax, bao gồm mã quốc gia và mã thành phố</i>].</li> <li>- Địa chỉ email:___ [<i>ghi địa chỉ email (nếu có)</i>].</li> </ul>
<b>E-ĐKC 5.2</b>	<ul style="list-style-type: none"> <li>- Giá trị bảo đảm thực hiện hợp đồng: 10% giá hợp đồng.</li> <li>- Hiệu lực của bảo đảm thực hiện hợp đồng: Bảo đảm thực hiện hợp đồng có hiệu lực kể từ ngày hợp đồng có hiệu lực cho đến <i>khi toàn bộ hàng hóa được bàn giao, hai bên ký biên bản nghiệm thu.</i></li> </ul>
<b>E-ĐKC 5.4</b>	Thời hạn hoàn trả bảo đảm thực hiện hợp đồng: 07 ngày [ <i>ghi cụ thể thời hạn hoàn trả bảo đảm thực hiện hợp đồng sau khi Nhà thầu hoàn thành các nghĩa vụ hợp đồng, căn cứ tính chất và yêu cầu của gói thầu</i> ].
<b>E-ĐKC 6.1</b>	Danh sách nhà thầu phụ:___ [ <i>ghi danh sách nhà thầu phụ phù hợp với danh sách nhà thầu phụ nêu trong E-HSDT</i> ].
<b>E-ĐKC 7.2</b>	<p>Thời gian để tiến hành hòa giải: 30 ngày</p> <p>Giải quyết tranh chấp: Nếu có phát sinh tranh chấp giữa các bên</p>

	<p>liên quan đến hợp đồng này hoặc bất cứ vấn đề gì phát sinh, các bên phải lập tức tiến hành thương lượng để giải quyết vấn đề một cách hữu hảo. Nếu thương lượng không có kết quả thì trong vòng 30 ngày kể từ ngày phát sinh tranh chấp, các bên sẽ khởi kiện lên Tòa án có thẩm quyền để xử lý tranh chấp theo quy định của pháp luật.</p> <p>Quyết định của Tòa án là quyết định cuối cùng và có tính chất bắt buộc với các bên. Bên nào thua kiện thì bên đó sẽ chịu án phí.</p>
<b>E-ĐKC 9</b>	<p>Nhà thầu phải cung cấp các thông tin và chứng từ sau đây: theo thỏa thuận trong quá trình thương thảo hợp đồng.</p> <p><i>[ghi tên các tài liệu, chứng từ cần có, ví dụ: hóa đơn giá trị gia tăng, chứng từ vận tải, giấy chứng nhận bảo hành của Nhà thầu hoặc nhà sản xuất, chứng nhận kiểm định của cơ quan kiểm định, danh mục hàng hóa đóng gói, giấy chứng nhận xuất xứ, giấy chứng nhận chất lượng...].</i></p> <p>Chủ đầu tư phải nhận được các thông tin và chứng từ nêu trên trước khi hàng hóa đến địa điểm quy định, nếu không Nhà thầu sẽ phải chịu mọi chi phí phát sinh có liên quan.</p>
<b>E-ĐKC 11.1</b>	Loại hợp đồng: Trọn gói.
<b>E-ĐKC 11.2</b>	Giá hợp đồng: Cố định
<b>E-ĐKC 12.3</b>	Điều chỉnh thuế: Được phép.
<b>E-ĐKC 13.1</b>	Tạm ứng: Theo thỏa thuận của chủ đầu tư và nhà thầu trong quá trình thương thảo hợp đồng.
<b>E-ĐKC 14.2</b>	Phương thức thanh toán: Theo thỏa thuận của chủ đầu tư và nhà thầu trong quá trình thương thảo hợp đồng.
<b>E-ĐKC 18.2</b>	Việc đóng gói, ghi chú đối với hàng hóa, các giấy tờ bên trong và bên ngoài kiện hàng: Theo thỏa thuận của chủ đầu tư và nhà thầu trong quá trình thương thảo hợp đồng
<b>E-ĐKC 19</b>	Nội dung bảo hiểm: Theo thỏa thuận của chủ đầu tư và nhà thầu trong quá trình thương thảo hợp đồng
<b>E-ĐKC 20.1</b>	Trách nhiệm vận chuyển hàng hóa được thực hiện như sau: “Theo hợp đồng, Nhà thầu phải vận chuyển hàng hóa đến địa điểm dự án. Việc vận chuyển hàng hóa đến địa điểm dự án, bao gồm cả bảo hiểm và lưu kho theo quy định trong hợp đồng, do Nhà thầu thực hiện; các chi phí liên quan được tính trong giá hợp đồng”.
<b>E-ĐKC 20.2</b>	Các dịch vụ bao gồm: _____ <i>[mô tả cụ thể các dịch vụ].</i>
<b>E-ĐKC 21.1</b>	Kiểm tra, thử nghiệm hàng hóa: Chủ đầu tư có quyền yêu cầu nhà

	thầu thực hiện các thử nghiệm khi có nghi ngờ về chất lượng sản phẩm.
<b>E-ĐKC 21.2</b>	Việc kiểm tra, thử nghiệm hàng hóa được thực hiện tại: Theo thỏa thuận của chủ đầu tư và nhà thầu trong quá trình thương thảo hợp đồng.
<b>E-ĐKC 22</b>	<p><i>Căn cứ quy mô, tính chất và yêu cầu của gói thầu mà quy định cụ thể nội dung này theo một trong các cách thức sau:</i></p> <ul style="list-style-type: none"> <li>- Chỉ áp dụng phạt vi phạm hợp đồng.</li> <li>- Chỉ áp dụng bồi thường thiệt hại.</li> <li>- Vừa áp dụng phạt vi phạm hợp đồng vừa áp dụng bồi thường thiệt hại.</li> </ul> <p>1. Phạt vi phạm hợp đồng: Áp dụng.</p> <p><i>Trường hợp áp dụng phạt vi phạm hợp đồng thì quy định như sau:</i></p> <p>Trừ trường hợp bất khả kháng theo quy định tại Mục 26 E-ĐKC, nếu Nhà thầu không thể giao hàng hay cung cấp các dịch vụ liên quan theo đúng thời hạn đã nêu trong hợp đồng thì Chủ đầu tư có thể khấu trừ vào giá hợp đồng một khoản tiền phạt tương ứng với: 1%/tuần (hoặc ngày, tháng...) [ghi cụ thể mức khấu trừ là bao nhiêu % giá trị phần hàng hóa giao chậm hoặc phần dịch vụ liên quan hoàn thành chậm] cho đến khi nội dung công việc đó được thực hiện. Chủ đầu tư sẽ khấu trừ đến 8% [ghi mức phạt tối đa]. Khi đạt đến mức phạt tối đa, Chủ đầu tư có thể xem xét chấm dứt hợp đồng theo quy định tại Mục 29 E-ĐKC.</p> <p>2. Bồi thường thiệt hại: Áp dụng.</p> <p>Bồi thường thiệt hại trên cơ sở toàn bộ thiệt hại thực tế;</p>
<b>E-ĐKC 23.3</b>	<p>Thời hạn bảo hành là: Tối thiểu 12 tháng hoặc theo tiêu chuẩn của nhà sản xuất.</p> <p>Địa điểm để áp dụng bảo hành là: Theo thỏa thuận của chủ đầu tư và nhà thầu trong quá trình thương thảo hợp đồng.</p>
<b>E-ĐKC 23.5</b> <b>E-ĐKC 23.6</b>	Thời hạn sửa chữa, thay thế là: 3 ngày [ghi số ngày].
<b>E-ĐKC 27.7</b> <b>(d)</b>	Trường hợp đề xuất giải pháp tiết kiệm chi phí được Chủ đầu tư chấp thuận và giúp giảm giá hợp đồng, Chủ đầu tư thanh toán cho Nhà thầu 0 % giá trị giảm giá hợp đồng.

**Phần 4. BIỂU MẪU HỢP ĐỒNG**

Chương này bao gồm các biểu mẫu mà sau khi ghi thông tin hoàn chỉnh sẽ trở thành một phần của Hợp đồng. Mẫu bảo lãnh thực hiện hợp đồng và Mẫu bảo lãnh tiền tạm ứng dành cho Nhà thầu trúng thầu ghi thông tin và hoàn chỉnh sau khi được trao hợp đồng.

**THƯ CHẤP THUẬN E-HSMT VÀ TRAO HỢP ĐỒNG**

\_\_\_\_, ngày \_\_\_\_ tháng \_\_\_\_ năm \_\_\_\_

Kính gửi: \_\_\_\_\_ [*ghi tên và địa chỉ của Nhà thầu trúng thầu*] (sau đây gọi tắt là “Nhà thầu”)

Về việc: *Thông báo chấp thuận E-HSMT và trao hợp đồng*

Căn cứ Quyết định số \_\_\_\_ ngày \_\_\_\_ tháng \_\_\_\_ năm \_\_\_\_ của \_\_\_\_\_ [*ghi tên chủ đầu tư*] (sau đây gọi tắt là “Chủ đầu tư”) về việc phê duyệt kết quả lựa chọn nhà thầu gói thầu \_\_\_\_\_ [*ghi tên, số hiệu gói thầu*], Bên mời thầu \_\_\_\_\_ [*ghi tên Bên mời thầu*] (sau đây gọi tắt là “Bên mời thầu) thông báo: Chủ đầu tư đã chấp thuận E-HSMT và trao hợp đồng cho Nhà thầu để thực hiện gói thầu \_\_\_\_\_ [*ghi tên, số hiệu gói thầu. Trường hợp gói thầu chia thành nhiều phần thì ghi tên, số hiệu của phần mà nhà thầu được công nhận trúng thầu*] với giá hợp đồng là \_\_\_\_\_ [*ghi giá trúng thầu trong quyết định phê duyệt kết quả lựa chọn nhà thầu*] với thời gian thực hiện gói thầu là \_\_\_\_\_ [*ghi thời gian thực hiện gói thầu trong quyết định phê duyệt kết quả lựa chọn nhà thầu*].

Đề nghị đại diện hợp pháp của Nhà thầu tiến hành hoàn thiện và ký kết hợp đồng với Chủ đầu tư, Bên mời thầu theo kế hoạch như sau:

- Thời gian hoàn thiện hợp đồng: \_\_\_\_\_ [*ghi thời gian hoàn thiện hợp đồng*], tại địa điểm \_\_\_\_\_ [*ghi địa điểm hoàn thiện hợp đồng*];

- Thời gian ký kết hợp đồng: \_\_\_\_\_ [*ghi thời gian ký kết hợp đồng*]; tại địa điểm \_\_\_\_\_ [*ghi địa điểm ký kết hợp đồng*], gửi kèm theo Dự thảo hợp đồng.

Đề nghị Nhà thầu thực hiện biện pháp bảo đảm thực hiện hợp đồng theo Mẫu số 18 Phần 4 của E-HSMT với số tiền \_\_\_\_\_ và thời gian hiệu lực \_\_\_\_\_ [*ghi số tiền tương ứng và thời gian có hiệu lực theo quy định tại Mục 5.1 E-ĐKCT của E-HSMT*].

Văn bản này là một phần không thể tách rời của hồ sơ hợp đồng. Sau khi nhận được văn bản này, Nhà thầu phải có văn bản chấp thuận đến hoàn thiện, ký kết hợp đồng và thực hiện biện pháp bảo đảm thực hiện hợp đồng theo yêu cầu nêu trên, trong đó nhà thầu phải cam kết năng lực hiện tại của nhà thầu vẫn đáp ứng yêu cầu của E-HSMT. Chủ đầu tư sẽ từ chối hoàn thiện, ký kết hợp đồng với Nhà thầu trong trường hợp phát hiện năng lực hiện tại của nhà thầu không đáp ứng yêu cầu thực hiện gói thầu.

Nếu đến ngày \_\_\_\_ tháng \_\_\_\_ năm \_\_\_\_<sup>(1)</sup> mà Nhà thầu không tiến hành hoàn thiện, ký kết hợp đồng hoặc từ chối hoàn thiện, ký kết hợp đồng hoặc không thực hiện biện pháp bảo đảm thực hiện hợp đồng theo các yêu cầu nêu trên thì Nhà thầu sẽ bị loại và không được nhận lại bảo đảm dự thầu.

**Đại diện hợp pháp của Bên mời thầu**  
[*ghi tên, chức danh, ký tên và đóng dấu*]

*Ghi chú:*

(1) Ghi thời gian phù hợp với thời gian quy định trong Mẫu bảo lãnh dự thầu.

TẬP ĐOÀN CN CAO SU VIỆT NAM  
CÔNG TY TNHH MỘT THÀNH VIÊN  
CAO SU BÌNH LONG

CỘNG HÒA XÃ HỘI CHỦ NGHĨA VIỆT NAM  
Độc lập – Tự do – Hạnh phúc

Số: .....- PL/HĐKT-25  
**DỰ THẢO**

Bình Phước, ngày ..... tháng .... năm 2025

**HỢP ĐỒNG MUA BÁN**  
**Cung cấp Pallet gỗ các loại**

Căn cứ Bộ Luật dân sự số 91/2015/QH13 Nước Cộng Hòa Xã Hội Chủ Nghĩa Việt Nam ngày 24 tháng 11 năm 2015 và các văn bản hướng dẫn thi hành; Căn cứ Luật Đấu thầu số 22/2023/QH15 ngày 23/06/2023 của Quốc hội;

Căn cứ Nghị định số 24/2024/NĐ-CP ngày 27/02/2024 của Chính phủ về việc quy định chi tiết thi hành một số điều của Luật đấu thầu về lựa chọn nhà thầu;

Căn cứ Quyết định số ..... ngày ./.../2025 về việc phê duyệt kết quả lựa chọn nhà thầu qua mạng của gói thầu Mua sắm pallet gỗ các loại;

Căn cứ chức năng, nhiệm vụ và khả năng cung ứng hàng hóa của hai bên.

Hôm nay, ngày ..... tháng ..... năm 2025 tại Văn phòng Công ty TNHH MTV cao su Bình Long, chúng tôi gồm có:

**Bên A ( Bên mua ) :**

**BÊN B ( Bên bán ) :**

Sau khi bàn bạc, các bên tiến hành ký kết hợp đồng cung cấp hàng hóa với các điều khoản như sau:

**ĐIỀU I. GIÁ TRỊ, KỸ THUẬT, QUY CÁCH, THỜI GIAN VÀ PHƯƠNG THỨC THANH TOÁN HỢP ĐỒNG:**

**1. Giá trị Hợp đồng:** Bên bán cung cấp cho Bên mua tổng giá trị hàng hóa như sau:

STT	Loại hàng	Số lượng (cái)	Đơn giá (đồng/cái)	Thành tiền ( đồng)
1	Thùng pallet gỗ nguyên bộ	.....	.....	.....
2	Đáy pallet gỗ	.....	.....	.....
3	Nắp pallet gỗ	.....	.....	.....
<b>TỔNG</b>				.....
<b>Thuế VAT ( ...%)</b>				.....
<b>Tổng cộng</b>				.....
<b>Số tiền bằng chữ: ...đồng</b>				

+ Pallet phải làm bằng các loại gỗ: Keo lai hoặc Bạch đàn hoặc keo lá tràm hoặc gỗ tràm.

+ Một bộ Pallet, đế hay nắp phải được làm cùng một loại gỗ, không được pha lẫn các loại gỗ khác nhau trong cùng một bộ Pallet, đế hay nắp

+ Nguyên liệu gỗ làm Pallet phải là gỗ khô, thẳng, không nứt nẻ, không bị mối, mọt, mốc và tuyệt đối không được dính vỏ cây, kể cả các cục gỗ đờ thanh đẽ, và các thanh gỗ để đóng thành pallet phải được bào láng các mặt.

+ Trường hợp có loại gỗ cần ngâm tẩm hóa chất để chống mối, mọt thì chỉ được sử dụng một loại hóa chất BORAX để ngâm, tẩm, không được phép xử lý gỗ bằng hóa chất Methyl Bromide.

+ Đinh kim loại đóng vào các guốc ở đế phải sử dụng loại đinh vít xoắn

+ Hàng hóa phải được sự thống nhất của đoàn nghiệm thu, kiểm tra đúng theo yêu cầu đã ghi từng mục trước khi nhập kho.

+ Khi giao hàng chỉ cần giao rời số lượng Pallet theo đủ bộ theo yêu cầu từng đợt giao hàng của “Bên mua” và có thể thay đổi theo yêu cầu nhận hàng của “Bên mua”: Gồm nắp, hông ngắn, hông dài, cục chân đế (guốc), mê đáy (nang đáy), thanh ngắn, thanh dài

+ Ký mã hiệu: Bên nhà thầu đóng một tên viết tắt của đơn vị trúng thầu và thời điểm giao hàng vào từng mê của thùng pallet để bên mời thầu dễ dàng nhận dạng.

+ Đóng gói: Hàng hóa được giao theo thùng pallet đủ bộ; hoặc đáy và nắp, được đóng một tên viết tắt của “Bên bán” <<...>>

## 2. Quy cách, kích thước và số nan cụ thể của sản phẩm ( có bản vẽ đính kèm)

### 2.1 Dài hông:

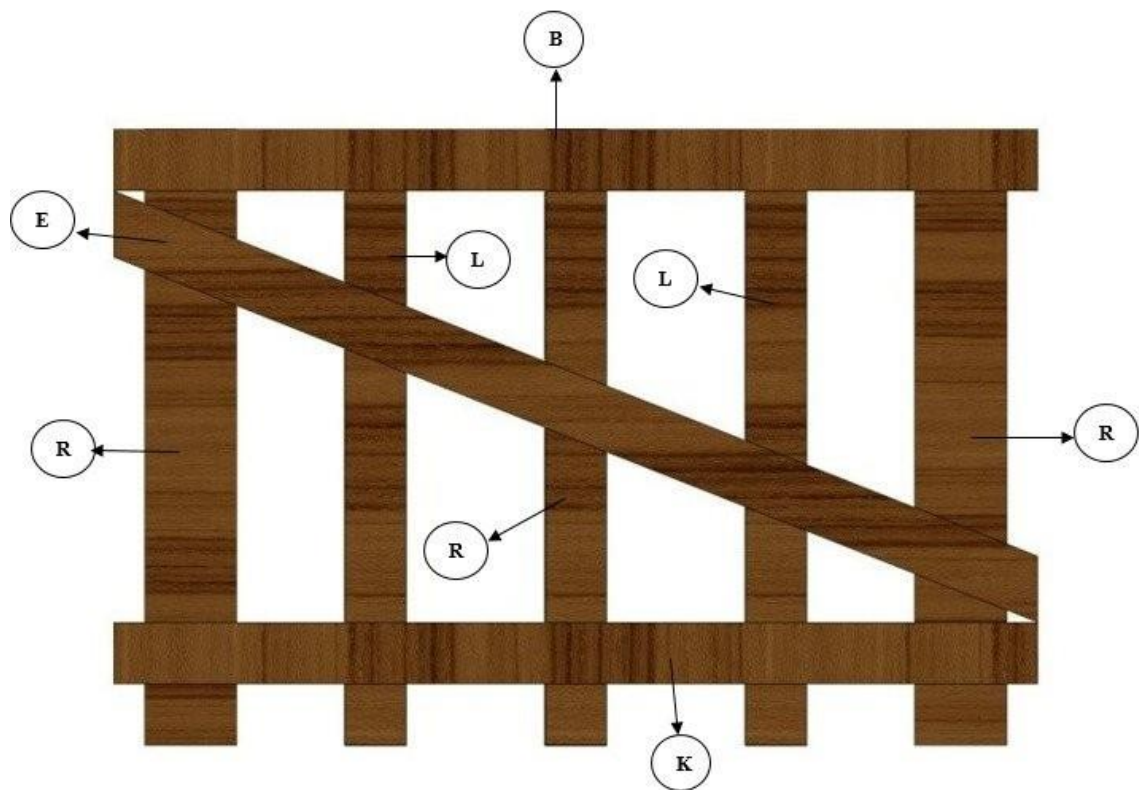

#### Dài hông :

STT	Tên thanh	Số thanh	Ký hiệu	ĐVT	Rộng	Dài	Dày
1	Thanh ngang trên	02	B	mm	130±10	1438±10	18±1
2	Thanh dọc lớn	06	R	mm	130±10	960±10	18±1
3	Thanh chéo	02	E	mm	130±10	1615±10	18±1
4	Thanh ngang dưới	04	K	mm	70±5	1438±10	18±1
5	Thanh dọc nhỏ	04	L	mm	90±10	960±10	18±1

## 2.2 Rộng hông:

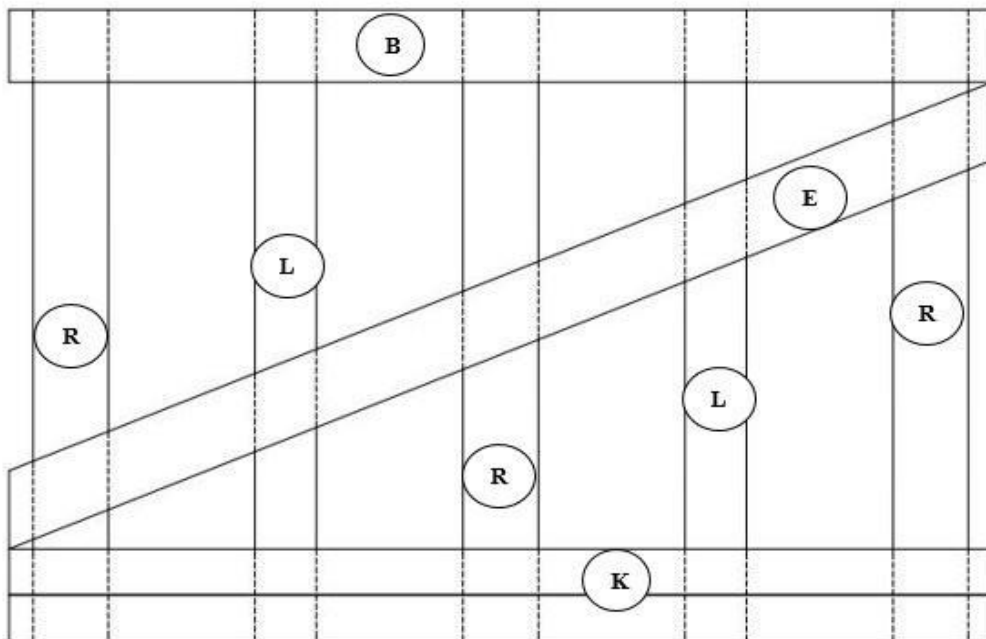
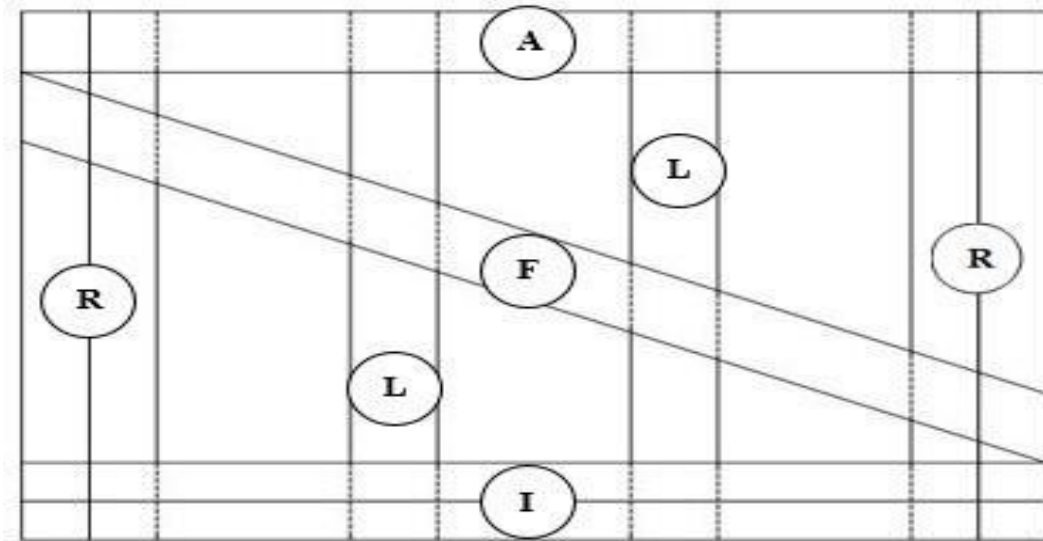

### Rộng hông :

STT	Tên thanh	Số thanh	Ký hiệu	ĐVT	Rộng	Dài	Dày
1	Thanh ngang trên	02	A	mm	$130 \pm 10$	$1.100 \pm 10$	$18 \pm 1$
2	Thanh ngang dưới	04	I	mm	$70 \pm 5$	$1.100 \pm 10$	$18 \pm 1$
3	Thanh dọc lớn	04	R	mm	$90 \pm 10$	$960 \pm 10$	$18 \pm 1$
4	Thanh dọc nhỏ	04	L	mm	$90 \pm 10$	$960 \pm 10$	$18 \pm 1$
5	Thanh chéo	02	F	mm	$130 \pm 10$	$1.325 \pm 10$	$18 \pm 1$

### 3.3 Đáy pallet gỗ:

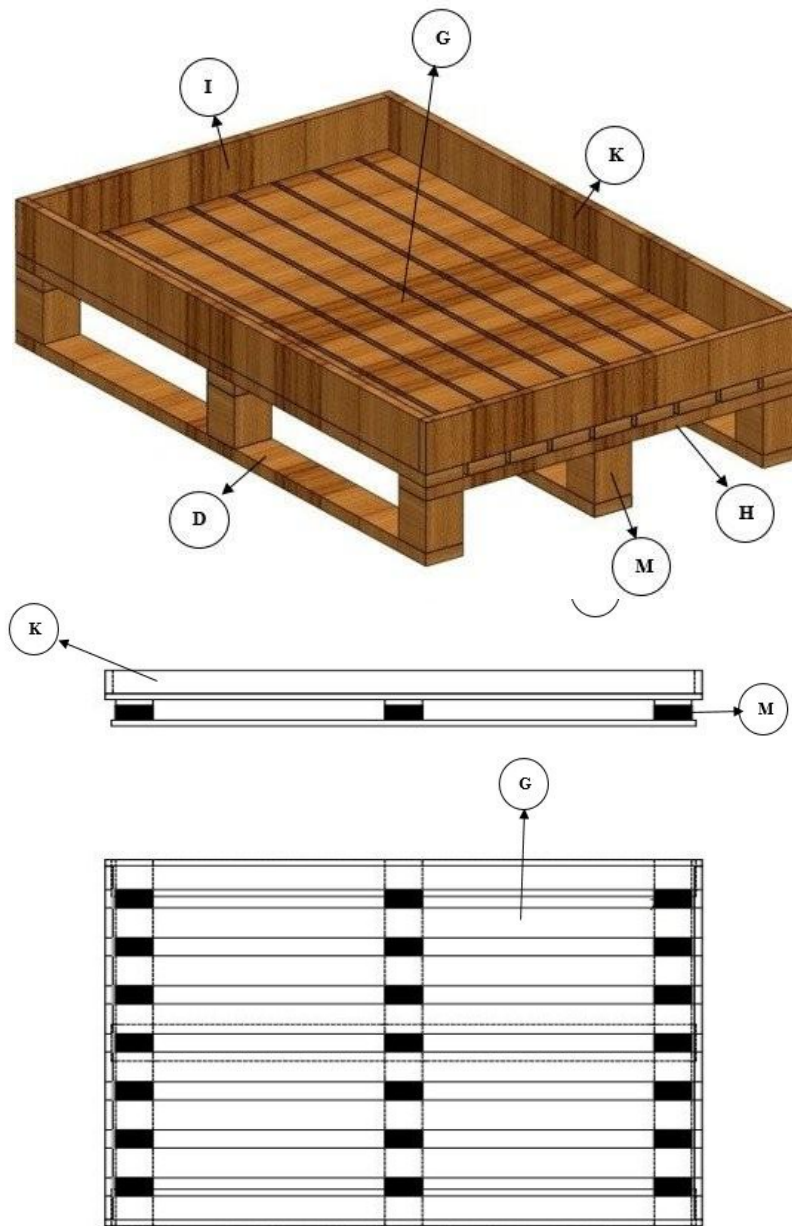

#### Đáy pallet gỗ:

STT	Tên thanh	Số thanh	Ký hiệu	ĐVT	Rộng	Dài	Dày
1	Thanh đáy	03	D	mm	100±10	1438±10	18±1
2	Cục kê	09	M	mm	100±10	90±10	70±5
3	Nan ngang	03	H	mm	90±10	1100±10	18±1
4	Nan dọc	08	G	mm	90±10	1438±10	18±1
5	Thanh khung dọc	02	K	mm	70±5	1438±10	18±1
6	Thanh khung ngang	02	I	mm	70±10	1100±10	18±1

(Thanh G có thể thay đổi số thanh nhưng khoảng hở giữa các thanh không quá 3cm)

### 3.4 Nắp pallet gỗ:

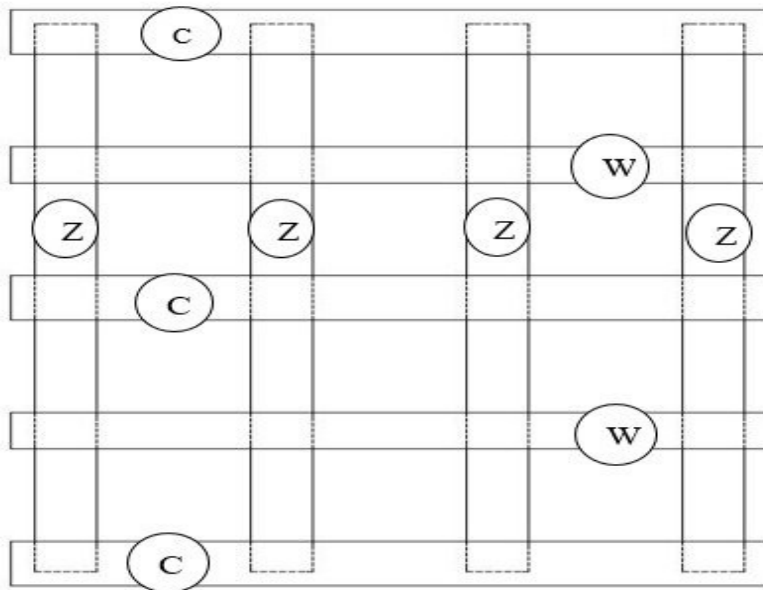
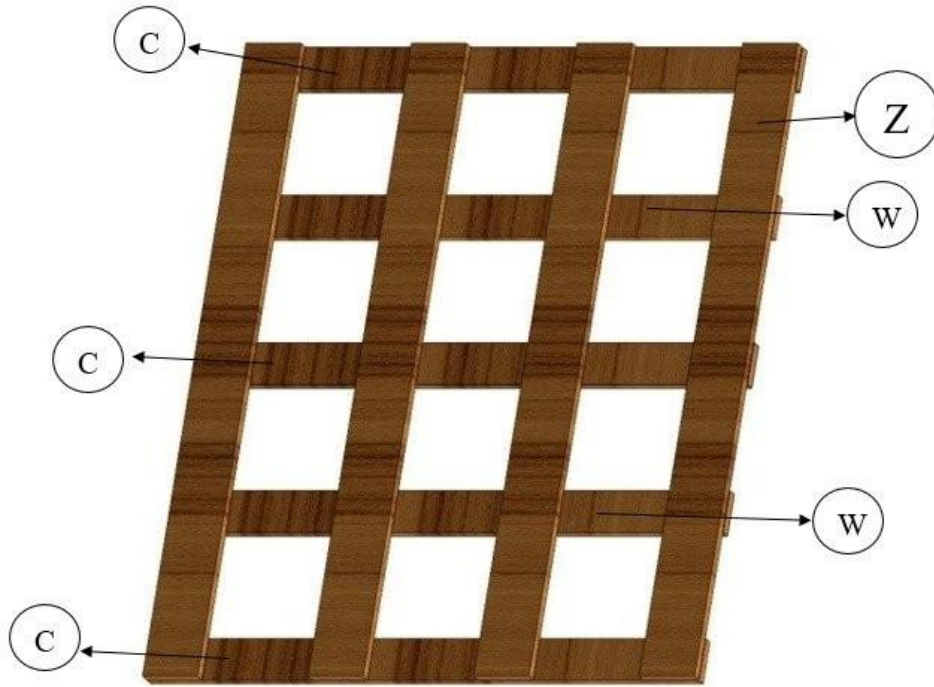

#### Nắp pallet gỗ :

STT	Tên thanh	Số thanh	Ký hiệu	ĐVT	Rộng	Dài	Dày
1	Thanh ngang lớn	03	C	mm	110±10	1.100±10	18±1
2	Thanh ngang nhỏ	02	W	mm	90±10	1.100±10	18±1
3	Thanh dọc	04	Z	mm	90±10	1.322±10	18±1

- Các nan phải được đóng thành mê.

### 3.5 Thùng pallet gỗ:

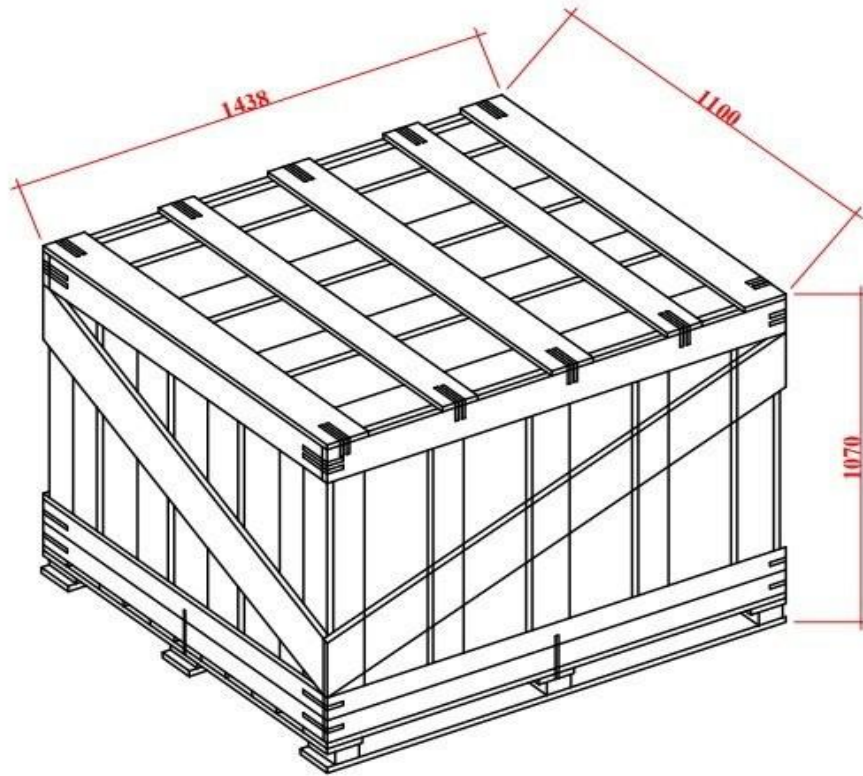

Kích thước phủ bì là : 1.438 mm ( chiều dài ) x 1.100 mm ( chiều rộng ) x 1.087 mm ( chiều cao ).

**Đế :**

STT	Tên thanh	Số thanh	Ký hiệu	ĐVT	Rộng	Dài	Dày
1	Thanh đáy	03	D	mm	100±10	1438±10	18±1
2	Cục kê	09	M	mm	100±10	90±10	70±5
3	Nan ngang	03	H	mm	90±10	1100±10	18±1
4	Nan dọc	08	G	mm	90±10	1438±10	18±1

(Thanh G có thể thay đổi số thanh nhưng khoảng hở giữa các thanh không quá 3cm)

**+ Dài hông :**

STT	Tên thanh	Số thanh	Ký hiệu	ĐVT	Rộng	Dài	Dày
1	Thanh ngang trên	02	B	mm	130±10	1438±10	18±1
2	Thanh dọc lớn	06	R	mm	130±10	960±10	18±1
3	Thanh chéo	02	E	mm	130±10	1615±10	18±1
4	Thanh ngang dưới	04	K	mm	70±5	1438±10	18±1
5	Thanh dọc nhỏ	04	L	mm	90±10	960±10	18±1

(Thanh R có thể ghép thành 2 thanh  $\geq 130$ mm)

**+ Rộng hông :**

STT	Tên thanh	Số thanh	Ký hiệu	ĐVT	Rộng	Dài	Dày
1	Thanh ngang trên	02	A	mm	130±10	1.100±10	18±1

2	Thanh ngang dưới	04	I	mm	70±5	1.100±10	18±1
3	Thanh dọc lớn	04	R	mm	90±10	960±10	18±1
4	Thanh dọc nhỏ	04	L	mm	90±10	960±10	18±1
5	Thanh chéo	02	F	mm	130±10	1.325±10	18±1

**Đáy pallet gỗ :**

STT	Tên thanh	Số thanh	Ký hiệu	ĐVT	Rộng	Dài	Dày
1	Thanh đáy	03	D	mm	100±10	1438±10	18±1
2	Cục kê	09	M	mm	100±10	90±10	70±5
3	Nan ngang	03	H	mm	90±10	1100±10	18±1
4	Nan dọc	08	G	mm	90±10	1438±10	18±1
5	Thanh khung dọc	02	K	mm	70±5	1438±10	18±1
6	Thanh khung ngang	02	I	mm	70±10	1100±10	18±1

(Thanh G có thể thay đổi số thanh nhưng khoảng hở giữa các thanh không quá 3cm)

**+ Nắp :**

STT	Tên thanh	Số thanh	Ký hiệu	ĐVT	Rộng	Dài	Dày
1	Thanh ngang lớn	03	C	mm	110±10	1.100±10	18±1
2	Thanh ngang nhỏ	02	W	mm	90±10	1.100±10	18±1
3	Thanh dọc	04	Z	mm	90±10	1.322±10	18±1

- Các nan phải được đóng thành mê.

**4. Loại hợp đồng:** Trọn gói không điều chỉnh giá.

**5. Thời gian thực hiện Hợp đồng:** 05 tháng kể từ ngày hai bên ký kết Hợp đồng mua bán.

**6. Phương thức thanh toán**

- Hình thức thanh toán: Chuyển khoản.

- Thời gian thanh toán: Thanh toán trong vòng 30 ngày kể từ khi hoàn thiện hồ sơ thanh toán của từng đợt giao hàng.

**- Hồ sơ thanh toán gồm có:**

+ Thông báo đề nghị giao hàng của bên mua ( theo nhu cầu sử dụng bên mua)

+ Thông báo xác nhận thực hiện việc giao hàng của bên bán ( đơn vị nào đại diện bên bán thực hiện việc giao hàng trong tháng với phạm vi số lượng đã quy định tại Điều 1 của Hợp đồng này thì đơn vị đó ký xác nhận)

+ Biên bản xác định khối lượng thực hiện trong tháng ( đơn vị nào thực hiện việc giao hàng theo “Thông báo xác nhận thực hiện việc giao hàng” thì đơn vị đó ký xác nhận)

+ Hóa đơn bán hàng theo số lượng của Biên bản xác định khối lượng thực hiện trong tháng ( đơn vị nào giao hàng thì đơn vị đó xuất hóa đơn bán hàng)

+ Phiếu kiểm nhận vật tư ( đơn vị nào xuất hóa đơn bán hàng theo số lượng giao nhận thì đơn vị đó ký xác nhận)

+ Giấy đề nghị thanh toán tiền hàng ( đơn vị nào Xuất hóa đơn bán hàng thì đơn vị đó ký xác nhận)

**ĐIỀU II. BẢO ĐẢM THỰC HIỆN HỢP ĐỒNG**

- Bên B phải thực hiện biện pháp bảo đảm thực hiện hợp đồng để đảm bảo nghĩa vụ và trách nhiệm của mình trong việc thực hiện hợp đồng.

- Bảo đảm thực hiện hợp đồng sẽ được trả cho bên A như một khoản bồi thường cho bất cứ thiệt hại nào phát sinh do lỗi của bên B khi bên B không hoàn thành nghĩa vụ và trách nhiệm của mình theo hợp đồng.

- Giá trị bảo đảm thực hiện hợp đồng, **10%** giá trị hợp đồng, số tiền: **.... VND**
- Hình thức bảo đảm thực hiện hợp đồng: Tiền mặt, chuyển khoản hoặc thư bảo lãnh Ngân hàng, tổ chức tài chính hoạt động hợp pháp tại Việt Nam phát hành và phải được gửi đến bên A trong vòng **05 ngày** kể từ ngày hai bên ký hợp đồng.
- Bảo đảm thực hiện hợp đồng có hiệu lực kể từ ngày hợp đồng có hiệu lực cho đến khi hai bên hoàn tất thủ tục thanh lý hợp đồng.
- Thời hạn hoàn trả bảo đảm thực hiện hợp đồng: trong vòng **30 ngày** kể từ khi hai bên hoàn tất thủ tục thanh lý hợp đồng. Bên B không được nhận lại bảo đảm thực hiện hợp đồng trong trường hợp từ chối thực hiện hợp đồng sau khi hợp đồng có hiệu lực.

### **ĐIỀU III. QUY TRÌNH GIAO NHẬN VÀ TRÁCH NHIỆM CỦA MỖI BÊN**

#### **1. Quy trình giao nhận - tiến độ cung cấp hàng hóa**

- Địa điểm giao nhận hàng hóa tại kho nhà máy chế biến của 02 XNCKCB thuộc Công ty TNHH MTV Cao su Bình Long:
  - + XNCKCB Quản Lợi: xã Tân Lợi, Huyện Hớn Quản, Tỉnh Bình Phước
  - + XNCKCB 30/4: xã Tân Hưng, Huyện Hớn Quản, Tỉnh Bình Phước
- **Tiến độ cung cấp hàng hóa:** Thời gian thực hiện hợp đồng **05 tháng** kể từ ngày hợp đồng có hiệu lực, Bên bán phải đáp ứng giao hàng thành nhiều đợt, đáp ứng số lượng và thời gian tối đa mỗi lần giao hàng là **10 ngày** kể từ ngày có thông báo đề nghị giao hàng của bên mua.

- Khi giao hàng tại Nhà máy, bên bán và hội đồng nghiệm thu của bên mua cùng tổ chức kiểm tra, nghiệm thu chất lượng hàng hóa, lập biên bản làm cơ sở thanh toán.

#### **2. Trách nhiệm bên mua:**

- **Mỗi đợt giao hàng, bên mua sẽ thông báo bằng văn bản về số lượng và địa điểm giao hàng cho bên bán trước **2 ngày làm việc.****
- Nghĩa vụ bên mua: Tổ chức hội đồng nghiệm thu hàng hóa theo quy định.
- Thanh toán cho bên bán giá trị từng đợt giao hàng giao đúng thời hạn đã quy định.

#### **3. Trách nhiệm bên bán:**

- Giao hàng cho bên mua đúng chất lượng và số lượng kịp thời.
- Nếu có khách hàng của bên mua khiếu nại về chất lượng pallet do bên bán cung cấp, thì bên bán phải chịu trách nhiệm bồi thường hoàn toàn mọi chi phí phát sinh trong quá trình giải quyết khiếu nại của khách hàng.

### **ĐIỀU IV. CÁC TRƯỜNG HỢP BẤT KHẢ KHÁNG**

- Sự kiện bất khả kháng là sự kiện xảy ra một cách khách quan mà mỗi bên hoặc các bên trong hợp đồng này không thể lường trước được và không thể khắc phục được để thực hiện các nghĩa vụ của mình theo hợp đồng này, mặc dù đã áp dụng mọi biện pháp cần thiết và khả năng cho phép.

- Không bên nào phải chịu trách nhiệm cho việc không thực hiện các nghĩa vụ của mình trong hợp đồng này khi nguyên nhân của việc không thực hiện nghĩa vụ đó xuất phát từ các sự kiện bất khả kháng như: Lũ lụt, thiên tai, dịch bệnh, Biểu tình, đình công, khủng bố...

- Bất kỳ bên nào viện dẫn sự kiện bất khả kháng như là lý do để biện minh cho việc không tuân thủ một nghĩa vụ nào đó thì phải có trách nhiệm chứng minh rằng: Sự kiện

bất khả kháng đó xảy ra trên thực tế; và Bên đó đã áp dụng các biện pháp hợp lý để giảm thiểu sự chậm trễ hay các tổn thất phát sinh trong thời gian (15 ngày), và phải thông báo kịp thời về sự kiện bất khả kháng cũng như việc không thực hiện hoặc chậm thực hiện nghĩa vụ của mình cho bên kia. Các bên sẽ đàm phán, thương lượng và tìm giải pháp khắc phục hậu quả của sự kiện bất khả kháng đối với việc thực hiện hợp đồng này.

- Trong trường hợp xảy ra sự kiện bất khả kháng, thời gian tạm ngưng thực hiện nghĩa vụ sẽ được kéo dài bằng thời gian diễn ra sự kiện bất khả kháng mà bên bị ảnh hưởng nghĩa vụ không thể thực hiện được các nghĩa vụ của mình theo hợp đồng.

#### **ĐIỀU V. ĐIỀU KHOẢN CHUNG**

- Hai bên cam kết thực hiện đầy đủ các điều khoản ghi trong hợp đồng. Nếu bên nào vi phạm hợp đồng thì phải hoàn toàn chịu trách nhiệm bồi thường các khoản tổn thất do mình gây ra. Không được đơn phương hủy bỏ hợp đồng, nếu có khó khăn trở ngại phải thông báo kịp thời để hai bên cùng nhau bàn bạc giải quyết. Nếu cần sẽ lập Phụ lục hợp đồng.

- Trong trường hợp có tranh chấp, vượt quá khả năng giải quyết của hai bên hoặc khi hai bên không thỏa thuận được thì Tòa án Kinh tế tỉnh Bình Phước là nơi giải quyết tranh chấp đó ( Bên thua sẽ chịu toàn bộ chi phí phát sinh trong quá trình tranh chấp).

- Hợp đồng có hiệu lực kể từ ngày bên mua nhận được bảo đảm thực hiện hợp đồng và có hiệu lực đến hết ngày .../.../...

- Hợp đồng này được lập thành 04 bản, mỗi bên giữ 02 bản có giá trị pháp lý như nhau.

**ĐẠI DIỆN BÊN A**

**ĐẠI DIỆN BÊN B**

**HỢP ĐỒNG<sup>(1)</sup>**

\_\_\_\_\_, ngày \_\_\_\_ tháng \_\_\_\_ năm \_\_\_\_

Hợp đồng số: \_\_\_\_\_

Gói thầu: \_\_\_\_\_ [ghi tên gói thầu]

Thuộc dự án: \_\_\_\_\_ [ghi tên dự án]

- Căn cứ<sup>(2)</sup> \_\_\_\_ (Bộ luật Dân sự số 91/2015/QH13 ngày 24/11/2015);- Căn cứ<sup>(2)</sup> \_\_\_\_ (Luật Đấu thầu số 22/2023/QH15 ngày 23/06/2023);

- Căn cứ Quyết định số \_\_\_\_ ngày \_\_\_\_ tháng \_\_\_\_ năm \_\_\_\_ của \_\_\_\_ về việc phê duyệt kết quả lựa chọn nhà thầu gói thầu \_\_\_\_ [ghi tên gói thầu] và Thông báo chấp thuận E-HSDT và trao hợp đồng số \_\_\_\_ ngày \_\_\_\_ tháng \_\_\_\_ năm \_\_\_\_ của Bên mời thầu;

- Căn cứ biên bản hoàn thiện hợp đồng đã được Bên mời thầu và nhà thầu trúng thầu ký ngày \_\_\_\_ tháng \_\_\_\_ năm \_\_\_\_;

Chúng tôi, đại diện cho các bên ký hợp đồng, gồm có:

**Chủ đầu tư (sau đây gọi là Bên A)**

Tên Chủ đầu tư: \_\_\_\_\_

Địa chỉ: \_\_\_\_\_

Điện thoại: \_\_\_\_\_

Fax: \_\_\_\_\_

E-mail: \_\_\_\_\_

Tài khoản: \_\_\_\_\_

Mã số thuế: \_\_\_\_\_

Đại diện là ông/bà: \_\_\_\_\_

Chức vụ: \_\_\_\_\_

Giấy ủy quyền ký hợp đồng số \_\_\_\_ ngày \_\_\_\_ tháng \_\_\_\_ năm \_\_\_\_ (trường hợp được ủy quyền).

**Nhà thầu (sau đây gọi là Bên B)**

Tên nhà thầu: \_\_\_\_\_

Địa chỉ: \_\_\_\_\_

Điện thoại: \_\_\_\_\_

Fax: \_\_\_\_\_

<sup>(1)</sup> Căn cứ quy mô, tính chất của gói thầu, nội dung hợp đồng theo mẫu này có thể sửa đổi, bổ sung cho phù hợp, đặc biệt là đối với các nội dung khi hoàn thiện hợp đồng có sự khác biệt so với E-ĐKCT.

<sup>(2)</sup> Cập nhật các văn bản quy phạm pháp luật theo quy định hiện hành.

E-mail: \_\_\_\_\_

Tài khoản: \_\_\_\_\_

Mã số thuế: \_\_\_\_\_

Đại diện là ông/bà: \_\_\_\_\_

Chức vụ: \_\_\_\_\_

Giấy ủy quyền ký hợp đồng số \_\_\_\_ ngày \_\_\_\_ tháng \_\_\_\_ năm \_\_\_\_ (trường hợp được ủy quyền).

Hai bên thỏa thuận ký kết hợp đồng cung cấp hàng hóa với các nội dung sau:

### **Điều 1. Đối tượng hợp đồng**

Đối tượng của hợp đồng là các hàng hóa được nêu chi tiết tại Phụ lục kèm theo.

### **Điều 2. Thành phần hợp đồng**

Thành phần hợp đồng và thứ tự ưu tiên pháp lý như sau:

1. Văn bản hợp đồng (kèm theo Phạm vi cung cấp và bảng giá cùng các Phụ lục khác);
2. Biên bản hoàn thiện hợp đồng;
3. Quyết định phê duyệt kết quả lựa chọn nhà thầu;
4. E-ĐKCT của hợp đồng;
5. E-ĐKC của hợp đồng;
6. E-HSDT và các văn bản làm E-HSDT của nhà thầu trúng thầu (nếu có);
7. E-HSMT và các tài liệu sửa đổi E-HSMT (nếu có);
8. Các tài liệu kèm theo khác (nếu có).

### **Điều 3. Trách nhiệm của Bên A**

Bên A cam kết thanh toán cho Bên B theo giá hợp đồng quy định tại Điều 5 của hợp đồng này theo phương thức được quy định tại điều kiện cụ thể của hợp đồng cũng như thực hiện đầy đủ nghĩa vụ và trách nhiệm khác được quy định tại điều kiện chung và điều kiện cụ thể của hợp đồng.

### **Điều 4. Trách nhiệm của Bên B**

Bên B cam kết cung cấp cho Bên A đầy đủ các loại hàng hóa như quy định tại Điều 1 của hợp đồng này, đồng thời cam kết thực hiện đầy đủ các nghĩa vụ và trách nhiệm được nêu trong điều kiện chung và điều kiện cụ thể của hợp đồng.

### **Điều 5. Giá hợp đồng và phương thức thanh toán**

1. Giá hợp đồng: [ghi rõ giá trị bằng số, bằng chữ và đồng tiền ký hợp đồng].
2. Phương thức thanh toán: Thanh toán theo phương thức quy định tại Mục 14.2 E-ĐKCT.

### **Điều 6. Loại hợp đồng**

Loại hợp đồng: theo điều kiện tại E-ĐKCT.

**Điều 7. Thời gian thực hiện hợp đồng:** \_\_\_\_ [*ghi thời gian thực hiện hợp đồng phù hợp với quy định tại Mục 9 E-ĐKC, E-HSDT và kết quả hoàn thiện hợp đồng giữa hai bên*].

**Điều 8. Hiệu lực hợp đồng**

1. Hợp đồng có hiệu lực kể từ \_\_\_\_ [*ghi cụ thể ngày có hiệu lực của hợp đồng*].

2. Hợp đồng hết hiệu lực sau khi hai bên tiến hành thanh lý hợp đồng theo luật định.

Hợp đồng được lập thành \_\_ bộ, Chủ đầu tư giữ \_\_ bộ, nhà thầu giữ \_\_ bộ, các bộ hợp đồng có giá trị pháp lý như nhau.

**ĐẠI DIỆN HỢP PHÁP CỦA NHÀ  
THẦU**

[*ghi tên, chức danh, ký tên và đóng  
dấu*]

**ĐẠI DIỆN HỢP PHÁP CỦA CHỦ ĐẦU  
TU**

[*ghi tên, chức danh, ký tên và đóng  
dấu*]

**PHỤ LỤC BẢNG GIÁ HỢP ĐỒNG**

(Kèm theo hợp đồng số \_\_\_\_\_, ngày \_\_\_\_ tháng \_\_\_\_ năm \_\_\_\_)

*Phụ lục này được lập trên cơ sở bảng chào giá dự thầu của Nhà thầu theo các Mẫu bảng giá dự thầu tương ứng nêu tại E-HSMT và các thỏa thuận đã đạt được trong quá trình hoàn thiện hợp đồng, trong đó bao gồm đơn giá, thành tiền cho từng hạng mục, nội dung công việc.*

**BẢO LÃNH THỰC HIỆN HỢP ĐỒNG**

\_\_\_\_, ngày \_\_\_\_ tháng \_\_\_\_ năm \_\_\_\_

Kính gửi: \_\_\_\_ [*ghi tên Chủ đầu tư*] (sau đây gọi là “Chủ đầu tư”)

Theo đề nghị của \_\_\_\_ [*ghi tên Nhà thầu*] (sau đây gọi là “Nhà thầu”) là nhà thầu đã trúng thầu gói thầu \_\_\_\_ [*ghi tên gói thầu*] và cam kết sẽ ký kết hợp đồng cung cấp hàng hoá cho gói thầu trên (sau đây gọi là “Hợp đồng”);<sup>(1)</sup>

Theo quy định trong E-HSMT (*hoặc hợp đồng*), Nhà thầu phải nộp cho Chủ đầu tư bảo lãnh của một ngân hàng với một khoản tiền xác định để bảo đảm nghĩa vụ và trách nhiệm của mình trong việc thực hiện hợp đồng;

Chúng tôi, \_\_\_\_ [*ghi tên của ngân hàng*] có trụ sở đăng ký tại \_\_\_\_ [*ghi địa chỉ của ngân hàng*<sup>(2)</sup>] (sau đây gọi là “Ngân hàng”), xin cam kết bảo lãnh cho việc thực hiện hợp đồng của Nhà thầu với số tiền là \_\_\_\_ [*ghi rõ giá trị tương ứng bằng số, bằng chữ và đồng tiền sử dụng theo quy định tại Mục 5.1 E-ĐKCT của E-HSMT*]. Chúng tôi cam kết thanh toán vô điều kiện, không hủy ngang cho Chủ đầu tư bất cứ khoản tiền nào trong giới hạn \_\_\_\_ [*ghi số tiền bảo lãnh*] như đã nêu trên, khi có văn bản của Chủ đầu tư thông báo Nhà thầu vi phạm hợp đồng trong thời hạn hiệu lực của bảo lãnh thực hiện hợp đồng.

Bảo lãnh này có hiệu lực kể từ ngày phát hành cho đến hết ngày \_\_\_\_ tháng \_\_\_\_ năm \_\_\_\_<sup>(3)</sup>.

**Đại diện hợp pháp của ngân hàng**[*ghi tên, chức danh, ký tên và đóng dấu*]

Ghi chú:

(1) Nếu ngân hàng bảo lãnh yêu cầu phải có hợp đồng đã ký mới cấp giấy bảo lãnh thì Bên mời thầu sẽ báo cáo Chủ đầu tư xem xét, quyết định. Trong trường hợp này, đoạn trên có thể sửa lại như sau:

“Theo đề nghị của \_\_\_\_ [*ghi tên Nhà thầu*] (sau đây gọi là “Nhà thầu”) là nhà thầu trúng thầu gói thầu \_\_\_\_ [*ghi tên gói thầu*] đã ký hợp đồng số \_\_\_\_ [*ghi số hợp đồng*] ngày \_\_\_\_ tháng \_\_\_\_ năm \_\_\_\_ (sau đây gọi là “Hợp đồng”).”

(2) Địa chỉ ngân hàng: ghi rõ địa chỉ, số điện thoại, số fax, e-mail để liên hệ.

(3) Ghi thời hạn phù hợp với yêu cầu quy định tại Mục 5.1 E-ĐKCT.

**BẢO LÃNH TIỀN TẠM ÚNG <sup>(1)</sup>**

\_\_\_\_, ngày \_\_\_\_ tháng \_\_\_\_ năm \_\_\_\_

Kính gửi: \_\_\_\_ [*ghi tên Chủ đầu tư*] (sau đây gọi là “Chủ đầu tư” )  
 [*ghi tên hợp đồng, số hợp đồng*]

Theo điều khoản về tạm ứng nêu trong điều kiện cụ thể của hợp đồng, \_\_\_\_ [*ghi tên và địa chỉ của nhà thầu*] (sau đây gọi là “Nhà thầu”) phải nộp cho Chủ đầu tư một bảo lãnh ngân hàng để bảo đảm nhà thầu sử dụng đúng mục đích khoản tiền tạm ứng \_\_\_\_ [*ghi rõ giá trị bằng số, bằng chữ và đồng tiền sử dụng*] cho việc thực hiện hợp đồng;

Chúng tôi, \_\_\_\_ [*ghi tên của ngân hàng*] có trụ sở đăng ký tại \_\_\_\_ [*ghi địa chỉ của ngân hàng<sup>(2)</sup>*] (sau đây gọi là “Ngân hàng”), theo yêu cầu của Chủ đầu tư, đồng ý vô điều kiện, không hủy ngang và không yêu cầu nhà thầu phải xem xét trước, thanh toán cho Chủ đầu tư khi Chủ đầu tư có yêu cầu với một khoản tiền không vượt quá \_\_\_\_ [*ghi rõ giá trị bằng số, bằng chữ và đồng tiền sử dụng theo quy định tại Mục 13.1 E-ĐKCT của E-HSMT*].

Ngoài ra, chúng tôi đồng ý rằng các thay đổi, bổ sung hoặc điều chỉnh các điều kiện của hợp đồng hoặc của bất kỳ tài liệu nào liên quan tới hợp đồng được ký giữa Nhà thầu và Chủ đầu tư sẽ không làm thay đổi bất kỳ nghĩa vụ nào của chúng tôi theo bảo lãnh này.

Bảo lãnh này có hiệu lực kể từ ngày nhà thầu nhận được khoản tạm ứng theo hợp đồng cho đến ngày \_\_\_\_ tháng \_\_\_\_ năm \_\_\_\_ <sup>(3)</sup>.

**Đại diện hợp pháp của ngân hàng**  
 [*ghi tên, chức danh, ký tên và đóng dấu*]

Ghi chú:

(1) Căn cứ điều kiện cụ thể của gói thầu mà quy định phù hợp với yêu cầu quy định tại Mục 13.1 E-ĐKCT.

(2) Địa chỉ ngân hàng: ghi rõ địa chỉ, số điện thoại, số fax, e-mail để liên hệ.

(3) Ngày giao hàng quy định trong hợp đồng. Nếu giao hàng theo từng phần thì có thể quy định bảo lãnh tiền tạm ứng hết hiệu lực khi giá trị hàng hóa được giao và nghiệm thu lớn hơn hoặc bằng số tiền được tạm ứng. Trong trường hợp cần gia hạn thời gian thực hiện hợp đồng thì yêu cầu gia hạn thời gian có hiệu lực của bảo lãnh tiền tạm ứng.