



CHI NHÁNH TỔNG CÔNG TY KHÍ VIỆT NAM – CÔNG TY CỔ PHẦN – CÔNG TY ĐƯỜNG ỐNG KHÍ NAM CÔN SƠN

HỒ SƠ MỜI THẦU
(DỊCH VỤ TƯ VẤN)
Số 30563

THIẾT KẾ KỸ THUẬT, TÍNH TOÁN KÍCH THƯỚC VÀ TƯ VẤN LIÊN QUAN LỖ LỘC F7907A/B TẠI HỆ THỐNG XỬ LÝ NƯỚC THẢI NHIỆM DẦU CỦA NCSP

	Họ và Tên	Chữ ký	Ngày
Chuẩn bị	Vũ Thị Mỹ Hồng Chuyên viên Mua sắm		29/07/2025
	Đỗ Ngọc Tú Kỹ sư Sản xuất		29/07/2025
Thẩm định	Nguyễn Thanh Ngoãn Trưởng nhóm Kỹ thuật Sản xuất		29/07/2025
Phê duyệt	Nguyễn Đắc Diệu Phương Trưởng nhóm HD & CUVT		29/07/2025



TỪ NGỮ VIẾT TẮT

E-TBMT	Thông báo mời thầu qua mạng
E-HSMT	Hồ sơ mời thầu qua mạng
E-BDL	Bảng dữ liệu đấu thầu
E-HSDT	Hồ sơ dự thầu qua mạng
Chủ đầu tư/ Bên mời thầu/ NCSP	CHI NHÁNH TỔNG CÔNG TY KHÍ VIỆT NAM – CÔNG TY CỔ PHẦN – CÔNG TY ĐƯỜNG ống KHÍ NAM CÔN SƠN
Tổng công ty	TỔNG CÔNG TY KHÍ VIỆT NAM
Quy định của Tổng công ty	Quy định về lựa chọn nhà thầu cung cấp nguyên liệu, nhiên liệu, vật liệu, vật tư, dịch vụ tư vấn, dịch vụ phi tư vấn để đảm bảo tính liên tục cho hoạt động sản xuất và mua sắm duy trì hoạt động thường xuyên của Tổng công ty khí Việt Nam - CTCP
Hệ thống	Hệ thống mạng đấu thầu quốc gia tại địa chỉ https://muasamcong.mpi.gov.vn/
VND	Đồng Việt Nam

**** Hồ sơ mời thầu này được xây dựng dựa trên:**

- Hợp đồng hợp tác kinh doanh (BCC) ngày 15/12/2000 được ký kết giữa 3 Chủ đầu tư của NCSP.
- “Quy định về Lựa chọn nhà thầu cung cấp nguyên liệu, nhiên liệu, vật liệu, vật tư dịch vụ tư vấn, dịch vụ phi tư vấn để đảm bảo tính liên tục cho hoạt động sản xuất và mua sắm duy trì hoạt động thường xuyên của Tổng công ty Khí Việt Nam – CTCP” ban hành kèm theo Quyết định số 393/QĐ-KVN ngày 11 tháng 04 năm 2024 của Tổng Giám đốc Tổng công ty Khí Việt Nam - Công ty cổ phần (PVGas);
- Thông tư 22/2024/TT-BKHĐT ngày 17/11/2024 của Bộ KHĐT;
- Luật Đấu thầu số 22/2023/QH15 ngày 23/06/2023) và các văn bản hướng dẫn hiện hành
- Các quy định pháp luật khác có liên quan



MỤC LỤC

MÔ TẢ TÓM TẮT

Phần 1. THỦ TỤC ĐẦU THẦU

Chương I. Chỉ dẫn nhà thầu

Chương II. Bảng dữ liệu đấu thầu

Chương III. Tiêu chuẩn đánh giá E-HSDT

Chương IV. Biểu mẫu mời thầu và dự thầu

Phần 2. ĐIỀU KHOẢN THAM CHIẾU

Chương V. Điều khoản tham chiếu

Phần 3. ĐIỀU KIỆN HỢP ĐỒNG VÀ BIỂU MẪU HỢP ĐỒNG

Chương VI. Điều kiện chung của hợp đồng

Chương VII. Điều kiện cụ thể của hợp đồng

Chương VIII. Biểu mẫu hợp đồng



MÔ TẢ TÓM TẮT

Phần 1. THỦ TỤC ĐẦU THẦU

Chương I. Chỉ dẫn nhà thầu

Chương này cung cấp thông tin nhằm giúp nhà thầu chuẩn bị E-HSDT. Thông tin bao gồm các quy định về việc chuẩn bị, nộp E-HSDT, mở thầu, đánh giá E-HSDT và trao hợp đồng.

Chương này áp dụng thống nhất đối với tất cả các gói thầu dịch vụ tư vấn qua mạng, được cố định theo định dạng tệp tin PDF và đăng tải trên Hệ thống.

Chương II. Bảng dữ liệu đấu thầu

Chương này quy định cụ thể các nội dung của Chương I khi áp dụng đối với từng gói thầu.

Chương III. Tiêu chuẩn đánh giá E-HSDT

Chương này bao gồm các tiêu chí để đánh giá E-HSDT. Cụ thể:

- Mục 1: Đánh giá tính hợp lệ của E-HSDT được cố định theo định dạng tệp tin PDF/word và đăng tải trên Hệ thống;
- Mục 2: Tiêu chuẩn đánh giá về kỹ thuật là tệp tin PDF/Word do Chủ đầu tư/ Bên mời thầu chuẩn bị và đăng tải trên Hệ thống;
- Mục 3: Tiêu chuẩn đánh giá về tài chính là tệp tin PDF/Word do Chủ đầu tư chuẩn bị theo mẫu và đăng tải trên Hệ thống.

Chương IV. Biểu mẫu mời thầu và dự thầu

Chương này bao gồm các biểu mẫu mời thầu, biểu mẫu dự thầu mà nhà thầu sẽ phải hoàn chỉnh để thành một phần nội dung của E-HSDT.

Trong chương này một số mẫu được số hóa dưới dạng webform và một số Mẫu là tệp tin PDF/Word. Nhà thầu cần nhập các thông tin vào các mẫu để hoàn thiện E-HSDT của mình.



Phần 2. ĐIỀU KHOẢN THAM CHIẾU

Chương V. Điều khoản tham chiếu

Điều khoản tham chiếu bao gồm việc giới thiệu về gói thầu, phạm vi công việc; yêu cầu về báo cáo, thời gian thực hiện, kinh nghiệm và nhân sự của nhà thầu; trách nhiệm của Chủ đầu tư. Điều khoản tham chiếu được hiển thị dưới dạng tệp tin PDF/Word do Chủ đầu tư chuẩn bị và đính kèm lên Hệ thống.

Phần 3. ĐIỀU KIỆN HỢP ĐỒNG VÀ BIỂU MẪU HỢP ĐỒNG

Chương VI. Điều kiện chung của hợp đồng

Chương này bao gồm điều khoản chung, áp dụng thống nhất đối với tất cả các gói thầu cung cấp dịch vụ tư vấn qua mạng, được cố định theo định dạng tệp tin PDF và đăng tải trên Hệ thống.

Chương VII. Điều kiện cụ thể của hợp đồng

Chương này bao gồm dữ liệu hợp đồng và Điều kiện cụ thể cho mỗi hợp đồng. Điều kiện cụ thể của hợp đồng nhằm chi tiết hóa, bổ sung nhưng không thay thế được Điều kiện chung của Hợp đồng.

Chương này được số hóa dưới dạng webform. Chủ đầu tư nhập các nội dung thông tin vào Điều kiện cụ thể của hợp đồng trên Hệ thống.

Chương VIII. Biểu mẫu hợp đồng

Chương này gồm các biểu mẫu mà sau khi được hoàn chỉnh sẽ trở thành một bộ phận cấu thành của hợp đồng.

Chương này bao gồm tệp tin PDF/Word do Chủ đầu tư chuẩn bị theo mẫu.



Phần 1. THỦ TỤC ĐẤU THẦU

Chương I. CHỈ DẪN NHÀ THẦU

1. Phạm vi gói thầu	<p>1.1 Chủ đầu tư quy định tại E-BDL phát hành bộ E-HSMT này để lựa chọn nhà thầu thực hiện gói thầu dịch vụ tư vấn theo phương thức một giai đoạn hai túi hồ sơ.</p> <p>1.2. Tên gói thầu, dự án/dự toán mua sắm được quy định tại E-BDL.</p>
2. Giải thích từ ngữ trong đấu thầu qua mạng	<p>2.1. Thời điểm đóng thầu là thời điểm hết hạn nhận E-HSĐT và được quy định trong E-TBMT trên Hệ thống.</p> <p>2.2. Ngày là ngày theo dương lịch, bao gồm cả ngày nghỉ cuối tuần, nghỉ lễ, nghỉ Tết theo quy định của pháp luật về lao động.</p> <p>2.3. Thời gian và ngày tháng trên Hệ thống là thời gian và ngày tháng được hiển thị trên Hệ thống (GMT+7).</p>
3. Nguồn vốn	<p>Nguồn vốn để sử dụng cho gói thầu được quy định tại E-BDL.</p>
4. Hành vi bị cấm	<p>4.1. Đưa, nhận, môi giới hối lộ.</p> <p>4.2. Lợi dụng chức vụ, quyền hạn để gây ảnh hưởng, can thiệp trái pháp luật vào hoạt động đấu thầu dưới mọi hình thức.</p> <p>4.3. Thông thầu bao gồm các hành vi sau đây:</p> <p>a) Dàn xếp, thỏa thuận, ép buộc để một hoặc các bên chuẩn bị E-HSĐT hoặc rút E-HSĐT để một bên trúng thầu;</p> <p>b) Dàn xếp, thỏa thuận để từ chối cung cấp hàng hóa, dịch vụ, không ký hợp đồng thầu phụ hoặc thực hiện các hình thức thỏa thuận khác nhằm hạn chế cạnh tranh để một bên trúng thầu;</p> <p>c) Nhà thầu có năng lực, kinh nghiệm đã tham dự thầu và đáp ứng yêu cầu của E-HSMT nhưng cố ý không cung cấp tài liệu để chứng minh năng lực, kinh nghiệm khi được Bên mời thầu yêu cầu làm rõ E-HSĐT hoặc khi được yêu cầu đối chiếu tài liệu nhằm tạo điều kiện để một bên trúng thầu.</p> <p>4.4. Gian lận bao gồm các hành vi sau đây:</p> <p>a) Làm giả hoặc làm sai lệch thông tin, hồ sơ, tài liệu trong đấu thầu;</p> <p>b) Cố ý cung cấp thông tin, tài liệu không trung thực, không khách quan trong E-HSĐT nhằm làm sai lệch kết quả lựa chọn nhà thầu.</p> <p>4.5. Cản trở bao gồm các hành vi sau đây:</p> <p>a) Hủy hoại, lừa dối, thay đổi, che giấu chứng cứ hoặc báo cáo sai sự thật; đe dọa hoặc gợi ý đối với bất kỳ bên nào nhằm ngăn chặn việc làm rõ hành vi đưa, nhận, môi giới hối lộ, gian lận hoặc thông đồng với cơ quan có chức năng, thẩm quyền về giám sát, kiểm tra, thanh tra, kiểm toán;</p> <p>b) Cản trở người có thẩm quyền, Chủ đầu tư, Bên mời thầu, nhà thầu trong lựa chọn nhà thầu;</p> <p>c) Cản trở cơ quan có thẩm quyền giám sát, kiểm tra, thanh tra, kiểm toán đối với hoạt động đấu thầu;</p> <p>d) Cố tình khiếu nại, tố cáo, kiến nghị sai sự thật để cản trở hoạt động đấu</p>

	<p>thầu;</p> <p>đ) Có hành vi vi phạm pháp luật về an toàn, an ninh mạng nhằm can thiệp, cản trở việc đấu thầu qua mạng.</p> <p>4.6. Không bảo đảm công bằng, minh bạch bao gồm các hành vi sau đây:</p> <p>a) Tham dự thầu với tư cách là nhà thầu đối với gói thầu do mình làm Bên mời thầu, Chủ đầu tư hoặc thực hiện nhiệm vụ của Bên mời thầu, Chủ đầu tư không đúng quy định của Luật Đấu thầu;</p> <p>b) Tham gia lập, đồng thời tham gia thẩm định E-HSMT đối với cùng một gói thầu;</p> <p>c) Tham gia đánh giá E-HSMT đồng thời tham gia thẩm định kết quả lựa chọn nhà thầu đối với cùng một gói thầu;</p> <p>d) Cá nhân thuộc Bên mời thầu, Chủ đầu tư trực tiếp tham gia quá trình lựa chọn nhà thầu hoặc tham gia tổ chuyên gia, tổ thẩm định kết quả lựa chọn nhà thầu hoặc là người có thẩm quyền, người đứng đầu Chủ đầu tư, Bên mời thầu đối với các gói thầu do người có quan hệ gia đình theo quy định của Luật Doanh nghiệp đứng tên dự thầu hoặc là người đại diện hợp pháp của nhà thầu tham dự thầu;</p> <p>đ) Đứng tên tham dự thầu gói thầu thuộc dự án do Chủ đầu tư, Bên mời thầu là cơ quan, tổ chức nơi mình đã công tác và giữ chức vụ lãnh đạo, quản lý trong thời gian 12 tháng kể từ ngày không còn làm việc tại cơ quan, tổ chức đó;</p> <p>e) Nhà thầu tư vấn giám sát đồng thời thực hiện tư vấn kiểm định đối với gói thầu do nhà thầu đó giám sát;</p> <p>g) Nêu điều kiện trong E-HSMT nhằm hạn chế sự tham gia của nhà thầu hoặc nhằm tạo lợi thế cho một hoặc một số nhà thầu gây ra sự cạnh tranh không bình đẳng, vi phạm quy định tại khoản 3 Điều 44 của Luật Đấu thầu.</p> <p>4.7. Tiết lộ những tài liệu, thông tin về quá trình lựa chọn nhà thầu, trừ trường hợp cung cấp thông tin theo quy định tại điểm b khoản 8 Điều 77, khoản 11 Điều 78, điểm h khoản 1 Điều 79, khoản 4 Điều 80, khoản 4 Điều 81, khoản 2 Điều 82, điểm b khoản 4 Điều 93 của Luật Đấu thầu, bao gồm:</p> <p>a) Nội dung E-HSMT trước thời điểm phát hành theo quy định;</p> <p>b) Nội dung E-HSMT; nội dung yêu cầu làm rõ E-HSMT của Bên mời thầu và trả lời của nhà thầu trong quá trình đánh giá E-HSMT; báo cáo của Bên mời thầu, báo cáo của tổ chuyên gia, báo cáo thẩm định, báo cáo của nhà thầu tư vấn, báo cáo của cơ quan chuyên môn có liên quan trong quá trình lựa chọn nhà thầu; tài liệu ghi chép, biên bản cuộc họp xét thầu, các ý kiến nhận xét, đánh giá đối với từng E-HSMT trước khi được công khai theo quy định;</p> <p>c) Kết quả lựa chọn nhà thầu trước khi được công khai theo quy định;</p> <p>d) Các tài liệu khác trong quá trình lựa chọn nhà thầu được xác định chứa nội dung bí mật nhà nước theo quy định của pháp luật.</p> <p>4.8. Chuyển nhượng thầu trong trường hợp sau đây:</p> <p>a) Nhà thầu chuyển nhượng cho nhà thầu khác phần công việc thuộc gói</p>
--	---



	<p>thầu ngoài giá trị tối đa dành cho nhà thầu phụ và khối lượng công việc dành cho nhà thầu phụ đặc biệt đã nêu trong hợp đồng;</p> <p>b) Nhà thầu chuyển nhượng cho nhà thầu khác phần công việc thuộc gói thầu chưa vượt mức tối đa giá trị công việc dành cho nhà thầu phụ nêu trong hợp đồng nhưng ngoài phạm vi công việc dành cho nhà thầu phụ đã đề xuất trong E-HSMT mà không được Chủ đầu tư, tư vấn giám sát chấp thuận;</p> <p>c) Chủ đầu tư, tư vấn giám sát chấp thuận để nhà thầu chuyển nhượng công việc quy định tại điểm a khoản này;</p> <p>d) Chủ đầu tư, tư vấn giám sát chấp thuận để nhà thầu chuyển nhượng công việc quy định tại điểm b khoản này mà vượt mức tối đa giá trị công việc dành cho nhà thầu phụ nêu trong hợp đồng.</p>
<p>5. Tư cách hợp lệ của nhà thầu</p>	<p>Nhà thầu là tổ chức có tư cách hợp lệ khi đáp ứng điều kiện sau đây:</p> <p>5.1. Là đơn vị trực thuộc hoặc đơn vị thành viên của Tổng công ty.</p> <p>5.2. Nhà thầu không thuộc Khoản 5.1 Mục này đáp ứng đủ các điều kiện sau đây:</p> <p>a) Có đăng ký thành lập, hoạt động do cơ quan có thẩm quyền của nước mà nhà thầu đang hoạt động cấp;</p> <p>b) Hạch toán tài chính độc lập;</p> <p>c) Không đang trong quá trình giải thể hoặc đang trong quá trình thực hiện thủ tục giải thể hoặc bị thu hồi giấy chứng nhận đăng ký doanh nghiệp; không thuộc trường hợp mất khả năng thanh toán theo quy định của pháp luật về phá sản hoặc pháp luật của nước mà nhà thầu được cấp Quyết định thành lập hoặc Giấy chứng nhận đăng ký doanh nghiệp hoặc các tài liệu tương đương khác;</p> <p>d) Không đang trong thời gian bị cấm tham dự thầu vận dụng theo quy định của pháp luật về đấu thầu;</p> <p>e) Không đang bị truy cứu trách nhiệm hình sự;</p> <p>g) Có tên trong danh sách ngăn đối với trường hợp đã lựa chọn được danh sách ngắn.</p> <p>5.2. Nhà thầu là hộ kinh doanh đáp ứng đủ các điều kiện sau đây:</p> <p>a) Có giấy chứng nhận đăng ký hộ kinh doanh theo quy định của pháp luật;</p> <p>b) Không đang trong quá trình chấm dứt hoạt động hoặc bị thu hồi giấy chứng nhận đăng ký hộ kinh doanh; chủ hộ kinh doanh không đang bị truy cứu trách nhiệm hình sự;</p> <p>c) Đáp ứng điều kiện quy định tại các điểm c, d và e Mục 5.2 E-CDNT.</p>
<p>6. Nội dung của E-HSMT</p>	<p>6.1. E-HSMT bao gồm: E-TBMT và Phần 1, Phần 2, Phần 3 cùng với tài liệu sửa đổi, làm rõ E-HSMT theo quy định tại Mục 7 E-CDNT (nếu có), trong đó bao gồm các nội dung sau đây:</p> <p>Phần 1. Thủ tục đấu thầu:</p> <ul style="list-style-type: none"> - Chương I. Chi dẫn nhà thầu; - Chương II. Bảng dữ liệu đấu thầu; - Chương III. Tiêu chuẩn đánh giá E-HSMT;



	<p>- Chương IV. Biểu mẫu mời thầu và dự thầu.</p> <p>Phần 2. Điều khoản tham chiếu:</p> <p>- Chương V. Điều khoản tham chiếu.</p> <p>Phần 3. Điều kiện hợp đồng và Biểu mẫu hợp đồng:</p> <p>- Chương VI. Điều kiện chung của hợp đồng;</p> <p>- Chương VII. Điều kiện cụ thể của hợp đồng;</p> <p>- Chương VIII. Biểu mẫu hợp đồng.</p> <p>6.2. Chủ đầu tư không chịu trách nhiệm về tính chính xác, hoàn chỉnh của E-HSMT, tài liệu giải thích làm rõ E-HSMT hay các tài liệu sửa đổi E-HSMT theo quy định tại Mục 7 E-CDNT nếu các tài liệu này không được cung cấp bởi Chủ đầu tư trên Hệ thống. E-HSMT do Chủ đầu tư phát hành trên Hệ thống sẽ là cơ sở để xem xét, đánh giá.</p> <p>6.3. Nhà thầu phải nghiên cứu mọi thông tin của E-TBMT, E-HSMT bao gồm các nội dung sửa đổi, làm rõ E-HSMT, biên bản hội nghị tiền đấu thầu (nếu có) để chuẩn bị E-HSDT theo yêu cầu của E-HSMT cho phù hợp.</p>
<p>7. Sửa đổi, làm rõ E-HSMT</p>	<p>7.1. Trường hợp sửa đổi E-HSMT thì Bên mời thầu đăng tải quyết định sửa đổi kèm theo các nội dung sửa đổi và E-HSMT đã được sửa đổi cho phù hợp (webform và file đính kèm). Việc sửa đổi hồ sơ mời thầu được thực hiện trong thời gian tối thiểu là 10 ngày trước ngày có thời điểm đóng thầu và bảo đảm đủ thời gian để nhà thầu hoàn chỉnh E-HSDT; trường hợp không bảo đảm đủ thời gian như nêu trên thì phải gia hạn thời điểm đóng thầu.</p> <p>7.2. Trường hợp cần làm rõ E-HSMT, nhà thầu phải gửi đề nghị làm rõ đến Bên mời thầu thông qua Hệ thống trong khoảng thời gian tối thiểu 03 ngày làm việc trước ngày có thời điểm đóng thầu để Bên mời thầu xem xét, xử lý. Bên mời thầu tiếp nhận nội dung làm rõ để xem xét, làm rõ theo đề nghị của nhà thầu và thực hiện làm rõ trên Hệ thống nhưng không muộn hơn 02 ngày làm việc trước ngày có thời điểm đóng thầu, trong đó mô tả nội dung yêu cầu làm rõ nhưng không nêu tên nhà thầu đề nghị làm rõ. Trường hợp việc làm rõ dẫn đến phải sửa đổi E-HSMT thì Chủ đầu tư tiến hành sửa đổi E-HSMT theo quy định tại Mục 7.1 E-CDNT.</p> <p>7.3. Trường hợp cần thiết, Chủ đầu tư tổ chức hội nghị tiền đấu thầu để trao đổi về những nội dung trong E-HSMT mà các nhà thầu chưa rõ theo quy định tại E-BDL. Bên mời thầu đăng tải giấy mời tham dự hội nghị tiền đấu thầu trên Hệ thống. Nội dung trao đổi giữa Chủ đầu tư và nhà thầu phải được Chủ đầu tư ghi lại thành biên bản và lập thành văn bản làm rõ E-HSMT đăng tải trên Hệ thống trong thời gian tối đa 02 ngày làm việc, kể từ ngày kết thúc hội nghị tiền đấu thầu. Việc nhà thầu không tham dự hội nghị tiền đấu thầu hoặc không có giấy xác nhận đã tham dự hội nghị tiền đấu thầu không phải là lý do để loại bỏ E-HSDT của nhà thầu.</p> <p>7.4. Trường hợp E-HSMT cần phải được sửa đổi sau khi tổ chức hội nghị tiền đấu thầu, Chủ đầu tư thực hiện việc sửa đổi E-HSMT theo quy định tại Mục 7.1 E-CDNT. Biên bản hội nghị tiền đấu thầu không phải là văn bản sửa đổi E-HSMT.</p>



	<p>7.5. Bên mời thầu chịu trách nhiệm theo dõi thông tin trên Hệ thống để kịp thời làm rõ E-HSMT theo đề nghị của nhà thầu.</p> <p>7.6. Nhà thầu chịu trách nhiệm theo dõi thông tin trên Hệ thống để cập nhật thông tin về việc sửa đổi E-HSMT, thay đổi thời điểm đóng thầu (nếu có) để làm cơ sở chuẩn bị E-HSDT. Trường hợp xảy ra các sai sót do không theo dõi, cập nhật thông tin trên Hệ thống dẫn đến bất lợi cho nhà thầu trong quá trình tham dự thầu bao gồm: thay đổi, sửa đổi E-HSMT, thời điểm đóng thầu, thời gian thương thảo hợp đồng và các nội dung khác thì nhà thầu phải tự chịu trách nhiệm và chịu bất lợi trong quá trình tham dự thầu.</p> <p>7.7. Đối với các gói thầu tư vấn đơn giản, gói thầu tư vấn có giá trị không quá 500 triệu đồng hoặc gói thầu tư vấn cấp bách cần thực hiện ngay do yêu cầu về tiến độ, thời gian sửa đổi E-HSMT thực hiện theo quy định tại E-BDL.</p>
8. Chi phí dự thầu	E-HSMT được phát hành miễn phí trên Hệ thống ngay sau khi Bên mời thầu đăng tải thành công E-TBMT trên Hệ thống. Nhà thầu phải chịu mọi chi phí liên quan đến quá trình tham dự thầu. Chi phí nộp E-HSDT theo quy định tại E-BDL . Trong mọi trường hợp, Chủ đầu tư không chịu trách nhiệm về các chi phí liên quan đến việc tham dự thầu của nhà thầu.
9. Ngôn ngữ của E-HSDT	E-HSDT cũng như tất cả văn bản và tài liệu liên quan đến E-HSDT được viết bằng tiếng Việt. Các tài liệu bổ trợ trong E-HSDT có thể được viết bằng ngôn ngữ khác, đồng thời kèm theo bản dịch sang tiếng Việt. Trường hợp thiếu bản dịch, Bên mời thầu có thể yêu cầu nhà thầu gửi bổ sung (nếu cần thiết).
10. Thành phần của E-HSDT	<p>E-HSDT bao gồm E-HSĐXKT và E-HSĐXTC:</p> <p>10.1. E-HSĐXKT bao gồm các thành phần sau đây:</p> <ul style="list-style-type: none"> - Đơn dự thầu trong E-HSĐXKT được Hệ thống tự trích xuất theo quy định tại Mục 11 E-CDNT; - Thỏa thuận liên danh được Nhà thầu scan đính kèm lên Hệ thống theo Mẫu số 03 Chương IV (đối với trường hợp nhà thầu liên danh); - Đề xuất kỹ thuật theo quy định tại Mục 14 E-CDNT và các Mẫu thuộc Chương IV - Nhà thầu scan lên Hệ thống; <p>10.2. E-HSĐXTC phải bao gồm các thành phần sau đây:</p> <ul style="list-style-type: none"> - Đơn dự thầu trong E-HSĐXTC được Hệ thống trích xuất theo quy định tại Mục 11 E-CDNT; - Đề xuất về tài chính và các bảng biểu được ghi đầy đủ thông tin theo quy định tại Mục 11 và Mục 12 E-CDNT - Nhà thầu scan lên Hệ thống. <p>10.3. Các nội dung khác theo quy định tại E-BDL.</p>
11. Đơn dự thầu và các bảng biểu	Nhà thầu điền trực tiếp thông tin vào các Mẫu ở Chương IV. Nhà thầu kiểm tra thông tin trong đơn dự thầu và các bảng biểu, Scan đính kèm lên Hệ thống để hoàn thành E-HSDT.
12. Giá dự thầu và giảm giá	12.1 Giá dự thầu là giá do nhà thầu chào trong đơn dự thầu thuộc E-HSĐXTC (chưa bao gồm giảm giá), bao gồm toàn bộ các chi phí để thực hiện gói thầu. Hệ thống sẽ tự động trích xuất giá dự thầu từ mẫu số 15 Chương IV vào đơn dự thầu. Nhà thầu đồng thời Scan Bảng giá dự thầu



	<p>đính kèm lên Hệ thống.</p> <p>Trường hợp nhà thầu có đề xuất giảm giá thì ghi tỷ lệ phần trăm giảm giá vào đơn dự thầu. Giá trị giảm giá này được hiểu là giảm đều theo tỷ lệ cho tất cả hạng mục nêu trong Bảng tổng hợp chi phí.</p> <p>12.2. Việc phân tích chi phí thù lao cho chuyên gia được thực hiện theo quy định tại E-BDL.</p>
13. Đồng tiền dự thầu và đồng tiền thanh toán	Đồng tiền dự thầu và đồng tiền thanh toán là VND.
14. Đề xuất kỹ thuật	<p>14.1. Đề xuất kỹ thuật không được nêu bất kỳ thông tin tài chính nào. Nếu đề xuất kỹ thuật của nhà thầu có những thông tin tài chính quan trọng thì nhà thầu phải chịu trách nhiệm về những bất lợi do việc để lộ thông tin tài chính trong đề xuất kỹ thuật (nếu có).</p> <p>14.2. Nhà thầu không được đề xuất phương án khác về nhân sự chủ chốt. Mỗi vị trí nhân sự chủ chốt chỉ được đề xuất một lý lịch chuyên gia.</p> <p>14.3. Đối với gói thầu áp dụng hợp đồng theo thời gian, trường hợp E-HSMT có yêu cầu, nhà thầu phải đề xuất thời gian làm việc của nhân sự chủ chốt không ngắn hơn thời gian quy định tại E-BDL.</p>
15. Thời hạn có hiệu lực của E-HSDT	<p>15.1. E-HSDT có hiệu lực không ngắn hơn thời hạn nêu tại E-BDL.</p> <p>15.2. Trong trường hợp cần thiết, trước khi hết thời hạn hiệu lực của E-HSDT, Bên mời thầu có thể đề nghị các nhà thầu gia hạn hiệu lực của E-HSDT. Nếu nhà thầu không chấp nhận việc gia hạn hiệu lực của E-HSDT thì E-HSDT của nhà thầu sẽ không được xem xét tiếp. Nhà thầu chấp nhận đề nghị gia hạn E-HSDT không được phép thay đổi bất kỳ nội dung nào của E-HSDT. Việc đề nghị gia hạn và chấp thuận hoặc không chấp thuận gia hạn được thực hiện trên Hệ thống.</p>
16. Thời điểm đóng thầu	<p>16.1. Thời điểm đóng thầu là thời điểm quy định tại E-TBMT.</p> <p>16.2. Chủ đầu tư có thể gia hạn thời điểm đóng thầu bằng cách sửa đổi E-TBMT. Khi gia hạn thời điểm đóng thầu, mọi trách nhiệm của Chủ đầu tư và nhà thầu theo thời điểm đóng thầu trước đó sẽ được thay đổi theo thời điểm đóng thầu mới được gia hạn.</p>
17. Nộp, rút và sửa đổi E-HSDT	<p>17.1. Nộp E-HSDT: Nhà thầu chỉ nộp một bộ E-HSDT đối với một E-TBMT khi tham gia đấu thầu qua mạng. Trường hợp liên danh, thành viên đứng đầu liên danh (theo thỏa thuận trong liên danh) thay mặt liên danh nộp E-HSDT sau khi được sự chấp thuận của tất cả các thành viên trong liên danh.</p> <p>17.2. Sửa đổi, nộp lại E-HSDT: Trường hợp cần sửa đổi E-HSDT đã nộp, nhà thầu phải tiến hành rút toàn bộ E-HSDT đã nộp trước đó để sửa đổi cho phù hợp. Sau khi hoàn thiện E-HSDT, nhà thầu tiến hành nộp lại E-HSDT mới. Trường hợp nhà thầu đã nộp E-HSDT trước khi Chủ đầu tư thực hiện sửa đổi E-HSMT (nếu có) thì nhà thầu phải nộp lại E-HSDT mới cho phù hợp với E-HSMT đã được sửa đổi. Trường hợp nhà thầu không nộp lại E-HSDT thì E-HSDT đã nộp trước thời điểm E-HSMT được sửa đổi sẽ không được mở, xem xét, đánh giá.</p> <p>17.3. Rút E-HSDT: nhà thầu được rút E-HSDT trước thời điểm đóng thầu.</p>

	<p>Trường hợp rút E-HSDT sau thời điểm đóng thầu và trong thời gian có hiệu lực của E-HSDT thì nhà thầu bị đánh giá là không bảo đảm uy tín khi tham dự thầu và không được tiếp tục đánh giá E-HSDT. Khi rút E-HSDT, Hệ thống sẽ thông báo cho nhà thầu tình trạng rút E-HSDT (thành công hay không thành công). Hệ thống ghi lại thông tin về thời gian rút E-HSDT của nhà thầu.</p> <p>17.4. Nhà thầu chỉ được rút, sửa đổi, nộp lại E-HSDT trước thời điểm đóng thầu. Sau thời điểm đóng thầu, tất cả các E-HSDT nộp thành công trên Hệ thống (ngoại trừ E-HSDT của nhà thầu đã nộp trước thời điểm sửa đổi E-HSMT và nhà thầu không nộp E-HSDT mới để phù hợp với E-HSMT đã được sửa đổi) đều được mở thầu để đánh giá.</p>
<p>18. Mở E-HSDXKT</p>	<p>18.1. Bên mời thầu phải tiến hành mở E-HSDXKT và công khai biên bản mở thầu trên Hệ thống trong thời hạn không quá 01 giờ, kể từ thời điểm đóng thầu. Trường hợp có 01 hoặc 02 nhà thầu nộp E-HSDT, Bên mời thầu báo cáo Chủ đầu tư xem xét, xử lý tình huống theo quy định tại khoản 5 Điều 131 của Nghị định số 24/2024/NĐ-CP ngày 27 tháng 02 năm 2024 của Chính phủ quy định chi tiết một số điều và biện pháp thi hành Luật Đấu thầu về lựa chọn nhà thầu. Trường hợp không có nhà thầu nộp E-HSDT, Bên mời thầu báo cáo Chủ đầu tư xem xét gia hạn thời điểm đóng thầu hoặc tổ chức lại việc lựa chọn nhà thầu qua mạng (hủy E-TBMT này và đăng tải E-TBMT mới) theo quy định tại khoản 4 Điều 131 của Nghị định số 24/2024/NĐ-CP.</p> <p>18.2. Biên bản mở E-HSDXKT được đăng tải công khai trên Hệ thống, bao gồm các nội dung chủ yếu sau:</p> <p>a) Thông tin về gói thầu:</p> <ul style="list-style-type: none"> - Số E-TBMT; - Tên gói thầu; - Tên Chủ đầu tư; - Hình thức lựa chọn nhà thầu; - Loại hợp đồng; - Thời điểm hoàn thành mở thầu; - Tổng số nhà thầu tham dự. <p>b) Thông tin về các nhà thầu tham dự:</p> <ul style="list-style-type: none"> - Tên nhà thầu; - Thời gian có hiệu lực của E-HSDXKT; - Thời gian thực hiện gói thầu; - Các thông tin liên quan khác (nếu có).
<p>19. Đánh giá E-HSDXKT</p>	<p>19.1. Chủ đầu tư áp dụng phương pháp đánh giá theo quy định tại E-BDL để đánh giá E-HSDXKT.</p> <p>19.2. Quy trình đánh giá E-HSDXKT như sau:</p> <p>a) Bước 1: Đánh giá tính hợp lệ theo quy định tại Mục 1 Chương III:</p> <ul style="list-style-type: none"> - Đánh giá trên cơ sở cam kết của nhà thầu trong đơn dự thầu đối với các nội dung: + Tư cách hợp lệ của nhà thầu;



	<p>+ Trong thời hạn 03 năm trước thời điểm đóng thầu, nhà thầu không có nhân sự (ký kết hợp đồng lao động với nhà thầu tại thời điểm nhân sự thực hiện hành vi vi phạm) bị Tòa án kết án có hành vi vi phạm quy định về đấu thầu gây hậu quả nghiêm trọng theo quy định của pháp luật về hình sự nhằm mục đích cho nhà thầu đó trúng thầu.</p> <p>Trường hợp tổ chuyên gia phát hiện nhà thầu cam kết không trung thực dẫn đến làm sai lệch kết quả lựa chọn nhà thầu thì nhà thầu sẽ bị coi là có hành vi gian lận trong đấu thầu.</p> <ul style="list-style-type: none"> - Đánh giá về trạng thái bị tạm ngừng, chấm dứt tham gia Hệ thống của Nhà thầu. - Tổ chuyên gia đánh giá tính hợp lệ của thỏa thuận liên danh (đối với trường hợp liên danh). - Đối với nội dung về thực hiện nghĩa vụ kê khai thuế và nộp thuế của nhà thầu được đánh giá trên cơ sở thông tin kê khai, trích xuất trong E-HSĐT và các tài liệu để chứng minh khi nộp E-HSĐT. - Nhà thầu được đánh giá là đạt ở tất cả nội dung về tính hợp lệ thì được chuyển sang đánh giá về kỹ thuật. <p>b) Bước 2: Tổ chuyên gia đánh giá về kỹ thuật theo quy định tại Mục 2 Chương III:</p> <ul style="list-style-type: none"> - Đối với nội dung đánh giá về hợp đồng tương tự, tổ chuyên gia căn cứ vào thông tin nhà thầu kê khai trong tài liệu đính kèm trong E-HSĐT để đánh giá. Trường hợp nhà thầu không kê khai thông tin hợp đồng tương tự hoặc thông tin hợp đồng tương tự kê khai trong tài liệu đính kèm E-HSĐT không đáp ứng yêu cầu của E-HSMT, Bên mời thầu yêu cầu nhà thầu làm rõ, bổ sung hợp đồng khác đáp ứng yêu cầu của E-HSMT trong một khoảng thời gian phù hợp nhưng không ít hơn 03 ngày làm việc. - Đối với nội dung giải pháp, phương pháp luận: Tổ chuyên gia đánh giá trên cơ sở file đính kèm. - Đối với nội dung nhân sự chủ chốt: Tổ chuyên gia đánh giá theo thông tin nhân sự trong tài liệu đính kèm. Đối với một vị trí nhân sự chủ chốt, E-HSĐT chào thầu hoặc thiếu số lượng theo yêu cầu của E-HSMT thì không đáp ứng về kỹ thuật. - Đối với gói thầu áp dụng phương pháp giá thấp nhất hoặc phương pháp kết hợp giữa kỹ thuật và giá, nhà thầu đáp ứng yêu cầu về kỹ thuật sẽ được mở E-HSĐXTC để đánh giá theo quy định tại Mục 20 E-CDNT và Mục 21 E-CDNT. - Đối với gói thầu áp dụng phương pháp dựa trên kỹ thuật: nhà thầu đạt điểm kỹ thuật cao nhất được mở E-HSĐXTC theo quy định tại Mục 20 E-CDNT để thương thảo theo quy định tại Mục 27 E-CDNT. - Nhà thầu có E-HSĐXKT không đáp ứng sẽ không được mở E-HSĐXTC để đánh giá. - Bên mời thầu đăng tải danh sách nhà thầu đáp ứng yêu cầu về kỹ thuật lên Hệ thống. <p>19.3. Nguyên tắc đánh giá E-HSĐXKT:</p> <p>Trường hợp các thông tin mà nhà thầu cam kết, kê khai trong E-HSĐT không</p>
--	---



	<p>trung thực dẫn đến làm sai lệch kết quả đánh giá E-HSDT của nhà thầu thì nhà thầu sẽ bị coi là có hành vi gian lận.</p>
20. Mở E-HSDXTC	<p>20.1. E-HSDXTC của các nhà thầu có tên trong danh sách nhà thầu đáp ứng yêu cầu về kỹ thuật hoặc nhà thầu đạt điểm kỹ thuật cao nhất (đối với phương pháp dựa trên kỹ thuật) sẽ được Bên mời thầu tiến hành mở và công khai trên Hệ thống.</p> <p>20.2. Biên bản mở E-HSDXTC được đăng tải công khai trên Hệ thống, bao gồm các nội dung chủ yếu sau:</p> <p>a) Thông tin về gói thầu:</p> <ul style="list-style-type: none"> - Số thông báo mời thầu; - Tên gói thầu; - Tên Chủ đầu tư; - Hình thức lựa chọn nhà thầu; - Loại hợp đồng; - Thời điểm hoàn thành mở thầu; <p>b) Thông tin về các nhà thầu được mở E-HSDXTC:</p> <ul style="list-style-type: none"> - Tên nhà thầu; - Giá dự thầu; - Tỷ lệ phần trăm (%) giảm giá (nếu có); - Giá dự thầu sau giảm giá (nếu có) (<i>Hệ thống tự động tính toán giá dự thầu sau giảm giá</i>); - Điểm kỹ thuật của các nhà thầu vượt qua bước đánh giá về kỹ thuật, điểm kỹ thuật của nhà thầu xếp thứ nhất đối với phương pháp dựa trên kỹ thuật; - Thời gian có hiệu lực của E-HSDXTC; - Các thông tin liên quan khác (nếu có).
21. Đánh giá E-HSDXTC và xếp hạng nhà thầu	<p>21.1. Đánh giá E-HSDXTC theo quy định tại Mục 3 Chương III;</p> <p>21.2. Sau khi đánh giá về giá, Bên mời thầu lập danh sách xếp hạng nhà thầu. Nhà thầu xếp hạng thứ nhất được mời vào đối chiếu tài liệu và thương thảo hợp đồng theo quy định tại Mục 27 E-CDNT. Trường hợp thương thảo không thành công, bên mời thầu báo cáo chủ đầu tư xem xét, quyết định mời nhà thầu xếp hạng tiếp theo vào đối chiếu tài liệu và thương thảo hợp đồng. Trường hợp có một nhà thầu vượt qua bước đánh giá về giá thì không cần phải xếp hạng nhà thầu. Việc xếp hạng nhà thầu thực hiện theo quy định tại E-BDL</p> <p>21.3. Trường hợp có sự không thống nhất giữa thông tin kê khai trên webform và file đính kèm thì thông tin trên webform là cơ sở để xem xét, đánh giá.</p>
22. Bảo mật	<p>22.1. Thông tin liên quan đến việc đánh giá E-HSDT và đề nghị trao hợp đồng phải được giữ bí mật và không được phép tiết lộ cho các nhà thầu hay bất kỳ người nào không có liên quan chính thức đến quá trình lựa chọn nhà thầu cho tới khi công khai kết quả lựa chọn nhà thầu. Trong mọi trường hợp không được tiết lộ thông tin trong E-HSDT của nhà thầu này cho nhà thầu khác, trừ thông tin được công khai trong biên bản mở thầu.</p> <p>22.2. Trừ trường hợp làm rõ E-HSDT và thương thảo hợp đồng, nhà thầu</p>

	<p>không được phép tiếp xúc với Chủ đầu tư, Bên mời thầu về các vấn đề liên quan đến E-HSĐT của mình và các vấn đề khác liên quan đến gói thầu trong suốt thời gian từ khi mở thầu cho đến khi công khai kết quả lựa chọn nhà thầu.</p>
<p>23. Làm rõ E-HSĐT</p>	<p>23.1. Sau khi mở thầu, nhà thầu có trách nhiệm làm rõ E-HSĐT theo yêu cầu của Bên mời thầu, kể cả về tư cách hợp lệ, năng lực, kinh nghiệm, nghĩa vụ kê khai thuế và nộp thuế, tài liệu về nhân sự cụ thể đã được đề xuất trong E-HSĐT của nhà thầu. Đối với nội dung về tư cách hợp lệ, việc làm rõ phải bảo đảm nguyên tắc không làm thay đổi bản chất của nhà thầu tham dự thầu. Đối với các nội dung về tính hợp lệ của E-HSĐT (trừ nội dung về tư cách hợp lệ), đề xuất kỹ thuật, tài chính nêu trong E-HSĐT của nhà thầu, việc làm rõ phải bảo đảm nguyên tắc không làm thay đổi nội dung cơ bản của E-HSĐT đã nộp, không thay đổi giá dự thầu.</p> <p>23.2. Trong quá trình đánh giá, việc làm rõ E-HSĐT giữa nhà thầu và Bên mời thầu được thực hiện trực tiếp trên Hệ thống.</p> <p>23.3. Việc làm rõ E-HSĐT chỉ được thực hiện giữa Bên mời thầu và nhà thầu có E-HSĐT cần phải làm rõ. Đối với các nội dung làm rõ ảnh hưởng trực tiếp đến việc đánh giá tư cách hợp lệ, kỹ thuật, tài chính, nếu quá thời hạn làm rõ mà nhà thầu không thực hiện làm rõ hoặc có thực hiện làm rõ nhưng không đáp ứng được yêu cầu làm rõ của Bên mời thầu thì Bên mời thầu sẽ đánh giá E-HSĐT của nhà thầu theo E-HSĐT nộp trước thời điểm đóng thầu. Bên mời thầu phải dành cho nhà thầu một khoảng thời gian hợp lý nhưng không ít hơn 03 ngày làm việc để nhà thầu thực hiện việc làm rõ E-HSĐT.</p> <p>23.4. Trường hợp E-HSMT có yêu cầu về cam kết, hợp đồng nguyên tắc thuê thiết bị, máy móc, bảo hành, bảo trì mà E-HSĐT không đính kèm các tài liệu này thì Bên mời thầu yêu cầu nhà thầu làm rõ E-HSĐT, bổ sung tài liệu trong một khoảng thời gian phù hợp nhưng không ít hơn 03 ngày làm việc để làm cơ sở đánh giá E-HSĐT.</p> <p>23.5. Nhà thầu không thể tự làm rõ E-HSĐT sau thời điểm đóng thầu.</p> <p>23.6. Trường hợp có sự không thống nhất trong nội dung của E-HSĐT hoặc có nội dung chưa rõ thì Bên mời thầu yêu cầu nhà thầu làm rõ trên cơ sở tuân thủ quy định tại Mục 23.1 E-CDNT.</p> <p>23.7. Trường hợp có nghi ngờ về tính xác thực của các tài liệu do nhà thầu cung cấp, Chủ đầu tư, Bên mời thầu được xác minh với các tổ chức, cá nhân có liên quan đến nội dung của tài liệu.</p>
<p>24. Hiệu chỉnh sai lệch đối với loại hợp đồng theo thời gian</p>	<p>24.1. Giá dự thầu mà nhà thầu đề xuất trong đơn dự thầu thuộc E-HSĐT được coi là đã bao gồm toàn bộ các chi phí cần thiết để thực hiện gói thầu theo phạm vi công việc nêu trong E-HSMT.</p> <p>24.2. Đối với hợp đồng theo thời gian, trường hợp có sự khác biệt giữa đề xuất về kỹ thuật và đề xuất về tài chính về số lượng nhân sự tham gia thực hiện gói thầu, số ngày công, số lượng trong từng hạng mục chi phí ngoài lương, số lượng trong các yếu tố đầu vào khác đã chào trong đề xuất kỹ thuật và đề xuất tài chính thì số lượng thuộc đề xuất về kỹ thuật là cơ sở để sửa lỗi, hiệu chỉnh</p>



	<p>sai lệch. Việc hiệu chỉnh sai lệch trong trường hợp này được thực hiện theo số lượng, khối lượng nêu trong đề xuất kỹ thuật với đơn giá nêu trong đề xuất tài chính.</p>
<p>25. Ưu đãi trong lựa chọn nhà thầu</p>	<p>25.1. Trường hợp sau khi đánh giá, có nhiều nhà thầu được đánh giá tốt nhất, ngang nhau thì xử lý theo thứ tự ưu tiên như sau cho đến khi lựa chọn được nhà thầu trúng thầu:</p> <p>a) Trao thầu cho doanh nghiệp nhỏ và vừa do phụ nữ làm chủ theo quy định của pháp luật về hỗ trợ doanh nghiệp nhỏ và vừa (nếu có);</p> <p>b) Trao thầu cho nhà thầu có điểm kỹ thuật cao hơn hoặc có số tiêu chí đánh giá về kỹ thuật ở mức chấp nhận được ít hơn đối với trường hợp gói thầu áp dụng phương pháp giá thấp nhất; trao thầu cho nhà thầu có giá dự thầu sau sửa lỗi, hiệu chỉnh sai lệch, trừ đi giá trị giảm giá (nếu có) thấp hơn đối với gói thầu áp dụng phương pháp kết hợp giữa kỹ thuật và giá;</p> <p>c) Trao thầu cho nhà thầu có trụ sở chính ở địa phương nơi triển khai gói thầu;</p> <p>d) Trao thầu cho nhà thầu có sử dụng số lượng lao động là thương binh, người khuyết tật từ 25% trở lên có hợp đồng lao động với thời gian thực hiện hợp đồng từ 03 tháng trở lên, đến thời điểm đóng thầu vẫn còn hiệu lực;</p> <p>đ) Trao thầu cho nhà thầu có sử dụng số lượng lao động là dân tộc thiểu số từ 25% trở lên có hợp đồng lao động với thời gian thực hiện hợp đồng từ 03 tháng trở lên, đến thời điểm đóng thầu vẫn còn hiệu lực;</p> <p>e) Trao thầu cho nhà thầu có sử dụng số lượng lao động là nữ giới từ 25% trở lên có hợp đồng lao động với thời gian thực hiện hợp đồng từ 03 tháng trở lên, đến thời điểm đóng thầu vẫn còn hiệu lực;</p> <p>g) Cho phép các nhà thầu này chào lại giá dự thầu để lựa chọn nhà thầu có giá chào thấp nhất. Nhà thầu không được chào giá cao hơn giá nhà thầu đã chào sau sửa lỗi, hiệu chỉnh sai lệch, trừ đi giá trị giảm giá (nếu có). Việc chào lại giá dự thầu thực hiện theo quy định tại điểm a khoản 8 Điều 131 của Nghị định số 24/2024/NĐ-CP;</p> <p>25.2. Trường hợp thuộc đối tượng ưu đãi nêu tại Mục 25.1 E-CDNT, nhà thầu phải đính kèm tài liệu chứng minh trong E-HSDT.</p>
<p>26. Nhà thầu phụ <i>(không áp dụng)</i></p>	<p>26.1. Nhà thầu phụ là tổ chức, cá nhân ký kết hợp đồng với nhà thầu để thực hiện một hoặc một số hạng mục công việc của gói thầu. Nhà thầu phải kê khai Nhà thầu phụ và các hạng mục công việc dành cho Nhà thầu phụ theo Mẫu số 10 Chương IV. Trường hợp tại thời điểm tham dự thầu, chưa xác định được Nhà thầu phụ thì phải kê khai các hạng mục công việc dự kiến dành cho Nhà thầu phụ.</p> <p>26.2. Việc sử dụng nhà thầu phụ sẽ không làm thay đổi các trách nhiệm của nhà thầu. Nhà thầu phải chịu trách nhiệm về khối lượng, chất lượng, tiến độ và các trách nhiệm khác đối với phần công việc do nhà thầu phụ thực hiện. Năng lực và kinh nghiệm của nhà thầu phụ sẽ không được xem xét khi đánh giá E-HSDT của nhà thầu. Bản thân nhà thầu phải đáp ứng các tiêu chí năng lực và kinh nghiệm (không xét đến năng lực và kinh nghiệm của nhà thầu phụ). Nhà thầu được ký kết hợp đồng với các nhà thầu phụ trong</p>



	<p>danh sách các nhà thầu phụ nêu trong E-HSDT hoặc ký với nhà thầu phụ được Chủ đầu tư chấp thuận để tham gia thực hiện công việc gói thầu.</p> <p>26.3. Nhà thầu chỉ được sử dụng nhà thầu phụ thực hiện các công việc với tổng giá trị dành cho nhà thầu phụ không vượt quá tỷ lệ phần trăm (%) trên giá dự thầu của nhà thầu theo quy định tại E-BDL. Đối với trường hợp liên danh, từng thành viên liên danh chỉ được sử dụng nhà thầu phụ không vượt quá tỷ lệ phần trăm quy định tại Mục này trên giá trị phần công việc mà thành viên liên danh đó đảm nhận trong thoả thuận liên danh.</p> <p>26.4. Nhà thầu có hành vi chuyển nhượng thầu theo quy định tại khoản 8 Điều 16 Luật Đấu thầu thì sẽ bị xử lý theo quy định của pháp luật.</p> <p>26.5. Nhà thầu không được sử dụng nhà thầu phụ mà nhà thầu phụ này có tham gia cung cấp dịch vụ tư vấn cho gói thầu đó, bao gồm: lập, thẩm định E-HSMQT, E-HSMT; đánh giá E-HSQT, E-HSDT; thẩm định kết quả mời quan tâm, kết quả lựa chọn nhà thầu; tư vấn quản lý dự án, quản lý hợp đồng, tư vấn khác mà các dịch vụ tư vấn này có phần công việc liên quan trực tiếp tới gói thầu</p>
<p>27. Đối chiếu tài liệu và thương thảo hợp đồng</p>	<p>27.1. Nhà thầu được mời vào thương thảo hợp đồng phải nộp một bộ tài liệu chứng minh tư cách hợp lệ, năng lực và kinh nghiệm cho Bên mời thầu để đối chiếu với thông tin nhà thầu kê khai trong E-HSDT.</p> <p>27.2. Đối với thông tin về thực hiện nghĩa vụ kê khai thuế và nộp thuế, Bên mời thầu chỉ đối chiếu nếu nhà thầu cập nhật thông tin mà không đối chiếu trong trường hợp các thông tin trên do Hệ thống tự động trích xuất từ Hệ thống thông tin quốc gia về đăng ký doanh nghiệp, Hệ thống thuế điện tử.</p> <p>Nhà thầu cung cấp tài liệu chứng minh đã thực hiện nghĩa vụ kê khai thuế và nộp thuế thu nhập doanh nghiệp của năm tài chính gần nhất so với thời điểm đóng thầu (đối với trường hợp Hệ thống chưa cập nhật thông tin về nghĩa vụ nộp thuế) để đối chiếu khi được mời vào đối chiếu tài liệu. Nghĩa vụ kê khai thuế và nộp thuế phải được thực hiện trước thời điểm đóng thầu. Nghĩa vụ nộp thuế là nộp thuế với giá trị thuế tương ứng với thuế suất, thu nhập chịu thuế, doanh thu tính thuế nhà thầu kê khai trên Hệ thống thuế điện tử (số thuế đã nộp tương ứng với số thuế phải nộp); trường hợp được chậm nộp thuế, miễn thuế, giảm thuế theo chính sách của Nhà nước thì thực hiện theo quy định này. Trường hợp Hệ thống chưa trích xuất tự động thông tin về nghĩa vụ nộp thuế của nhà thầu thì nhà thầu nộp các tài liệu như sau:</p> <ul style="list-style-type: none"> - Tờ khai thuế (hoặc thông báo nộp tiền của cơ quan thuế đối với hộ kinh doanh) và Giấy nộp tiền có xác nhận của cơ quan thuế được in từ Hệ thống thuế điện tử hoặc - Tờ khai thuế (hoặc thông báo nộp tiền của cơ quan thuế đối với hộ kinh doanh) và xác nhận của cơ quan thuế về việc thực hiện nghĩa vụ thuế. <p>27.3. Nhà thầu được mời vào đối chiếu tài liệu, thương thảo hợp đồng mà không tiến hành hoặc từ chối đối chiếu tài liệu, thương thảo hợp đồng trong thời hạn 05 ngày làm việc kể từ ngày nhận được thông báo mời đối chiếu tài liệu, thương thảo hợp đồng hoặc không ký biên bản đối chiếu tài liệu, thương thảo hợp đồng trừ trường hợp bất khả kháng hoặc đối chiếu tài liệu, thương thảo hợp đồng nhưng không đáp ứng quy định của E-HSMT thì mời nhà thầu</p>



<p>xếp hạng tiếp theo vào đối chiếu tài liệu, thương thảo hợp đồng mà không phải xếp hạng lại nhà thầu.</p> <p>Trường hợp phát hiện nhà thầu kê khai không trung thực dẫn đến làm sai lệch kết quả lựa chọn nhà thầu thì nhà thầu sẽ bị coi là có hành vi gian lận quy định tại Mục 4.4 E-CDNT. Nhà thầu có tài liệu đối chiếu phù hợp sẽ được tiếp tục thương thảo hợp đồng.</p> <p>27.4. Việc thương thảo hợp đồng phải dựa trên các cơ sở sau đây:</p> <ol style="list-style-type: none"> a) Báo cáo đánh giá E-HSĐT; b) E-HSĐT và các tài liệu làm rõ E-HSĐT (nếu có) của nhà thầu; c) E-HSMT bao gồm điều kiện chung, điều kiện cụ thể của hợp đồng và các tài liệu làm rõ, sửa đổi E-HSMT (nếu có). <p>27.5. Nội dung thương thảo hợp đồng:</p> <ol style="list-style-type: none"> a) Việc thương thảo bao gồm thảo luận điều khoản tham chiếu, phương pháp luận được đề xuất, điều kiện cụ thể của hợp đồng và hoàn thiện phần “Mô tả dịch vụ” của hợp đồng với điều kiện không làm thay đổi đáng kể phạm vi dịch vụ ban đầu theo điều khoản tham chiếu hay điều khoản của hợp đồng; b) Kế hoạch công tác và bố trí nhân sự; c) Tiến độ; d) Giải quyết thay đổi nhân sự (nếu có); đ) Bố trí điều kiện làm việc; e) Thương thảo về chi phí dịch vụ tư vấn trên cơ sở phù hợp với yêu cầu của gói thầu và điều kiện thực tế, bao gồm việc xác định rõ các khoản thuế nhà thầu phải nộp theo quy định của pháp luật về thuế (nếu có), phương thức nộp thuế (nhà thầu trực tiếp nộp thuế hoặc Chủ đầu tư giữ lại một khoản tiền tương đương với giá trị thuế để nộp thay cho nhà thầu theo quy định của pháp luật hiện hành), giá trị nộp thuế và các vấn đề liên quan khác đến nghĩa vụ nộp thuế phải được nêu cụ thể trong hợp đồng; g) Thương thảo về các vấn đề phát sinh trong quá trình lựa chọn nhà thầu (nếu có) nhằm mục tiêu hoàn thiện các nội dung chi tiết của gói thầu; h) Thương thảo về các nội dung cần thiết khác. <p>Trong quá trình thương thảo, nhà thầu không được thay đổi nhân sự đã đề xuất trong E-HSĐT, trừ trường hợp do thời gian đánh giá E-HSĐT kéo dài hơn so với quy định hoặc vì lý do bất khả kháng mà các vị trí nhân sự chủ chốt do nhà thầu đã đề xuất không thể tham gia thực hiện hợp đồng. Trong trường hợp này, nhà thầu được thay đổi nhân sự khác nhưng phải bảo đảm các nhân sự dự kiến thay thế có trình độ, kinh nghiệm và năng lực tương đương hoặc cao hơn với nhân sự đã đề xuất và nhà thầu không được thay đổi giá dự thầu.</p> <p>27.6. Trong quá trình thương thảo hợp đồng, các bên tham gia thương thảo tiến hành hoàn thiện dự thảo văn bản hợp đồng; E-ĐKCT của hợp đồng.</p> <p>27.7. Trường hợp thương thảo không thành công, Bên mời thầu báo cáo Chủ đầu tư xem xét, quyết định mời nhà thầu xếp hạng tiếp theo vào thương thảo; trường hợp thương thảo với các nhà thầu xếp hạng tiếp theo không</p>



	<p>thành công thì Bên mời thầu báo cáo Chủ đầu tư xem xét, quyết định hủy thầu theo quy định tại điểm a Mục 29.1 E-CDNT.</p> <p>27.8. Trường hợp vì lý do khách quan, bất khả kháng dẫn đến nhà thầu không thể đến thương thảo hợp đồng trực tiếp với Bên mời thầu, Bên mời thầu có thể xem xét, thương thảo qua mạng.</p> <p>27.9. Bên mời thầu gửi thông báo thương thảo, đối chiếu tài liệu đến nhà thầu trên Hệ thống. Trong thông báo mời thương thảo, đối chiếu tài liệu phải ghi rõ địa điểm, thời gian thương thảo, đối chiếu tài liệu phù hợp để bảo đảm nhà thầu có đủ thời gian chuẩn bị và đến thương thảo, đối chiếu tài liệu theo yêu cầu của Bên mời thầu.</p>
28. Điều kiện xét duyệt trúng thầu	<p>Nhà thầu được xem xét, đề nghị trúng thầu khi đáp ứng đủ các điều kiện sau đây:</p> <p>28.1. Có E-HSDT hợp lệ theo quy định tại Mục 1 Chương III;</p> <p>28.2. Có đề xuất kỹ thuật đáp ứng yêu cầu quy định tại Mục 2 Chương III;</p> <p>28.3. Có giá dự thầu thấp nhất đối với phương pháp giá thấp nhất;</p> <p>28.4. Có giá đề nghị trúng thầu không vượt giá gói thầu để làm căn cứ xét duyệt trúng thầu theo quy định tại E-BDL.</p>
29. Hủy thầu	<p>29.1. Các trường hợp hủy thầu bao gồm:</p> <p>a) Tất cả E-HSDT không đáp ứng được các yêu cầu của E-HSMT;</p> <p>b) Thay đổi về mục tiêu, phạm vi đầu tư trong quyết định đầu tư đã được phê duyệt làm thay đổi khối lượng công việc, tiêu chuẩn đánh giá đã ghi trong E-HSMT;</p> <p>c) Thay đổi kế hoạch mua sắm, nhu cầu mua sắm, kế hoạch sản xuất kinh doanh của Tổng công ty;</p> <p>d) E-HSMT không tuân thủ quy định của Tổng Công ty, Luật Đấu thầu, hoặc thực hiện trái với quy định khác của pháp luật có liên quan dẫn đến nhà thầu được lựa chọn không đáp ứng yêu cầu để thực hiện gói thầu;</p> <p>đ) Giá dự thầu/ đề xuất sau sửa lỗi, hiệu chỉnh sai lệch, trừ đi giá trị giảm giá của tất cả các nhà thầu đáp ứng yêu cầu về kỹ thuật cao bất thường so với dự toán gói thầu được duyệt mà Cấp có thẩm quyền xét thấy không cần thiết xử lý tình huống theo quy định/ hướng dẫn tại Điều 131 Nghị định 24/2024/NĐ-CP;</p> <p>e) Nhà thầu trúng thầu thực hiện hành vi bị cấm quy định tại Điều 16 của Luật Đấu thầu;</p> <p>g) Tổ chức, cá nhân khác ngoài nhà thầu trúng thầu thực hiện hành vi bị cấm quy định tại Điều 16 của Luật Đấu thầu dẫn đến sai lệch kết quả lựa chọn nhà thầu.</p> <p>29.2. Tổ chức, cá nhân vi phạm quy định pháp luật về đấu thầu dẫn đến hủy thầu theo quy định tại các điểm d, e và g Mục 29.1 E-CDNT phải đền bù chi phí cho các bên liên quan và bị xử lý theo quy định của pháp luật.</p>
30. Thông báo kết quả lựa chọn nhà thầu	<p>30.1. Chủ đầu tư đăng tải thông báo kết quả lựa chọn nhà thầu trên Hệ thống kèm theo báo cáo đánh giá E-HSDT trong 05 ngày làm việc, kể từ ngày phê duyệt kết quả lựa chọn nhà thầu. Nội dung thông báo kết quả lựa chọn nhà</p>

	<p>thầu như sau:</p> <p>a) Thông tin về gói thầu:</p> <ul style="list-style-type: none"> - Số E-TBMT; - Tên gói thầu; - Giá gói thầu hoặc dự toán được duyệt (nếu có); - Tên Chủ đầu tư; - Hình thức lựa chọn nhà thầu; - Loại hợp đồng. <p>b) Thông tin về nhà thầu trúng thầu:</p> <ul style="list-style-type: none"> - Mã số thuế; - Tên nhà thầu; - Giá dự thầu; - Giá dự thầu sau giảm giá (nếu có); - Điểm kỹ thuật; - Giá trúng thầu; - Thời gian thực hiện gói thầu; - Thời gian thực hiện hợp đồng. <p>c) Danh sách nhà thầu không được lựa chọn và tóm tắt lý do không được lựa chọn của từng nhà thầu.</p> <p>30.2. Trường hợp có yêu cầu giải thích lý do cụ thể nhà thầu không trúng thầu, nhà thầu gửi đề nghị trên Hệ thống hoặc gặp trực tiếp Chủ đầu tư. Chủ đầu tư có trách nhiệm trả lời yêu cầu của nhà thầu trong thời hạn 02 ngày làm việc kể từ ngày nhận được yêu cầu của nhà thầu.</p> <p>30.3. Trường hợp hủy thầu theo quy định tại điểm a Mục 29.1 E-CDNT, trong thông báo kết quả lựa chọn nhà thầu và trên Hệ thống phải nêu rõ lý do hủy thầu.</p>
<p>31. Tùy chọn mua thêm</p>	<p>Trước khi hợp đồng hết hiệu lực, Chủ đầu tư có quyền mua bổ sung khối lượng dịch vụ của gói thầu ngoài khối lượng nêu trong Chương IV với điều kiện không vượt quá tỷ lệ quy định tại E-BDL và đáp ứng quy định tại khoản 8 Điều 39 Luật Đấu thầu. Phần công việc mua bổ sung phải tương tự với phần công việc nêu trong hợp đồng đã ký và đã có đơn giá. Khối lượng dịch vụ bổ sung này không được sử dụng để đánh giá về năng lực, kinh nghiệm của nhà thầu. Đối với nhà thầu liên danh, việc phân chia trách nhiệm thực hiện khối lượng bổ sung theo tùy chọn mua thêm thực hiện theo tỷ lệ phân chia công việc theo hợp đồng đã ký, trừ trường hợp các bên có thỏa thuận khác.</p>
<p>32. Thông báo chấp thuận E-HSDT và trao hợp đồng</p>	<p>Sau khi Chủ đầu tư đăng tải thông báo kết quả lựa chọn nhà thầu, Bên mời thầu gửi thông báo chấp thuận E-HSDT và trao hợp đồng thông qua Hệ thống, bao gồm thời gian hoàn thiện, ký kết hợp đồng theo quy định tại Mẫu số 17 Chương VIII cho nhà thầu trúng thầu. Thông báo chấp thuận E-HSDT và trao hợp đồng là một phần của hồ sơ hợp đồng. Trường hợp nhà thầu trúng thầu không hoàn thiện, ký kết hợp đồng theo thời hạn nêu trong thông báo chấp thuận E-HSDT và trao hợp đồng thì nhà thầu sẽ bị loại. Thời hạn nêu trong thông báo chấp thuận E-HSDT và trao hợp đồng được</p>



	tính kể từ ngày Bên mời thầu gửi thông báo chấp thuận này cho nhà thầu trúng thầu trên Hệ thống.
33. Hoàn thiện và ký kết hợp đồng	<p>Hoàn thiện hợp đồng và ký kết hợp đồng thực hiện như sau:</p> <p>33.1. Việc hoàn thiện hợp đồng để ký kết hợp đồng dựa trên cơ sở sau đây:</p> <ul style="list-style-type: none"> a) Dự thảo hợp đồng; b) Các nội dung cần được hoàn thiện hợp đồng giữa Bên mời thầu và nhà thầu trúng thầu; c) Kết quả lựa chọn nhà thầu được duyệt; d) Biên bản thương thảo hợp đồng; đ) Các nội dung nêu trong E-HSĐT và văn bản giải thích làm rõ HSĐT của nhà thầu trúng thầu (nếu có); e) Các yêu cầu nêu trong E-HSMT và văn bản làm rõ, sửa đổi E-HSMT (nếu có). <p>33.2. Sau khi nhận được thông báo trúng thầu, trong thời hạn quy định tại E-BDL, các bên tiến hành hoàn thiện, ký kết hợp đồng. Quá thời hạn nêu trên, nếu Bên mời thầu không nhận được văn bản chấp thuận hoặc nhà thầu từ chối vào hoàn thiện, ký kết hợp đồng thì Bên mời thầu báo cáo Chủ đầu tư xem xét, quyết định huỷ kết quả lựa chọn nhà thầu trước đó và quyết định lựa chọn nhà thầu xếp hạng tiếp theo vào thương thảo hợp đồng theo quy định tại Mục 27 E-CDNT. Trong trường hợp đó, nhà thầu sẽ được Bên mời thầu yêu cầu gia hạn hiệu lực E-HSĐT, nếu cần thiết.</p> <p>33.3. Trường hợp nhà thầu trúng thầu từ chối hoàn thiện, ký kết hợp đồng mà không có lý do chính đáng thì Chủ đầu tư đăng tải thông tin nhà thầu vi phạm lên hệ thống mạng đấu thầu quốc gia để các Chủ đầu tư, Bên mời thầu có cơ sở đánh giá về uy tín của nhà thầu trong các lần tham dự thầu tiếp theo.</p> <p>33.4. Sau khi hoàn thiện hợp đồng, Chủ đầu tư và nhà thầu sẽ ký kết hợp đồng. Tại thời điểm ký kết hợp đồng, E-HSĐT của nhà thầu được lựa chọn còn hiệu lực.</p>
34. Giải quyết kiến nghị trong đấu thầu	<p>34.1. Khi thấy quyền và lợi ích hợp pháp bị ảnh hưởng, nhà thầu, cơ quan, tổ chức được kiến nghị Người có thẩm quyền, Chủ đầu tư xem xét lại các vấn đề trong quá trình lựa chọn nhà thầu, kết quả lựa chọn nhà thầu theo quy định tại các Điều 89, 90 và 91 của Luật Đấu thầu.</p> <p>34.2. Trường hợp kiến nghị lên Chủ đầu tư, nhà thầu, cơ quan, tổ chức gửi kiến nghị trực tiếp trên Hệ thống. Trường hợp kiến nghị lên Người có thẩm quyền, nhà thầu gửi kiến nghị theo địa chỉ quy định tại E-BDL.</p>
35. Giám sát quá trình lựa chọn nhà thầu	Khi phát hiện hành vi, nội dung không phù hợp quy định của pháp luật đấu thầu, nhà thầu có trách nhiệm thông báo cho tổ chức, cá nhân thực hiện nhiệm vụ giám sát theo quy định tại E-BDL .



Chương II. BẢNG DỮ LIỆU ĐẦU THẦU

E-CDNT 1.1	Tên Chủ đầu tư là: <i>CHI NHÁNH TỔNG CÔNG TY KHÍ VIỆT NAM - CÔNG TY CỔ PHẦN - CÔNG TY ĐƯỜNG ống KHÍ NAM CÔN SƠN (NCSP)</i>
E-CDNT 1.2	Tên gói thầu: <i>Cung cấp thiết kế kỹ thuật, tính toán kích thước và tư vấn liên quan lõi lọc F7907A/B tại Hệ thống xử lý nước thải nhiễm dầu của NCSP</i>
E-CDNT 3	Nguồn vốn (hoặc phương thức thu xếp vốn): <i>Vốn sản xuất kinh doanh.</i>
E-CDNT 5.1 (c)	<p>Bảo đảm cạnh tranh trong đấu thầu theo quy định như sau:</p> <ul style="list-style-type: none"> - Nhà thầu tham dự thầu không có cổ phần hoặc vốn góp trên 30% với: <i>CHI NHÁNH TỔNG CÔNG TY KHÍ VIỆT NAM - CÔNG TY CỔ PHẦN - CÔNG TY ĐƯỜNG ống KHÍ NAM CÔN SƠN (NCSP)</i>, trừ trường hợp nhà thầu là công ty thành viên, công ty con của tập đoàn, tổng công ty nhà nước có ngành, nghề sản xuất, kinh doanh chính phù hợp với tính chất gói thầu của tập đoàn, tổng công ty nhà nước đó; - Nhà thầu tham dự thầu không có cổ phần hoặc vốn góp với các nhà thầu tư vấn; không cùng có cổ phần hoặc vốn góp trên 20% của một tổ chức, cá nhân khác với từng bên, cụ thể như sau: <ul style="list-style-type: none"> + Tư vấn lập E-HSMT: ___ <i>[ghi đầy đủ tên và địa chỉ của đơn vị tư vấn (nếu có)]</i>; + Tư vấn thẩm định E-HSMT: ___ <i>[ghi đầy đủ tên và địa chỉ của đơn vị tư vấn (nếu có)]</i>; + Tư vấn đánh giá E-HSDT: ___ <i>[ghi đầy đủ tên và địa chỉ của đơn vị tư vấn (nếu có)]</i>; + Tư vấn thẩm định kết quả lựa chọn nhà thầu: ___ <i>[ghi đầy đủ tên và địa chỉ của đơn vị tư vấn (nếu có)]</i>; + Tư vấn kiểm định, giám sát thực hiện hợp đồng: ___ <i>[ghi đầy đủ tên và địa chỉ của đơn vị tư vấn (nếu có)]</i>; + Tư vấn quản lý dự án, quản lý hợp đồng, tư vấn khác mà các dịch vụ tư vấn này có phần công việc liên quan trực tiếp tới gói thầu: ___ <i>[ghi đầy đủ tên và địa chỉ của đơn vị tư vấn (nếu có)]</i>; + Tư vấn khác: ___ <i>[ghi đầy đủ tên và địa chỉ của đơn vị tư vấn (nếu có)]</i>. <p>Nhà thầu tham dự thầu không cùng thuộc một cơ quan hoặc tổ chức trực tiếp quản lý với nhà thầu tư vấn (đã nêu trên).</p> <p>Nhà thầu tham dự thầu không cùng thuộc một cơ quan hoặc tổ chức trực tiếp quản lý với Chủ đầu tư, Bên mời thầu, trừ trường hợp nhà thầu là đơn vị sự nghiệp công lập thuộc cơ quan quản lý nhà nước có chức năng, nhiệm vụ được giao phù hợp với tính chất gói thầu của cơ quan quản lý nhà nước đó.</p>

	<p>Trường hợp nhà thầu tham dự thầu với tư cách liên danh hoặc nhà thầu tư vấn được lựa chọn với tư cách liên danh, tỷ lệ sở hữu vốn của tổ chức, cá nhân khác trong liên danh được xác định theo công thức sau:</p> $\text{Tỷ lệ sở hữu vốn} = \sum_{i=1}^n X_i \times Y_i$ <p>Trong đó:</p> <p>X_i: Là tỷ lệ sở hữu vốn của tổ chức, cá nhân khác trong thành viên liên danh thứ i;</p> <p>Y_i: Là tỷ lệ phần trăm (%) khối lượng công việc của thành viên liên danh thứ i trong thỏa thuận liên danh;</p> <p>n: Là số thành viên tham gia trong liên danh.</p> <p>Trường hợp nội dung về bảo đảm cạnh tranh tại Nghị định quy định chi tiết một số điều và biện pháp thi hành Luật Đấu thầu về lựa chọn nhà thầu chưa được quy định tại Mục này thì Chủ đầu tư quy định tại BDL căn cứ Nghị định quy định chi tiết một số điều và biện pháp thi hành Luật Đấu thầu về lựa chọn nhà thầu.</p>
E-CDNT 7.3	Hội nghị tiền đấu thầu: Không
E-CDNT 7.7	Thời gian sửa đổi E-HSMT đối với gói thầu tư vấn đơn giản, gói thầu tư vấn có giá trị không quá 500 triệu đồng hoặc gói thầu tư vấn cấp bách cần thực hiện ngay do yêu cầu về tiến độ: 05 ngày làm việc.
E-CDNT 8	Chi phí nộp E-HSDT: <i>theo qui định của Hệ thống</i> https://muasamcong.mpi.gov.vn/
E-CDNT 10.3	Nhà thầu phải nộp cùng với E-HSDT các tài liệu sau đây: <i>như yêu cầu trong E-HSMT</i> .
E-CDNT 12.2	Phân tích chi phí thù lao cho chuyên gia: theo Mẫu số 12, Chương IV
E-CDNT 14.3	Không áp dụng
E-CDNT 15.1	Thời gian có hiệu lực của E-HSDT: ≥ 60 ngày , kể từ ngày có thời điểm đóng thầu.
E-CDNT 19.1	Phương pháp đánh giá E-HSDT là: Phương pháp giá thấp nhất
E-CDNT 21.2	Xếp hạng nhà thầu: <i>Nhà thầu có giá dự thầu sau hiệu chỉnh sai lệch (nếu có), trừ đi giá trị giảm giá (nếu có) thấp nhất được xếp thứ nhất</i>
E-CDNT 26.3	Giá trị tối đa dành cho nhà thầu phụ: 0% giá dự thầu của nhà thầu
E-CDNT 28.4	Giá gói thầu để làm căn cứ xét duyệt trúng thầu: <i>bao gồm chi phí dự phòng cho các yếu tố rủi ro về khối lượng công việc và trượt giá có thể xảy ra trong quá trình thực hiện hợp đồng tương ứng với trách nhiệm quản lý rủi ro giao cho nhà thầu; trường hợp gói thầu tư vấn đơn giản, thời gian thực hiện gói thầu ngắn, không phát sinh rủi ro, trượt giá thì chi phí cho các yếu tố rủi ro và chi phí trượt giá được tính bằng 0 (đồng)</i>

E-CDNT 31	- Tùy chọn mua thêm: <i>không áp dụng</i>
E-CDNT 32.2	Nhà thầu phải gửi văn bản chấp thuận hoàn thiện hợp đồng trong thời hạn tối đa 05 ngày làm việc kể từ ngày nhận được thông báo trúng thầu.
E-CDNT 33.2	<p>Địa chỉ nhận văn bản kiến nghị:</p> <p>CÔNG TY ĐƯỜNG ÓNG KHÍ NAM CÔN SƠN Tỉnh lộ 44, xã Long Điền, Thành phố Hồ Chí Minh Tel: (0254) 3 864100; Fax: (0254) 3 864099</p> <p>Người nhận: Vũ Thị Mỹ Hồng – Chuyên viên Mua sắm Email: hong.vu@ncsp.com.vn C/c: Nguyễn Khắc Diệu Phương Trưởng nhóm Hợp đồng – Cung ứng Vật tư Email: phuong.nguyen@ncsp.com.vn</p>
E-CDNT 34	<p>Địa chỉ của tổ chức, cá nhân thực hiện nhiệm vụ giám sát:</p> <p>CÔNG TY ĐƯỜNG ÓNG KHÍ NAM CÔN SƠN Tỉnh lộ 44, xã Long Điền, Thành phố Hồ Chí Minh Tel: (0254) 3 864100; Fax: (0254) 3 864099</p> <p>Người nhận: Nguyễn Khắc Diệu Phương Trưởng nhóm Hợp đồng – Cung ứng Vật tư Email: phuong.nguyen@ncsp.com.vn C/c: Nguyễn Đình Đình – Trưởng Phòng Kinh Doanh Email: dinh.nguyen@ncsp.com.vn</p>



Chương III. TIÊU CHUẨN ĐÁNH GIÁ E-HSDT

Mục 1. ĐÁNH GIÁ TÍNH HỢP LỆ CỦA E-HSDT

E-HSDT của nhà thầu được đánh giá là hợp lệ khi đáp ứng đầy đủ các nội dung sau đây:

1. Đã thực hiện nghĩa vụ kê khai thuế và nộp thuế;

Trường hợp thời điểm đóng thầu sau ngày kết thúc năm tài chính của nhà thầu (năm Y) và trước hoặc trong ngày cuối cùng của tháng thứ 3 tính từ ngày kết thúc năm Y, yêu cầu đã thực hiện nghĩa vụ kê khai thuế và nộp thuế áp dụng đối với năm tài chính trước năm Y (năm Y-1) (*Ví dụ: thời điểm đóng thầu là vào ngày 20/3/2024, năm tài chính của nhà thầu kết thúc vào ngày 31/12 thì nhà thầu phải chứng minh đã thực hiện nghĩa vụ kê khai thuế và nộp thuế của năm 2022*);

2. Thời gian có hiệu lực của E-HSDT đáp ứng yêu cầu của Mục 15.1 E-CDNT;
3. Trường hợp nhà thầu liên danh thì thỏa thuận liên danh phải nêu rõ nội dung công việc cụ thể và ước tính giá trị tương ứng mà từng thành viên trong liên danh sẽ thực hiện theo Mẫu số 03 Chương IV – Biểu mẫu dự thầu. Việc phân chia công việc trong liên danh phải căn cứ các hạng mục nêu trong điều khoản tham chiếu; không được phân chia các công việc không thuộc các hạng mục này;
4. Trong thời hạn 03 năm trước thời điểm đóng thầu, nhà thầu không có nhân sự (ký kết hợp đồng lao động với nhà thầu tại thời điểm nhân sự thực hiện hành vi vi phạm) bị Tòa án kết án có hành vi vi phạm quy định về đấu thầu gây hậu quả nghiêm trọng theo quy định pháp luật về hình sự nhằm mục đích cho nhà thầu đó trúng thầu;
5. Nhà thầu bảo đảm tư cách hợp lệ theo quy định tại Mục 5 E-CDNT;
6. Không trong trạng thái bị tạm ngừng, chấm dứt tham gia Hệ thống;
7. Có đủ điều kiện năng lực hoạt động theo quy định của pháp luật chuyên ngành (nếu có).

Nhà thầu có E-HSDT hợp lệ được xem xét, đánh giá trong các bước tiếp theo.

Mục 2. TIÊU CHUẨN ĐÁNH GIÁ VỀ KỸ THUẬT

- 2.1. Việc đánh giá về kỹ thuật đối với từng E-HSDT được thực hiện theo phương pháp chấm điểm, với các tiêu chuẩn như qui định trong Bảng 01 dưới đây. Việc đánh giá hợp đồng tương tự của nhà thầu liên danh căn cứ vào khối lượng công việc của từng thành viên trong liên danh đảm nhận.

Tiêu chuẩn đánh giá về kỹ thuật bao gồm các nội dung sau đây:



Bảng số 01

Stt	Tiêu chuẩn	Điểm tối đa	Thang điểm chi tiết	Điểm yêu cầu tối thiểu
1	Kinh nghiệm và năng lực của nhà thầu (Từ 0 đến 15% tổng số điểm)	15		8
	a) Nhà thầu hoạt động trong lĩnh vực xử lý nước thải từ 03 năm (36 tháng) trở lên. <i>(cung cấp bản chụp Chứng nhận ĐKKD có thể hiện ngành nghề và thời gian hoạt động phù hợp)</i>	5	* >= 3 năm (36 tháng): 5 điểm * < 3 năm (36 tháng): 0 điểm	3
	b) Cung cấp ít nhất 03 hợp đồng thiết kế kỹ thuật kèm các tài liệu kỹ thuật liên quan trong 05 năm gần nhất thể hiện kinh nghiệm thiết kế kỹ thuật hệ thống xử lý nước thải công nghiệp đáp ứng yêu cầu: - Có công suất từ 30 m3/giờ trở lên - Tuân thủ quy chuẩn kỹ thuật quốc gia về nước thải công nghiệp (QCVN 40:2011 BTNMT)	10	* Có > 3 hợp đồng đáp ứng yêu cầu: 10 điểm. * Có 3 hợp đồng đáp ứng yêu cầu: 5 điểm * Thấp hơn yêu cầu: 0 điểm	5
2	Uy tín của nhà thầu thông qua việc tham dự thầu, kết quả thực hiện hợp đồng của nhà thầu (5% tổng số điểm)	5	- Không vi phạm theo qui định của Luật đấu thầu: 5 điểm - Vi phạm: 0 điểm	5
3	Giải pháp và phương pháp luận (Từ 30 đến 40% tổng số điểm)	30		20
	a) <i>Hiểu rõ mục đích gói thầu</i>	20	- Có cam kết về việc am hiểu mục đích & thực hiện toàn bộ yêu cầu gói thầu: 20 điểm. - Không đề cập/không có cam kết như yêu cầu: 0 điểm.	20
	b) <i>Kế hoạch triển khai</i>	5	- Có bảng biểu mô tả kế hoạch thực hiện công việc và tiến độ nộp báo cáo: 5 điểm. - Không có kế hoạch & tiến độ nộp báo cáo: 0 điểm.	0
	c) <i>Bố trí nhân sự</i>	5	- Có thông tin bố trí số lượng nhân sự ở từng giai đoạn triển khai công việc: 5 điểm. - Không có thông tin bố trí số lượng nhân sự: 0 điểm.	0

Stt	Tiêu chuẩn	Điểm tối đa	Thang điểm chi tiết	Điểm yêu cầu tối thiểu
4	Nhân sự chủ chốt (Từ 50 đến 60% tổng số điểm)	50		33
	Vị trí	Số lượng		
	Kỹ sư thiết kế	01	50	33
a)	Bằng đại học trở lên thuộc nhóm ngành hoặc lĩnh vực liên quan đến công nghệ xử lý nước thải hoặc kỹ thuật xử lý nước thải <i>Nhà thầu cung cấp CV và các tài liệu liên quan đến nhân sự để chứng minh nhân sự đã có đủ kinh nghiệm như yêu cầu</i>		5 * Bằng thạc sĩ hoặc cao hơn thuộc nhóm ngành hoặc lĩnh vực liên quan đến công nghệ xử lý nước thải hoặc kỹ thuật xử lý nước thải: 5 điểm * Bằng đại học thuộc nhóm ngành hoặc lĩnh vực liên quan đến công nghệ xử lý nước thải hoặc kỹ thuật xử lý nước thải: 3 điểm * Không đạt yêu cầu nêu trên: 0 điểm	3
b)	Có ít nhất 07 năm (84 tháng) kinh nghiệm về thiết kế kỹ thuật xử lý nước thải công nghiệp <i>Nhà thầu cung cấp CV và các tài liệu liên quan đến nhân sự để chứng minh nhân sự đã có đủ kinh nghiệm như yêu cầu</i>		20 * Có > 07 năm (84 tháng) kinh nghiệm về thiết kế kỹ thuật xử lý nước thải công nghiệp: 20 điểm * Có 07 năm (84 tháng) kinh nghiệm về thiết kế kỹ thuật xử lý nước thải công nghiệp: 15 điểm * Không đạt yêu cầu nêu trên: 0 điểm	15
c)	Đã từng tham gia 02 dịch vụ/dự án thiết kế kỹ thuật hệ thống xử lý nước thải công nghiệp đáp ứng yêu cầu dưới đây, với vai trò là Kỹ sư dự án hoặc Giám đốc dự án: + Hệ thống xử lý nước thải công nghiệp có công suất từ 30 m ³ /giờ trở lên + Tuân thủ quy chuẩn kỹ thuật quốc gia về nước thải công nghiệp (QCVN 40:2011 BTNMT)		25 * Đã từng tham gia > 02 dịch vụ/dự án đáp ứng yêu cầu với vai trò Giám đốc dự án: 25 điểm * Đã từng tham gia > 02 dịch vụ/dự án đáp ứng yêu cầu với vai trò là Kỹ sư dự án: 20 điểm * Đã từng tham gia 02 dịch vụ/dự án đáp ứng yêu cầu với vai trò Kỹ sư dự án hoặc Giám đốc dự án: 15 điểm * Không đạt các yêu cầu nêu trên: 0 điểm	15
	Tổng cộng (100%)	100		

Nhà thầu có thể đề xuất nhân sự chủ chốt thuộc biên chế của nhà thầu hoặc đi thuê.

Nhà thầu cung cấp văn bằng/CV/các tài liệu liên quan thể hiện vai trò & kinh nghiệm thiết kế kỹ thuật theo yêu cầu của tối đa 02 nhân sự để đánh giá.

- 2.2. E-HSDT không đáp ứng mức điểm yêu cầu tối thiểu đối với một hoặc các tiêu chuẩn giải pháp và phương pháp luận, nhân sự được đánh giá là không đáp ứng yêu cầu về kỹ thuật.
- 2.3. E-HSDT có tổng số điểm đánh giá kỹ thuật ≥ 75 điểm được xem là “đáp ứng yêu cầu về kỹ thuật”, và được đánh giá tài chính ở bước tiếp theo.

Mục 3. TIÊU CHUẨN ĐÁNH GIÁ VỀ TÀI CHÍNH

Phương pháp đánh giá E-HSDT: **Phương pháp giá thấp nhất**

Cách xác định giá thấp nhất theo các bước sau đây:

- Bước 1. Xác định giá dự thầu không bao gồm thuế VAT;
- Bước 2. Sửa lỗi theo qui định tại ghi chú (1) dưới đây;
- Bước 3. Hiệu chỉnh sai lệch theo qui định tại ghi chú (2) dưới đây;
- Bước 4. Xác định giá dự thầu sau sửa lỗi, hiệu chỉnh sai lệch và giảm giá (nếu có);
- Bước 5. Xác định ưu đãi (nếu có);
- Bước 6. Xếp hạng nhà thầu: E-HSDT có giá dự thầu không bao gồm thuế VAT sau sửa lỗi, hiệu chỉnh sai lệch (nếu có), trừ đi giá trị giảm giá (nếu có), cộng giá trị ưu đãi (nếu có) thấp nhất được xếp hạng thứ nhất.

** GHI CHÚ:

1. Sửa lỗi là việc sửa lại những sai sót trong hồ sơ dự thầu bao gồm lỗi số học và các lỗi khác được tiến hành theo nguyên tắc sau đây:
 - a) Lỗi số học bao gồm những lỗi do thực hiện các phép tính cộng, trừ, nhân, chia không chính xác khi tính toán giá dự thầu. Đối với hợp đồng theo đơn giá cố định, hợp đồng theo đơn giá điều chỉnh, hợp đồng theo thời gian, hợp đồng theo chi phí cộng phí, hợp đồng theo kết quả đầu ra, hợp đồng theo tỷ lệ phần trăm, trường hợp có sự không nhất quán giữa đơn giá và thành tiền thì lấy đơn giá làm cơ sở cho việc sửa lỗi; nếu phát hiện đơn giá có sự sai khác bất thường do lỗi hệ thập phân (10 lần, 100 lần, 1.000 lần) thì thành tiền là cơ sở cho việc sửa lỗi;
 - b) Trường hợp tổng giá trị của các hạng mục không chính xác do lỗi khi cộng trừ giá trị của các hạng mục thì giá trị của các hạng mục là cơ sở để sửa lỗi;
 - c) Trường hợp không nhất quán giữa giá dự thầu ghi bằng số và giá dự thầu ghi bằng chữ thì giá dự thầu ghi bằng chữ là cơ sở để sửa lỗi, trừ trường hợp giá ghi bằng chữ không có nghĩa; trường hợp giá dự thầu ghi bằng chữ có sai sót về lỗi số học thì giá ghi bằng số là cơ sở cho việc sửa lỗi sau khi được chuẩn xác (nếu có) theo điểm a và điểm b nêu trên;
 - d) Tại cột thành tiền đã được điền đầy đủ giá trị nhưng không có đơn giá tương ứng thì đơn giá được xác định bằng cách chia thành tiền cho số lượng; khi có đơn giá nhưng cột thành tiền bỏ trống thì giá trị cột thành tiền sẽ được xác định bằng cách nhân số lượng với đơn

giá; nếu một nội dung nào đó có điền đơn giá và giá trị tại cột thành tiền nhưng bỏ trống số lượng thì số lượng bỏ trống được xác định bằng cách chia giá trị tại cột thành tiền cho đơn giá của nội dung đó. Trường hợp số lượng được xác định theo nguyên tắc này khác với số lượng nêu trong hồ sơ mời thầu thì giá trị sai khác đó là sai lệch về phạm vi cung cấp và được hiệu chỉnh theo quy định tại Mục 2 – Hiệu chỉnh sai lệch về Phạm vi cung cấp dưới đây;

e) Lỗi nhầm đơn vị tính: Sửa lại cho phù hợp với yêu cầu của hồ sơ mời thầu.

2. Hiệu chỉnh sai lệch về phạm vi cung cấp:

a) Sai lệch về phạm vi cung cấp:

Trường hợp nhà thầu liệt kê hạng mục công việc theo yêu cầu trong hồ sơ mời thầu nhưng không ghi đơn giá dự thầu và thành tiền cho một hoặc một số hạng mục công việc thì được coi là sai lệch thiếu và được hiệu chỉnh sai lệch theo quy định tại điểm b khoản này để so sánh, xếp hạng hồ sơ dự thầu.

Trường hợp hạng mục công việc nêu trong hồ sơ mời thầu không được liệt kê trong bảng giá dự thầu của nhà thầu thì được coi là phần chào thiếu trong hồ sơ dự thầu và được hiệu chỉnh sai lệch theo quy định tại điểm b khoản này để so sánh, xếp hạng các hồ sơ dự thầu. Hạng mục công việc nêu trong hồ sơ mời thầu được liệt kê trong bảng giá dự thầu của nhà thầu nhưng khối lượng ít hơn hoặc nhiều hơn so với yêu cầu của hồ sơ mời thầu được coi là phần chào thiếu hoặc chào thừa và được hiệu chỉnh sai lệch theo quy định tại điểm b khoản này.

Hạng mục công việc được liệt kê trong bảng giá dự thầu của nhà thầu không thuộc phạm vi công việc nêu trong hồ sơ mời thầu được coi là phần chào thừa và được hiệu chỉnh sai lệch theo quy định tại điểm b khoản này;

b) Hiệu chỉnh sai lệch thừa, thiếu về phạm vi cung cấp:

Trường hợp hồ sơ dự thầu của nhà thầu chào thiếu một hoặc một số hạng mục theo quy định tại điểm a khoản này và không có đơn giá của các hạng mục này thì lấy mức đơn giá chào cao nhất đối với hạng mục này trong số các hồ sơ dự thầu khác vượt qua bước đánh giá về kỹ thuật để làm cơ sở hiệu chỉnh sai lệch; trường hợp trong hồ sơ dự thầu của các nhà thầu vượt qua bước đánh giá về kỹ thuật không có đơn giá thì lấy đơn giá trong dự toán gói thầu làm cơ sở hiệu chỉnh sai lệch; trường hợp không có dự toán gói thầu thì căn cứ vào đơn giá hình thành giá gói thầu để hiệu chỉnh sai lệch, làm cơ sở so sánh, xếp hạng nhà thầu. Việc hiệu chỉnh sai lệch thiếu chỉ nhằm mục đích so sánh, xếp hạng hồ sơ dự thầu.

Trường hợp hồ sơ dự thầu của nhà thầu chào thiếu khối lượng so với yêu cầu trong hồ sơ mời thầu thì giá trị của phần công việc chào thiếu được cộng thêm theo đơn giá tương ứng trong hồ sơ dự thầu.

Trường hợp hồ sơ dự thầu của nhà thầu chào thừa khối lượng so với yêu cầu trong hồ sơ mời thầu thì giá trị của phần công việc chào thừa sẽ bị trừ đi theo đơn giá tương ứng trong hồ sơ dự thầu.

3. Trường hợp nhà thầu có thư giảm giá, việc sửa lỗi và hiệu chỉnh sai lệch được thực hiện trên cơ sở giá dự thầu chưa trừ đi giá trị giảm giá. Tỷ lệ phần trăm (%) của sai lệch thiếu được xác định trên cơ sở so với giá dự thầu ghi trong đơn dự thầu.

4. Áp đơn giá đối với phần sai lệch thiếu đối với nhà thầu xếp hạng thứ nhất:

Trường hợp hồ sơ dự thầu của nhà thầu có sai lệch thiếu sau khi hiệu chỉnh sai lệch theo quy định tại điểm b Mục 2 nêu trên vẫn được xếp hạng thứ nhất và hồ sơ dự thầu của nhà thầu



này không có đơn giá của phần sai lệch thiếu thì đơn giá đề nghị trúng thầu của phần sai lệch thiếu sẽ lấy theo thứ tự ưu tiên: đơn giá tương ứng có giá trị thấp nhất trong các hồ sơ dự thầu vượt qua bước đánh giá về kỹ thuật, đơn giá trong dự toán gói thầu, đơn giá hình thành giá gói thầu (trong trường hợp không có dự toán gói thầu).

5. Sau khi sửa lỗi, hiệu chỉnh sai lệch và áp đơn giá đối với phần sai lệch thiếu theo quy định tại các khoản 1, 2, 3 và 4 nêu trên, bên mời thầu phải thông báo bằng văn bản cho nhà thầu về việc sửa lỗi, hiệu chỉnh sai lệch, áp đơn giá đối với hồ sơ dự thầu của nhà thầu. Trong thời hạn 03 ngày làm việc kể từ ngày nhận được thông báo của bên mời thầu, nhà thầu phải có văn bản thông báo cho bên mời thầu về việc chấp thuận kết quả sửa lỗi, hiệu chỉnh sai lệch, áp đơn giá theo thông báo của bên mời thầu. Trường hợp nhà thầu không đồng ý với kết quả sửa lỗi, hiệu chỉnh sai lệch, áp đơn giá theo thông báo của bên mời thầu thì hồ sơ dự thầu của nhà thầu đó bị loại, trừ trường hợp việc sửa lỗi, hiệu chỉnh sai lệch, áp đơn giá của bên mời thầu không phù hợp, chính xác.



CHƯƠNG IV - BIỂU MẪU MỜI THẦU VÀ DỰ THẦU

Stt	Biểu mẫu	Cách thực hiện	Trách nhiệm thực hiện	
			Chủ đầu tư	Nhà thầu
1	Mẫu số 01. Hạng mục công việc của gói thầu	Scan đính kèm lên Hệ thống	X	
E-HSDXKT				
2	Mẫu số 02. Đơn dự thầu thuộc E-HSDXKT	Webform		X
3	Mẫu số 03. Thỏa thuận liên danh	Webform		X
4	Mẫu số 04. Cơ cấu tổ chức và kinh nghiệm của nhà thầu	Scan đính kèm lên Hệ thống		X
5	Mẫu số 05. Những góp ý (nếu có) để hoàn thiện nội dung điều khoản tham chiếu			X
6	Mẫu số 06. Giải pháp và phương pháp luận tổng quát do nhà thầu đề xuất để thực hiện dịch vụ tư vấn (DVTV)			X
7	Mẫu số 07: Lý lịch chuyên gia tư vấn			X
8	Mẫu số 08: Tiến độ thực hiện công việc			X
9	Mẫu số 09: Danh sách chuyên gia tham gia thực hiện DVTV			X
10	Mẫu số 10. Phạm vi công việc sử dụng nhà thầu phụ <i>(không áp dụng)</i>			
E-HSDXTC				
11	Mẫu số 11. Đơn dự thầu thuộc E-HSDXTC	Webform		X
12	Mẫu số 12. Bảng thù lao cho chuyên gia <i>(không áp dụng)</i>	Scan đính kèm lên Hệ thống		
13	Mẫu số 13. Chi phí khác cho chuyên gia <i>(không áp dụng)</i>			
14	Mẫu số 14. Chi phí hạng mục công việc dựa trên đơn giá và khối lượng			X
15	Mẫu số 15. Bảng tổng hợp chi phí			X

Mẫu số 01 (Scan đính kèm lên Hệ thống)**HẠNG MỤC CÔNG VIỆC CỦA GÓI THẦU****1. Phần công việc dựa trên đơn giá và khối lượng, áp dụng loại hợp đồng trọn gói**

STT	Mô tả công việc	Đơn vị tính	Khối lượng
(1)	(2)	(3)	(4)
1	Thiết kế kỹ thuật, tính toán kích thước và tư vấn liên quan đến lõi lọc F7907A/B tại hệ thống xử lý nước thải nhiễm dầu của NCSP (Chi tiết như “Phạm vi công việc” đính kèm	Gói	1



NỘI DUNG

- I. GIỚI THIỆU
- II. YÊU CẦU:

 - 1. YÊU CẦU CHUNG:
 - 2. PHẠM VI TÍNH TOÁN THIẾT KẾ LỖ LỌC NHIỀU LỚP
 - 3. CUNG CẤP KHUYẾN NGHỊ/KẾT LUẬN:

- III. GIỚI THIỆU VỀ THIẾT BỊ LỌC & LỖ LỌC DẦU HIỆN HỮU CỦA NCSP:

 - 1. THIẾT BỊ LỌC HIỆN HỮU CỦA NCSP (F7907A/B):
 - 2. LỖ LỌC DẦU SỬ DỤNG TẠI NCSP

- IV. THIẾT KẾ SƠ BỘ LỖ LỌC MỚI CỦA NCSP

 - 1. CẤU TẠO CHUNG:
 - 2. MÔ TẢ CẤU TRÚC LỖ LỌC NHIỀU LỚP (Figure 4: MẶT CẮT A-A).
 - 3. CÁC THÔNG SỐ THIẾT KẾ CHÍNH LỖ LỌC ĐƠN NHIỀU LỚP

 - Một số đặc tính/điều kiện vận hành của bộ lọc & yêu cầu thiết kế chính của bộ lọc:
 - Một số lưu ý/cân nhắc khi tính toán, thiết kế lỗ lọc:

- V. YÊU CẦU NĂNG LỰC NHÀ THẦU VÀ NHÂN SỰ THỰC HIỆN

 - 1. YÊU CẦU NĂNG LỰC NHÀ THẦU:
 - 2. YÊU CẦU NHÂN SỰ NHÀ THẦU:

- VI. TÀI LIỆU THAM KHẢO:



I. GIỚI THIỆU

- NCSP hiện đang vận hành hệ thống xử lý nước thải nhiễm dầu, có chức năng thu gom và tiếp nhận nước thải từ các nguồn xả/bund chứa, nhằm xử lý các thành phần ô nhiễm đảm bảo tuân thủ Quy chuẩn kỹ thuật quốc gia QCVN 40:2011/BTNMT. Hệ thống được vận hành với công suất xử lý được kiểm soát ở mức lưu lượng 30 m³/ngày đêm.
- Nước thải sau khi qua các cụm công nghệ tách dầu & nước sẽ được bơm qua hai thiết bị lọc F7909A/B. Mỗi thiết bị lọc chứa lõi lọc chuyên dụng bên trong có nhiệm vụ xử lý triệt để các chất ô nhiễm, đảm bảo hàm lượng dầu còn lại trong nước (OIW) không vượt quá 05 ppm trước khi xả thải ra môi trường ngoài.
- Nhằm tối ưu hóa chi phí, nâng cao hiệu quả vận hành và thuận tiện cho công tác bảo trì, thay thế, NCSP đang tìm kiếm nhà thầu có năng lực nhằm cung cấp tính toán, thiết kế chi tiết cho các lõi lọc (phần tử lọc) phù hợp/đạt tất cả các yêu cầu kỹ thuật theo yêu cầu để thay thế cho loại lõi lọc đang sử dụng tại NCSP.
- NCSP gửi kèm bản thiết kế sơ bộ (chi tiết như bên dưới) để nhà thầu dựa theo & thực hiện tính toán thiết kế chi tiết.
- Yêu cầu lõi lọc được chế tạo (ở giai đoạn khác/tiếp theo) từ tính toán, thiết kế chi tiết của nhà thầu phải lắp đặt được vào thiết bị lọc hiện hữu F7909A/B của NCSP và vận hành hiệu quả theo tiêu chuẩn yêu cầu của thiết bị lọc.



II. YÊU CẦU:

1. YÊU CẦU CHUNG:

- Yêu cầu Nhà thầu cung cấp tính toán thiết kế chi tiết lõi lọc nhiều lớp (multi-mantle candle filter element) theo mô hình thiết kế loại lõi lọc mới (dạng sơ bộ) của NCSP với chi tiết được mô tả như bên dưới.
- Cung cấp các tư vấn & khuyến nghị cần thiết.
- Nhà thầu tự chủ động cung cấp nhân lực/vật tư/logistics.. liên quan để thực hiện công việc theo yêu cầu.
- Nhà thầu hoàn thành hợp đồng trong vòng 06 tuần (bao gồm cả thứ 7 và chủ nhật) kể từ thời điểm ký kết hợp đồng.

2. PHẠM VI TÍNH TOÁN THIẾT KẾ LỖI LỌC NHIỀU LỚP

- Nhà thầu thiết kế sẽ thực hiện việc tính toán kích thước từng trường hợp cụ thể và xây dựng cấu trúc tối ưu cho lõi lọc nhiều lớp (multi-mantle candle filter element), đảm bảo đáp ứng tất cả các yêu cầu hiệu suất lọc theo bảng thông số kỹ thuật và phù hợp với kết cấu, vận hành hiện hữu của hệ thống lọc hấp thụ dầu **F7907A/B**.
- Việc tính toán kích thước cần cung cấp đầy đủ các thông tin cần thiết, bao gồm nhưng không giới hạn ở các nội dung sau:
 - ✓ Cung cấp chi tiết đầy đủ về thông tin tính toán cho tất cả các trường hợp, bao gồm các công thức tính toán áp dụng, các giả thiết và nguồn dữ liệu tham khảo.
 - ✓ Tính toán diện tích bề mặt lọc cần thiết.
 - ✓ Xác định khoảng cách giữa các lớp lọc/mantle.
 - ✓ Lựa chọn loại vật liệu lọc dạng sợi vải (fiber cloth) phù hợp với các đặc tính vật liệu lọc như độ rỗng, chất liệu, độ thấm, và kích thước mắt lọc (micron) có sẵn trên thị trường, cho từng lớp mantle để tách bùn rắn và dầu ra khỏi nước thải.
 - ✓ Xác định hiệu suất lọc mong muốn – mức độ loại bỏ hạt (micron), tính toán tổng độ chênh áp bao gồm cả độ chênh áp khi lọc sạch và khi lọc bẩn (ΔP), độ chênh áp qua từng lớp



lọc, tính toán các giá trị này và cung cấp biểu đồ thể hiện mối quan hệ giữa độ chênh áp sạch và lưu lượng dòng chảy.

- ✓ Tính toán và cung cấp hiệu suất lọc đối với việc loại bỏ dầu thải trong nước.
- ✓ Tính toán và cung cấp thiết kế cấu trúc tối ưu cho từng lớp lọc nhằm hỗ trợ đúng cách cho lớp sợi vải trên lớp lọc, đồng thời đảm bảo hiệu quả dòng chảy, ví dụ: hệ thống đỡ cứng, đỡ linh hoạt hoặc kết hợp cả hai.
- ✓ Thiết kế và chế tạo nắp trên và dưới kèm theo các điểm neo và bu lông dài, bao gồm tính toán độ dày nắp và tải trọng bu lông (lực dọc trục trên mỗi bu lông) để đảm bảo độ kín của nắp.
- ✓ Tính toán trọng lượng lắp ráp lỗi lọc, bao gồm trọng lượng bùn tích tụ khi đạt độ chênh áp 1 bar.
- ✓ Thiết kế và tính toán tải trọng cho điểm móc nâng (lifting pad eye).
- ✓ Cung cấp bản vẽ CAD hoàn chỉnh bao gồm toàn bộ bộ lắp ráp lỗi lọc, điểm móc nâng, nắp trên và dưới kèm bố trí bu lông.
- ✓ Đánh giá chi phí ước tính cho công tác chế tạo, lắp đặt, vận hành và bảo trì.

3. CUNG CẤP KHUYẾN NGHỊ/KẾT LUẬN:

- Đánh giá tính phù hợp khi ứng dụng lỗi lọc nhiều lớp trong hệ thống lọc hấp thụ dầu hiện hữu **F7907A/B**.
- Đưa ra các giới hạn vận hành cũng như các lưu ý về mặt cơ khí và kết cấu.
- Tư vấn khả năng tự lắp đặt hoặc thay thế bộ/lỗi lọc nhiều lớp ngay tại hiện trường.



III. GIỚI THIỆU VỀ THIẾT BỊ LỌC & LỖI LỌC DẦU HIỆN HỮU CỦA NCSP:

1. THIẾT BỊ LỌC HIỆN HỮU CỦA NCSP (F7907A/B):

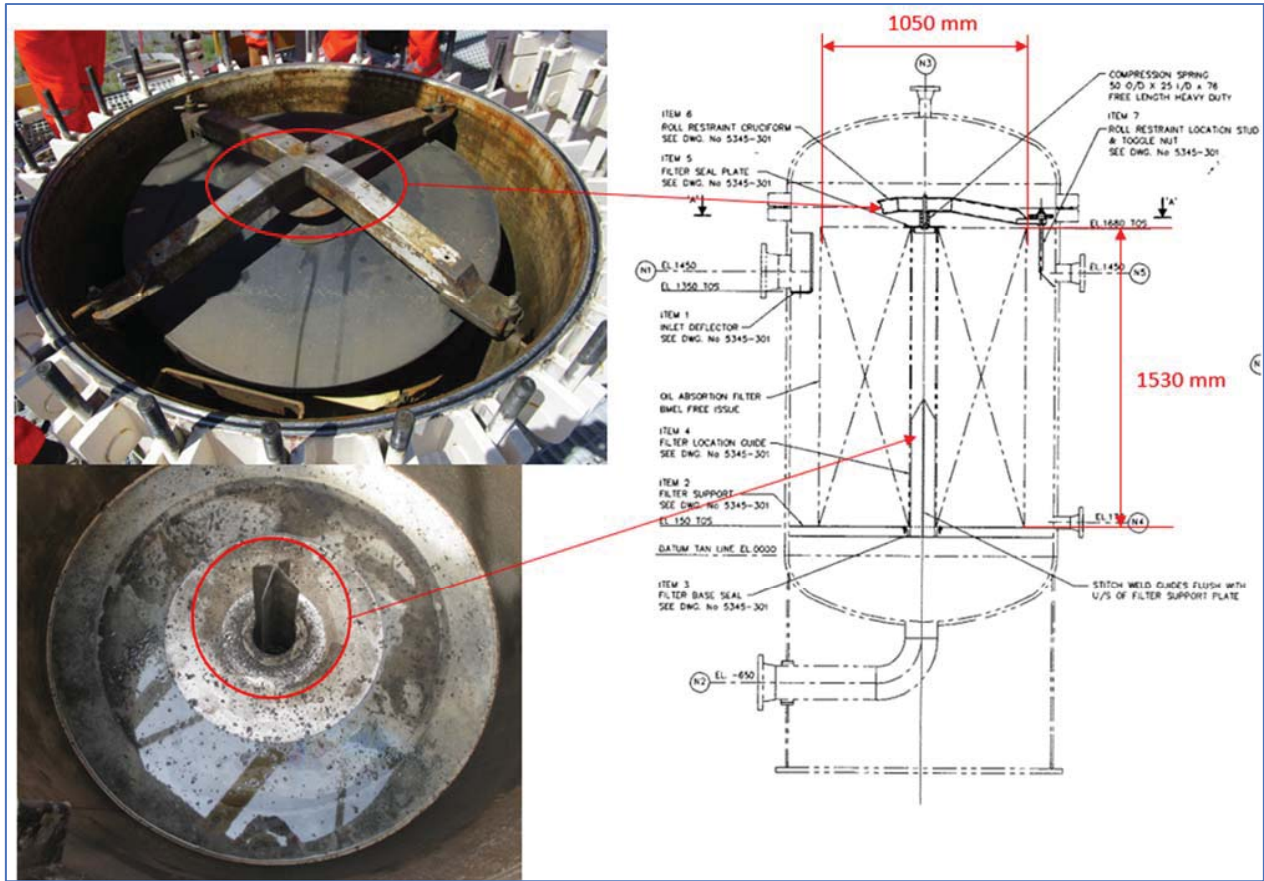

Figure 6: Thiết kế và cấu tạo hiện hữu của thiết bị lọc F7907A/B.



2. LỖI LỌC DẦU SỬ DỤNG TẠI NCSP

NCSP đã sử dụng 2 loại lõi lọc dầu cho thiết bị lọc F-7907A/B.

❖ Loại 1: Loại lọc sâu:

- Loại lọc sâu (depth filter): đường kính ngoài OD: 1050 mm, chiều cao H: 1530mm.
- Loại này hiện không còn được sử dụng do dễ bị sục đổ trong quá trình vận hành vì bùn tích tụ bên trong, đồng thời chi phí thay thế cao (xem Hình 1 – bên dưới).



❖ Loại 2: Loại lọc bề mặt

- Loại lọc bề mặt (surface filter): đường kính ngoài OD: 750mm, chiều cao H: 1530mm).
- Loại này hiện cũng không còn được sử dụng do nhanh chóng phát sinh chênh áp (ΔP) ngay từ giai đoạn đầu vận hành và chi phí thay thế cao (xem Hình 2 – bên dưới).

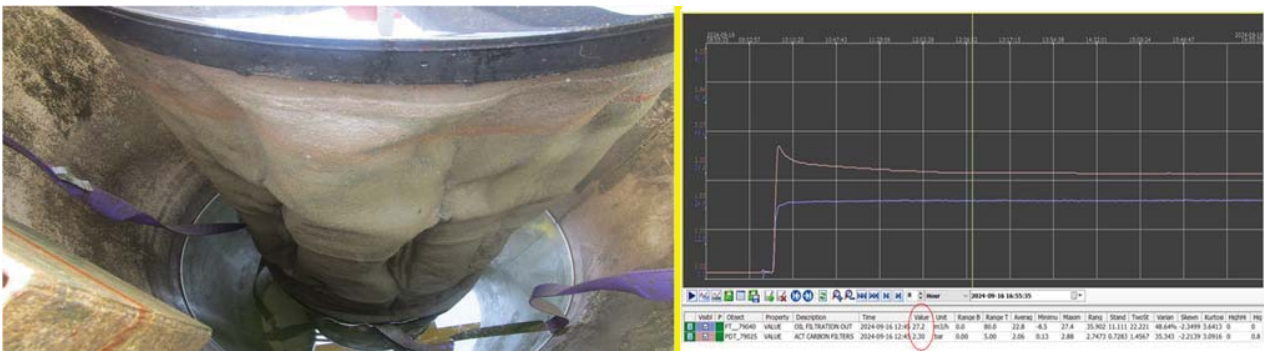

IV. THIẾT KẾ SƠ BỘ LỖI LỌC MỚI CỦA NCSP

Nhà thầu dựa theo thiết kế này từ NCSP và thực hiện tính toán, thiết kế chi tiết.

1. CẤU TẠO CHUNG:

❖ Tên gọi: Lỗi Lọc nhiều lớp (multi-mantle single candle).

- Lọc gồm nhiều lớp/khung lọc, mỗi lớp bao gồm các khung thép được bao phủ bởi các lớp vải lọc.
- Các lớp & vải lọc dạng hình trụ, được bố trí thành nhiều lớp bên trong thiết bị lọc (hiện hữu) với các khoảng cách khác nhau.
- Tham khảo hình minh họa bên dưới.

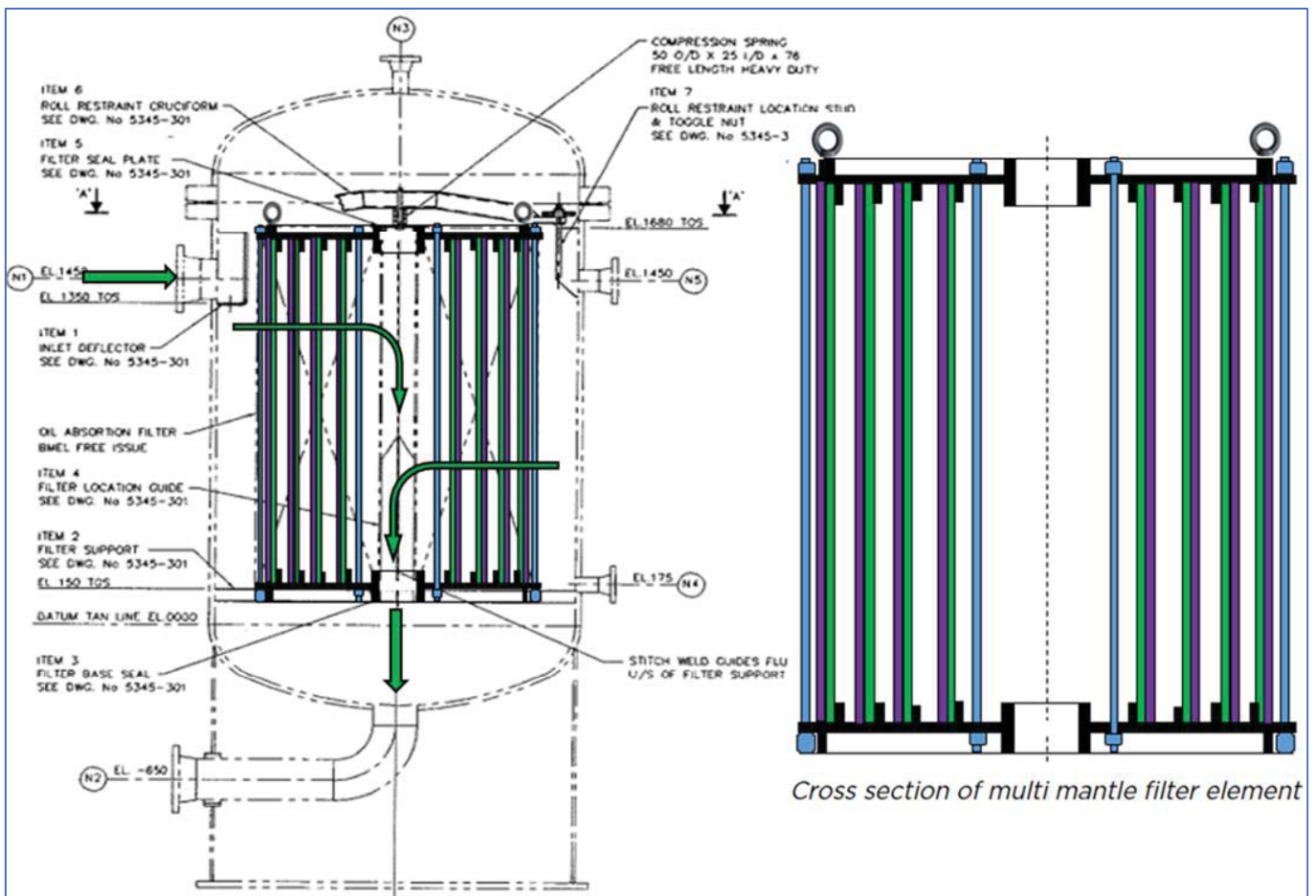

Figure 3: Cấu tạo lỗi lọc mới cho thiết bị lọc hấp thụ dầu F7907A/B

2. MÔ TẢ CẤU TRÚC LỖI LỌC NHIỀU LỚP (Figure 4: MẶT CẮT A-A).

- Bao gồm nhiều lớp lọc (từ 3 – 4 lớp), dạng hình trụ.
- Mỗi lớp lọc bao gồm bộ khung thép (SS 304 perforated mantle - màu xanh) được bao phủ bởi vải lọc (oil fiber cloth – màu tím).
- Tham khảo hình bên dưới.

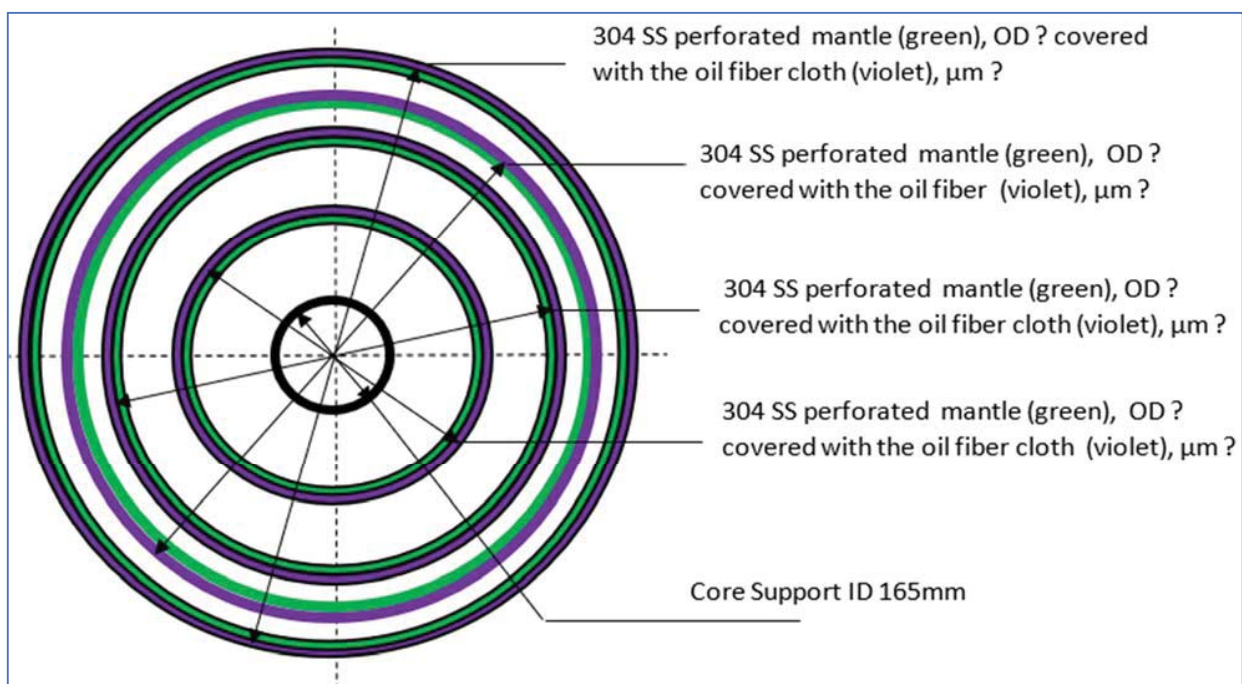

Figure 4: Mặt cắt A-A

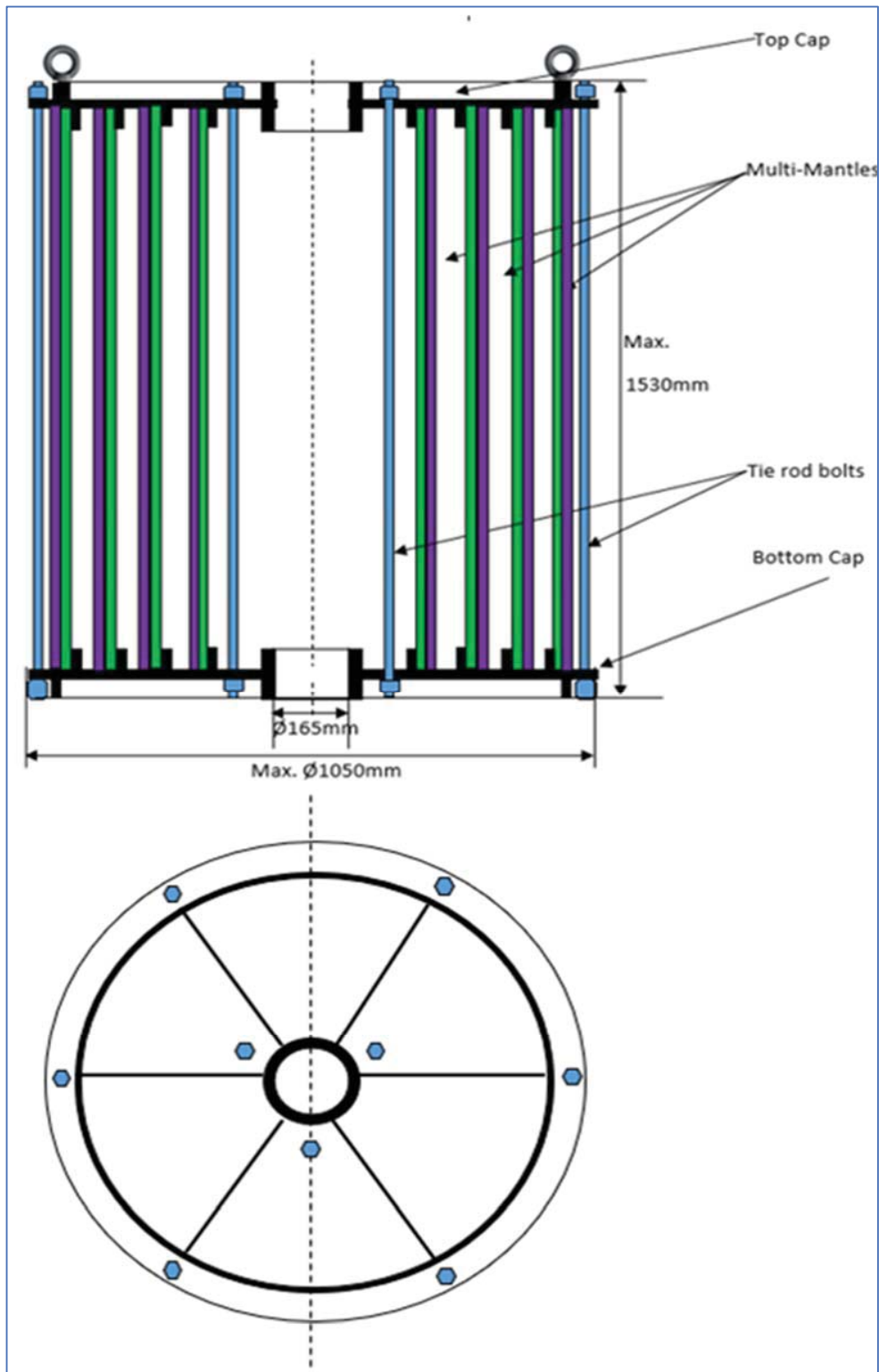

Figure 5: Cấu trúc tổng quan của lõi lọc mới



3. CÁC THÔNG SỐ THIẾT KẾ CHÍNH LỖI LỌC ĐƠN NHIỀU LỚP

- ❖ Cấu trúc lỗi lọc đơn nhiều lớp kiểu mới được thiết kế dựa trên:
 - Kết cấu và thiết kế hiện hữu của thân thiết bị lọc, bao gồm: kích thước tổng thể, các thanh dẫn hướng và cơ cấu kẹp hiện hữu bên trong bộ lọc (xem Figure 5 và 6).
 - Giới hạn tải trọng tổng thể (xem Figure 7).
- ❖ Lỗi lọc sau thiết kế tuân thủ các yêu cầu kỹ thuật đối với bộ lọc được nêu tại Appendix 1: Filters Data Sheet - The Oil Filtration System Package F7907A/B (xem tại Appendix 1).
- ❖ **Một số đặc tính/điều kiện vận hành của bộ lọc & yêu cầu thiết kế chính của bộ lọc:**
 - Thành phần chất lỏng: Bùn, nước, và một lượng nhỏ dầu
 - Độ nhớt chất lỏng (μ): Giá định gần bằng nước = 1 cP = 0,0010 Pa·s
 - Lưu lượng (Q): Tốc độ lọc mong muốn theo L/phút hoặc m³/giờ: 30 m³/giờ (tương đương 8,33 L/s)
 - Áp suất vận hành (P): Áp suất vận hành của thiết bị lọc: 4 bar
 - Lọc chất rắn: Bùn
 - Hàm lượng dầu tại đầu vào: Khoảng 15 ppm
 - Hàm lượng dầu tại đầu ra: Nhỏ hơn 5 ppm
 - Độ sụt áp phía sạch (ΔP): Mức sụt áp cho phép qua thiết bị lọc khi sạch: 150 mbar
 - Độ sụt áp khi bẩn (ΔP): Mức sụt áp cho phép qua thiết bị lọc khi bẩn: 1 bar
 - Loại bình chứa: Dạng đứng, DN150 inlet (mid - high) và đường ra DN150 outlet (bottom- center).
 - Chiều cao tối đa của lỗi lọc nhiều lớp: 1500 mm (1,5 mét).
 - Đường kính tối đa của lỗi lọc nhiều lớp: 1000 mm (1 mét).
 - Tổng trọng lượng của bộ lỗi lọc, bao gồm cả trọng lượng bùn tích tụ trong bộ lỗi lọc khi đạt độ chênh áp 1 bar sẽ không vượt quá 1 tấn (lý tưởng khoảng 800-900kgs).



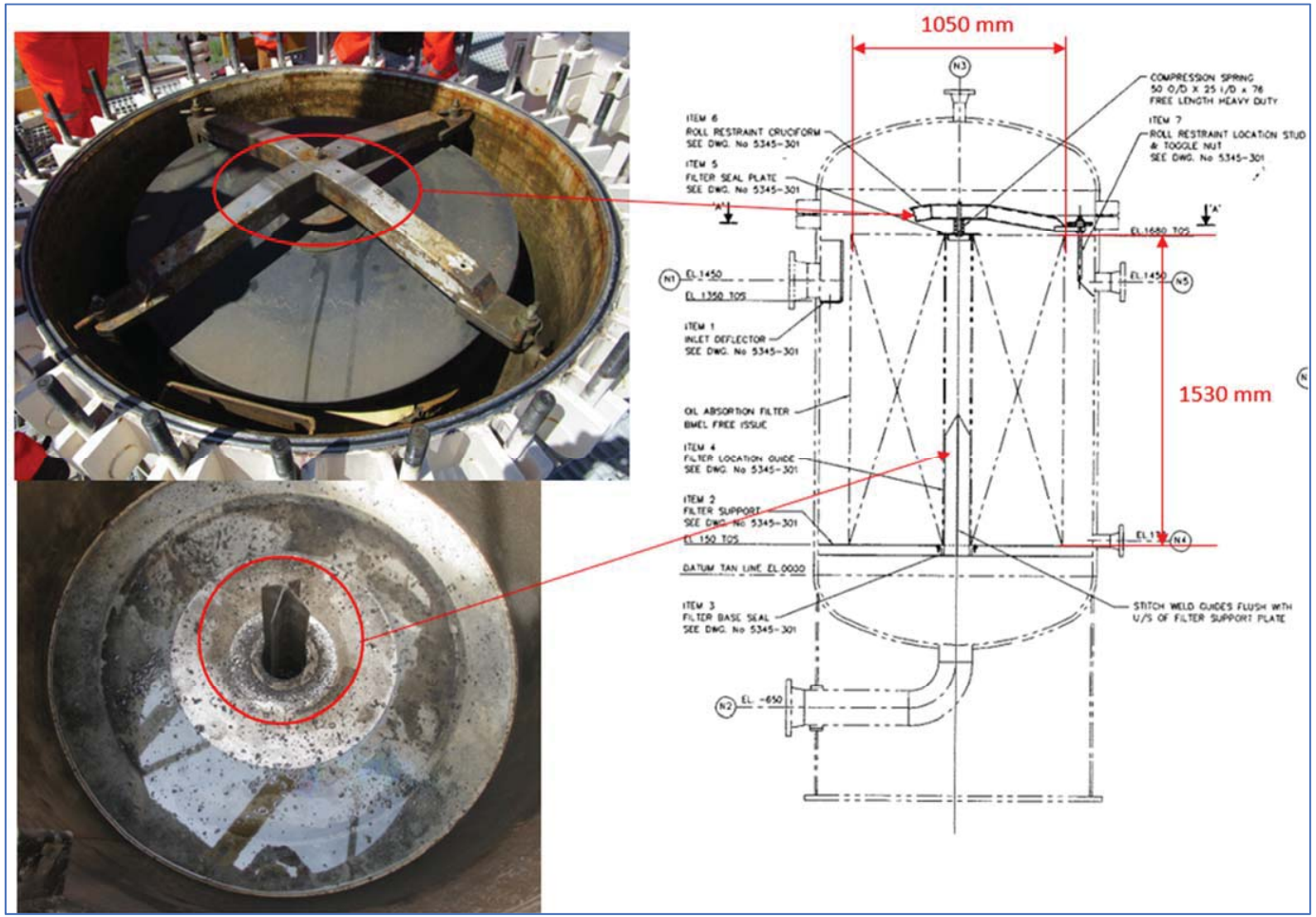

Figure 6: Thiết kế và cấu tạo hiện hữu của thiết bị lọc hấp thụ dầu F7907A/B

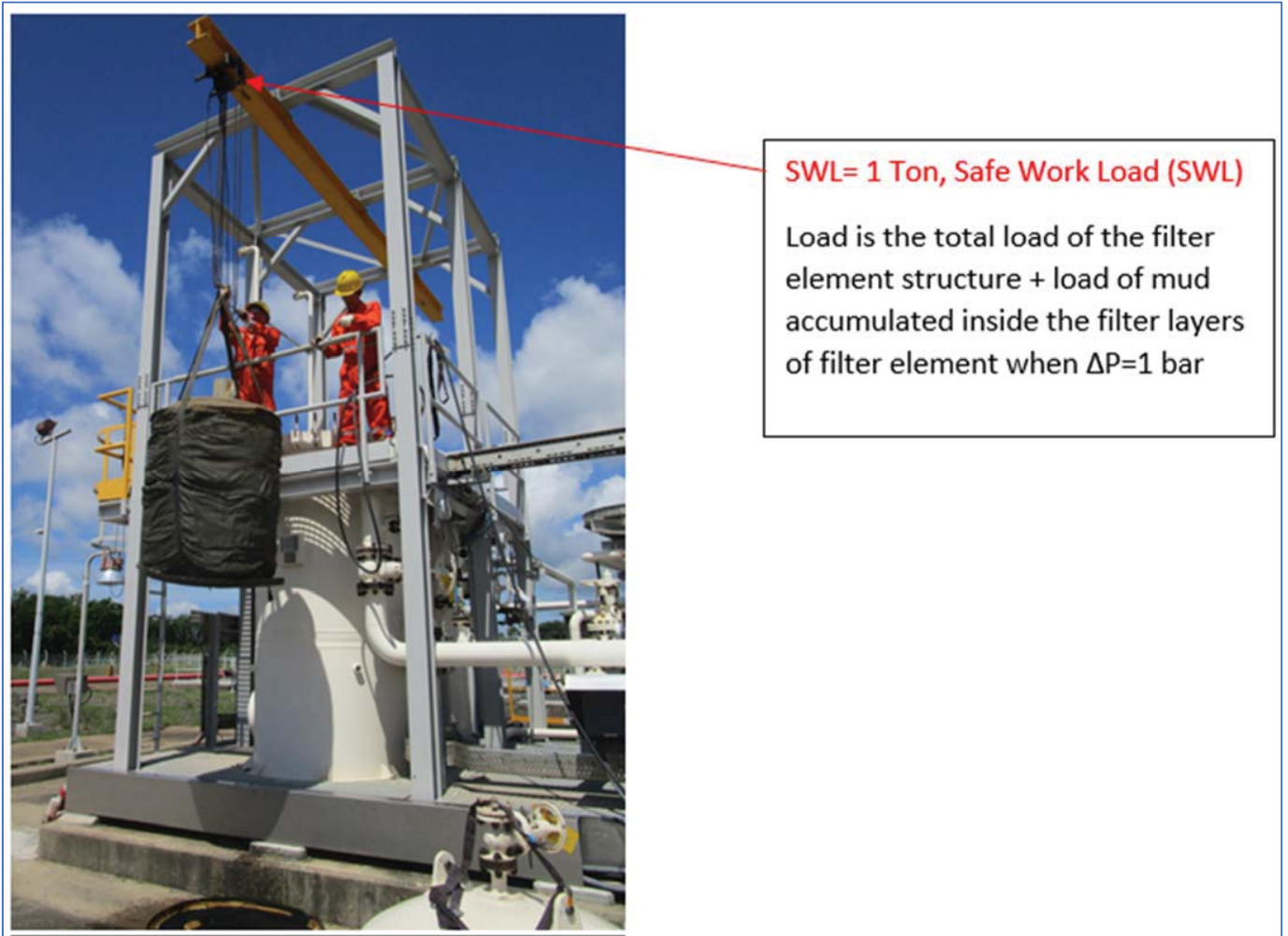

Figure 7: Thiết kế và cấu tạo hiện tại của các thiết bị nâng trên thiết bị lọc F-7907A/B

❖ **Một số lưu ý/cần nhắc khi tính toán, thiết kế lỗi lọc:**

- Để phù hợp với giới hạn đường kính phân tử lọc (1 mét) trong thiết bị lọc, thiết kế sử dụng các lớp lỗi lọc dạng hình trụ đồng tâm với khoảng cách khác nhau.
- Một lỗi lọc cần đáp ứng các yêu cầu sau:
 - Diện tích bề mặt lọc đủ lớn để xử lý lưu lượng 30 m³/giờ.
 - Vật liệu lọc phù hợp để tách bùn và dầu ra khỏi nước.
 - Thời gian lưu (residence time) hoặc thời gian lưu giữ đủ lâu để đảm bảo hiệu quả phân tách.



- Các yếu tố cần xem xét trong tính toán kích thước:

- Vật liệu lọc: Thường là vật liệu có đặc tính lọc sâu (depth filter).
- Cấu hình lõi lọc: Gắn thẳng đứng, bố trí nhiều lớp vỏ lọc bên trong.
- Khoảng cách giữa các lớp: Cần được tối ưu để đảm bảo phân bố dòng chảy đồng đều và nâng cao hiệu quả lọc.

Ảnh hưởng của khoảng cách giữa các lớp lọc

- Khoảng cách lớp lọc lớn:
 - Cho phép lưu lượng dòng chảy cao hơn.
 - Giảm nguy cơ tắc nghẽn.
 - Có thể làm giảm hiệu quả lọc.
- Khoảng cách lớp lọc nhỏ:
 - Tăng hiệu suất lọc.
 - Có thể gây ra chênh áp lớn hơn.
 - Có thể làm giảm tuổi thọ lõi lọc do tắc nghẽn nhanh hơn.



VI. TÀI LIỆU THAM KHẢO:

Appendix 1: Filters Data Sheet - The Oil Filtration System Package F7907A/B, Document No. 8382-3201-KM-0029.06 -Rev.D1.2



Copy of
8382-3201-KM-0029.

Appendix 2: 8382-3201-PM230A-B006 Oily Water Treatment Plant - General Arrangement of Internals for Oil Absorption Filters F-7907A/B



8382-3201-PM230A-
B006 Oily Water Tre:

Appendix 3: 8382-3201-PM230A-B007 Oily Water Treatment Plant - Process General Arrangement for Oil Absorption Filters F-7907A/B



8382-3201-PM230A-
B007 Oily Water Tre:

Appendix 4: 8382-3201-PM230A-D031 Oily Water Treatment Plant - Details of Internals for Oil Absorption Filters Tag No. F-7907A/B



8382-3201-PM230A-
D031 Oily Water Tre:



Mẫu số 02 (Webform trên Hệ thống)**ĐƠN DỰ THẦU⁽¹⁾****(thuộc E-HSĐXKT)**Ngày: ___ [*Hệ thống tự động trích xuất*]Tên gói thầu: ___ [*Hệ thống tự động trích xuất*]Kính gửi: ___ [*Hệ thống tự động trích xuất*]

Sau khi nghiên cứu E-HSMT, chúng tôi:

- Tên nhà thầu: ___ [*Hệ thống tự động trích xuất*], Mã số thuế: ___ [*Hệ thống tự động trích xuất*] cam kết thực hiện gói thầu ___ [*Hệ thống tự động trích xuất*] số E-TBMT: ___ [*Hệ thống tự động trích xuất*] theo đúng yêu cầu nêu trong E-HSMT.

Hiệu lực của E-HSĐXKT: ___ [*Hệ thống tự trích xuất từ E-TBMT*]

Chúng tôi cam kết:

1. Không đang trong quá trình thực hiện thủ tục giải thể hoặc bị thu hồi giấy chứng nhận đăng ký doanh nghiệp, giấy chứng nhận đăng ký hợp tác xã, liên hiệp hợp tác xã, tổ hợp tác, không thuộc trường hợp mất khả năng thanh toán theo quy định của pháp luật về phá sản (không đang trong quá trình chấm dứt hoạt động hoặc bị thu hồi giấy chứng nhận đăng ký hộ kinh doanh đối với nhà thầu là hộ kinh doanh).

2. Không vi phạm quy định về bảo đảm cạnh tranh trong đấu thầu.

3. Đã thực hiện nghĩa vụ kê khai thuế và nộp thuế của năm tài chính gần nhất so với thời điểm đóng thầu.

4. Trong thời hạn 03 năm trước thời điểm đóng thầu, nhà thầu không có nhân sự (ký kết hợp đồng lao động với nhà thầu tại thời điểm nhân sự thực hiện hành vi vi phạm) bị Tòa án kết án có hành vi vi phạm quy định về đấu thầu gây hậu quả nghiêm trọng theo quy định pháp luật về hình sự nhằm mục đích cho nhà thầu đó trúng thầu⁽²⁾.

5. Không đang trong thời gian bị cấm tham dự thầu theo quy định của pháp luật đấu thầu.

6. Không đang bị truy cứu trách nhiệm hình sự (chủ hộ không đang bị truy cứu trách nhiệm hình sự trong trường hợp nhà thầu là hộ kinh doanh).

7. Không thực hiện các hành vi tham nhũng, hối lộ, thông thầu, cản trở và các hành vi vi phạm quy định khác của pháp luật đấu thầu khi tham dự gói thầu này.

8. Những thông tin kê khai trong E-HSĐT là trung thực.

9. Trường hợp trúng thầu, E-HSĐT và các văn bản bổ sung, làm rõ E-HSĐT tạo



thành thỏa thuận ràng buộc trách nhiệm giữa hai bên cho tới khi hợp đồng được ký kết.

Ghi chú:

(1) Đơn dự thầu được ký bằng chữ ký số của nhà thầu khi nhà thầu nộp E-HSDT.

(2) E-HSMT không được yêu cầu nhà thầu phải nộp lý lịch tư pháp của nhân sự để chứng minh cho nội dung đánh giá này.



THỎA THUẬN LIÊN DANH

Ngày: _____

Gói thầu: __ [ghi theo E-TMBT]

Thuộc dự án/dự toán mua sắm: _____ [ghi theo E-TMBT]

Căn cứ⁽¹⁾ __ [Hệ thống tự động trích xuất]

Căn cứ⁽¹⁾ __ [Hệ thống tự động trích xuất]

Căn cứ E-HSMT Gói thầu: _____ [Hệ thống tự động trích xuất] với số E-TBMT: __ [Hệ thống tự động trích xuất]

Chúng tôi, đại diện cho các bên ký thỏa thuận liên danh, gồm có:

Tên thành viên liên danh thứ nhất: __ [Hệ thống tự động trích xuất]

Mã số thuế: __ [Hệ thống tự động trích xuất];

Đại diện là ông/bà: _____

Chức vụ: _____

Địa chỉ: _____

Điện thoại: _____

Tên thành viên liên danh thứ hai: __ [Hệ thống tự động trích xuất]

Mã số thuế: __ [Hệ thống tự động trích xuất];

Đại diện là ông/bà: _____

Chức vụ: _____

Địa chỉ: _____

Điện thoại: _____

...

Tên thành viên liên danh thứ n: __ [Hệ thống tự động trích xuất]

Mã số thuế: __ [Hệ thống tự động trích xuất];

Đại diện là ông/bà: _____

Chức vụ: _____

Địa chỉ: _____

Điện thoại: _____



Các bên (sau đây gọi là thành viên) thống nhất ký kết thỏa thuận liên danh với các nội dung sau:

Điều 1. Nguyên tắc chung

1. Các thành viên tự nguyện hình thành liên danh để tham dự thầu gói thầu _____ [Hệ thống tự động trích xuất] thuộc dự án/dự toán mua sắm _____ [Hệ thống tự động trích xuất].

2. Các thành viên thống nhất tên gọi của liên danh cho mọi giao dịch liên quan đến gói thầu này là: _____ [ghi tên của liên danh].

3. Các thành viên cam kết không thành viên nào được tự ý tham gia độc lập hoặc liên danh với nhà thầu khác để tham gia gói thầu này. Trường hợp trúng thầu, không thành viên nào có quyền từ chối thực hiện các trách nhiệm và nghĩa vụ đã quy định trong hợp đồng. Trường hợp thành viên của liên danh từ chối hoàn thành trách nhiệm riêng của mình như đã thỏa thuận thì thành viên đó bị xử lý như sau:

- Bồi thường thiệt hại cho các bên trong liên danh;
- Bồi thường thiệt hại cho Chủ đầu tư theo quy định nêu trong hợp đồng;
- Hình thức xử lý khác _____ [ghi rõ hình thức xử lý khác].

Điều 2. Phân công trách nhiệm

Các thành viên thống nhất phân công trách nhiệm để thực hiện gói thầu _____ [Hệ thống tự động trích xuất] thuộc dự án/dự toán mua sắm _____ [Hệ thống tự động trích xuất] đối với từng thành viên như sau:

1. Thành viên đứng đầu liên danh:

Các bên nhất trí phân công _____ [Hệ thống tự động trích xuất thành viên lập liên danh] làm thành viên đứng đầu liên danh, đại diện cho liên danh trong những phần việc sau⁽²⁾:

- Sử dụng tài khoản, chứng thư số để nộp E-HSDT cho cả liên danh.

[-Ký các văn bản, tài liệu để giao dịch với Chủ đầu tư, Bên mời thầu trong quá trình tham dự thầu, văn bản giải trình, làm rõ E-HSDT hoặc văn bản đề nghị rút E-HSDT;

- Tham gia quá trình thương thảo, hoàn thiện hợp đồng;
- Ký đơn kiến nghị trong trường hợp nhà thầu có kiến nghị;
- Các công việc khác trừ việc ký kết hợp đồng _____ [ghi rõ nội dung các công việc khác (nếu có)].



2. Các thành viên trong liên danh thỏa thuận phân công trách nhiệm thực hiện công việc theo bảng dưới đây ⁽³⁾:

STT	Tên	Nội dung công việc đảm nhận	Tỷ lệ % giá trị đảm nhận so với tổng giá dự thầu
1	Tên thành viên đứng đầu liên danh (<i>Hệ thống tự động trích xuất</i>)	- -	- % - %
2	Tên thành viên thứ 2	- -	- % - %
....
Tổng cộng		Toàn bộ công việc của gói thầu	100%

Điều 3. Hiệu lực của thỏa thuận liên danh

1. Thỏa thuận liên danh có hiệu lực kể từ ngày ký.
2. Thỏa thuận liên danh chấm dứt hiệu lực trong các trường hợp sau:
 - Các bên hoàn thành trách nhiệm, nghĩa vụ của mình và tiến hành thanh lý hợp đồng;
 - Các bên cùng thỏa thuận chấm dứt;
 - Nhà thầu liên danh không trúng thầu;
 - Hủy thầu gói thầu ____ [*Hệ thống tự động trích xuất*] thuộc dự án/dự toán mua sắm ____ [*Hệ thống tự động trích xuất*] theo thông báo của Chủ đầu tư, Bên mời thầu.

Thỏa thuận liên danh được lập trên sự chấp thuận của tất cả các thành viên.

ĐẠI DIỆN HỢP PHÁP CỦA THÀNH VIÊN ĐỨNG ĐẦU LIÊN DANH

[*xác nhận, chữ ký số*]

ĐẠI DIỆN HỢP PHÁP CỦA THÀNH VIÊN LIÊN DANH

[*xác nhận, chữ ký số*]

Ghi chú:

- (1) Hệ thống tự động cập nhật các văn bản quy phạm pháp luật theo quy định hiện hành.
- (2) Việc phân công trách nhiệm bao gồm một hoặc nhiều công việc như đã nêu.
- (3) Nhà thầu phải ghi rõ nội dung công việc cụ thể và ước tính giá trị tương ứng mà từng thành viên trong liên danh sẽ thực hiện, trách nhiệm chung, trách nhiệm riêng của từng thành viên, kể cả thành viên đứng đầu liên danh. Việc phân chia công việc trong liên danh phải căn cứ các hạng mục công việc nêu trong điều khoản tham chiếu, không được phân chia các công việc không thuộc các hạng mục này.



CƠ CẤU TỔ CHỨC VÀ KINH NGHIỆM CỦA NHÀ THẦU TƯ VẤN

A. Cơ cấu tổ chức của nhà thầu

[Mô tả tóm tắt quá trình hình thành và tổ chức của nhà thầu (trường hợp liên danh thì mô tả tổ chức của mỗi thành viên trong liên danh). Mô tả số lượng chuyên gia tư vấn chuyên ngành mà nhà thầu ký hợp đồng lao động dài hạn hoặc không xác định thời hạn và nêu rõ số năm kinh nghiệm của từng chuyên gia].

B. Kinh nghiệm của nhà thầu

Các gói thầu DVTV tương tự do nhà thầu thực hiện trong vòng _____ [Ghi số năm]¹ năm gần đây.

Nhà thầu phải sử dụng bảng sau để kê khai cho mỗi DVTV tương tự như DVTV được yêu cầu trong gói thầu này mà nhà thầu đã thực hiện (với tư cách là nhà thầu độc lập hoặc liên danh với nhà thầu khác hoặc là nhà thầu phụ). Đối với từng công việc tương tự, nhà thầu tư vấn phải cung cấp bản tóm tắt bao gồm tên của nhân sự chủ chốt và nhà thầu phụ của nhà thầu đã tham gia, thời gian thực hiện công việc, giá hợp đồng (trường hợp nhà thầu tham dự thầu là thành viên liên danh hoặc là nhà thầu phụ thì ghi rõ khối lượng công việc, giá trị đảm nhận với vai trò thành viên liên danh, thầu phụ).

Kinh nghiệm thực hiện hợp đồng của các chuyên gia với vai trò tư vấn cá nhân hoặc làm chuyên gia cho các nhà thầu tư vấn khác chỉ được tính vào kinh nghiệm làm việc của bản thân chuyên gia, không tính vào kinh nghiệm thực hiện hợp đồng của nhà thầu nộp E-HSDT.

¹ Ghi số năm cụ thể căn cứ tính chất và yêu cầu của gói thầu (thông thường là 3, 4 hoặc 5 năm, đối với nhà thầu thành lập ít hơn 3 năm vẫn tiếp tục xem xét, đánh giá mà không loại nhà thầu).



Thời gian	Tên công việc [mô tả tóm tắt các kết quả, sản phẩm chính]	Tên gói thầu, tên dự án/dự toán mua sắm, Chủ đầu tư, địa điểm làm việc	Giá trị hợp đồng (trường hợp liên danh thì nêu giá trị DVTV do nhà thầu thực hiện)	Vai trò trong công việc [ghi nhà thầu, nhà thầu phụ, thành viên trong liên danh]	Thời gian thực hiện gói thầu [ghi rõ từ ngày... đến ngày...]	Thời gian thực hiện gói thầu thực tế [từ ngày... đến ngày...] Trường hợp chậm trễ thì nêu rõ lý do

Nhà thầu phải gửi kèm theo bản chụp các văn bản, tài liệu liên quan.



**NHỮNG GÓP Ý (NẾU CÓ) ĐỂ HOÀN THIỆN
NỘI DUNG ĐIỀU KHOẢN THAM CHIẾU**

[Nhà thầu trình bày những nội dung sửa đổi để hoàn thiện điều khoản tham chiếu nhằm thực hiện hợp đồng]

Đề xuất bổ sung, sửa đổi điều khoản tham chiếu:

- 1.
- 2.
- 3.
- 4.
- 5.



**GIẢI PHÁP VÀ PHƯƠNG PHÁP LUẬN TỔNG QUÁT
DO NHÀ THẦU ĐỀ XUẤT ĐỂ THỰC HIỆN DỊCH VỤ TƯ VẤN**

Nhà thầu chuẩn bị đề xuất kỹ thuật gồm 3 phần:

1. *Giải pháp và phương pháp luận, bao gồm:*
 - *Quy trình đánh giá (như nêu tại mục 3.1, Bảng tiêu chuẩn đánh giá về kỹ thuật thuộc Chương III, E-HSMT).*
2. *Kế hoạch triển khai công tác (như nêu tại mục 3.2, 3.3 và 3.4, Bảng tiêu chuẩn đánh giá về kỹ thuật thuộc Chương III, E-HSMT)*
3. *Tổ chức và nhân sự (cơ cấu và thành phần nhóm chuyên gia, bao gồm danh sách các nhân sự chủ chốt, nhân sự khác, nhân viên hỗ trợ kỹ thuật và hành chính liên quan... đáp ứng yêu cầu tại mục 3, Bảng tiêu chuẩn đánh giá về kỹ thuật thuộc Chương III, E-HSMT)*



LÝ LỊCH CHUYÊN GIA TƯ VẤN

Tên nhà thầu:

Tên và số của vị trí tư vấn	[Ví dụ: K-1, TRƯỞNG NHÓM]
Tên chuyên gia tư vấn:	[điền tên đầy đủ]
Ngày sinh:	[ngày/tháng/năm]
Quốc tịch	

Trình độ học vấn: {liệt kê trường cao đẳng/đại học hoặc khóa học chuyên ngành, nêu tên của cơ sở đào tạo, thời gian học, loại bằng cấp đã đạt được}

Quá trình công tác phù hợp với công việc: [Liệt kê theo trình tự thời gian quá trình công tác của chuyên gia theo Bảng sau, không cần liệt kê các công việc đã làm không phù hợp với công việc đang yêu cầu]

Thời gian (từ...đến...)	Tên cơ quan, đơn vị, vị trí đảm nhận và thông tin liên hệ để tham chiếu	Địa điểm làm việc	Tóm tắt công việc đã làm phù hợp với công việc đang yêu cầu

Thành viên của Hiệp hội chuyên ngành, tổ chức nghề nghiệp và tác phẩm đã xuất bản:



Ngôn ngữ (Chỉ nêu những ngôn ngữ có thể dùng để làm việc):

Tôi xin cam đoan các thông tin nêu trên là đúng sự thật, nếu sai tôi xin chịu trách nhiệm trước pháp luật.

_____, ngày ____ tháng ____ năm _____

Người khai

[Ký tên, chức danh và ghi rõ họ tên]

Ghi chú:

- Từng cá nhân chuyên gia tư vấn trong danh sách nêu tại Mẫu số 09 phải kê khai Mẫu này.
- Nhà thầu scan hợp đồng lao động; bản chụp bằng tốt nghiệp, chứng chỉ hành nghề chuyên môn của các chuyên gia tư vấn nêu trên đính kèm cùng E-HSDT.



TIẾN ĐỘ THỰC HIỆN CÔNG VIỆC

Stt	Nội dung công việc ⁽¹⁾	Tháng/ngày thứ ⁽²⁾ [Nhà thầu chọn tháng hoặc ngày]							
		1	2	3	4	5	n	Tổng
1	[Ví dụ: Hạng mục công việc 1:								
	1) Thu thập dữ liệu								
	2) Soạn thảo báo cáo								
	3) Báo cáo sơ bộ								
	4) Tổng hợp ý kiến								
	5) ...								
	6) Báo cáo cuối cùng]								
2	[Hạng mục công việc 2]								
...									
n									

Ghi chú:

- (1) Liệt kê tất cả hạng mục công việc, trong mỗi hạng mục công việc phải nêu tiến độ thực hiện các công việc cụ thể.
- (2) Thời gian cho mỗi công việc cụ thể thể hiện bằng biểu đồ, trường hợp cần thiết nhà thầu có ghi chú, giải thích biểu đồ.



Mẫu số 09 (scan đính kèm lên Hệ thống)

DANH SÁCH CHUYÊN GIA THAM GIA THỰC HIỆN DỊCH VỤ TƯ VẤN

Stt	Tên	Số định danh/CMTND/căn cước công dân/Hộ chiếu	Chức danh bố trí trong gói thầu	Cách thức huy động	Địa điểm làm việc	Số công [Chọn người /tháng hoặc người/ ngày] ¹			Tổng số tháng công/ngày công
						Hạng mục công việc 1	Hạng mục công việc 2	... ²	
I	Nhân sự chủ chốt³								
1	Nguyễn Văn A		[Hệ thống trích xuất theo vị trí nêu tại Biểu 3 Chương III]	[Nhà thầu chọn một trong hai phương án: nhân sự của nhà thầu/Nhân sự đi thuê]	[Công ty]				[Hệ thống tự tính]
					[Thực địa]				[Hệ thống tự tính]
2					[Công ty]				
					[Thực địa]				
								
	Số công nhân sự chủ chốt								
II	Nhân sự khác								
1			[Nhà thầu điền]	Nhà thầu chọn một trong hai phương án: nhân sự của nhà thầu/Nhân sự đi thuê]	[Công ty]				[Hệ thống tự tính]
					[Thực địa]				[Hệ thống tự tính]
2				[Công ty]				
					[Thực địa]				
	Số công nhân sự khác								



Ghi chú:

- (1) Trường hợp Mục 14.3 BDL có quy định, nhà thầu chọn người/tháng hoặc người/ngày phù hợp với quy định tại Mục này; nhà thầu phải đề xuất tổng số công cho nhân sự chủ chốt không ngắn hơn quy định tại Mục 14.3 BDL.
- (2) Hạng mục công việc được Hệ thống trích xuất theo Mẫu số 08.
- (3) Vị trí, số lượng nhân sự chủ chốt phù hợp với yêu cầu nêu tại Bảng số 01 Mục 2 Chương III.



PHẠM VI CÔNG VIỆC SỬ DỤNG NHÀ THẦU PHỤ ⁽¹⁾

STT	Tên nhà thầu phụ ⁽²⁾	Phạm vi công việc ⁽³⁾	Khối lượng công việc ⁽⁴⁾	Giá trị % ước tính ⁽⁵⁾	Hợp đồng hoặc văn bản thỏa thuận với nhà thầu phụ ⁽⁶⁾
1					
2					
3					
4					
...					

Ghi chú:

(1) Trường hợp E-HSMT có quy định về việc sử dụng nhà thầu phụ thì nhà thầu kê khai theo Mẫu này.

(2) Nhà thầu ghi cụ thể tên nhà thầu phụ. Trường hợp khi tham dự thầu chưa xác định được cụ thể danh tính của nhà thầu phụ thì không phải kê khai vào cột này mà chỉ kê khai vào cột “Phạm vi công việc”. Sau đó, nếu được lựa chọn thì khi huy động thầu phụ thực hiện công việc đã kê khai phải được sự chấp thuận của Chủ đầu tư.

(3) Nhà thầu ghi cụ thể tên hạng mục công việc dành cho nhà thầu phụ.

(4) Nhà thầu ghi cụ thể khối lượng công việc dành cho nhà thầu phụ.

(5) Nhà thầu ghi cụ thể giá trị % công việc mà nhà thầu phụ đảm nhận so với giá dự thầu.

(6) Nhà thầu ghi cụ thể số hợp đồng hoặc văn bản thỏa thuận và đính kèm bản scan các tài liệu này trong E-HSDT.



Mẫu số 11 (Webform trên Hệ thống)**ĐƠN DỰ THẦU⁽¹⁾**
(thuộc E-HSDXTC)

Ngày: ___ [Hệ thống tự động trích xuất]

Tên gói thầu: ___ [Hệ thống tự động trích xuất]

Kính gửi: ___ [Hệ thống tự động trích xuất]

Sau khi nghiên cứu E-HSMT, chúng tôi:

Tên nhà thầu: ___ [Hệ thống tự động trích xuất] cam kết thực hiện gói thầu ___ [Hệ thống tự động trích xuất] số E-TBMT: ___ [Hệ thống tự động trích xuất] theo đúng yêu cầu nêu trong E-HSMT với giá dự thầu là ___ [Hệ thống tự động trích xuất] cùng với các bảng tổng hợp giá dự thầu kèm theo.

Ngoài ra, chúng tôi tự nguyện giảm giá dự thầu với tỷ lệ phần trăm giảm giá là ___ [Ghi tỷ lệ phần trăm (%) giảm giá].

Giá dự thầu sau khi trừ đi giá trị giảm giá là: ___ [Hệ thống tự động tính] (đã bao gồm toàn bộ thuế, phí, lệ phí (nếu có)).

Hiệu lực của E-HSDXTC: ___ [Hệ thống tự động trích xuất].

Chúng tôi cam kết những thông tin kê khai trong E-HSDT là trung thực.

Ghi chú:

(1) Đơn dự thầu được ký bằng chữ ký số của nhà thầu khi nhà thầu nộp E-HSDT.



THÙ LAO CHO CHUYÊN GIA

TT	Họ và tên (1)	Chức danh bố trí trong gói thầu (2)	Địa điểm làm việc (3)	Thù lao/ tháng- (ngày) người (4)	Số tháng (ngày) người (5)	Thù lao cho chuyên gia (6) = (4)x (5)	Tổng (7)
Đợt 1 (năm 2025)							
I	Nhân sự chủ chốt						
1	[theo Mẫu số 09]	[theo Mẫu số 09]	Công ty			(a)	(a)+(b)
			Thực địa			(b)	
2		Công ty				
			Thực địa				
II	Nhân sự khác						
1	[theo Mẫu số 09]	[theo Mẫu số 09]	Công ty				
			Thực địa				
2		Công ty				
			Thực địa				
						Tổng cộng đợt 1	
Đợt 2 (năm 2026)							
I	Nhân sự chủ chốt						
1	[theo Mẫu số 09]	[theo Mẫu số 09]	Công ty			(a)	(a)+(b)
			Thực địa			(b)	
2		Công ty				
			Thực địa				
II	Nhân sự khác						
1	[theo Mẫu số 09]	[theo Mẫu số 09]	Công ty				
			Thực địa				
2		Công ty				
			Thực địa				
						Tổng cộng đợt 2	

CHI PHÍ KHÁC CHO CHUYÊN GIA

TT	Miêu tả	Đơn vị tính	Chi phí/ đơn vị (1)	Số lượng (2)	Chi phí (3) = (1) x (2)
	Đợt 1 (năm 2025)				
1	[Công tác phí]	[Ngày]			
2	[Chi phí liên lạc]	[.....]			
3	[Thiết bị, tài liệu...]	[.....]			
4	[Chi phí đi lại]	[.....]			
...	...				
				Tổng chi phí Đợt 1	
	Đợt 2 (năm 2026)				
1	[Công tác phí]	[Ngày]			
2	[Chi phí liên lạc]	[.....]			
3	[Thiết bị, tài liệu...]	[.....]			
4	[Chi phí đi lại]	[.....]			
...	...				
				Tổng chi phí Đợt 2	



Mẫu số 14 (scan đính kèm lên Hệ thống)**CHI PHÍ HẠNG MỤC CÔNG VIỆC
DỰA TRÊN ĐƠN GIÁ VÀ KHỐI LƯỢNG**

STT	Mô tả công việc	Đơn vị tính	Khối lượng	Đơn giá (chưa bao gồm VAT)	Thành tiền (chưa bao gồm VAT)
(1)	(2)	(3)	(4)	(5)	(6) = (4) x (5)
1	Thiết kế kỹ thuật, tính toán kích thước và tư vấn liên quan đến lõi lọc F7907A/B tại hệ thống xử lý nước thải nhiễm dầu của NCSP (Chi tiết như quy định tại “Phạm vi công việc” đính kèm Mẫu số 01)	Gói	1		
Tổng cộng (giá trọn gói, chưa bao gồm VAT)					M*

Ghi chú:

- (1) (2) (3) (4): Hệ thống trích xuất từ Mẫu số 01A và 01B thuộc Mẫu số 01
- (5) Nhà thầu điền đơn giá đã bao gồm các chi phí cần thiết để thực hiện dịch vụ, kể cả thuế, phí, lệ phí.
- (6) Nhà thầu tính và điền thông tin theo công thức.



BẢNG TỔNG HỢP CHI PHÍ

Hạng mục	Chi phí (VND)
Chi phí hạng mục công việc dựa trên đơn giá và khối lượng	(M*)
CỘNG:	
Thuế VAT	
TỔNG CHI PHÍ DỊCH VỤ (trọn gói)	(M)

Ghi chú:

Giá chào thầu (M*) chưa bao gồm thuế VAT là cơ sở để so sánh, xếp hạng nhà thầu. Giá đề nghị trúng thầu và giá hợp đồng phải bao gồm giá trị thuế VAT. Thuế suất VAT áp theo thuế suất tại thời điểm 28 ngày trước ngày có thời điểm đóng thầu. (Trong quá trình thực hiện hợp đồng, thuế suất VAT sẽ được điều chỉnh theo quy định thuế hiện hành tại thời điểm xuất hoá đơn.)



PHẦN 2. ĐIỀU KHOẢN THAM CHIẾU

CHƯƠNG V. ĐIỀU KHOẢN THAM CHIẾU

“Điều khoản tham chiếu” bao gồm những nội dung chủ yếu sau:

I. GIỚI THIỆU:

- NCSP hiện đang vận hành hệ thống xử lý nước thải nhiễm dầu, có chức năng thu gom và tiếp nhận nước thải từ các nguồn xả/bund chứa, nhằm xử lý các thành phần ô nhiễm đảm bảo tuân thủ Quy chuẩn kỹ thuật quốc gia QCVN 40:2011/BTNMT. Hệ thống được vận hành với công suất xử lý được kiểm soát ở mức lưu lượng 30 m³/ngày đêm.
- Nước thải sau khi qua các cụm công nghệ tách dầu & nước sẽ được bơm qua hai thiết bị lọc F7909A/B. Mỗi thiết bị lọc chứa lõi lọc chuyên dụng bên trong có nhiệm vụ xử lý triệt để các chất ô nhiễm, đảm bảo hàm lượng dầu còn lại trong nước (OIW) không vượt quá 05 ppm trước khi xả thải ra môi trường ngoài.
- Nhằm tối ưu hóa chi phí, nâng cao hiệu quả vận hành và thuận tiện cho công tác bảo trì, thay thế, NCSP đang tìm kiếm nhà thầu có năng lực nhằm cung cấp tính toán, thiết kế chi tiết cho các lõi lọc (phần tử lọc) phù hợp/đạt tất cả các yêu cầu kỹ thuật theo yêu cầu để thay thế cho loại lõi lọc đang sử dụng tại NCSP.
- NCSP gửi kèm bản thiết kế sơ bộ (chi tiết như bên dưới) để nhà thầu dựa theo & thực hiện tính toán thiết kế chi tiết.
- Yêu cầu lõi lọc được chế tạo (ở giai đoạn khác/tiếp theo) từ tính toán, thiết kế chi tiết của nhà thầu phải lắp đặt được vào thiết bị lọc hiện hữu F7909A/B của NCSP và vận hành hiệu quả theo tiêu chuẩn yêu cầu của thiết bị lọc.

II. PHẠM VI CÔNG VIỆC:

(Xem tài liệu Phạm vi công việc đính kèm)

III. BÁO CÁO VÀ THỜI GIAN THỰC HIỆN:

- Yêu cầu Nhà thầu cung cấp tính toán thiết kế chi tiết lõi lọc nhiều lớp (multi-mantle candle filter element) theo mô hình thiết kế loại lõi lọc mới (dạng sơ bộ) của NCSP với chi tiết được mô tả như bên dưới.
- Cung cấp các tư vấn & khuyến nghị cần thiết.
- Nhà thầu tự chủ động cung cấp nhân lực/vật tư/logistics.. liên quan để thực hiện công việc theo yêu cầu.
- Nhà thầu hoàn thành hợp đồng trong vòng 06 tuần (bao gồm cả thứ 7 và chủ nhật) kể từ thời điểm ký kết hợp đồng.

IV. KINH NGHIỆM VÀ NHÂN SỰ CỦA NHÀ THẦU:

1. Yêu cầu về kinh nghiệm và năng lực của nhà thầu:

- Nhà thầu phải hoạt động trong lĩnh vực xử lý nước thải từ 03 năm (36 tháng) trở lên.

- ⇒ Nhà thầu cung cấp giấy phép đăng ký kinh doanh (bao gồm ngành nghề hoạt động trong lĩnh vực xử lý nước thải) để đánh giá.
- Nhà thầu phải có kinh nghiệm thiết kế kỹ thuật hệ thống xử lý nước thải công nghiệp với yêu cầu:
 - i. Có công suất từ 30 m³/giờ trở lên;
 - ii. Tuân thủ quy chuẩn kỹ thuật quốc gia về nước thải công nghiệp (QCVN 40:2011 BTNMT).
- ⇒ Yêu cầu Nhà thầu cung cấp ít nhất 03 hợp đồng thiết kế kỹ thuật kèm các tài liệu kỹ thuật liên quan trong 05 năm gần nhất đáp ứng yêu cầu tại mục V.1, tiểu mục i & ii nêu trên.

2. Yêu cầu đối với nhân sự nhà thầu

- Nhà thầu cung cấp nhân sự có bằng tốt nghiệp từ đại học trở lên thuộc nhóm ngành hoặc lĩnh vực liên quan đến công nghệ xử lý nước thải hoặc kỹ thuật xử lý nước thải.
 - ⇒ Nhà thầu cung cấp văn bằng của nhân sự (tối đa 02 nhân sự) để đánh giá.
- Yêu cầu nhân sự có kinh nghiệm ít nhất 07 năm (84 tháng) về thiết kế kỹ thuật hệ thống xử lý nước thải công nghiệp.
- Đã từng tham gia 02 dịch vụ/dự án thiết kế kỹ thuật hệ thống xử lý nước thải công nghiệp đáp ứng yêu cầu tại mục V.1, tiểu mục i & ii, với vai trò là Kỹ sư dự án hoặc giám đốc dự án
 - ⇒ Nhà thầu cung cấp CV & các tài liệu liên quan thể hiện vai trò & kinh nghiệm thiết kế kỹ thuật theo yêu cầu (của tối đa 02 nhân sự) để đánh giá.

V. TRÁCH NHIỆM CỦA CHỦ ĐẦU TƯ:

Nhằm tạo điều kiện thuận lợi cho nhà thầu thực hiện nhiệm vụ của mình, Chủ đầu tư (NCSP) đảm bảo cung cấp điều kiện làm việc, cán bộ hỗ trợ của NCSP và những tài liệu, qui trình... hiện có liên quan đến công tác đánh thiết kế, tư vấn theo yêu cầu nêu trên.



PHẦN 3. YÊU CẦU VỀ HỢP ĐỒNG

Chương VI. ĐIỀU KIỆN CHUNG CỦA HỢP ĐỒNG

1. Định nghĩa	<p>Trong hợp đồng này, các từ ngữ dưới đây được hiểu như sau:</p> <p>1.1. “Chủ đầu tư” là tổ chức được quy định tại E-ĐKCT;</p> <p>1.2. “Hợp đồng” là thỏa thuận giữa Chủ đầu tư và Nhà thầu, thể hiện bằng văn bản, được hai bên ký kết, bao gồm cả phụ lục và tài liệu kèm theo;</p> <p>1.3. “Nhà thầu” là nhà thầu trúng thầu (có thể là nhà thầu độc lập hoặc liên danh) và được quy định tại E-ĐKCT;</p> <p>1.4. “Nhà thầu phụ” là nhà thầu có tên trong danh sách các nhà thầu phụ do Nhà thầu đề xuất trong E-HSDT và được Nhà thầu ký hợp đồng để thực hiện dịch vụ liên quan;</p> <p>1.5. “Tài liệu hợp đồng” là các tài liệu được liệt kê trong Hợp đồng, bao gồm bất kỳ bản sửa đổi, bổ sung nào của Hợp đồng;</p> <p>1.6. “Giá hợp đồng” là tổng số tiền ghi trong hợp đồng cho việc cung cấp dịch vụ tư vấn. Giá hợp đồng đã bao gồm tất cả các chi phí về thuế, phí, lệ phí (nếu có);</p> <p>1.7. “Ngày” là ngày dương lịch; “năm” là 365 ngày;</p> <p>1.8. “Dịch vụ tư vấn” là toàn bộ công việc do Nhà thầu thực hiện theo hợp đồng được miêu tả trong Điều khoản tham chiếu;</p> <p>1.9. “Hoàn thành” là việc Nhà thầu hoàn tất toàn bộ công việc theo các điều khoản và điều kiện quy định tại Hợp đồng;</p> <p>1.10. “Địa điểm dự án” là địa điểm được quy định tại E-ĐKCT.</p> <p>1.11. “Ngày hợp đồng có hiệu lực” là ngày được quy định tại E-ĐKCT.</p> <p>1.12. “Chi phí khác” là tất cả chi phí ngoài lương của tư vấn có liên quan đến DDTV.</p> <p>1.13 “Thời gian thực hiện hợp đồng” được tính từ ngày hợp đồng có hiệu lực cho đến khi các bên đã hoàn thành các nghĩa vụ theo hợp đồng đã ký.</p>
2. Tài liệu hợp đồng và thứ tự ưu tiên	<p>2.1. Tất cả các tài liệu nêu tại Mục 2.2 E-ĐKC (bao gồm cả các phần của tài liệu) sẽ cấu thành Hợp đồng để tạo thành thể thống nhất, có tính tương hỗ, bổ sung và giải thích cho nhau.</p> <p>2.2. Các tài liệu cấu thành Hợp đồng được sắp xếp theo thứ tự ưu tiên sau đây:</p> <p>a) Văn bản hợp đồng, kèm theo các phụ lục hợp đồng;</p> <p>b) E-ĐKCT của hợp đồng đã được điền đầy đủ các nội dung và bao gồm cả các nội dung hiệu chỉnh, bổ sung, làm rõ trong quá trình lựa chọn nhà thầu, thương thảo hợp đồng (nếu có), hoàn thiện hợp đồng (nếu có);;</p> <p>c) Biên bản đối chiếu tài liệu và thương thảo hợp đồng, hoàn thiện hợp đồng;</p> <p>d) E-ĐKC của hợp đồng;</p> <p>đ) Quyết định phê duyệt kết quả lựa chọn nhà thầu;</p> <p>e) Thư chấp thuận E-HSDT và trao hợp đồng;</p> <p>g) E-HSDT và các văn bản làm rõ E-HSDT của Nhà thầu (nếu có);</p> <p>h) E-HSMT và các tài liệu sửa đổi, làm rõ E-HSMT (nếu có);</p>

	<p>i) Các tài liệu khác quy định tại E-ĐKCT.</p> <p>2.3. Tài liệu hợp đồng là một phần của hồ sơ hợp đồng quy định tại Điều 65 Luật Đấu thầu và được các bên ký số để tạo thành hợp đồng điện tử bao gồm:</p> <p>a) Văn bản hợp đồng;</p> <p>b) Điều kiện cụ thể của hợp đồng được điền đầy đủ toàn bộ nội dung và bao gồm cả các nội dung hiệu chỉnh, bổ sung, làm rõ trong quá trình lựa chọn nhà thầu;</p> <p>c) Phụ lục hợp đồng gồm danh mục chi tiết về phạm vi công việc, biểu giá, tiến độ thực hiện (nếu có);</p> <p>d) Tài liệu khác (nếu có)</p>
<p>3. Luật áp dụng và ngôn ngữ sử dụng</p>	<p>3.1. Luật điều chỉnh hợp đồng là luật Việt Nam.</p> <p>3.2. Ngôn ngữ của hợp đồng là tiếng Việt.</p>
<p>4. Sử dụng các tài liệu và thông tin liên quan đến hợp đồng</p>	<p>4.1. Các tài liệu, thông tin là sản phẩm của nhà thầu trong khuôn khổ Hợp đồng này thuộc quyền sở hữu của Chủ đầu tư, trừ khi có quy định khác tại E-ĐKCT. Nhà thầu có thể giữ lại bản sao của các tài liệu và thông tin này nhưng không được sử dụng vào mục đích khác nếu không được sự chấp thuận bằng văn bản của Chủ đầu tư.</p> <p>4.2. Chủ đầu tư và Nhà thầu phải bảo mật bất kỳ tài liệu, dữ liệu hoặc thông tin nào khác liên quan đến hợp đồng do một bên cung cấp trực tiếp hoặc gián tiếp cho bên kia, không được tiết lộ tài liệu, dữ liệu hoặc thông tin đó cho bên thứ ba nếu không có văn bản đồng ý của bên kia cho dù tài liệu, dữ liệu hoặc thông tin đó được cung cấp trước, trong hoặc sau khi hoàn thành hoặc chấm dứt hợp đồng. Nhà thầu có thể chuyển cho nhà thầu phụ các tài liệu, dữ liệu và thông tin phù hợp do Chủ đầu tư cung cấp để nhà thầu phụ thực hiện công việc của mình theo hợp đồng; trong trường hợp này, nhà thầu phụ phải có cam kết với Nhà thầu về việc bảo mật các tài liệu, dữ liệu hoặc thông tin đó.</p> <p>4.3. Chủ đầu tư không được sử dụng các tài liệu, dữ liệu và thông tin khác nhận được từ Nhà thầu cho bất kỳ mục đích nào khác không liên quan đến hợp đồng. Nhà thầu không được sử dụng các tài liệu, dữ liệu và thông tin khác nhận được từ Chủ đầu tư cho bất kỳ mục đích nào khác không liên quan đến việc thực hiện hợp đồng.</p> <p>4.4. Nghĩa vụ của Chủ đầu tư và Nhà thầu quy định tại Mục 4.2 và Mục 4.3 E-ĐKC không áp dụng đối với các thông tin sau đây:</p> <p>a) Thông tin mà Chủ đầu tư hoặc Nhà thầu cần cung cấp cho cấp có thẩm quyền;</p> <p>b) Thông tin đã hoặc sẽ được công bố mà không phải do lỗi của Chủ đầu tư hoặc Nhà thầu;</p> <p>c) Thông tin thuộc sở hữu của một bên vào thời điểm công bố và trước đó không phải do bên kia cung cấp trực tiếp hoặc gián tiếp;</p> <p>d) Thông tin mà một bên nhận được một cách hợp pháp từ một bên thứ ba không có nghĩa vụ bảo mật thông tin.</p> <p>4.5. Các quy định tại Mục 4 E-ĐKC không làm thay đổi bất kỳ cam kết bảo mật nào do một bên đưa ra trước ngày ký hợp đồng liên quan đến việc cung cấp dịch vụ tư vấn.</p>

	4.6. Các quy định tại Mục 4 E-ĐKC tiếp tục có hiệu lực sau khi hoàn thành hoặc chấm dứt hợp đồng vì bất cứ lý do gì.
5. Bản quyền	<p>5.1. Trường hợp E-ĐKCT có quy định khác, tất cả báo cáo, số liệu và thông tin có liên quan như bản đồ, sơ đồ, kế hoạch, cơ sở dữ liệu, các tài liệu khác do Nhà thầu tổng hợp hoặc thực hiện cho Chủ đầu tư trong quá trình thực hiện hợp đồng phải được bảo mật và thuộc quyền sở hữu duy nhất của Chủ đầu tư.</p> <p>Ngay khi chấm dứt hay hết hạn Hợp đồng, Nhà thầu có nghĩa vụ nộp tất cả các tài liệu nêu trên cho Chủ đầu tư kèm theo bản kê chi tiết về các tài liệu. Nhà thầu có thể lưu giữ bản sao của các tài liệu, dữ liệu, phần mềm này nhưng không được sử dụng cho các mục đích không liên quan đến Hợp đồng khi chưa có sự chấp thuận bằng văn bản của Chủ đầu tư.</p> <p>5.2. Trường hợp phải có thỏa thuận cho phép sử dụng giữa Nhà thầu và bên thứ ba để lập, xây dựng các bản vẽ, thông số kỹ thuật, thiết kế, cơ sở dữ liệu, các tài liệu và phần mềm khác, Nhà thầu phải được Chủ đầu tư chấp thuận trước bằng văn bản đối với các thỏa thuận này. Chủ đầu tư có quyền yêu cầu bù đắp các chi phí liên quan đến việc xây dựng các bản vẽ, thông số kỹ thuật, thiết kế, cơ sở dữ liệu, các tài liệu và phần mềm nêu trên.</p> <p>5.3. Nhà thầu phải cam kết rằng dịch vụ tư vấn mà nhà thầu cung cấp cho Chủ đầu tư không vi phạm quyền sở hữu trí tuệ của bất kỳ bên thứ ba nào.</p> <p>5.4. Nhà thầu phải hoàn toàn chịu trách nhiệm trước pháp luật về mọi thiệt hại phát sinh do việc khiếu nại của bên thứ ba (nếu có) về việc vi phạm quyền sở hữu trí tuệ liên quan tới dịch vụ tư vấn mà nhà thầu cung cấp cho Chủ đầu tư.</p>
6. Bảo hiểm	<p>6.1. Nhà thầu phải mua và duy trì đồng thời yêu cầu các nhà thầu phụ (nếu có) mua và duy trì bảo hiểm rủi ro và các loại bảo hiểm khác theo quy định của pháp luật.</p> <p>6.2. Nhà thầu phải bảo đảm mua các loại bảo hiểm đó trước khi thực hiện công việc tư vấn.</p>
7. Loại hợp đồng	Loại hợp đồng: được quy định tại E-ĐKCT.
8. Giá hợp đồng	Giá hợp đồng quy định tại E-ĐKCT là toàn bộ chi phí để hoàn thành toàn bộ nội dung công việc của gói thầu trên cơ sở bảo đảm tiến độ, chất lượng theo đúng yêu cầu của E-HSMT.
9. Thuế, phí	Nhà thầu, nhà thầu phụ có trách nhiệm thanh toán các nghĩa vụ thuế, phí (nếu có) phát sinh từ Hợp đồng.
10. Thanh toán	Việc tạm ứng và thanh toán thực hiện theo quy định tại E-ĐKCT.
11. Bảo hành sản phẩm của dịch vụ	Việc bảo hành sản phẩm của dịch vụ thực hiện theo quy định tại E-ĐKCT.
12. Thời gian thực hiện hợp đồng	Thời gian thực hiện hợp đồng quy định tại E-ĐKCT.
13. Sửa đổi hợp đồng	13.1. Trong quá trình thực hiện hợp đồng, nếu cần phải thay đổi các điều khoản trong hợp đồng thì trong khoảng thời gian nêu tại E-ĐKCT kể từ khi nhận được đề

	<p>ngợi sửa đổi hợp đồng của Chủ đầu tư hoặc nhà thầu, bên nhận được đề nghị có trách nhiệm xem xét và đưa ra các yêu cầu cụ thể cho việc sửa đổi này làm cơ sở để hai bên thương thảo và ký kết văn bản sửa đổi hợp đồng.</p> <p>13.2. Trong quá trình thực hiện hợp đồng, các bên được điều chỉnh các mốc thời gian hoàn thành các nội dung quy định cụ thể trong hợp đồng trong các trường hợp sau đây:</p> <p>a) Trường hợp bất khả kháng hoặc phát sinh các điều kiện bất lợi, cản trở nhà thầu trong việc thực hiện hợp đồng và không liên quan đến vi phạm hoặc sơ suất của các bên tham gia hợp đồng;</p> <p>b) Thay đổi, điều chỉnh dự án, phạm vi công việc, phạm vi cung cấp, thiết kế, giải pháp thi công chủ đạo, biện pháp cung cấp do yêu cầu khách quan làm ảnh hưởng đến tiến độ hợp đồng;</p> <p>c) Một hoặc các bên đề xuất sáng kiến, cải tiến thực hiện hợp đồng mà cần thay đổi tiến độ nhằm mục đích mang lại lợi ích cao hơn cho Chủ đầu tư;</p> <p>d) Tạm dừng hợp đồng do lỗi của Chủ đầu tư ảnh hưởng đến tiến độ hợp đồng mà không do lỗi của nhà thầu;</p> <p>đ) Tạm dừng thực hiện công việc theo yêu cầu của cơ quan nhà nước có thẩm quyền mà không do lỗi của Chủ đầu tư, nhà thầu;</p> <p>e) Các trường hợp khác theo quy định của E-ĐKCT</p> <p>Khi điều chỉnh các mốc thời gian hoàn thành mà không vượt thời gian thực hiện hợp đồng thì Chủ đầu tư và nhà thầu thống nhất điều chỉnh, trường hợp vượt thì Chủ đầu tư và nhà thầu chỉ được thỏa thuận, thống nhất việc điều chỉnh khi được người có thẩm quyền cho phép.</p> <p>13.3. Trường hợp phạm vi công việc nêu trong hợp đồng và điều khoản tham chiếu có sự thay đổi ảnh hưởng tới giá hợp đồng, hai bên thỏa thuận, thống nhất về thay đổi nội dung công việc, giá hợp đồng để làm cơ sở ký kết văn bản sửa đổi hợp đồng.</p>
<p>14. Nhân sự</p>	<p>14.1. Nhà thầu phải huy động tất cả chuyên gia để thực hiện các nội dung công việc như đã đề xuất trong E-HSĐT trừ trường hợp Chủ đầu tư có thỏa thuận khác. Trường hợp cần thiết phải thay đổi nhân sự theo quy định tại Mục 27 E-CDNT thì nhà thầu phải báo cáo và được sự chấp thuận của Chủ đầu tư. Nhân sự thay thế phải có năng lực, kinh nghiệm tương đương hoặc tốt hơn so với nhân sự đã đề xuất trước đó.</p> <p>14.2. Chủ đầu tư có quyền yêu cầu nhà thầu thay thế nhân sự trong trường hợp cá nhân chuyên gia tư vấn mất năng lực hành vi dân sự hoặc không hoàn thành tốt công việc của mình hoặc không đúng với nhân sự đã đề xuất trong E-HSĐT. Khi nhận được văn bản yêu cầu thay thế nhân sự của Chủ đầu tư, trong thời gian quy định tại E-ĐKCT, nhà thầu phải thực hiện thay thế chuyên gia có năng lực và kinh nghiệm được Chủ đầu tư chấp nhận. Trừ trường hợp có thỏa thuận khác, mọi chi phí phát sinh do thay đổi nhân sự do nhà thầu chịu. Mức thù lao cho nhân sự thay thế không vượt mức thù lao cho người bị thay thế</p>
<p>15. Quyền và nghĩa vụ của</p>	<p>15.1. Quyền của nhà thầu:</p>



<p>nhà thầu</p>	<p>a) Yêu cầu Chủ đầu tư cung cấp các thông tin, tài liệu liên quan đến việc thực hiện dịch vụ tư vấn;</p> <p>b) Từ chối thực hiện công việc không hợp lý ngoài nội dung Hợp đồng;</p> <p>c) Được đảm bảo quyền tác giả theo quy định của pháp luật (đối với những sản phẩm tư vấn có quyền tác giả);</p> <p>d) Được quyền yêu cầu Chủ đầu tư thanh toán đúng hạn theo quy định tại Điều 10 Chương này.</p> <p>15.2. Nghĩa vụ của nhà thầu:</p> <p>a) Chịu trách nhiệm đối với chất lượng các sản phẩm tư vấn của mình;</p> <p>b) Nộp cho Chủ đầu tư các báo cáo và các tài liệu với số lượng và thời gian quy định trong Hợp đồng. Nhà thầu thông báo đầy đủ và kịp thời tất cả thông tin liên quan đến công việc tư vấn có thể làm chậm trễ hoặc cản trở việc hoàn thành các công việc theo tiến độ và đề xuất giải pháp thực hiện;</p> <p>c) Có trách nhiệm hoàn thành đúng tiến độ và giao nộp các sản phẩm tư vấn theo quy định trong Hợp đồng. Nhà thầu có trách nhiệm trình bày và bảo vệ các quan điểm về các nội dung của công việc tư vấn trong các buổi họp trình duyệt của các cấp có thẩm quyền do Chủ đầu tư tổ chức (nếu có);</p> <p>d) Thực hiện công việc đúng pháp luật, quy chuẩn, tiêu chuẩn áp dụng cho hợp đồng và đảm bảo rằng Nhà thầu phụ (nếu có), nhân lực của Nhà thầu và Nhà thầu phụ sẽ luôn tuân thủ pháp luật. Phải cam kết khi có yêu cầu của Chủ đầu tư, nhà thầu hoặc nhà thầu phụ sẽ cử đại diện có đủ thẩm quyền, năng lực để giải quyết các công việc còn vướng mắc tại bất kỳ thời điểm theo yêu cầu của Chủ đầu tư (kể cả ngày nghỉ) cho tới ngày nghiệm thu sản phẩm tư vấn;</p> <p>đ) Có trách nhiệm cung cấp hồ sơ, tài liệu phục vụ cho các cuộc họp, báo cáo, thẩm định ... với số lượng theo yêu cầu của Chủ đầu tư;</p> <p>e) Thu thập các thông tin cần thiết để phục vụ cho công việc tư vấn theo Hợp đồng;</p> <p>g) Giữ bí mật thông tin liên quan đến dịch vụ tư vấn mà hợp đồng và pháp luật có quy định.</p>
<p>16. Nhà thầu phụ (không áp dụng)</p>	<p>16.1. Nhà thầu được ký kết hợp đồng với các nhà thầu phụ trong danh sách các nhà thầu phụ quy định tại E-ĐKCT để thực hiện một phần công việc nêu trong E-HSDT. Việc sử dụng nhà thầu phụ sẽ không làm thay đổi các nghĩa vụ của Nhà thầu. Nhà thầu phải chịu trách nhiệm trước Chủ đầu tư về khối lượng, chất lượng, tiến độ và các nghĩa vụ khác đối với phần việc do nhà thầu phụ thực hiện.</p> <p>Việc thay thế, bổ sung nhà thầu phụ trong danh sách các nhà thầu phụ nêu trong E-HSDT hoặc thay đổi nội dung thầu phụ nêu trong E-HSDT chỉ được thực hiện khi được Chủ đầu tư, tư vấn giám sát (nếu có) chấp thuận và không vượt mức tối đa giá trị công việc dành cho nhà thầu phụ nêu trong hợp đồng; việc sử dụng nhà thầu phụ phải phù hợp với nhu cầu của nhà thầu trong thực hiện hợp đồng, nhà thầu phụ phải đáp ứng về năng lực, kinh nghiệm theo yêu cầu của nhà thầu;</p> <p>16.2. Giá trị công việc mà các nhà thầu phụ quy định tại Khoản 1 Điều này thực hiện không được vượt quá tỷ lệ phần trăm theo giá hợp đồng nêu tại E-ĐKCT.</p> <p>16.3. Nhà thầu có trách nhiệm thanh toán đầy đủ và đúng hạn cho nhà thầu phụ theo các điều khoản thỏa thuận giữa Nhà thầu và nhà thầu phụ</p>



	16.4. Yêu cầu khác về nhà thầu phụ quy định tại E-ĐKCT.
17. Phạt vi phạm và bồi thường thiệt hại	Phạt vi phạm hợp đồng và bồi thường thiệt hại theo quy định tại E-ĐKCT.
18. Tạm dừng hợp đồng	<p>18.1. Chủ đầu tư có thể tạm dừng toàn bộ hoặc một phần công việc của Nhà thầu bằng cách thông báo bằng văn bản cho nhà thầu về việc tạm dừng nếu nhà thầu không thực hiện một nghĩa vụ cụ thể nào của mình theo Hợp đồng với điều kiện thông báo đó phải (i) nêu rõ nội dung của việc không thực hiện được; và (ii) yêu cầu Nhà thầu có biện pháp khắc phục trong thời gian không quá ba mươi (30) ngày sau khi Nhà thầu nhận được thông báo tạm dừng đồng thời nhà thầu phải bồi thường thiệt hại (nếu có) cho Chủ đầu tư do tạm ngừng công việc</p> <p>18.2. Tạm ngừng công việc bởi Nhà thầu</p> <p>a) Nếu Chủ đầu tư không thực hiện nghĩa vụ theo hợp đồng, không thanh toán theo các điều khoản đã thỏa thuận trong hợp đồng này quá 28 ngày kể từ ngày hết hạn thanh toán, sau khi thông báo cho Chủ đầu tư, Nhà thầu có thể sẽ tạm ngừng công việc (hoặc giảm tỷ lệ công việc).</p> <p>b) Sau khi Chủ đầu tư thực hiện các nghĩa vụ của mình theo hợp đồng, Nhà thầu phải tiếp tục tiến hành công việc bình thường ngay khi có thể được.</p> <p>c) Nếu các chi phí phát sinh là hậu quả của việc tạm ngừng công việc (hoặc do giảm tỷ lệ công việc) theo khoản này, Nhà thầu phải thông báo cho Chủ đầu tư để xem xét. Sau khi nhận được thông báo, Chủ đầu tư xem xét và có ý kiến về các vấn đề đã nêu.</p> <p>d) Trước khi tạm ngừng thực hiện công việc trong hợp đồng thì Nhà thầu phải thông báo cho Chủ đầu tư biết bằng văn bản trong đó nêu rõ lý do tạm ngừng công việc thực hiện.</p>
19. Chấm dứt hợp đồng do sai phạm của nhà thầu	<p>19.1. Chủ đầu tư có thể chấm dứt việc thực hiện một phần hoặc toàn bộ hợp đồng bằng cách thông báo bằng văn bản cho nhà thầu khi nhà thầu không thực hiện nội dung công việc như quy định tại E-ĐKCT.</p> <p>19.2. Chủ đầu tư có thể gửi thông báo chấm dứt hợp đồng cho nhà thầu khi phát hiện nhà thầu lâm vào tình trạng phá sản mà không phải chịu bất cứ chi phí đền bù nào. Việc chấm dứt hợp đồng này không làm mất đi quyền lợi của Chủ đầu tư được hưởng theo quy định của hợp đồng và pháp luật.</p> <p>19.3. Trong trường hợp Chủ đầu tư chấm dứt việc thực hiện một phần hay toàn bộ hợp đồng theo Khoản 1 Điều này, Chủ đầu tư có thể ký hợp đồng với nhà thầu khác để thực hiện phần hợp đồng bị chấm dứt đó. Nhà thầu sẽ chịu trách nhiệm bồi thường cho Chủ đầu tư những chi phí vượt trội cho việc thực hiện phần hợp đồng bị chấm dứt này. Tuy nhiên, nhà thầu vẫn phải tiếp tục thực hiện phần hợp đồng không bị chấm dứt.</p>
20. Chấm dứt hợp đồng do lỗi của Chủ đầu tư	Nhà thầu có thể chấm dứt việc thực hiện một phần hoặc toàn bộ hợp đồng bằng cách thông báo bằng văn bản cho Chủ đầu tư khi Chủ đầu tư không thực hiện nội dung công việc như quy định tại E-ĐKCT.
21. Trường hợp bất khả kháng	21.1. Khi xảy ra sự việc bất khả kháng, việc một bên không thực hiện được bất kỳ một nghĩa vụ nào của mình sẽ không bị coi là vi phạm hay phá vỡ Hợp đồng, với điều kiện bên bị ảnh hưởng bởi sự việc này: (a) đã tiến hành những biện pháp ngăn



ngừa hợp lý, cần trọng và các biện pháp thay thế cần thiết, tất cả với mục đích thực hiện được những điều khoản và điều kiện của Hợp đồng này, và (b) phải tiếp tục thực hiện các nghĩa vụ của mình trong phạm vi Hợp đồng chừng nào việc thực hiện này còn hợp lý và thực tế.

21.2. Trong hợp đồng này, bất khả kháng được hiểu là các sự kiện nằm ngoài tầm kiểm soát của các bên và không thể lường trước, không thể tránh được và khiến cho việc thực hiện hợp đồng là không khả thi mà nguyên nhân không phải do sơ suất hoặc thiếu chú ý của các bên. Sự kiện bất khả kháng có thể bao gồm nhưng không giới hạn bởi chiến tranh, bạo loạn, đình công, hỏa hoạn, lũ lụt, dịch bệnh, cách ly do kiểm dịch hoặc các chính sách, quy định của Nhà nước.

21.3. Khi xảy ra sự kiện bất khả kháng, bên bị ảnh hưởng bởi sự kiện bất khả kháng phải kịp thời thông báo bằng văn bản cho bên kia về sự kiện đó và nguyên nhân gây ra sự kiện trong vòng 14 ngày kể từ ngày xảy ra sự kiện bất khả kháng. Đồng thời, chuyển cho bên kia giấy xác nhận về sự kiện bất khả kháng đó được cấp bởi một tổ chức có thẩm quyền tại nơi xảy ra sự kiện bất khả kháng.

Nhà thầu bị ảnh hưởng bởi sự kiện bất khả kháng phải tiếp tục thực hiện các nghĩa vụ hợp đồng theo hoàn cảnh thực tế cho phép và phải tìm mọi biện pháp hợp lý để hạn chế hậu quả của sự việc bất khả kháng.

21.4. Thời hạn mà một bên phải hoàn thành một công việc theo Hợp đồng này được gia hạn thêm một khoảng thời gian bằng đúng thời gian bên đó không thể thực hiện được công việc do sự kiện bất khả kháng gây ra.

21.5. Trong thời gian không thực hiện được Dịch vụ do sự kiện bất khả kháng, theo yêu cầu của Chủ đầu tư, Nhà thầu có nghĩa vụ:

(a) Ngừng huy động chuyên gia, trong trường hợp này, Nhà thầu sẽ được hoàn trả những chi phí phát sinh mà họ phải chi trả một cách hợp lý và cần thiết. Trường hợp được Chủ đầu tư yêu cầu phục hồi lại Dịch vụ thì nhà thầu còn được hoàn trả chi phí này; hoặc

(b) Tiếp tục thực hiện Dịch vụ trong chừng mực có thể; trong trường hợp này, Nhà thầu sẽ tiếp tục được thanh toán theo điều khoản của Hợp đồng và được hoàn trả những chi phí phát sinh thêm một cách hợp lý và cần thiết.

Trường hợp phát sinh tranh chấp giữa các bên do sự kiện bất khả kháng xảy ra hoặc kéo dài thì tranh chấp sẽ được giải quyết theo quy định tại Điều 22 Chương này.

21.6. Chấm dứt hợp đồng và thanh toán hợp đồng trong trường hợp bất khả kháng (nếu có)

a) Nếu việc thực hiện các công việc của hợp đồng bị dừng do bất khả kháng đã được thông báo theo quy định của hợp đồng trong khoảng thời gian mà tổng số ngày bị dừng lớn hơn số ngày do bất khả kháng đã được thông báo, thì một trong hai bên có quyền gửi thông báo chấm dứt hợp đồng cho bên kia.

b) Đối với trường hợp chấm dứt này, Chủ đầu tư sẽ phải thanh toán cho Nhà thầu:

- Các khoản thanh toán cho bất kỳ công việc nào đã được hoàn thành theo giá đã được nêu trong hợp đồng.

- Chi phí cho thiết bị và vật tư được đặt hàng cho gói thầu (nếu có) đã được chuyển tới cho Nhà thầu. Thiết bị và vật tư này sẽ trở thành tài sản (và là rủi ro) của Chủ



	đầu tư khi đã được Chủ đầu tư thanh toán và Nhà thầu sẽ để cho Chủ đầu tư sử dụng.
22. Giải quyết tranh chấp	<p>22.1. Nhà thầu và Chủ đầu tư có trách nhiệm giải quyết các tranh chấp phát sinh giữa hai bên thông qua thương lượng, hoà giải.</p> <p>22.2. Nếu tranh chấp không thể giải quyết được bằng thương lượng, hoà giải trong thời gian quy định tại E-ĐKCT kể từ ngày phát sinh tranh chấp thì bất kỳ bên nào cũng đều có thể yêu cầu đưa việc tranh chấp ra giải quyết theo cơ chế được xác định trong E-ĐKCT.</p>
23. Thông báo	<p>23.1. Bất cứ thông báo nào của một bên gửi cho bên kia liên quan đến hợp đồng phải được thể hiện bằng văn bản, theo địa chỉ được ghi trong E-ĐKCT.</p> <p>23.2. Thông báo của một bên sẽ có hiệu lực kể từ ngày bên kia nhận được hoặc theo ngày hiệu lực nêu trong thông báo, tùy theo ngày nào đến muộn hơn.</p>



Chương VII. ĐIỀU KIỆN CỤ THỂ CỦA HỢP ĐỒNG

E-ĐKC 1.1	Chủ đầu tư: <i>CHI NHÁNH TỔNG CÔNG TY KHÍ VIỆT NAM – CÔNG TY CỔ PHẦN – CÔNG TY ĐƯỜNG ÔNG KHÍ NAM CÔN SƠN (NCSP)</i>
E-ĐKC 1.3	Nhà thầu: _____ [Ghi tên nhà thầu trúng thầu]
E-ĐKC 1.10	Địa điểm dự án: _____ [Ghi địa điểm dự án]
E-ĐKC 1.11	Ngày hợp đồng có hiệu lực: kể từ ngày hai bên ký hợp đồng (dự kiến __ / __ /2025)
E-ĐKC 2.2 (i)	Các tài liệu khác: như qui định trong hợp đồng
E-ĐKC 4.1	Việc sử dụng tài liệu và thông tin liên quan đến hợp đồng: _____ [Ghi các quy định khác (nếu có)]
E-ĐKC 5.1	Các trường hợp khác: _____ [ghi các trường hợp khác (nếu có). Trường hợp không áp dụng thì ghi “không áp dụng”]
E-ĐKC 7	Loại hợp đồng: Hợp đồng trọn gói
E-ĐKC 8	Giá hợp đồng bao gồm toàn bộ các chi phí, lãi và bất kỳ khoản thuế nào mà nhà thầu phải nộp. Giá hợp đồng là cố định đối với phạm vi công việc nêu trong hợp đồng và điều khoản tham chiếu
E-ĐKC 10	<p>10.1. Tạm ứng: <i>Không áp dụng</i></p> <p>10.2. Thanh toán:</p> <ul style="list-style-type: none"> - Phương thức thanh toán: chuyển khoản vào tài khoản của nhà thầu. - Đồng tiền thanh toán: VND. - Thời hạn thanh toán: <ul style="list-style-type: none"> ➤ Đợt 1: 95% giá trị hợp đồng trong vòng 30 (ba mươi) ngày kể từ ngày NCSP nhận được bộ chứng từ thanh toán của Nhà thầu. <li style="margin-left: 20px;">* Bộ chứng từ thanh toán bao gồm: <ul style="list-style-type: none"> + bản gốc Hóa đơn VAT hợp pháp của nhà thầu; + biên bản nghiệm thu hoàn thành và bàn giao công việc. ➤ Đợt 2: 5% giá trị hợp đồng trong vòng 30 (ba mươi) ngày kể từ ngày NCSP hoàn thành công tác thi công thiết bị theo hồ sơ thiết kế của Nhà thầu tư



	<p><i>vấn và bàn giao, hoặc kết thúc 12 tháng kể từ ngày ký Biên bản nghiệm thu hoàn thành và bàn giao công việc, tùy điều kiện nào đến trước.</i></p> <p><i>Nếu nhà thầu xuất hóa đơn không đúng qui định pháp luật hiện hành gây thiệt hại về thuế cho NCSP thì nhà thầu sẽ phải bồi thường thiệt hại cho NCSP.</i></p>
E-ĐKC 11	<p>Trong thời gian 12 tháng kể từ ngày ký Biên bản nghiệm thu hoàn thành và bàn giao công việc, Nhà thầu chịu trách nhiệm tư vấn và điều chỉnh hồ sơ thiết kế phù hợp với thực tế hiện trạng thiết bị của NCSP, thực tế thi công và vật liệu trên thị trường, đảm bảo đáp ứng đúng yêu cầu quy định trong Phạm vi công việc.</p>
E-ĐKC 12	<p>Thời gian thực hiện hợp đồng: tháng (dự kiến từ / /2025)</p>
E-ĐKC 13.1	<p>Thời gian bên nhận yêu cầu trả lời yêu cầu sửa đổi hợp đồng của Chủ đầu tư hoặc nhà thầu: 03 ngày làm việc, kể từ ngày nhận được yêu cầu sửa đổi hợp đồng căn cứ yêu cầu cụ thể của nội dung điều chỉnh.</p>
E-ĐKC 13.2(e)	<p>Các trường hợp khác: _____ [ghi các trường hợp khác (nếu có) phù hợp với quy định của pháp luật].</p>
E-ĐKC 14.2	<p>Thời gian nhà thầu thực hiện việc thay thế nhân sự: tối đa trong vòng 30 ngày kể từ ngày nhận được yêu cầu thay thế nhân sự của Chủ đầu tư.</p>
E-ĐKC 16.1	<p>Danh sách nhà thầu phụ: <i>Không áp dụng.</i></p>
E-ĐKC 16.2	<p>Tổng giá trị công việc mà nhà thầu phụ thực hiện không vượt quá: 0% giá hợp đồng.</p>
E-ĐKC 16.4	<p>Yêu cầu khác về nhà thầu phụ: <i>Không áp dụng.</i></p>
E-ĐKC 17	<p>1. Phạt vi phạm hợp đồng: <i>Áp dụng</i></p> <p>a) Nhà thầu bị phạt theo mức: 2% giá trị của phần công việc theo hợp đồng cho mỗi ngày chậm hoàn thành công việc so với tiến độ đã cam kết.</p> <p>Tổng số tiền phạt không vượt quá: 8% tổng giá trị Hợp đồng. Chủ đầu tư có thể khấu trừ khoản tiền phạt từ các khoản thanh toán đến hạn của Nhà thầu.</p> <p>b) Trường hợp Chủ đầu tư chậm thanh toán cho nhà thầu theo quy định tại Điều 10 thì phải trả lãi cho nhà thầu theo lãi suất cơ bản do Ngân hàng Nhà nước Việt Nam quy định. Thời gian được tính kể từ ngày đầu tiên chậm thanh toán cho đến ngày Chủ đầu tư thanh toán đầy đủ cho nhà thầu.</p> <p>2. Bồi thường thiệt hại: <i>Bồi thường thiệt hại trên cơ sở toàn bộ thiệt hại thực tế theo qui định của pháp luật.</i></p>
E-ĐKC 19.1	<p>Chấm dứt hợp đồng do sai phạm của nhà thầu:</p> <p><i>Chủ đầu tư có quyền chấm dứt hợp đồng trong các trường hợp sau:</i></p>

	<p>a) Nhà thầu không thể thực hiện công việc theo đúng tiến độ đã cam kết trong Hợp đồng;</p> <p>b) Nhà thầu không bố trí được nhân sự chủ chốt như nêu trong E-HSDT;</p> <p>c) Nhà thầu không bố trí được nhân sự thay thế trong thời gian qui định tại mục E-ĐKC 14.2 nêu trên; hoặc</p> <p>d) Nhân sự thay thế không có trình độ kinh nghiệm và năng lực tương đương.</p>
E-ĐKC 20	<p>Chấm dứt hợp đồng do lỗi của Chủ đầu tư: _____</p> <p>[Ghi cụ thể những nội dung mà khi Chủ đầu tư vi phạm thì nhà thầu có quyền yêu cầu chấm dứt hợp đồng]</p>
E-ĐKC 22.2	<p>Giải quyết tranh chấp:</p> <p>Trong trường hợp có phát sinh tranh chấp và các bên không tự giải quyết được thông qua thương lượng và hòa giải, tranh chấp đó sẽ được trình lên Trong tài Kinh tế TP. Hồ Chí Minh để phân xử theo các qui định pháp luật liên quan.</p> <p>Quyết định của cơ quan trọng tài là chung thẩm và các bên có nghĩa vụ thi hành. Chi phí cho việc phân xử sẽ do bên thua chịu.</p>
E-ĐKC 23.1	<p>Địa chỉ để hai bên thông báo cho nhau những thông tin theo quy định:</p> <p>- Địa chỉ liên lạc của Chủ đầu tư:</p> <p style="padding-left: 40px;">CÔNG TY ĐƯỜNG ỐNG KHÍ NAM CÔN SƠN (NCSP)</p> <p style="padding-left: 40px;">Điện thoại: (0254) 3864100</p> <p style="padding-left: 40px;">Fax: (0254) 3864099</p> <p style="padding-left: 40px;">E-mail: _____</p> <p>- Địa chỉ liên lạc của nhà thầu: _____</p> <p style="padding-left: 40px;">Điện thoại: _____</p> <p style="padding-left: 40px;">Fax: _____</p> <p style="padding-left: 40px;">E-mail: _____</p>



CHƯƠNG VIII. BIỂU MẪU HỢP ĐỒNG

(XEM MẪU 16 ĐÍNH KÈM)



HỢP ĐỒNG DỊCH VỤ TƯ VẤN

_____, ngày ____ tháng ____ năm ____

Hợp đồng số: _____

Gói thầu: _____ [Ghi tên gói thầu]

Thuộc dự án: _____ [Ghi tên dự án/dự toán mua sắm]

- Căn cứ¹ _____ [Bộ Luật dân sự số 91/2015/QH13 ngày 24/11/2015 của Quốc hội];

- Căn cứ¹ _____ [Luật Đấu thầu số 22/2023/QH15 ngày 23/6/2023 của Quốc hội];

- Căn cứ Quyết định số ____ ngày ____ tháng ____ năm ____ của ____ về việc phê duyệt kết quả lựa chọn nhà thầu gói thầu _____ [Ghi tên gói thầu] và thông báo kết quả lựa chọn nhà thầu số ____ ngày ____ tháng ____ năm ____ của Chủ đầu tư;

- Căn cứ biên bản hoàn thiện hợp đồng đã được Chủ đầu tư và nhà thầu trúng thầu ký ngày ____ tháng ____ năm ____;

Chúng tôi, đại diện cho các bên ký hợp đồng, gồm có:

Chủ đầu tư (sau đây gọi là Bên A)

Tên Chủ đầu tư _____ [Ghi tên Chủ đầu tư]

Địa chỉ: _____

Điện thoại: _____

Fax: _____

E-mail: _____

Tài khoản: _____

Mã số thuế: _____

Đại diện là ông/bà: _____

Chức vụ: _____

Giấy ủy quyền số ____ ngày ____ tháng ____ năm ____ (trường hợp được ủy quyền).

Nhà thầu (sau đây gọi là Bên B)

Tên nhà thầu _____ [Ghi tên nhà thầu được lựa chọn]

Địa chỉ: _____

Điện thoại: _____

Fax: _____

E-mail: _____

Tài khoản: _____

Mã số thuế: _____

Đại diện là ông/bà: _____

Chức vụ: _____

¹ Cập nhật các văn bản quy phạm pháp luật theo quy định hiện hành.



Giấy ủy quyền số ____ ngày ____ tháng ____ năm ____ (trường hợp được ủy quyền).

Hai bên thỏa thuận ký kết hợp đồng dịch vụ tư vấn với các nội dung sau :

Điều 1. Đối tượng hợp đồng

Đối tượng hợp đồng là các dịch vụ được nêu chi tiết trong Phụ lục A “Điều khoản tham chiếu”.

Điều 2. Thành phần hợp đồng

Thành phần hợp đồng và thứ tự ưu tiên pháp lý như sau:

1. Văn bản hợp đồng;
2. Phụ lục hợp đồng gồm điều khoản tham chiếu, nhân sự của nhà thầu, trách nhiệm báo cáo của nhà thầu;
3. E-ĐKCT của hợp đồng đã được điền đầy đủ các nội dung và bao gồm cả các nội dung hiệu chỉnh, bổ sung, làm rõ trong quá trình lựa chọn nhà thầu, thương thảo hợp đồng (nếu có), hoàn thiện hợp đồng (nếu có);
4. Biên bản thương thảo hợp đồng, biên bản hoàn thiện hợp đồng (nếu có);
5. E-ĐKC của hợp đồng;
6. Quyết định phê duyệt kết quả lựa chọn nhà thầu;
7. Thư chấp thuận E-HSĐT và trao hợp đồng;
8. E-HSĐT và các văn bản làm rõ E-HSĐT của Nhà thầu (nếu có);
9. E-HSMT và các tài liệu sửa đổi, làm rõ E-HSMT (nếu có);
10. Các tài liệu khác quy định tại E-ĐKCT.

Điều 3. Trách nhiệm của Bên A

1. Chủ đầu tư cam kết thanh toán cho nhà thầu theo giá hợp đồng và phương thức nêu tại Điều 5 của hợp đồng này cũng như thực hiện đầy đủ nghĩa vụ và trách nhiệm khác được quy định tại **E-ĐKC** và **E-ĐKCT** của hợp đồng.

2. Chủ đầu tư chỉ định ông/bà _____ [Ghi rõ họ tên] là cán bộ phụ trách của Chủ đầu tư để điều phối các hoạt động thuộc phạm vi hợp đồng này.

Điều 4. Trách nhiệm của Bên B

1. Thực hiện các nghĩa vụ được nêu tại Điều 1 của hợp đồng này;
2. Đảm bảo huy động và bố trí nhân sự được liệt kê tại Phụ lục B “Nhân sự của nhà thầu” để thực hiện dịch vụ;
3. Nộp báo cáo cho Chủ đầu tư trong thời hạn và theo các hình thức được nêu trong Phụ lục C “Trách nhiệm báo cáo của nhà thầu”;
4. Thực hiện đầy đủ các nghĩa vụ và trách nhiệm khác được nêu trong E-ĐKC và E-ĐKCT của hợp đồng.



Điều 5. Giá hợp đồng, thời hạn và phương thức thanh toán

1. Hợp đồng trọn gói

Giá hợp đồng: *[ghi rõ giá trị bằng số, bằng chữ và đồng tiền ký hợp đồng]*

Giá hợp đồng: _____ *[Ghi rõ giá trị bằng số, bằng chữ và đồng tiền ký hợp đồng]*. Số tiền này bao gồm toàn bộ các chi phí, lãi và bất kỳ khoản thuế nào mà nhà thầu phải nộp.

b) Thời hạn thanh toán:

_____ *[Ghi giá trị/phần trăm và đồng tiền] khi hợp đồng có hiệu lực (trường hợp có tạm ứng).*

_____ *[Ghi giá trị/phần trăm và đồng tiền] khi Chủ đầu tư nhận được và chấp thuận dự thảo báo cáo do nhà thầu lập.*

_____ *[Ghi giá trị/phần trăm và đồng tiền] khi Chủ đầu tư nhận được và chấp thuận báo cáo cuối cùng.*

Tổng số tiền thanh toán _____ *[Ghi giá trị và đồng tiền]*

[Thời hạn thanh toán có thể thay đổi để phù hợp với các báo cáo đầu ra được nêu chi tiết tại Phụ lục C].

Điều 6. Loại hợp đồng

Hợp đồng này được thực hiện theo loại hợp đồng trọn gói.

Điều 7. Thời gian thực hiện hợp đồng

_____ *[Chủ đầu tư/Đơn vị được ủy quyền kê khai thông tin về thời gian thực hiện hợp đồng phù hợp với quy định tại Mục 9 E-ĐKC, E-HSĐT và kết quả hoàn thiện hợp đồng giữa hai bên].*

Điều 8. Hiệu lực hợp đồng

1. Hợp đồng có hiệu lực kể từ _____ *[Chủ đầu tư/Đơn vị được ủy quyền kê khai thông tin về ngày có hiệu lực của hợp đồng]*.

2. Hợp đồng hết hiệu lực sau khi hai bên tiến hành thanh lý hợp đồng theo luật định.

Hợp đồng được lập thành _____ bộ, Chủ đầu tư giữ _____ bộ, nhà thầu giữ _____ bộ, các bộ hợp đồng có giá trị pháp lý như nhau.

Đại diện hợp pháp của nhà thầu

[Ghi tên, chức danh, ký tên và đóng dấu]

Đại diện hợp pháp của Chủ đầu tư

[Ghi tên, chức danh, ký tên và đóng dấu]



PHỤ LỤC

- Phụ lục A: Điều khoản tham chiếu
- Phụ lục B: Nhân sự của nhà thầu
- Phụ lục C: Trách nhiệm báo cáo của nhà thầu.



THƯ CHẤP THUẬN E-HSDT VÀ TRAO HỢP ĐỒNG⁽¹⁾

_____, ngày ____ tháng ____ năm ____

Kính gửi: _____ [ghi tên và địa chỉ của Nhà thầu trúng thầu] (sau đây gọi tắt là “Nhà thầu”)

Về việc: *Thông báo chấp thuận E-HSDT và trao hợp đồng*

Căn cứ Quyết định số ____ ngày ____ tháng ____ năm ____ của _____ [ghi tên chủ đầu tư] (sau đây gọi tắt là “Chủ đầu tư”) về việc phê duyệt kết quả lựa chọn nhà thầu gói thầu _____ [ghi tên, số hiệu gói thầu], Bên mời thầu _____ [ghi tên Bên mời thầu] (sau đây gọi tắt là “Bên mời thầu) thông báo: Chủ đầu tư đã chấp thuận E-HSDT và trao hợp đồng cho Nhà thầu để thực hiện gói thầu ____ [ghi tên, số hiệu gói thầu.] với giá hợp đồng là _____ [ghi giá trúng thầu trong quyết định phê duyệt kết quả lựa chọn nhà thầu] với thời gian thực hiện gói thầu là ____ [ghi thời gian thực hiện gói thầu trong quyết định phê duyệt kết quả lựa chọn nhà thầu].

Đề nghị đại diện hợp pháp của Nhà thầu tiến hành hoàn thiện và ký kết hợp đồng với Chủ đầu tư, Bên mời thầu theo kế hoạch như sau:

Trường hợp hoàn thiện hợp đồng thông qua phương tiện điện tử:

- Thời gian hoàn thiện hợp đồng: ____ [ghi thời gian hoàn thiện hợp đồng];
- Địa chỉ phương tiện điện tử: ____ [ghi đường link, tên đăng nhập, mật khẩu (nếu có)...];
- Việc ký biên bản hoàn thiện hợp đồng thực hiện qua Hệ thống.

Trường hợp hoàn thiện hợp đồng trực tiếp:

- Thời gian hoàn thiện hợp đồng: ____ [ghi thời gian hoàn thiện hợp đồng], tại địa điểm⁽²⁾ ____ [ghi địa điểm hoàn thiện hợp đồng].

Văn bản này là một phần không thể tách rời của hồ sơ hợp đồng. Sau khi nhận được văn bản này, Nhà thầu hoàn thiện, ký kết hợp đồng theo quy định nêu trên. Chủ đầu tư sẽ từ chối hoàn thiện, ký kết hợp đồng với Nhà thầu trong trường hợp phát hiện năng lực hiện tại của nhà thầu không đáp ứng yêu cầu thực hiện gói thầu.

Nếu đến ngày ____ tháng ____ năm ____ mà Nhà thầu không tiến hành hoàn thiện, ký kết hợp đồng hoặc từ chối hoàn thiện, ký kết hợp đồng theo các yêu cầu nêu trên thì Nhà thầu sẽ bị loại.

Đại diện hợp pháp của Bên mời thầu
[ghi tên, chức danh, ký tên và đóng dấu]



Ghi chú:

(1) Trong quá trình hoàn thiện hợp đồng, các bên phải điền đầy đủ và đưa toàn bộ nội dung, bao gồm cả các nội dung hiệu chỉnh, bổ sung, làm rõ trong quá trình lựa chọn nhà thầu, thương thảo hợp đồng (nếu có), hoàn thiện hợp đồng (nếu có) vào điều kiện cụ thể của hợp đồng để hình thành tài liệu hợp đồng điện tử.

(2) Khuyến khích thực hiện hoàn thiện hợp đồng qua phương tiện điện tử. Trường hợp việc hoàn thiện hợp đồng thực hiện trực tiếp thì Chủ đầu tư điền thông tin về địa điểm (văn phòng, cơ quan Chủ đầu tư...) để Nhà thầu đến tiến hành hoàn thiện hợp đồng.

