

CÔNG TY CP XĂNG DẦU DẦU KHÍ VŨNG ÁNG



# HỒ SƠ LẬP BÁO CÁO KINH TẾ – KỸ THUẬT

DỰ ÁN: CẢI TẠO, NÂNG CẤP HỆ THỐNG PHA CHẾ XĂNG E10 TẠI KHO VŨNG ÁNG

CÔNG TRÌNH: TỔNG KHO XĂNG DẦU VŨNG ÁNG

ĐỊA ĐIỂM: PHƯỜNG VŨNG ÁNG, TỈNH HÀ TĨNH

TẬP 1: BẢN VẼ THIẾT KẾ THI CÔNG

MÃ SỐ: TECHCO-2025-BCKTKT-03

CÔNG TY TNHH TƯ VẤN XÂY DỰNG ĐẠI THỊNH PHÁT  
**THẨM TRA**  
Theo văn bản số: ...../.....  
Ngày.....tháng.....năm.....  
Chủ trì thẩm tra: .....



CÔNG TY TNHH TƯ VẤN VÀ CÔNG NGHỆ TECHCO

ĐỊA CHỈ: TDP GIAO TẾ – P. ĐỒNG HỚI – TỈNH QUẢNG BÌNH



CÔNG TY CP XĂNG DẦU DẦU KHÍ VŨNG ÁNG



# HỒ SƠ LẬP BÁO CÁO KINH TẾ – KỸ THUẬT

DỰ ÁN: CẢI TẠO, NÂNG CẤP HỆ THỐNG PHA CHẾ XĂNG E10 TẠI KHO VŨNG ÁNG

CÔNG TRÌNH: TỔNG KHO XĂNG DẦU VŨNG ÁNG

ĐỊA ĐIỂM: PHƯỜNG VŨNG ÁNG, TỈNH HÀ TĨNH

TẬP 1: BẢN VẼ THIẾT KẾ THI CÔNG

MÃ SỐ: TECHCO-2025 -BCKTKT-03

CTTK:

KS. NGUYỄN CHÍ VĂN

THIẾT KẾ:

KS. ĐÌNH VĂN VINH

KCS:

KS. NGUYỄN HOÀNG

CÔNG TY TNHH TƯ VẤN XÂY DỰNG ĐẠI THỊNH PHÁT

**THẨM TRA**

Theo văn bản số: ..... / .....

Ngày: ..... tháng ..... năm .....

Chủ trì thẩm tra:

Trần Anh Tuấn

ĐẠI DIỆN CHỦ ĐẦU TƯ



Nguyễn Tiến Mạnh

ĐẠI DIỆN ĐƠN VỊ TƯ VẤN THIẾT KẾ

GIÁM ĐỐC



Nguyễn Tiến Mạnh

SƠ ĐỒ HIỆN TRẠNG

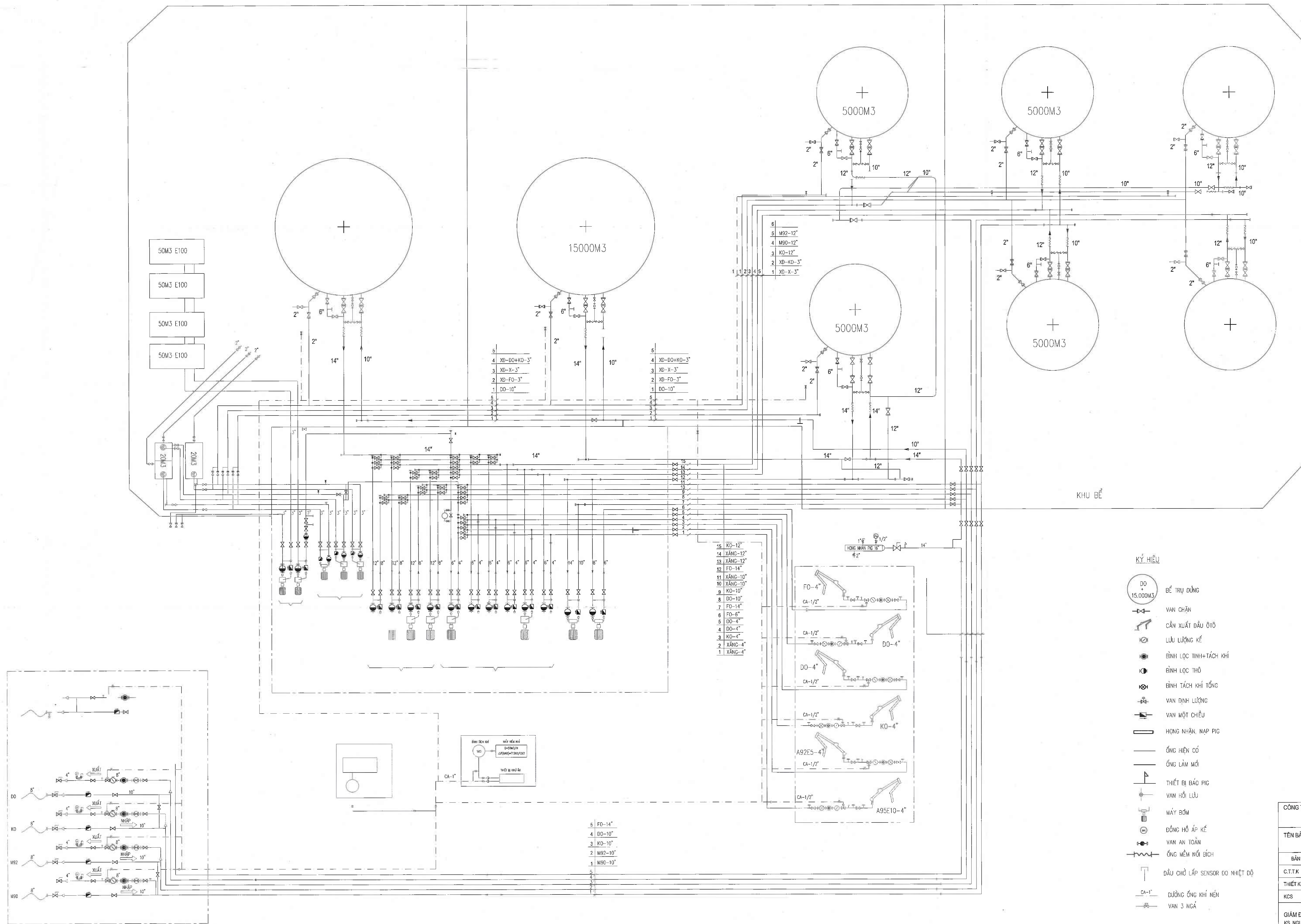

- KÝ HIỆU**
- BỂ TRỮ ĐỒNG
  - VAN CHẶN
  - CẢN XUẤT DẦU ÔTÔ
  - LƯU LƯỢNG KẾ
  - BÌNH LỌC TINH+TÁCH KHÍ
  - BÌNH LỌC THÔ
  - BÌNH TÁCH KHÍ TỔNG
  - VAN ĐỊNH LƯỢNG
  - VAN MỘT CHIỀU
  - HÔNG NHẬP, NẠP PIG
  - ỚNG HIỆN CÓ
  - ỚNG LẮM MỀM
  - THIẾT BỊ BÁO PIG
  - VAN HỒI LƯU
  - MÁY BƠM
  - ĐỒNG HỒ ÁP KẾ
  - VAN AN TOÀN
  - ỚNG MỀM NỬI BỊCH
  - ĐẦU CHỖ LẮP SENSOR ĐO NHỆT ĐỘ
  - CÀ-T
  - VAN 3 NGÁ

CÔNG TY TNHH TƯ VẤN VÀ CÔNG NGHỆ TECHCO  
**THẨM TRA**  
 Theo văn bản số: .....  
 Ngày: ..... tháng ..... năm .....  
 CHỮ HỌ TÊN: .....

CÔNG TRÌNH - ĐỊA ĐIỂM:  
 CẢI TẠO, NÂNG CẤP HỆ THỐNG PHA CHẾ E10 TẠI KHU VÙNG AN  
 PHƯƠNG VÙNG AN - TỈNH HÀ TĨNH

TÊN BẢN VẼ:  
 SƠ ĐỒ CÔNG NGHỆ HIỆN TRẠNG

BẢN VẼ: SD	GHÉP: 1XAO	TỈ LỆ: 1/50	HT: 8/2025
C.T.T.K	KS. NGUYỄN CHÍ VÂN		
THIẾT KẾ	KS. ĐINH VĂN VINH		
KCS	KS. NGUYỄN HOÀNG		

GIÁM ĐỐC  
 KS. NGUYỄN TIẾN MẠNH

CÔNG TY TNHH TƯ VẤN VÀ CÔNG NGHỆ TECHCO  
 ĐỊA CHẾ: TẬP GIẢI TẾ - PHƯỜNG ĐỒNG HỚI - TỈNH QUẢNG TRỊ

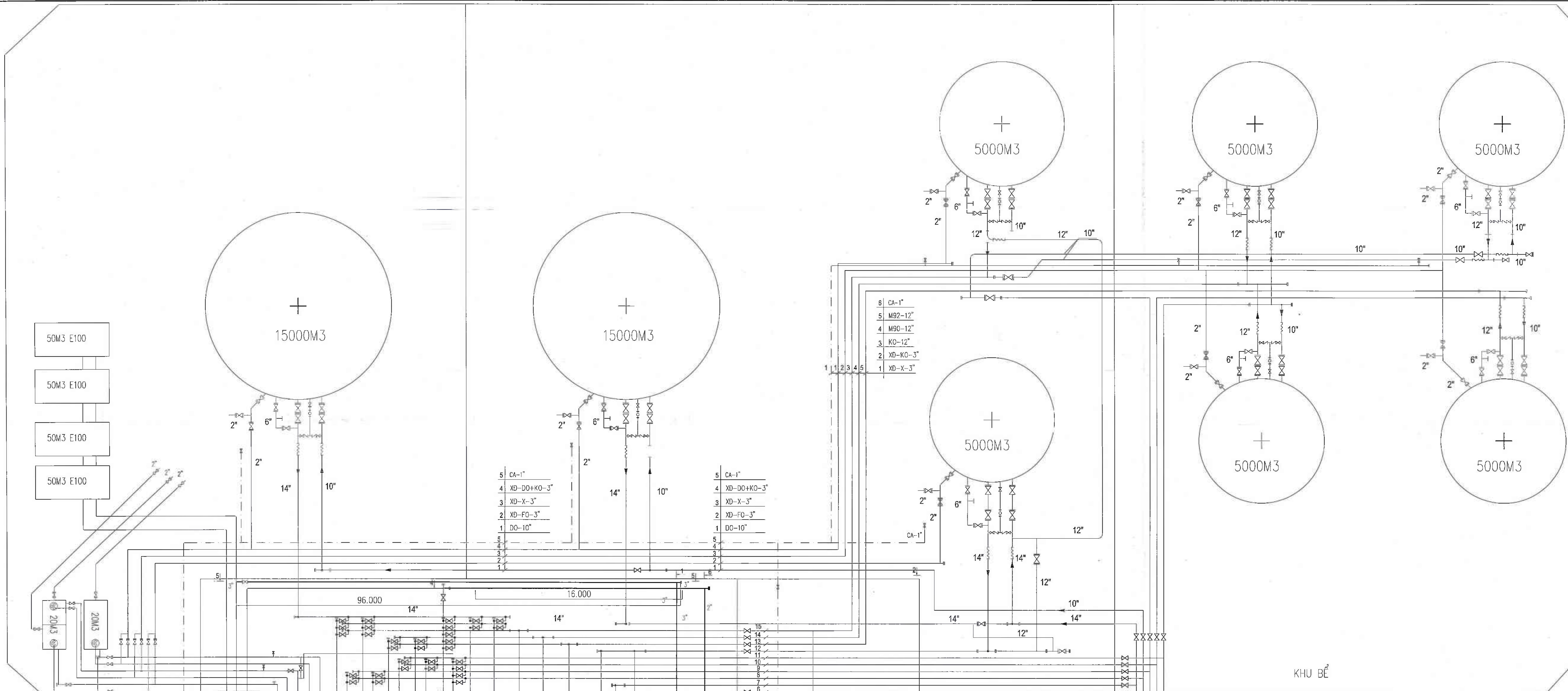

THÔNG KÊ VẬT TƯ & THIẾT BỊ

STT	Tên vật tư	Đơn vị	Số lượng	Vị trí	Ghi chú
1	Ván inox	m	135	ASH GRB	
2	Kẹp ống Ø 10, 12, 14 (STDS)	m	70	ASH GRB	
3	Công tắc 0.5A, 1A, 2A (STDS)	m	70	ASH GRB	
4	Van cầu Ø 10, 12, 14 (STDS)	chiếc	3		
5	Van cầu Ø 10, 12, 14 (STDS)	chiếc	3		
6	Van cầu Ø 10, 12, 14 (STDS)	chiếc	3		
7	Trục Ø 10, 12, 14 (STDS)	chiếc	3		
8	Trục Ø 10, 12, 14 (STDS)	chiếc	3		
9	Trục Ø 10, 12, 14 (STDS)	chiếc	3		
10	Trục Ø 10, 12, 14 (STDS)	chiếc	3		
11	Trục Ø 10, 12, 14 (STDS)	chiếc	3		
12	Trục Ø 10, 12, 14 (STDS)	chiếc	3		
13	Trục Ø 10, 12, 14 (STDS)	chiếc	3		
14	Trục Ø 10, 12, 14 (STDS)	chiếc	3		
15	Trục Ø 10, 12, 14 (STDS)	chiếc	3		
16	Trục Ø 10, 12, 14 (STDS)	chiếc	3		
17	Trục Ø 10, 12, 14 (STDS)	chiếc	3		
18	Trục Ø 10, 12, 14 (STDS)	chiếc	3		

- KÝ HIỆU
- DO 15.000M3 BỂ TRỮ DỪNG
  - VAN CHẶN
  - CẤM XUẤT DẦU ÔTÔ
  - LƯU LƯỢNG KẾ
  - BÌNH LỌC TÍNH & TÁCH KHÍ
  - BÌNH LỌC THÔ
  - BÌNH TÁCH KHÍ TỔNG
  - VAN ĐỊNH LƯỢNG
  - VAN MỘT CHIỀU
  - HÔNG NHẬP, NẠP PIG
  - ỐNG HẸN CỐ
  - ỐNG LẠM MỎ
  - THIẾT BỊ BẢO PIG
  - VAN HỒ LỬU
  - MÁY BƠM
  - ĐỒNG HỒ ÁP KẾ
  - VAN AN TOÀN
  - ỐNG MỀM NỒI BÍCH
  - ĐẦU CHỖ LẮP SENSOR DO NHIỆT ĐỘ
  - CA-1 DƯỜNG ỐNG KHÍ NHẸN
  - VAN 3 NGÁ

CẦU CĂNG: 15.000DWT

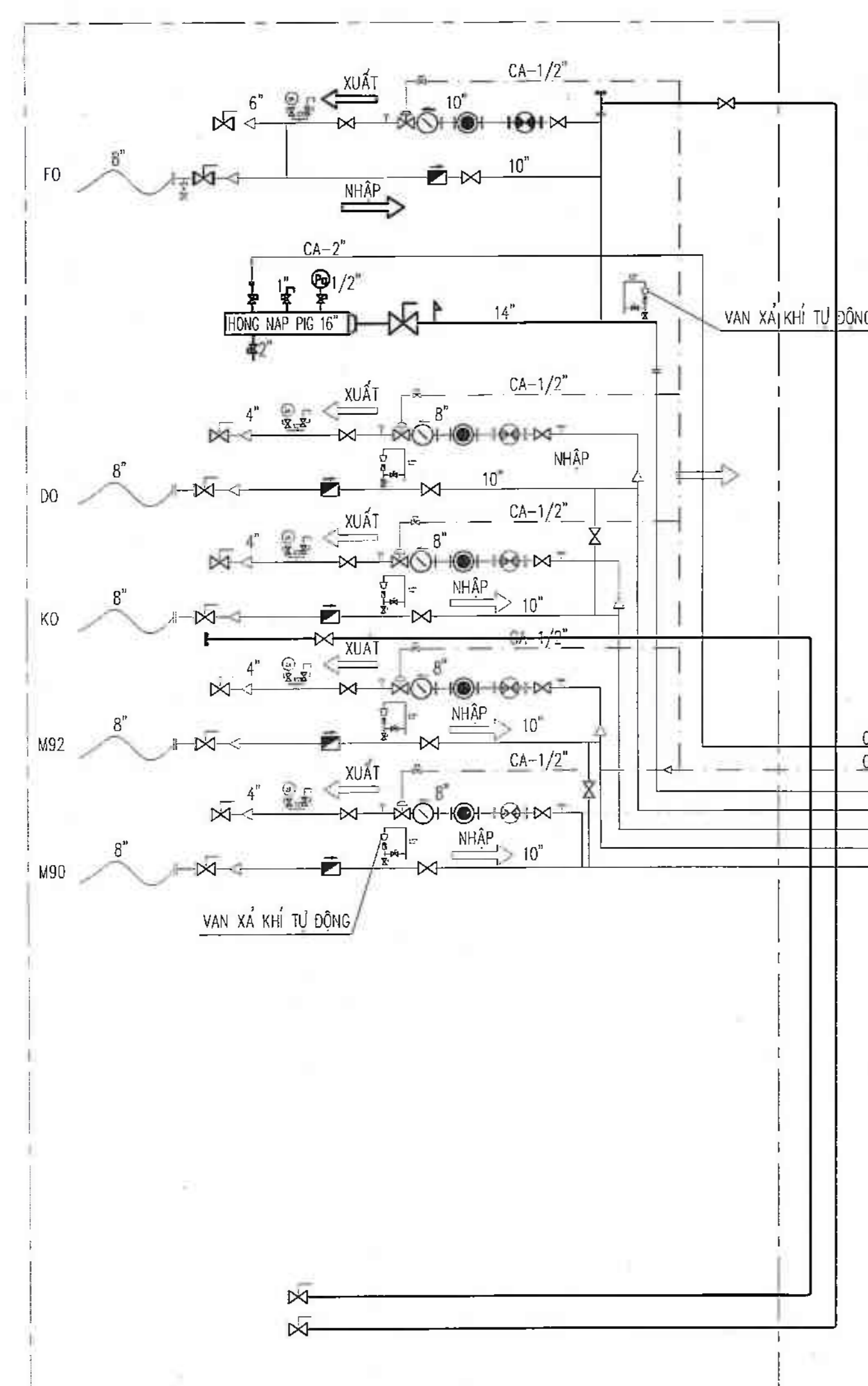

CẦU CĂNG: 3.000DWT

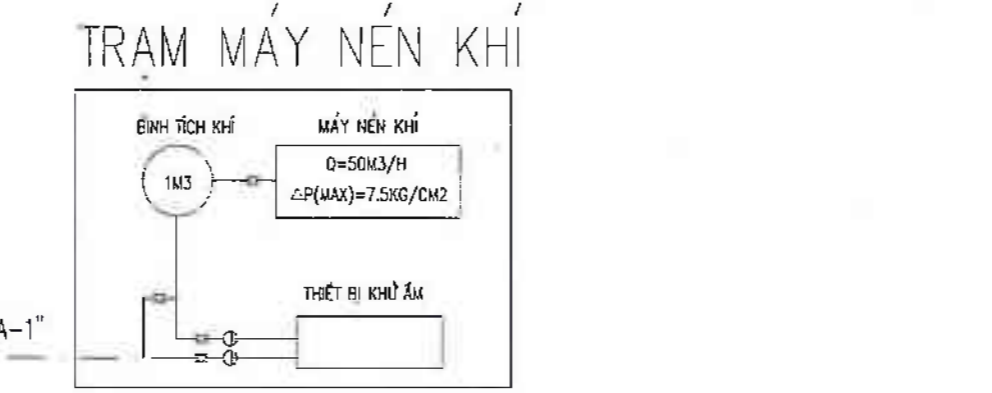
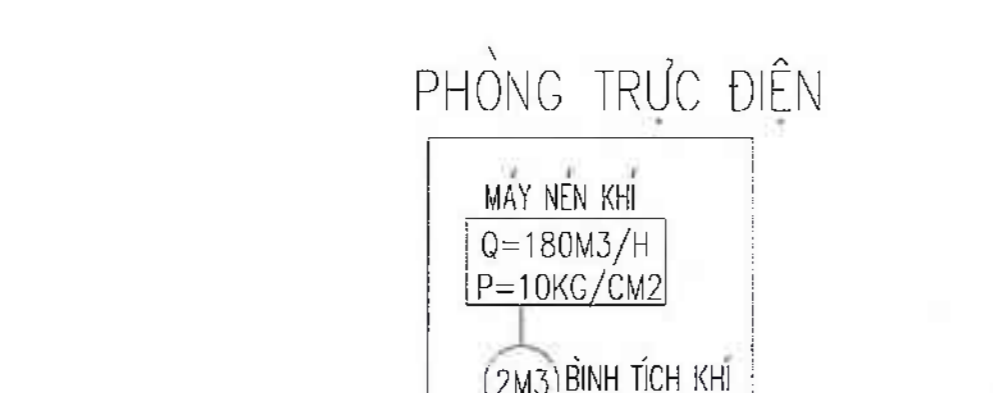

**NHÀ KIỂM ĐỊNH**

- THUYẾT MINH:
- Đảm bảo máy thiết kế trên cơ sở:
  - Bản vẽ sơ đồ công nghệ;
  - Hàn ống thiếp nối các thiết bị bằng que hàn loại E7018, hoặc loại que hàn có tính năng tương đương;
  - Bình lọc khí, thiết bị công nghệ lắp đặt trong khu bể được lấy theo tiêu chuẩn sau:
    - Bình lọc khí - theo tiêu chuẩn ANSI/ASME B 36.10A-1985;
    - Bình nổi ống - theo tiêu chuẩn ANSI/ASME B 31.5-1986;
    - Hệ và cấu nối ống - theo tiêu chuẩn ASME/ANSI B 31.5-1986;
    - Đường nối ống - theo tiêu chuẩn ASME/ANSI B 31.5-1986;
    - Kích thước trong bản vẽ chi tiết.
  - Tất cả công việc hiện trạng thực tế, có lập từng khu vực.
  - Thao tác lắp đặt tại hiện trường, công tác gia công chế tạo tại xưởng cơ khí, đảm bảo an toàn PCCC.

CÔNG TRÌNH - ĐỊA ĐIỂM:  
CÁI TẠO, NANG CẤP HỆ THỐNG PHA CHẾ E10 TẠI KHO VÙNG ANG  
PHƯỜNG VÙNG ANG - TỈNH HÀ TĨNH

TÊN BẢN VẼ:  
SƠ ĐỒ CÔNG NGHỆ CÁI TẠO, NANG CẤP

BẢN VẼ: SB	GHÉP: 1XA0	TỈ LỆ: 1:50	HT: 8/2025
C.T.T.X	KS. NGUYỄN CHÍ VĂN		
THIẾT KẾ	KS. ĐINH VĂN VINH		
KCS	KS. NGUYỄN HOÀNG		

GIÁM ĐỐC  
KS. NGUYỄN TIẾN MẠNH

CÔNG TY TNHH TƯ VẤN VÀ CÔNG NGHỆ TECHCO  
ĐỊA CHỈ: TDP GIAO TẾ - PHƯỜNG DƯƠNG ANH - TỈNH QUẢNG TRỊ

MẶT CẮT 1-1  
TỶ LỆ 1/50

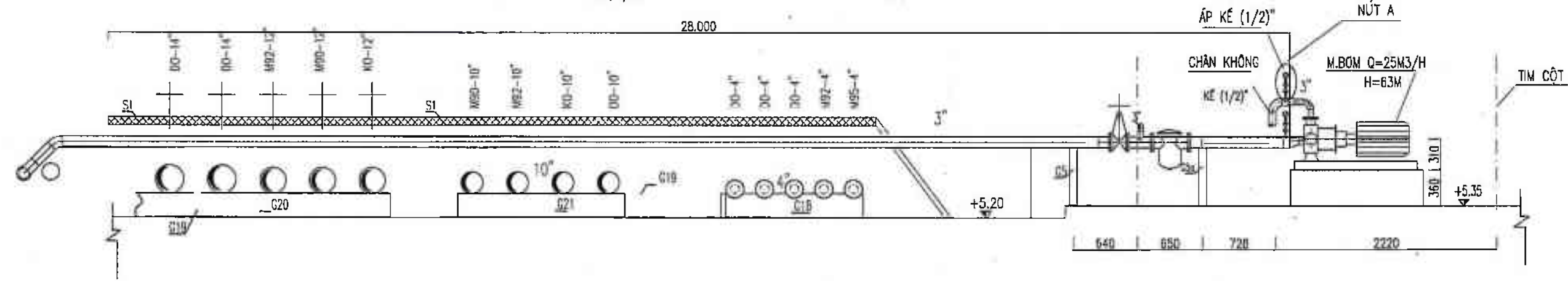

MẶT CẮT 2-2  
TỶ LỆ 1/50

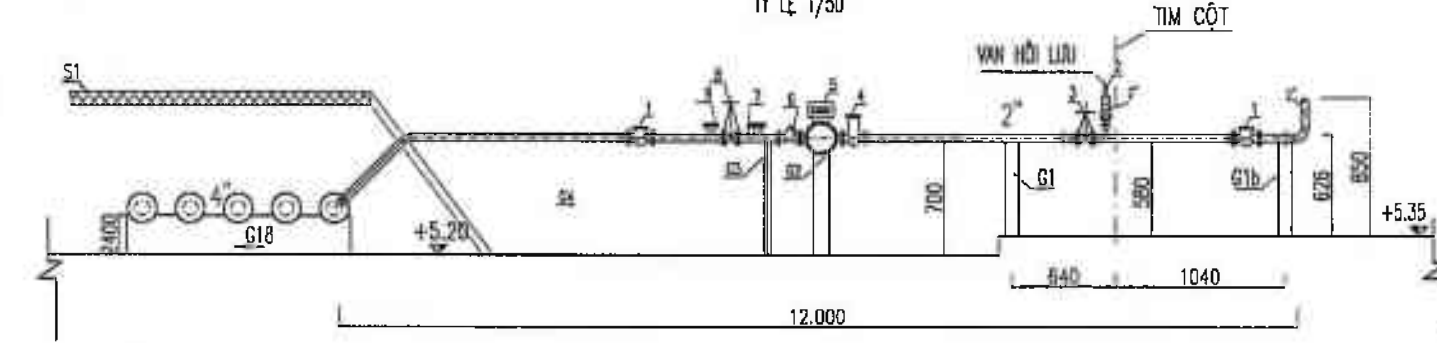

MẶT CẮT 3-3  
TỶ LỆ 1/50

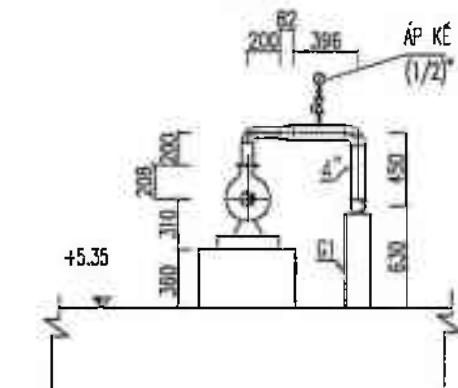

MẶT CẮT 4-4  
TỶ LỆ 1/50

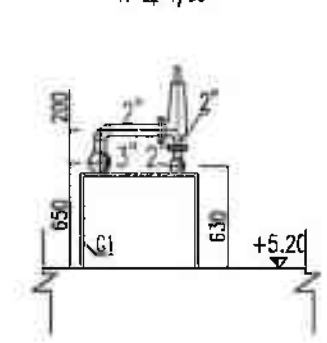

NÚT A  
TỶ LỆ 1/10

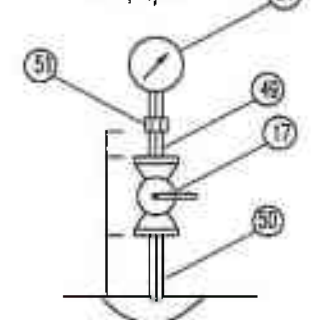

MẶT CẮT 5-5  
TỶ LỆ 1/50

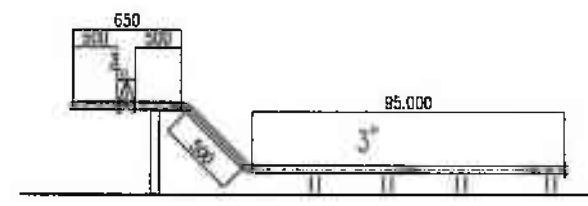

MẶT CẮT 6-6  
TỶ LỆ 1/50

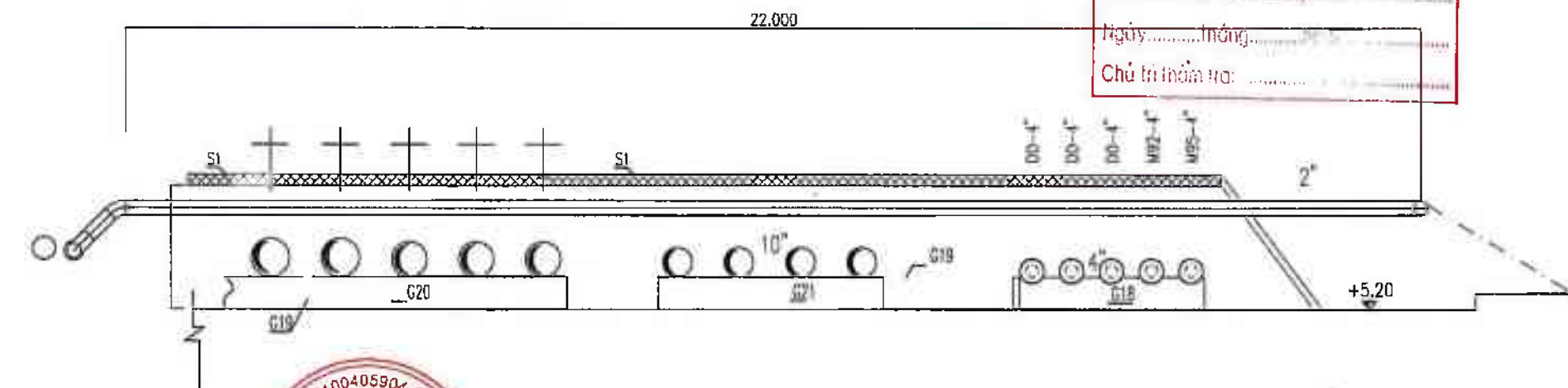

CÔNG TY TƯ VẤN XÂY DỰNG ĐẠI THỊNH PHÁT  
**THẨM TRA**  
Theo văn bản số: .....  
Ngày ..... tháng .....  
Chủ trì thẩm tra: .....

TỔNG KHO XĂNG DẦU VŨNG ANG	C.T.T.K	Nguyễn Chí Văn		DỰ ÁN: CẢI TẠO, NÂNG CẤP HỆ THỐNG PHA CHẾ E10 TẠI KHO VŨNG ANG CÔNG TRÌNH: TỔNG KHO XĂNG DẦU VŨNG ANG	CHI TIẾT MẶT CẮT	
	Thiết kế	Đình Văn Vinh			ĐỊA ĐIỂM: PHƯỜNG VŨNG ANG, TỈNH HÀ TĨNH TỶ LỆ: KHBV: 2025-BCKTKT	
CÔNG TY TNHH TƯ VẤN VÀ CÔNG NGHỆ TECHCO ĐC: TDP GIAO TẾ - PHƯỜNG ĐỒNG HỚI - TỈNH QUẢNG TRỊ	KCS	Nguyễn Hoàng	NGƯỜI CHẤM DẤU: Nguyễn Tiến Mạnh	HỒ SƠ LẬP BÁO CÁO KINH TẾ - KỸ THUẬT Ngày ...../...../2025	LẦN XB: 01	TỜ SỐ: