

BÁO CÁO KINH TẾ KỸ THUẬT

TẬP II : BẢN VẼ THIẾT KẾ THI CÔNG

CÔNG TRÌNH: CẢI TẠO, XÂY DỰNG MỚI NÓI TUYẾN TRUNG THỂ DÂY
NÓI KHU VỰC QUẬN 7

LOẠI CÔNG TRÌNH : NÂNG CẤP LƯỚI ĐIỆN
NGUỒN VỐN : ĐẦU TƯ XÂY DỰNG
ĐỊA ĐIỂM XÂY DỰNG : PHƯỜNG TÂN HƯNG, TÂN THUẬN,
TÂN MỸ, PHÚ THUẬN - TP.HCM
CHỦ NHIỆM TK PHẦN ĐIỆN : NGUYỄN SĨ TẤN
CHỦ TRÌ TK PHẦN XÂY DỰNG : NGUYỄN QUỐC THẮNG

CÔNG TY TNHH TƯ VẤN HẠ TẦNG ĐIỆN VÀ VIỄN THÔNG P.T.I.C

THẨM TRA

Theo Văn bản số: 1.10.../BCKTKT...

Ngày: 01...tháng...10...năm 20.25.....

Chủ trì bộ môn ký tên:

Nguyễn Hữu Châu

Nguyễn Hữu Châu

CHỦ ĐẦU TƯ *Thư*

CÔNG TY ĐIỆN LỰC TÂN THUẬN

KT. GIÁM ĐỐC
PHÓ GIÁM ĐỐC *Chú*



Vũ Hoài Nam

ĐƠN VI TƯ VẤN

CÔNG TY TNHH TV-XD NGUYỄN VIỆT

GIÁM ĐỐC



NGUYỄN SĨ TẤN

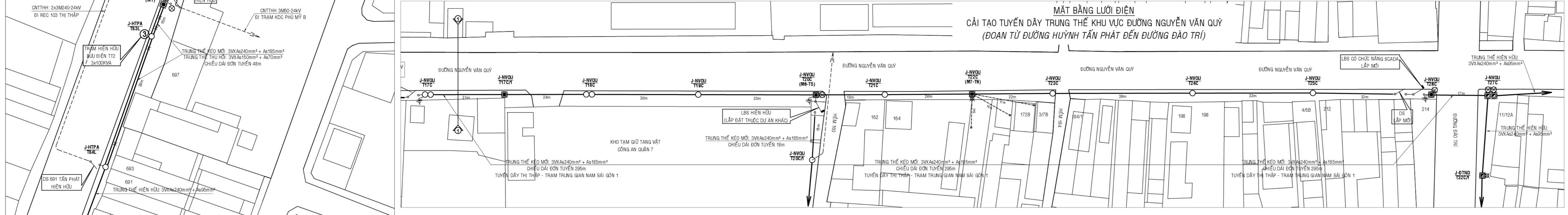
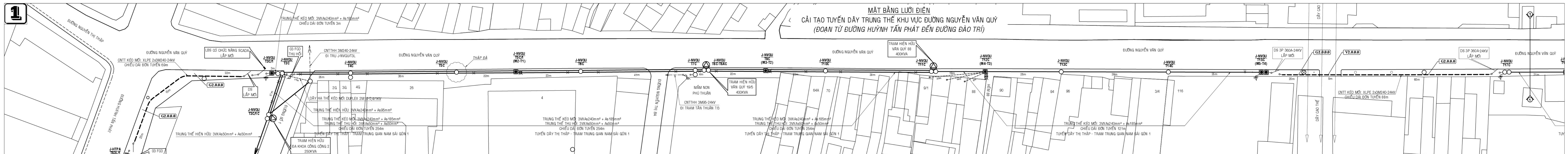

GHI CHÚ

	CẤP NGẠM TRUNG THẾ HIỆN HỮU		TỪ RUM XÂY DỰNG MỚI, TRẠM TRANS THẤP (2L+1T) XOM
	CẤP NGẠM TRUNG THẾ KÉO MÔI		TRU BIẾT TRUNG THẾ ĐƠN, GHEP ĐỐI HIỆN HỮU
	ĐƯỜNG DÂY TRUNG THẾ HIỆN HỮU		TRU BIẾT 14m TRUNG THẾ ĐƠN, GHEP ĐỐI DUNG MÔI
	ĐƯỜNG DÂY TRUNG THẾ THỦ HỒI		TRU BIẾT 10m HA THỂ ĐƠN DUNG MÔI CÓ GIÁ CỖ MỎNG
	ĐƯỜNG DÂY TRUNG THẾ KÉO MÔI		TRU BIẾT 4m HA THỂ ĐƠN, GHEP ĐỐI HIỆN HỮU
	CẤP NGẠM HA THỂ KÉO MÔI		TRU BIẾT 10m, BIL HA THỂ HIỆN HỮU
	CẤP DUPLEX SỔ DUNG LẠI		TRU BIẾT 10m, BIL HA THỂ HA THỂ THỦ HỒI
	CẤP QUADUPLEX SỔ DUNG LẠI		TRU BIẾT 10m, BIL HA THỂ HA THỂ THỦ HỒI
	THẾT BÍ ĐÓNG CÁT FOD		TRAM ĐIỆN THỂ TREEN, TRAM GIÁN, TRÊN TRU GHEP ĐỐI HIỆN HỮU
	THẾT BÍ ĐÓNG CÁT LFOD		TIẾP ĐỊA LẬP MỚI
	THẾT BÍ ĐÓNG CÁT RECLOSER		
	THẾT BÍ ĐÓNG CÁT LBS		
	THẾT BÍ ĐÓNG CÁT DS		

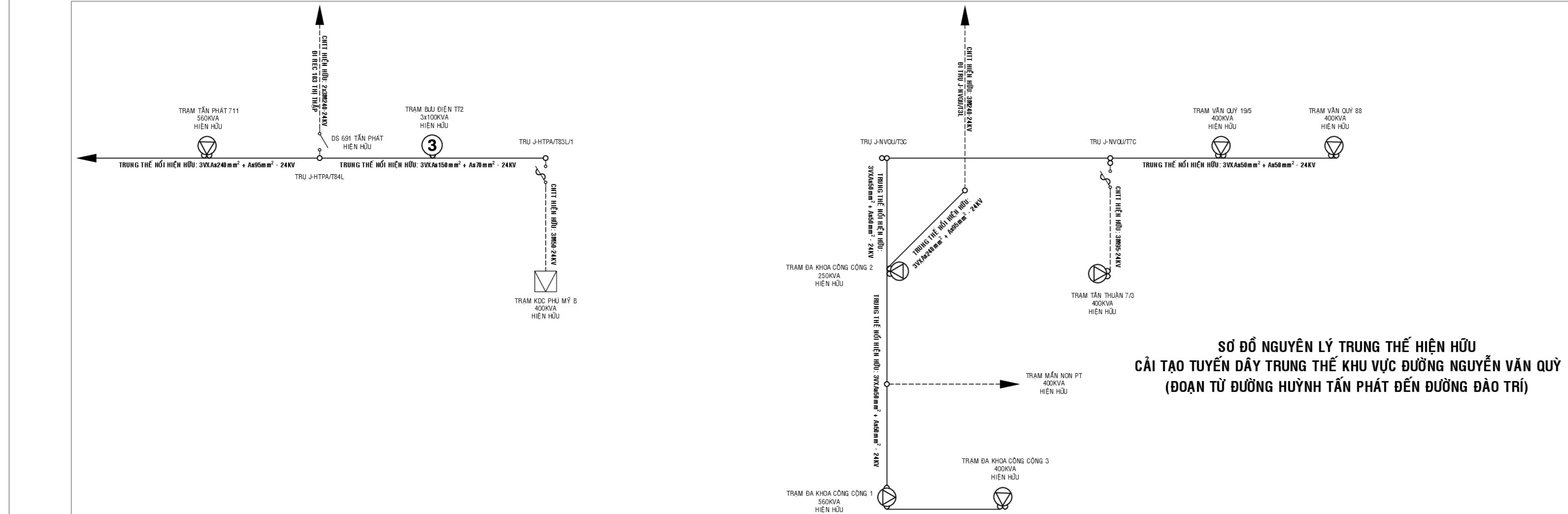

BẢNG THỐNG KÊ TỌA ĐỘ

TÊN	TỌA ĐỘ X	TỌA ĐỘ Y
J-TRU PHU THUAN 1	807065.4230	1187584.8254
J-TRU PHU THUAN 2	807065.1618	1187587.0278
J-TRU PHU THUAN 3	807241.9821	1187703.2731
J-TRU PHU THUAN 4	807150.0782	1187740.8079
J-TRU PHU THUAN 5	807450.9259	1187789.9187
J-TRU PHU THUAN 6	807487.0383	1187841.1024
J-TRU PHU THUAN 7	807515.0689	1187882.3741
J-TRU PHU THUAN 8	807511.0380	1187903.2851
J-TRU PHU THUAN 9	807782.6554	1187959.7030

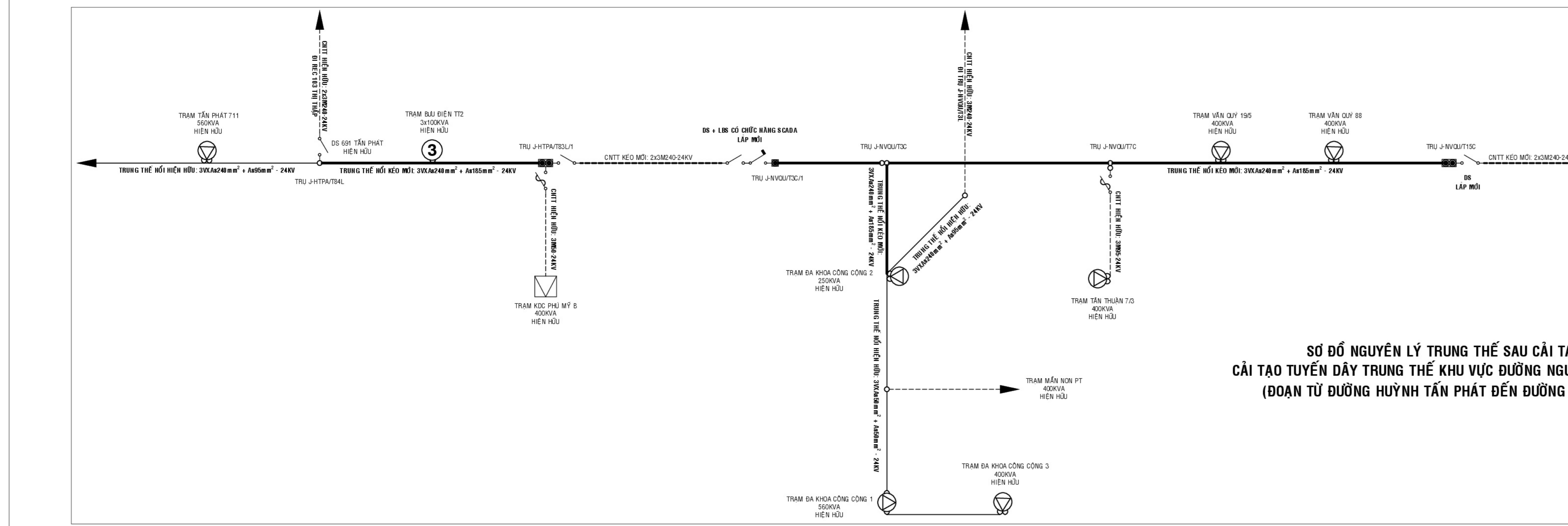
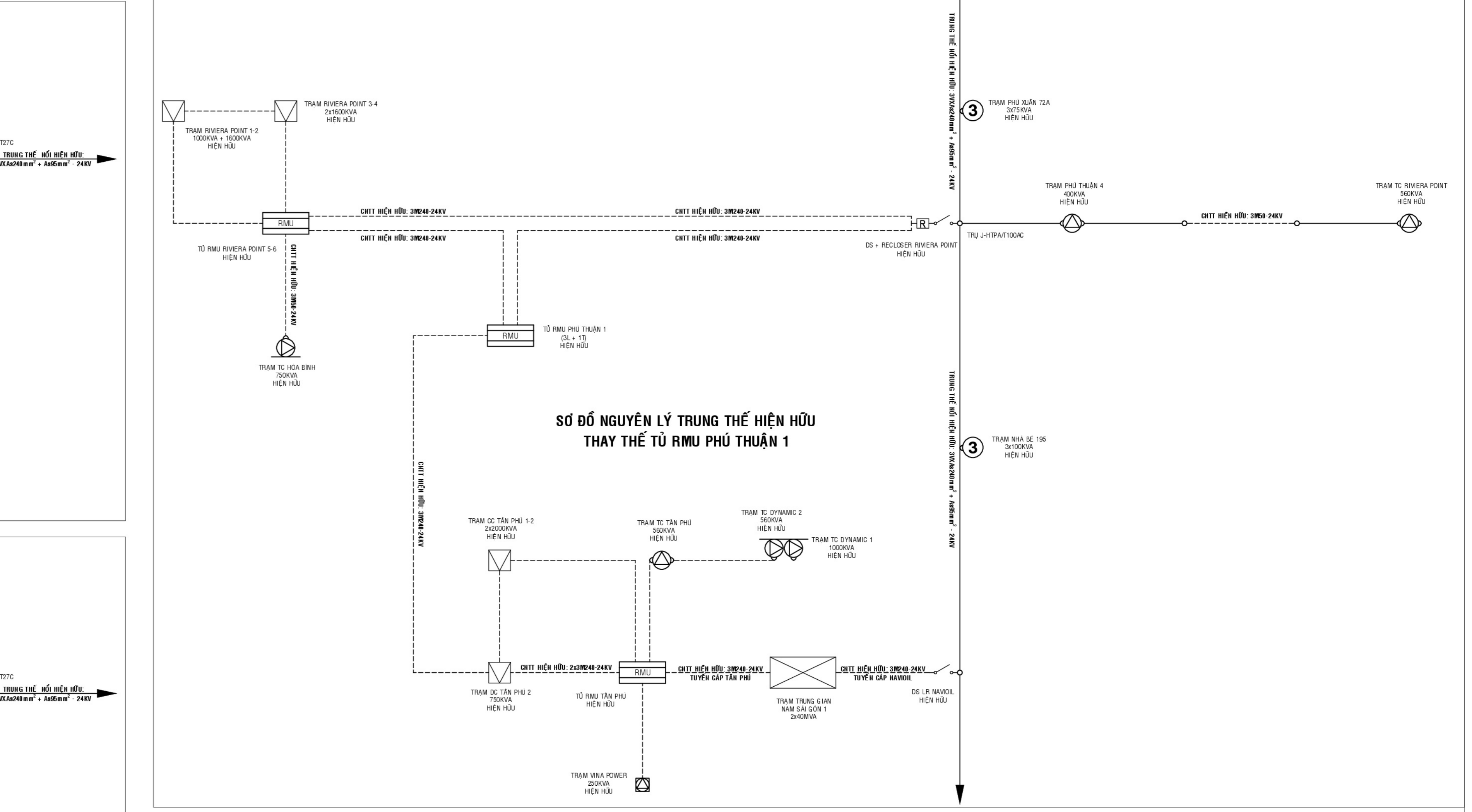

BẢNG THỐNG KÊ TỌA ĐỘ

TÊN	TỌA ĐỘ X	TỌA ĐỘ Y
J-TRU PHU THUAN 1	807065.4230	1187584.8254
J-TRU PHU THUAN 2	807065.1618	1187587.0278
J-TRU PHU THUAN 3	807241.9821	1187703.2731
J-TRU PHU THUAN 4	807150.0782	1187740.8079
J-TRU PHU THUAN 5	807450.9259	1187789.9187
J-TRU PHU THUAN 6	807487.0383	1187841.1024
J-TRU PHU THUAN 7	807515.0689	1187882.3741
J-TRU PHU THUAN 8	807511.0380	1187903.2851
J-TRU PHU THUAN 9	807782.6554	1187959.7030

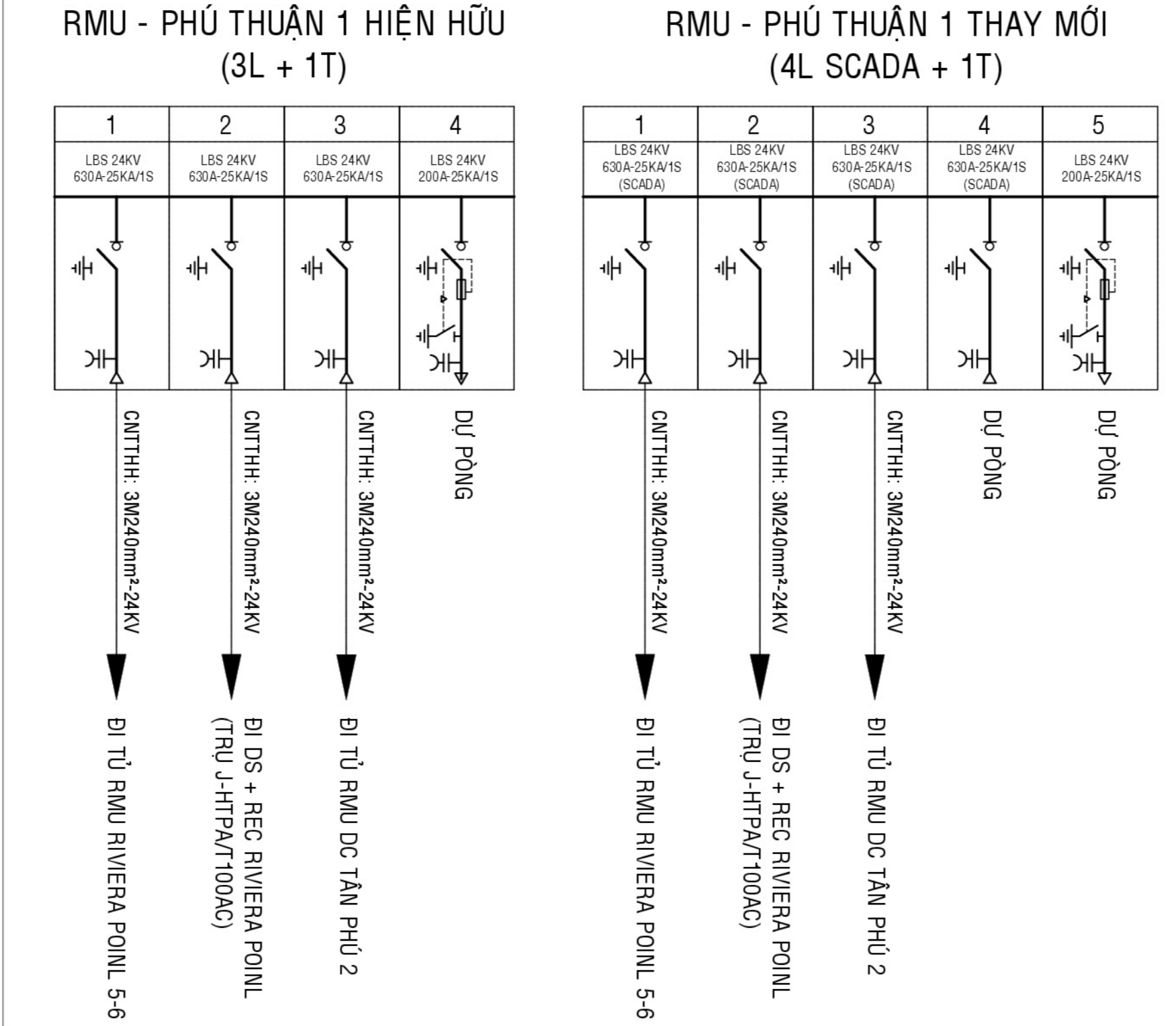
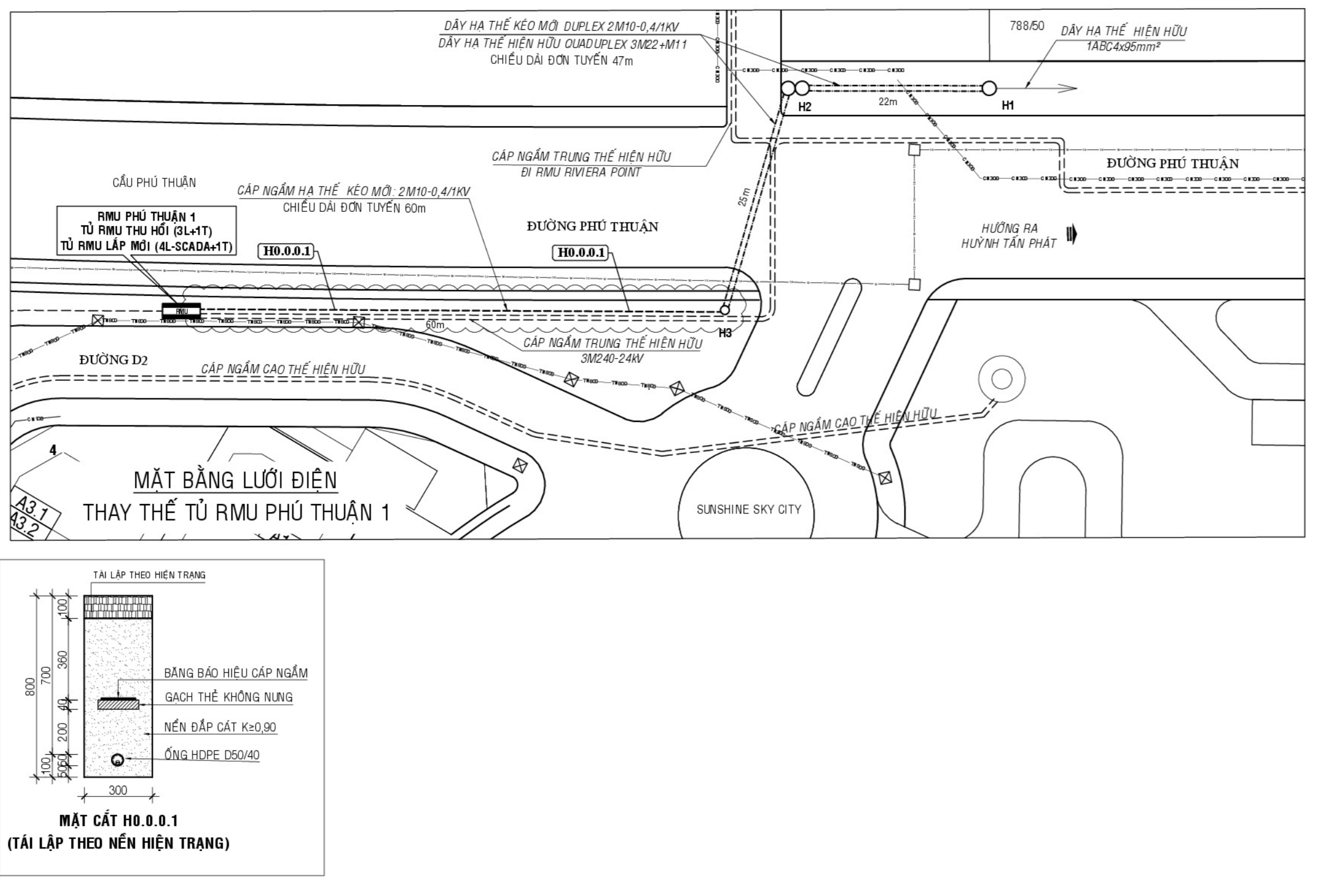
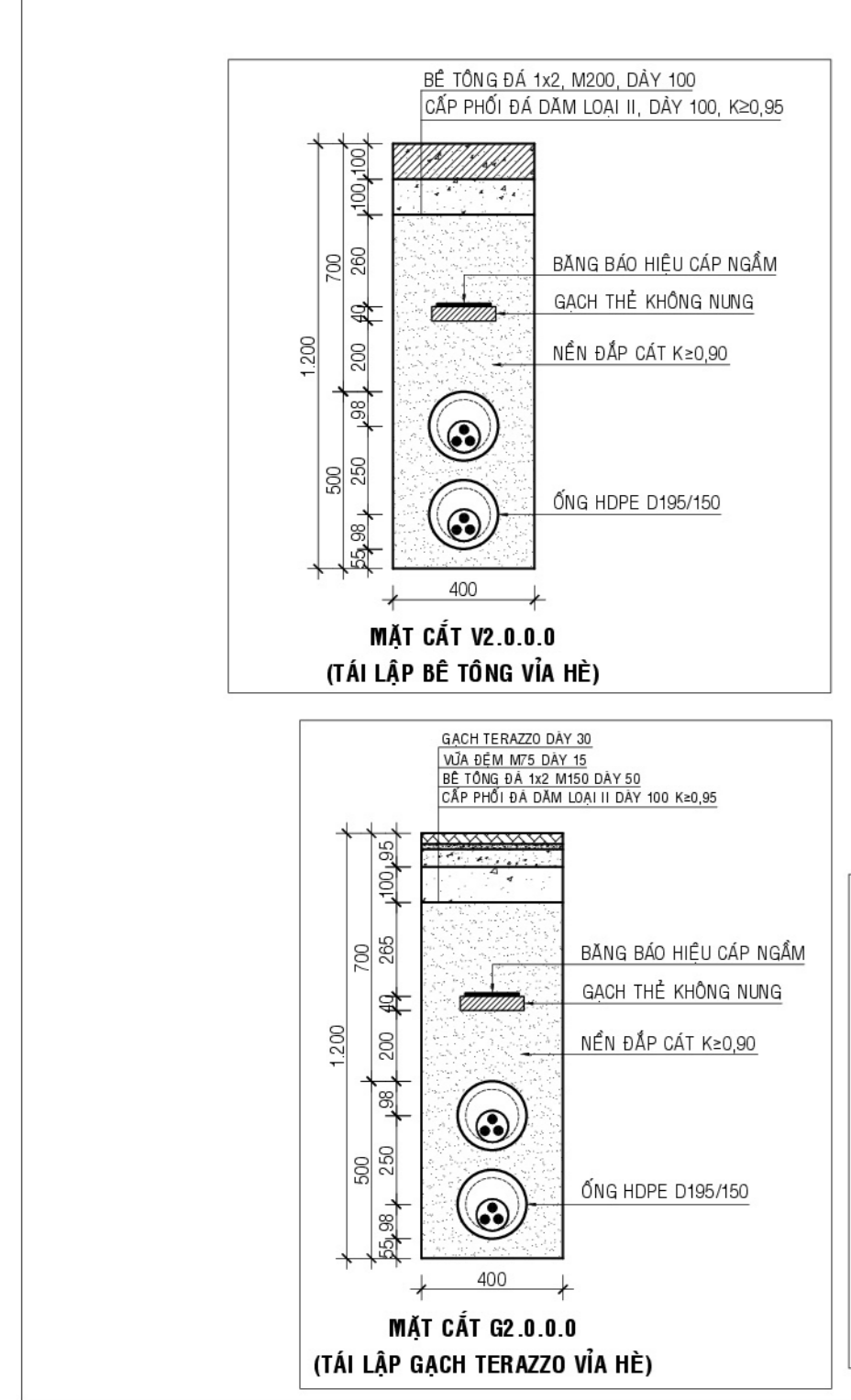
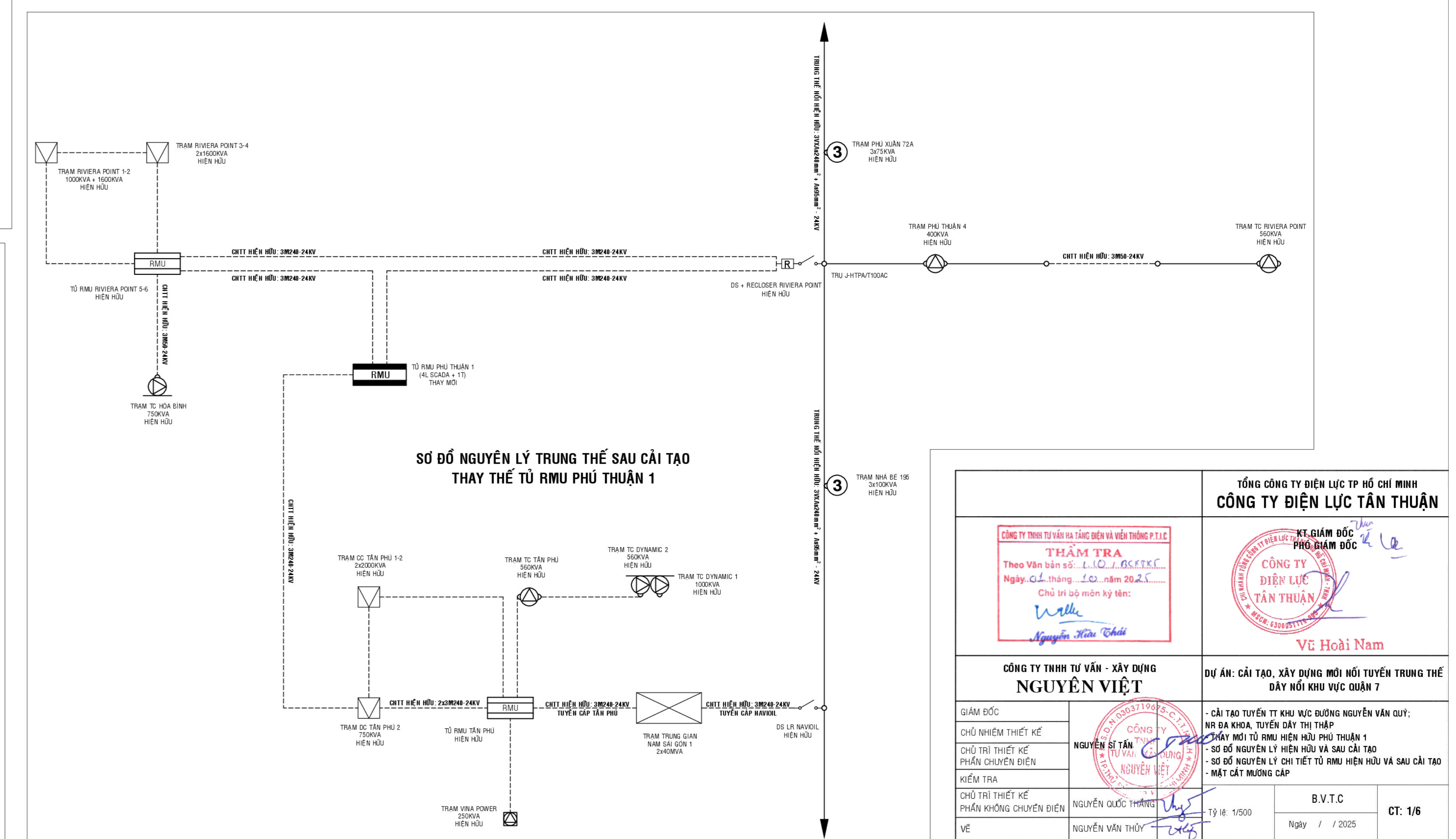

CÔNG TY ĐIỆN LỰC TP HCM MINH CÔNG TỶ ĐIỆN LỰC TÂN THUẬN KT. GIÁM ĐỐC: <i>[Signature]</i> PH. GIÁM ĐỐC: <i>[Signature]</i>	
THẨM TRA Theo Văn bản số: T.G. 2. 02.22... Ngày: 04/11/2025. 10:30 AM Chủ trì số máy kỹ thuật: <i>[Signature]</i>	
CÔNG TY TNHH TƯ VẤN - XÂY DỰNG NGUYỄN VIỆT ĐỢI AN: CẢI TẠO, XÂY DỰNG MỚI NỐI TUYẾN TRUNG THẾ DÂY NỐI KHU VỰC QUẬN 7	
GIÁM ĐỐC: <i>[Signature]</i> CHỦ TRÌ THIẾT KẾ: <i>[Signature]</i> KIỂM TRA: <i>[Signature]</i> CHỦ TRÌ THIẾT KẾ PHẠM KHÔNG CHUYỀN ĐIỆN NGUYỄN VĂN THỜI	CHỦ TRÌ THIẾT KẾ: <i>[Signature]</i> KIỂM TRA: <i>[Signature]</i> CHỦ TRÌ THIẾT KẾ PHẠM KHÔNG CHUYỀN ĐIỆN NGUYỄN VĂN THỜI
Ngày: 1/2/2025	CT: 1/6

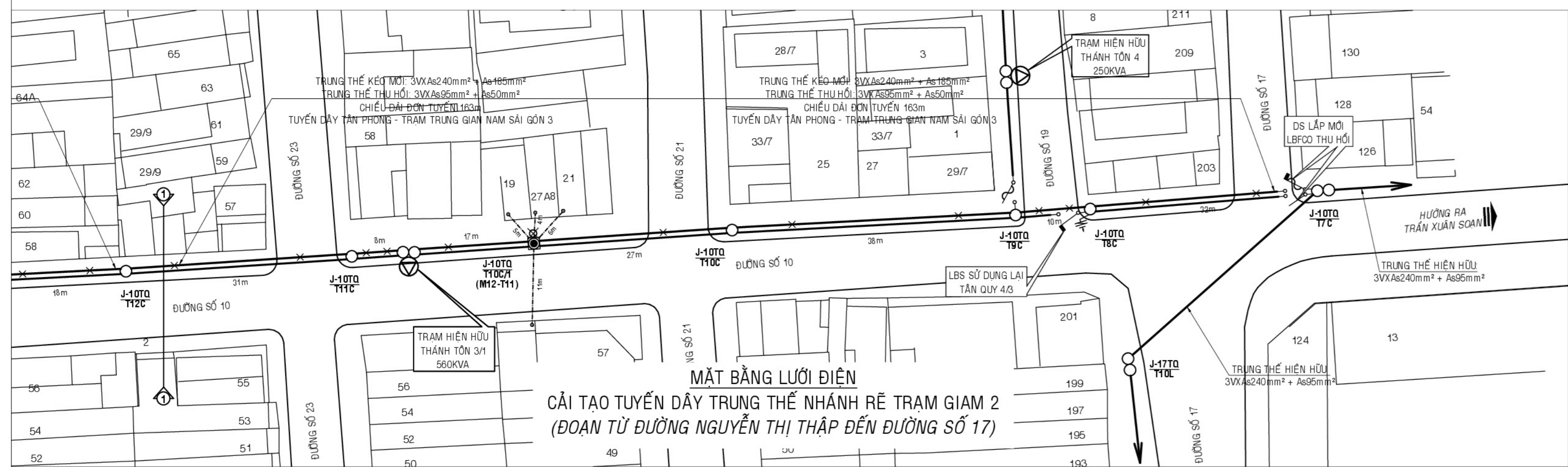
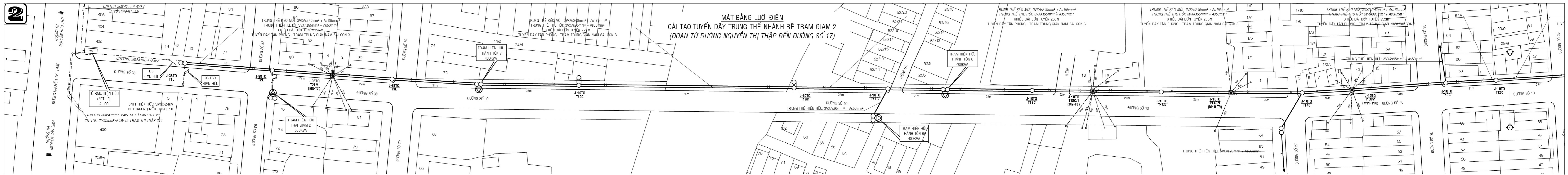

BẢNG THỐNG KÊ TỌA ĐỘ

TÊN	TỌA ĐỘ X	TỌA ĐỘ Y
TRẠM HIỆN HỮU THÀNH TÔN 4	604038.4760	118827.5167
TRẠM HIỆN HỮU THÀNH TÔN 7	604038.8444	118822.1314
TRẠM HIỆN HỮU THÀNH TÔN 6	604012.4981	118817.0640
TRẠM HIỆN HỮU THÀNH TÔN 2	604014.0068	118820.9041
TRẠM HIỆN HỮU THÀNH TÔN 8	604013.3649	118823.3495

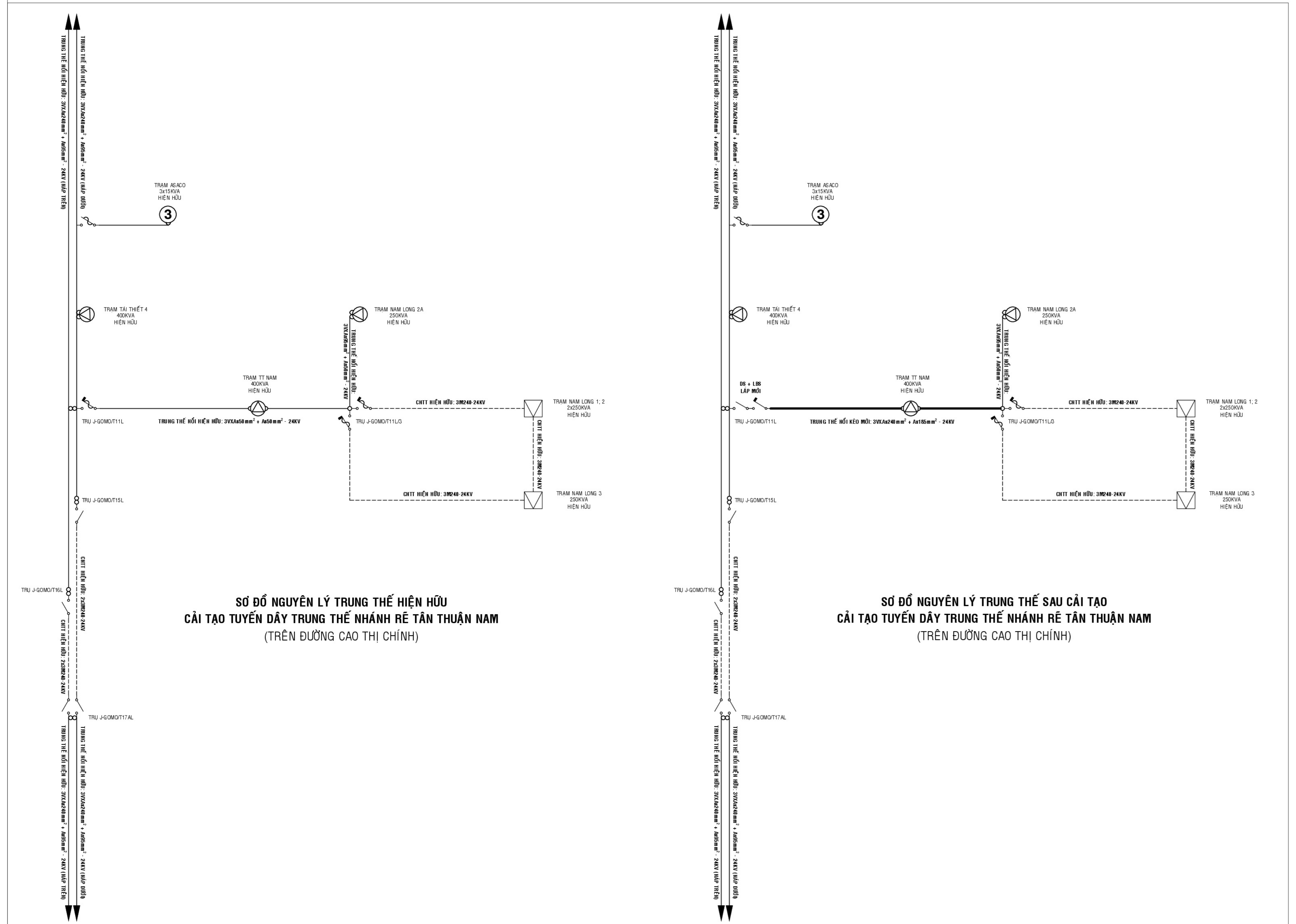
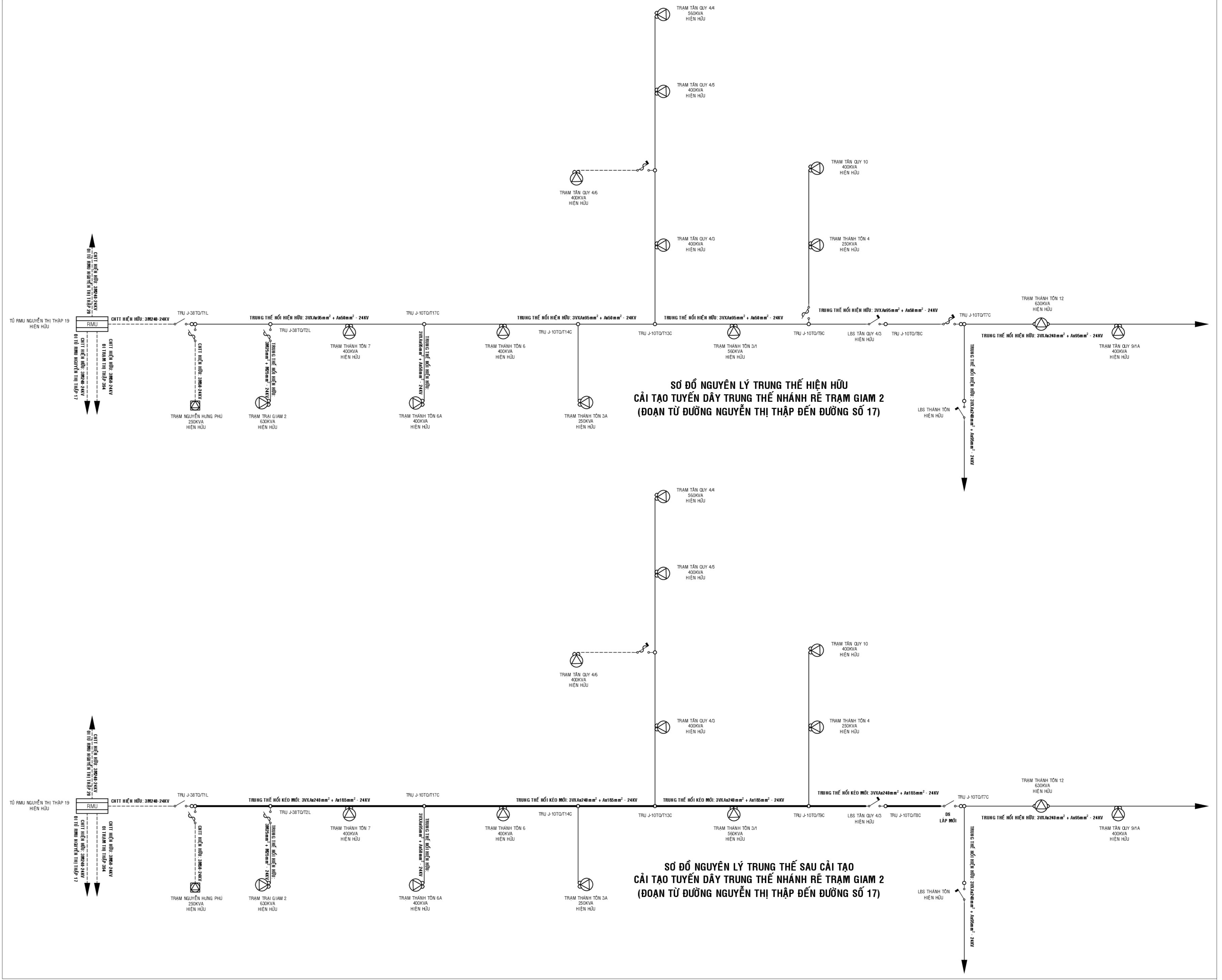
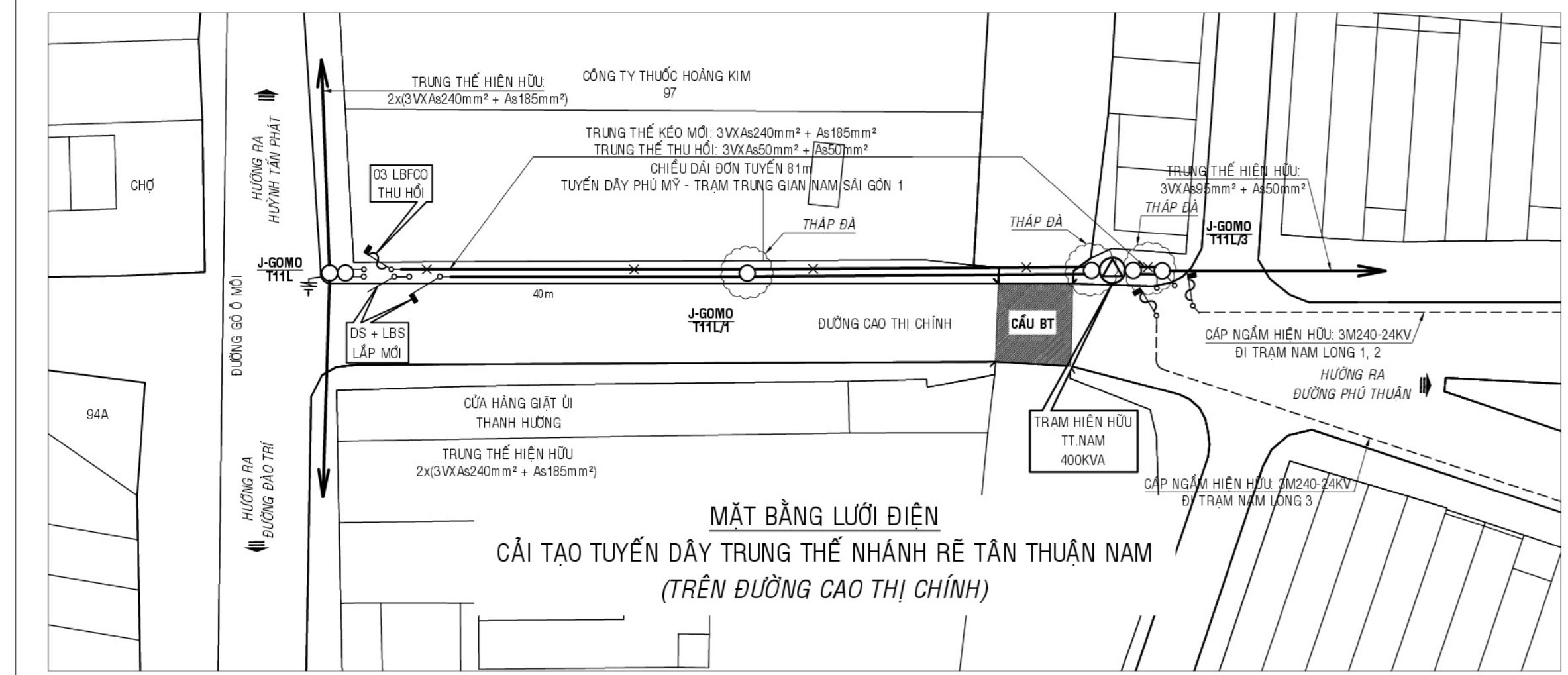

GHI CHÚ

—	CÁP NGẪM TRUNG THẾ HIỆN HỮU	□	TỜ RỬU XÂY DỰNG MỚI, TRẠM THÂN TRỤ THIẾT (2x1T) XONG
- - -	CÁP NGẪM TRUNG THẾ KÉO MỚI	○	TRỤ BTLT TRUNG THẾ ĐƠN, GHEP ĐÔI HIỆN HỮU
—	ĐƯỜNG DÂY TRUNG THẾ HIỆN HỮU	○	TRỤ BTLT TRUNG THẾ ĐƠN, GHEP ĐÔI THỦ HỒI
—	ĐƯỜNG DÂY TRUNG THẾ THỦ HỒI	■	TRỤ BTLT 14m TRUNG THẾ ĐƠN, GHEP ĐÔI ĐUNG MỚI
—	ĐƯỜNG DÂY TRUNG THẾ KÉO MỚI	■	TRỤ BTLT 14m TRUNG THẾ ĐƠN, GHEP ĐÔI 2 KHUOC ĐUNG MỚI
—	CÁP NGẪM HA THẾ KÉO MỚI	○	TRỤ BTLT 10m HA THẾ ĐƠN ĐUNG MỚI CÓ GIÀ CỖ MÓNG
—	CÁP NGẪM HA THẾ KÉO MỚI	○	TRỤ BTLT 8m4 HA THẾ ĐƠN, GHEP ĐÔI HIỆN HỮU
—	CÁP ĐUPLEX SỬ DỤNG LẠI	○	TRỤ BTLT 8m4 HA THẾ ĐƠN, GHEP ĐÔI THỦ HỒI
—	CÁP QUADUPLEX SỬ DỤNG LẠI	○	TRỤ BTLT 10m, BLR HA THẾ HIỆN HỮU
—	THIẾT BỊ ĐÓNG CẮT FEO	○	TRỤ BTLT 10m, SƠN4, BLR HA THẾ THỦ HỒI
—	THIẾT BỊ ĐÓNG CẮT LBEO	○	TRẠM BIẾN THẾ TẠO, TRÊN TRỤ GHEP ĐÔI HIỆN HỮU
—	THIẾT BỊ ĐÓNG CẮT RELOSER	○	THIỆP ĐỊA LẬP MỚI
—	THIẾT BỊ ĐÓNG CẮT LES		
—	THIẾT BỊ ĐÓNG CẮT DS		

<p>CÔNG TY TNHH TƯ VẤN - XÂY DỰNG NGUYỄN VIỆT</p> <p>THAM TRA</p> <p>Thao Văn bản số: 40/SL-CT/2025</p> <p>Ngày: 14/05/2025</p> <p>Chức vụ: Giám sát kỹ thuật</p> <p>Nguyễn Văn Thủy</p>		<p>TỔNG CÔNG TY ĐIỆN LỰC TP HCM CHÍNH</p> <p>CÔNG TY ĐIỆN LỰC TÂN THUẬN</p> <p>KT GIÁM ĐỐC: Lê Văn Hải</p> <p>PHỤ GIÁM ĐỐC: Nguyễn Văn Thủy</p> <p>Vũ Hoài Nam</p>	
<p>CÔNG TY TNHH TƯ VẤN - XÂY DỰNG NGUYỄN VIỆT</p> <p>GIAM ĐỐC: NGUYỄN VĂN THỦY</p> <p>CHỖ NHẬN THIẾT KẾ: PHẠM CHUYỀN ĐIỆN</p> <p>KIỂM TRA: NGUYỄN QUỐC THẠCH</p> <p>CHỖ TRỊ THIẾT KẾ: PHẠM KHÔNG CHUYỀN ĐIỆN</p> <p>VỀ: NGUYỄN VĂN THỦY</p>		<p>DỰ ÁN: CẢI TẠO, XÂY DỰNG MỚI MŨI TUYẾN TRUNG THẾ DÂY MŨI KHU VỰC QUẬN 7</p> <p>CẢI TẠO TUYẾN DÂY TRUNG THẾ NHÁNH RẾ TRẠM GIAM 2</p> <p>CẢI TẠO TUYẾN DÂY TRUNG THẾ NHÁNH RẾ TÂN THUẬN NAM</p> <p>SƠ ĐỒ NGUYÊN LÝ HIỆN HỮU VÀ SAU CẢI TẠO</p> <p>Ngày: 14/05/2025</p> <p>Ngày: / / 2025</p> <p>B.V.T.C</p> <p>CT: 2/6</p>	

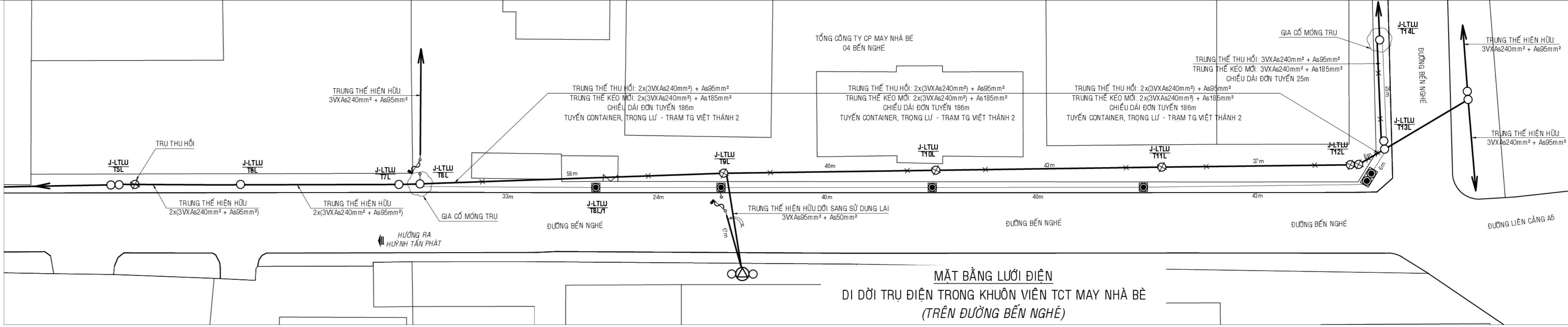
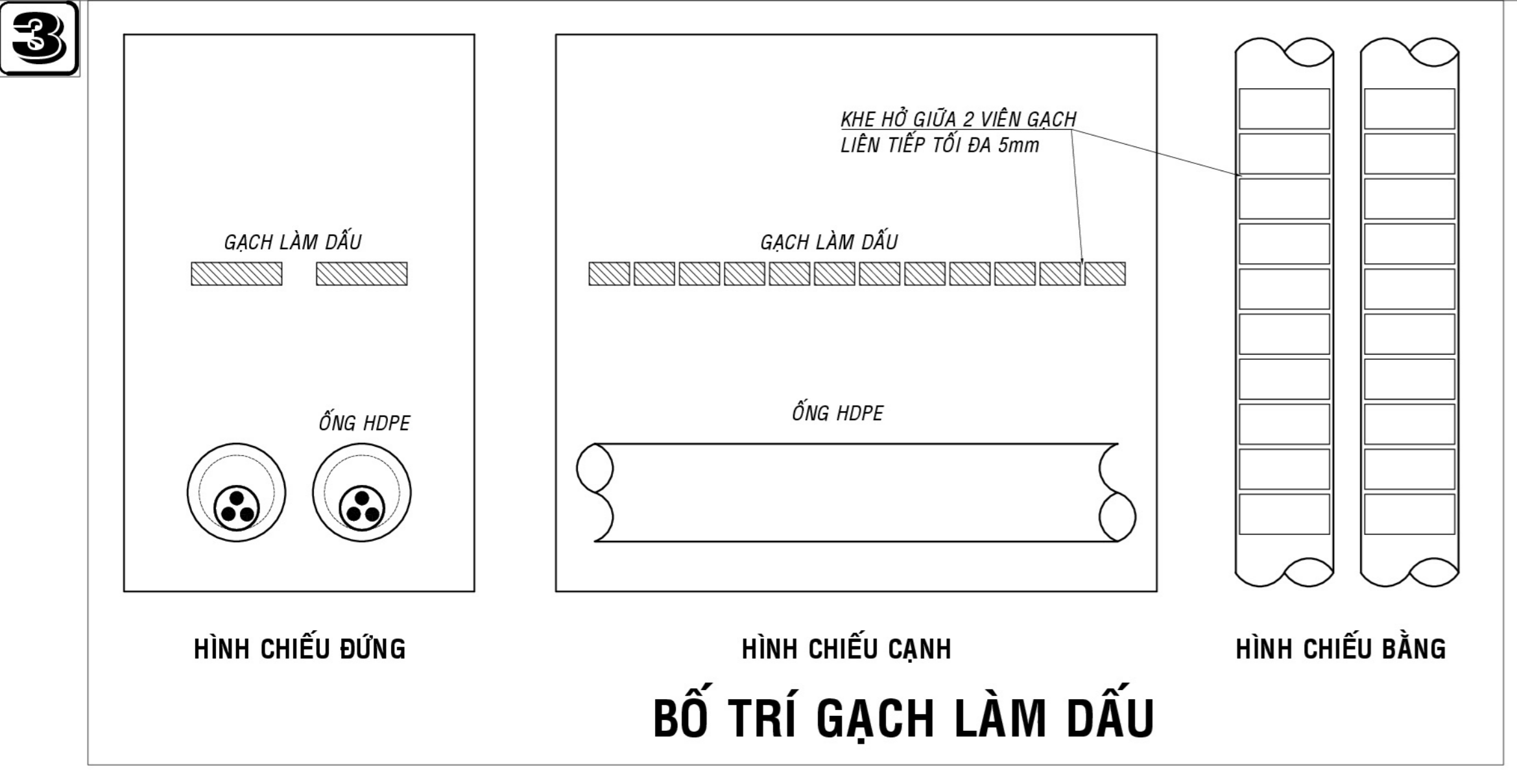

BẢNG THỐNG KÊ TỌA ĐỘ

TÊN	TỌA X	TỌA Y
J.L1.L1.P1.L1	600961.642	1189682.736
J.L1.L1.P1.L2	600964.073	1189689.054
J.L1.L1.P1.L3	600963.964	1189691.026
J.L1.L1.P1.L4	600962.830	1189696.027
J.L1.L1.P1.L5	600964.146	1189697.467

MẶT BẰNG LƯỚI ĐIỆN
DI DỜI TRỤ ĐIỆN TRONG KHUÔN VIÊN TCT MAY NHÀ BÈ
(TRÊN ĐƯỜNG BÊN NGHỆ)

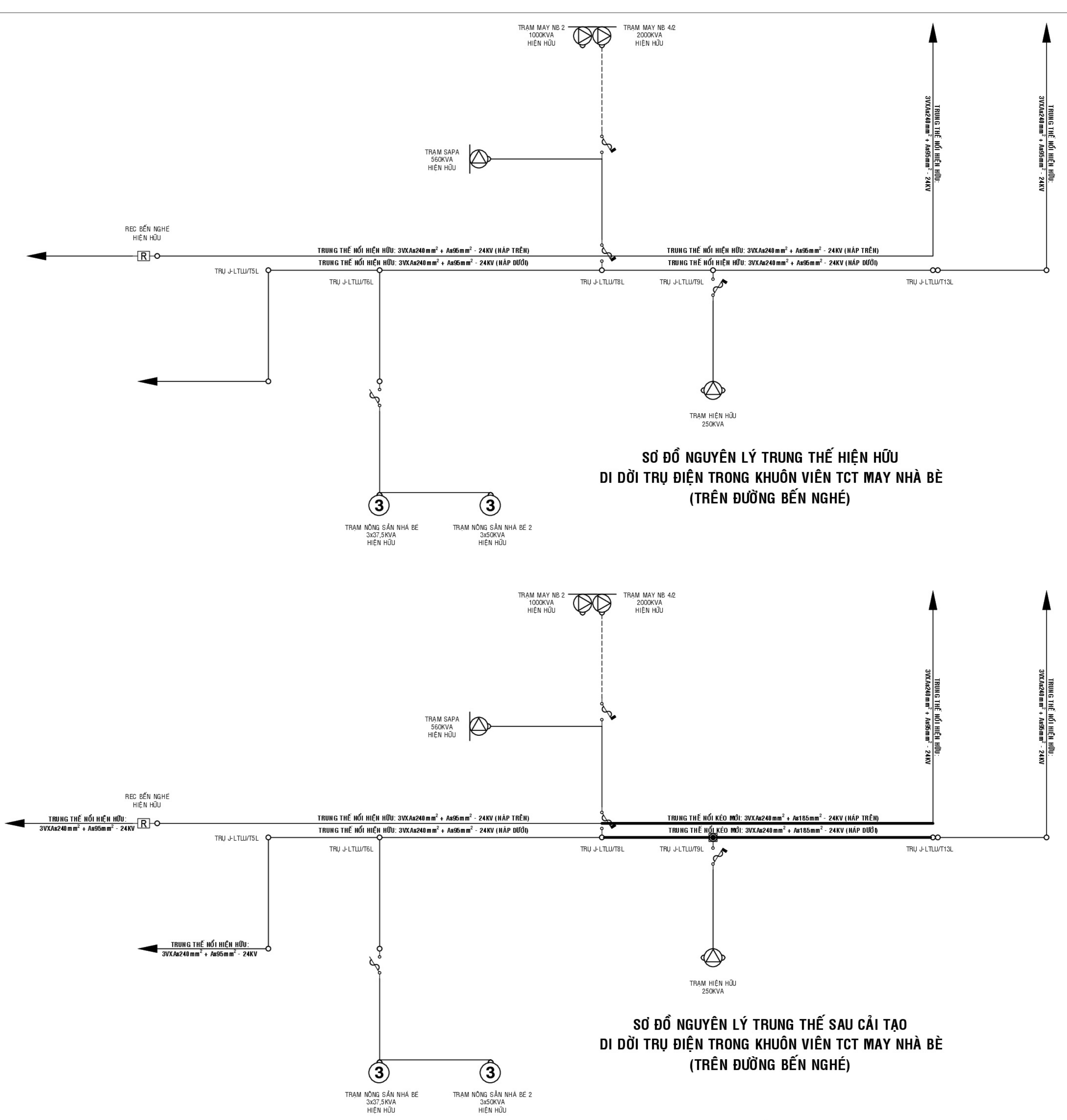
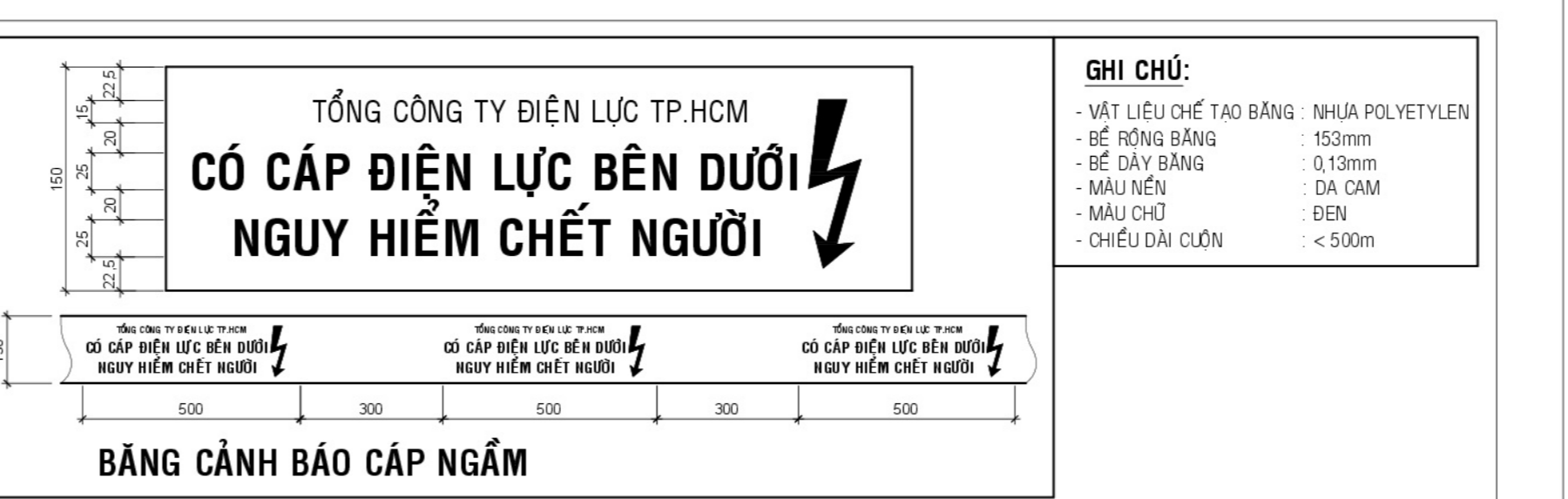
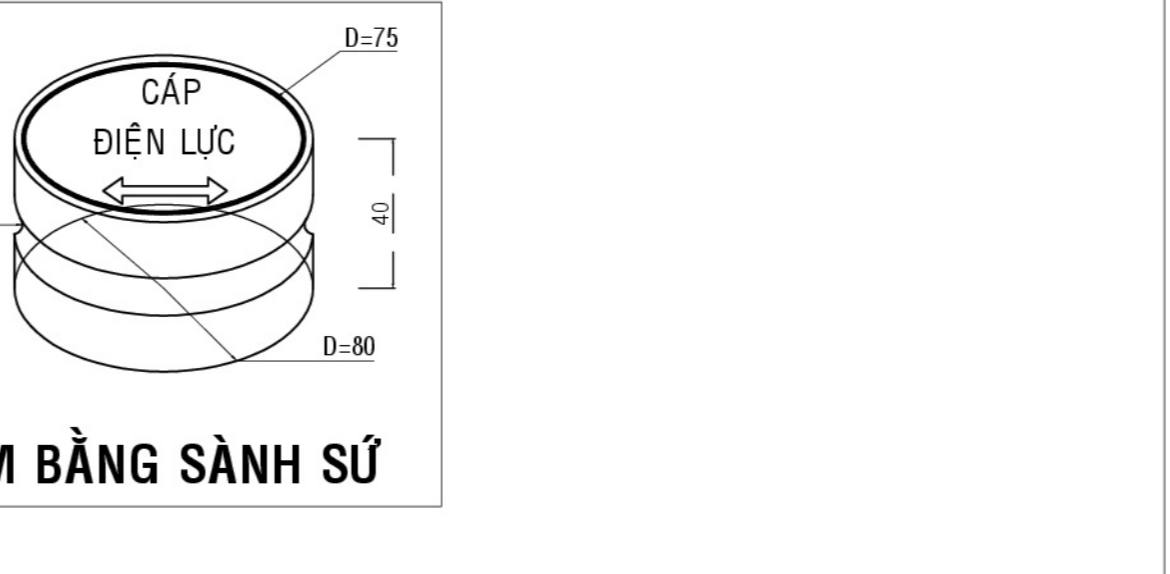
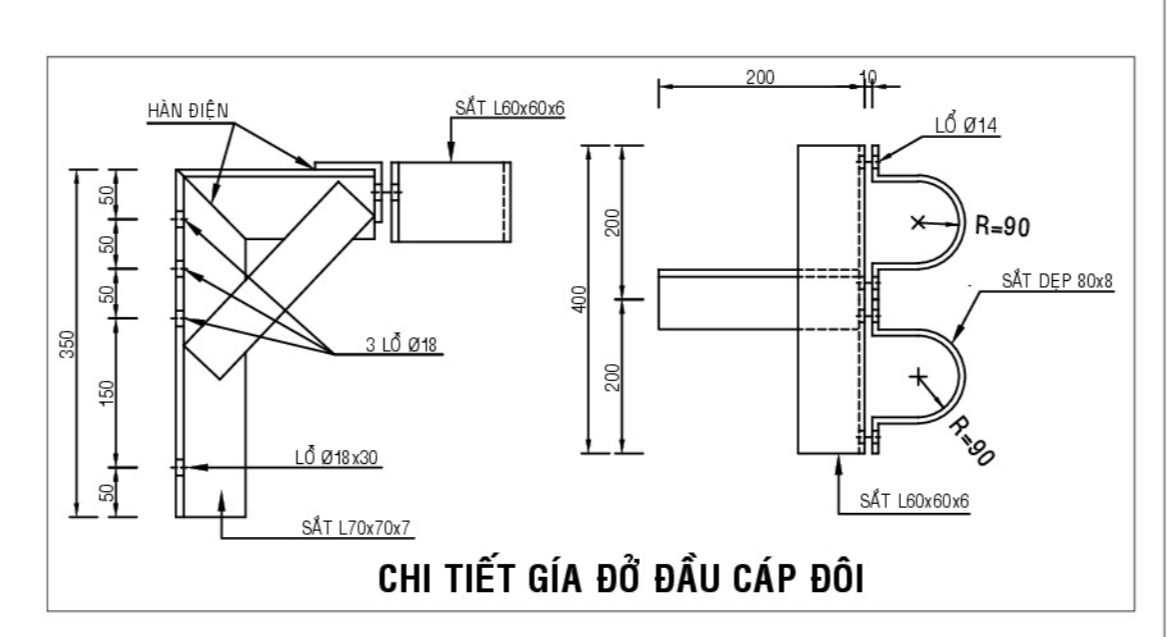
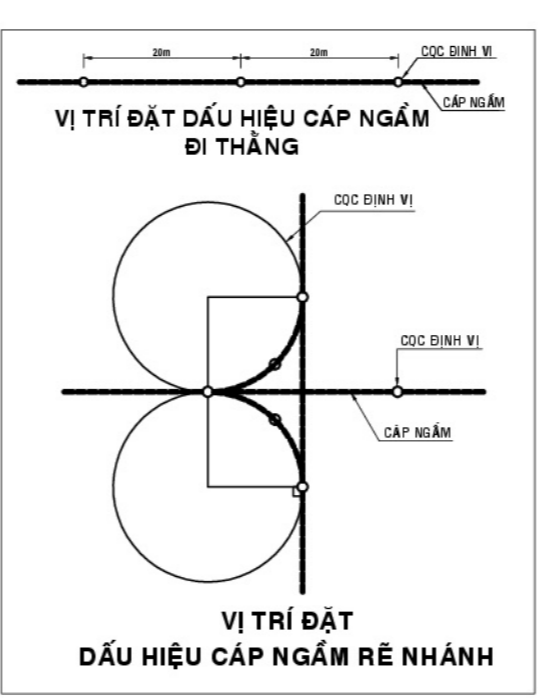
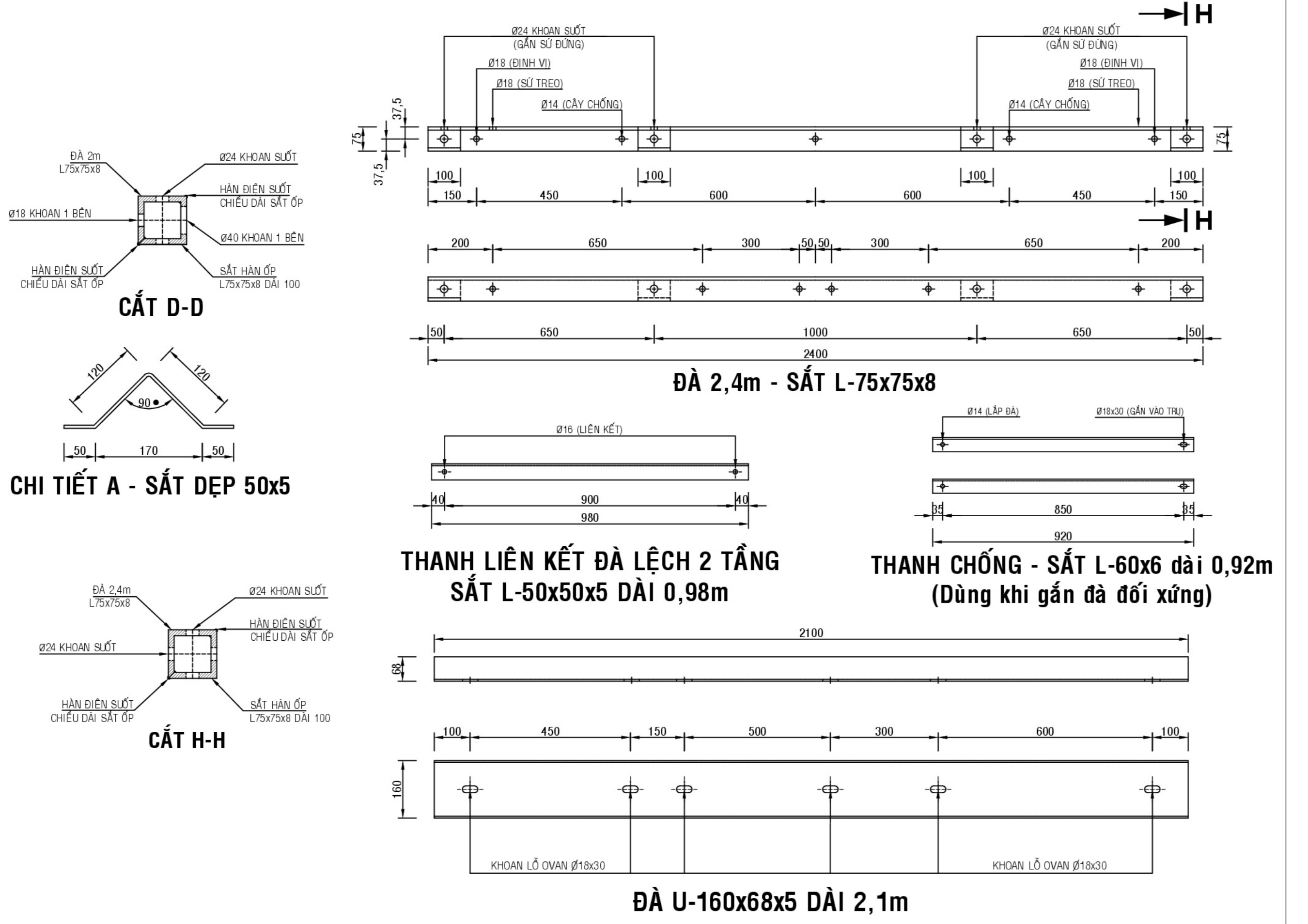
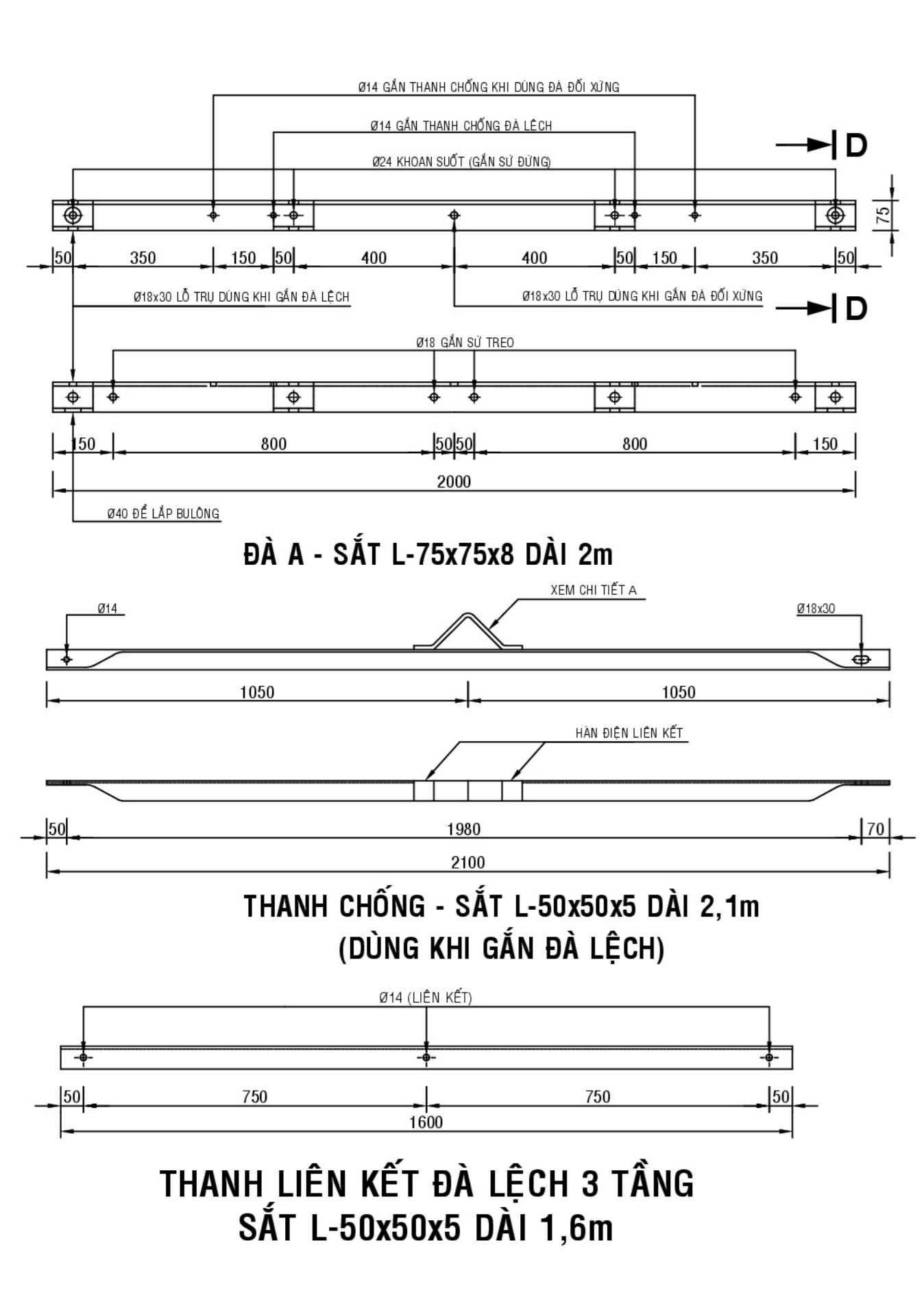

SƠ ĐỒ NGUYÊN LÝ TRUNG THỂ HIỆN HỮU
DI DỜI TRỤ ĐIỆN TRONG KHUÔN VIÊN TCT MAY NHÀ BÈ
(TRÊN ĐƯỜNG BÊN NGHỆ)

SƠ ĐỒ NGUYÊN LÝ TRUNG THỂ SAU CẢI TẠO
DI DỜI TRỤ ĐIỆN TRONG KHUÔN VIÊN TCT MAY NHÀ BÈ
(TRÊN ĐƯỜNG BÊN NGHỆ)

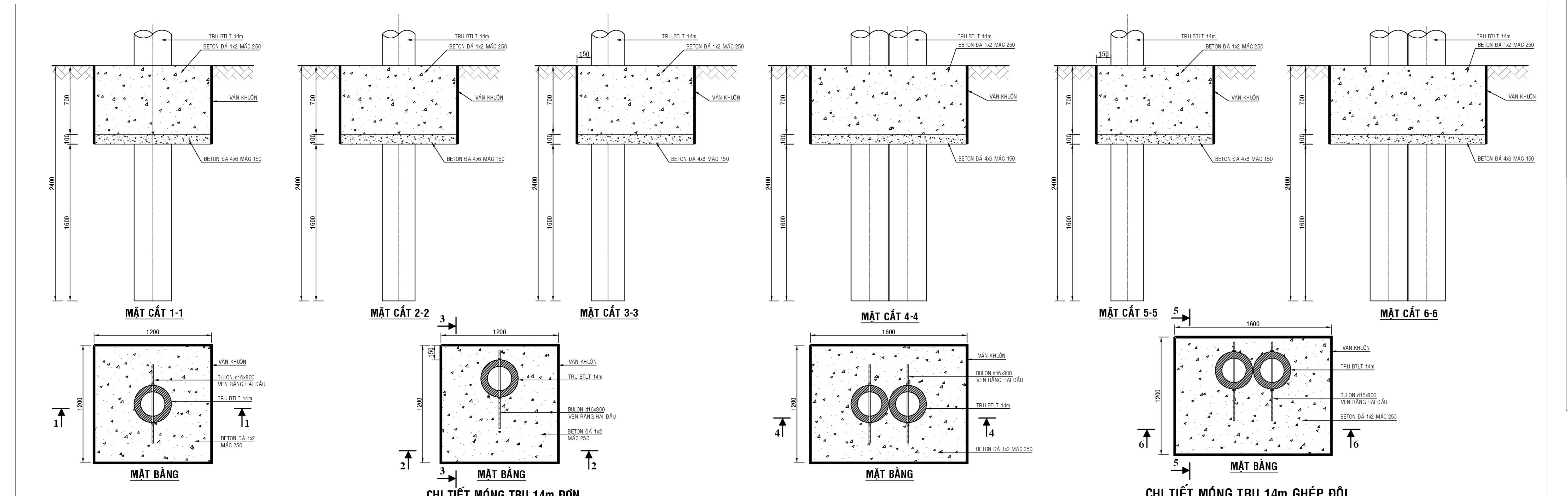

CHI TIẾT MÓNG TRỤ 14m ĐƠN

STT	VẬT LIỆU	ĐƠN VỊ TÍNH	KHỐI LƯỢNG
1	CÁT XÂY DỰNG	m ³	0.58
2	ĐÁ DẪM 1*2	m ³	0.82
3	ĐÁ DẪM 4*6	m ³	0.12
4	XI MĂNG	Kg	317.00
5	NƯỚC NGỌT	LÍT	199.00
6	BỤ LÔNG VR20 THÉP MA + ĐAI ỐC 16*300	CÁI	1.00
7	ĐINH THÉP 5cm	Kg	0.51
8	VÁN ÉP	m ²	0.027

CHI TIẾT MÓNG TRỤ 14m ĐƠN (THI CÔNG MÓNG LỆCH TÂM)

STT	VẬT LIỆU	ĐƠN VỊ TÍNH	KHỐI LƯỢNG
1	CÁT XÂY DỰNG	m ³	0.58
2	ĐÁ DẪM 1*2	m ³	0.82
3	ĐÁ DẪM 4*6	m ³	0.12
4	XI MĂNG	Kg	317.00
5	NƯỚC NGỌT	LÍT	199.00
6	BỤ LÔNG VR20 THÉP MA + ĐAI ỐC 16*300	CÁI	1.00
7	ĐINH THÉP 5cm	Kg	0.51
8	VÁN ÉP	m ²	0.027

CHI TIẾT MÓNG TRỤ 14m GHEP ĐÔI (GIA CỐ MÔNG TRỤ)

STT	VẬT LIỆU	ĐƠN VỊ TÍNH	KHỐI LƯỢNG
1	CÁT XÂY DỰNG	m ³	0.74
2	ĐÁ DẪM 1*2	m ³	1.06
3	ĐÁ DẪM 4*6	m ³	0.16
4	XI MĂNG	Kg	407.00
5	NƯỚC NGỌT	LÍT	256.00
6	BỤ LÔNG VR20 THÉP MA + ĐAI ỐC 16*300	CÁI	2.00
7	ĐINH THÉP 5cm	Kg	0.59
8	VÁN ÉP	m ²	0.031

CHI TIẾT MÓNG TRỤ 14m GHEP ĐÔI (THI CÔNG MÓNG LỆCH TÂM)

STT	VẬT LIỆU	ĐƠN VỊ TÍNH	KHỐI LƯỢNG
1	CÁT XÂY DỰNG	m ³	0.74
2	ĐÁ DẪM 1*2	m ³	1.06
3	ĐÁ DẪM 4*6	m ³	0.16
4	XI MĂNG	Kg	407.00
5	NƯỚC NGỌT	LÍT	256.00
6	BỤ LÔNG VR20 THÉP MA + ĐAI ỐC 16*300	CÁI	2.00
7	ĐINH THÉP 5cm	Kg	0.59
8	VÁN ÉP	m ²	0.031

GHI CHÚ

---	CÁP NGẮM TRUNG THỂ HIỆN HỮU	○	TỦ RUMU XÂY DỰNG MÔI, TRẠM THẦN TRỤ THIẾT (ZL+T) XDM
---	CÁP NGẮM TRUNG THỂ KÉO MÔI	○	TRỤ BTLT TRUNG THỂ ĐƠN, GHEP ĐÔI HIỆN HỮU
---	ĐƯỜNG DÂY TRUNG THỂ HIỆN HỮU	○	TRỤ BTLT TRUNG THỂ ĐƠN, GHEP ĐÔI THỤ HỮU
---	ĐƯỜNG DÂY TRUNG THỂ KÉO MÔI	○	TRỤ BTLT 14m TRUNG THỂ ĐƠN, GHEP ĐÔI DUNG MÔI
---	CÁP NGẮM HA THỂ ĐƠN MÔI	○	TRỤ BTLT 14m TRUNG THỂ ĐƠN, GHEP ĐÔI 2 KHỚC DUNG MÔI
---	CÁP DUPLEX SỬ DỤNG LẠI	○	TRỤ BTLT 10m HA THỂ ĐƠN DUNG MÔI CÓ GIA CỐ MÔNG TRỤ
---	THIẾT BỊ ĐÓNG CÁT FOC	○	TRỤ BTLT 8m4 HA THỂ ĐƠN, GHEP ĐÔI HIỆN HỮU
---	THIẾT BỊ ĐÓNG CÁT LIBRO	○	TRỤ BTLT 10m, BLR HA THỂ HIỆN HỮU
---	THIẾT BỊ ĐÓNG CÁT RECLOSER	○	TRỤ BTLT 10m, SM4, BLR HA THỂ HA THỤ HỮU
---	THIẾT BỊ ĐÓNG CÁT LIS	○	TRẠM ĐIỆN THỂ TRỌ, TRÊN GIÁN, TRÊN TRỤ GHEP ĐÔI HIỆN HỮU
---		○	TIẾP GIA LẬP MÔI

<p>TỔNG CÔNG TY ĐIỆN LỰC TP.HCM</p> <p>CÔNG TY ĐIỆN LỰC TÂN THUẬN</p>	
<p>CHỖ TRỤ THỰC HIỆN VÀ CHỖ THI CÔNG</p> <p>THẨM TRA</p> <p>Ngày: 24 tháng 10 năm 2025</p> <p>Chức vụ: Giám sát kỹ thuật</p> <p>Nguyễn Văn Thuận</p>	<p>KT GIÁM ĐỐC</p> <p>TRƯỞNG ĐỐC</p> <p>CÔNG TY ĐIỆN LỰC TÂN THUẬN</p> <p>Vũ Hoài Nam</p>
<p>CÔNG TY THỰC TƯ VẤN - XÂY DỰNG</p> <p>NGUYỄN VIỆT</p>	<p>DỰ ÁN: CẢI TẠO, XÂY DỰNG MÔI MŨI TUYẾN TRUNG THỂ DÂY MŨI KHU VỰC QUẬN 7</p>
<p>GIÁM ĐỐC</p> <p>CHỖ THIẾT KẾ</p> <p>PHẦN CHUYÊN ĐIỆN</p> <p>NGUYỄN QUỐC THẮNG</p> <p>Ngày: 1/2025</p>	<p>DI DỜI TRỤ ĐIỆN TRONG KHUÔN VIÊN TCT MAY NHÀ BÈ</p> <p>SƠ ĐỒ NGUYÊN LÝ HIỆN HỮU VÀ SƠ CẢI TẠO</p> <p>CHI TIẾT MÓNG TRỤ, CHI TIẾT ĐÁ</p> <p>CHI TIẾT CỘT MỐC BẢO HIỆN CÁP NGẮM</p> <p>CHI TIẾT MŨI TRỤ GẠCH LÂM ĐẦU</p> <p>CHI TIẾT BẢNG CẢNH BẢO CÁP NGẮM</p> <p>B.V.T.C</p> <p>Ngày: 1 / 2025</p> <p>CT: 3/6</p>

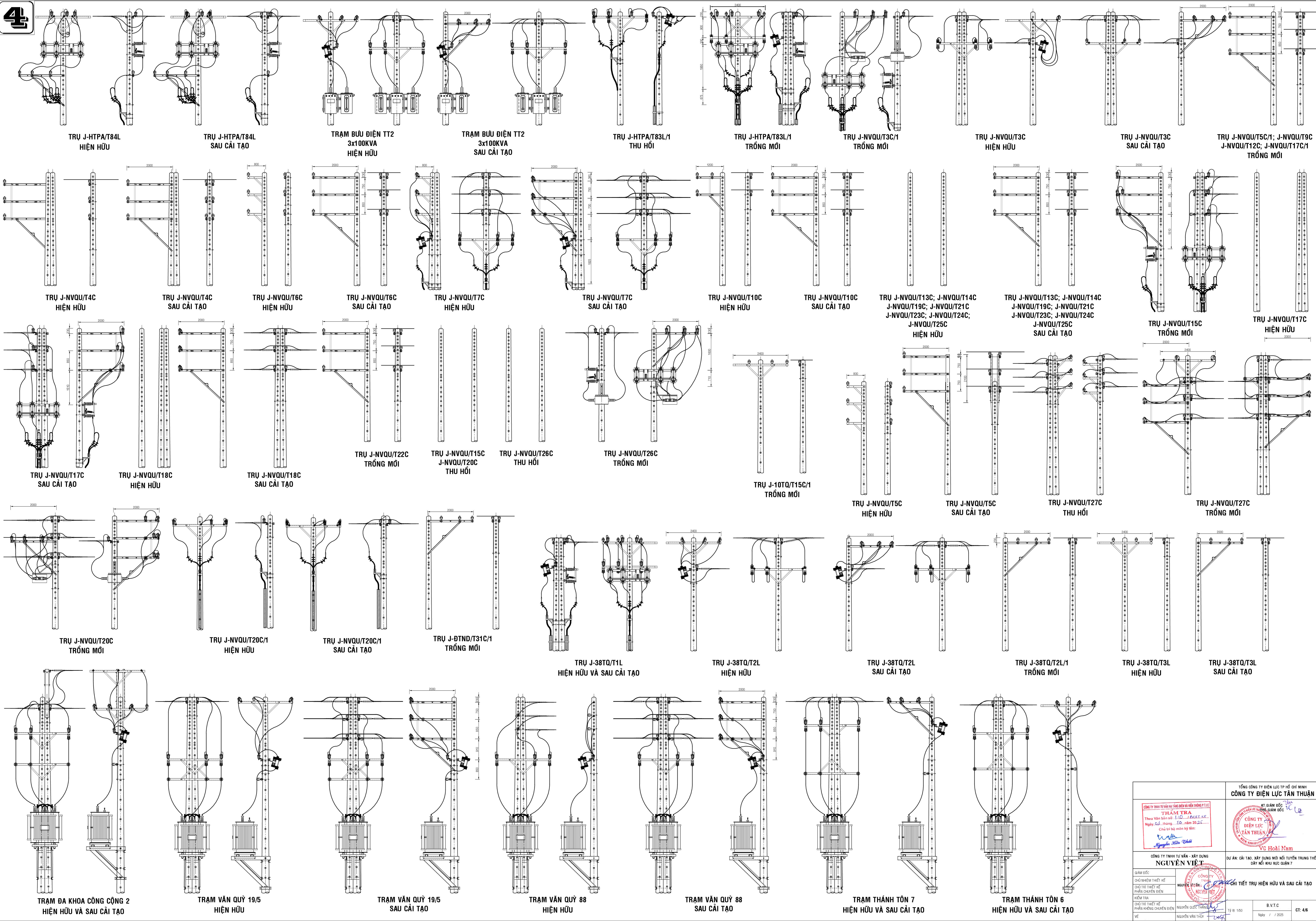

CÔNG TY TNHH TƯ VẤN - XÂY DỰNG NGUYỄN VIỆT		TỔNG CÔNG TY ĐIỆN LỰC TP HỒ CHÍ MINH CÔNG TY ĐIỆN LỰC TÂN THUẬN	
CHỖ NHẬN THẾT KẾ CHỖ TRỊ THIẾT KẾ PHẢN CHỈNH BIẾN		KT GIÁM ĐỐC GIÁM ĐỐC	
KIỂM TRA CHỖ TRỊ THIẾT KẾ PHẢN CHỈNH BIẾN		CHỖ TRỊ THIẾT KẾ PHẢN CHỈNH BIẾN	
NGUYỄN VĂN THƯỜNG		NGUYỄN QUỐC THẮNG	
NGUYỄN VĂN THƯỜNG		NGUYỄN QUỐC THẮNG	
CHI TRỊ TRỤ HIỆN HỮU VÀ SAU CẢI TẠO		DỰ ÁN: CẢI TẠO, XÂY DỰNG MỚI NỘI TUYẾN TRUNG THỂ ĐÂY NƠI KHU VỰC QUẬN 7	
B.V.T.C		CT: 4/8	
Ngày / / 2025		19/8/150	

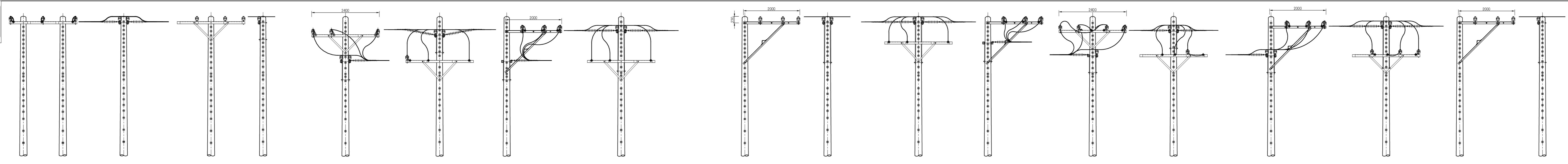

TRỤ J-10TQ/T18C; J-10TQ/T19C HIỆN HỮU VÀ SAU CẢI TẠO
 TRỤ J-10TQ/T15C; J-10TQ/T16C HIỆN HỮU VÀ SAU CẢI TẠO
 TRỤ J-10TQ/T17C HIỆN HỮU
 TRỤ J-10TQ/T17C SAU CẢI TẠO
 TRỤ J-10TQ/T10C/1; J-10TQ/T13C/1; J-10TQ/T14C/1 TRỒNG MỚI
 TRỤ J-10TQ/T14C HIỆN HỮU VÀ SAU CẢI TẠO
 TRỤ J-10TQ/T13C HIỆN HỮU
 TRỤ J-10TQ/T13C SAU CẢI TẠO
 TRỤ J-10TQ/T10C; J-10TQ/T11C; J-10TQ/T12C HIỆN HỮU

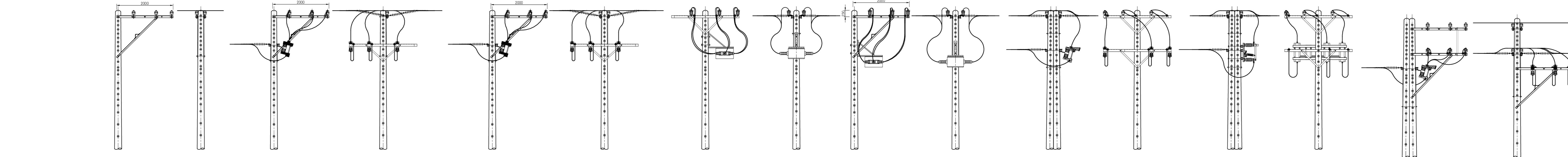

TRỤ J-10TQ/T10C; J-10TQ/T11C; J-10TQ/T12C SAU CẢI TẠO
 TRỤ J-10TQ/T9C HIỆN HỮU
 TRỤ J-10TQ/T9C SAU CẢI TẠO
 TRỤ J-10TQ/T8C HIỆN HỮU
 TRỤ J-10TQ/T8C SAU CẢI TẠO
 TRỤ J-10TQ/T7C HIỆN HỮU
 TRỤ J-10TQ/T7C SAU CẢI TẠO
 TRỤ J-GOMO/T11L HIỆN HỮU

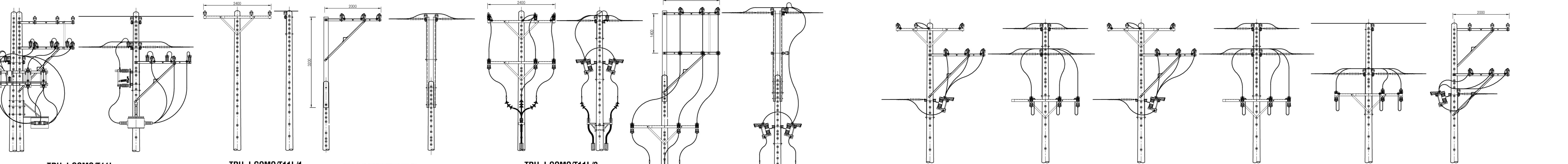

TRỤ J-GOMO/T11L SAU CẢI TẠO
 TRỤ J-GOMO/T11L/1 HIỆN HỮU
 TRỤ J-GOMO/T11L/1 SAU CẢI TẠO
 TRỤ J-GOMO/T11L/3 HIỆN HỮU
 TRỤ J-GOMO/T11L/3 SAU CẢI TẠO
 TRỤ J-LTLU/T8L HIỆN HỮU
 TRỤ J-LTLU/T8L SAU CẢI TẠO
 TRỤ J-LTLU/T9L THU HỒI

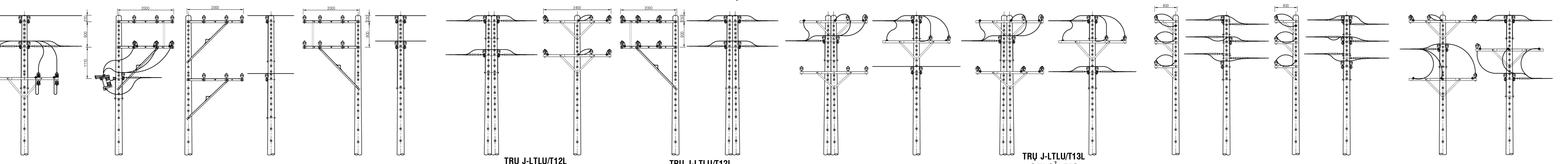

TRỤ J-LTLU/T9L TRỒNG MỚI
 TRỤ J-LTLU/T10L; J-LTLU/T11L THU HỒI
 TRỤ J-LTLU/T8L/1; J-LTLU/T10L; J-LTLU/T11L TRỒNG MỚI
 TRỤ J-LTLU/T12L THU HỒI
 TRỤ J-LTLU/T12L TRỒNG MỚI
 TRỤ J-LTLU/T13L HIỆN HỮU
 TRỤ J-LTLU/T13L SAU CẢI TẠO
 TRỤ J-LTLU/T14L HIỆN HỮU
 TRỤ J-LTLU/T14L SAU CẢI TẠO
 TRỤ J-LTLU/T5L THU HỒI

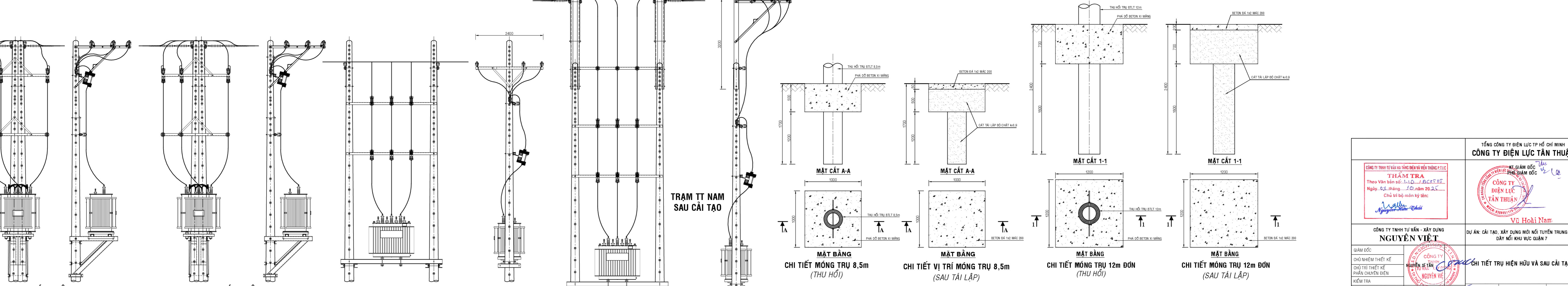

TRẠM THÀNH TÔN 3/1 HIỆN HỮU
 TRẠM THÀNH TÔN 3/1 SAU CẢI TẠO
 TRẠM TT NAM HIỆN HỮU
 TRẠM TT NAM SAU CẢI TẠO
 MẶT CẮT A-A CHI TIẾT MÔNG TRỤ 8,5m (THU HỒI)
 MẶT CẮT A-A CHI TIẾT VỊ TRÍ MÔNG TRỤ 8,5m (SAU TÁI LẬP)
 MẶT CẮT 1-1 CHI TIẾT MÔNG TRỤ 12m ĐÓN (THU HỒI)
 MẶT CẮT 1-1 CHI TIẾT MÔNG TRỤ 12m ĐÓN (SAU TÁI LẬP)

CÔNG TY TNHH TƯ VẤN - XÂY DỰNG NGUYỄN VIỆT		TỔNG CÔNG TY ĐIỆN LỰC TP HỒ CHÍ MINH CÔNG TY ĐIỆN LỰC TÂN THUẬN	
CHỖ NHẬN THIẾT KẾ PHẠM CHUYỀN BIÊN KIỂM TRA CHỖ TRỊ THIẾT KẾ PHẠM KHÔNG CHUYỀN BIÊN VẼ		CHỖ GIÁM ĐỐC PHẠM ĐAM ĐỐC CÔNG TY ĐIỆN LỰC TÂN THUẬN VC Hoài Nam DỰ ÁN: CẢI TẠO, XÂY DỰNG MÔI NGỒ TUYẾN TRUNG THỂ ĐÂY NƠI KHU VỰC QUẬN 7	
NGUYỄN VĂN THỜI		NGUYỄN QUỐC THẠNH	
Ngày: / / 2025		B.V.T.C CT: 5/8	

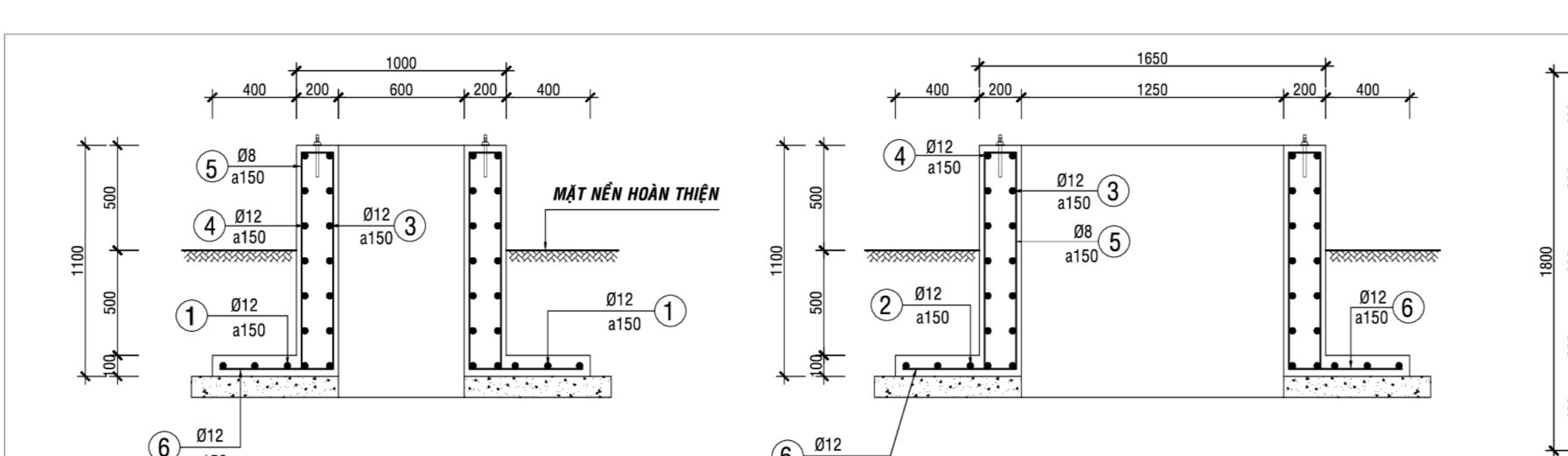
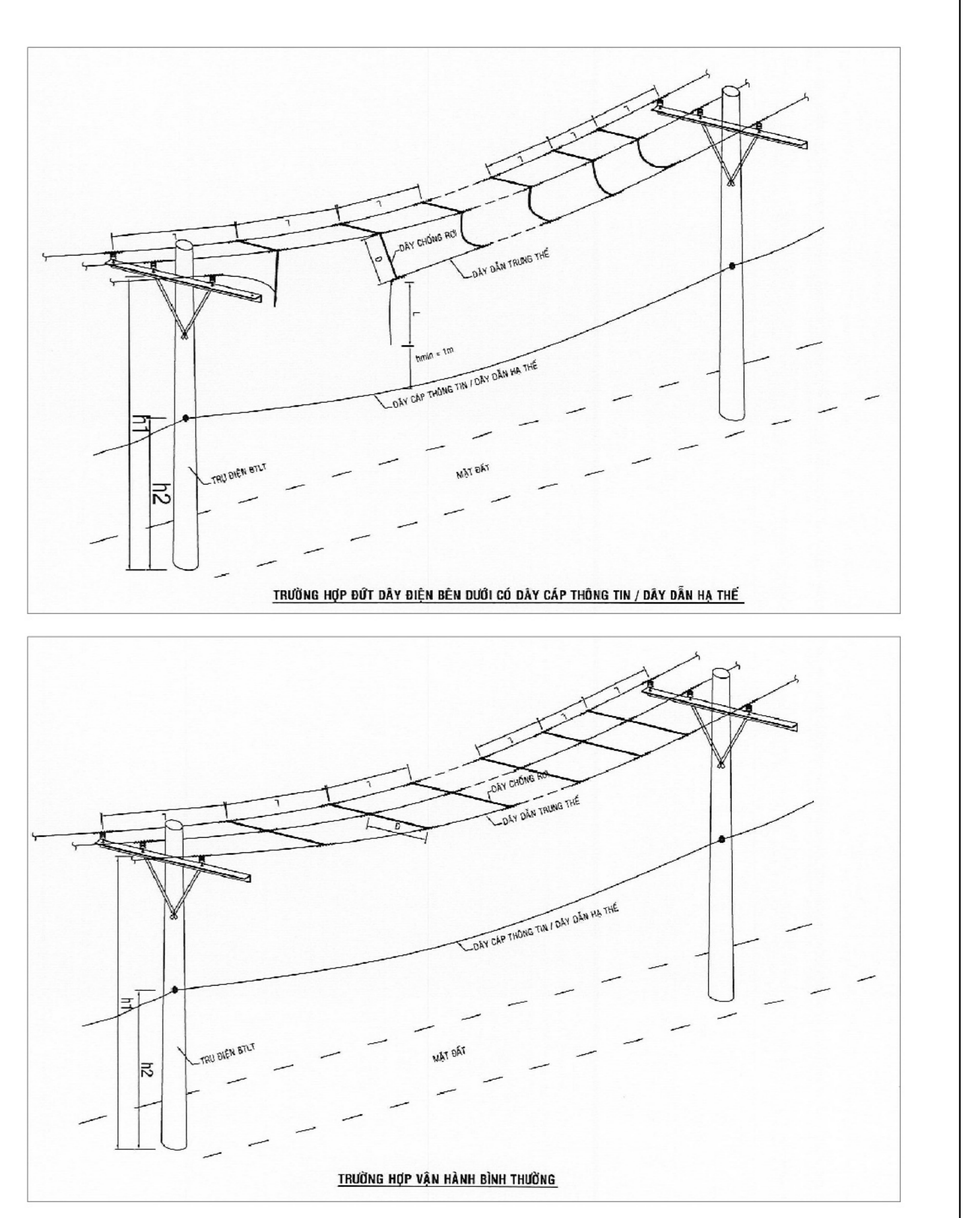
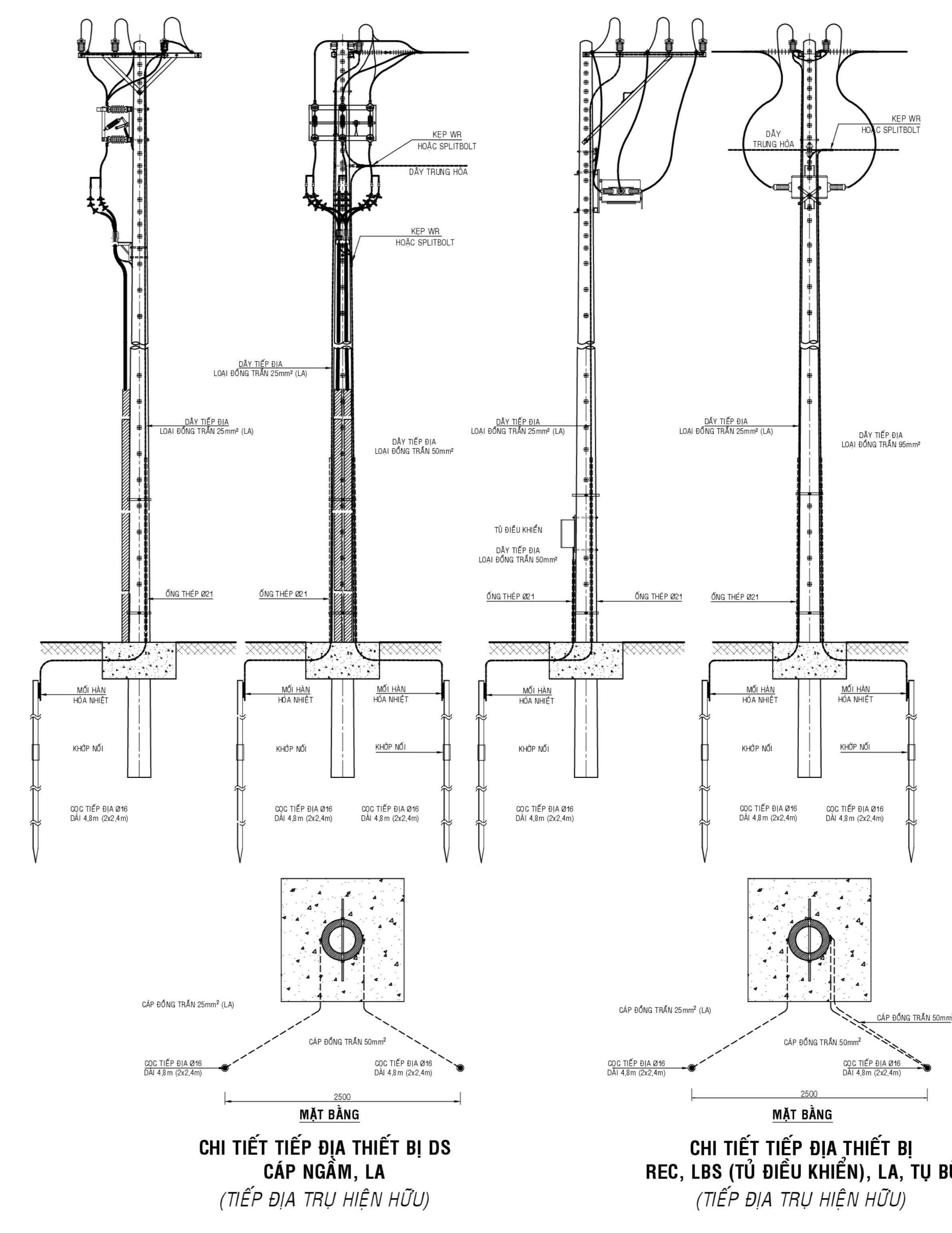
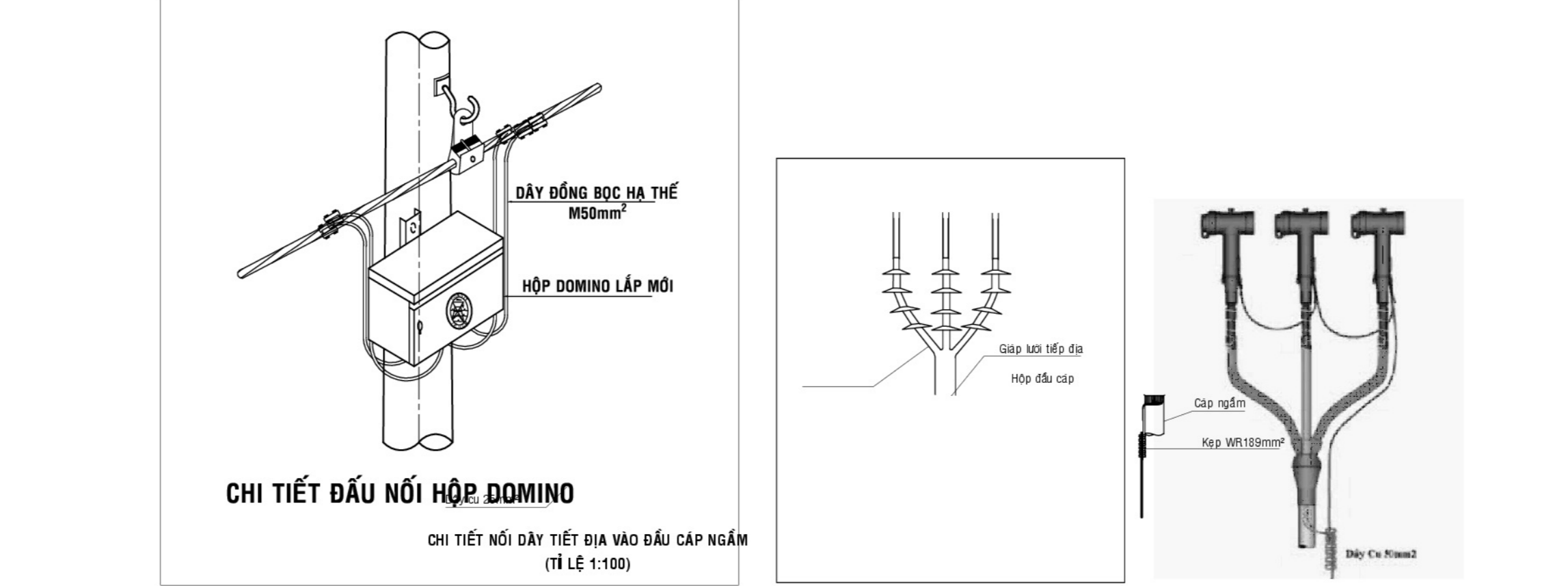
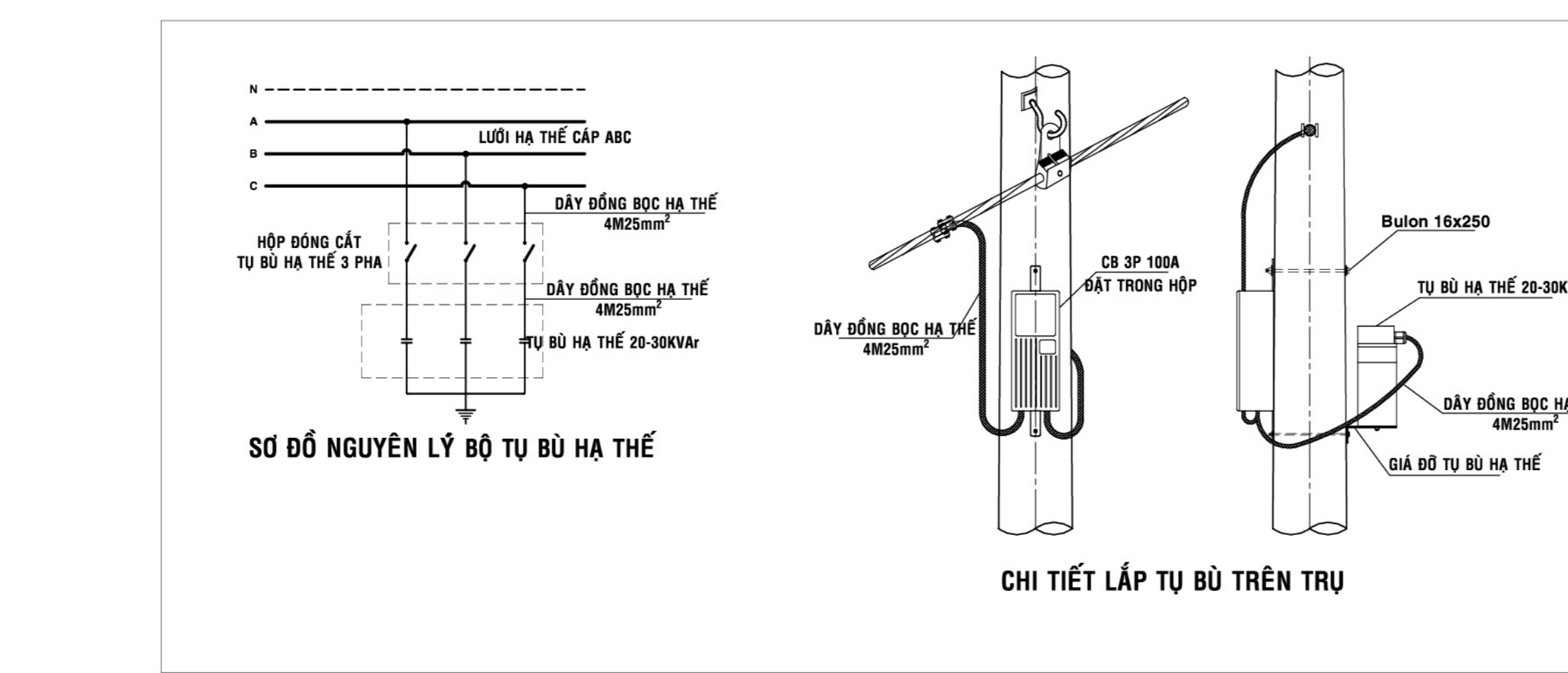
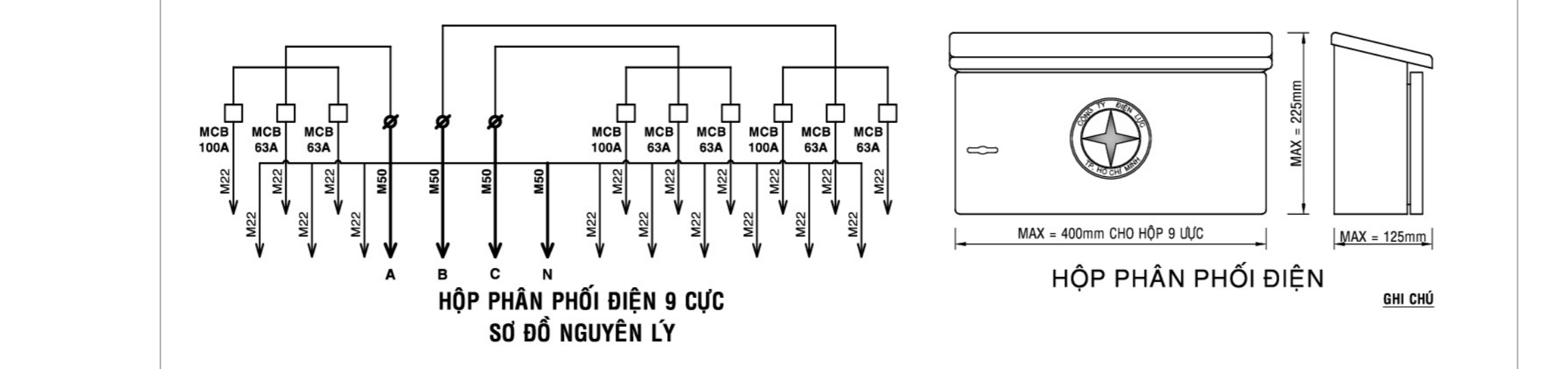
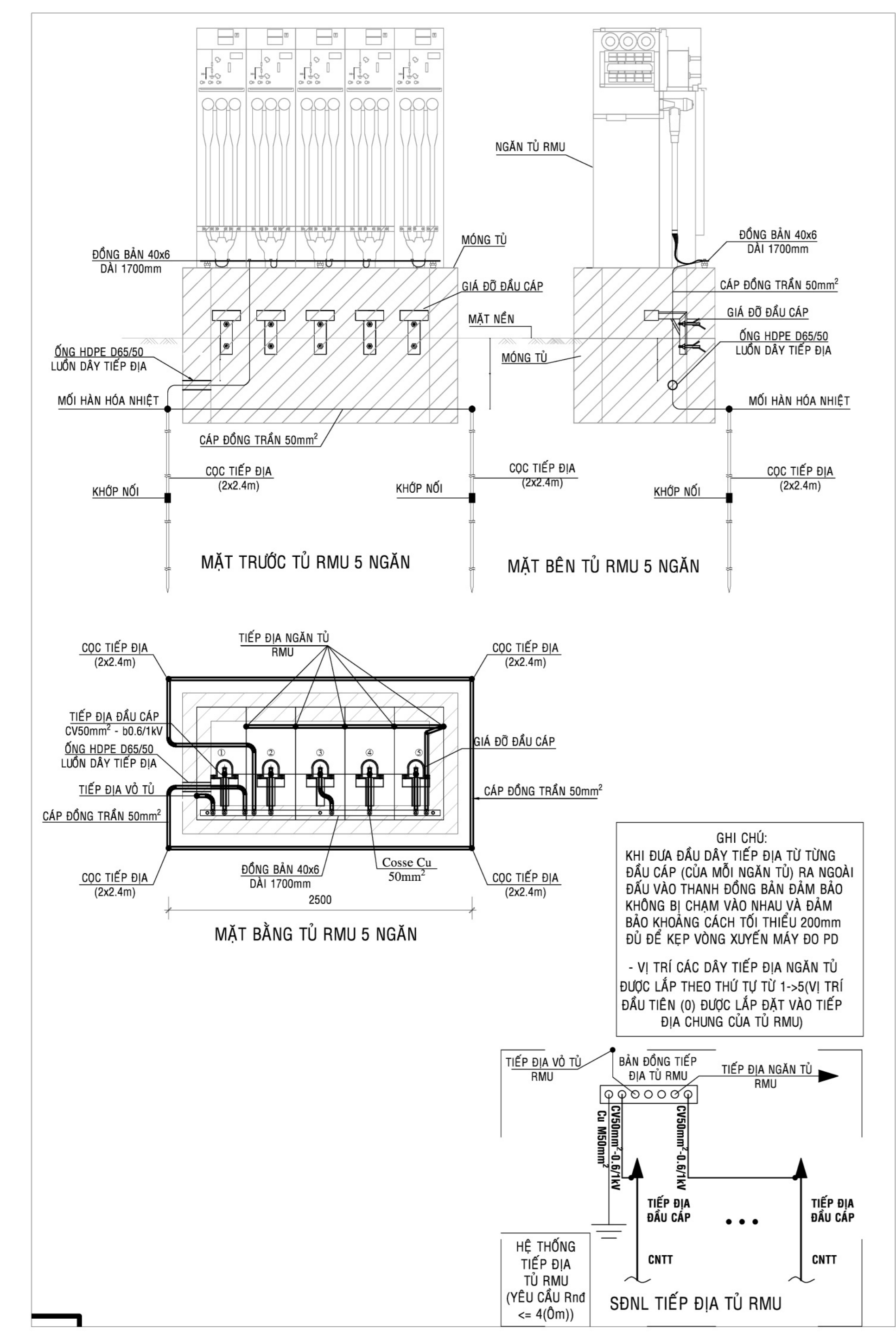
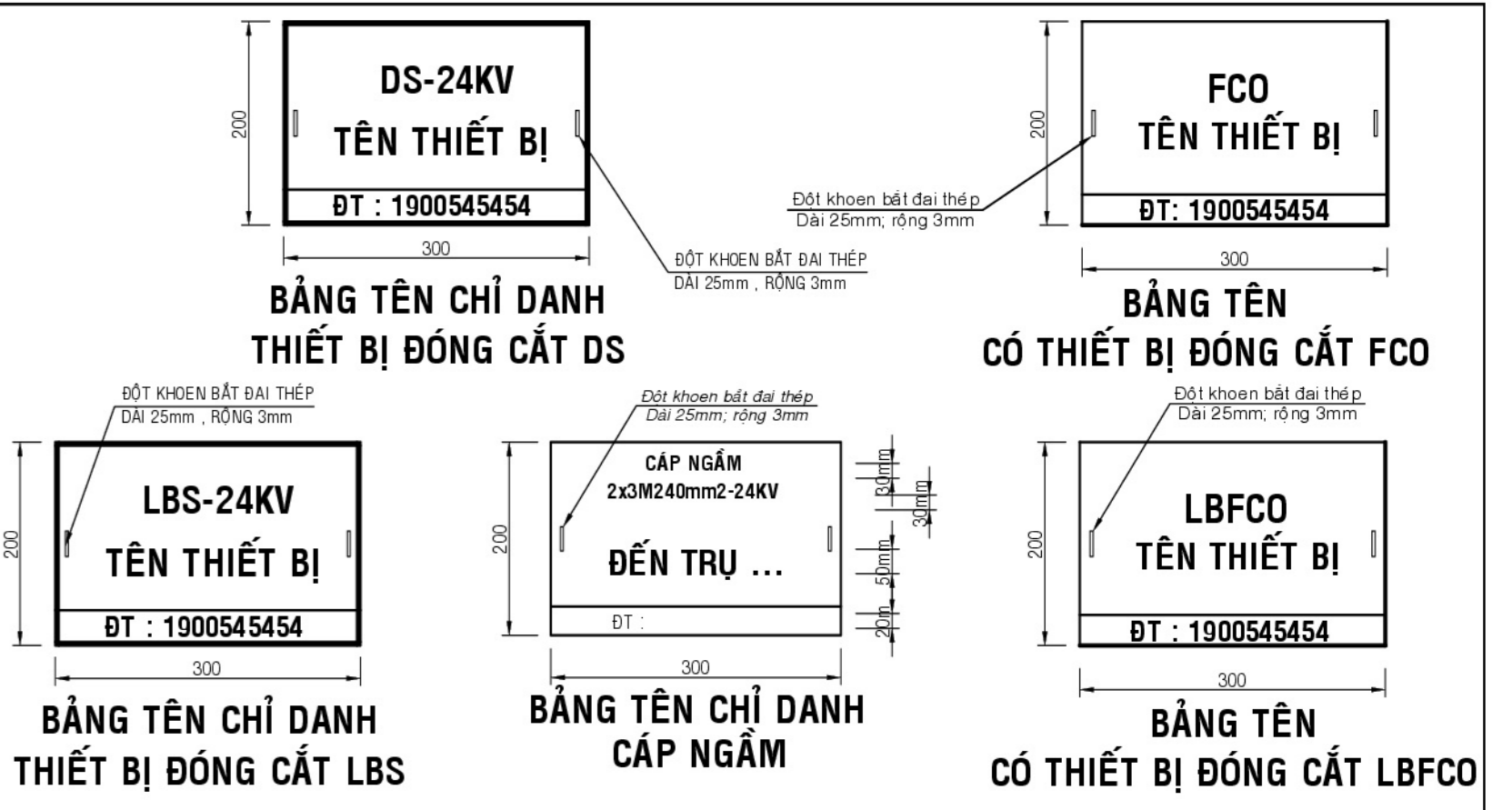
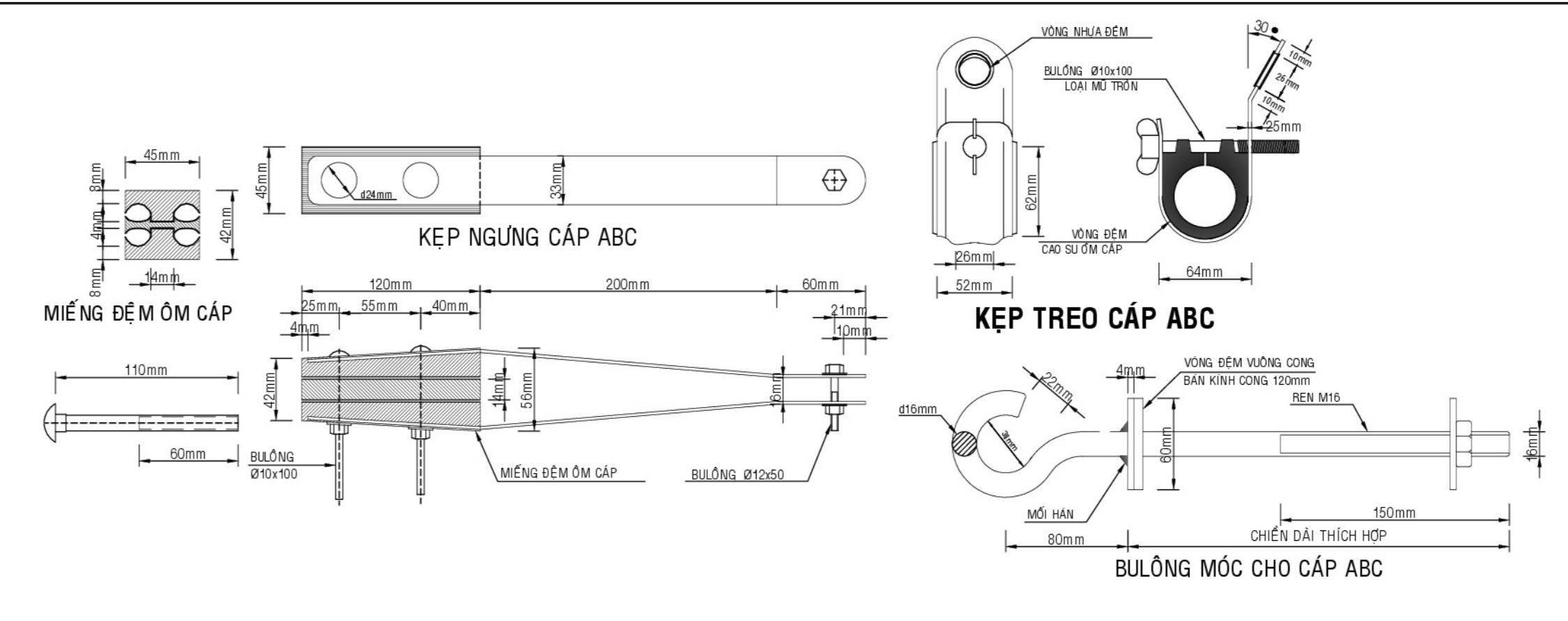
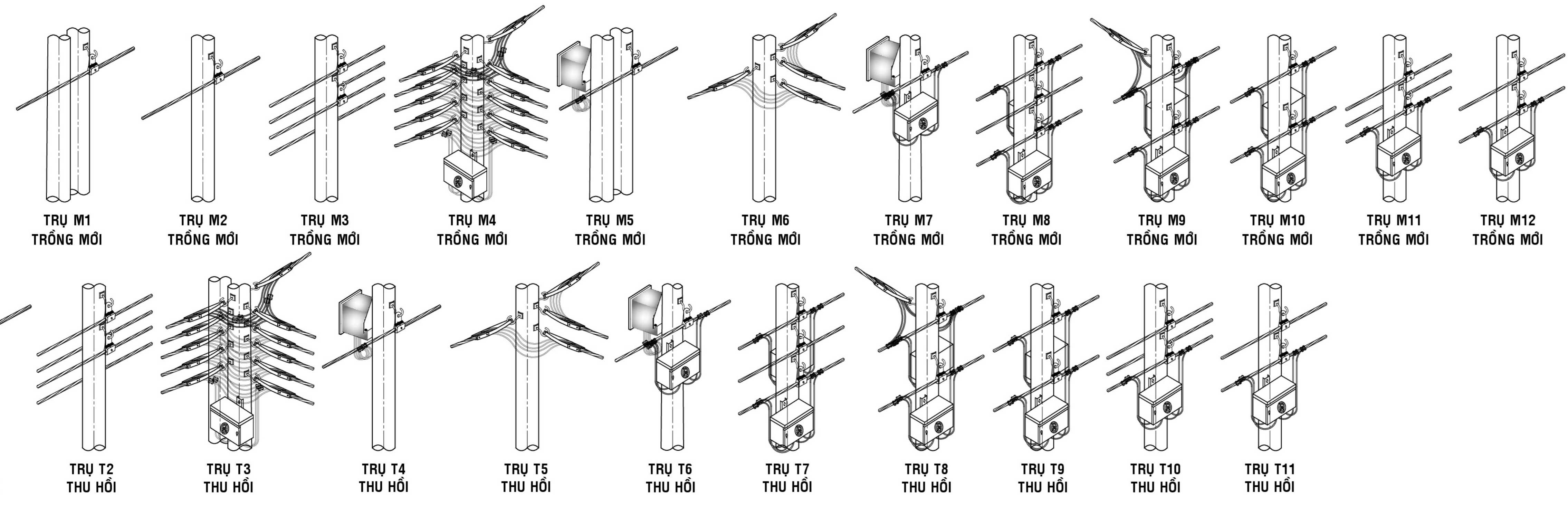

BẢNG TỔNG HỢP CỐT THÉP

ĐƯỜNG KÍNH (mm)	12	L50x50x5
KHỐI LƯỢNG (Kg)	60.02	10.59

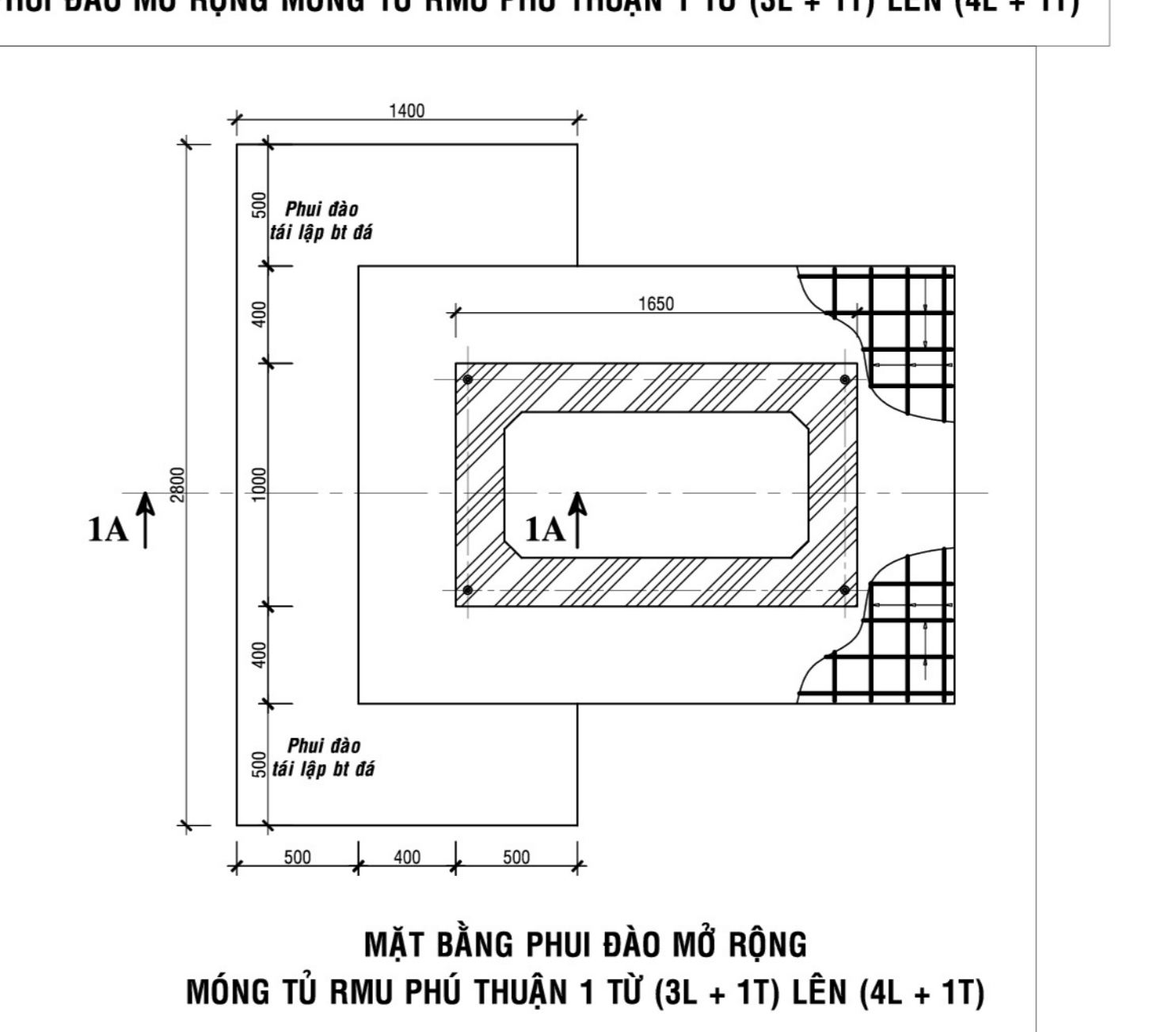
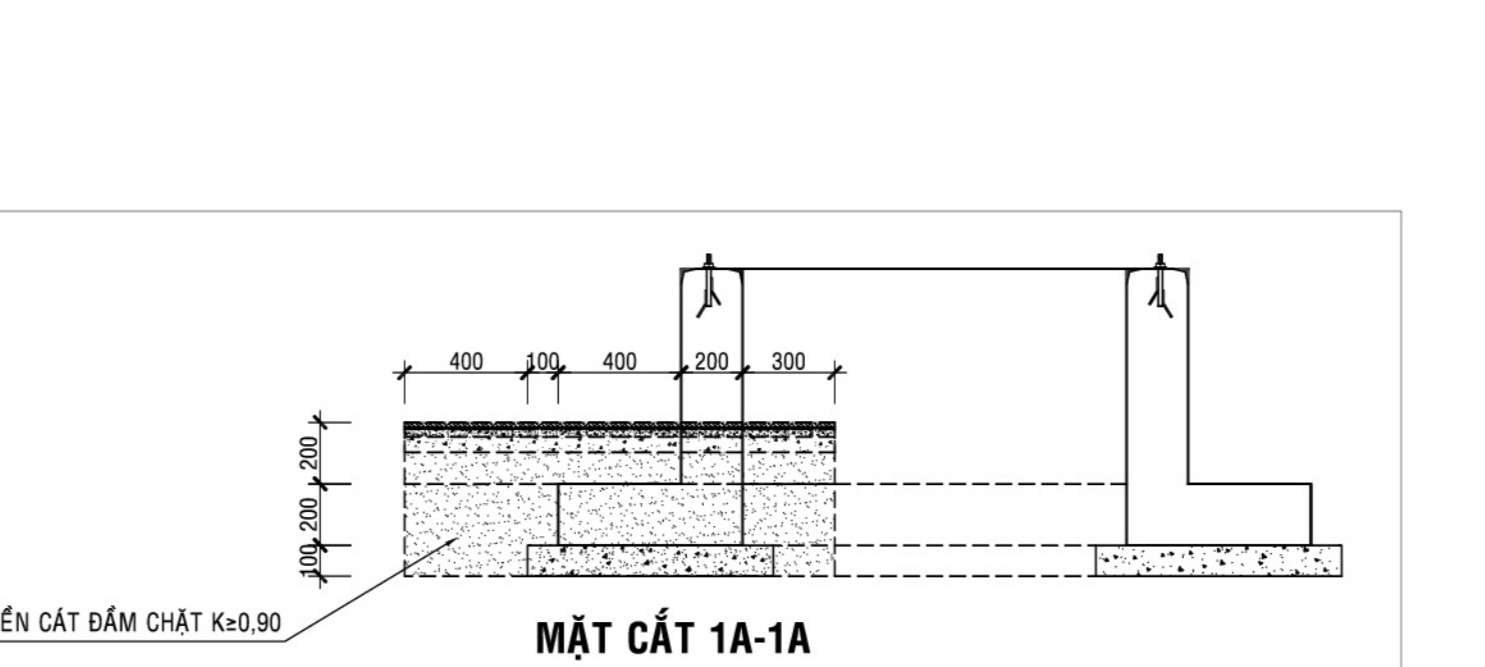
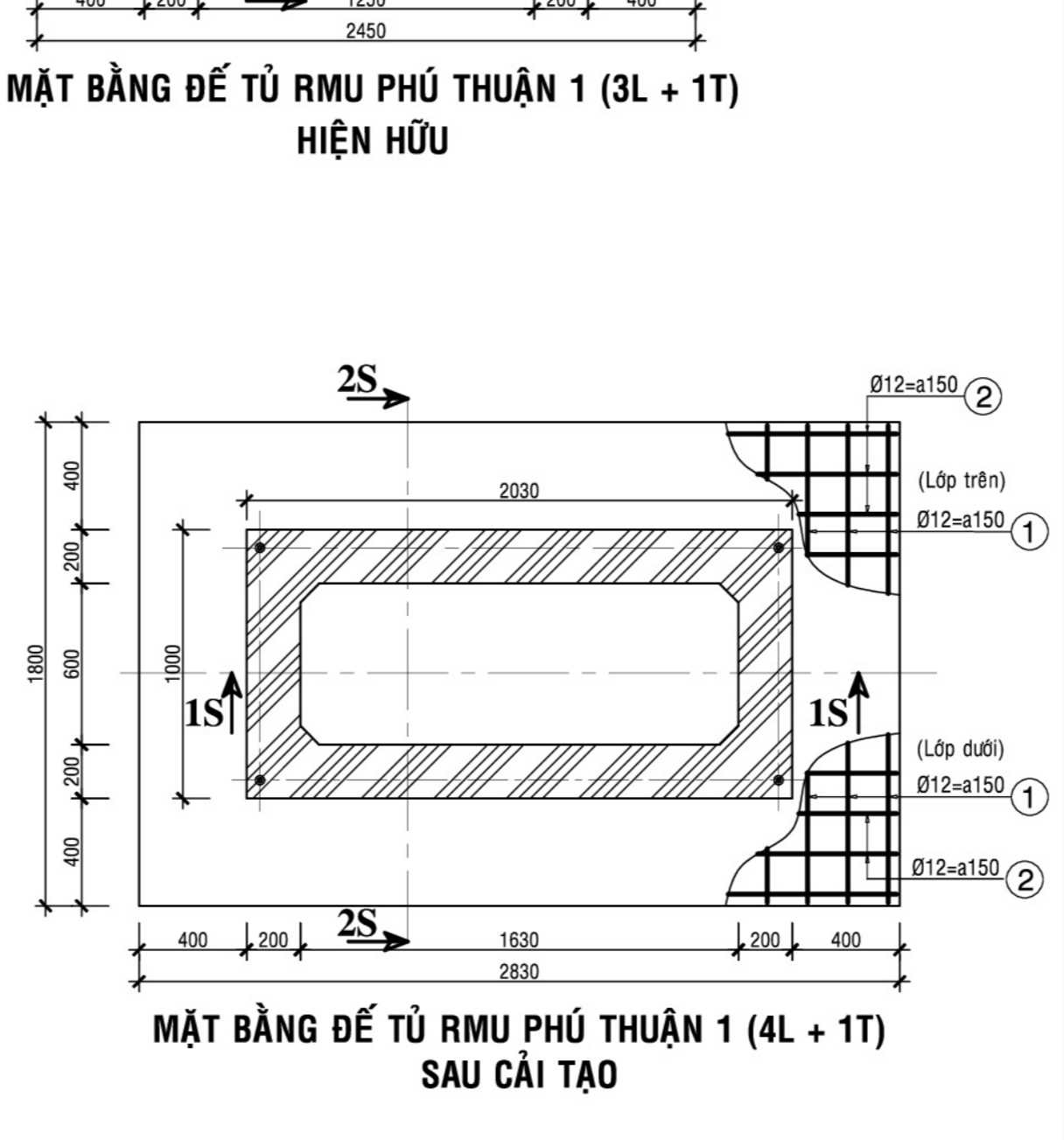
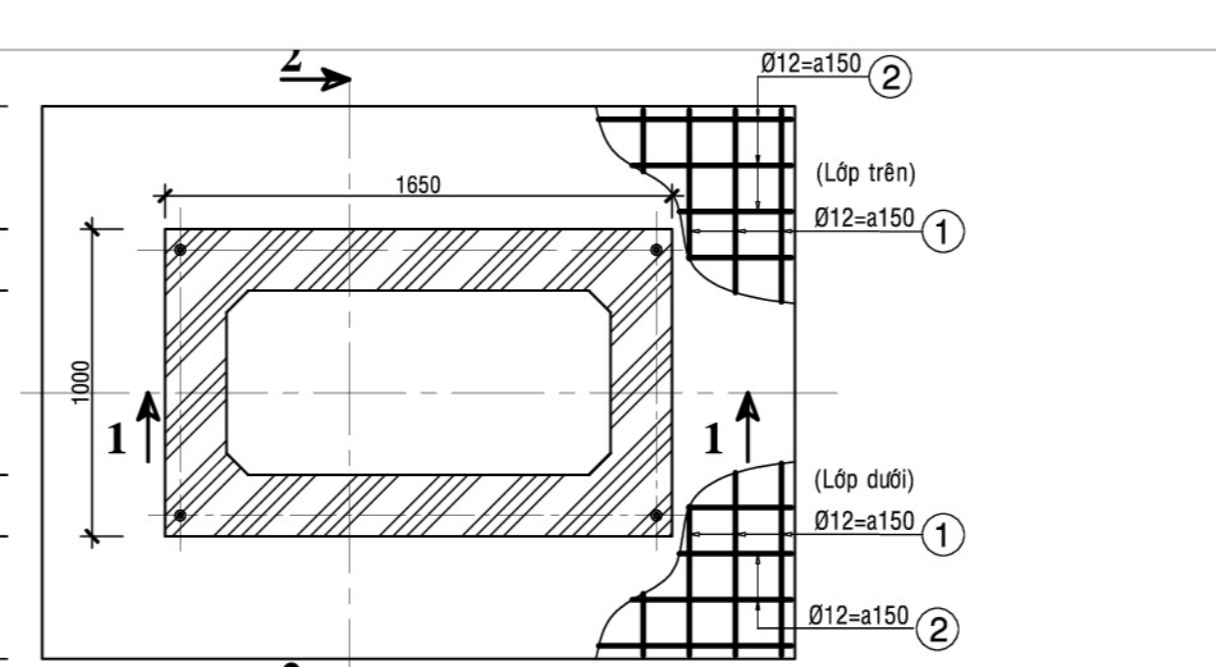
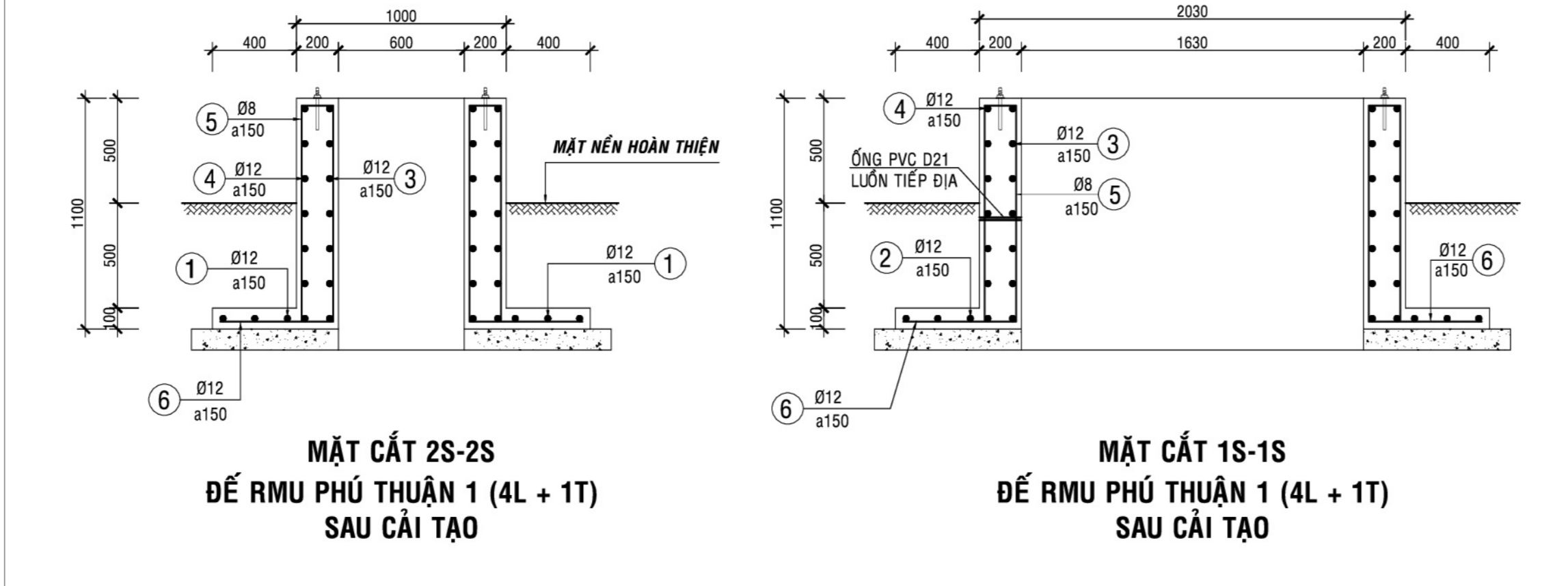

TỔNG CÔNG TY ĐIỆN LỰC TP HỒ CHÍ MINH
CÔNG TY ĐIỆN LỰC TÂN THUẬN

THAM TRA
Thao Văn bản số: 115/TCCT-...
Ngày: 08 tháng 10 năm 2025
Chức vụ: Giám sát kỹ thuật
Nguyễn Văn Tuấn

KT GIÁM ĐỐC
PHÓ GIÁM ĐỐC
CÔNG TY ĐIỆN LỰC TÂN THUẬN
Vũ Hoài Nam

CÔNG TY TNHH TƯ VẤN - XÂY DỰNG
NGUYỄN VIỆT

DỰ ÁN: CẢI TẠO, XÂY DỰNG MỚI MỠ TUYẾN TRUNG THẾ DÂY NỐI KHU VỰC QUẬN 7

CHI TIẾT TRỤ HIỆN HỮU VÀ SAU CẢI TẠO
CHI TIẾT ĐẦU NỐI DOMINO, TỦ BÙ HẠ THẾ
CHI TIẾT CẢI TẠO MÔNG TỦ RMU

GIÁM ĐỐC
CHỖ TRỊ THIẾT KẾ
PHẦN CHUYỂN BIẾN
KIỂM TRA
CHỖ TRỊ THIẾT KẾ
PHẦN KHÔNG CHUYỂN BIẾN
VỀ

CÔNG TY TNHH TƯ VẤN - XÂY DỰNG
NGUYỄN VIỆT

Ngày: 08/10/2025

B.V.T.C
Ngày: / / 2025

CT: 6/6