



CÔNG TY TNHH AP GROUP VIỆT NAM

ĐIA CHỈ: TẦNG 3 TÒA NHÀ AP BUILDING SỐ 87 TRẦN THÁI TÔNG, P. DỊCH VỌNG, Q. CẦU GIẤY, TP HÀ NỘI

CỘNG HÒA XÃ HỘI CHỦ NGHĨA VIỆT NAM

ĐỘC LẬP - TỰ DO - HẠNH PHÚC

## HỒ SƠ BẢN VẼ THIẾT KẾ BẢN VẼ CƠ SỞ

HẠNG MỤC: PHÒNG CHÁY CHỮA CHÁY

SỞ XÂY DỰNG THÀNH PHỐ HÀ NỘI

**THẨM ĐỊNH**

Theo Văn bản số: 11.3.3.2/SXD-QLXD

ngày: 8 tháng 9 năm 2025

Người thẩm định ký tên:

DỰ ÁN : DỰ ÁN ĐẦU TƯ GIAI ĐOẠN 2 TRƯỜNG TRUNG CẤP NGHỀ TỔNG HỢP HÀ NỘI  
CHỦ ĐẦU TƯ : BAN QLDA ĐẦU TƯ XÂY DỰNG CÔNG TRÌNH DÂN DỤNG THÀNH PHỐ HÀ NỘI.  
ĐỊA ĐIỂM : XÃ XUÂN MAI, THÀNH PHỐ HÀ NỘI  
ĐƠN VỊ TVTK PCCC : CÔNG TY TNHH AP GROUP VIỆT NAM

HÀ NỘI - 2025

CÔNG TY CP TƯ VẤN ĐẦU TƯ KIẾN VIỆT  
**THẨM TRA**  
Theo Văn bản số 36/168.T.T-H  
ngày 5 tháng 8 năm 2015.  
Chủ trì bộ môn ký tên:

*Bùi Xuân Huy*

**HỒ SƠ BẢN VẼ THIẾT KẾ BẢN VẼ CƠ SỞ**  
**HẠNG MỤC: PHÒNG CHÁY CHỮA CHÁY**

DỰ ÁN : DỰ ÁN ĐẦU TƯ GIAI ĐOẠN 2 TRƯỜNG TRUNG CẤP NGHỀ TỔNG HỢP HÀ NỘI  
CHỦ ĐẦU TƯ : BAN QLDA ĐẦU TƯ XÂY DỰNG CÔNG TRÌNH DÂN DỤNG THÀNH PHỐ HÀ NỘI.  
ĐỊA ĐIỂM : XÃ XUÂN MAI, THÀNH PHỐ HÀ NỘI  
ĐƠN VỊ TVTK PCCC : CÔNG TY TNHH AP GROUP VIỆT NAM

SỞ XÂY DỰNG THÀNH PHỐ HÀ NỘI

**THẨM ĐỊNH**

Theo Văn bản số: /SXD-QLXD  
ngày tháng năm 20.  
Người thẩm định ký tên:

TƯ VẤN THIẾT KẾ PCCC  
CHỦ TỊCH HĐTV



LÊ THU HẠNH

CHỦ ĐẦU TƯ



PHÓ GIÁM ĐỐC  
*Phạm Đình Tuấn*

DANH MỤC BẢN VẼ			
STT	SỐ HIỆU	TÊN BẢN VẼ	KHỔ GIẤY
1	DMBV	DANH MỤC BẢN VẼ	A3
2	TMB-1	TỔNG MẶT BẰNG BÁO CHÁY	A2
3	TMB-2	TỔNG MẶT BẰNG CHỮA CHÁY	A2
4		HẠNG MỤC BÁO CHÁY	A3
5	FA-1	SƠ ĐỒ NGUYÊN LÝ BÁO CHÁY	A3
6	FA-2	MẶT BẰNG BÁO CHÁY NHÀ GIÁO DỤC THỂ CHẤT TẦNG 1	A3
7	FA-3	MẶT BẰNG BÁO CHÁY NHÀ GIÁO DỤC THỂ CHẤT TẦNG 2	A3
8	FA-4	MẶT BẰNG BÁO CHÁY NHÀ GIÁO DỤC THỂ CHẤT TẦNG 3	A3
9	FA-5	MẶT BẰNG BÁO CHÁY NHÀ GIÁO DỤC THỂ CHẤT TẦNG 3 COS +14.00	A3
10	FA-6	MẶT BẰNG BÁO CHÁY NHÀ LỚP HỌC TẦNG 1	A3
11	FA-7	MẶT BẰNG BÁO CHÁY NHÀ LỚP HỌC TẦNG 2	A3
12	FA-8	MẶT BẰNG BÁO CHÁY NHÀ LỚP HỌC TẦNG 3	A3
13	FA-9	MẶT BẰNG BÁO CHÁY NHÀ XƯỞNG TẦNG 1	A3
14	FA-10	MẶT BẰNG BÁO CHÁY NHÀ XƯỞNG TẦNG 2	A3
15	FA-11	MẶT BẰNG BÁO CHÁY NHÀ XƯỞNG TẦNG 3	A3
16	FA-12	CHI TIẾT BÁO CHÁY	A3
17		HẠNG MỤC CHỮA CHÁY	A3
18	FF-1	SƠ ĐỒ NGUYÊN LÝ CHỮA CHÁY	A3
19	FF-2	MẶT BẰNG CHỮA CHÁY NHÀ GIÁO DỤC THỂ CHẤT TẦNG 1	A3
20	FF-3	MẶT BẰNG CHỮA CHÁY NHÀ GIÁO DỤC THỂ CHẤT TẦNG 2	A3
21	FF-4	MẶT BẰNG CHỮA CHÁY NHÀ GIÁO DỤC THỂ CHẤT TẦNG 3	A3
22	FF-5	MẶT BẰNG CHỮA CHÁY NHÀ GIÁO DỤC THỂ CHẤT TẦNG 3 COS +14.00	A3
23	FF-6	MẶT BẰNG CHỮA CHÁY NHÀ LỚP HỌC TẦNG 1	A3
24	FF-7	MẶT BẰNG CHỮA CHÁY NHÀ LỚP HỌC TẦNG 2	A3
25	FF-8	MẶT BẰNG CHỮA CHÁY NHÀ LỚP HỌC TẦNG 3	A3
26	FF-9	MẶT BẰNG CHỮA CHÁY NHÀ XƯỞNG TẦNG 1	A3
27	FF-10	MẶT BẰNG CHỮA CHÁY NHÀ XƯỞNG TẦNG 2	A3
28	FF-11	MẶT BẰNG CHỮA CHÁY NHÀ XƯỞNG TẦNG 3	A3
29	FF-12	CHI TIẾT LẮP ĐẶT CHỮA CHÁY 01	A3
30	FF-13	CHI TIẾT LẮP ĐẶT CHỮA CHÁY 02	A3
31		HẠNG MỤC EXIT, SỰ CỐ	A3
32	EX-1	SƠ ĐỒ NGUYÊN LÝ EXIT, SỰ CỐ	A3
33	EX-2	MẶT BẰNG EXIT, SỰ CỐ NHÀ GIÁO DỤC THỂ CHẤT TẦNG 1	A3
34	EX-3	MẶT BẰNG EXIT, SỰ CỐ NHÀ GIÁO DỤC THỂ CHẤT TẦNG 2	A3
35	EX-4	MẶT BẰNG EXIT, SỰ CỐ NHÀ GIÁO DỤC THỂ CHẤT TẦNG 3	A3
36	EX-5	MẶT BẰNG EXIT, SỰ CỐ NHÀ GIÁO DỤC THỂ CHẤT TẦNG 3 COS +14.00	A3
37	EX-6	MẶT BẰNG EXIT, SỰ CỐ NHÀ LỚP HỌC TẦNG 1	A3
38	EX-7	MẶT BẰNG EXIT, SỰ CỐ NHÀ LỚP HỌC TẦNG 2	A3
39	EX-8	MẶT BẰNG EXIT, SỰ CỐ NHÀ LỚP HỌC TẦNG 3	A3
40	EX-9	MẶT BẰNG EXIT, SỰ CỐ NHÀ XƯỞNG TẦNG 1	A3
41	EX-10	MẶT BẰNG EXIT, SỰ CỐ NHÀ XƯỞNG TẦNG 2	A3
42	EX-11	MẶT BẰNG EXIT, SỰ CỐ NHÀ XƯỞNG TẦNG 3	A3
43		HẠNG MỤC SƠ ĐỒ THOÁT NẠN	A3
44	SDTN-1	SƠ ĐỒ THOÁT NẠN NHÀ GIÁO DỤC THỂ CHẤT TẦNG 1	A3
45	SDTN-2	SƠ ĐỒ THOÁT NẠN NHÀ GIÁO DỤC THỂ CHẤT TẦNG 2	A3
46	SDTN-3	SƠ ĐỒ THOÁT NẠN NHÀ GIÁO DỤC THỂ CHẤT TẦNG 3	A3
47	SDTN-4	SƠ ĐỒ THOÁT NẠN NHÀ GIÁO DỤC THỂ CHẤT TẦNG 3 COS +14.00	A3
48	SDTN-5	SƠ ĐỒ THOÁT NẠN NHÀ LỚP HỌC TẦNG 1	A3
49	SDTN-6	SƠ ĐỒ THOÁT NẠN NHÀ LỚP HỌC TẦNG 2	A3
50	SDTN-7	SƠ ĐỒ THOÁT NẠN NHÀ LỚP HỌC TẦNG 3	A3
51	SDTN-8	SƠ ĐỒ THOÁT NẠN NHÀ XƯỞNG TẦNG 1	A3
52	SDTN-9	SƠ ĐỒ THOÁT NẠN NHÀ XƯỞNG TẦNG 2	A3
53	SDTN-10	SƠ ĐỒ THOÁT NẠN NHÀ XƯỞNG TẦNG 3	A3

CHỦ ĐẦU TƯ - PROJECT OWNER :

BAN QLDA ĐẦU TƯ XÂY DỰNG  
CÔNG TRÌNH DẪN DỰNG  
THÀNH PHỐ HÀ NỘI.

ĐỊA CHẾ: SỐ 288 VÕ THẾ CÔNG, P. TÂY HỒ, TP. HÀ NỘI

ĐƠN VỊ TƯ VẤN THIẾT KẾ PHÒNG CHÁY:



CÔNG TY TNHH AP GROUP VIỆT NAM

ĐỊA CHẾ: SỐ 87 - TRẦN THÁI TÔNG - P. CẦU GIẤY  
- TP. HÀ NỘI

TÊN DỰ ÁN - PROJECT :

NÂNG CẤP TỔNG THỂ TRƯỜNG  
TRUNG CẤP NGHỀ GIAO THÔNG  
CÔNG CHÍNH HÀ NỘIĐỊA ĐIỂM: 186 ĐƯỜNG CẦU DIỄN - PHƯỜNG  
TÂY TỤY - THÀNH PHỐ HÀ NỘI

HẠNG MỤC:

PHÒNG CHÁY CHỮA CHÁY

TÊN BẢN VẼ - DRAWING NAME:

DANH MỤC BẢN VẼ

CHỦ TỊCH HĐQT

LÊ THU HANH

CHỦ TRƯỞNG THIẾT KẾ PCCC

TRẦN XUÂN TUẤN

CÁN BỘ THIẾT KẾ

ĐÀO BÌNH THI

HS T.K.C.S.

KÝ HIỆU:  
DMBV

GIAO CĐT LẦN: .....

NGÀY GIAO: ..... / ..... / 2025

# TỔNG MẶT BẰNG ĐỊNH VỊ CÔNG TRÌNH

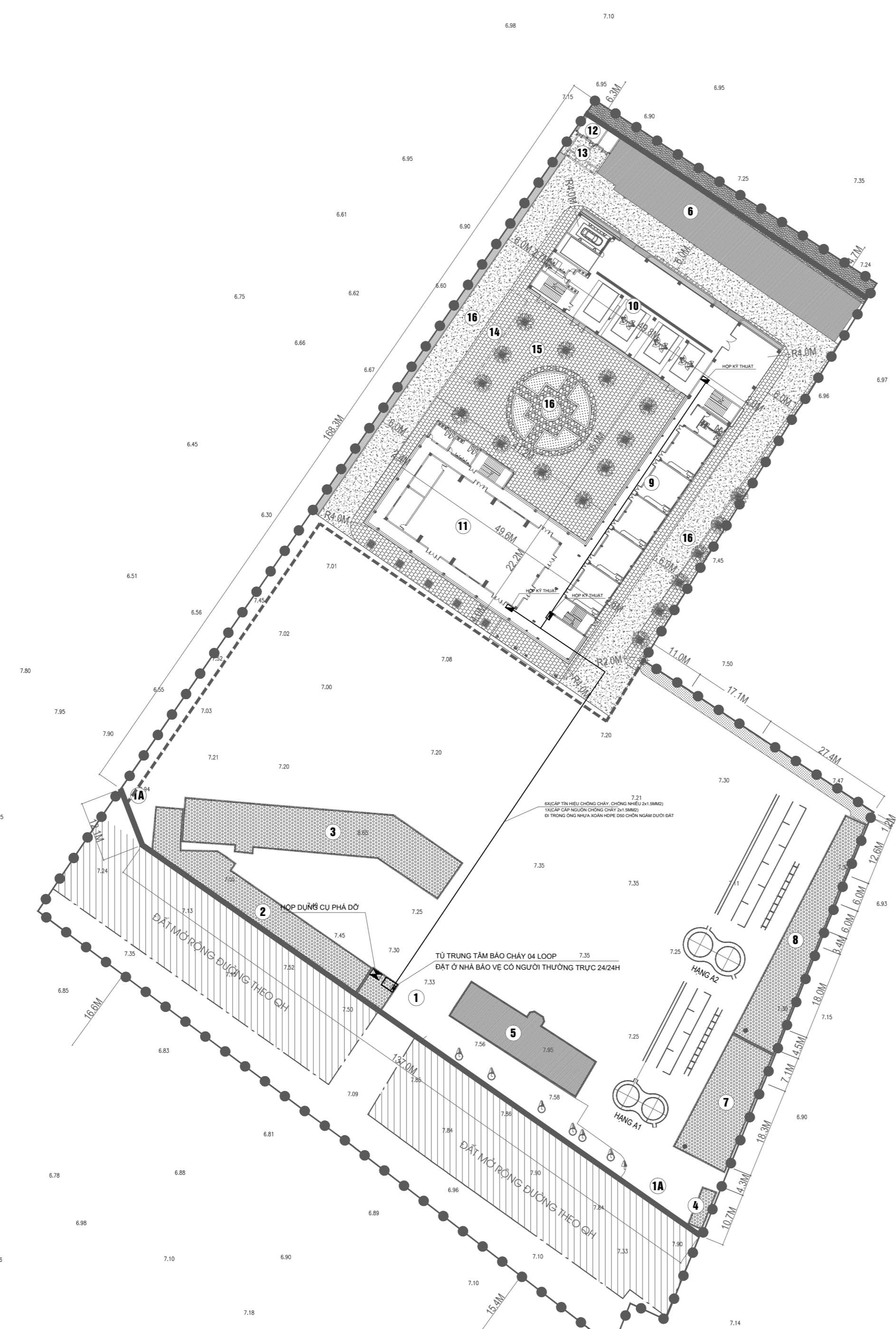
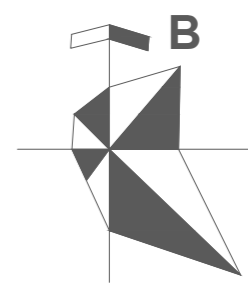

## TỔNG MẶT BẰNG BẢO CHÁY

### KÝ HIỆU

- RANH GIỚI KHU ĐẤT NGHIÊN CỨU
- CHỈ GIỚI ĐƯỜNG ĐỎ A-B-C, D-E
- RANH GIỚI ĐẦU TƯ HA TẦNG KỸ THUẬT THEO NQ SỐ 10/NQ-HĐND NGÀY 29/03/2024
- MỐC GIỚI KHU ĐẤT
- CÂY XANH
- TẦNG CAO
- CÔNG TRÌNH HIỆN TRẠNG
- CÔNG TRÌNH ĐẦU TƯ THEO QĐ SỐ 784/QĐ-SXD NGÀY 22/04/2025
- CÔNG TRÌNH ĐẦU TƯ THEO NQ SỐ 10/NQ-HĐND NGÀY 29/03/2024
- SÂN, ĐƯỜNG GIAO THÔNG ĐẦU TƯ THEO NQ SỐ 10/NQ-HĐND NGÀY 29/03/2024
- SÂN, ĐƯỜNG GIAO THÔNG HIỆN TRẠNG

A. HẠNG MỤC HIỆN TRẠNG		KÝ HIỆU
1	CỔNG CHÍNH	①
2	CỔNG PHỤ	①A
3	NHÀ XƯỜNG 1 TẦNG	②
4	NHÀ GIẢNG ĐƯỜNG 4 TẦNG	③
5	TRAM BIẾN ÁP	④
6	KHOẢNG NHÀ ĐIỀU HÀNH	⑦
7	KHOẢNG NHÀ CHỜ HỌC VÀ THỰC HÀNH	⑧
B. HẠNG MỤC ĐẦU TƯ THEO QĐ SỐ 784/QĐ-SXD NGÀY 22/04/2025		KÝ HIỆU
1	SỬA CHỮA KHU NHÀ HIỆU BỘ 3 TẦNG	⑤
2	SỬA CHỮA KHU NHÀ XƯỜNG TRUNG TÂM THỰC HÀNH CÔNG NGHỆ Ô TÔ	⑥
C. HẠNG MỤC ĐẦU TƯ THEO NQ 10/NQ-HĐND NGÀY 29/03/2024		KÝ HIỆU
1	NHÀ LỚP HỌC 3 TẦNG XÂY MỚI	⑨
2	NHÀ THỰC HÀNH 3 TẦNG XÂY MỚI	⑩
3	NHÀ ĐÀ NẴNG, HỘI TRƯỞNG 2 TẦNG XÂY MỚI	⑪
4	NHÀ ĐỂ MÁY BƠM + NHÀ ĐIỀU HÀNH HT XỬ LÝ NƯỚC THẢI KẾT HỢP NHÀ TẬP KẾT RÁC THẢI SINH HOẠT	⑫
5	BỂ XỬ LÝ NƯỚC THẢI (ĐẶT NGẦM)	⑬
6	SÂN LÁT ĐÁ	⑭
7	SÂN TRÁI THẨM NHỰA	⑮
8	CÂY XANH CẢNH QUAN	⑯

CHỦ ĐẦU TƯ - PROJECT OWNER :  
**BAN QLDA ĐẦU TƯ XÂY DỰNG CÔNG TRÌNH DÂN DỤNG THÀNH PHỐ HÀ NỘI.**

ĐỊA CHẾ: SỐ 288 VÔ CHÉ CÔNG. P. TÂY HỒ, TP. HÀ NỘI  
 ĐƠN VỊ TƯ VẤN THIẾT KẾ PHÒNG CHÁY:  
  
 CÔNG TY TNHH AP GROUP VIỆT NAM

ĐỊA CHẾ: SỐ 87 - TRẦN THÁI TÔNG - P. CẦU GIẤY - TP. HÀ NỘI  
 TÊN DỰ ÁN - PROJECT :  
**NÂNG CẤP TỔNG THỂ TRƯỜNG TRUNG CẤP NGHỀ GIAO THÔNG CÔNG CHÍNH HÀ NỘI**

ĐỊA ĐIỂM: 186 ĐƯỜNG CẦU DIỄN - PHƯỜNG TÂY TỤY - THÀNH PHỐ HÀ NỘI  
 HẠNG MỤC:  
**PHÒNG CHÁY CHỮA CHÁY**

TÊN BẢN VẼ - DRAWING NAME:  
**TỔNG MẶT BẰNG BẢO CHÁY**

CHỦ TỊCH HĐQT

LÊ THU HANH  
 CHỦ TRÌ THIẾT KẾ PCCC

TRẦN XUÂN TUẤN  
 CÁN BỘ THIẾT KẾ

ĐÀO BÌNH THỊ  
 KÝ HIỆU:  
**HS T.K.C.S. TMB-1**

GIAO CĐT LẦN: .....  
 NGÀY GIAO: ..... / ..... / 2025

# TỔNG MẶT BẰNG ĐỊNH VỊ CÔNG TRÌNH

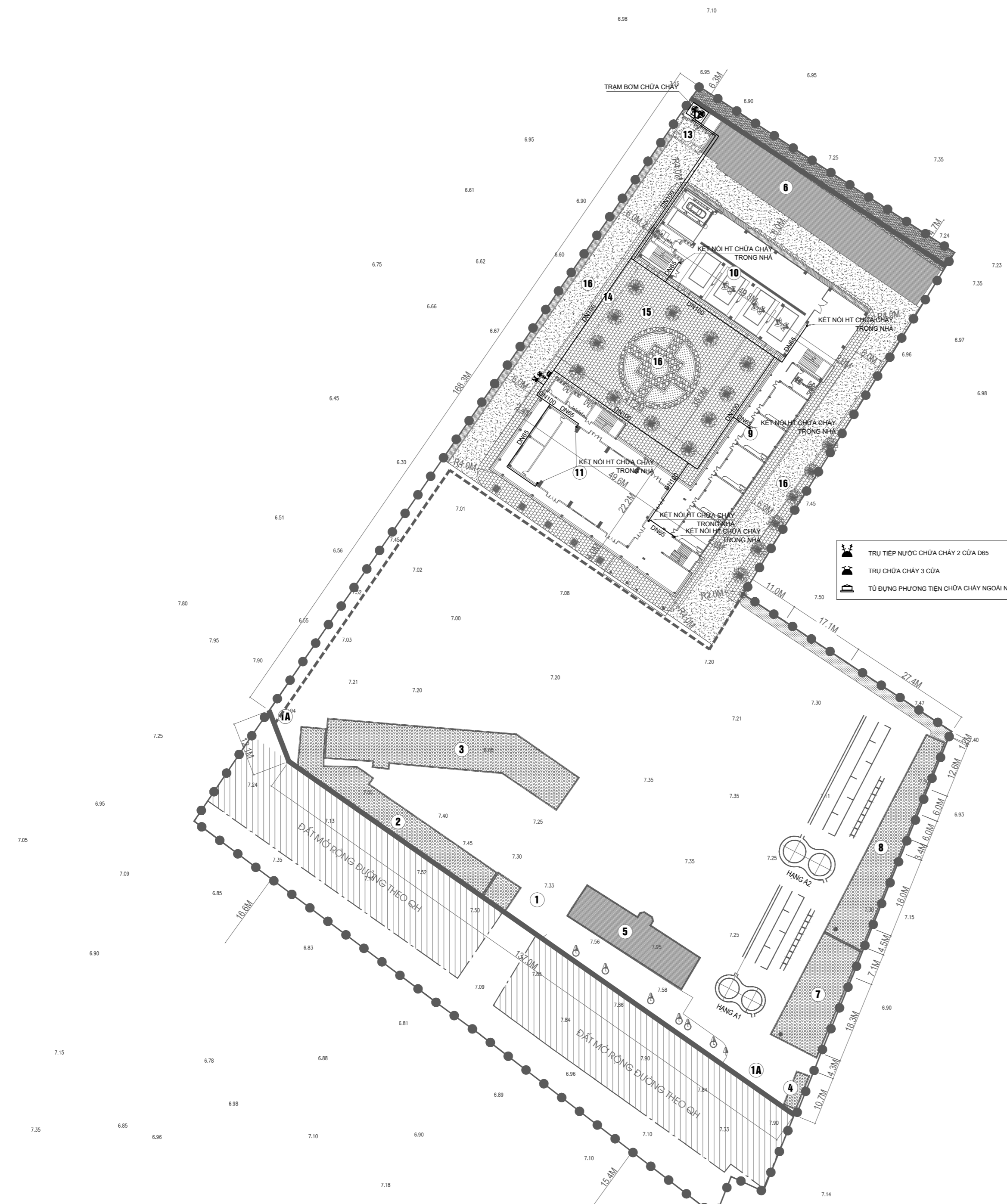
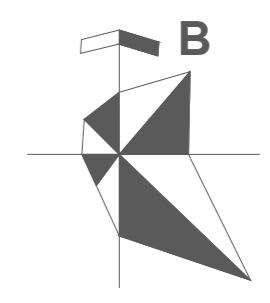

## TỔNG MẶT BẰNG CHỮA CHÁY

### KÝ HIỆU

- RANH GIỚI KHU ĐẤT NGHIÊN CỨU
- CHỈ GIỚI ĐƯỜNG ĐỒ A-B-C, D-E
- RANH GIỚI ĐẦU TƯ HẠ TẦNG KỸ THUẬT THEO NQ SỐ 10/NQ-HĐND NGÀY 29/03/2024
- MỐC GIỚI KHU ĐẤT
- CÂY XANH
- TẦNG CAO
- CÔNG TRÌNH HIỆN TRẠNG
- CÔNG TRÌNH ĐẦU TƯ THEO QĐ SỐ 784/QĐ-SXD NGÀY 22/04/2025
- CÔNG TRÌNH ĐẦU TƯ THEO NQ SỐ 10/NQ-HĐND NGÀY 29/03/2024
- SÀN, ĐƯỜNG GIAO THÔNG ĐẦU TƯ THEO NQ SỐ 10/NQ-HĐND NGÀY 29/03/2024
- SÀN, ĐƯỜNG GIAO THÔNG HIỆN TRẠNG

A. HẠNG MỤC HIỆN TRẠNG	KÝ HIỆU
1 CỔNG CHÍNH	①
2 CỔNG PHỤ	①A
3 NHÀ XƯỞNG 1 TẦNG	②
4 NHÀ GIÁNG ĐƯỜNG 4 TẦNG	③
5 TRẠM BIẾN ÁP	④
6 KHỐI NHÀ ĐIỀU HÀNH	⑦
7 KHỐI NHÀ CHỖ HỌC VÀ THỰC HÀNH	⑧

B. HẠNG MỤC ĐẦU TƯ THEO QĐ SỐ 784/QĐ-SXD NGÀY 22/04/2025	KÝ HIỆU
1 SỬA CHỮA KHU NHÀ HIỆU BỘ 3 TẦNG	⑤
2 SỬA CHỮA KHU NHÀ XƯỞNG TRUNG TÂM THỰC HÀNH CÔNG NGHỆ Ô TÔ	⑥

C. HẠNG MỤC ĐẦU TƯ THEO NQ 10/NQ-HĐND NGÀY 29/03/2024	KÝ HIỆU
1 NHÀ LỚP HỌC 3 TẦNG XÂY MỚI	⑨
2 NHÀ THỰC HÀNH 3 TẦNG XÂY MỚI	⑩
3 NHÀ ĐÀ NẴNG, HỘI TRƯỞNG 2 TẦNG XÂY MỚI	⑪
4 NHÀ ĐẾ MÁY BOM + NHÀ ĐIỀU HÀNH HT XỬ LÝ NƯỚC THẢI KẾT HỢP NHÀ TẬP KẾT RÁC THẢI SINH HOẠT	⑫
5 BỂ XỬ LÝ NƯỚC THẢI (ĐẤT NGẤM)	⑬
6 SÀN LÁT ĐÁ	⑭
7 SÀN TRÁI THẨM NHỰA	⑮
8 CÂY XANH CẢNH QUAN	⑯

CHỦ ĐẦU TƯ - PROJECT OWNER :  
**BAN QLDA ĐẦU TƯ XÂY DỰNG CÔNG TRÌNH DÂN DỤNG THÀNH PHỐ HÀ NỘI.**

ĐỊA CHẾ: SỐ 288 VÕ THẾ CÔNG, P. TÂY HỒ, TP. HÀ NỘI  
ĐƠN VỊ TƯ VẤN THIẾT KẾ PHÒNG CHÁY:  
  
CÔNG TY TNHH AP GROUP VIỆT NAM

ĐỊA CHẾ: SỐ 87 - TRẦN THÁI TÔNG - P. CẦU GIẤY - TP. HÀ NỘI  
TÊN DỰ ÁN - PROJECT :  
**NÂNG CẤP TỔNG THỂ TRƯỜNG TRUNG CẤP NGHỀ GIAO THÔNG CÔNG CHÍNH HÀ NỘI**

ĐỊA ĐIỂM: 186 ĐƯỜNG CẦU DIỄN - PHƯỜNG TÂY TỤY - THÀNH PHỐ HÀ NỘI  
HẠNG MỤC:  
**PHÒNG CHÁY CHỮA CHÁY**

TÊN BẢN VẼ - DRAWING NAME:  
**TỔNG MẶT BẰNG CHỮA CHÁY**

CHỦ TỊCH HĐQT

LÊ THU HẠNH  
CHỦ TRƯỞNG THIẾT KẾ PCCC

TRẦN XUÂN TUẤN  
CÁN BỘ THIẾT KẾ

ĐÀO BÌNH THỊ  
KÝ HIỆU:  
**HS T.K.C.S. TMB-2**

GIAO CĐT LẦN: .....  
NGÀY GIAO: ..... / ..... / 2025

HẠNG MỤC PCCC:

---

## HỆ THỐNG BÁO CHÁY

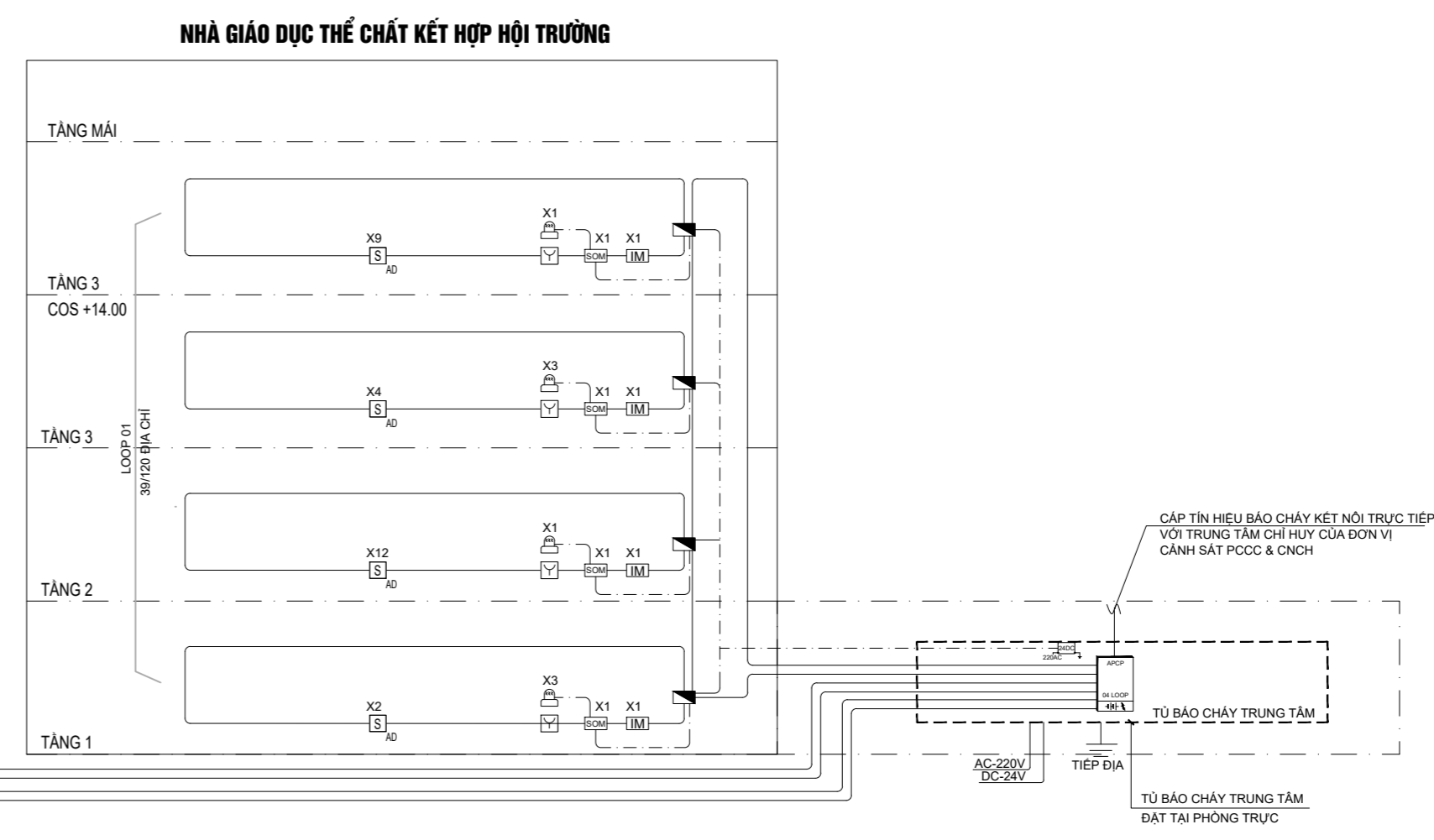
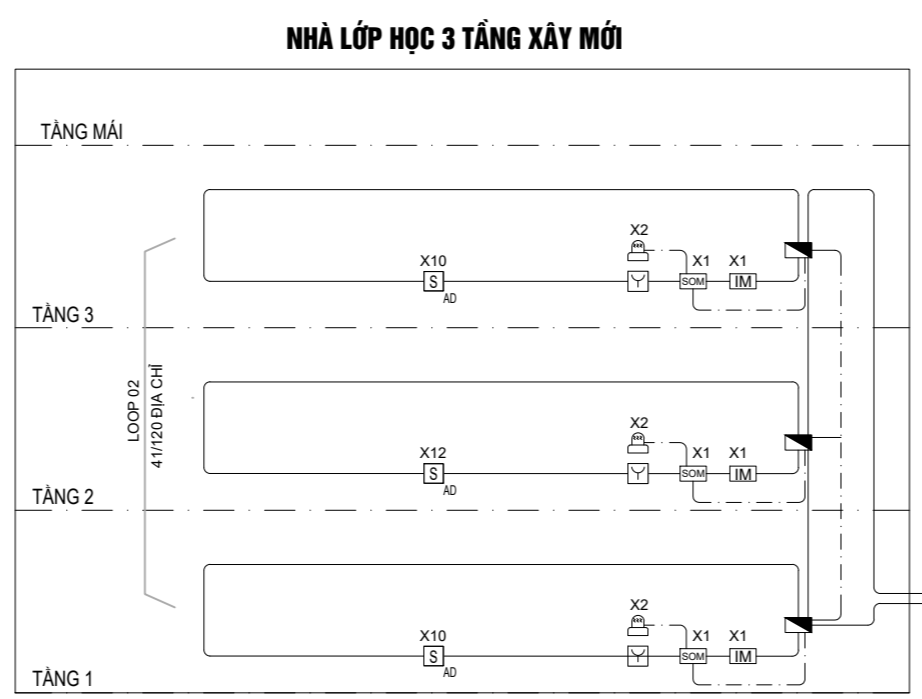
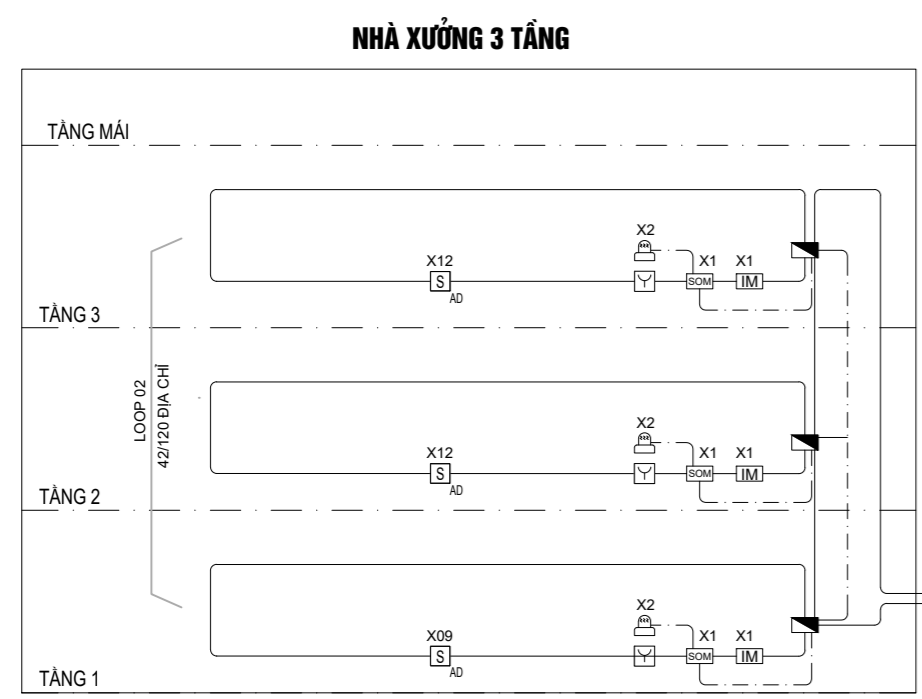

**GHI CHÚ:**

- TRUNG TÂM BÁO CHÁY TỰ ĐỘNG CÓ CHỨC NĂNG TỰ ĐỘNG KIỂM TRA TÍN HIỆU TỪ CÁC ĐẦU BÁO CHÁY, KÈNH BÁO CHÁY VÀ CÁC THIẾT BỊ BÁO CHÁY KHÁC TRUYỀN VỀ ĐỂ LỘN TRỪ CÁC TÍN HIỆU BÁO CHÁY GIẢ, KHÔNG DÙNG CÁC TRUNG TÂM KHÔNG CÓ CHỨC NĂNG BÁO CHÁY LÂM TRUNG TÂM BÁO CHÁY TỰ ĐỘNG.
- CÁC ĐẦU BÁO CHÁY TỰ ĐỘNG VÀ TRUNG TÂM BÁO CHÁY PHẢI PHÙ HỢP VỚI HỆ THỐNG (ĐIỆN ÁP CHO ĐẦU BÁO CHÁY, DẠNG TÍN HIỆU BÁO CHÁY, PHƯƠNG PHÁP PHÁT HIỆN SỰ CỐ, BỘ PHẬN KIỂM TRA ĐƯỜNG DÂY).
- NHỆT ĐỘ VÀ ĐỘ ẨM TÀI NƠI ĐẶT TRUNG TÂM BÁO CHÁY PHẢI PHÙ HỢP VỚI TÀI LIỆU KỸ THUẬT VÀ HƯỚNG DẪN CỦA TRUNG TÂM BÁO CHÁY.
- NƠI ĐẶT TRUNG TÂM BÁO CHÁY CÓ ĐIỆN THẠM LIÊN LẠC TRỰC TIẾP TỚI ĐƠN VỊ CẢNH SÁT PCCC.
- ẮC QUY DỰ PHÒNG CỦA TRUNG TÂM BÁO CHÁY BẢO ĐẢM CHO THIẾT BỊ HOẠT ĐỘNG 24H Ở CHẾ ĐỘ THƯỜNG TRỰC VÀ 1H KHÍ CỐ CHÁY (ẮC QUY DỰ PHÒNG ĐƯỢC NẠP ĐIỆN TỰ ĐỘNG).
- KHÔNG LẮP ĐẶT CHUNG DÂY TÍN HIỆU CỦA HỆ THỐNG BÁO CHÁY TỰ ĐỘNG VÀI ĐƯỜNG DÂY CÓ ĐIỆN ÁP KHÁC TRÊN 110V TRONG CÙNG MỘT ĐƯỜNG DÂY, MỘT HỢP, MỘT BỐ, MỘT RÀNH KÍN CỦA CẤU KIỆN XÂY DỰNG.
- SỐ LƯỢNG ĐẦU NỐI TRONG CÁC HỢP KỸ THUẬT VÀ SỐ LƯỢNG DÂY DẪN CỦA CÁP TRỰC CHỈNH ĐƯỢC DỰ PHÒNG TỐI THIỂU 20%.
- CÁC MẠCH TÍN HIỆU CỦA HỆ THỐNG BÁO CHÁY ĐƯỢC KIỂM TRA TỰ ĐỘNG VỀ TÌNH TRẠNG KỸ THUẬT THEO SUỐT CHIỀU DÀI CỦA MẠCH TÍN HIỆU.
- CÁC ĐẦU BÁO CHÁY NHỆT ĐIỂM ĐƯỢC BỐ TRÍ TRÁNH CÁC ẢNH HƯỞNG CỦA CÁC HIỆU ỨNG KHÔNG LIÊN QUAN ĐẾN BẮM CHÁY.
- DÂY TÍN HIỆU HỆ THỐNG BÁO CHÁY LÀ DÂY CHỐNG CHÁY, CHỐNG NHIỆU LÒI ĐỒNG, DÂY CÁP NGUỒN CHỐNG ĐIỆN, MODULE LÀ DÂY CHỐNG CHÁY LÒI ĐỒNG.
- CÁP ĐIỀU KHIỂN THIẾT BỊ NGOÀI VI (HỆ THỐNG HỒT KHUEN THANG MÁY...) LÀ CÁP CHỐNG CHÁY CÓ BẢO HẠN CHỊU LỬN TỐI THIỂU 30 PHÚT.
- TRONG CÔNG TRÌNH KHÔNG CÓ CÁC NGUỒN PHÁT NHIỀU GÂY ẢNH HƯỞNG TỚI TÍN HIỆU CỦA HỆ THỐNG BÁO CHÁY TỰ ĐỘNG.
- KHÔNG CÁCH TỬ ĐẦU BÁO CHÁY ĐẾN MƏP NGOÀI CỦA MỘT SỐ CỦA HỆ THỐNG THÔNG CỐ VÀ HỆ THỐNG ĐIỀU HÒA KHÔNG KHÍ KHÔNG NHỎ HƠN 1M.
- KHÔNG LẮP ĐẶT TRỰC TIẾP ĐẦU BÁO CHÁY LÊN CÁC MƏNG THỔ TRÊN.
- TRONG PHẠM VI MÀ ĐƯỜNG TRÒN BÀN KÈNH QUAM MƏT TRƯỚC: MỘT ẮN KHÔNG BỐ TRÍ THIẾT BỊ VẬT DỤNG CHỀM CHỖ ĐÁM BẢO LUẬN THÔNG THƯỜNG.
- TRUNG TÂM BÁO CHÁY CÓ THỂ KẾT NỐI LỚN HƠN HOẶC BẰNG 120 ĐƠN CHẾ / 1 LOOP.

STT	THIẾT BỊ	KÝ HIỆU
01	ĐẦU BÁO CHÁY KHỎI ĐỊA CHỈ	
02	NÚT NHẤN BÁO CHÁY ĐỊA CHỈ	
03	CHUÔNG ĐÈN BÁO CHÁY KẾT HỢP	
04	ĐIỆN TRỞ CUỐI TUYÊN	
05	MODULE ĐIỀU KHIỂN CHUÔNG, ĐÈN BÁO CHÁY	
06	MODULE CÁCH LY ĐỊA CHỈ	
07	MODULE ĐẦU VÀO/ĐẦU RA ĐỊA CHỈ	
08	NGẮT HỆ THỐNG ĐIỆN KHÔNG ƯU TIÊN	
09	BỘ CẤP NGUỒN 24 VDC	
10	CÁP TÍN HIỆU CHỐNG CHÁY, CHỐNG NHIỆU 2x1.5MM2	
11	CÁP CẤP NGUỒN CHỐNG CHÁY 2x1.5MM2	

**SƠ ĐỒ NGUYÊN LÝ BÁO CHÁY**

CHỦ ĐẦU TƯ - PROJECT OWNER :  
**BAN QLDA ĐẦU TƯ XÂY DỰNG CÔNG TRÌNH DẠY DẠNG THÀNH PHỐ HÀ NỘI.**

ĐỊA CHẾ SỐ 288 VÔ CHẾ CÔNG. P. TÂY HỒ, TP. HÀ NỘI  
 ĐƠN VỊ TƯ VẤN THIẾT KẾ PHÒNG CHÁY:



ĐỊA CHẾ SỐ 87 - TRẦN THÁI TÔNG - P. CẦU GIẤY - TP. HÀ NỘI

TÊN DỰ ẮN - PROJECT :  
**NĂNG CẤP TỔNG THỂ TRƯỜNG TRUNG CẤP NGHỀ GIAO THÔNG CÔNG CHÍNH HÀ NỘI**

ĐỊA ĐIỂM: 186 ĐƯỜNG CẦU ĐIỆN - PHƯỜNG TÂY TỤY - THÀNH PHỐ HÀ NỘI

HẠNG MỤC:  
**PHÒNG CHÁY CHỮA CHÁY**

TÊN BẢN VẼ - DRAWING NAME:  
**SƠ ĐỒ NGUYÊN LÝ BÁO CHÁY**

CHỦ TỊCH HĐQT

LÊ THU HANH  
 CHỦ TRÌ THIẾT KẾ PCCC

TRẦN XUÂN TUẤN  
 CÁN BỘ THIẾT KẾ

ĐÀO BÌNH THỊ  
 KÝ HIỆU:  
**HS T.K.C.S. FA-1**

GIAO CĐT LẤY: .....  
 NGÀY GIAO: ..... / ..... / 2025

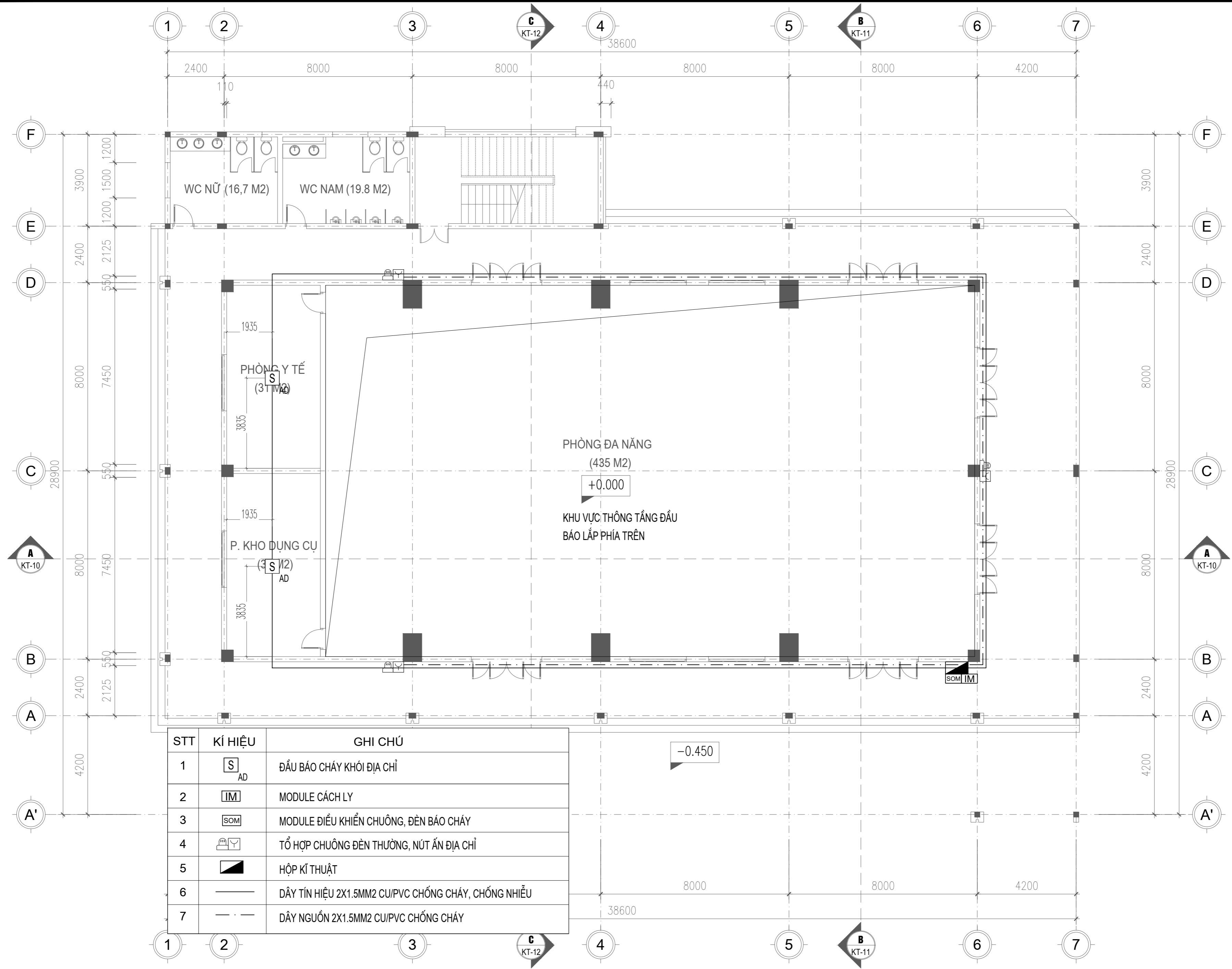

STT	KÍ HIỆU	GHI CHÚ
1	S AD	ĐẦU BÁO CHÁY KHÓI ĐỊA CHỈ
2	IM	MODULE CÁCH LY
3	SOM	MODULE ĐIỀU KHIỂN CHUÔNG, ĐÈN BÁO CHÁY
4		TỔ HỢP CHUÔNG ĐÈN THƯỜNG, NÚT ÁN ĐỊA CHỈ
5		HỘP KÍ THUẬT
6		DÂY TÍN HIỆU 2X1.5MM2 CU/PVC CHỐNG CHÁY, CHỐNG NHIỆU
7		DÂY NGUỒN 2X1.5MM2 CU/PVC CHỐNG CHÁY

MẶT BẰNG BÁO CHÁY NHÀ GIÁO DỤC THỂ CHẤT TẦNG 1

GHI CHÚ

CHỦ ĐẦU TƯ - PROJECT OWNER:  
BAN QLDA ĐẦU TƯ XÂY DỰNG CÔNG TRÌNH DÂN DỤNG THÀNH PHỐ HÀ NỘI.

ĐỊA CHẾ: SỐ 288 VÔ CHẾ CÔNG. P. TÂY HỒ, TP. HÀ NỘI  
ĐƠN VỊ TƯ VẤN THIẾT KẾ PHÒNG CHÁY:  
  
CÔNG TY TNHH AP GROUP VIỆT NAM

ĐỊA CHẾ: SỐ 87 - TRẦN THÁI TÔNG - P. CẦU GIẤY - TP. HÀ NỘI

TÊN DỰ ÁN - PROJECT:  
NÂNG CẤP TỔNG THỂ TRƯỜNG TRUNG CẤP NGHỀ GIAO THÔNG CÔNG CHÍNH HÀ NỘI

ĐỊA ĐIỂM: 186 ĐƯỜNG CẦU DIỄN - PHƯỜNG TÂY TỤY - THÀNH PHỐ HÀ NỘI

HẠNG MỤC:  
PHÒNG CHÁY CHỮA CHÁY

TÊN BẢN VẼ - DRAWING NAME:  
MẶT BẰNG BÁO CHÁY NHÀ GIÁO DỤC THỂ CHẤT TẦNG 1

CHỦ TỊCH HĐQT  
  
LÊ THU HẠNH  
CHỦ TRÌ THIẾT KẾ PCCC  
  
TRẦN XUÂN TUẤN  
CÁN BỘ THIẾT KẾ  
  
ĐÀO BÌNH THỊ

KÝ HIỆU:  
HS T.K.C.S. FA-2

GIAO CĐT LẦN: .....  
NGÀY GIAO: ..... / ..... / 2025

CHỦ ĐẦU TƯ - PROJECT OWNER :  
BAN QLDA ĐẦU TƯ XÂY DỰNG  
CÔNG TRÌNH DẪN DỰNG  
THÀNH PHỐ HÀ NỘI.

ĐỊA CHỈ SỐ 288 VÔ CHẾ CÔNG. P. TÂY HỒ, TP. HÀ NỘI  
ĐƠN VỊ TƯ VẤN THIẾT KẾ PHÒNG CHÁY:



CÔNG TY TNHH AP GROUP VIỆT NAM

ĐỊA CHỈ SỐ 87 - TRẦN THÁI TÔNG - P. CẦU GIẤY  
- TP. HÀ NỘI

TÊN DỰ ÁN - PROJECT :  
NÂNG CẤP TỔNG THỂ TRƯỜNG  
TRUNG CẤP NGHỀ GIAO THÔNG  
CÔNG CHÍNH HÀ NỘI

ĐỊA ĐIỂM: 186 ĐƯỜNG CẦU DIÊN - PHƯỜNG  
TÂY TỤY - THÀNH PHỐ HÀ NỘI

HẠNG MỤC:  
PHÒNG CHÁY CHỮA CHÁY

TÊN BẢN VẼ - DRAWING NAME:

MẶT BẰNG BẢO CHÁY NHÀ GIÁO DỤC THỂ CHẤT TẦNG 2

CHỦ TỊCH HĐQT  
*Signature*

LÊ THU HẠNH  
CHỦ TRÌ THIẾT KẾ PCCC  
*Signature*

TRẦN XUÂN TUẤN  
CÁN BỘ THIẾT KẾ  
*Signature*

ĐÀO BÌNH THỊ  
KÝ HIỆU:  
HST.K.C.S. FA-3

GIAO CĐT LẦN: .....  
NGÀY GIAO: ..... / ..... / 2025

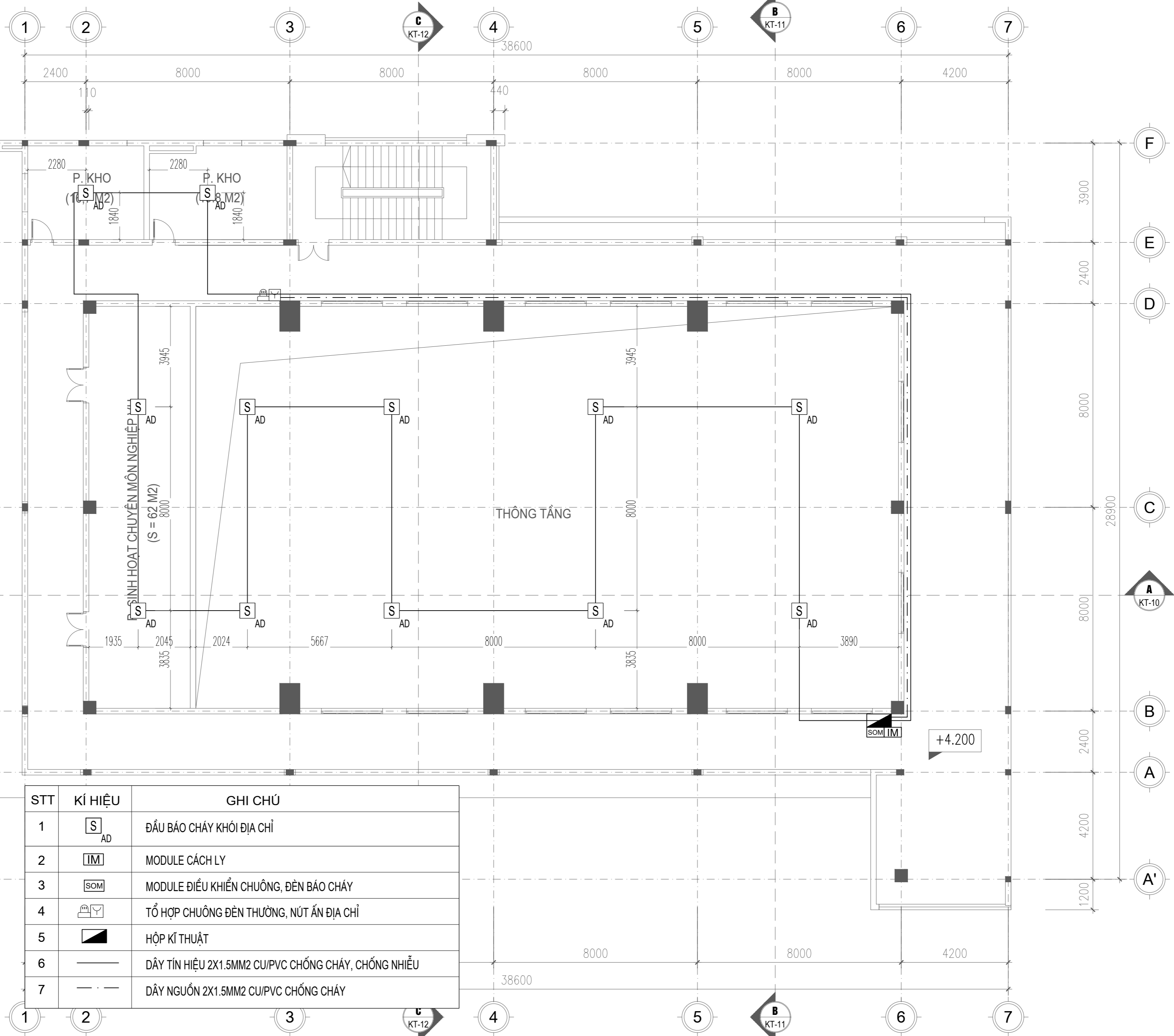

STT	KÍ HIỆU	GHI CHÚ
1		ĐẦU BÁO CHÁY KHÓI ĐỊA CHỈ
2		MODULE CÁCH LY
3		MODULE ĐIỀU KHIỂN CHUÔNG, ĐÈN BÁO CHÁY
4		TỔ HỢP CHUÔNG ĐÈN THƯỜNG, NÚT ẮN ĐỊA CHỈ
5		HỘP KÍ THUẬT
6		DÂY TÍN HIỆU 2X1.5MM2 CU/PVC CHỐNG CHÁY, CHỐNG NHIỄU
7		DÂY NGUỒN 2X1.5MM2 CU/PVC CHỐNG CHÁY

### MẶT BẰNG BẢO CHÁY NHÀ GIÁO DỤC THỂ CHẤT TẦNG 2

CHỦ ĐẦU TƯ - PROJECT OWNER :  
BAN QLDA ĐẦU TƯ XÂY DỰNG  
CÔNG TRÌNH DẪN DỰNG  
THÀNH PHỐ HÀ NỘI.

ĐỊA CHẾ SỐ 288 VỎ CHẾ CÔNG. P. TÂY HỒ, TP. HÀ NỘI  
ĐƠN VỊ TƯ VẤN THIẾT KẾ PHÒNG CHÁY:



CÔNG TY TNHH AP GROUP VIỆT NAM

ĐỊA ĐIỂM: SỐ 87 - TRẦN THÁI TÔNG - P. CẦU GIẤY  
- TP. HÀ NỘI

TÊN DỰ ÁN - PROJECT :  
NÂNG CẤP TỔNG THỂ TRƯỜNG  
TRUNG CẤP NGHỀ GIAO THÔNG  
CÔNG CHÍNH HÀ NỘI

ĐỊA ĐIỂM: 186 ĐƯỜNG CẦU DIÊN - PHƯỜNG  
TÂY TỤY - THÀNH PHỐ HÀ NỘI

HẠNG MỤC:  
PHÒNG CHÁY CHỮA CHÁY

TÊN BẢN VẼ - DRAWING NAME:

MẶT BẰNG BẢO CHÁY NHÀ GIÁO DỤC THỂ CHẤT TẦNG 3

CHỦ TỊCH HĐQT  
*Signature*

LÊ THU HẠNH  
CHỦ TRÌ THIẾT KẾ PCCC  
*Signature*

TRẦN XUÂN TUẤN  
CÁN BỘ THIẾT KẾ  
*Signature*

ĐÀO BÌNH THỊ  
KÝ HIỆU:  
HS T.K.C.S. FA-4

GIAO CĐT LẦN: .....  
NGÀY GIAO: ..... / ..... / 2025

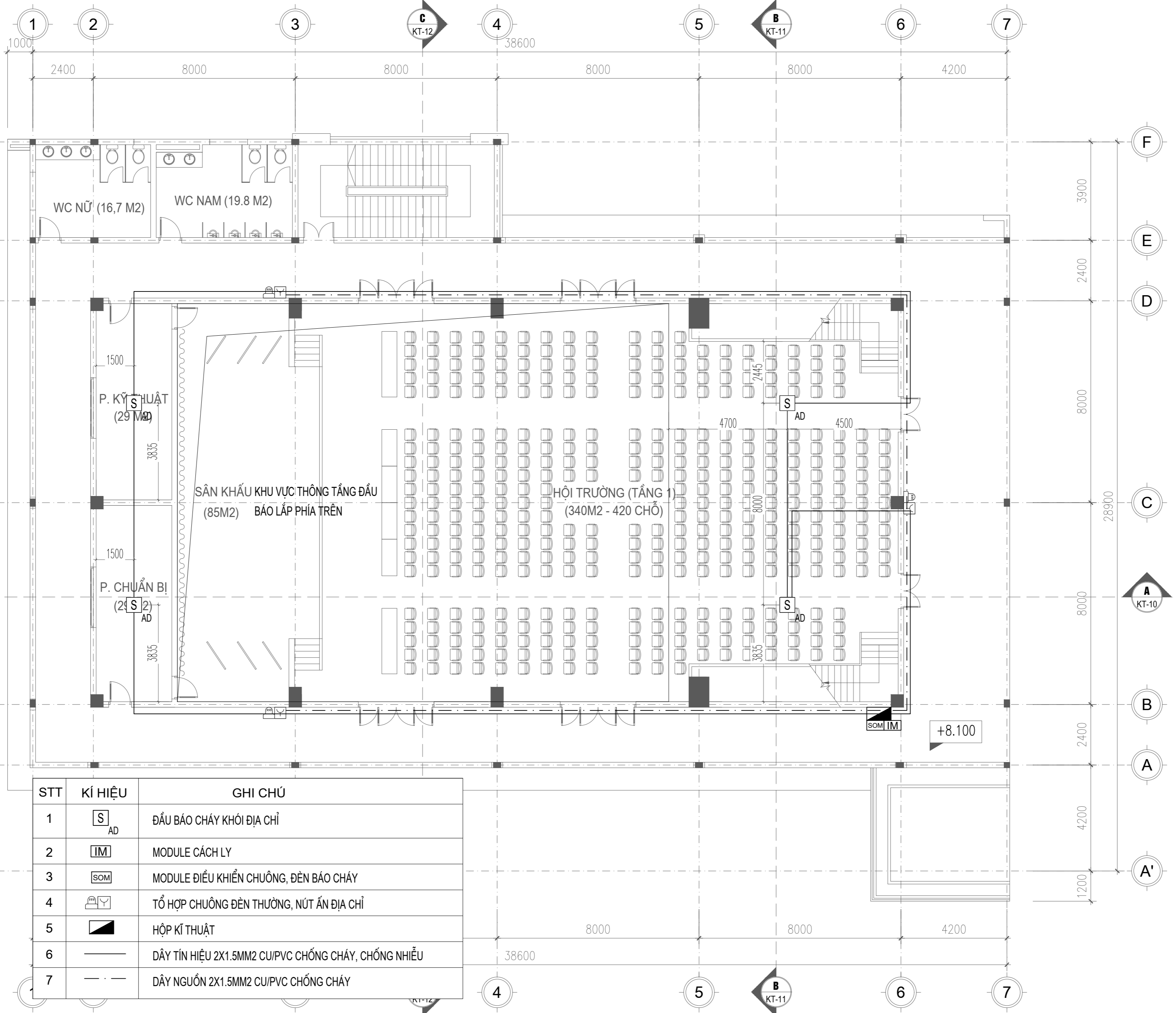

STT	KÍ HIỆU	GHI CHÚ
1		ĐẦU BẢO CHÁY KHÓI ĐỊA CHỈ
2		MODULE CÁCH LY
3		MODULE ĐIỀU KHIỂN CHUÔNG, ĐÈN BÁO CHÁY
4		TỔ HỢP CHUÔNG ĐÈN THƯỜNG, NÚT ẮN ĐỊA CHỈ
5		HỘP KÍ THUẬT
6		DÂY TÍN HIỆU 2X1.5MM2 CU/PVC CHỐNG CHÁY, CHỐNG NHIỄU
7		DÂY NGUỒN 2X1.5MM2 CU/PVC CHỐNG CHÁY

### MẶT BẰNG BẢO CHÁY NHÀ GIÁO DỤC THỂ CHẤT TẦNG 3

CHỦ ĐẦU TƯ - PROJECT OWNER :  
BAN QLDA ĐẦU TƯ XÂY DỰNG  
CÔNG TRÌNH DẪN DỰNG  
THÀNH PHỐ HÀ NỘI.

ĐỊA CHẾ: SỐ 288 VÔ CHÉ CÔNG. P. TÂY HỒ, TP. HÀ NỘI  
ĐƠN VỊ TƯ VẤN THIẾT KẾ PHÒNG CHÁY:



CÔNG TY TNHH AP GROUP VIỆT NAM

ĐỊA CHẾ: SỐ 87 - TRẦN THÁI TÔNG - P. CẦU GIẤY  
- TP. HÀ NỘI

TÊN DỰ ÁN - PROJECT :  
NÂNG CẤP TỔNG THỂ TRƯỜNG  
TRUNG CẤP NGHỀ GIAO THÔNG  
CÔNG CHÍNH HÀ NỘI

ĐỊA ĐIỂM: 186 ĐƯỜNG CẦU DIỄN - PHƯỜNG  
TÂY TỤY - THÀNH PHỐ HÀ NỘI

HẠNG MỤC:  
PHÒNG CHÁY CHỮA CHÁY

TÊN BẢN VẼ - DRAWING NAME:  
MẶT BẰNG BẢO CHÁY NHÀ GIÁO DỤC THỂ CHẤT TẦNG 3 COS  
+14.00

CHỦ TỊCH HĐQT  
*Khac*

LÊ THU HẠNH  
CHỦ TRÌ THIẾT KẾ PCCC

TRẦN XUÂN TUẤN  
CÁN BỘ THIẾT KẾ

ĐÀO BÌNH THỊ

KÝ HIỆU:  
HS.T.K.C.S. FA-5

GIAO CĐT LẦN: .....  
NGÀY GIAO: ..... / ..... / 2025

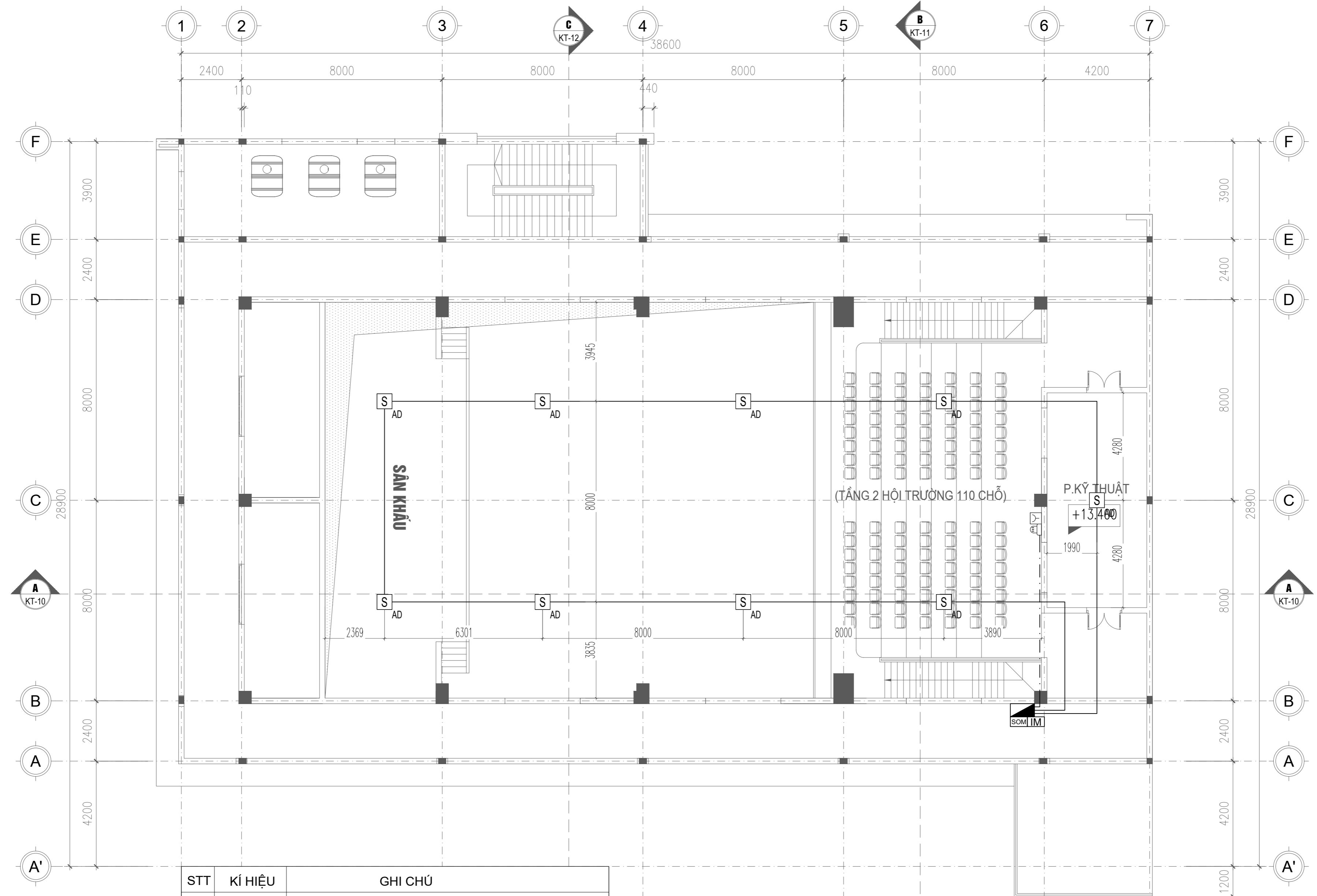

STT	KÍ HIỆU	GHI CHÚ
1		ĐẦU BẢO CHÁY KHÓI ĐỊA CHỈ
2		MODULE CÁCH LY
3		MODULE ĐIỀU KHIỂN CHUÔNG, ĐÈN BÁO CHÁY
4		TỔ HỢP CHUÔNG ĐÈN THƯỜNG, NÚT ÁN ĐỊA CHỈ
5		HỘP KÍ THUẬT
6		DÂY TÍN HIỆU 2X1.5MM2 CU/PVC CHỐNG CHÁY, CHỐNG NHIỄU
7		DÂY NGUỒN 2X1.5MM2 CU/PVC CHỐNG CHÁY

MẶT BẰNG BẢO CHÁY NHÀ GIÁO DỤC THỂ CHẤT TẦNG 3 COS +14.00

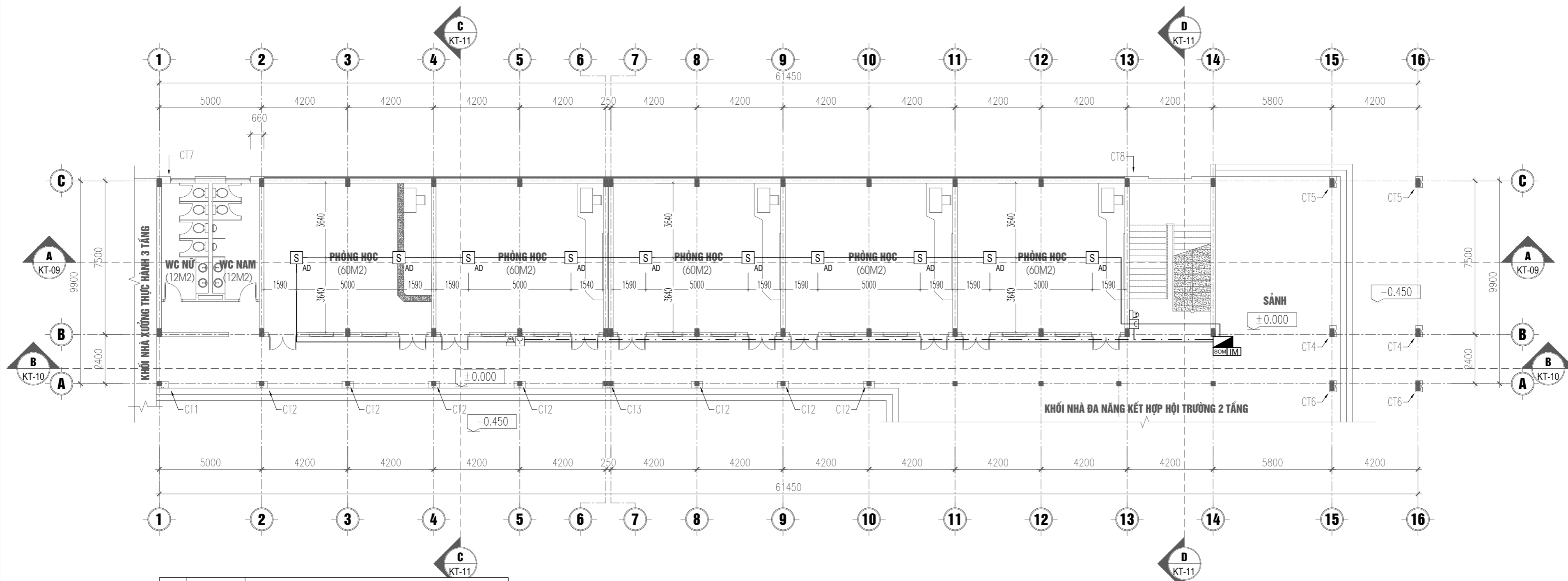

STT	KÍ HIỆU	GHI CHÚ
1	S AD	ĐẦU BÁO CHÁY KHỎI ĐỊA CHỈ
2	IM	MODULE CÁCH LY
3	SOM	MODULE ĐIỀU KHIỂN CHUÔNG, ĐÈN BÁO CHÁY
4		TỔ HỢP CHUÔNG ĐÈN THƯỜNG, NÚT ÁN ĐỊA CHỈ
5		HỘP KÍ THUẬT
6		DÂY TÍN HIỆU 2X1.5MM2 CU/PVC CHỐNG CHÁY, CHỐNG NHIỆU
7		DÂY NGUỒN 2X1.5MM2 CU/PVC CHỐNG CHÁY

MẶT BẰNG BÁO CHÁY NHÀ LỚP HỌC TẦNG 1

GHI CHÚ

CHỦ ĐẦU TƯ - PROJECT OWNER :  
BAN QLDA ĐẦU TƯ XÂY DỰNG CÔNG TRÌNH DẪN DỤNG THÀNH PHỐ HÀ NỘI.

ĐỊA CHẾ: SỐ 288 VÕ THẾ CÔNG, P. TÂY HỒ, TP. HÀ NỘI  
ĐƠN VỊ TƯ VẤN THIẾT KẾ PHÒNG CHÁY:  
 GROUP  
CÔNG TY TNHH AP GROUP VIỆT NAM

ĐỊA CHẾ: SỐ 87 - TRẦN THÁI TÔNG - P. CẦU GIẤY - TP. HÀ NỘI

TÊN DỰ ÁN - PROJECT :  
NÂNG CẤP TỔNG THỂ TRƯỜNG TRUNG CẤP NGHỆ GIAO THÔNG CÔNG CHÍNH HÀ NỘI

ĐỊA ĐIỂM: 186 ĐƯỜNG CẦU DIỄN - PHƯỜNG TÂY TỤY - THÀNH PHỐ HÀ NỘI

HẠNG MỤC:  
PHÒNG CHÁY CHỮA CHÁY

TÊN BẢN VẼ - DRAWING NAME:  
MẶT BẰNG BÁO CHÁY NHÀ LỚP HỌC TẦNG 1

CHỦ TỊCH HĐQT  
  
LÊ THU HANH  
CHỦ TRÌ THIẾT KẾ PCCC  
  
TRẦN XUÂN TUẤN  
CÁN BỘ THIẾT KẾ  
  
ĐÀO BÌNH THI

KÝ HIỆU:  
HS T.K.C.S. FA-6

GIAO CĐT LẦN: .....  
NGÀY GIAO: ..... / ..... / 2025

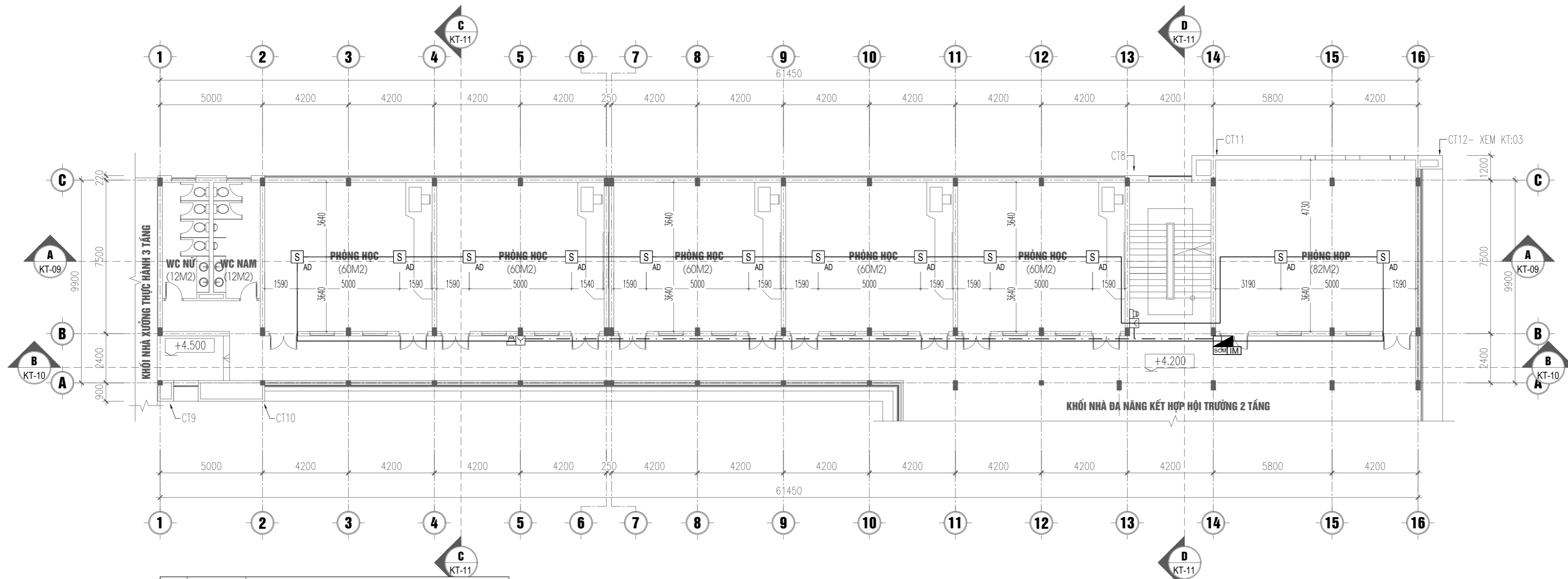

STT	KÍ HIỆU	GHI CHÚ
1		ĐẦU BÁO CHÁY KHÔI ĐỊA CHỈ
2		MODULE CÁCH LY
3		MODULE ĐIỀU KHIỂN CHUÔNG, ĐÈN BÁO CHÁY
4		TỔ HỢP CHUÔNG ĐÈN THƯỜNG, NÚT ÁN ĐỊA CHỈ
5		HỘP KÍ THUẬT
6		DÂY TÍN HIỆU 2X1.5MM2 CU/PVC CHỐNG CHÁY, CHỐNG NHIỆU
7		DÂY NGUỒN 2X1.5MM2 CU/PVC CHỐNG CHÁY

MẶT BẰNG BÁO CHÁY NHÀ LỚP HỌC TẦNG 2

CHỦ ĐẦU TƯ - PROJECT OWNER:  
 BAN QLDA ĐẦU TƯ XÂY DỰNG  
 CÔNG TRÌNH DÂN DỤNG  
 THÀNH PHỐ HÀ NỘI.

ĐỊA CHỈ: SỐ 288 VÕ THẾ CÔNG, P. TÂY HỒ, TP. HÀ NỘI  
 ĐƠN VỊ TƯ VẤN THIẾT KẾ PHÒNG CHÁY:



CÔNG TY TNHH AP GROUP VIỆT NAM

ĐỊA CHỈ: SỐ 87 - TRẦN THÁI TÔNG - P. CẦU GIẤY  
 - TP. HÀ NỘI

TÊN DỰ ÁN - PROJECT:  
 NÂNG CẤP TỔNG THỂ TRƯỜNG  
 TRUNG CẤP NGHỀ GIAO THÔNG  
 CÔNG CHÍNH HÀ NỘI

ĐỊA ĐIỂM: 186 ĐƯỜNG CẦU DIỄN - PHƯỜNG  
 TÂY TỤY - THÀNH PHỐ HÀ NỘI

HẠNG MỤC:  
 PHÒNG CHÁY CHỮA CHÁY

TÊN BẢN VẼ - DRAWING NAME:  
 MẶT BẰNG BÁO CHÁY NHÀ LỚP  
 HỌC TẦNG 2

CHỦ TỊCH HĐQT

LÊ THU HANH  
 CHỦ TRÌ THIẾT KẾ PCCC

TRẦN XUÂN TUẤN  
 CÁN BỘ THIẾT KẾ

ĐÀO BÌNH THỊ  
 KÝ HIỆU:  
 HS T.K.C.S. FA-7

GIAO CĐT LẦN: .....  
 NGÀY GIAO: ..... / ..... / 2025

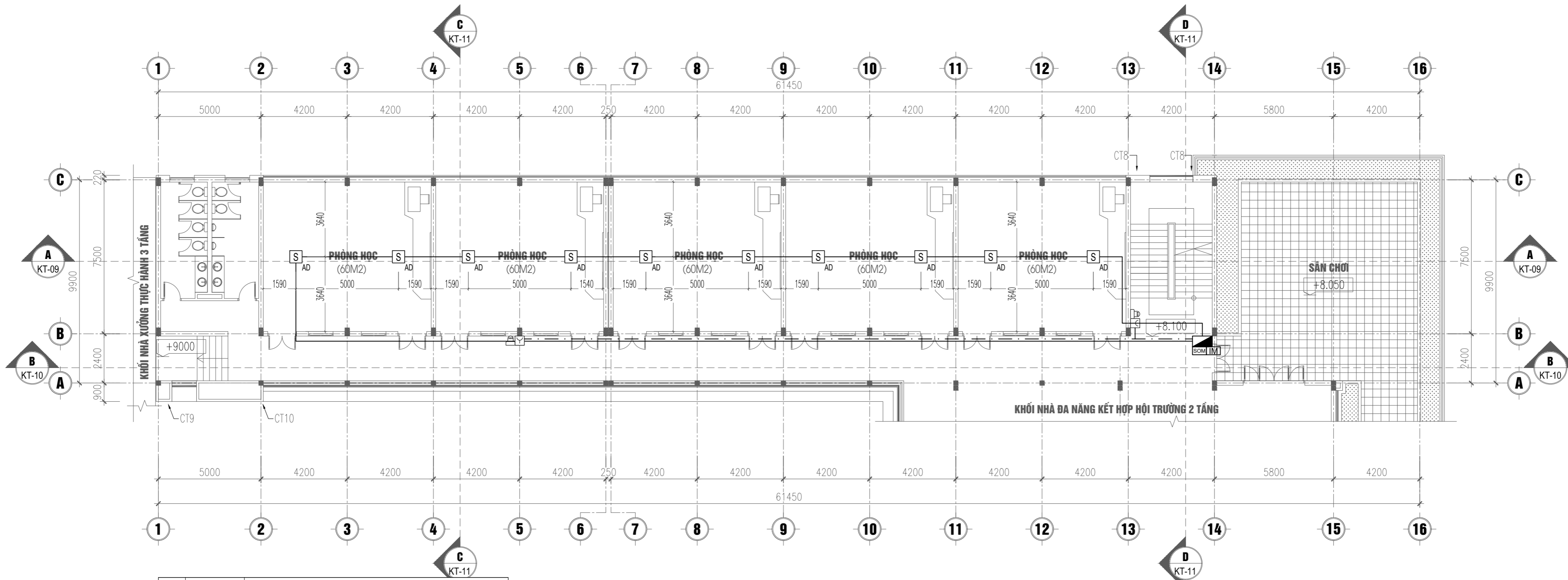

STT	KÍ HIỆU	GHI CHÚ
1		ĐẦU BÁO CHÁY KHÓI ĐỊA CHỈ
2		MODULE CÁCH LY
3		MODULE ĐIỀU KHIỂN CHUÔNG, ĐÈN BÁO CHÁY
4		TỔ HỢP CHUÔNG ĐÈN THƯỜNG, NÚT ÁN ĐỊA CHỈ
5		HỘP KỸ THUẬT
6		DÂY TÍN HIỆU 2X1.5MM2 CU/PVC CHỐNG CHÁY, CHỐNG NHIỆU
7		DÂY NGUỒN 2X1.5MM2 CU/PVC CHỐNG CHÁY

CHỦ ĐẦU TƯ - PROJECT OWNER :  
 BAN QLDA ĐẦU TƯ XÂY DỰNG  
 CÔNG TRÌNH DÂN DỤNG  
 THÀNH PHỐ HÀ NỘI.

ĐỊA CHẾ: SỐ 288 VÔ CHẾ CÔNG. P. TÂY HỒ, TP. HÀ NỘI  
 ĐƠN VỊ TƯ VẤN THIẾT KẾ PHÒNG CHÁY:



CÔNG TY TNHH AP GROUP VIỆT NAM

ĐỊA CHẾ: SỐ 87 - TRẦN THÁI TÔNG - P. CẦU GIẤY  
 - TP. HÀ NỘI

TÊN DỰ ÁN - PROJECT :  
 NÂNG CẤP TỔNG THỂ TRƯỜNG  
 TRUNG CẤP NGHỀ GIAO THÔNG  
 CÔNG CHÍNH HÀ NỘI

ĐỊA ĐIỂM: 186 ĐƯỜNG CẦU DIỄN - PHƯỜNG  
 TÂY TỤY - THÀNH PHỐ HÀ NỘI

HẠNG MỤC:  
 PHÒNG CHÁY CHỮA CHÁY

TÊN BẢN VẼ - DRAWING NAME:  
 MẶT BẰNG BÁO CHÁY NHÀ LỚP  
 HỌC TẦNG 3

CHỦ TỊCH HĐQT

LÊ THU HANH  
 CHỦ TRÌ THIẾT KẾ PCCC

TRẦN XUÂN TUẤN  
 CÁN BỘ THIẾT KẾ

ĐÀO BÌNH THI  
 KÝ HIỆU:  
 HS T.K.C.S. FA-8

GIAO CĐT LẦN: .....  
 NGÀY GIAO: ..... / ..... / 2025

MẶT BẰNG BÁO CHÁY NHÀ LỚP HỌC TẦNG 3

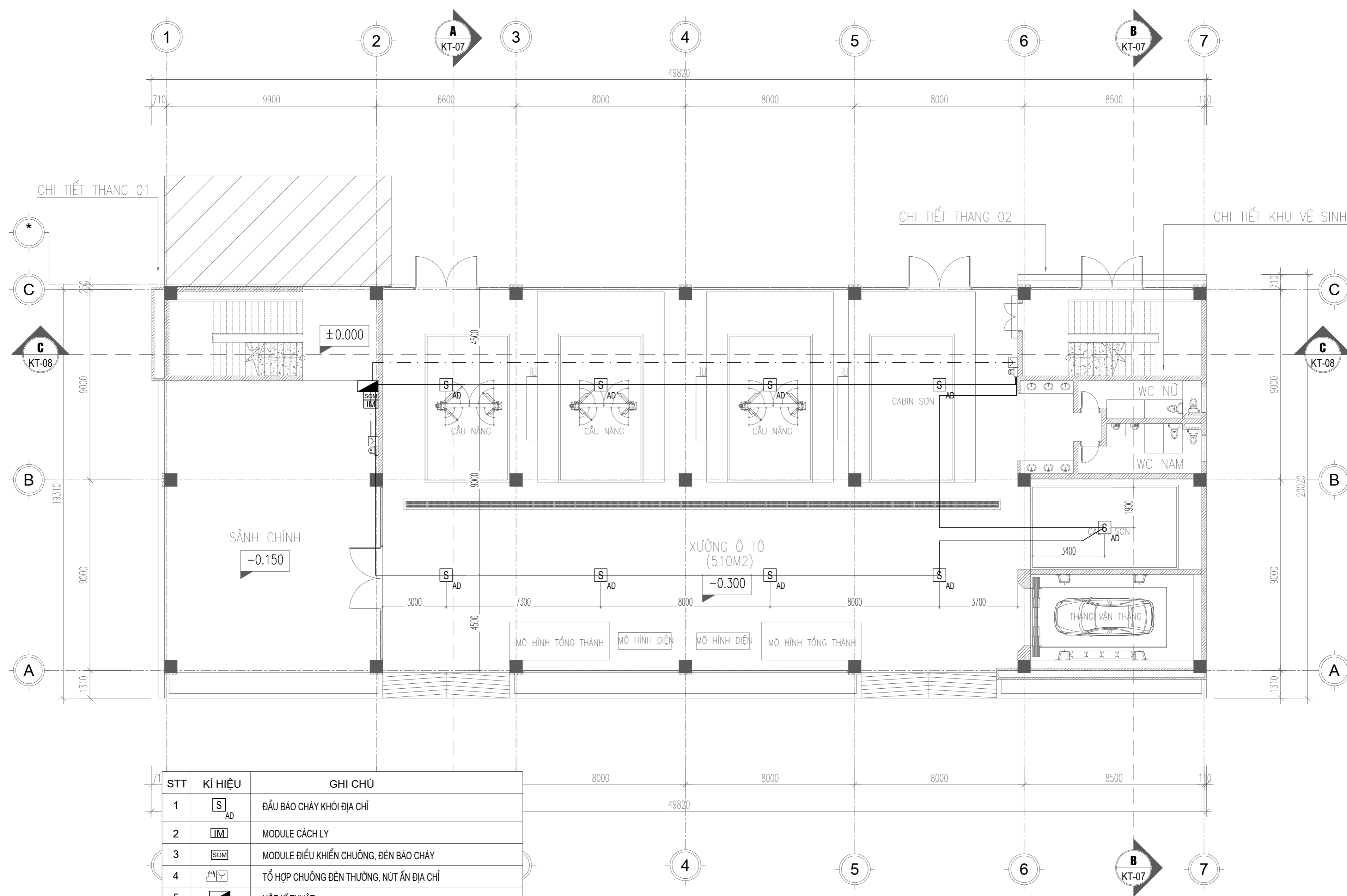

STT	KÍ HIỆU	GHI CHÚ
1		ĐẦU BÁO CHÁY KHÓI ĐỊA CHỈ
2		MODULE CÁCH LY
3		MODULE ĐIỀU KHIỂN CHUÔNG, ĐÈN BÁO CHÁY
4		TỔ HỢP CHUÔNG ĐÈN THƯỜNG, NÚT ẮN ĐỊA CHỈ
5		HỘP KÍ THUẬT
6		DÂY TÍN HIỆU 2X1.5MM2 CU/PVC CHỐNG CHÁY, CHỐNG NHIỆU
7		DÂY NGUỒN 2X1.5MM2 CU/PVC CHỐNG CHÁY

MẶT BẰNG BÁO CHÁY NHÀ XƯỞNG TẦNG 1

CHỦ ĐẦU TƯ - PROJECT OWNER:  
 BAN QLDA ĐẦU TƯ XÂY DỰNG  
 CÔNG TRÌNH DÂN DỤNG  
 THÀNH PHỐ HÀ NỘI.

ĐỊA CHẾ SỐ 288 VÔ CHẾ CÔNG. P. TÂY HỒ, TP. HÀ NỘI  
 ĐƠN VỊ TƯ VẤN THIẾT KẾ PHÒNG CHÁY:



CÔNG TY TNHH AP GROUP VIỆT NAM

ĐỊA CHẾ SỐ 87 - TRẦN THÁI TÔNG - P. CẦU GIẤY  
 - TP. HÀ NỘI

TÊN DỰ ÁN - PROJECT:  
 NÂNG CẤP TỔNG THỂ TRƯỜNG  
 TRUNG CẤP NGHỀ GIAO THÔNG  
 CÔNG CHÍNH HÀ NỘI

ĐỊA ĐIỂM: 186 ĐƯỜNG CẦU ĐIỆN - PHƯỜNG  
 TÂY TỤY - THÀNH PHỐ HÀ NỘI

HẠNG MỤC:  
 PHÒNG CHÁY CHỮA CHÁY

TÊN BẢN VẼ - DRAWING NAME:

MẶT BẰNG BÁO CHÁY NHÀ  
 XƯỞNG TẦNG 1

CHỦ TỊCH HĐQT

*Signature*

LÊ THU HẠNH  
 CHỦ TRÌ THIẾT KẾ PCCC

*Signature*

TRẦN XUÂN TUẤN  
 CÁN BỘ THIẾT KẾ

*Signature*

ĐÀO BÌNH THỊ

H.S.T.K.C.S. KÝ HIỆU: FA-9

GIAO CĐT LẦN: .....  
 NGÀY GIAO: ..... / ..... / 2025

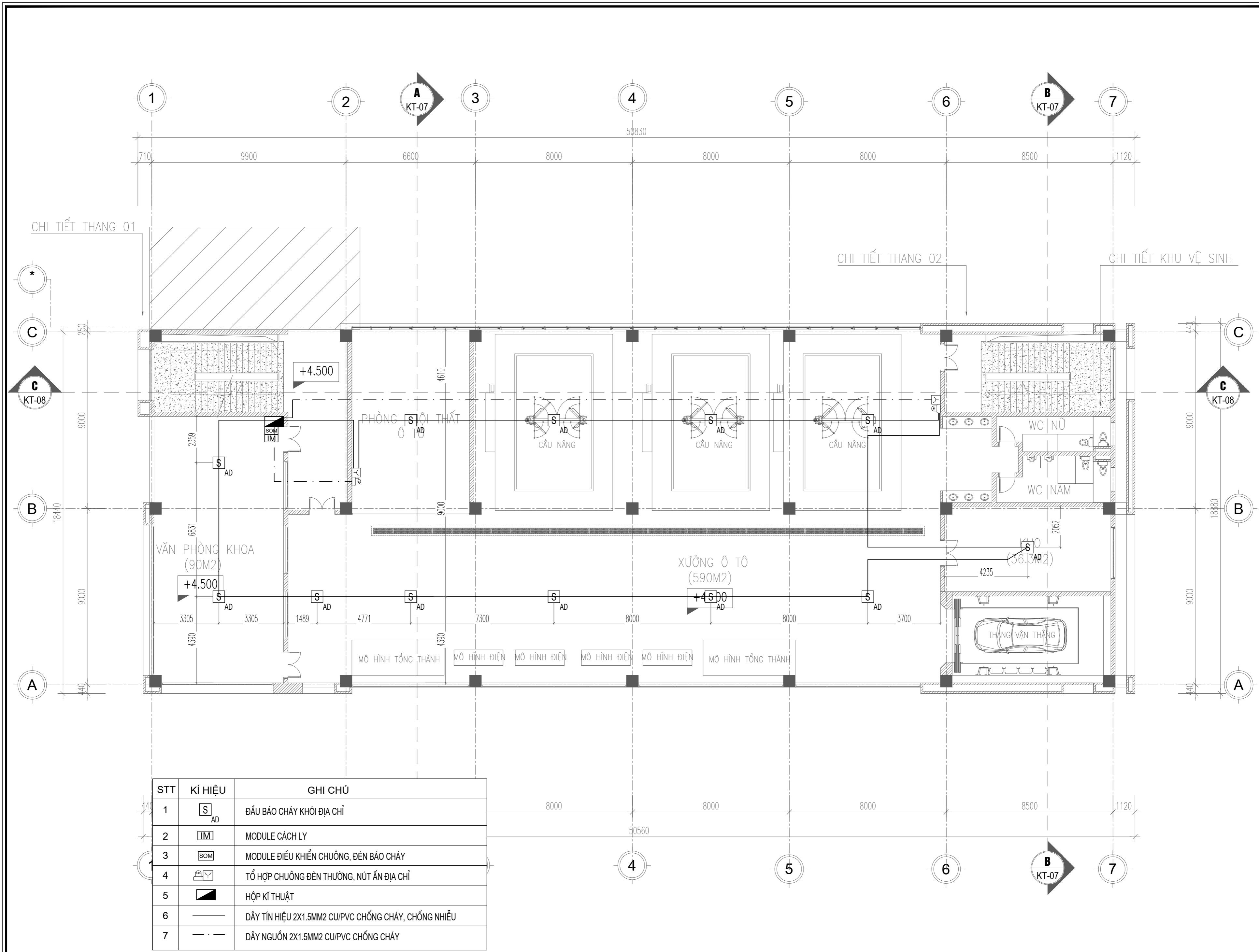

STT	KÍ HIỆU	GHI CHÚ
1	AD	ĐẦU BÁO CHÁY KHÓI ĐỊA CHỈ
2	IM	MODULE CÁCH LY
3	SOM	MODULE ĐIỀU KHIỂN CHUÔNG, ĐÈN BÁO CHÁY
4		TỔ HỢP CHUÔNG ĐÈN THƯỜNG, NÚT ÁN ĐỊA CHỈ
5		HỘP KÍ THUẬT
6		DÂY TÍN HIỆU 2X1.5MM2 CU/PVC CHỐNG CHÁY, CHỐNG NHIỄU
7		DÂY NGUỒN 2X1.5MM2 CU/PVC CHỐNG CHÁY

MẶT BẰNG BÁO CHÁY NHÀ XƯỞNG TẦNG 2

GHI CHÚ

CHỦ ĐẦU TƯ - PROJECT OWNER :  
**BAN QLDA ĐẦU TƯ XÂY DỰNG CÔNG TRÌNH DÂN DỤNG THÀNH PHỐ HÀ NỘI.**

ĐỊA CHẾ SỐ 288 VÔ CHẾ CÔNG. P. TÂY HỒ, TP. HÀ NỘI  
 ĐƠN VỊ TƯ VẤN THIẾT KẾ PHÒNG CHÁY:  
  
 CÔNG TY TNHH AP GROUP VIỆT NAM

ĐỊA CHẾ SỐ 87 - TRẦN THÁI TÔNG - P. CẦU GIẤY - TP. HÀ NỘI  
 TÊN DỰ ÁN - PROJECT :  
**NÂNG CẤP TỔNG THỂ TRƯỜNG TRUNG CẤP NGHỀ GIAO THÔNG CÔNG CHÍNH HÀ NỘI**

ĐỊA ĐIỂM: 186 ĐƯỜNG CẦU DIÊN - PHƯỜNG TÂY TỤY - THÀNH PHỐ HÀ NỘI  
 HẠNG MỤC:  
**PHÒNG CHÁY CHỮA CHÁY**

TÊN BẢN VẼ - DRAWING NAME:  
**MẶT BẰNG BÁO CHÁY NHÀ XƯỞNG TẦNG 2**

CHỦ TỊCH HĐQT

LÊ THU HANH  
 CHỦ TRÌ THIẾT KẾ PCCC

TRẦN XUÂN TUẤN  
 CÁN BỘ THIẾT KẾ

ĐÀO BÌNH THỊ  
 KÝ HIỆU:  
**HS T.K.C.S.** FA-10

GIAO CĐT LẦN: .....  
 NGÀY GIAO: ..... / ..... / 2025

CHỦ ĐẦU TƯ - PROJECT OWNER :  
 BAN QLDA ĐẦU TƯ XÂY DỰNG  
 CÔNG TRÌNH DÂN DỤNG  
 THÀNH PHỐ HÀ NỘI.

ĐỊA CHỈ: SỐ 288 VÕ THẾ CÔNG, P. TÂY HỒ, TP. HÀ NỘI  
 ĐƠN VỊ TƯ VẤN THIẾT KẾ PHÒNG CHÁY:



CÔNG TY TNHH AP GROUP VIỆT NAM

ĐỊA CHỈ: SỐ 87 - TRẦN THÁI TÔNG - P. CẦU GIẤY  
 - TP. HÀ NỘI

TÊN DỰ ÁN - PROJECT :  
 NÂNG CẤP TỔNG THỂ TRƯỜNG  
 TRUNG CẤP NGHỀ GIAO THÔNG  
 CÔNG CHÍNH HÀ NỘI

ĐỊA ĐIỂM: 186 ĐƯỜNG CẦU DIÊN - PHƯỜNG  
 TÂY TỤY - THÀNH PHỐ HÀ NỘI

HẠNG MỤC:

PHÒNG CHÁY CHỮA CHÁY

TÊN BẢN VẼ - DRAWING NAME:

MẶT BẰNG BẢO CHÁY NHÀ  
 XƯỞNG TẦNG 3

CHỦ TỊCH HĐQT

*Signature*

LÊ THU HẠNH

CHỦ TRÌ THIẾT KẾ PCCC

*Signature*

TRẦN XUÂN TUẤN

CÁN BỘ THIẾT KẾ

*Signature*

ĐÀO BÌNH THỊ

KÝ HIỆU:  
 H.S.T.K.C.S. FA-11

GIAO CĐT LẦN: .....

NGÀY GIAO: ..... / ..... / 2025

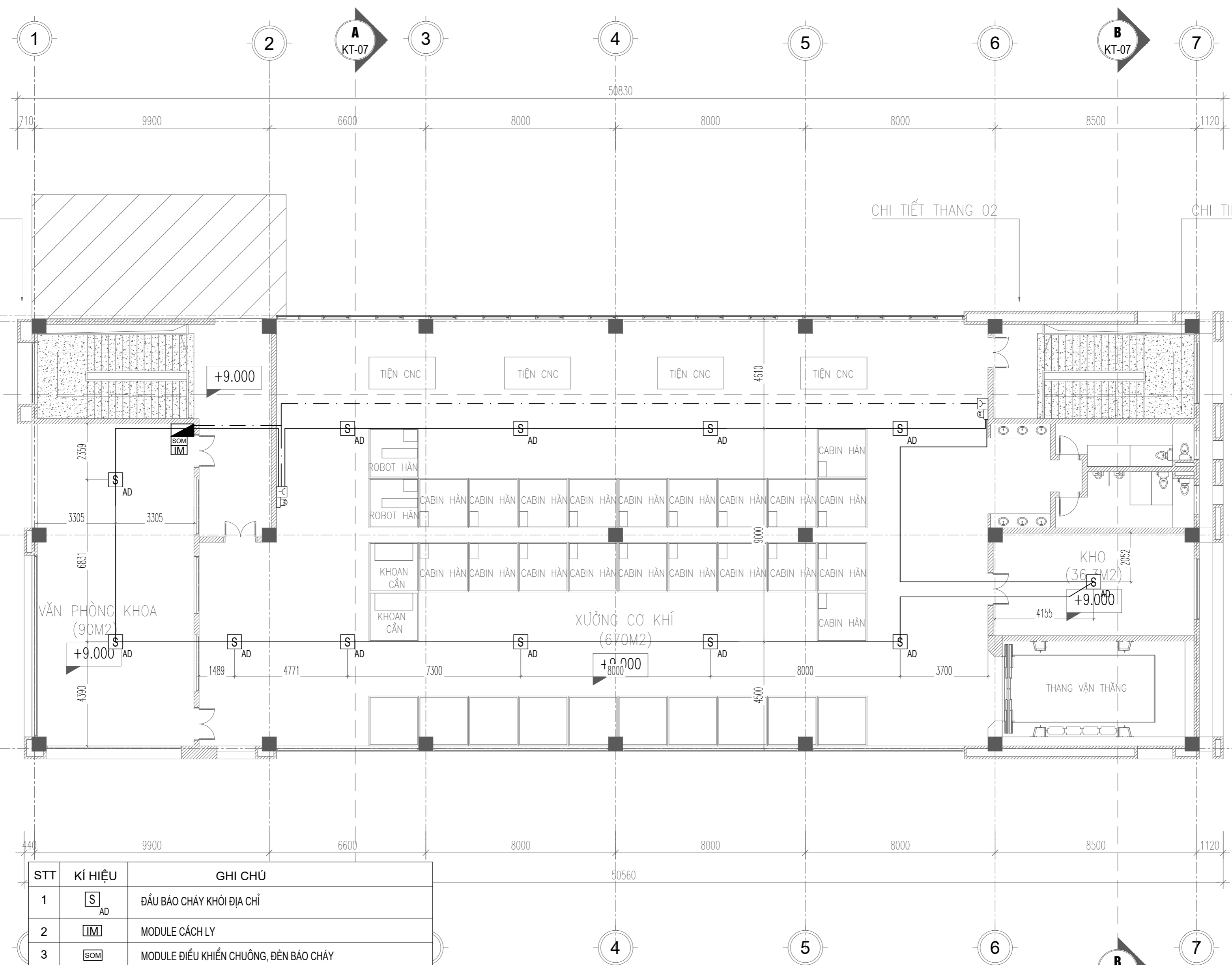

STT	KÍ HIỆU	GHI CHÚ
1	<sub>AD</sub>	ĐẦU BÁO CHÁY KHÓI ĐỊA CHỈ
2	<sub>IM</sub>	MODULE CÁCH LY
3	<sub>SOM</sub>	MODULE ĐIỀU KHIỂN CHUÔNG, ĐÈN BÁO CHÁY
4	<sub>AD</sub>	TỔ HỢP CHUÔNG ĐÈN THƯỜNG, NÚT ẮN ĐỊA CHỈ
5	<sub>AD</sub>	HỘP KÍ THUẬT
6	<sub>AD</sub>	DÂY TÍN HIỆU 2X1.5MM2 CU/PVC CHỐNG CHÁY, CHỐNG NHIỄU
7	<sub>AD</sub>	DÂY NGUỒN 2X1.5MM2 CU/PVC CHỐNG CHÁY

MẶT BẰNG BẢO CHÁY NHÀ XƯỞNG TẦNG 3

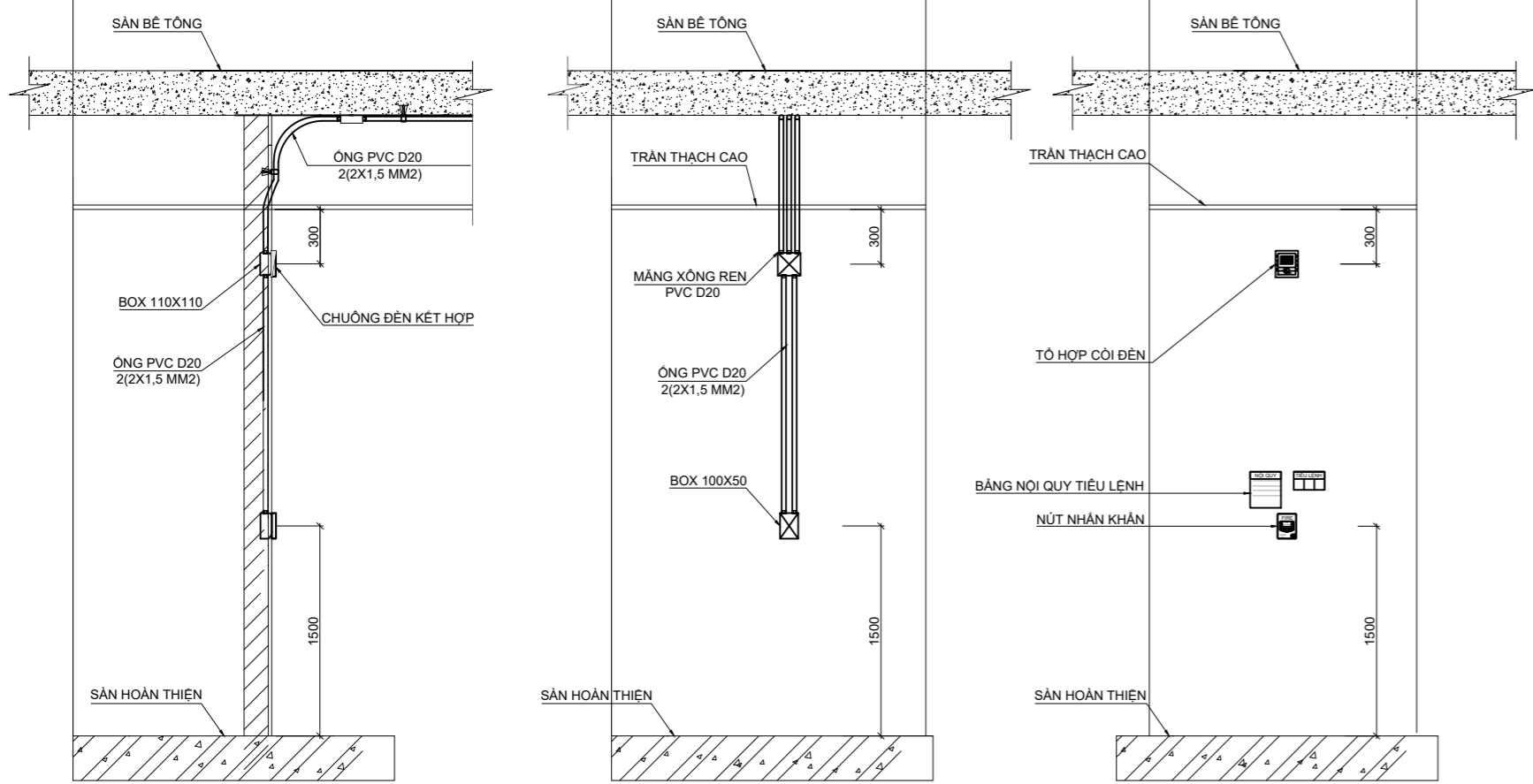

CHI TIẾT LẮP ĐẶT CHUÔNG ĐÈN NÚT NHẤN KHẨN

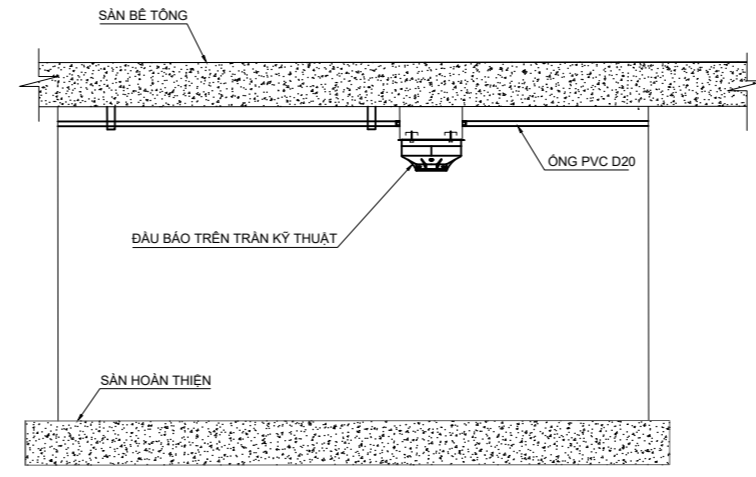

CHI TIẾT LẮP ĐẶT ĐẦU BÁO TRÊN TRẦN KỸ THUẬT

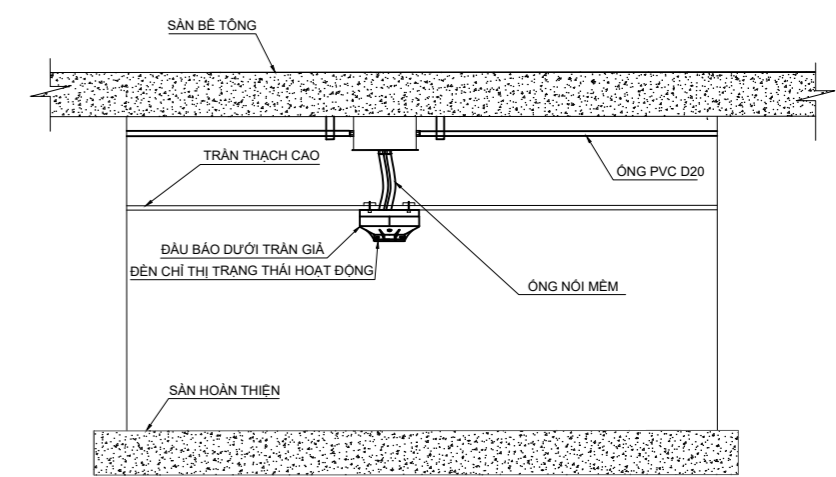

CHI TIẾT LẮP ĐẶT ĐẦU BÁO KHU VỰC CÓ TRẦN GIẢ

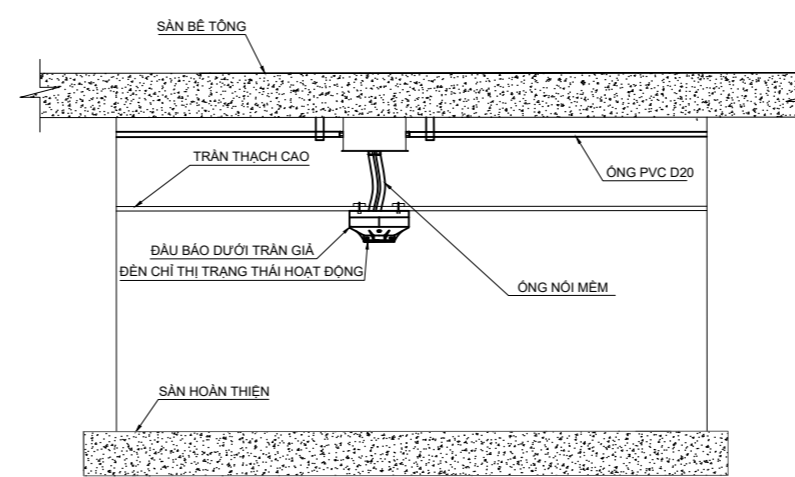

CHI TIẾT LẮP ĐẶT ĐẦU BÁO KHU VỰC CÓ TRẦN GIẢ

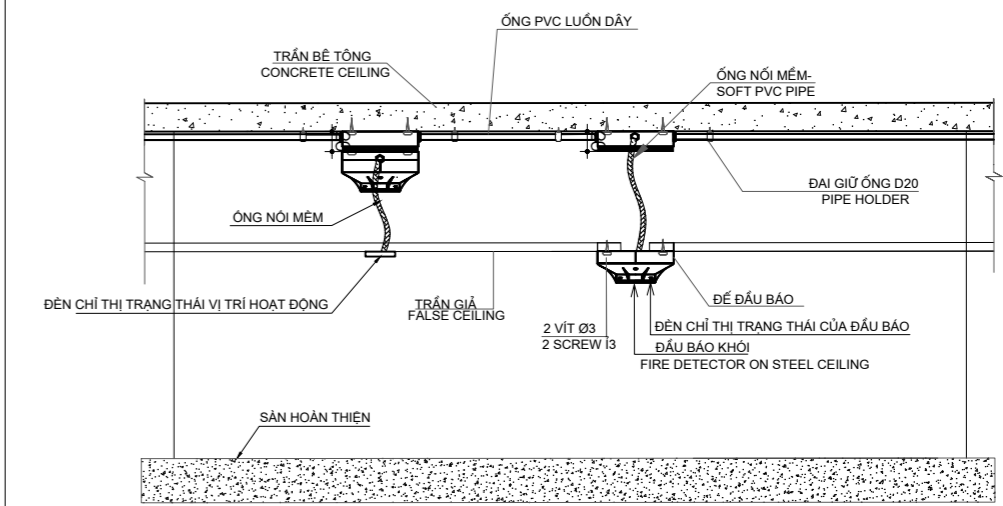

CHI TIẾT LẮP ĐẶT ĐẦU BÁO Ở PHÍA TRÊN TRẦN GIẢ

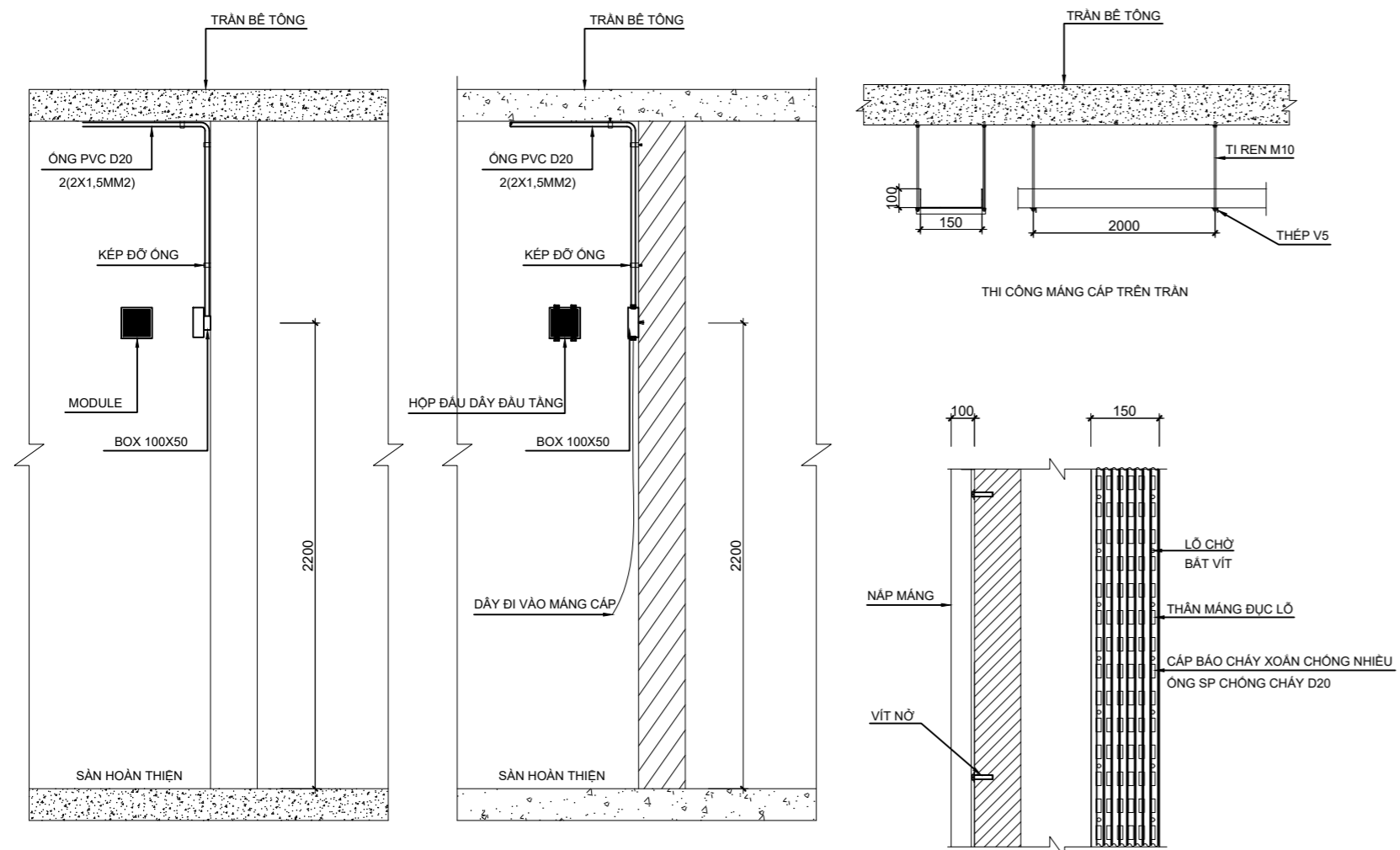

CHI TIẾT LẮP ĐẶT MODULE

CHI TIẾT LẮP ĐẶT HỘP ĐẦU DÂY ĐẦU TẦNG

CHI TIẾT MẠNG CÁP THÔNG TẦNG (ĐI CÙNG MẠNG CÁP ĐIỆN NHẸ)

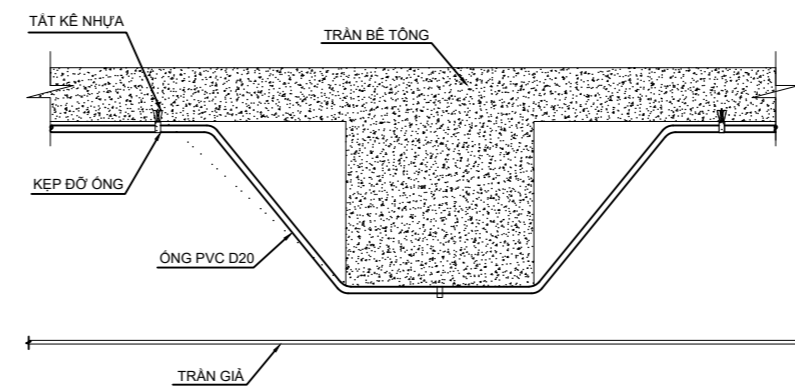

CHI TIẾT LẮP ĐẶT ỚNG QUA DÀM

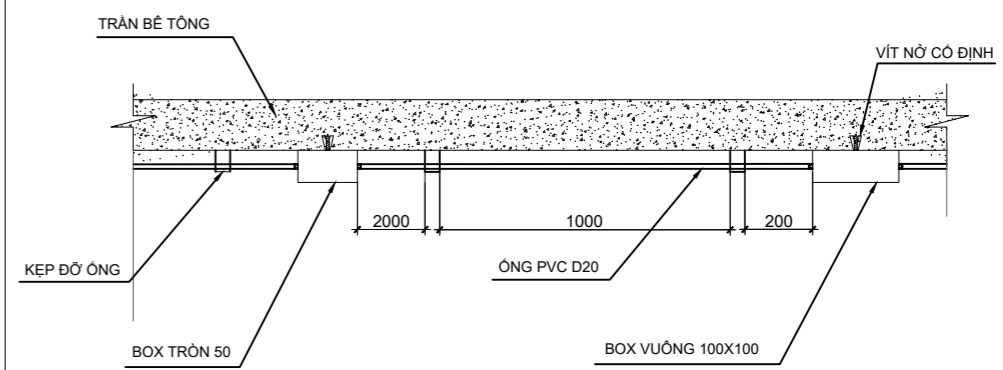

CHI TIẾT LẮP ĐẶT BOX VÀ PHỤ KIỆN

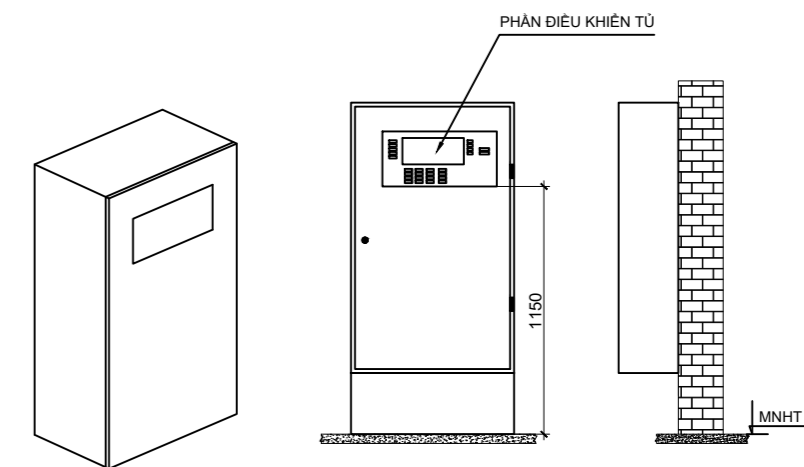

CHI TIẾT LẮP ĐẶT TRUNG TÂM BÁO CHÁY TẠI PHÒNG THƯỜNG TRỰC

CHI TIẾT BÁO CHÁY

CHỦ ĐẦU TƯ - PROJECT OWNER :

BAN QLDA ĐẦU TƯ XÂY DỰNG CÔNG TRÌNH DÂN DỤNG THÀNH PHỐ HÀ NỘI.

ĐỊA CHẾ: SỐ 288 VÔ CHI CÔNG. P. TÂY HỒ, TP. HÀ NỘI  
ĐƠN VỊ TƯ VẤN THIẾT KẾ PHÒNG CHÁY:



CÔNG TY TNHH AP GROUP VIỆT NAM

ĐỊA CHẾ: SỐ 87 - TRẦN THẠCH CƯỜNG - P. CẦU GIẤY - TP. HÀ NỘI

TÊN DỰ ÁN - PROJECT :  
NÂNG CẤP TỔNG THỂ TRƯỜNG TRUNG CẤP NGHỀ GIAO THÔNG CÔNG CHÍNH HÀ NỘI

ĐỊA ĐIỂM: 186 ĐƯỜNG CẦU DIỄN - PHƯỜNG TÂY TỤY - THÀNH PHỐ HÀ NỘI

HẠNG MỤC:

PHÒNG CHÁY CHỮA CHÁY

TÊN BẢN VẼ - DRAWING NAME:

CHI TIẾT BÁO CHÁY

CHỦ TỊCH HĐQT

LÊ THU HẠNH  
CHỦ TRÌ THIẾT KẾ PCCC

TRẦN XUÂN TUẤN  
CÁN BỘ THIẾT KẾ

ĐÀO BÌNH THỊ

HS.T.K.C.S.

KÝ HIỆU:  
FA-12

GIAO CĐT LẦN: .....

NGÀY GIAO: ..... / ..... / 2025

HẠNG MỤC PCCC:

---

## HỆ THỐNG CHỮA CHÁY

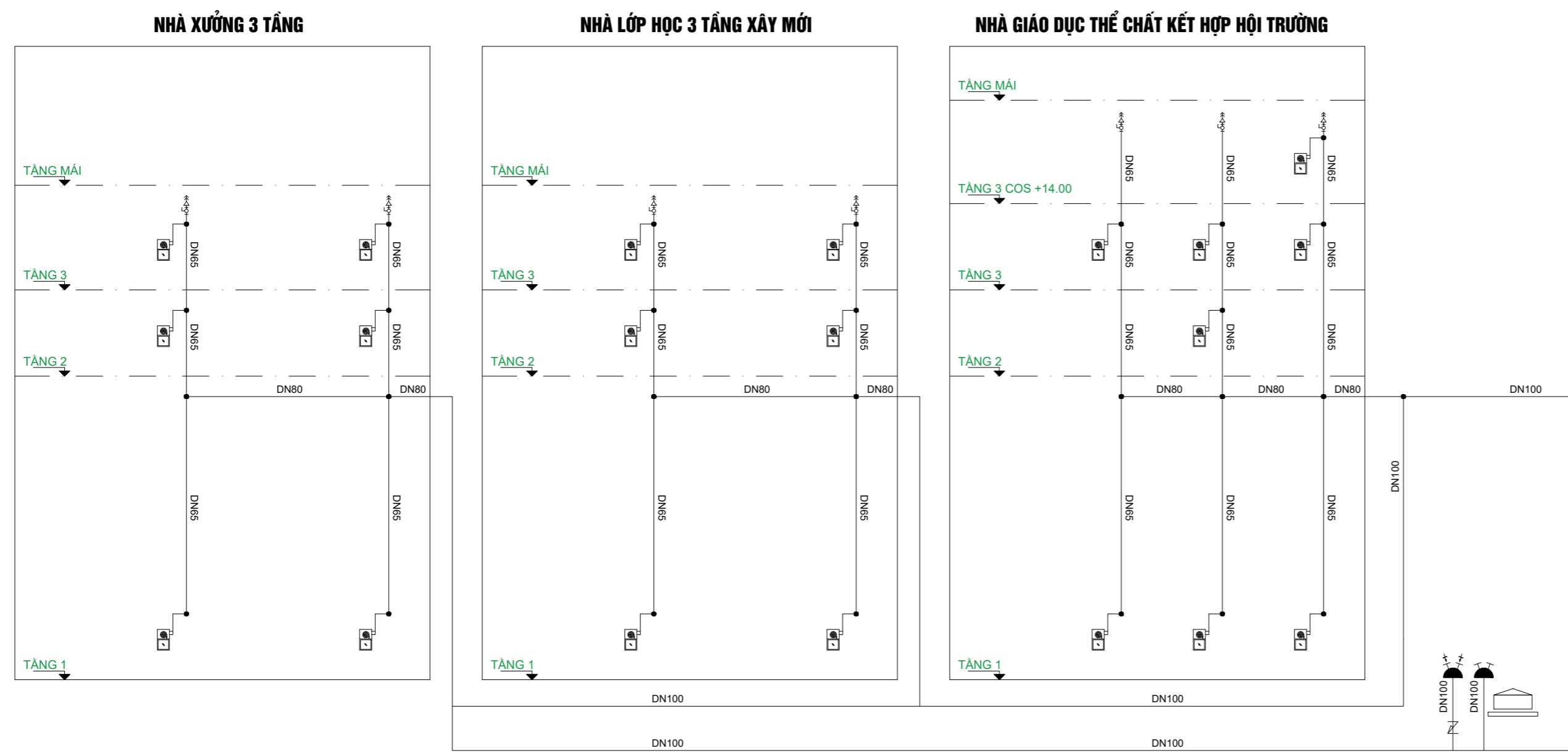

KÝ HIỆU	THIẾT BỊ
	HỘP HỒN CHỮA CHÁY VÁCH TƯỜNG
	BÌNH CHỮA CHÁY XÁCH TAY BỌT ABC 8KG
	HỘP DỤNG CỤ PHÁ ĐỠ
	ỐNG THÉP CẤP NƯỚC CHỮA CHÁY
	TỦ ĐIỀU KHIỂN BƠM
	VAN MỘT CHIỀU
	KHỚP NỐI MỀM
	RƠ HÚT
	BÌNH TÍCH ÁP
	VAN CÔNG (THƯỜNG ĐÓNG)
	VAN CÔNG TAY QUAY (THƯỜNG MỞ)
	VAN BI
	Y LỌC
	CÔNG TÁC ÁP LỰC
	VAN XÁ KHÍ TỰ ĐỘNG
	ĐỒNG HỒ ĐO ÁP LỰC
	MÁY BƠM CHỮA CHÁY
	MÁY BƠM BÙ
	TRỤ CHỮA CHÁY NGOÀI NHÀ 3 HỌNG
	TRỤ TIẾP NƯỚC CHỮA CHÁY NGOÀI NHÀ 2 HỌNG (2XDN65)
	VAN AN TOÀN
THÔNG SỐ THIẾT KẾ MÁY BƠM CHỮA CHÁY	
1	BƠM CHỮA CHÁY ĐỘNG CƠ ĐIỆN THƯỜNG TRỰC Q= 17.5 L/S - H=65 m.c.n
2	BƠM CHỮA CHÁY ĐỘNG CƠ DIESEL DỰ PHÒNG Q= 17.5 L/S - H=65 m.c.n
3	BƠM BÙ ÁP Q=1.5 L/S- H=70 m.c.n

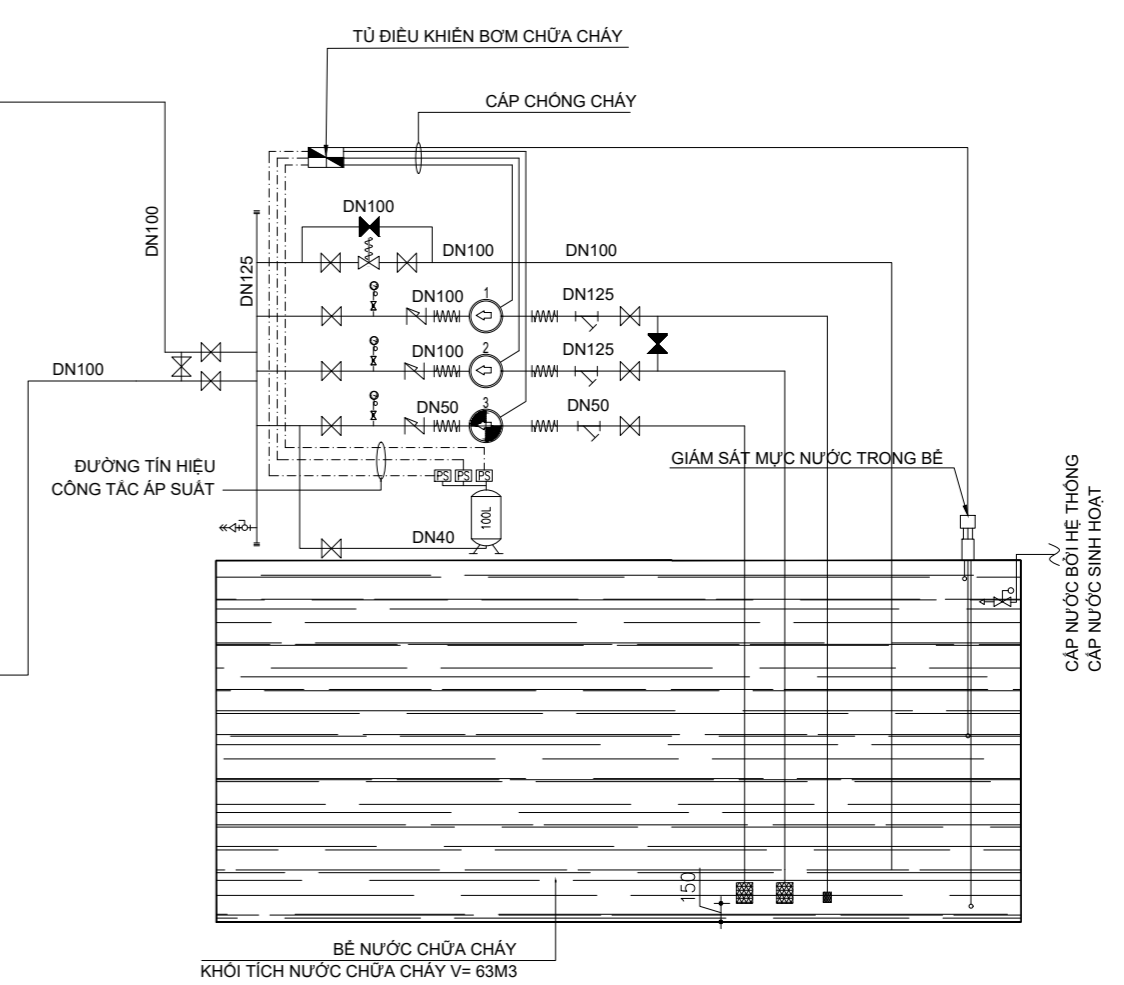

- GHI CHÚ:**
1. NGUỒN ĐIỆN CẤP CHO MÁY BƠM CHỮA CHÁY PHẢI LÀ NGUỒN ĐIỆN ƯU TIÊN ĐƯỢC ĐẦU NÓI TRƯỚC CẦU ĐẠO TỔNG CỦA CÔNG TRÌNH.
  2. TẤT CẢ CÁC HỘNG NƯỚC CHỮA CHÁY ĐƯỢC LẮP ĐẶT Ở ĐỘ CAO TÍNH TỪ SÀN HOÀN THIÊN ĐẾN TÂM HỘNG NƯỚC CHỮA CHÁY LÀ 1.200MM
  3. RƠ HÚT CỦA MÁY BƠM ĐƯỢC LẮP ĐẶT CÁCH ĐÁY BỂ NƯỚC LÀ 150MM
  4. ĐƯỜNG ỐNG CẤP NƯỚC CHỮA CHÁY SỬ DỤNG ỐNG THÉP SƠN ĐỎ
  5. KHI BỐ TRÍ CÁC ĐƯỜNG ỐNG KỸ THUẬT, ĐƯỜNG CẤP ĐI XUYỀN QUA CÁC KẾT CẤU TƯỜNG, SÀN, VÁCH, THÌ CHỖ TIẾP GIÁP GIỮA CÁC ĐƯỜNG ỐNG, ĐƯỜNG CẤP VỚI CÁC KẾT CẤU NÀY PHẢI ĐƯỢC CHÈN BÍT HOẶC XỬ LÝ THÍCH HỢP ĐỂ KHÔNG LÀM GIẢM CÁC CHỈ TIÊU VỆ CHÁY THEO YÊU CẦU KẾT CẤU.
  6. ÁP SUẤT TẠI HỘNG NƯỚC CHỮA CHÁY VÁCH TƯỜNG TẠI MỌI THỜI ĐIỂM KHÔNG VƯỢT QUÁ 0.4 MPA (40 M.C.N), CHIỀU CAO TIA NƯỚC ĐẶC TẠI ĐẦU LĂNG PHUN KHÔNG NHỎ HƠN 6M
  7. HỆ THỐNG CHỮA CHÁY CÓ THỂ KHỞI ĐỘNG TỰ ĐỘNG HOẶC KHỞI ĐỘNG BẰNG TAY THÔNG QUA NÚT AN TRÊN TỦ ĐIỀU KHIỂN ĐẶT TẠI PHÒNG BƠM
  8. THỜI GIAN KHỞI ĐỘNG MÁY BƠM CHỮA CHÁY KHI CÓ SỰ CỐ KHÔNG LỚN HƠN 30 GIÂY
  9. THỜI GIAN PHỤC HỒI LƯỢNG NƯỚC DỰ TRỮ CHỮA CHÁY KHÔNG LỚN HƠN 24 GIỜ
  10. PHÒNG BƠM CHỮA CHÁY CÓ ĐIỆN THOẠI LIÊN LẠC 2 CHIỀU VỚI PHÒNG BẢO VỆ

CHỦ ĐẦU TƯ - PROJECT OWNER :  
**BAN QLDA ĐẦU TƯ XÂY DỰNG CÔNG TRÌNH DÂN DỤNG THÀNH PHỐ HÀ NỘI.**

ĐỊA CHẾ: SỐ 288 VÔ CHÉ CÔNG. P. TÂY HỒ, TP. HÀ NỘI  
 ĐƠN VỊ TƯ VẤN THIẾT KẾ PHÒNG CHÁY:  
  
 CÔNG TY TNHH AP GROUP VIỆT NAM

ĐỊA CHẾ: SỐ 87 - TRẦN THÁI TÔNG - P. CẦU GIẤY - TP. HÀ NỘI  
 TÊN DỰ ÁN - PROJECT :  
**NÂNG CẤP TỔNG THỂ TRƯỜNG TRUNG CẤP NGHỀ GIAO THÔNG CÔNG CHÍNH HÀ NỘI**

ĐỊA ĐIỂM: 186 ĐƯỜNG CẦU ĐIỆN - PHƯỜNG TÂY TỤY - THÀNH PHỐ HÀ NỘI  
 HẠNG MỤC:  
**PHÒNG CHÁY CHỮA CHÁY**

TÊN BẢN VẼ - DRAWING NAME:  
**SƠ ĐỒ NGUYÊN LÝ CHỮA CHÁY**

CHỦ TỊCH HĐQT  
  
 LÊ THU HANH  
 CHỦ TRÌ THIẾT KẾ PCCC

TRẦN XUÂN TUẤN  
 CÁN BỘ THIẾT KẾ

ĐÀO BÌNH THỊ  
 KÝ HIỆU:  
**HS T.K.C.S. FF-1**

GIAO CĐT LẦN: .....  
 NGÀY GIAO: ..... / ..... / 2025

**SƠ ĐỒ NGUYÊN LÝ CHỮA CHÁY**

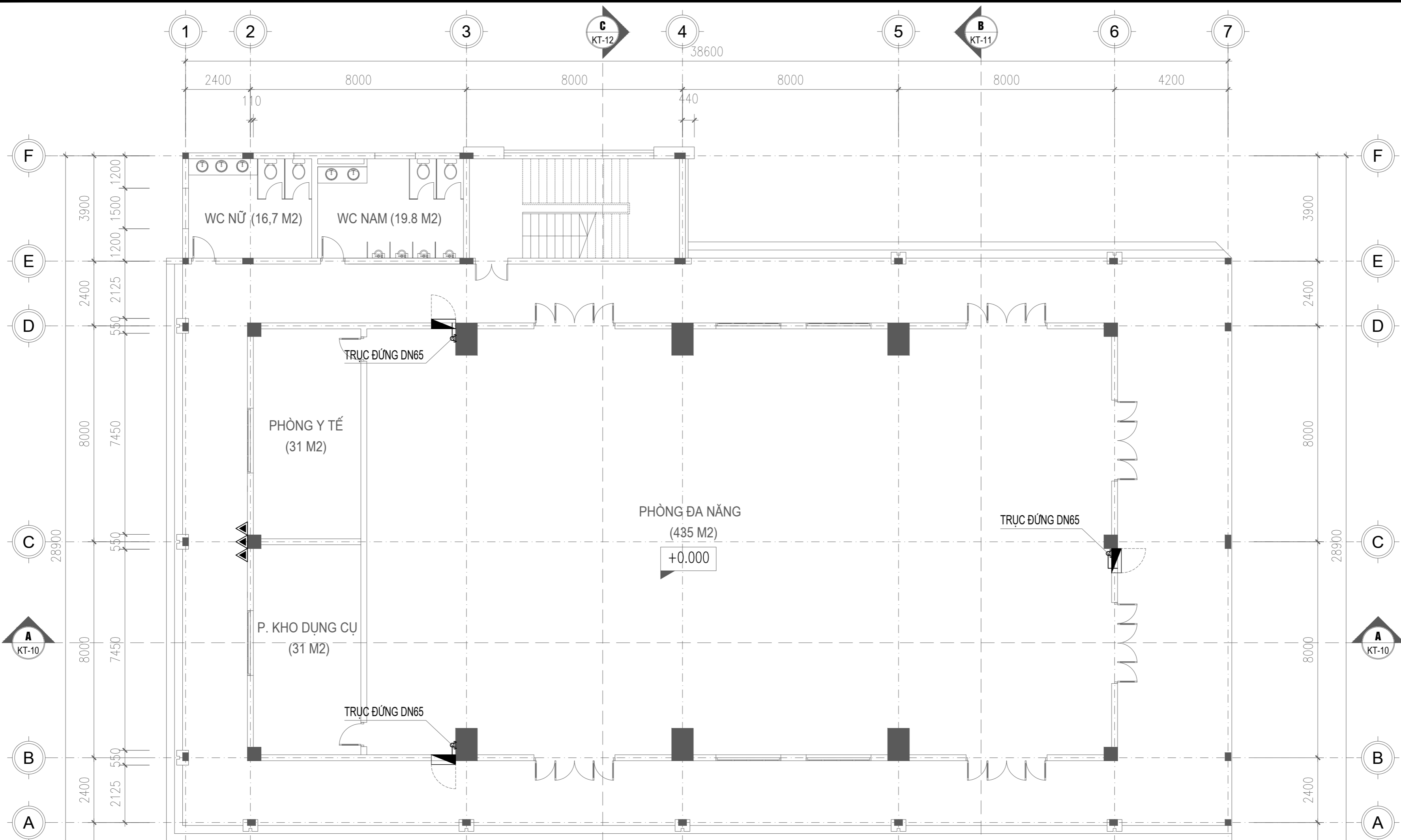

GHI CHÚ

CHỦ ĐẦU TƯ - PROJECT OWNER:  
BAN QLDA ĐẦU TƯ XÂY DỰNG CÔNG TRÌNH DÂN DỤNG THÀNH PHỐ HÀ NỘI.

ĐỊA CHẾ SỐ 288 VÔ CHẾ CÔNG. P. TÂY HỒ, TP. HÀ NỘI  
ĐƠN VỊ TƯ VẤN THIẾT KẾ PHÒNG CHÁY:  
  
CÔNG TY TNHH AP GROUP VIỆT NAM

ĐỊA CHẾ SỐ 87 - TRẦN THÁI TÔNG - P. CẦU GIẤY - TP. HÀ NỘI

TÊN DỰ ÁN - PROJECT:  
NÂNG CẤP TỔNG THỂ TRƯỜNG TRUNG CẤP NGHỀ GIAO THÔNG CÔNG CHÍNH HÀ NỘI

ĐỊA ĐIỂM: 186 ĐƯỜNG CẦU DIÊN - PHƯỜNG TÂY TỤY - THÀNH PHỐ HÀ NỘI

HẠNG MỤC:  
PHÒNG CHÁY CHỮA CHÁY



TÊN BẢN VẼ - DRAWING NAME:  
MẶT BẰNG CHỮA CHÁY NHÀ GIÁO DỤC THỂ CHẤT TẦNG 1

CHỦ TỊCH HĐQT  
  
LÊ THU HẠNH  
CHỦ TRƯỞNG THIẾT KẾ PCCC

TRẦN XUÂN TUẤN  
CÁN BỘ THIẾT KẾ  

ĐÀO BÌNH THỊ  
KÝ HIỆU:  
HS.T.K.C.S. FF-2

GIAO CĐT LẦN: .....  
NGÀY GIAO: ..... / ..... / 2025

GHI CHÚ		KÝ HIỆU		BẢNG TÍNH BÌNH CHỮA CHÁY XÁCH TAY			
	CỤM 3 BÌNH BỘT CHỮA CHÁY ABC-8KG	STT	MÔ TẢ	LỰA CHỌN		GHI CHÚ	
	HỘP HỌNG NƯỚC CHỮA CHÁY VÁCH TƯỜNG KT:700X1200X200 GỒM: 3 BÌNH CHỮA CHÁY ABC-8KG 02 VAN GÓC D50, 02 CUỘN VỎI D50-L20M-16BAR VÀ 02 LẮNG PHUN D50/13	01	MÔI NGUY HIỂM	LOẠI A		ÁP DỤNG ĐIỀU 3.6, TCVN 7435-1:2004	
		02	LOẠI NGUY HIỂM	CAO		ÁP DỤNG PHỤ LỤC D, TCVN 7435-1:2004	
				ĐƠN VỊ	K. LƯỢNG		
		03	DIỆN TÍCH SÀN	M2	874	THEO BẢN VẼ	
		04	PHÂN BỐ BÌNH	M2/BÌNH	100	ÁP DỤNG ĐIỀU 7, BẢNG 1, TCVN 7435-1:2004	
		05	SỐ BÌNH TÍNH TOÁN (BÌNH BỘT ABC 8KG)	BÌNH	9.61	ĐÃ BAO GỒM 10% SỐ BÌNH DỰ TRỮ.	
		06	SỐ BÌNH LỰA CHỌN	BÌNH	12		
		07	TỔNG SỐ CỤM BÌNH (GỒM 3 BÌNH ABC)	BÌNH	4	BỐ TRÍ 03 CỤM BÌNH TRONG TỦ CHỮA CHÁY + 01 CỤM BÊN NGOÀI	

MẶT BẰNG CHỮA CHÁY NHÀ GIÁO DỤC THỂ CHẤT TẦNG 1

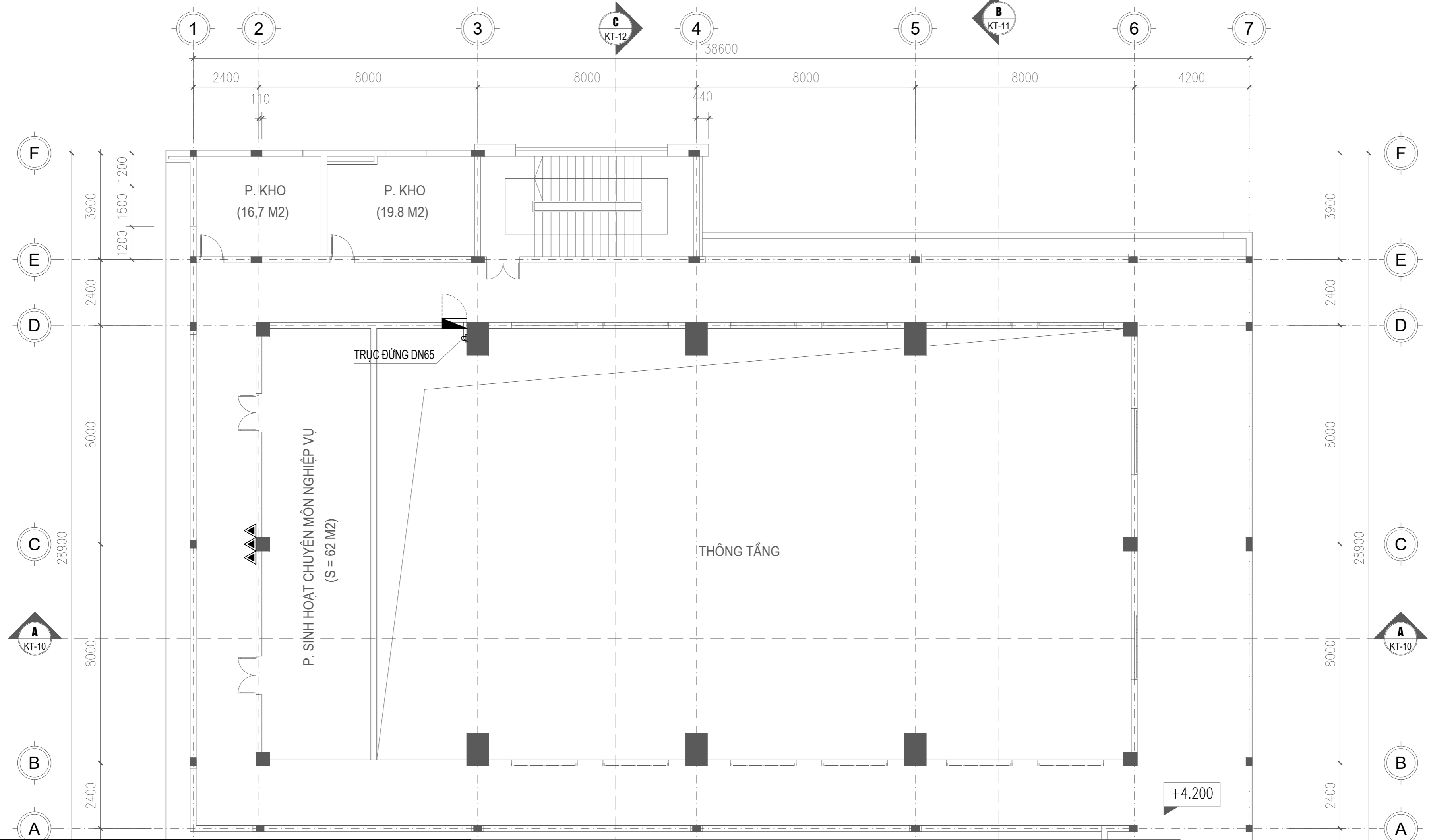

GHI CHÚ		KÝ HIỆU		BẢNG TÍNH BÌNH CHỮA CHÁY XÁCH TAY			
	CỤM 3 BÌNH BỘT CHỮA CHÁY ABC-8KG	STT	MÔ TẢ	LỰA CHỌN		GHI CHÚ	
	HỘP HỌNG NƯỚC CHỮA CHÁY VÁCH TƯỜNG KT:700X1200X200 GỒM: 3 BÌNH CHỮA CHÁY ABC-8KG 02 VAN GÓC D50, 02 CUỘN VỎI D50-L20M-16BAR VÀ 02 LĂNG PHUN D50/13	01	MỚI NGUY HIỂM	LOẠI A		ÁP DỤNG ĐIỀU 3.6, TCVN 7435-1:2004	
		02	LOẠI NGUY HIỂM	CAO		ÁP DỤNG PHỤ LỤC D, TCVN 7435-1:2004	
				ĐƠN VỊ	K. LƯỢNG		
		03	DIỆN TÍCH SÀN	M2	439	THEO BẢN VẼ	
		04	PHÂN BỐ BÌNH	M2/BÌNH	100	ÁP DỤNG ĐIỀU 7, BẢNG 1, TCVN 7435-1:2004	
		05	SỐ BÌNH TÍNH TOÁN (BÌNH BỘT ABC 8KG)	BÌNH	4.83	ĐÃ BAO GỒM 10% SỐ BÌNH DỰ TRỮ.	
		06	SỐ BÌNH LỰA CHỌN	BÌNH	6		
		07	TỔNG SỐ CỤM BÌNH (GỒM 3 BÌNH ABC)	BÌNH	2	BỐ TRÍ 01 CỤM BÌNH TRONG TỦ CHỮA CHÁY + 01 CỤM BÊN NGOÀI	

MẶT BẰNG CHỮA CHÁY NHÀ GIÁO DỤC THỂ CHẤT TẦNG 2

GHI CHÚ

CHỦ ĐẦU TƯ - PROJECT OWNER:  
BAN QLDA ĐẦU TƯ XÂY DỰNG CÔNG TRÌNH DÂN DỤNG THÀNH PHỐ HÀ NỘI.

ĐỊA CHẾ SỐ 288 VÔ CHẾ CÔNG. P. TÂY HỒ, TP. HÀ NỘI  
ĐƠN VỊ TƯ VẤN THIẾT KẾ PHÒNG CHÁY:  
  
CÔNG TY TNHH AP GROUP VIỆT NAM

ĐỊA CHẾ SỐ 87 - TRẦN THÁI TÔNG - P. CẦU GIẤY - TP. HÀ NỘI

TÊN DỰ ÁN - PROJECT:  
NÂNG CẤP TỔNG THỂ TRƯỜNG TRUNG CẤP NGHỀ GIAO THÔNG CÔNG CHÍNH HÀ NỘI

ĐỊA ĐIỂM: 186 ĐƯỜNG CẦU DIÊN - PHƯỜNG TÂY TỤY - THÀNH PHỐ HÀ NỘI

HẠNG MỤC:  
PHÒNG CHÁY CHỮA CHÁY

TÊN BẢN VẼ - DRAWING NAME:  
MẶT BẰNG CHỮA CHÁY NHÀ GIÁO DỤC THỂ CHẤT TẦNG 2

CHỦ TỊCH HĐQT

LÊ THU HẠNH  
CHỦ TRÌ THIẾT KẾ PCCC

TRẦN XUÂN TUẤN  
CÁN BỘ THIẾT KẾ

ĐÀO BÌNH THỊ  
KÝ HIỆU:  
HS T.K.C.S. FF-3

GIAO CĐT LẦN: .....  
NGÀY GIAO: ..... / ..... / 2025

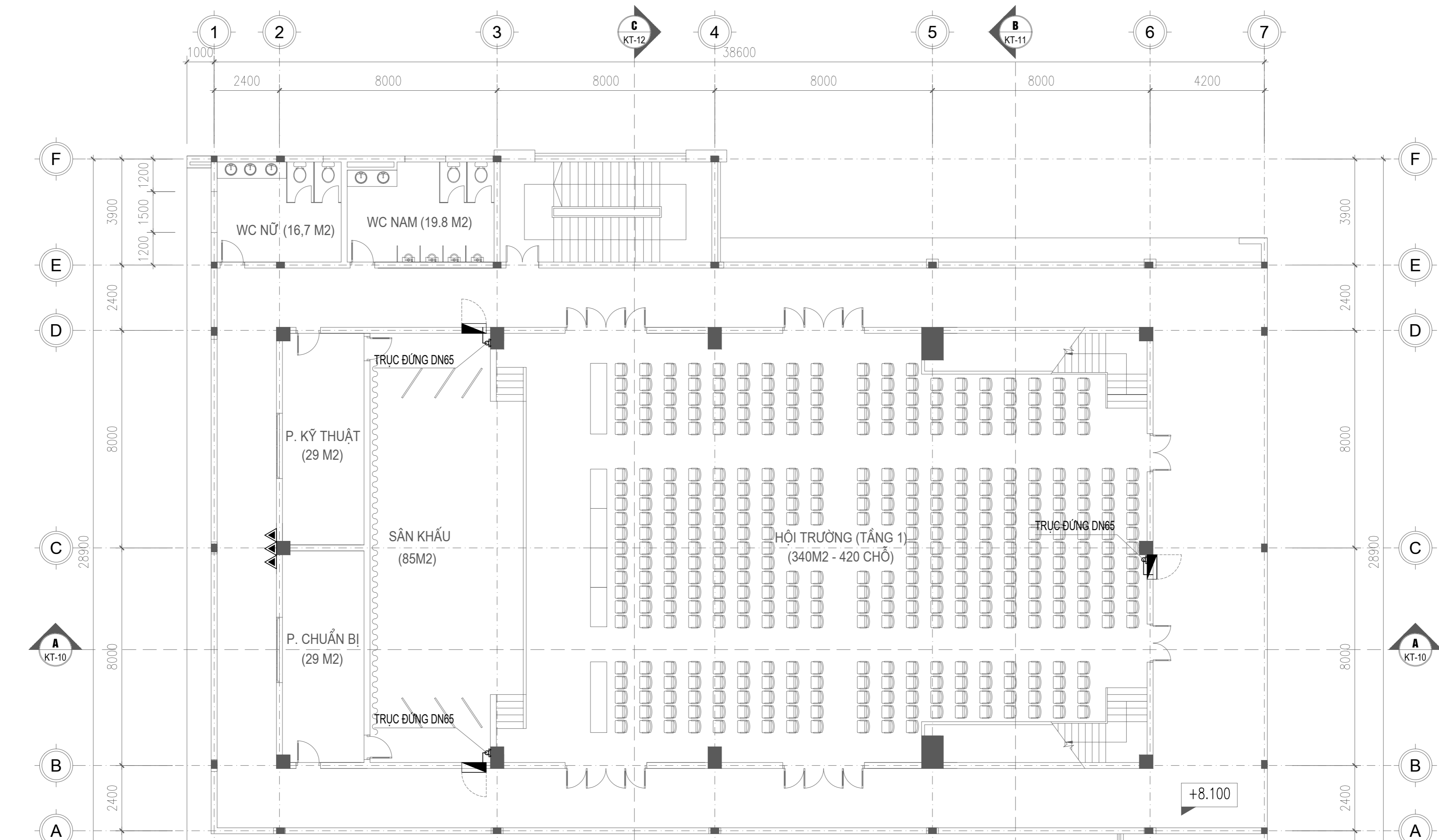

GHI CHÚ		KÝ HIỆU		BẢNG TÍNH BÌNH CHỮA CHÁY XÁCH TAY			
	CỤM 3 BÌNH BỘT CHỮA CHÁY ABC-8KG	STT	MÔ TẢ	LỰA CHỌN		GHI CHÚ	
	HỘP HỢNG NƯỚC CHỮA CHÁY VÁCH TƯỜNG KT:700X1200X200 GỒM: 3 BÌNH CHỮA CHÁY ABC-8KG 02 VAN GÓC D50, 02 CỤỘN VỎI D50-L20M-16BAR VÀ 02 LĂNG PHUN D50/13	01	MÔI NGUY HIỂM	LOẠI A	ÁP DỤNG ĐIỀU 3.6, TCVN 7435-1:2004		
		02	LOẠI NGUY HIỂM	CAO	ÁP DỤNG PHỤ LỤC D, TCVN 7435-1:2004		
				ĐƠN VỊ	K. LƯỢNG		
		03	DIỆN TÍCH SÀN	M2	874	THEO BẢN VẼ	
		04	PHÂN BỐ BÌNH	M2/BÌNH	100	ÁP DỤNG ĐIỀU 7, BẢNG 1, TCVN 7435-1:2004	
		05	SỐ BÌNH TÍNH TOÁN (BÌNH BỘT ABC 8KG)	BÌNH	9.61	ĐÃ BAO GỒM 10% SỐ BÌNH DỰ TRỮ.	
		06	SỐ BÌNH LỰA CHỌN	BÌNH	12		
		07	TỔNG SỐ CỤM BÌNH (GỒM 3 BÌNH ABC)	BÌNH	4	BỘ TRÍ 03 CỤM BÌNH TRONG TỦ CHỮA CHÁY + 01 CỤM BÊN NGOÀI	

MẶT BẰNG CHỮA CHÁY NHÀ GIÁO DỤC THỂ CHẤT TẦNG 3

GHI CHÚ

CHỦ ĐẦU TƯ - PROJECT OWNER :  
BAN QLDA ĐẦU TƯ XÂY DỰNG CÔNG TRÌNH DÂN DỤNG THÀNH PHỐ HÀ NỘI.

ĐỊA CHẾ SỐ 288 VÔ CHẾ CÔNG. P. TÂY HỒ, TP. HÀ NỘI  
ĐƠN VỊ TƯ VẤN THIẾT KẾ PHÒNG CHÁY:  
  
CÔNG TY TNHH AP GROUP VIỆT NAM

ĐỊA CHẾ SỐ 87 - TRẦN THÁI TÔNG - P. CẦU GIẤY - TP. HÀ NỘI

TÊN DỰ ÁN - PROJECT :  
NÂNG CẤP TỔNG THỂ TRƯỜNG TRUNG CẤP NGHỀ GIAO THÔNG CÔNG CHÍNH HÀ NỘI

ĐỊA ĐIỂM: 186 ĐƯỜNG CẦU ĐIÊN - PHƯỜNG TÂY TỤY - THÀNH PHỐ HÀ NỘI

HẠNG MỤC:  
PHÒNG CHÁY CHỮA CHÁY

TÊN BẢN VẼ - DRAWING NAME:  
MẶT BẰNG CHỮA CHÁY NHÀ GIÁO DỤC THỂ CHẤT TẦNG 3

CHỦ TỊCH HĐQT

LÊ THU HẠNH  
CHỦ TRÌ THIẾT KẾ PCCC

TRẦN XUÂN TUẤN  
CÁN BỘ THIẾT KẾ

ĐÀO BÌNH THỊ  
KÝ HIỆU:  
HS T.K.C.S. FF-4

GIAO CĐT LẤY: .....  
NGÀY GIAO: ..... / ..... / 2025

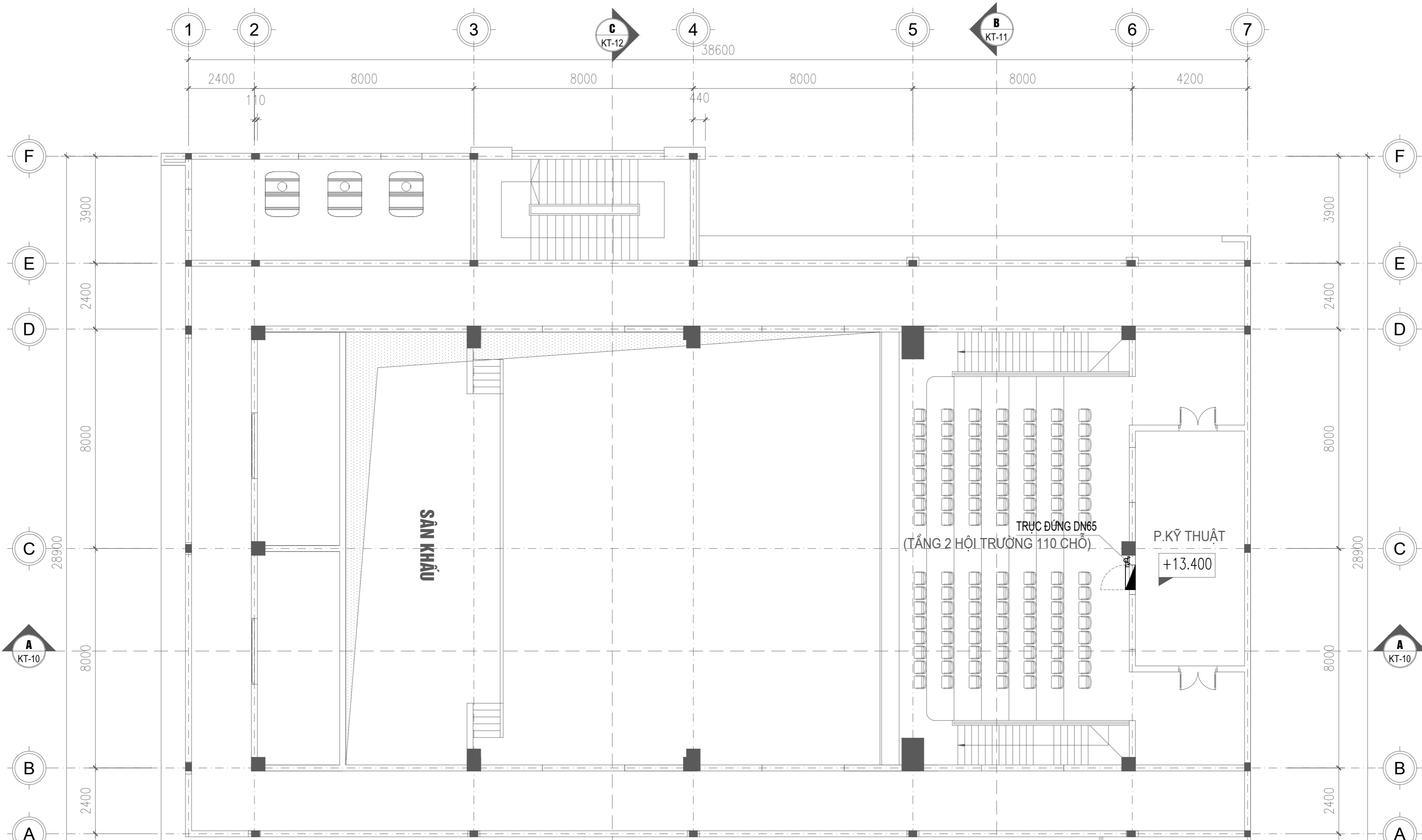

GHI CHÚ

CHỦ ĐẦU TƯ - PROJECT OWNER :  
**BAN QLDA ĐẦU TƯ XÂY DỰNG CÔNG TRÌNH DÂN DỤNG THÀNH PHỐ HÀ NỘI.**

ĐỊA CHỈ: SỐ 288 VÕ THẾ CÔNG, P. TÂY HỒ, TP. HÀ NỘI  
 ĐƠN VỊ TƯ VẤN THIẾT KẾ PHÒNG CHÁY:  
  
 CÔNG TY TNHH AP GROUP VIỆT NAM

ĐỊA CHỈ: SỐ 87 - TRẦN THÁI TÔNG - P. CẦU GIẤY - TP. HÀ NỘI

TÊN DỰ ÁN - PROJECT :  
**NÂNG CẤP TỔNG THỂ TRƯỜNG TRUNG CẤP NGHỀ GIAO THÔNG CÔNG CHÍNH HÀ NỘI**

ĐỊA ĐIỂM: 186 ĐƯỜNG CẦU DIỄN - PHƯỜNG TÂY TỤY - THÀNH PHỐ HÀ NỘI



HẠNG MỤC:  
**PHÒNG CHÁY CHỮA CHÁY**

TÊN BẢN VẼ - DRAWING NAME:  
**MẶT BẰNG CHỮA CHÁY NHÀ GIÁO DỤC THỂ CHẤT TẦNG 3 COS +14.00**

CHỦ TỊCH HĐQT  
  
 LÊ THU HẠNH  
 CHỦ TRÌ THIẾT KẾ PCCC  
  
 TRẦN XUÂN TUẤN  
 CÁN BỘ THIẾT KẾ  
  
 ĐÀO BÌNH THI

HST.K.C.S. KÝ HIỆU:  
 FF-5

GIAO CĐT LẦN: .....  
 NGÀY GIAO: ..... / ..... / 2025

GHI CHÚ		KÝ HIỆU		BẢNG TÍNH BÌNH CHỮA CHÁY XÁCH TAY			
		STT	MÔ TẢ	LỰA CHỌN		GHI CHÚ	
	CỤM 3 BÌNH BỘT CHỮA CHÁY ABC-8KG	01	MÔI NGUY HIỂM	LOẠI A		ÁP DỤNG ĐIỀU 3.6, TCVN 7435-1:2004	
	HỘP HỢNG NƯỚC CHỮA CHÁY VÁCH TƯỜNG KT:700X1200X200 GỒM: 3 BÌNH CHỮA CHÁY ABC-8KG 02 VAN GÓC D50, 02 CỤỘN VỎI D50-L20M-16BAR VÀ 02 LẮNG PHUN D50/13	02	LOẠI NGUY HIỂM	CAO		ÁP DỤNG PHỤ LỤC D, TCVN 7435-1:2004	
				ĐƠN VỊ	K. LƯỢNG		
		03	DIỆN TÍCH SÀN	M2	208	THEO BẢN VẼ	
		04	PHÂN BỐ BÌNH	M2/BÌNH	100	ÁP DỤNG ĐIỀU 7, BẢNG 1, TCVN 7435-1:2004	
		05	SỐ BÌNH TÍNH TOÁN (BÌNH BỘT ABC 8KG)	BÌNH	2.29	ĐÃ BAO GỒM 10% SỐ BÌNH DỰ TRỮ.	
		06	SỐ BÌNH LỰA CHỌN	BÌNH	3		
		07	TỔNG SỐ CỤM BÌNH (GỒM 3 BÌNH ABC)	BÌNH	1	BỐ TRÍ 01 CỤM BÌNH TRONG TỦ CHỮA CHÁY	

**MẶT BẰNG CHỮA CHÁY NHÀ GIÁO DỤC THỂ CHẤT TẦNG 3 COS +14.00**

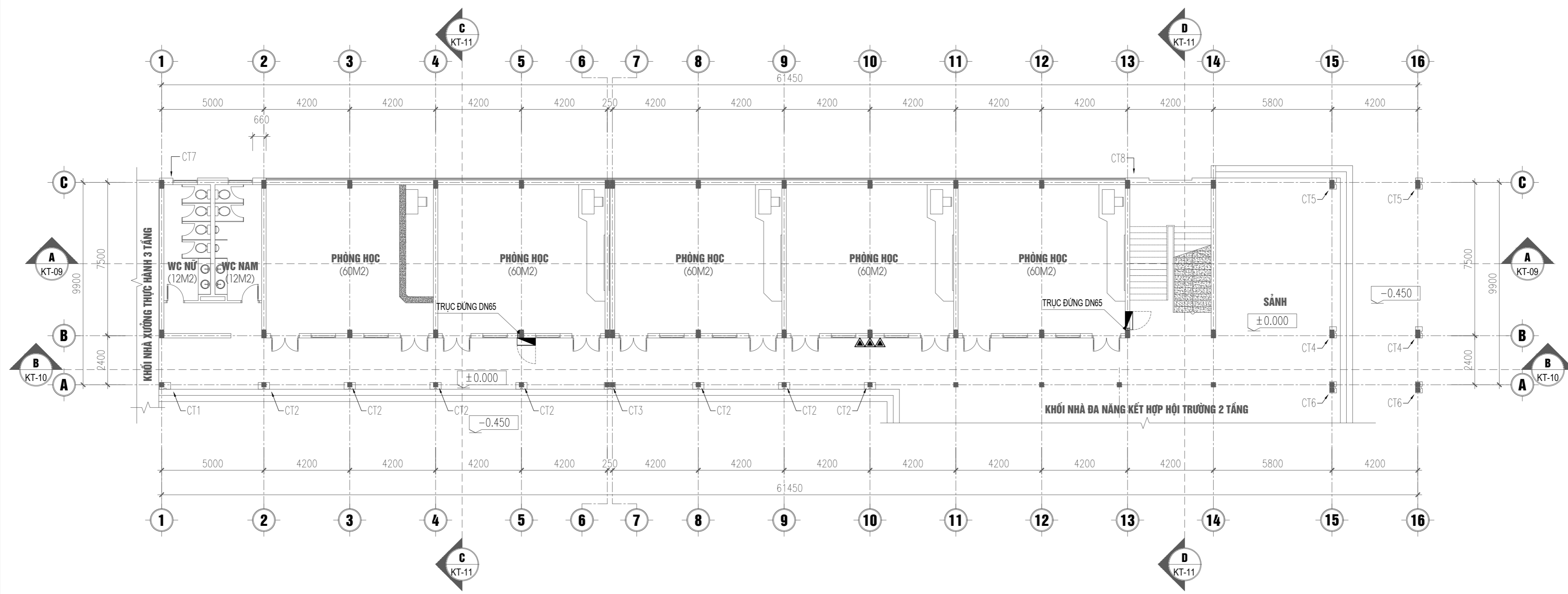

GHI CHÚ		KỶ HIỆU		BẢNG TÍNH BÌNH CHỮA CHÁY XÁCH TAY			
		STT	MÔ TẢ	LỰA CHỌN		GHI CHÚ	
▲▲▲	CỤM 3 BÌNH BỘT CHỮA CHÁY ABC-8KG	01	MÔI NGUY HIỂM	LOẠI A		ÁP DỤNG ĐIỀU 3.6, TCVN 7435-1:2004	
■	HỘP HỢNG NƯỚC CHỮA CHÁY VÁCH TƯỜNG KT-700X1200X200 GỒM: 3 BÌNH CHỮA CHÁY ABC-8KG 02 VAN GÓC D50, 02 CỤỘN VỎI D50-L20M-16BAR VÀ 02 LĂNG PHUN D50/13	02	LOẠI NGUY HIỂM	CAO		ÁP DỤNG PHỤ LỤC D, TCVN 7435-1:2004	
				ĐƠN VỊ	K. LƯỢNG		
		03	DIỆN TÍCH SÀN	M2	566	THEO BẢN VẼ	
		04	PHÂN BỐ BÌNH	M2/BÌNH	100	ÁP DỤNG ĐIỀU 7, BẢNG 1, TCVN 7435-1:2004	
		05	SỐ BÌNH TÍNH TOÁN (BÌNH BỘT ABC 8KG)	BÌNH	6.23	ĐÃ BAO GỒM 10% SỐ BÌNH DỰ TRỮ.	
		06	SỐ BÌNH LỰA CHỌN	BÌNH	9		
		07	TỔNG SỐ CỤM BÌNH (GỒM 3 BÌNH ABC)	BÌNH	3	BỘ TRƯỞNG 02 CỤM BÌNH TRONG TỦ CHỮA CHÁY + 01 CỤM BÊN NGOÀI	

**MẶT BẰNG CHỮA CHÁY NHÀ LỚP HỌC TẦNG 1**

GHI CHÚ

CHỦ ĐẦU TƯ - PROJECT OWNER:  
BAN QLDA ĐẦU TƯ XÂY DỰNG CÔNG TRÌNH DẪN DỤNG THÀNH PHỐ HÀ NỘI.

ĐỊA CHẾ: SỐ 288 VÔ CHẾ CÔNG. P. TÂY HỒ, TP. HÀ NỘI  
ĐƠN VỊ TƯ VẤN THIẾT KẾ PHÒNG CHÁY:  
  
CÔNG TY TNHH AP GROUP VIỆT NAM

ĐỊA CHẾ: SỐ 87 - TRẦN THÁI TÔNG - P. CẦU GIẤY - TP. HÀ NỘI

TÊN DỰ ÁN - PROJECT:  
NÂNG CẤP TỔNG THỂ TRƯỜNG TRUNG CẤP NGHỀ GIAO THÔNG CÔNG CHÍNH HÀ NỘI

ĐỊA ĐIỂM: 186 ĐƯỜNG CẦU ĐIÊN - PHƯỜNG TÂY TỤY - THÀNH PHỐ HÀ NỘI

HẠNG MỤC:  
PHÒNG CHÁY CHỮA CHÁY

TÊN BẢN VẼ - DRAWING NAME:  
MẶT BẰNG CHỮA CHÁY NHÀ LỚP HỌC TẦNG 1

CHỦ TỊCH HĐQT  
  
LÊ THU HANH  
CHỦ TRƯỞNG THIẾT KẾ PCCC

TRẦN XUÂN TUẤN  
CÁN BỘ THIẾT KẾ  
  
ĐÀO BÌNH THỊ

HST.K.C.S.      KỶ HIỆU: FF-6

GIAO CĐT LẦN: .....  
NGÀY GIAO: ..... / ..... / 2025

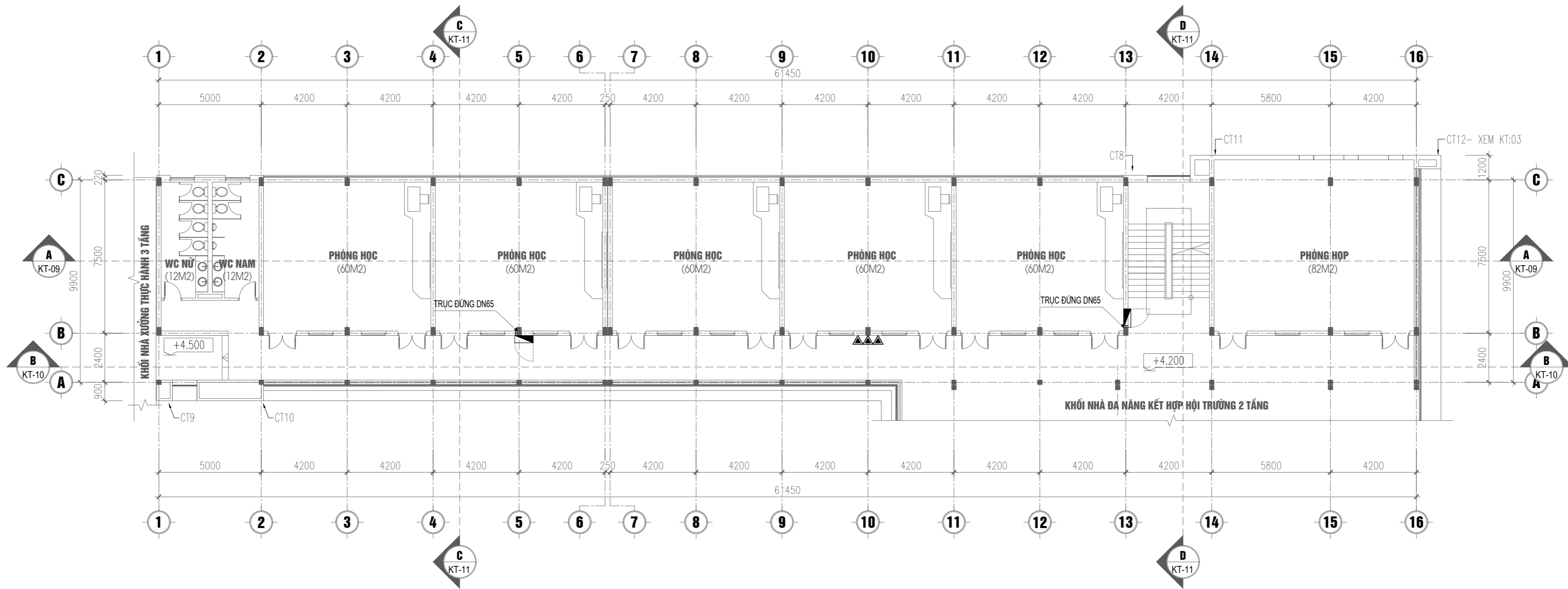

GHI CHÚ		BẢNG TÍNH BÌNH CHỮA CHÁY XÁCH TAY				
KÝ HIỆU	MÔ TẢ	STT	MÔ TẢ	LỰA CHỌN	GHI CHÚ	
▲▲▲	CỤM 3 BÌNH BỘT CHỮA CHÁY ABC-8KG	01	MÔI NGUY HIỂM	LOẠI A	ÁP DỤNG ĐIỀU 3.6, TCVN 7435-1:2004	
▭	HỘP HỢNG NƯỚC CHỮA CHÁY VÁCH TƯỜNG KT:700X1200X200 GỒM: 3 BÌNH CHỮA CHÁY ABC-8KG 02 VAN GÓC D50, 02 CUỘN VỎI D50-L20M-16BAR VÀ 02 LĂNG PHUN D50/13	02	LOẠI NGUY HIỂM	CAO	ÁP DỤNG PHỤ LỤC D, TCVN 7435-1:2004	
				ĐƠN VỊ	K. LƯỢNG	
		03	DIỆN TÍCH SÀN	M2	620	THEO BẢN VẼ
		04	PHÂN BỐ BÌNH	M2/BÌNH	100	ÁP DỤNG ĐIỀU 7, BẢNG 1, TCVN 7435-1:2004
		05	SỐ BÌNH TÍNH TOÁN (BÌNH BỘT ABC 8KG)	BÌNH	6.82	ĐÃ BAO GỒM 10% SỔ BÌNH DỰ TRỮ.
		06	SỐ BÌNH LỰA CHỌN	BÌNH	9	
		07	TỔNG SỐ CỤM BÌNH (GỒM 3 BÌNH ABC)	BÌNH	3	BỘ TRÍ 02 CỤM BÌNH TRONG TỦ CHỮA CHÁY + 01 CỤM BÊN NGOÀI

MẶT BẰNG CHỮA CHÁY NHÀ LỚP HỌC TẦNG 2

GHI CHÚ

CHỦ ĐẦU TƯ - PROJECT OWNER :  
BAN QLDA ĐẦU TƯ XÂY DỰNG CÔNG TRÌNH DÂN DỤNG THÀNH PHỐ HÀ NỘI.

ĐỊA CHẾ: SỐ 288 VÔ CHÉ CÔNG. P. TÂY HỒ, TP. HÀ NỘI  
ĐƠN VỊ TƯ VẤN THIẾT KẾ PHÒNG CHÁY:  
**AP GROUP**  
CÔNG TY TNHH AP GROUP VIỆT NAM

ĐỊA CHẾ: SỐ 87 - TRẦN THÁI TÔNG - P. CẦU GIẤY - TP. HÀ NỘI

TÊN DỰ ÁN - PROJECT :  
NÂNG CẤP TỔNG THỂ TRƯỜNG TRUNG CẤP NGHỀ GIAO THÔNG CÔNG CHÍNH HÀ NỘI

ĐỊA ĐIỂM: 186 ĐƯỜNG CẦU DIÊN - PHƯỜNG TÂY TỤY - THÀNH PHỐ HÀ NỘI

HẠNG MỤC:  
PHÒNG CHÁY CHỮA CHÁY

TÊN BẢN VẼ - DRAWING NAME:  
MẶT BẰNG CHỮA CHÁY NHÀ LỚP HỌC TẦNG 2

CHỦ TỊCH HĐQT  
*Le Thu Hanh*  
LÊ THU HANH  
CHỦ TRÌ THIẾT KẾ PCCC

TRẦN XUÂN TUẤN  
CÁN BỘ THIẾT KẾ  
*Tran Xuan Tuan*

ĐÀO BÌNH THỊ  
KÝ HIỆU:  
HS.T.K.C.S. FF-7

GIAO CĐT LẦN: .....  
NGÀY GIAO: ..... / ..... / 2025

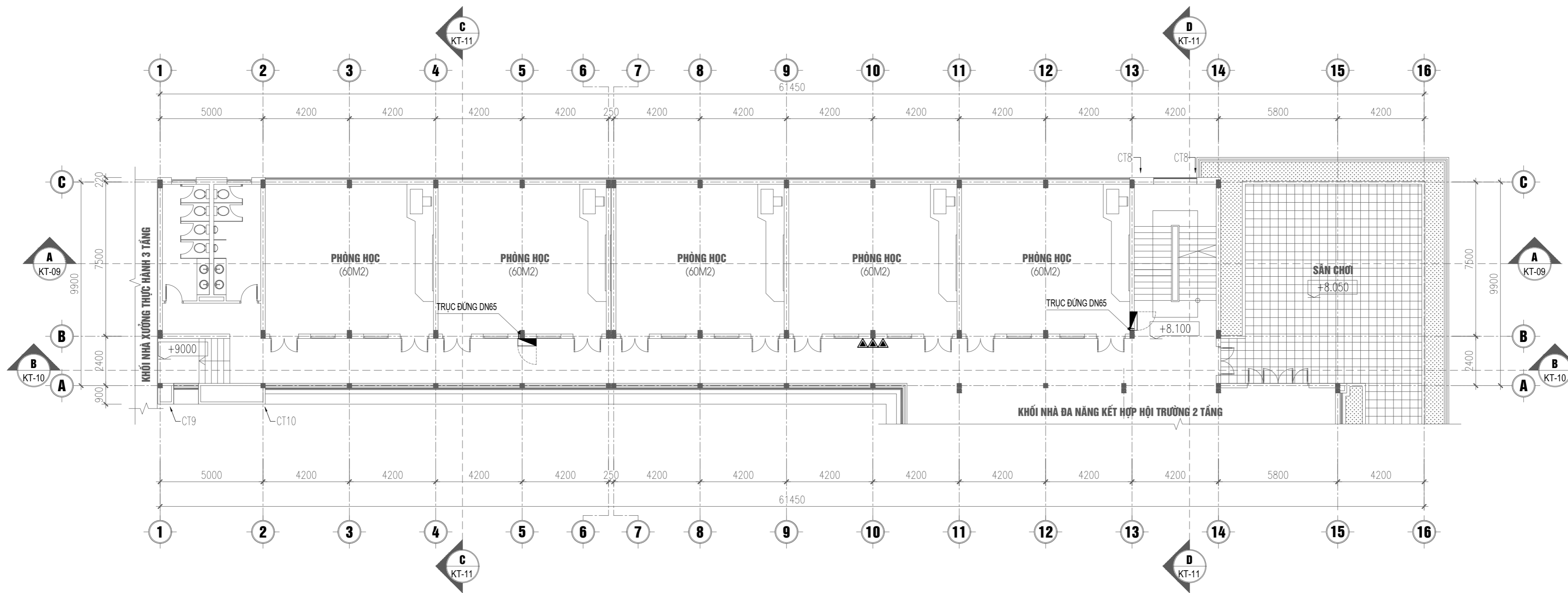

GHI CHÚ		BẢNG TÍNH BÌNH CHỮA CHÁY XÁCH TAY				
GHI CHÚ	KÝ HIỆU	STT	MÔ TẢ	LỰA CHỌN	GHI CHÚ	
▲▲▲	CỤM 3 BÌNH BỘT CHỮA CHÁY ABC-8KG	01	MÔI NGUY HIỂM	LOẠI A	ÁP DỤNG ĐIỀU 3.6, TCVN 7435-1:2004	
▬	HỘP HỢNG NƯỚC CHỮA CHÁY VÁCH TƯỜNG KT:700X1200X200 GỒM: 3 BÌNH CHỮA CHÁY ABC-8KG 02 VẠN GÓC D50, 02 CUỘN VỎI D50-L20M-16BAR VÀ 02 LĂNG PHUN D50/13	02	LOẠI NGUY HIỂM	CAO	ÁP DỤNG PHỤ LỤC D, TCVN 7435-1:2004	
				ĐƠN VỊ	K. LƯỢNG	
		03	DIỆN TÍCH SÀN	M2	620	THEO BẢN VẼ
		04	PHÂN BỐ BÌNH	M2/BÌNH	100	ÁP DỤNG ĐIỀU 7, BẢNG 1, TCVN 7435-1:2004
		05	SỐ BÌNH TÍNH TOÁN (BÌNH BỘT ABC 8KG)	BÌNH	6.82	ĐÃ BAO GỒM 10% SỐ BÌNH DỰ TRỮ.
		06	SỐ BÌNH LỰA CHỌN	BÌNH	9	
		07	TỔNG SỐ CỤM BÌNH (GỒM 3 BÌNH ABC)	BÌNH	3	BỘ TRƯỞNG 02 CỤM BÌNH TRONG TỦ CHỮA CHÁY + 01 CỤM BÊN NGOÀI

MẶT BẰNG CHỮA CHÁY NHÀ LỚP HỌC TẦNG 3

GHI CHÚ

CHỦ ĐẦU TƯ - PROJECT OWNER :  
BAN QLDA ĐẦU TƯ XÂY DỰNG CÔNG TRÌNH DÂN DỤNG THÀNH PHỐ HÀ NỘI.

ĐỊA CHẾ: SỐ 288 VÔ CHÉ CÔNG. P. TÂY HỒ, TP. HÀ NỘI  
ĐƠN VỊ TƯ VẤN THIẾT KẾ PHÒNG CHÁY:  
**AP GROUP**  
CÔNG TY TNHH AP GROUP VIỆT NAM

ĐỊA CHẾ: SỐ 87 - TRẦN THÁI TÔNG - P. CẦU GIẤY - TP. HÀ NỘI

TÊN DỰ ÁN - PROJECT :  
NÂNG CẤP TỔNG THỂ TRƯỜNG TRUNG CẤP NGHỀ GIAO THÔNG CÔNG CHÍNH HÀ NỘI

ĐỊA ĐIỂM: 186 ĐƯỜNG CẦU DIÊN - PHƯỜNG TÂY TỤY - THÀNH PHỐ HÀ NỘI

HÀNG MỤC:  
PHÒNG CHÁY CHỮA CHÁY

TÊN BẢN VẼ - DRAWING NAME:  
MẶT BẰNG CHỮA CHÁY NHÀ LỚP HỌC TẦNG 3

CHỦ TỊCH HĐQT  
*Thao*  
LÊ THU HANH  
CHỦ TRÌ THIẾT KẾ PCCC  
*Trần Xuân Tuấn*  
TRẦN XUÂN TUẤN  
CÁN BỘ THIẾT KẾ  
*Đào Bình Thi*  
ĐÀO BÌNH THI

HST.K.C.S.      KÝ HIỆU:      FF-8

GIAO CĐT LẦN: .....  
NGÀY GIAO: ..... / ..... / 2025

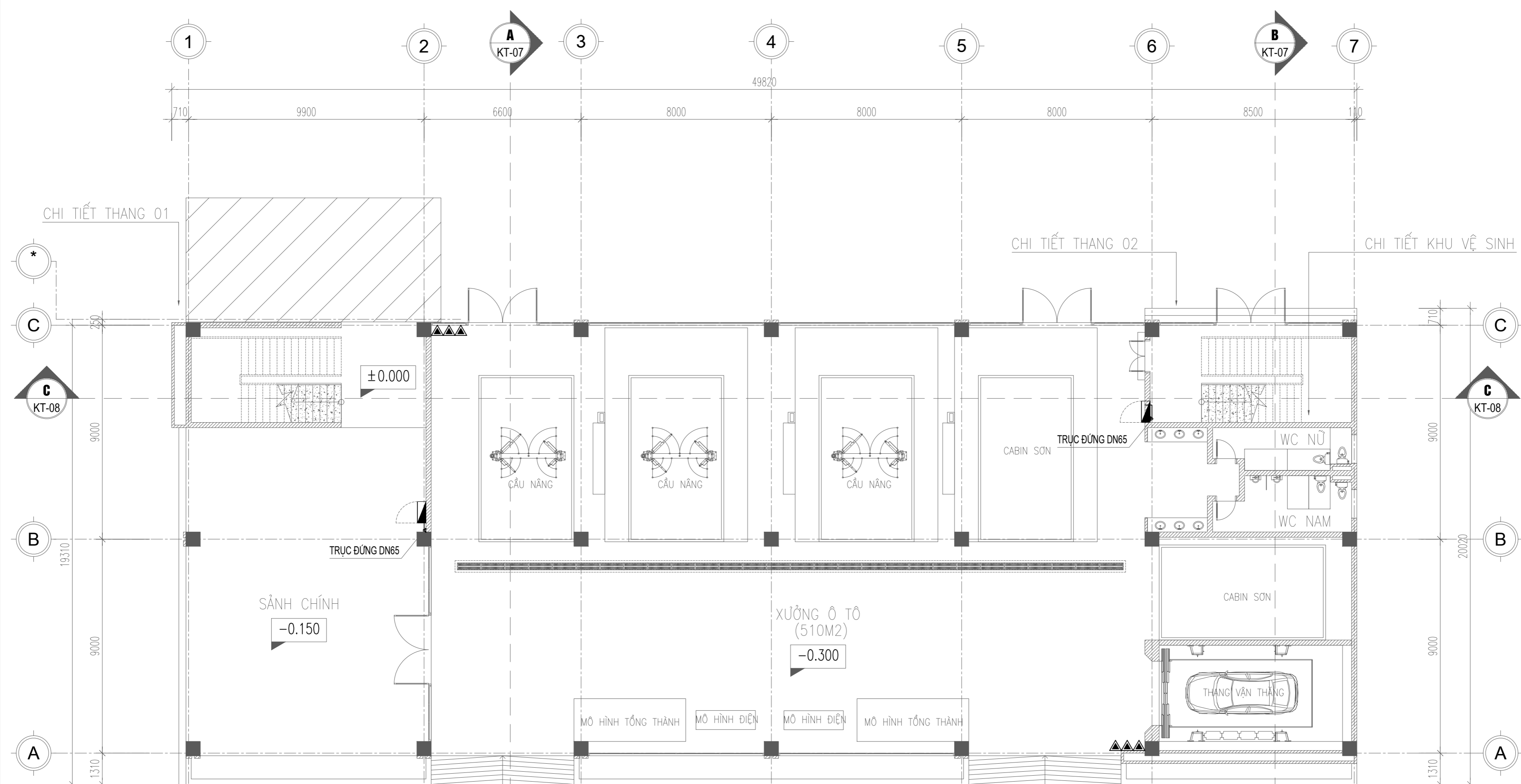

CHỦ ĐẦU TƯ - PROJECT OWNER:  
**BAN QLDA ĐẦU TƯ XÂY DỰNG CÔNG TRÌNH DÂN DỤNG THÀNH PHỐ HÀ NỘI.**

ĐỊA CHỈ: SỐ 288 VÕ THẾ CÔNG, P. TÂY HỒ, TP. HÀ NỘI  
 ĐƠN VỊ TƯ VẤN THIẾT KẾ PHÒNG CHÁY:



CÔNG TY TNHH AP GROUP VIỆT NAM

ĐỊA CHỈ: SỐ 87 - TRẦN THÁI TÔNG - P. CẦU GIẤY - TP. HÀ NỘI

TÊN DỰ ÁN - PROJECT:  
**NÂNG CẤP TỔNG THỂ TRƯỜNG TRUNG CẤP NGHỀ GIAO THÔNG CÔNG CHÍNH HÀ NỘI**

ĐỊA ĐIỂM: 186 ĐƯỜNG CẦU DIÊN - PHƯỜNG TÂY TỤY - THÀNH PHỐ HÀ NỘI

HẠNG MỤC:  
**PHÒNG CHÁY CHỮA CHÁY**

TÊN BẢN VẼ - DRAWING NAME:

**MẶT BẰNG CHỮA CHÁY NHÀ XƯỞNG TẦNG 1**

CHỦ TỊCH HĐQT

*Signature*

LÊ THU HẠNH  
 CHỦ TRÌ THIẾT KẾ PCCC

*Signature*

TRẦN XUÂN TUẤN  
 CÁN BỘ THIẾT KẾ

*Signature*

ĐÀO BÌNH THỊ

H.S.T.K.C.S. KÝ HIỆU: FF-9

GIAO CĐT LẦN: .....  
 NGÀY GIAO: ..... / ..... / 2025

GHI CHÚ		KÝ HIỆU		BẢNG TÍNH BÌNH CHỮA CHÁY XÁCH TAY			
STT	MÔ TẢ	LỰA CHỌN	GHI CHÚ				
▲▲▲	CỤM 3 BÌNH BỘT CHỮA CHÁY ABC-8KG						
▬	HỘP HỢNG NƯỚC CHỮA CHÁY VÁCH TƯỜNG KT:700X1200X200 GỒM: 3 BÌNH CHỮA CHÁY ABC-8KG 02 VAN GÓC D50, 02 CUỘN VỎI D50-L20M-16BAR VÀ 02 LĂNG PHUN D50/13						
01	MÔI NGUY HIỂM	LOẠI A	ÁP DỤNG ĐIỀU 3.6, TCVN 7435-1:2004				
02	LOẠI NGUY HIỂM	CAO	ÁP DỤNG PHỤ LỤC D, TCVN 7435-1:2004				
		ĐƠN VỊ	K. LƯỢNG				
03	DIỆN TÍCH SÀN	M2	882	THEO BẢN VẼ			
04	PHÂN BỐ BÌNH	M2/BÌNH	100	ÁP DỤNG ĐIỀU 7, BẢNG 1, TCVN 7435-1:2004			
05	SỐ BÌNH TÍNH TOÁN (BÌNH BỘT ABC 8KG)	BÌNH	9.70	ĐẢ BAO GỒM 10% SỐ BÌNH DỰ TRỮ.			
06	SỐ BÌNH LỰA CHỌN	BÌNH	12				
07	TỔNG SỐ CỤM BÌNH (GỒM 3 BÌNH ABC)	BÌNH	4	BỘ TRÍ 02 CỤM BÌNH TRONG TỦ CHỮA CHÁY + 02 CỤM BÊN NGOÀI			

**MẶT BẰNG CHỮA CHÁY NHÀ XƯỞNG TẦNG 1**

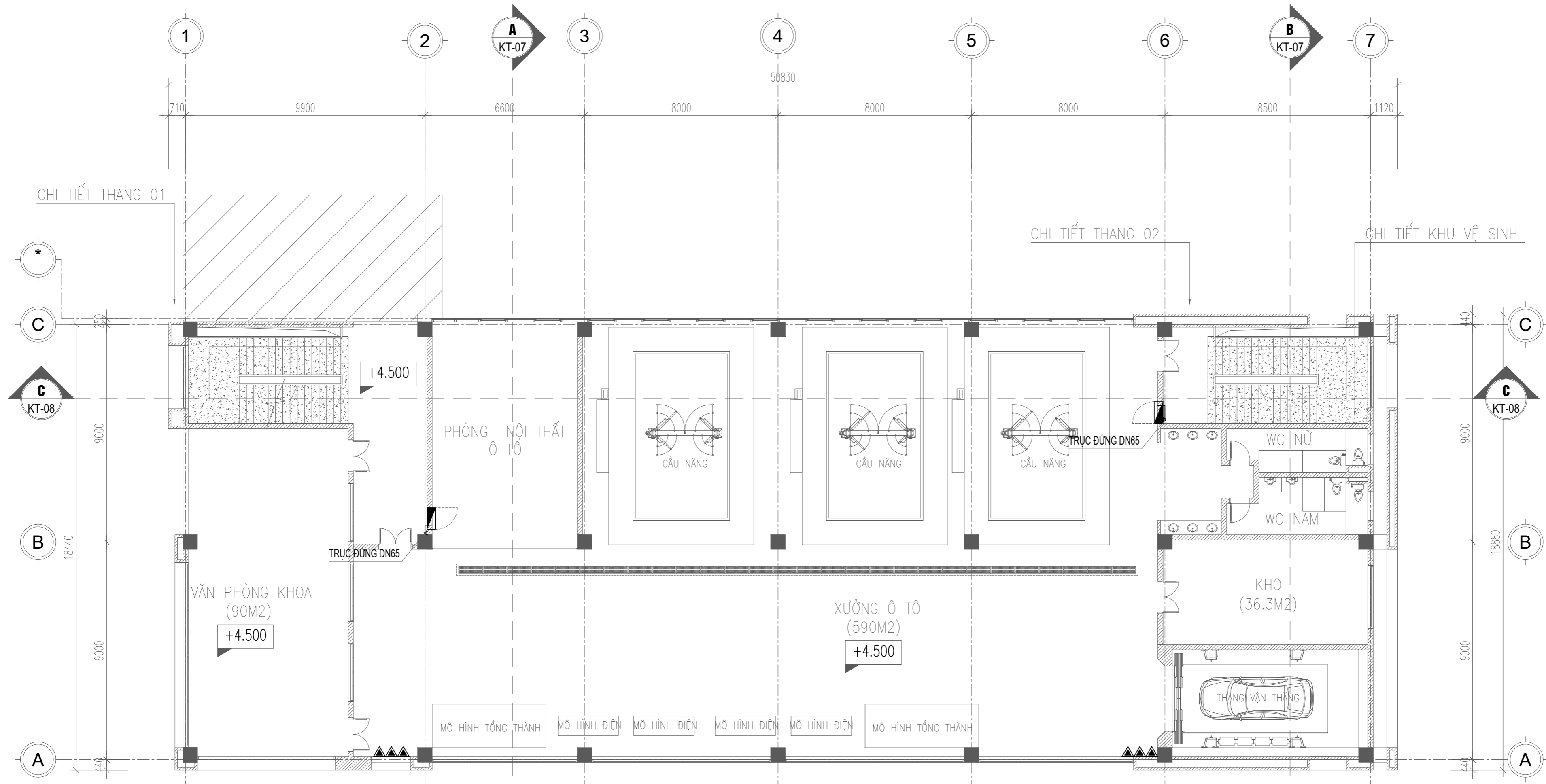

GHI CHÚ		KÝ HIỆU		BẢNG TÍNH BÌNH CHỮA CHÁY XÁCH TAY			
STT	MÔ TẢ	LỰA CHỌN	GHI CHÚ				
01	MÔI NGUY HIỂM	LOẠI A	ÁP DỤNG ĐIỀU 3.6, TCVN 7435-1:2004				
02	LOẠI NGUY HIỂM	CAO	ÁP DỤNG PHỤ LỤC D, TCVN 7435-1:2004				
		ĐƠN VỊ	K. LƯỢNG				
03	DIỆN TÍCH SÀN	M2	882	THEO BẢN VẼ			
04	PHÂN BỐ BÌNH	M2/BÌNH	100	ÁP DỤNG ĐIỀU 7, BẢNG 1, TCVN 7435-1:2004			
05	SỐ BÌNH TÍNH TOÁN (BÌNH BỘT ABC 8KG)	BÌNH	9.70	ĐẢ BAO GỒM 10% SỐ BÌNH DỰ TRÙ.			
06	SỐ BÌNH LỰA CHỌN	BÌNH	12				
07	TỔNG SỐ CỤM BÌNH (GỒM 3 BÌNH ABC)	BÌNH	4	BỘ TRÍ 02 CỤM BÌNH TRONG TỦ CHỮA CHÁY + 02 CỤM BÊN NGOÀI			

CHỦ ĐẦU TƯ - PROJECT OWNER:  
**BAN QLDA ĐẦU TƯ XÂY DỰNG CÔNG TRÌNH DÂN DỤNG THÀNH PHỐ HÀ NỘI.**

ĐỊA CHẾ SỐ 288 VÔ CHÉ CÔNG. P. TÂY HỒ, TP. HÀ NỘI  
 ĐƠN VỊ TƯ VẤN THIẾT KẾ PHÒNG CHÁY:  
  
 CÔNG TY TNHH AP GROUP VIỆT NAM

ĐỊA CHẾ SỐ 87 - TRẦN THÁI TÔNG - P. CẦU GIẤY - TP. HÀ NỘI  
 TÊN DỰ ÁN - PROJECT:  
**NÂNG CẤP TỔNG THỂ TRƯỜNG TRUNG CẤP NGHỀ GIAO THÔNG CÔNG CHÍNH HÀ NỘI**

ĐỊA ĐIỂM: 186 ĐƯỜNG CẦU ĐIỆN - PHƯỜNG TÂY TỤY - THÀNH PHỐ HÀ NỘI  
 HẠNG MỤC:  
**PHÒNG CHÁY CHỮA CHÁY**

TÊN BẢN VẼ - DRAWING NAME:  
**MẶT BẰNG CHỮA CHÁY NHÀ XƯỞNG TẦNG 2**

CHỦ TỊCH HĐQT  
  
 LÊ THU HẠNH  
 CHỦ TRÌ THIẾT KẾ PCCC

TRẦN XUÂN TUẤN  
 CÁN BỘ THIẾT KẾ  

ĐÀO BÌNH THỊ  
 KÝ HIỆU:  
**HS.T.K.C.S.**      FF-10

GIAO CĐT LẦN: .....  
 NGÀY GIAO: ..... / ..... / 2025

**MẶT BẰNG CHỮA CHÁY NHÀ XƯỞNG TẦNG 2**

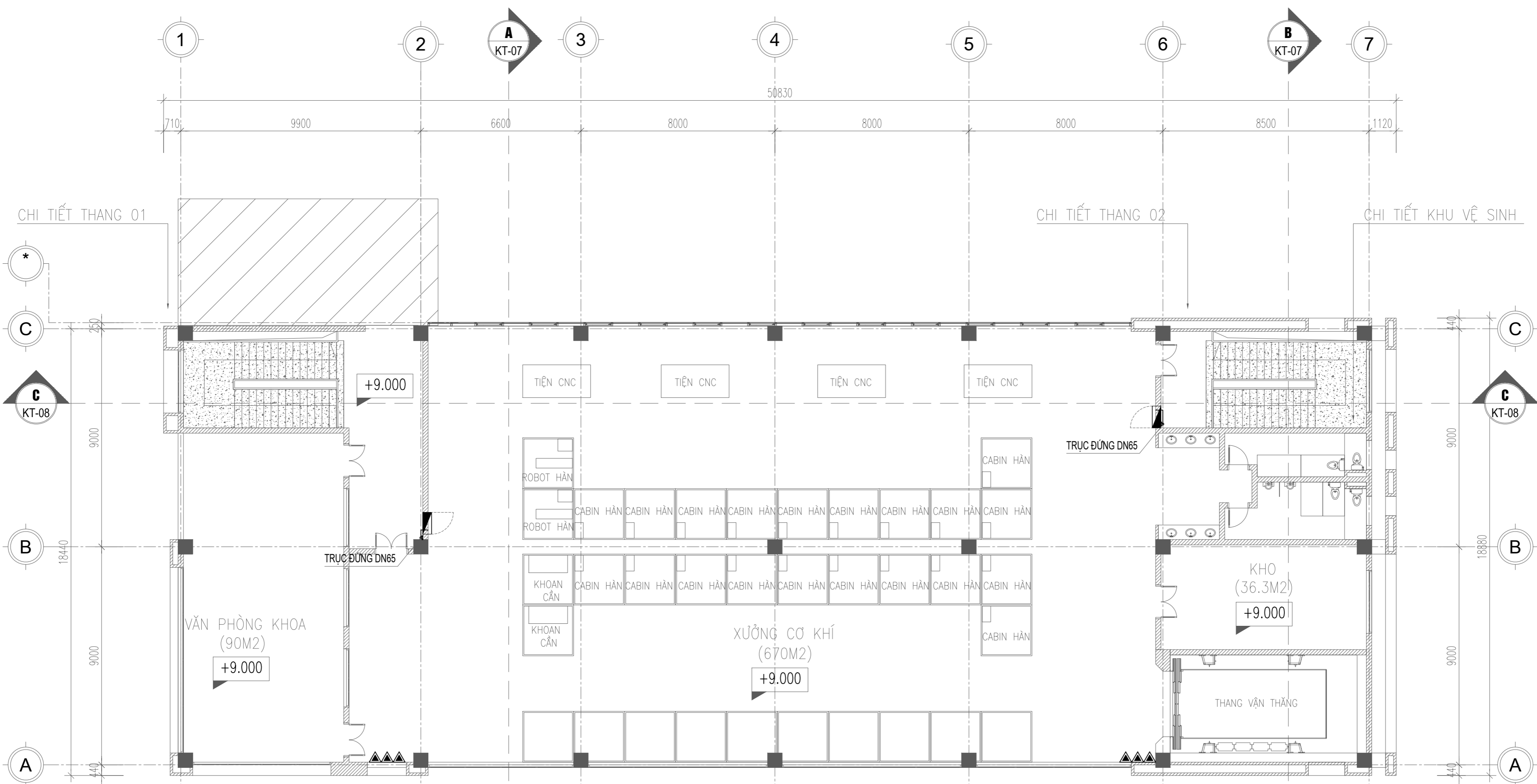

GHI CHÚ		KÝ HIỆU		BẢNG TÍNH BÌNH CHỮA CHÁY XÁCH TAY			
▲▲▲		CỤM 3 BÌNH BỘT CHỮA CHÁY ABC-8KG		STT	MÔ TẢ	LỰA CHỌN	GHI CHÚ
▶		HỘP HỢNG NƯỚC CHỮA CHÁY VÁCH TƯỜNG KT:700X1200X200 GỒM: 3 BÌNH CHỮA CHÁY ABC-8KG 02 VAN GÓC D50, 02 CUỘN VỎI D50-L20M-16BAR VÀ 02 LẮNG PHUN D50/13		01	MÔI NGUY HIỂM	LOẠI A	ÁP DỤNG ĐIỀU 3.6, TCVN 7435-1:2004
				02	LOẠI NGUY HIỂM	CAO	ÁP DỤNG PHỤ LỤC D, TCVN 7435-1:2004
				03	DIỆN TÍCH SÀN	ĐƠN VỊ: M2 K. LƯỢNG: 882	THEO BẢN VẼ
				04	PHÂN BỐ BÌNH	M2/BÌNH: 100	ÁP DỤNG ĐIỀU 7, BẢNG 1, TCVN 7435-1:2004
				05	SỐ BÌNH TÍNH TOÁN (BÌNH BỘT ABC 8KG)	BÌNH: 9.70	ĐẢ BAO GỒM 10% SỐ BÌNH DỰ TRỮ.
				06	SỐ BÌNH LỰA CHỌN	BÌNH: 12	
				07	TỔNG SỐ CỤM BÌNH (GỒM 3 BÌNH ABC)	BÌNH: 4	BỘ TRÍ 02 CỤM BÌNH TRONG TỦ CHỮA CHÁY + 02 CỤM BÊN NGOÀI

CHỦ ĐẦU TƯ - PROJECT OWNER:  
BAN QLDA ĐẦU TƯ XÂY DỰNG  
CÔNG TRÌNH DÂN DỤNG  
THÀNH PHỐ HÀ NỘI.

ĐỊA CHẾ: SỐ 288 VÔ CHÉ CÔNG. P. TÂY HỒ, TP. HÀ NỘI  
ĐƠN VỊ TƯ VẤN THIẾT KẾ PHÒNG CHÁY:



CÔNG TY TNHH AP GROUP VIỆT NAM

ĐỊA CHẾ: SỐ 87 - TRẦN THÁI TÔNG - P. CẦU GIẤY  
- TP. HÀ NỘI

TÊN DỰ ÁN - PROJECT:  
NÂNG CẤP TỔNG THỂ TRƯỜNG  
TRUNG CẤP NGHỀ GIAO THÔNG  
CÔNG CHÍNH HÀ NỘI

ĐỊA ĐIỂM: 186 ĐƯỜNG CẦU DIÊN - PHƯỜNG  
TÂY TỤY - THÀNH PHỐ HÀ NỘI

HẠNG MỤC:  
PHÒNG CHÁY CHỮA CHÁY

TÊN BẢN VẼ - DRAWING NAME:

MẶT BẰNG CHỮA CHÁY NHÀ  
XƯỞNG TẦNG 3

CHỦ TỊCH HĐQT

*Signature*

LÊ THU HANH  
CHỦ TRƯỞNG THIẾT KẾ PCCC

*Signature*

TRẦN XUÂN TUẤN  
CÁN BỘ THIẾT KẾ

*Signature*

ĐÀO BÌNH THỊ

H.S.T.K.C.S. KÝ HIỆU: FF-11

GIAO CĐT LẦN: .....  
NGÀY GIAO: ..... / ..... / 2025

MẶT BẰNG CHỮA CHÁY NHÀ XƯỞNG TẦNG 3

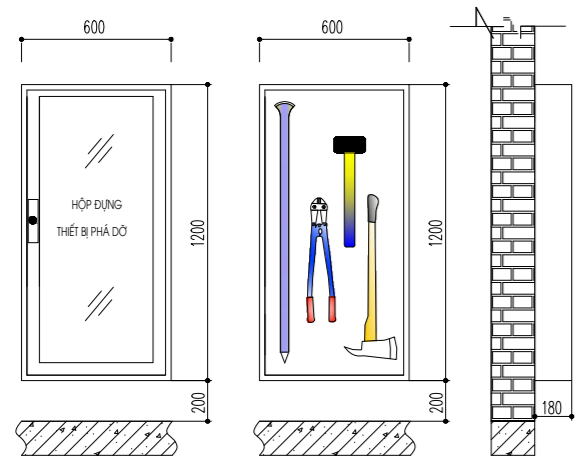

HỘ DỤNG DỤNG CỤ PHÁ ĐỠ:

- KT 600X1200X180 SL.01 - ĐỂ TẠI P. BẢO VỆ;
- + 01 RỬU CỨU NẠN TRỌNG LƯỢNG 2 KG, CÁN DÀI 90 CM, CHẤT LIỆU THÉP CACBON CƯỜNG ĐỘ CAO
- + 01 XÀ BÈNG MỘT ĐẦU NHỎ, MỘT ĐẦU DÀI DÀI 100 CM
- + 01 BÚA TÀ THÉP CACBON CƯỜNG ĐỘ CAO NẶNG 5 KG, CÁN DÀI 90 CM
- + 01 KÈM CỘNG LỰC CÁN DÀI 60 CM, TÀI CẮT 60 KG

CHI TIẾT HỘ DỤNG DỤNG CỤ PHÁ ĐỠ

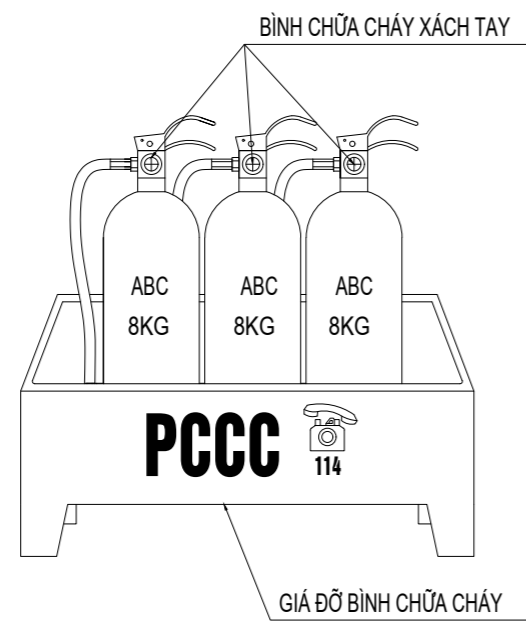

**PCCC**  
114

CHI TIẾT CỤM BÌNH CHỮA CHÁY

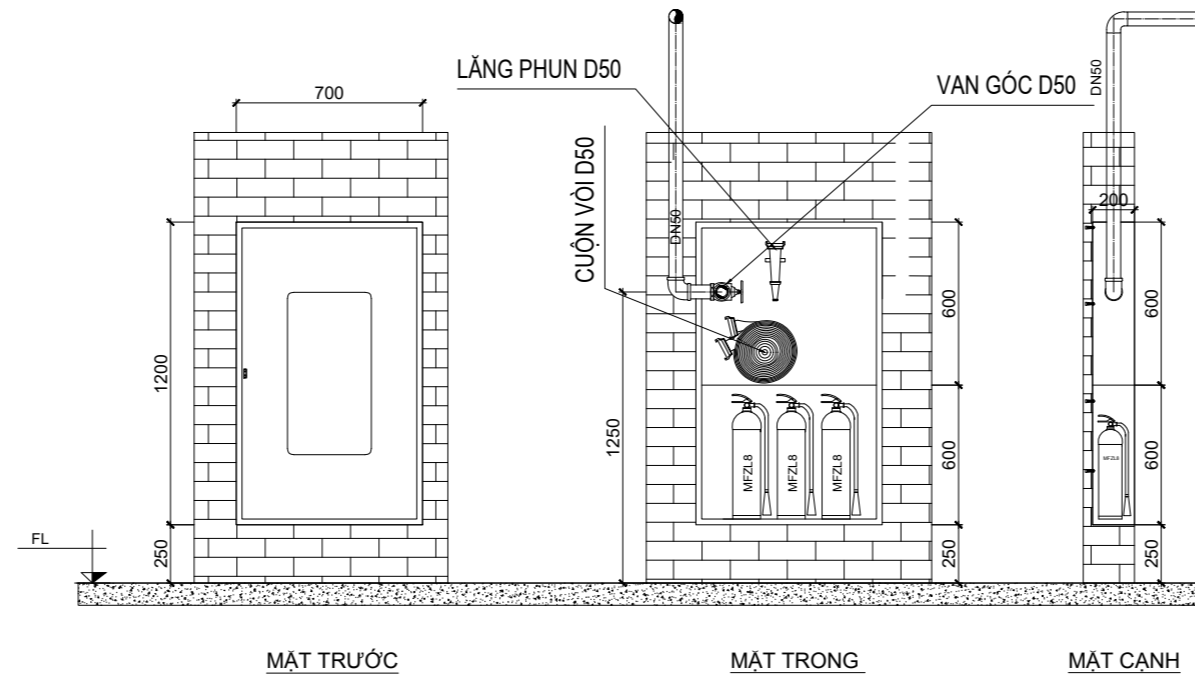

MẶT TRƯỚC

MẶT TRONG

MẶT CANH

CHI TIẾT TỦ CHỮA CHÁY VÁCH TƯỜNG

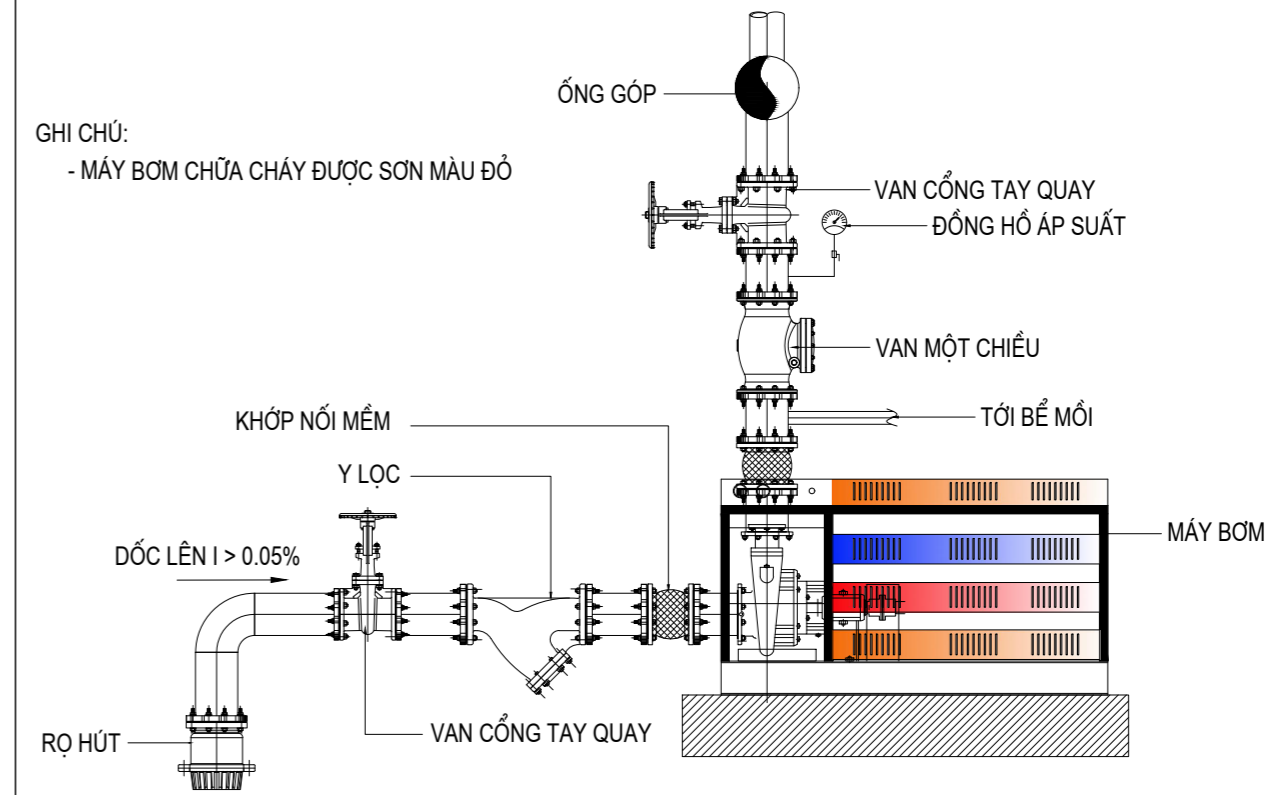

GHI CHÚ:  
- MÁY BƠM CHỮA CHÁY ĐƯỢC SƠN MÀU ĐỎ

MÁY BƠM CHỮA CHÁY ĐỘNG CƠ DIESEL

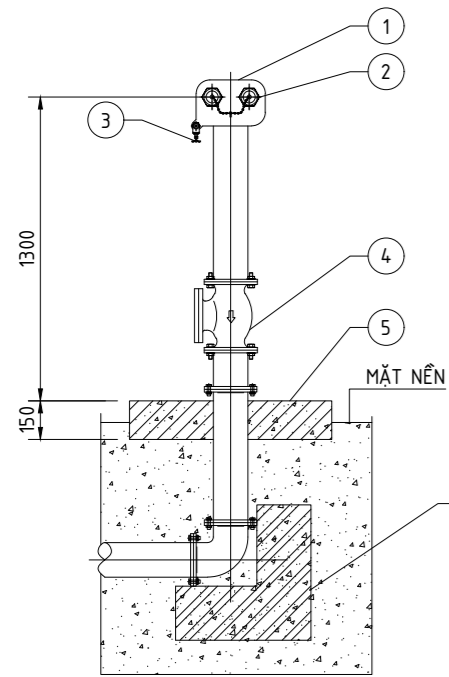

CHÚ THÍCH:

- 1 - ĐẦU TRỤ
- 2 - CỬA NHẬN NƯỚC D65
- 3 - VAN XÁ CẶN
- 4 - VAN MỘT CHIỀU
- 5 - ĐỂ BÊ TÔNG MẮC 200, ĐÁ 1X2
- 6 - GỐI ĐỠ CỨT LÂM BẰNG BÊ TÔNG MẮC 200, ĐÁ 1X2

CHI TIẾT LẮP ĐẶT TRỤ TIẾP NƯỚC CHỮA CHÁY 2 CỬA

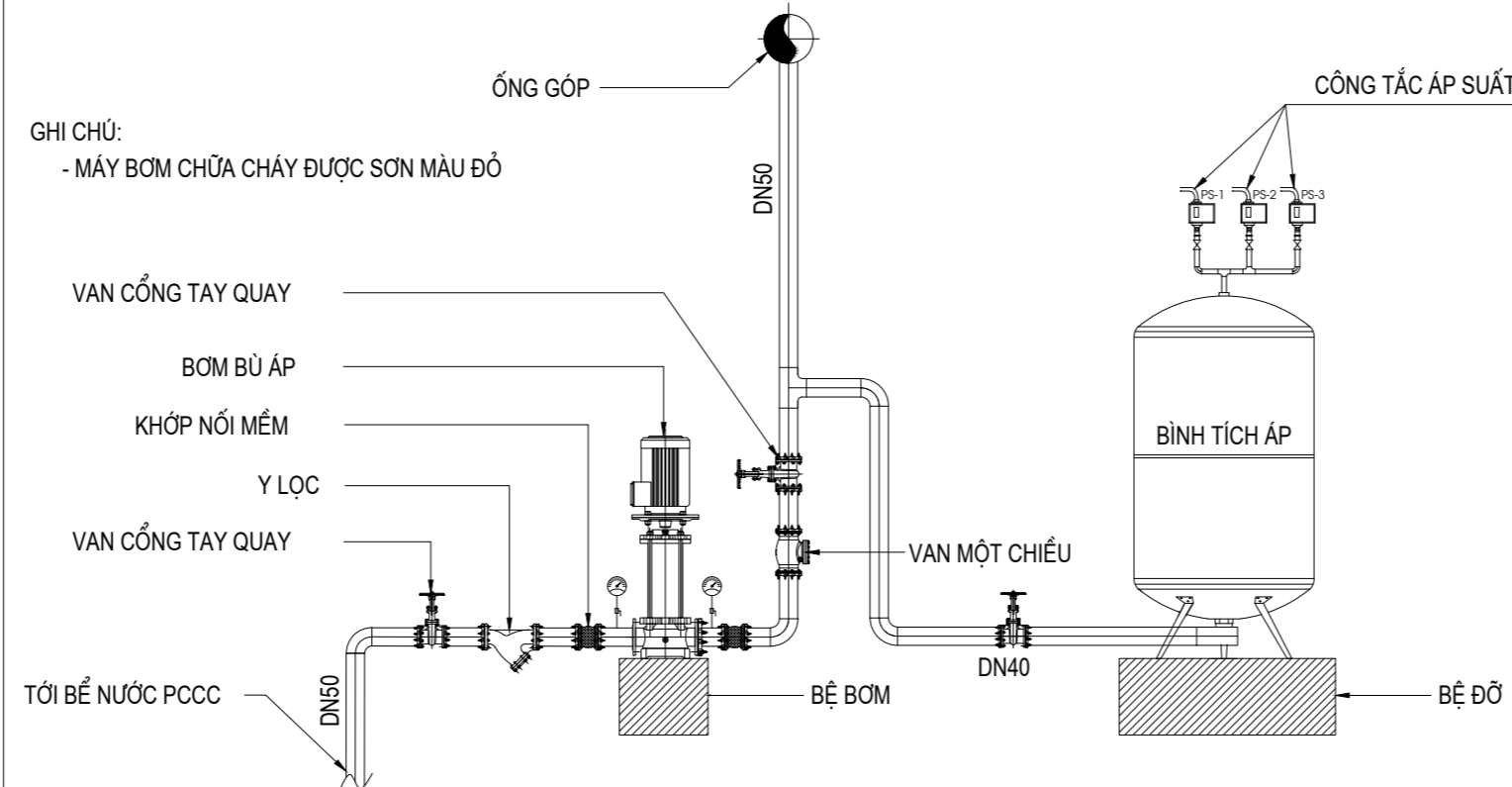

GHI CHÚ:  
- MÁY BƠM CHỮA CHÁY ĐƯỢC SƠN MÀU ĐỎ

MÁY BƠM BÙ ÁP + BÌNH TÍCH ÁP

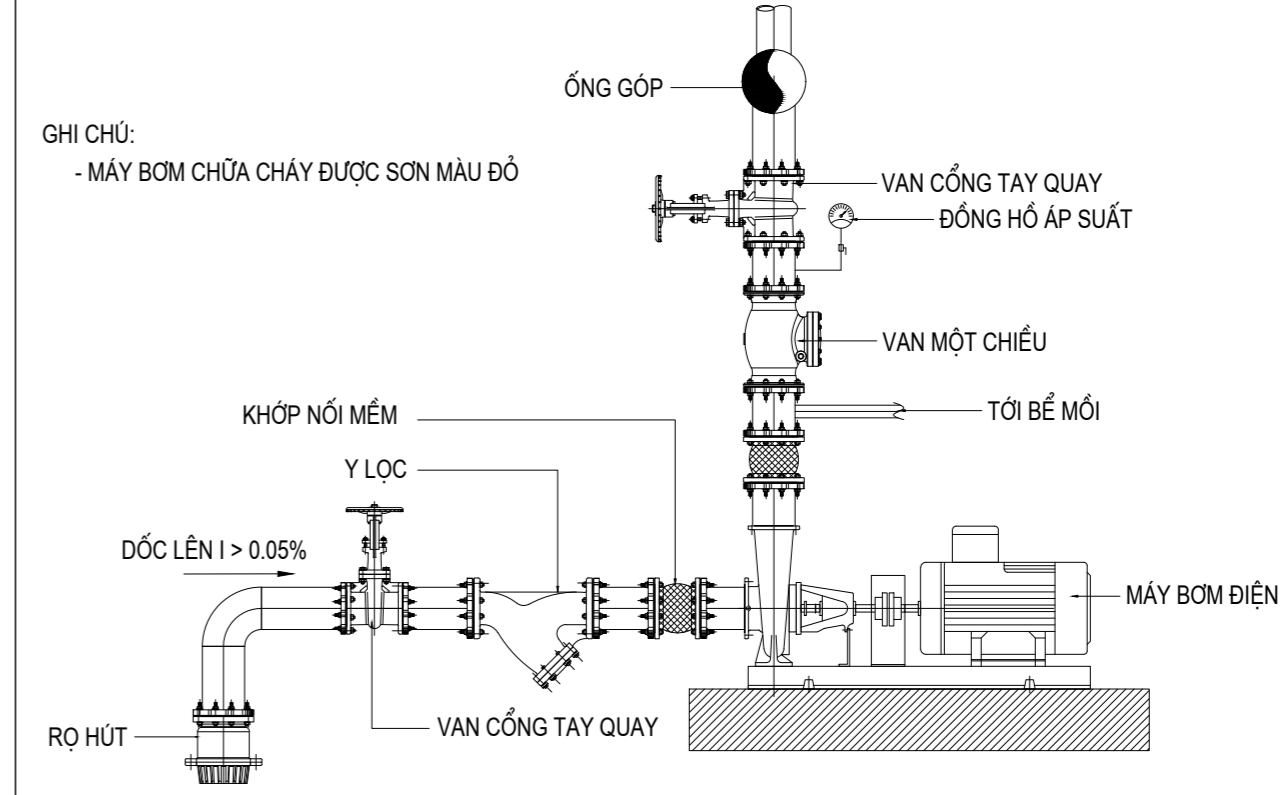

GHI CHÚ:  
- MÁY BƠM CHỮA CHÁY ĐƯỢC SƠN MÀU ĐỎ

MÁY BƠM CHỮA CHÁY ĐỘNG CƠ ĐIỆN

CHỦ ĐẦU TƯ - PROJECT OWNER:

BAN QLDA ĐẦU TƯ XÂY DỰNG  
CÔNG TRÌNH DÂN DỤNG  
THÀNH PHỐ HÀ NỘI.

ĐỊA CHỈ: SỐ 288 VÕ THẾ CÔNG - P. TÂY HỒ, TP. HÀ NỘI

ĐƠN VỊ TƯ VẤN THIẾT KẾ PHÒNG CHÁY:



CÔNG TY TNHH AP GROUP VIỆT NAM

ĐỊA CHỈ: SỐ 87 - TRẦN THÁI TÔNG - P. CẦU GIẤY - TP. HÀ NỘI

TÊN DỰ ÁN - PROJECT:

NÂNG CẤP TỔNG THỂ TRƯỜNG  
TRUNG CẤP NGHỀ GIAO THÔNG  
CÔNG CHÍNH HÀ NỘI

ĐỊA ĐIỂM: 186 ĐƯỜNG CẦU ĐIỆN - PHƯỜNG  
TÂY TỤY - THÀNH PHỐ HÀ NỘI

HẠNG MỤC:

PHÒNG CHÁY CHỮA CHÁY

TÊN BẢN VẼ - DRAWING NAME:

CHI TIẾT LẮP ĐẶT CHỮA CHÁY 01

CHỦ TỊCH HĐQT

LÊ THU HẠNH

CHỦ TRƯỞNG THIẾT KẾ PCCC

TRẦN XUÂN TUẤN

CÁN BỘ THIẾT KẾ

ĐÀO BÌNH THI

KÝ HIỆU:

HS T.K.C.S. FF-12

GIAO CĐT LẤY: .....

NGÀY GIAO: ..... / ..... / 2025

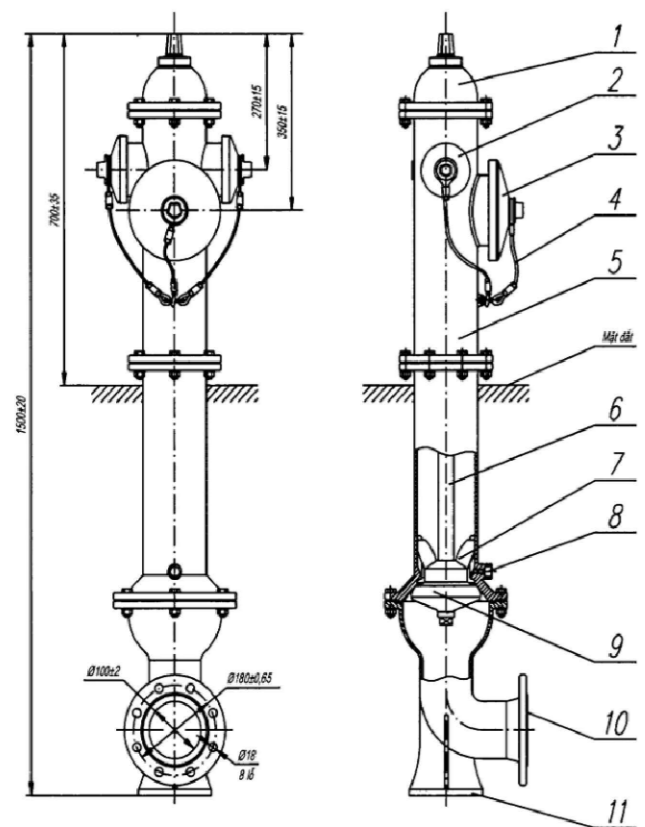

CHI TIẾT TRỤ NƯỚC CHỮA CHÁY 3 CỬA

Chú dẫn:

- 1 - Nắp bảo vệ
- 2 - Họng và nắp họng nhỏ
- 3 - Họng và nắp họng lớn
- 4 - Cáp hoặc xích bảo vệ nắp họng
- 5 - Thân trụ nước
- 6 - Trụ nước
- 7 - Cánh van
- 8 - Lò xả nước
- 9 - Van
- 10 - Mặt bích nối với ống cấp nước
- 11 - Đế trụ nước

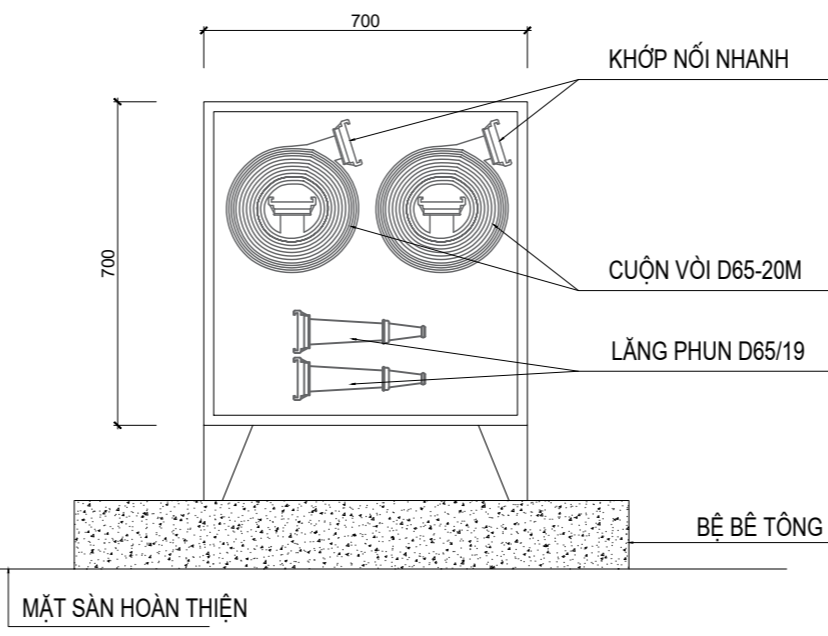

MẶT SÀN HOÀN TIỆN

BÊN TRONG TỦ HỘ DỤNG PHƯƠNG TIỆN CHỮA CHÁY NGOÀI NHÀ

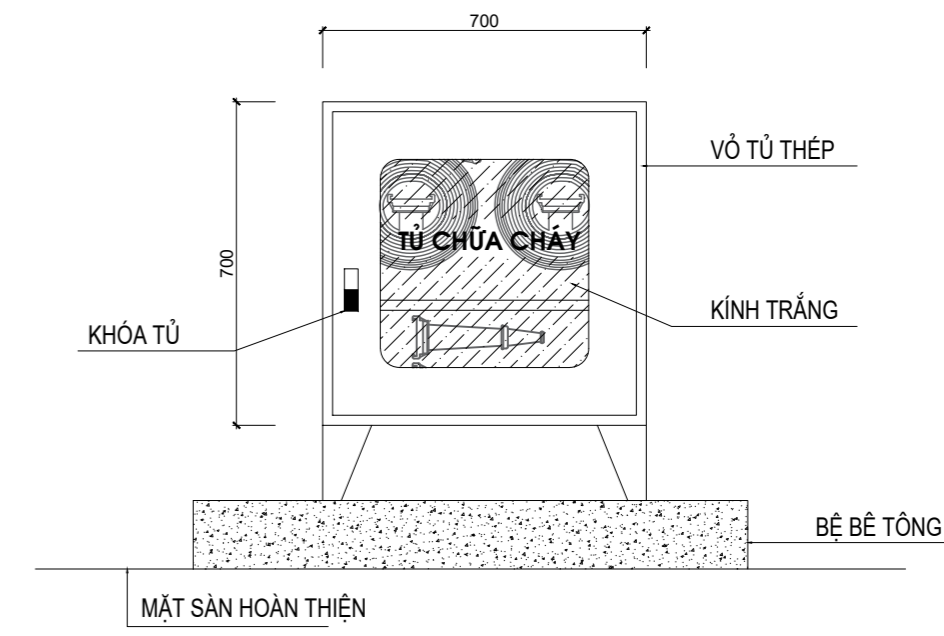

MẶT SÀN HOÀN TIỆN

BÊN NGOÀI TỦ HỘ DỤNG PHƯƠNG TIỆN CHỮA CHÁY NGOÀI NHÀ

CHI TIẾT LẮP ĐẶT TỦ PHƯƠNG TIỆN CHỮA CHÁY NGOÀI NHÀ

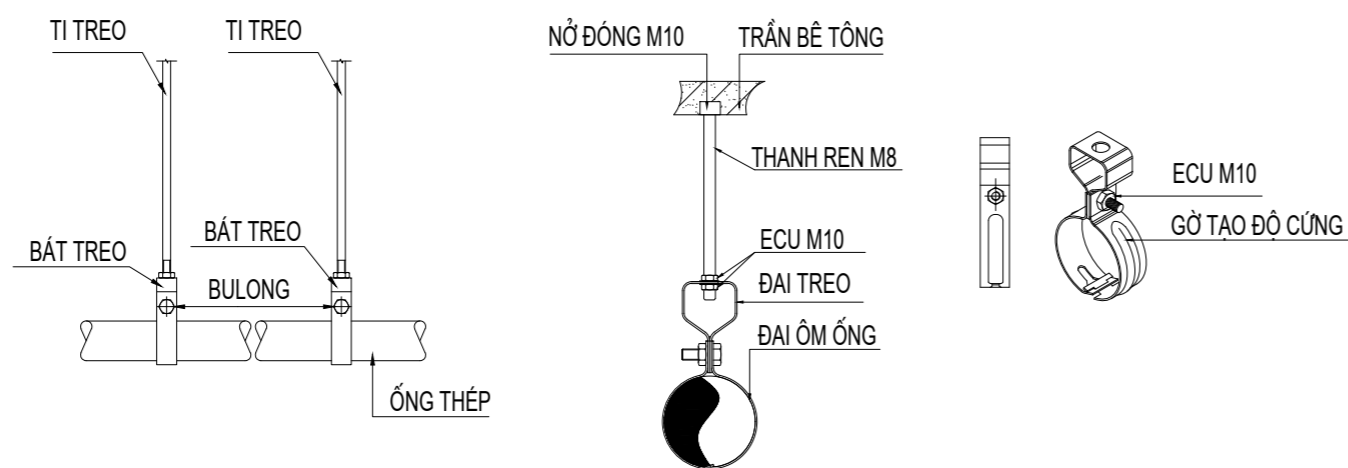

CHI TIẾT TREO ỚNG CHO 1 ỚNG D80 TRỞ XUỐNG

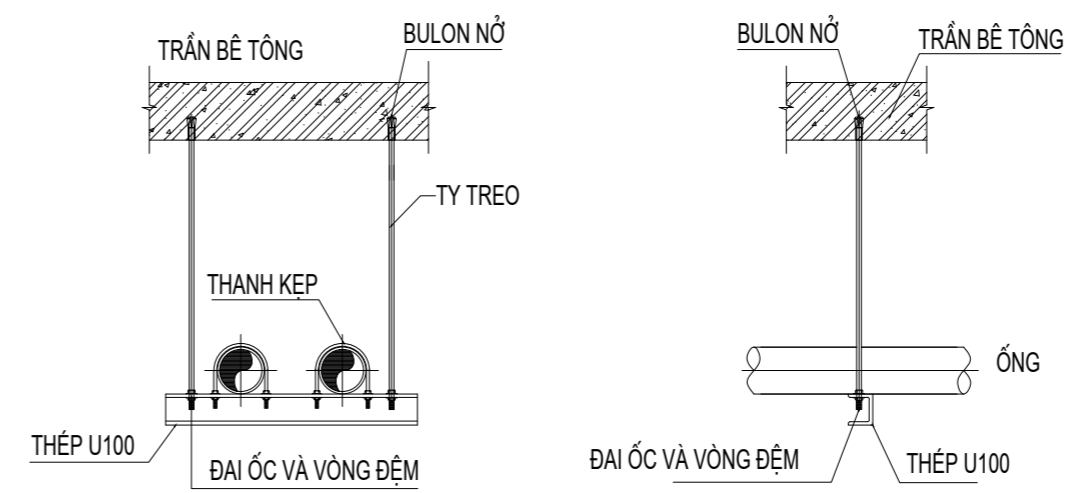

CHI TIẾT TREO ỚNG CHO 1 ỚNG D80 TRỞ LÊN

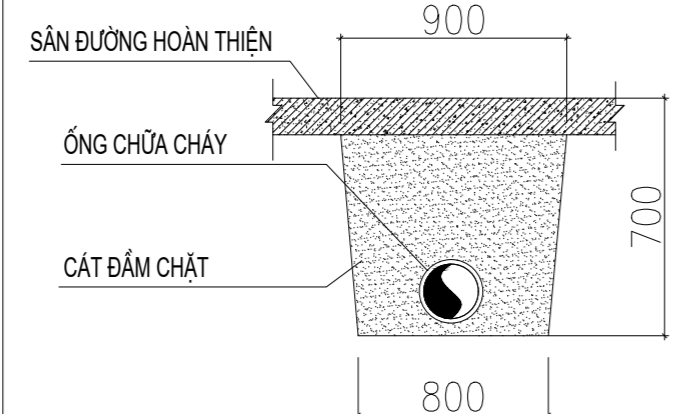

ỚNG THÉP ĐƯỢC BỌC VẢI ĐỊA KỸ THUẬT  
QUÉT HAI LỚP BITUM NHỰA ĐƯỜNG, DÀY >=2MM

CHI TIẾT ĐI ỚNG NGẮM

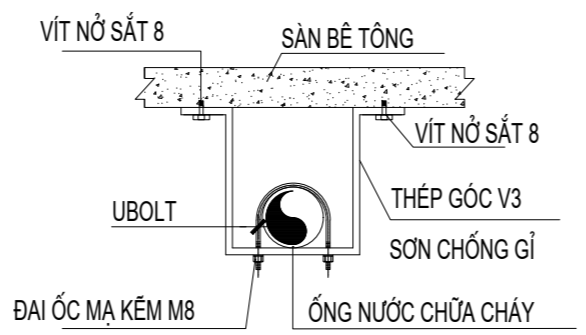

GIÁ TĂNG CƯỜNG CỐ ĐỊNH ỚNG CHỮA CHÁY D>=80

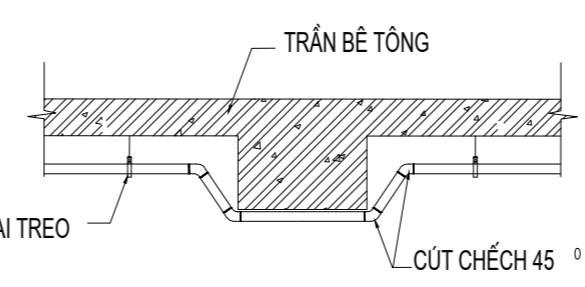

CHI TIẾT LẮP ĐẶT ỚNG QUA DẦM, ỚNG GIÓ

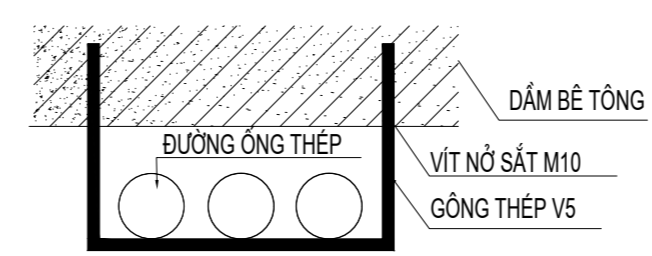

CHI TIẾT TREO ỚNG THÉP D>=80 TẬP TRUNG

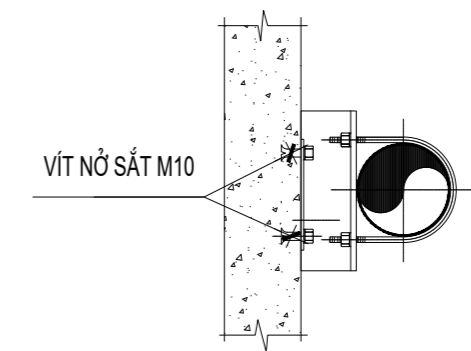

GIÁ ĐỠ ỚNG CẠNH BÊN

THÔNG SỐ VÀ KÍCH THƯỚC CƠ BẢN CỦA TRỤ NƯỚC CHỮA CHÁY

Thông số	Trụ nổi
Áp suất làm việc, MPa (bar), không lớn hơn	1(10)
Đường kính trong thân trụ nước, mm	125 ± 2
Chiều cao nâng của van, mm	Từ 24 đến 30
Chiều cao trụ nước, mm	1 500 ± 20
Số vòng quay cần thiết để van mở hoàn toàn, vòng, không lớn hơn	15
Hệ số tổn thất áp suất trong trụ nước, s <sup>2</sup> m <sup>-5</sup> , không lớn hơn	1,2x10 <sup>3</sup>
Số lượng họng chờ:	
- Họng lớn	1
- Họng nhỏ	2
Đường kính trong của họng chờ, mm	
- Họng lớn	110 ± 2
- Họng nhỏ	69 ± 2
Khoảng cách từ tâm họng chờ đến đỉnh trụ nước, mm	
- Họng lớn	350 ± 15
- Họng nhỏ	270 ± 15
Thông số mặt bích nối với ống cấp nước:	
- Đường kính vòng tròn tâm lỗ bắt bulông, mm	180 ± 0,85
- Đường kính lỗ bắt bulông, mm	18
- Số lỗ	8
- Đường kính trong, mm	100 ± 2

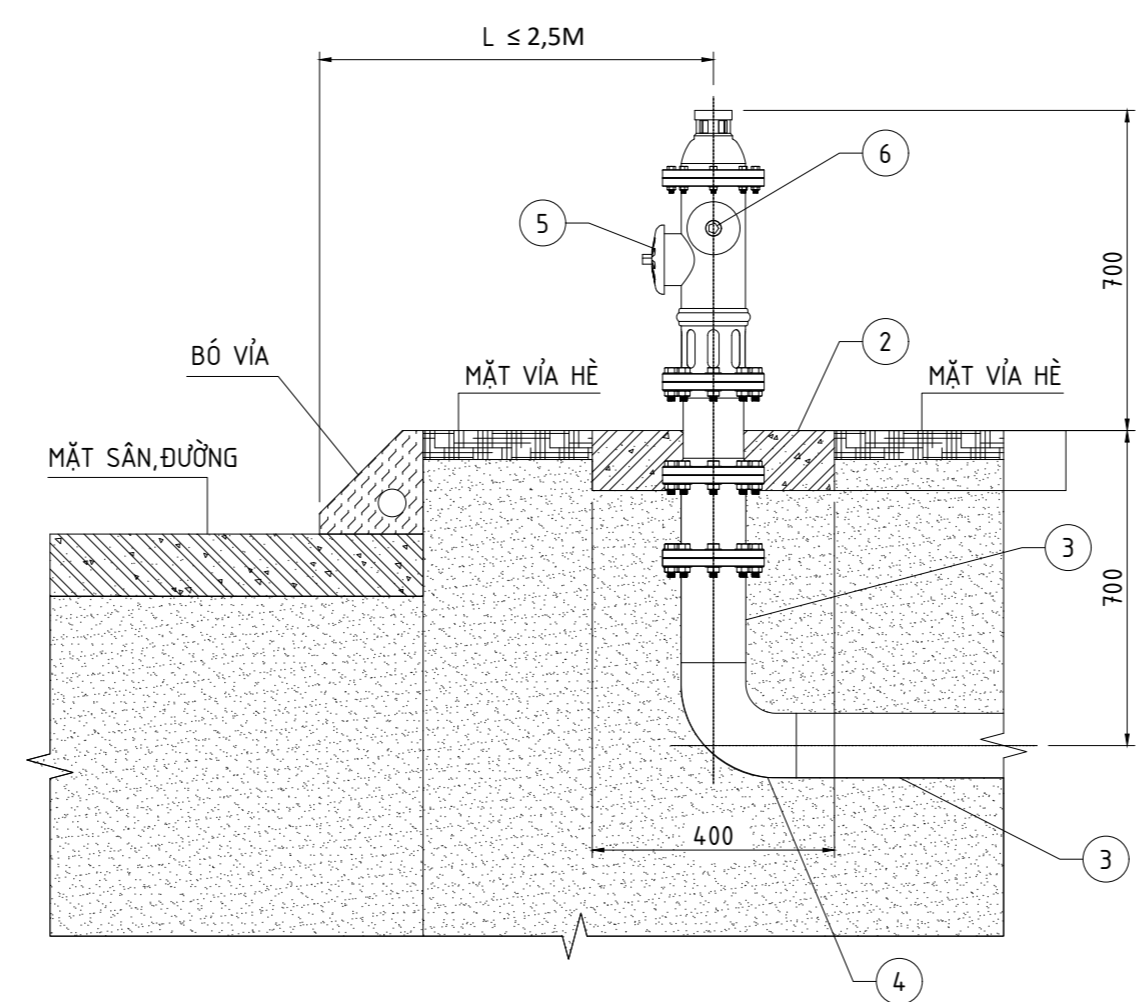

CHÚ THÍCH:

- TRỤ NƯỚC CHỮA CHÁY LOẠI 3 CỬA
- ĐẾ BÊ TÔNG ĐÁ 1X2, MÁC #200
- ỚNG THÉP D125
- CÚT THÉP D125
- CỬA LỚN D110
- CỬA NHỎ D69

GHI CHÚ:

- TRỤ CẤP NƯỚC CHỮA CHÁY LÀ LOẠI ĐƯỜNG KÍNH THÂN TRỤ D125MM, ĐÁP ỨNG CÁC YẾU CẦU CỦA THEO TCVN 6379-1998
- KHOẢNG CÁCH TỪ TRỤ CHỮA CHÁY TỚI MÉP VÍA HỀ CỦA ĐƯỜNG KHÔNG QUÁ 2,5M.
- KHI LẮP ĐẶT PHẢI ĐẢM BẢO THÂN TRỤ THEO PHƯƠNG THẲNG ĐÚNG, CỬA LẤY NƯỚC LỚN (MẶT TRỤ) QUAY HƯỚNG RA NGOÀI ĐƯỜNG.
- KHOẢNG CÁCH TỪ TRỤ CHỮA CHÁY TỚI MÉP TƯỜNG CÔNG TRÌNH GẦN HƠN 1M.

CHI TIẾT LẮP ĐẶT TRỤ NƯỚC CHỮA CHÁY 3 CỬA

GHI CHÚ

CHỦ ĐẦU TƯ - PROJECT OWNER :

BAN QLDA ĐẦU TƯ XÂY DỰNG  
CÔNG TRÌNH DÂN DỤNG  
THÀNH PHỐ HÀ NỘI.

ĐỊA CHẾ: SỐ 288 VÔ CHẾ CÔNG. P. TÂY HỒ, TP. HÀ NỘI

ĐƠN VỊ TƯ VẤN THIẾT KẾ PHÒNG CHÁY:



CÔNG TY TNHH AP GROUP VIỆT NAM

ĐỊA CHẾ: SỐ 87 - TRẦN THÁI TÔNG - P. CẦU GIẤY  
- TP. HÀ NỘI

TÊN DỰ ÁN - PROJECT :

NÂNG CẤP TỔNG THỂ TRƯỜNG  
TRUNG CẤP NGHỀ GIAO THÔNG  
CÔNG CHÍNH HÀ NỘI

ĐỊA ĐIỂM: 186 ĐƯỜNG CẦU DIÊN - PHƯỜNG  
TÂY TỤY - THÀNH PHỐ HÀ NỘI

HẠNG MỤC:

PHÒNG CHÁY CHỮA CHÁY

TÊN BẢN VẼ - DRAWING NAME:

CHI TIẾT LẮP ĐẶT CHỮA CHÁY 02

CHỦ TỊCH HĐQT

*Signature*

LÊ THU HANH

CHỦ TRÌ THIẾT KẾ PCCC

*Signature*

TRẦN XUÂN TUẤN

CÁN BỘ THIẾT KẾ

*Signature*

ĐÀO BÌNH THỊ

KÝ HIỆU:

HS T.K.C.S. FF-13

GIAO CĐT LẤY: .....

NGÀY GIAO: ..... / ..... / 2025

HẠNG MỤC PCCC:

---

HỆ THỐNG CHIẾU SÁNG SỰ CỐ

KÝ HIỆU	TÊN VẬT TƯ, THIẾT BỊ	GHI CHÚ:
	BẾN CHỈ DẪN THOÁT NẠN 1 MẶT KHÔNG CHỈ HƯỚNG	- BÊN CHIẾU SÁNG SỰ CỐ CÓ NGUỒN ĐIỆN DỰ PHÒNG LỚN HƠN HOẶC BẰNG 2 GIỜ. - CƯỜNG ĐỘ CHIẾU SÁNG BAN ĐẦU TRUNG BÌNH LÀ 10 LUX. - TỈ LỆ ĐỘ LỚN NHẤT VÀ ĐỘ LỚN NHỎ NHẤT ĐỌC THEO ĐƯỜNG TÂM CỦA ĐƯỜNG THOÁT NẠN VÀ CHIẾU SÁNG KHÔNG TRÔNG KHÔNG ĐƯỢC LỚN HƠN 40:1. - CƯỜNG ĐỘ CHIẾU SÁNG TẠI BẤT KỲ ĐIỂM NÀO ĐƯỜNG THOÁT NẠN LÀ 01 LUX, TRONG GIAN PHÒNG TỐI THIỂU LÀ 0,5 LUX. - ĐỐI VỚI VIỆC CHIẾU SÁNG ĐƯỜNG THOÁT NẠN THEO PHƯƠNG NGANG SO VỚI MẶT SÀN, CHIẾU SÁNG GIAN PHÒNG VÀ CHIẾU SÁNG CHO CÁC PHÒNG TIỀN PHÒNG CHÁY VÀ CHỮA CHÁY, CƯỜNG ĐỘ CHIẾU SÁNG CỦA CÁC BÊN TRONG PHẠM VI GÓC CHIẾU TỪ 60 ĐỘ ĐẾN 90 ĐỘ KHÔNG ĐƯỢC VƯỢT QUÁ 900CD. - CÁC VỊ TRÍ TRỞ TỬ CHỮA CHÁY VÁCH TƯỜNG, BÌNH CHỮA CHÁY XÁCH TAY, TỔ HỢP CHUÔNG ĐÈN, NÚT ẮN BẢO CHÁY ĐƯỢC LẮP ĐẶT BÊN CHIẾU SÁNG SỰ CỐ ĐẢM BẢO CHIẾU SÁNG KHI CHÁY.
	BẾN CHỈ DẪN THOÁT NẠN 2 MẶT CHỈ 2 HƯỚNG	
	BẾN CHỈ DẪN THOÁT NẠN 2 MẶT CHỈ TRÁI HOẶC PHẢI	
	BÊN CHIẾU SÁNG SỰ CỐ, LOẠI GẮN TƯỜNG	
	DÂY CẤP NGUỒN CUI/PVC 2X1.5 MM2	
	ATTOMAT 10A ĐẶT TRONG HỘP KỸ THUẬT	

### NHÀ GIÁO DỤC THỂ CHẤT KẾT HỢP HỘI TRƯỜNG

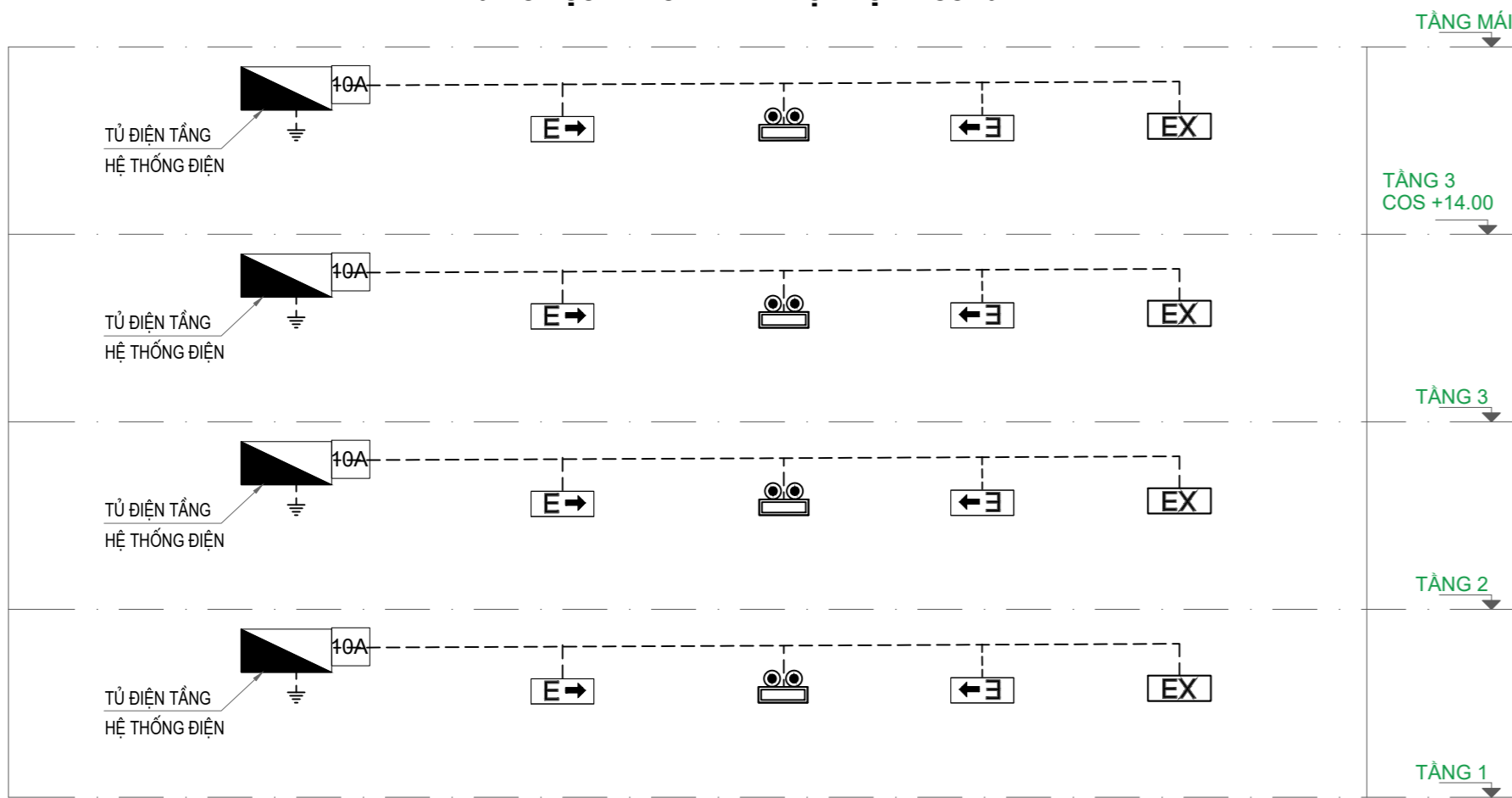

### NHÀ XƯỞNG 3 TẦNG

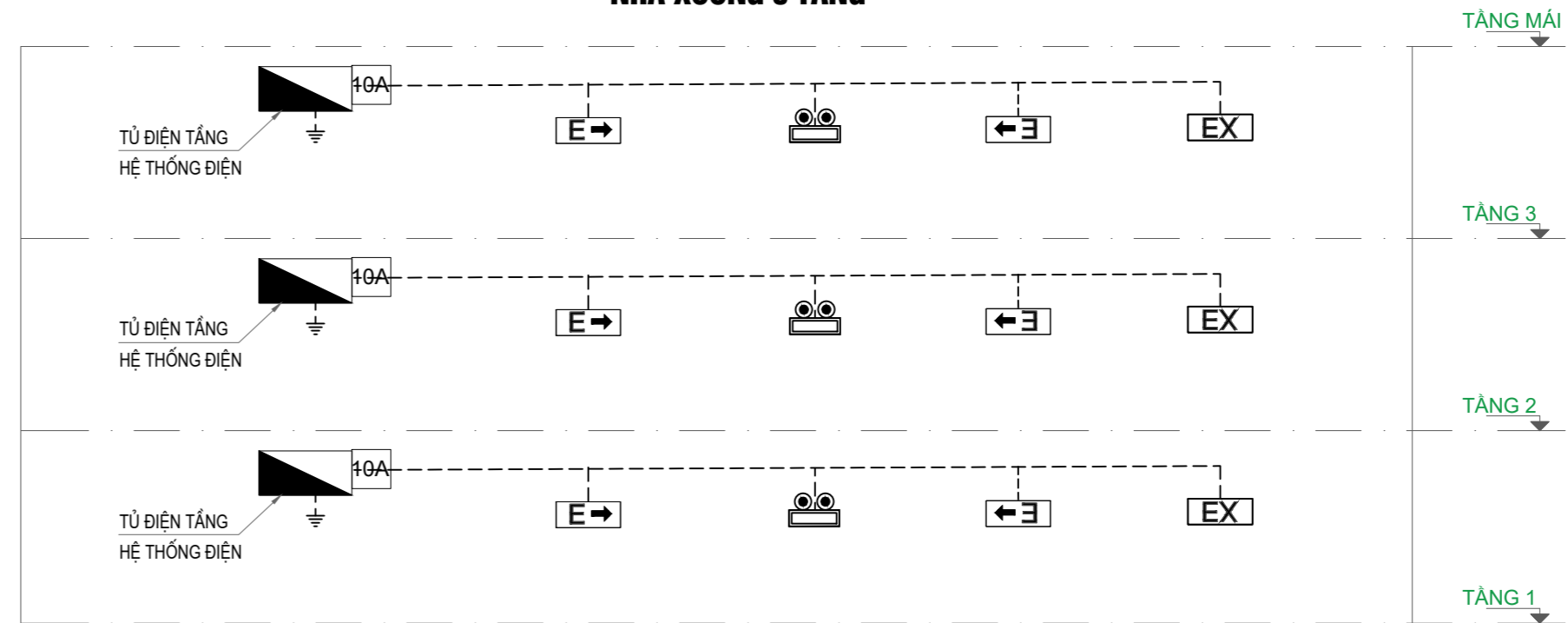

### NHÀ LỚP HỌC 3 TẦNG XÂY MỚI

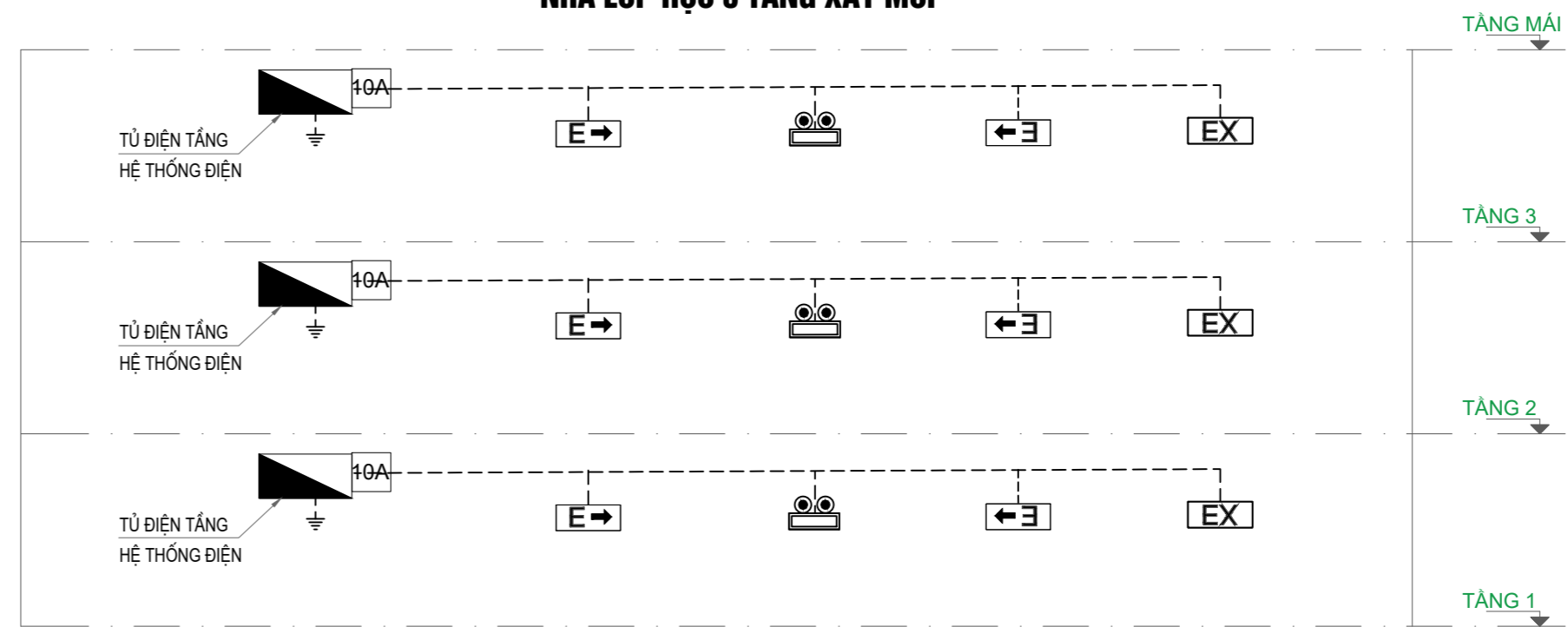

## SƠ ĐỒ NGUYÊN LÝ EXIT, SỰ CỐ

GHI CHÚ

CHỦ ĐẦU TƯ - PROJECT OWNER :

BAN QLDA ĐẦU TƯ XÂY DỰNG  
CÔNG TRÌNH DÂN DỤNG  
THÀNH PHỐ HÀ NỘI.

ĐỊA CHẾ: SỐ 288 VÔ CHÉ CÔNG, P. TÂY HỒ, TP. HÀ NỘI

ĐƠN VỊ TƯ VẤN THIẾT KẾ PHÒNG CHÁY:



CÔNG TY TNHH AP GROUP VIỆT NAM

ĐỊA CHẾ: SỐ 87 - TRẦN THÁI TÔNG - P. CẦU GIẤY  
- TP. HÀ NỘI

TÊN DỰ ÁN - PROJECT :

NÂNG CẤP TỔNG THỂ TRƯỜNG  
TRUNG CẤP NGHỀ GIAO THÔNG  
CÔNG CHÍNH HÀ NỘI

ĐỊA ĐIỂM: 186 ĐƯỜNG CẦU ĐIỆN - PHƯỜNG  
TÂY TỤY - THÀNH PHỐ HÀ NỘI

HẠNG MỤC:

PHÒNG CHÁY CHỮA CHÁY

TÊN BẢN VẼ - DRAWING NAME:

SƠ ĐỒ NGUYÊN LÝ EXIT, SỰ CỐ

CHỦ TỊCH HĐQT

*Handwritten signature*

LÊ THU HẠNH

CHỦ TRÌ THIẾT KẾ PCCC

*Handwritten signature*

TRẦN XUÂN TUẤN

CÁN BỘ THIẾT KẾ

*Handwritten signature*

ĐÀO BÌNH THỊ

HS T.K.C.S.

KÝ HIỆU:  
EX-1

GIAO CĐT LẦN: .....

NGÀY GIAO: ..... / ..... / 2025

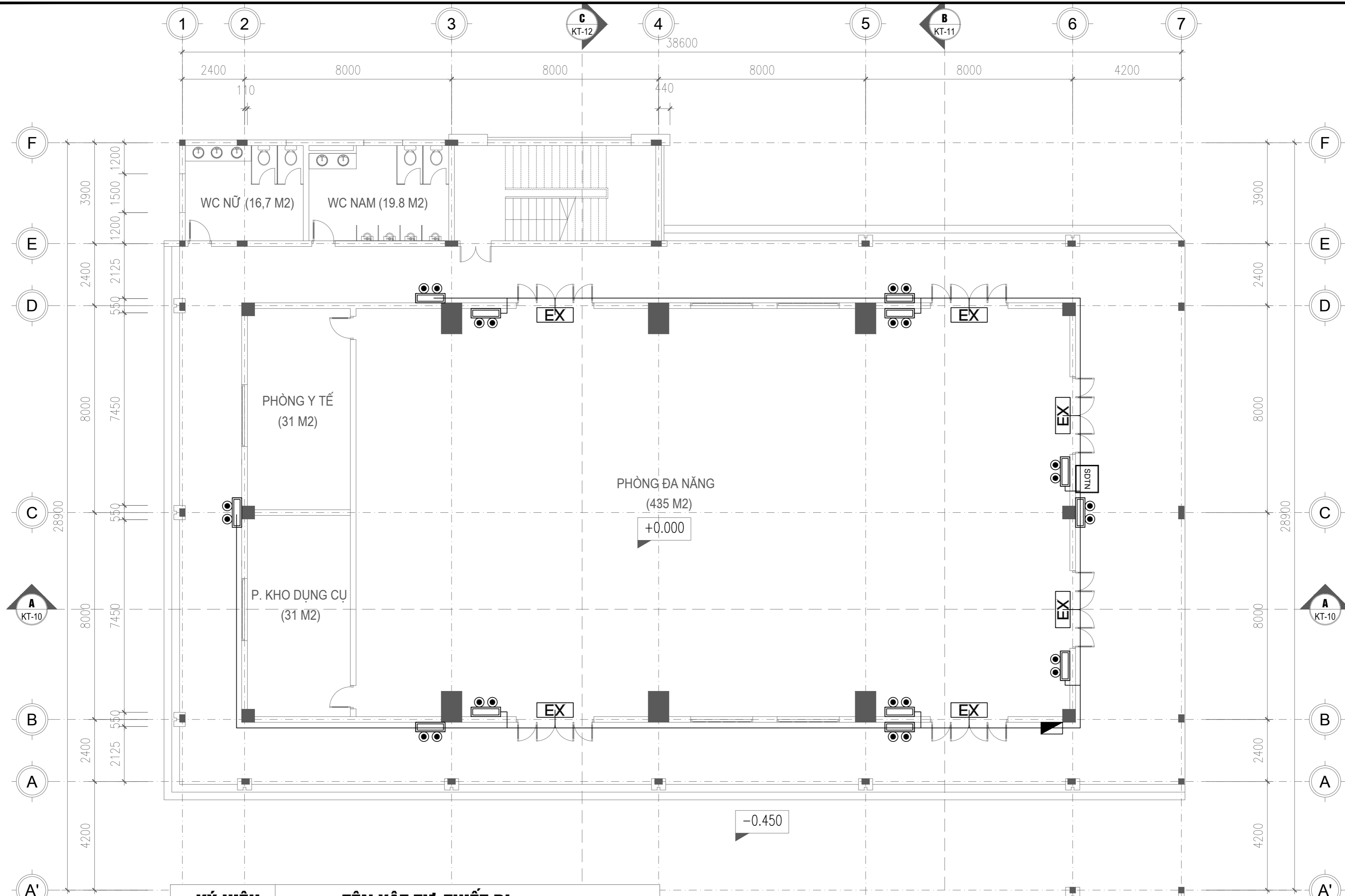

KÝ HIỆU	TÊN VẬT TƯ, THIẾT BỊ
EX	ĐÈN CHỈ DẪN THOÁT NẠN 1 MẶT KHÔNG CHỈ HƯỚNG
←E→	ĐÈN CHỈ DẪN THOÁT NẠN 2 MẶT CHỈ 2 HƯỚNG
←E E→	ĐÈN CHỈ DẪN THOÁT NẠN 2 MẶT CHỈ TRÁI HOẶC PHẢI
	ĐÈN CHIẾU SÁNG SỰ CỐ, LOẠI GẮN TƯỜNG
—	DÂY CẤP NGUỒN CU/PVC 2X1.5MM2
	HỘP KỸ THUẬT

MẶT BẰNG EXIT, SỰ CỐ NHÀ GIÁO DỤC THỂ CHẤT TẦNG 1

GHI CHÚ

CHỦ ĐẦU TƯ - PROJECT OWNER :

BAN QLDA ĐẦU TƯ XÂY DỰNG  
CÔNG TRÌNH DÂN DỤNG  
THÀNH PHỐ HÀ NỘI.

ĐỊA CHẾ SỐ 288 VÔ CHẾ CÔNG. P. TÂY HỒ, TP. HÀ NỘI  
ĐƠN VỊ TƯ VẤN THIẾT KẾ PHÒNG CHÁY:



CÔNG TY TNHH AP GROUP VIỆT NAM

ĐỊA CHẾ SỐ 87 - TRẦN THÁI TÔNG - P. CẦU GIẤY  
- TP. HÀ NỘI

TÊN DỰ ÁN - PROJECT :

NÂNG CẤP TỔNG THỂ TRƯỜNG  
TRUNG CẤP NGHỀ GIAO THÔNG  
CÔNG CHÍNH HÀ NỘI

ĐỊA ĐIỂM: 186 ĐƯỜNG CẦU DIÊN - PHƯỜNG  
TÂY TỤY - THÀNH PHỐ HÀ NỘI

HẠNG MỤC:

PHÒNG CHÁY CHỮA CHÁY

TÊN BẢN VẼ - DRAWING NAME:

MẶT BẰNG EXIT, SỰ CỐ NHÀ GIÁO  
DỤC THỂ CHẤT TẦNG 1

CHỦ TỊCH HĐQT

*Signature*

LÊ THU HANH

CHỦ TRÌ THIẾT KẾ PCCC

*Signature*

TRẦN XUÂN TUẤN

CÁN BỘ THIẾT KẾ

*Signature*

ĐÀO BÌNH THỊ

HS T.K.C.S.

KÝ HIỆU:  
EX-2

GIAO CĐT LẦN: .....

NGÀY GIAO: ..... / ..... / 2025

CHỦ ĐẦU TƯ - PROJECT OWNER:  
 BAN QLDA ĐẦU TƯ XÂY DỰNG  
 CÔNG TRÌNH DÂN DỤNG  
 THÀNH PHỐ HÀ NỘI.

ĐỊA CHẾ SỐ 288 VỎ CHÉ CÔNG. P. TÂY HỒ, TP. HÀ NỘI  
 ĐƠN VỊ TƯ VẤN THIẾT KẾ PHÒNG CHÁY:



CÔNG TY TNHH AP GROUP VIỆT NAM

ĐỊA CHẾ SỐ 87 - TRẦN THÁI TÔNG - P. CẦU GIẤY  
 - TP. HÀ NỘI

TÊN DỰ ÁN - PROJECT:  
 NÂNG CẤP TỔNG THỂ TRƯỜNG  
 TRUNG CẤP NGHỀ GIAO THÔNG  
 CÔNG CHÍNH HÀ NỘI

ĐỊA ĐIỂM: 186 ĐƯỜNG CẦU DIÊN - PHƯỜNG  
 TÂY TỤY - THÀNH PHỐ HÀ NỘI

HẠNG MỤC:  
 PHÒNG CHÁY CHỮA CHÁY

TÊN BẢN VẼ - DRAWING NAME:

MẶT BẰNG EXIT, SỰ CỐ NHÀ GIÁO DỤC THỂ CHẤT TẦNG 2

CHỦ TỊCH HĐQT

LÊ THU HANH  
 CHỦ TRÌ THIẾT KẾ PCCC

TRẦN XUÂN TUẤN  
 CÁN BỘ THIẾT KẾ

ĐÀO BÌNH THỊ

KÝ HIỆU:  
 HS.T.K.C.S. EX-3

GIAO CĐT LẦN: .....  
 NGÀY GIAO: ..... / ..... / 2025

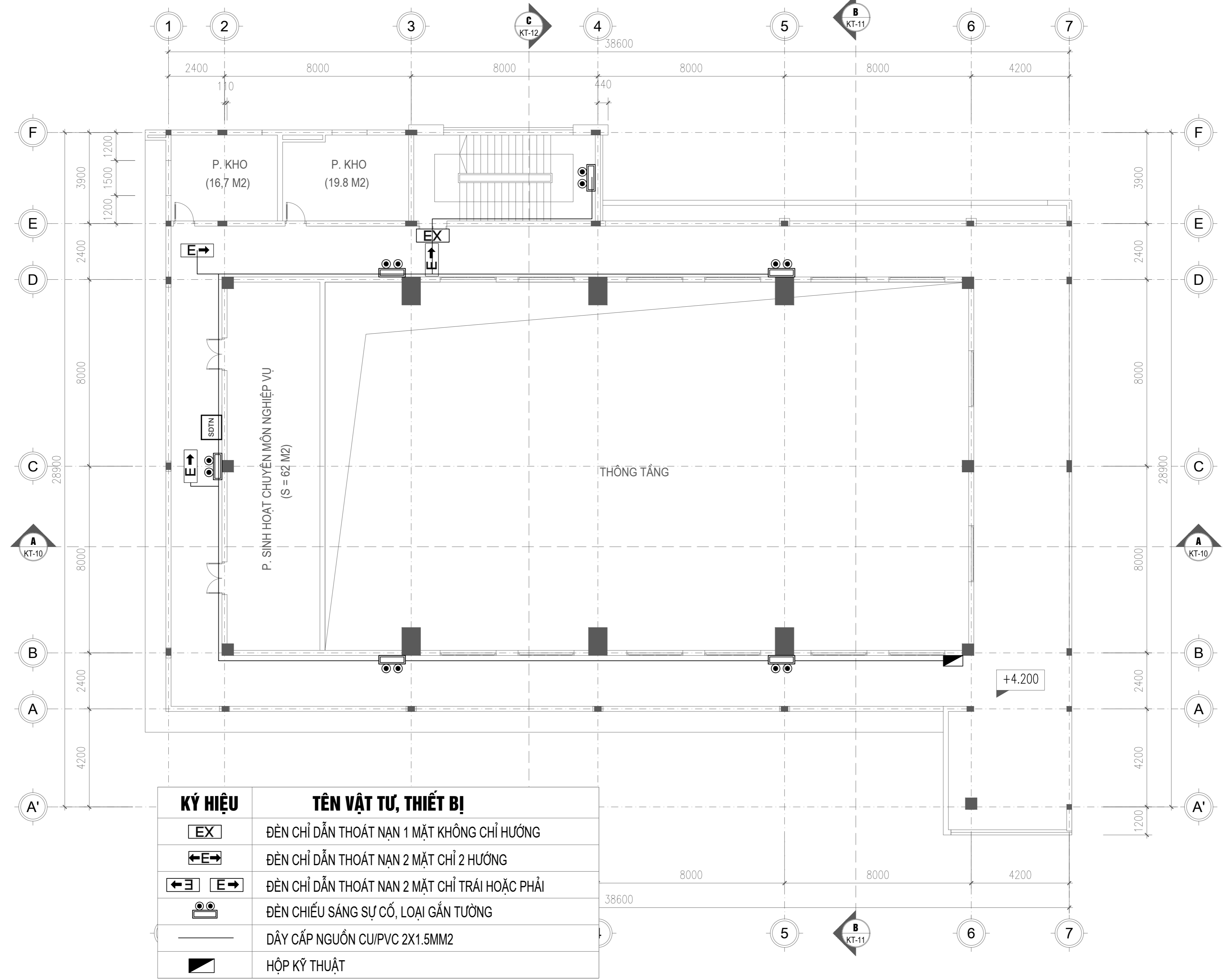

KÝ HIỆU	TÊN VẬT TƯ, THIẾT BỊ
EX	ĐÈN CHỈ DẪN THOÁT NẠN 1 MẶT KHÔNG CHỈ HƯỚNG
←E→	ĐÈN CHỈ DẪN THOÁT NẠN 2 MẶT CHỈ 2 HƯỚNG
←E E→	ĐÈN CHỈ DẪN THOÁT NẠN 2 MẶT CHỈ TRÁI HOẶC PHẢI
	ĐÈN CHIẾU SÁNG SỰ CỐ, LOẠI GẮN TƯỜNG
—	DÂY CẤP NGUỒN CU/PVC 2X1.5MM2
	HỘP KỸ THUẬT

MẶT BẰNG EXIT, SỰ CỐ NHÀ GIÁO DỤC THỂ CHẤT TẦNG 2

CHỦ ĐẦU TƯ - PROJECT OWNER :

BAN QLDA ĐẦU TƯ XÂY DỰNG  
CÔNG TRÌNH DÂN DỤNG  
THÀNH PHỐ HÀ NỘI.

ĐỊA CHẾ SỐ 288 VỎ CHẾ CÔNG. P. TÂY HỒ, TP. HÀ NỘI  
ĐƠN VỊ TƯ VẤN THIẾT KẾ PHÒNG CHÁY:



CÔNG TY TNHH AP GROUP VIỆT NAM

ĐỊA CHẾ SỐ 87 - TRẦN THÁI TÔNG - P. CẦU GIẤY  
- TP. HÀ NỘI

TÊN DỰ ÁN - PROJECT :  
NÂNG CẤP TỔNG THỂ TRƯỜNG  
TRUNG CẤP NGHỀ GIAO THÔNG  
CÔNG CHÍNH HÀ NỘI

ĐỊA ĐIỂM: 186 ĐƯỜNG CẦU DIÊN - PHƯỜNG  
TÂY TỤY - THÀNH PHỐ HÀ NỘI

HẠNG MỤC:  
PHÒNG CHÁY CHỮA CHÁY

TÊN BẢN VẼ - DRAWING NAME:

MẶT BẰNG EXIT, SỰ CỐ NHÀ GIÁO  
DỤC THỂ CHẤT TẦNG 3

CHỦ TỊCH HĐQT

*Signature*

LÊ THU HẠNH

CHỦ TRÌ THIẾT KẾ PCCC

*Signature*

TRẦN XUÂN TUẤN

CÁN BỘ THIẾT KẾ

*Signature*

ĐÀO BÌNH THỊ

KÝ HIỆU:

HS.T.K.C.S.

EX-4

GIAO CĐT LẦN: .....

NGÀY GIAO: ..... / ..... / 2025

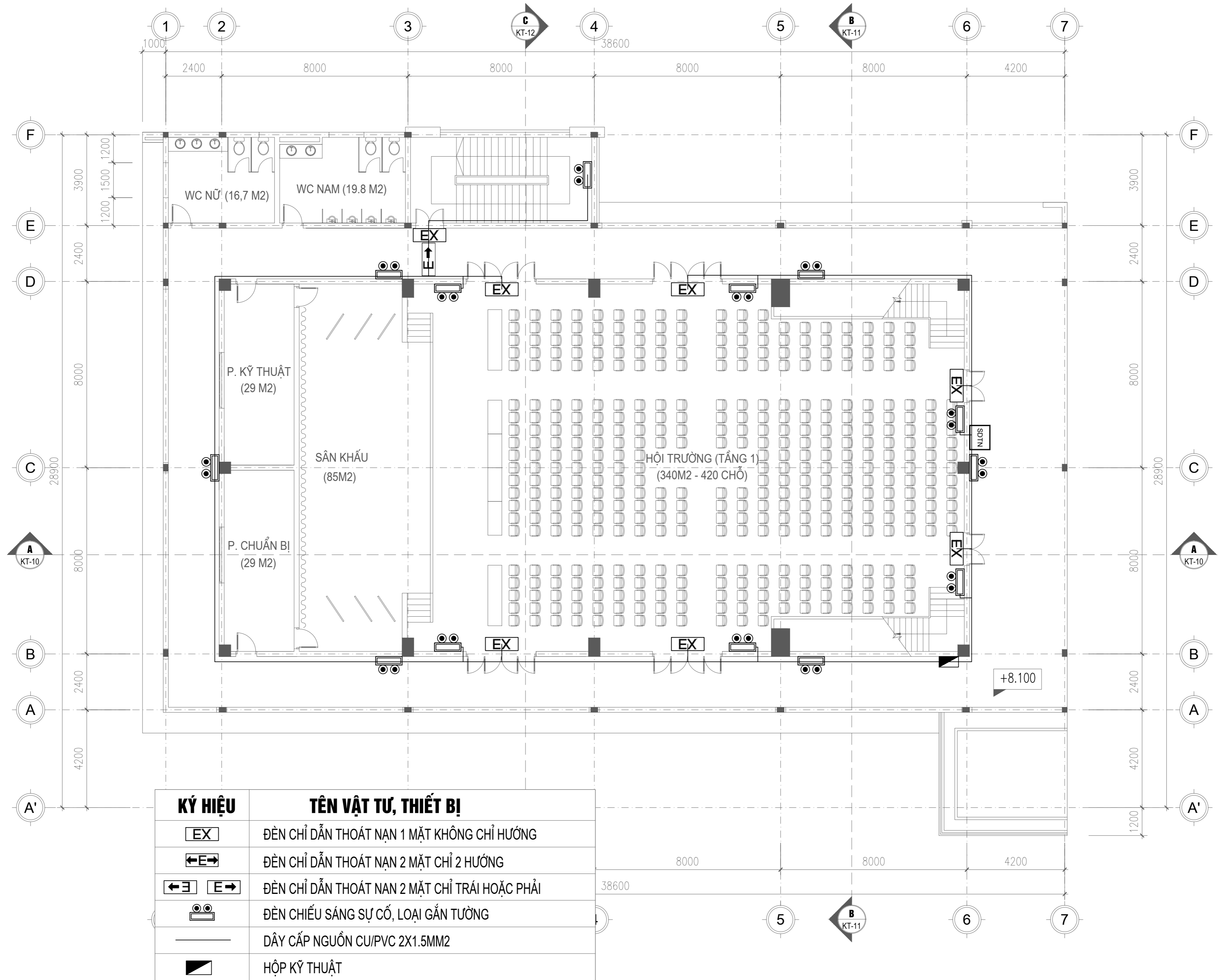

KÝ HIỆU	TÊN VẬT TƯ, THIẾT BỊ
EX	ĐÈN CHỈ DẪN THOÁT NẠN 1 MẶT KHÔNG CHỈ HƯỚNG
←E→	ĐÈN CHỈ DẪN THOÁT NẠN 2 MẶT CHỈ 2 HƯỚNG
←E E→	ĐÈN CHỈ DẪN THOÁT NẠN 2 MẶT CHỈ TRÁI HOẶC PHẢI
	ĐÈN CHIẾU SÁNG SỰ CỐ, LOẠI GẮN TƯỜNG
—	DÂY CẤP NGUỒN CU/PVC 2X1.5MM2
	HỘP KỸ THUẬT

MẶT BẰNG EXIT, SỰ CỐ NHÀ GIÁO DỤC THỂ CHẤT TẦNG 3

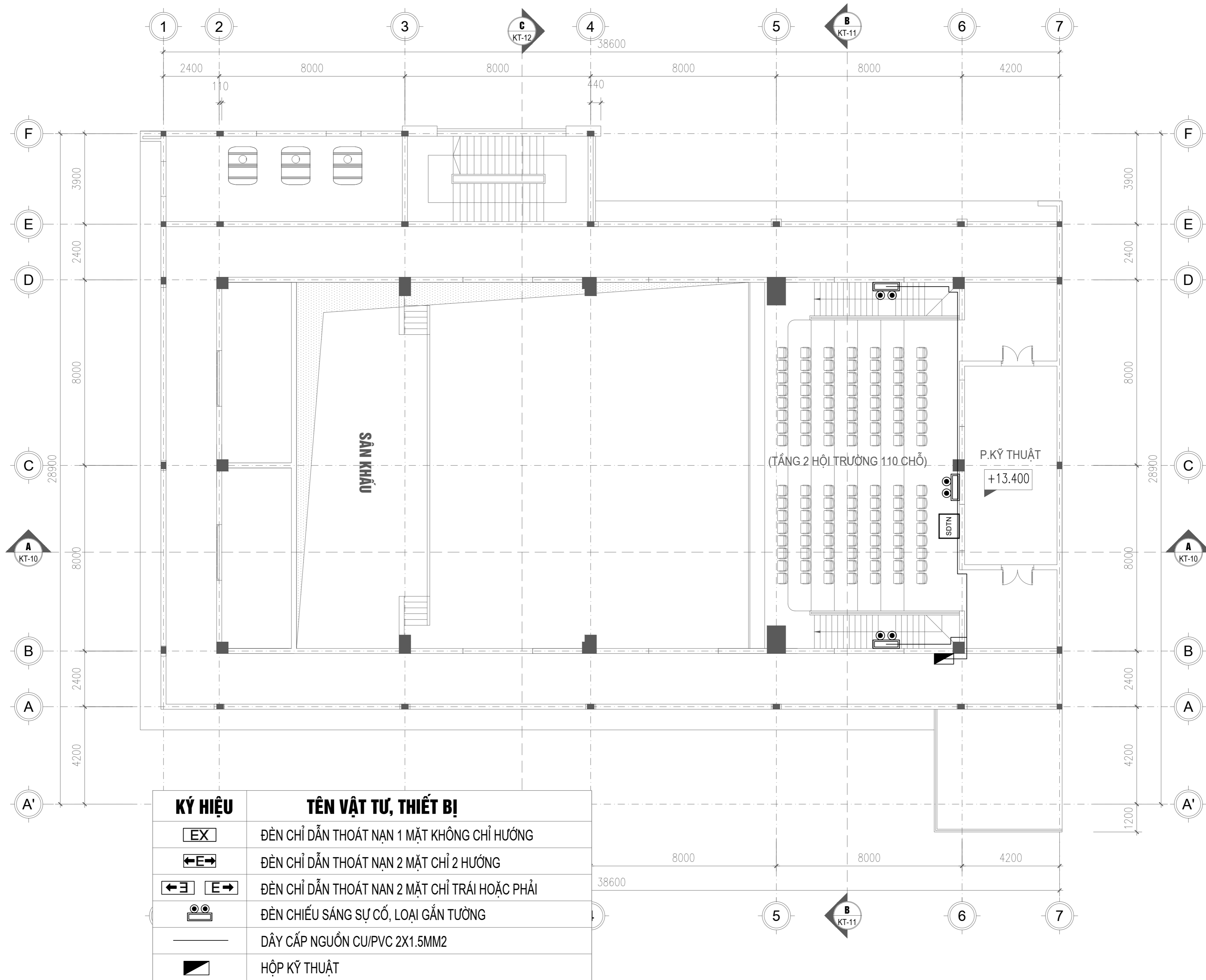

KÝ HIỆU	TÊN VẬT TƯ, THIẾT BỊ
EX	ĐÈN CHỈ DẪN THOÁT NẠN 1 MẶT KHÔNG CHỈ HƯỚNG
←E→	ĐÈN CHỈ DẪN THOÁT NẠN 2 MẶT CHỈ 2 HƯỚNG
←E E→	ĐÈN CHỈ DẪN THOÁT NẠN 2 MẶT CHỈ TRÁI HOẶC PHẢI
☉	ĐÈN CHIẾU SÁNG SỰ CỐ, LOẠI GẮN TƯỜNG
—	DÂY CẤP NGUỒN CU/PVC 2X1.5MM2
▣	HỘP KỸ THUẬT

MẶT BẰNG EXIT, SỰ CỐ NHÀ GIÁO DỤC THỂ CHẤT TẦNG 3 COS +14.00

GHI CHÚ

CHỦ ĐẦU TƯ - PROJECT OWNER:  
 BAN QLDA ĐẦU TƯ XÂY DỰNG CÔNG TRÌNH DÂN DỤNG THÀNH PHỐ HÀ NỘI.

ĐỊA CHẾ: SỐ 288 VÕ CHẾ CÔNG, P. TÂY HỒ, TP. HÀ NỘI  
 ĐƠN VỊ TƯ VẤN THIẾT KẾ PHÒNG CHÁY:  

 CÔNG TY TNHH AP GROUP VIỆT NAM

ĐỊA CHẾ: SỐ 87 - TRẦN THÁI TÔNG - P. CẦU GIẤY - TP. HÀ NỘI

TÊN DỰ ÁN - PROJECT:  
 NÂNG CẤP TỔNG THỂ TRƯỜNG TRUNG CẤP NGHỀ GIAO THÔNG CÔNG CHÍNH HÀ NỘI

ĐỊA ĐIỂM: 186 ĐƯỜNG CẦU DIỄN - PHƯỜNG TÂY TỤY - THÀNH PHỐ HÀ NỘI  
 HẠNG MỤC:  
 PHÒNG CHÁY CHỮA CHÁY

TÊN BẢN VẼ - DRAWING NAME:  
 MẶT BẰNG EXIT, SỰ CỐ NHÀ GIÁO DỤC THỂ CHẤT TẦNG 3 COS +14.00

CHỦ TỊCH HĐQT

LÊ THU HÀNH  
 CHỦ TRÌ THIẾT KẾ PCCC

TRẦN XUÂN TUẤN  
 CÁN BỘ THIẾT KẾ

ĐÀO BÌNH THỊ  
 KÝ HIỆU:  
 HS.T.K.C.S. EX-5

GIAO CĐT LẦN: .....  
 NGÀY GIAO: ..... / ..... / 2025

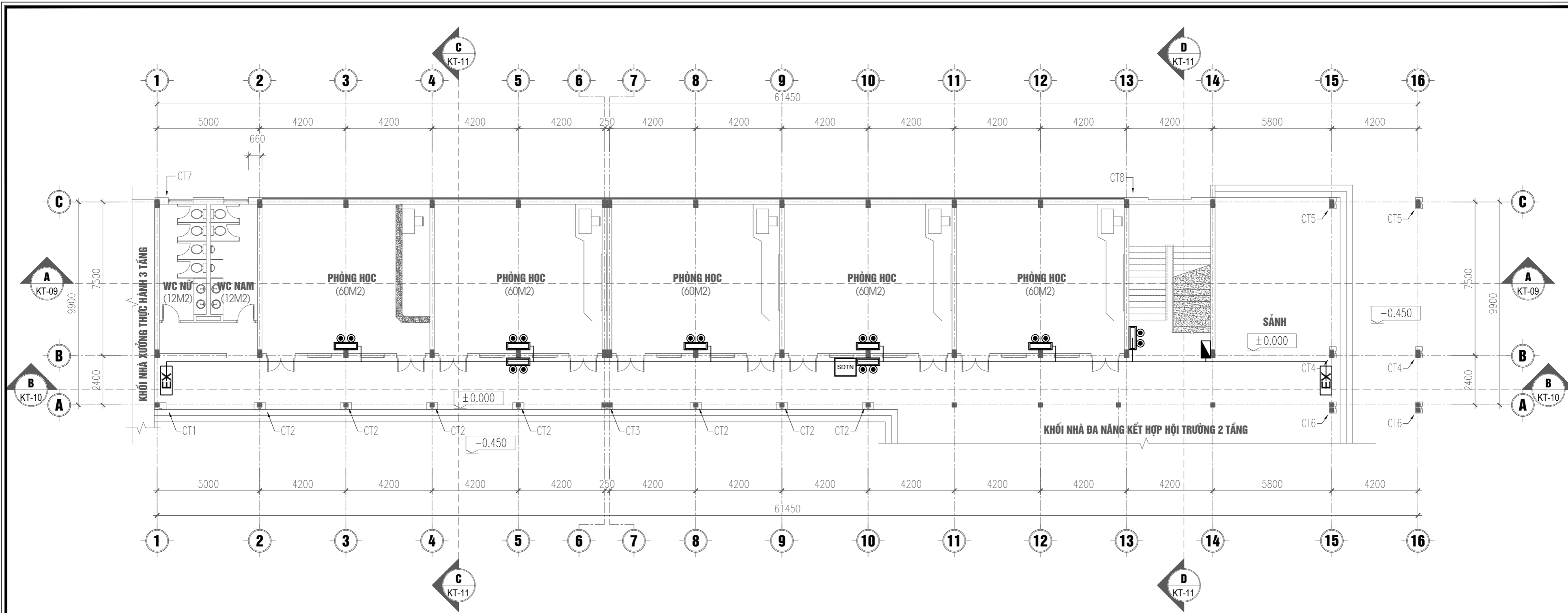

KÝ HIỆU	TÊN VẬT TƯ, THIẾT BỊ
EX	ĐÈN CHỈ DẪN THOÁT NẠN 1 MẶT KHÔNG CHỈ HƯỚNG
↔E↔	ĐÈN CHỈ DẪN THOÁT NẠN 2 MẶT CHỈ 2 HƯỚNG
←E E→	ĐÈN CHỈ DẪN THOÁT NẠN 2 MẶT CHỈ TRÁI HOẶC PHẢI
☉	ĐÈN CHIẾU SÁNG SỰ CỐ, LOẠI GẮN TƯỜNG
—	DÂY CẤP NGUỒN CU/PVC 2X1.5MM2
▬	HỘP KỸ THUẬT

MẶT BẰNG EXIT, SỰ CỐ NHÀ LỚP HỌC TẦNG 1

GHI CHÚ

CHỦ ĐẦU TƯ - PROJECT OWNER :

BAN QLDA ĐẦU TƯ XÂY DỰNG  
CÔNG TRÌNH DÂN DỤNG  
THÀNH PHỐ HÀ NỘI.

ĐỊA CHẾ: SỐ 288 VÔ CHẾ CÔNG. P. TÂY HỒ, TP. HÀ NỘI

ĐƠN VỊ TƯ VẤN THIẾT KẾ PHÒNG CHÁY:



CÔNG TY TNHH AP GROUP VIỆT NAM

ĐỊA CHẾ: SỐ 87 - TRẦN THÁI TÔNG - P. CẦU GIẤY  
- TP. HÀ NỘI

TÊN DỰ ÁN - PROJECT :

NÂNG CẤP TỔNG THỂ TRƯỜNG  
TRUNG CẤP NGHỀ GIAO THÔNG  
CÔNG CHÍNH HÀ NỘI

ĐỊA ĐIỂM: 186 ĐƯỜNG CẦU DIỄN - PHƯỜNG  
TÂY TỤY - THÀNH PHỐ HÀ NỘI

HẠNG MỤC:

PHÒNG CHÁY CHỮA CHÁY

TÊN BẢN VẼ - DRAWING NAME:

MẶT BẰNG EXIT, SỰ CỐ NHÀ LỚP  
HỌC TẦNG 1

CHỦ TỊCH HĐQT

*Handwritten signature*

LÊ THU HANH

CHỦ TRƯỞNG THIẾT KẾ PCCC

*Handwritten signature*

TRẦN XUÂN TUẤN

CÁN BỘ THIẾT KẾ

*Handwritten signature*

ĐÀO BÌNH THỊ

KÝ HIỆU:

HS T.K.C.S.

EX-6

GIAO CĐT LẦN: .....

NGÀY GIAO: ..... / ..... / 2025

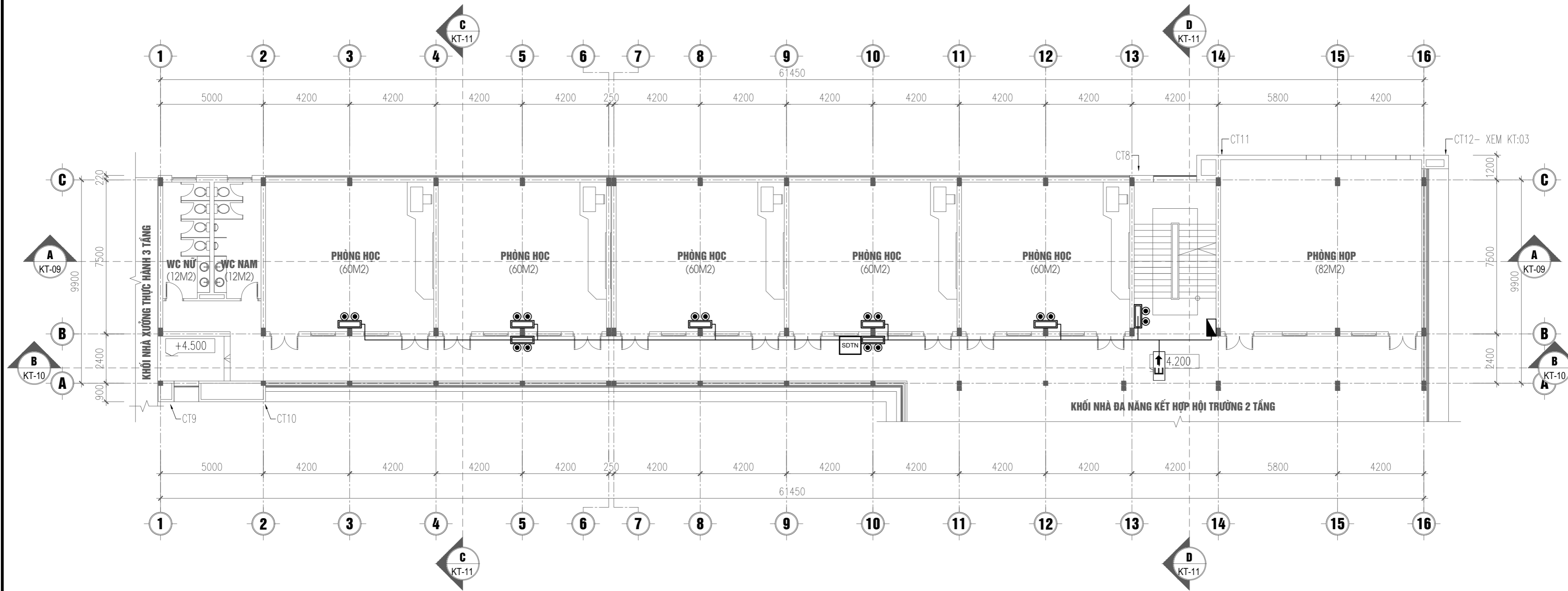

KÝ HIỆU	TÊN VẬT TƯ, THIẾT BỊ
	ĐÈN CHỈ DẪN THOÁT NẠN 1 MẶT KHÔNG CHỈ HƯỚNG
	ĐÈN CHỈ DẪN THOÁT NẠN 2 MẶT CHỈ 2 HƯỚNG
	ĐÈN CHỈ DẪN THOÁT NẠN 2 MẶT CHỈ TRÁI HOẶC PHẢI
	ĐÈN CHIẾU SÁNG SỰ CỐ, LOẠI GẮN TƯỜNG
	DÂY CẤP NGUỒN CU/PVC 2X1.5MM2
	HỘP KỸ THUẬT

MẶT BẰNG EXIT, SỰ CỐ NHÀ LỚP HỌC TẦNG 2

CHỦ ĐẦU TƯ - PROJECT OWNER :  
 BAN QLDA ĐẦU TƯ XÂY DỰNG  
 CÔNG TRÌNH DÂN DỤNG  
 THÀNH PHỐ HÀ NỘI.

ĐỊA CHẾ: SỐ 288 VÔ CHẾ CÔNG. P. TÂY HỒ, TP. HÀ NỘI  
 ĐƠN VỊ TƯ VẤN THIẾT KẾ PHÒNG CHÁY:



CÔNG TY TNHH AP GROUP VIỆT NAM

ĐỊA CHẾ: SỐ 87 - TRẦN THÁI TÔNG - P. CẦU GIẤY  
 - TP. HÀ NỘI

TÊN DỰ ÁN - PROJECT :  
 NÂNG CẤP TỔNG THỂ TRƯỜNG  
 TRUNG CẤP NGHỀ GIAO THÔNG  
 CÔNG CHÍNH HÀ NỘI

ĐỊA ĐIỂM: 186 ĐƯỜNG CẦU DIỄN - PHƯỜNG  
 TÂY TỤY - THÀNH PHỐ HÀ NỘI

HẠNG MỤC:  
 PHÒNG CHÁY CHỮA CHÁY

TÊN BẢN VẼ - DRAWING NAME:

MẶT BẰNG EXIT, SỰ CỐ NHÀ LỚP  
 HỌC TẦNG 2

CHỦ TỊCH HĐQT

LÊ THU HANH  
 CHỦ TRÌ THIẾT KẾ PCCC

TRẦN XUÂN TUẤN  
 CÁN BỘ THIẾT KẾ

ĐÀO BÌNH THỊ

KÝ HIỆU:  
 HS.T.K.C.S.      EX-7

GIAO CĐT LẦN: .....  
 NGÀY GIAO: ..... / ..... / 2025

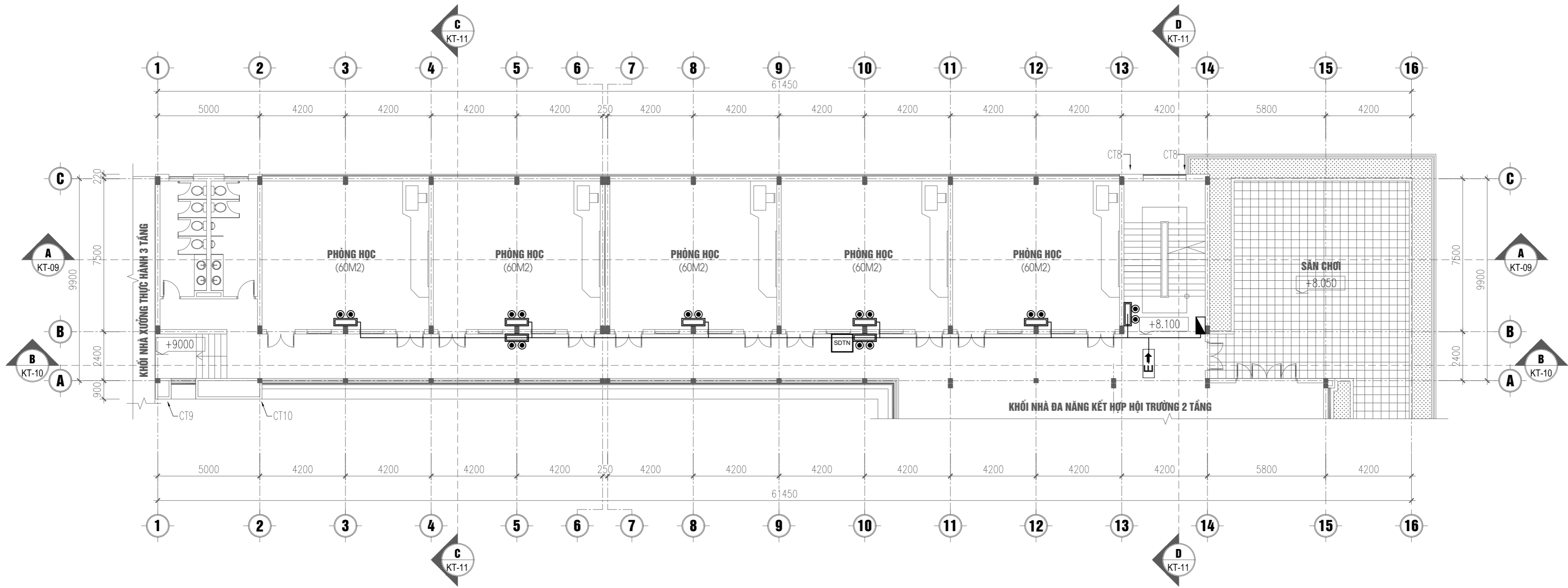

KÝ HIỆU	TÊN VẬT TƯ, THIẾT BỊ
EX	ĐÈN CHỈ DẪN THOÁT NẠN 1 MẶT KHÔNG CHỈ HƯỚNG
←E→	ĐÈN CHỈ DẪN THOÁT NẠN 2 MẶT CHỈ 2 HƯỚNG
←E E→	ĐÈN CHỈ DẪN THOÁT NẠN 2 MẶT CHỈ TRÁI HOẶC PHẢI
	ĐÈN CHIẾU SÁNG SỰ CỐ, LOẠI GẮN TƯỜNG
—	DÂY CẤP NGUỒN CU/PVC 2X1.5MM2
	HỘP KỸ THUẬT

MẶT BẰNG EXIT, SỰ CỐ NHÀ LỚP HỌC TẦNG 3

CHỦ ĐẦU TƯ - PROJECT OWNER:  
 BAN QLDA ĐẦU TƯ XÂY DỰNG  
 CÔNG TRÌNH DÂN DỤNG  
 THÀNH PHỐ HÀ NỘI.

ĐỊA CHẾ: SỐ 288 VÔ CHÉ CÔNG. P. TÂY HỒ, TP. HÀ NỘI  
 ĐƠN VỊ TƯ VẤN THIẾT KẾ PHÒNG CHÁY:



CÔNG TY TNHH AP GROUP VIỆT NAM

ĐỊA CHẾ: SỐ 87 - TRẦN THÁI TÔNG - P. CẦU GIẤY  
 - TP. HÀ NỘI

TÊN DỰ ÁN - PROJECT:  
 NÂNG CẤP TỔNG THỂ TRƯỜNG  
 TRUNG CẤP NGHỀ GIAO THÔNG  
 CÔNG CHÍNH HÀ NỘI

ĐỊA ĐIỂM: 186 ĐƯỜNG CẦU ĐIỀN - PHƯỜNG  
 TÂY TỤY - THÀNH PHỐ HÀ NỘI

HẠNG MỤC:  
 PHÒNG CHÁY CHỮA CHÁY

TÊN BẢN VẼ - DRAWING NAME:  
 MẶT BẰNG EXIT, SỰ CỐ NHÀ LỚP  
 HỌC TẦNG 3

CHỦ TỊCH HĐQT

LÊ THU HANH  
 CHỦ TRÌ THIẾT KẾ PCCC

TRẦN XUÂN TUẤN  
 CÁN BỘ THIẾT KẾ

ĐÀO BÌNH THỊ

KÝ HIỆU:  
 H S.T.K.C.S.      EX-8

GIAO CĐT LẦN: .....  
 NGÀY GIAO: ..... / ..... / 2025

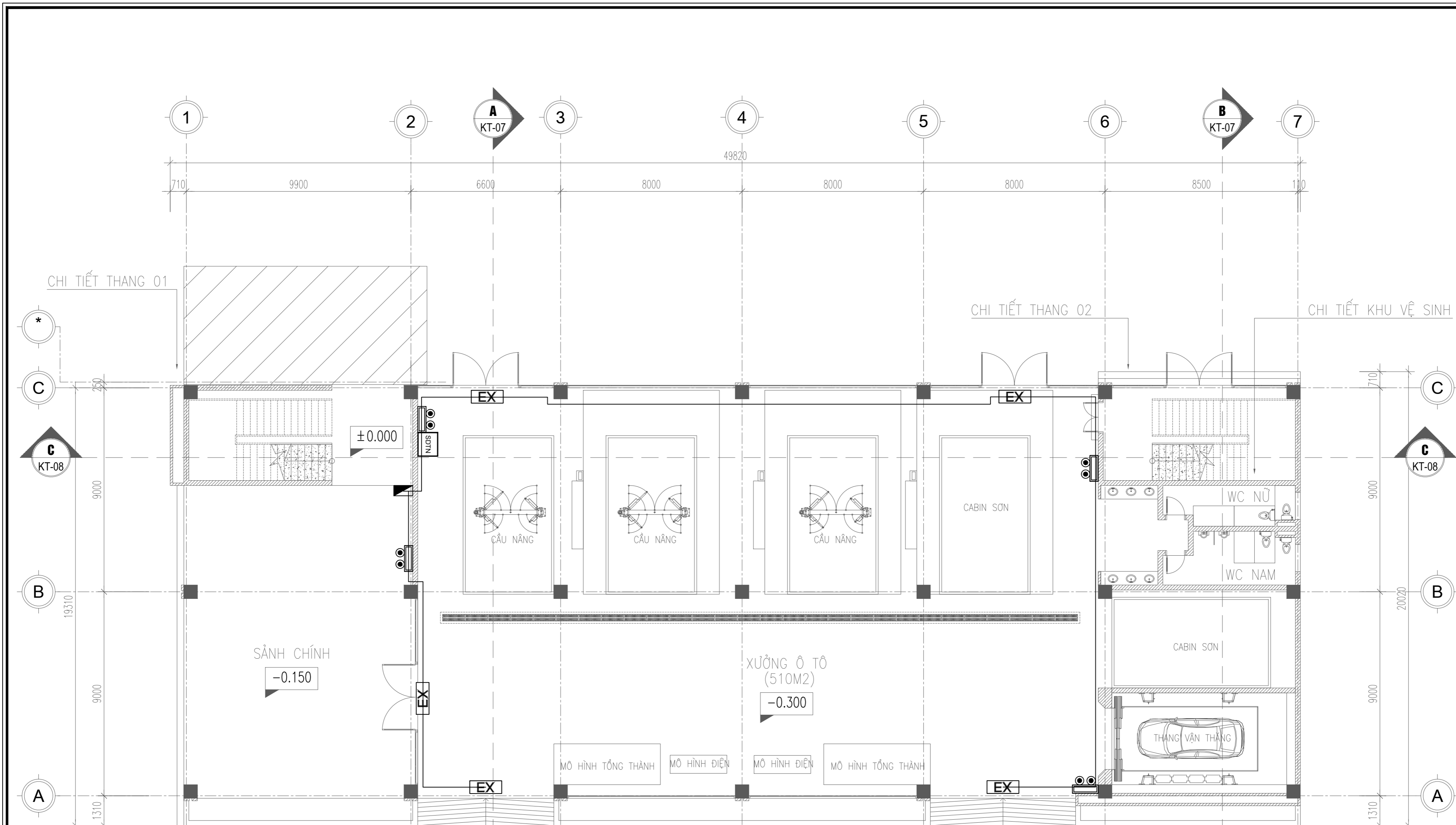

CHỦ ĐẦU TƯ - PROJECT OWNER :  
**BAN QLDA ĐẦU TƯ XÂY DỰNG CÔNG TRÌNH DÂN DỤNG THÀNH PHỐ HÀ NỘI.**

ĐỊA CHỈ: SỐ 288 VÕ THẾ CÔNG, P. TÂY HỒ, TP. HÀ NỘI  
 ĐƠN VỊ TƯ VẤN THIẾT KẾ PHÒNG CHÁY:  
  
 CÔNG TY TNHH AP GROUP VIỆT NAM

ĐỊA CHỈ: SỐ 87 - TRẦN THÁI TÔNG - P. CẦU GIẤY - TP. HÀ NỘI  
 TÊN DỰ ÁN - PROJECT :  
**NÂNG CẤP TỔNG THỂ TRƯỜNG TRUNG CẤP NGHỀ GIAO THÔNG CÔNG CHÍNH HÀ NỘI**

ĐỊA ĐIỂM: 186 ĐƯỜNG CẦU ĐIỆN - PHƯỜNG TÂY TỤY - THÀNH PHỐ HÀ NỘI  
 HẠNG MỤC:  
**PHÒNG CHÁY CHỮA CHÁY**

TÊN BẢN VẼ - DRAWING NAME:  
**MẶT BẰNG EXIT, SỰ CÓ NHÀ XƯỞNG TẦNG 1**

CHỦ TỊCH HĐQT  

LÊ THU HẠNH  
 CHỦ TRÌ THIẾT KẾ PCCC

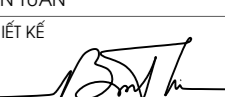
TRẦN XUÂN TUẤN  
 CÁN BỘ THIẾT KẾ  

ĐÀO BÌNH THỊ  
 KÝ HIỆU:  
**HS T.K.C.S. EX-9**

GIAO CĐT LẦN: .....  
 NGÀY GIAO: ..... / ..... / 2025

KÝ HIỆU	TÊN VẬT TƯ, THIẾT BỊ
EX	ĐÈN CHỈ DẪN THOÁT NẠN 1 MẶT KHÔNG CHỈ HƯỚNG
↔E↔	ĐÈN CHỈ DẪN THOÁT NẠN 2 MẶT CHỈ 2 HƯỚNG
←E E→	ĐÈN CHỈ DẪN THOÁT NẠN 2 MẶT CHỈ TRÁI HOẶC PHẢI
	ĐÈN CHIẾU SÁNG SỰ CỐ, LOẠI GẮN TƯỜNG
—	DÂY CẤP NGUỒN CU/PVC 2X1.5MM2
	HỘP KỸ THUẬT

**MẶT BẰNG EXIT, SỰ CÓ NHÀ XƯỞNG TẦNG 1**

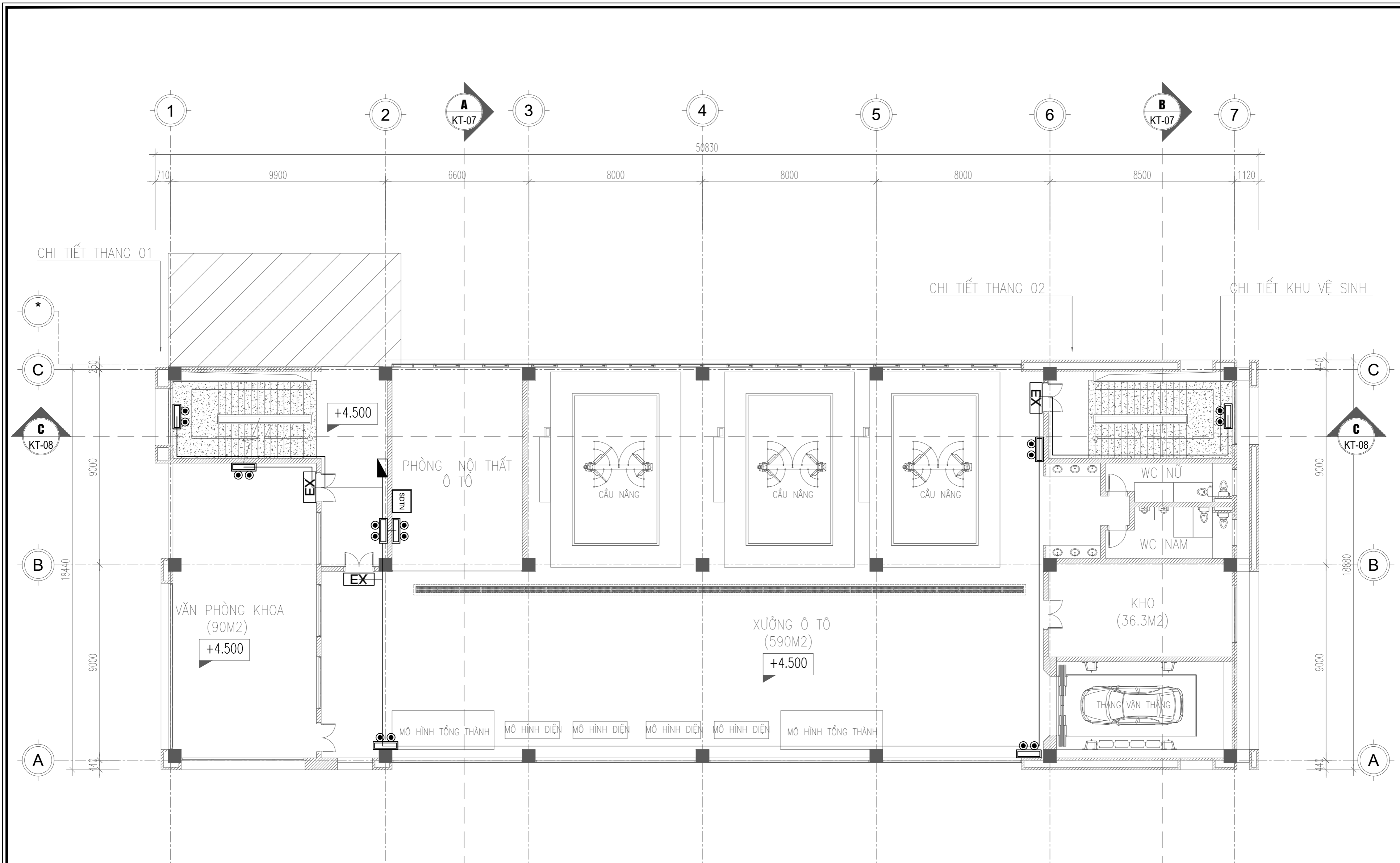

KÝ HIỆU	TÊN VẬT TƯ, THIẾT BỊ
EX	ĐÈN CHỈ DẪN THOÁT NẠN 1 MẶT KHÔNG CHỈ HƯỚNG
←E→	ĐÈN CHỈ DẪN THOÁT NẠN 2 MẶT CHỈ 2 HƯỚNG
←E E→	ĐÈN CHỈ DẪN THOÁT NẠN 2 MẶT CHỈ TRÁI HOẶC PHẢI
	ĐÈN CHIẾU SÁNG SỰ CỐ, LOẠI GẮN TƯỜNG
—	DÂY CẤP NGUỒN CU/PVC 2X1.5MM2
	HỘP KỸ THUẬT

MẶT BẰNG EXIT, SỰ CỐ NHÀ XƯỞNG TẦNG 2

GHI CHÚ

CHỦ ĐẦU TƯ - PROJECT OWNER :  
**BAN QLDA ĐẦU TƯ XÂY DỰNG CÔNG TRÌNH DÂN DỤNG THÀNH PHỐ HÀ NỘI.**

ĐỊA CHẾ SỐ 288 VÔ CHÉ CÔNG. P. TÂY HỒ, TP. HÀ NỘI  
 ĐƠN VỊ TƯ VẤN THIẾT KẾ PHÒNG CHÁY:  
  
 CÔNG TY TNHH AP GROUP VIỆT NAM

ĐỊA CHẾ SỐ 87 - TRẦN THÁI TÔNG - P. CẦU GIẤY - TP. HÀ NỘI  
 TÊN DỰ ÁN - PROJECT :  
**NÂNG CẤP TỔNG THỂ TRƯỜNG TRUNG CẤP NGHỀ GIAO THÔNG CÔNG CHÍNH HÀ NỘI**

ĐỊA ĐIỂM: 186 ĐƯỜNG CẦU ĐIỆN - PHƯỜNG TÂY TỤY - THÀNH PHỐ HÀ NỘI  
 HẠNG MỤC:  
**PHÒNG CHÁY CHỮA CHÁY**

TÊN BẢN VẼ - DRAWING NAME:  
**MẶT BẰNG EXIT, SỰ CỐ NHÀ XƯỞNG TẦNG 2**

CHỦ TỊCH HĐQT

LÊ THU HẠNH  
 CHỦ TRÌ THIẾT KẾ PCCC

TRẦN XUÂN TUẤN  
 CÁN BỘ THIẾT KẾ

ĐÀO BÌNH THỊ

HS T.K.C.S.      KÝ HIỆU: EX-10

GIAO CĐT LẦN: .....  
 NGÀY GIAO: ..... / ..... / 2025

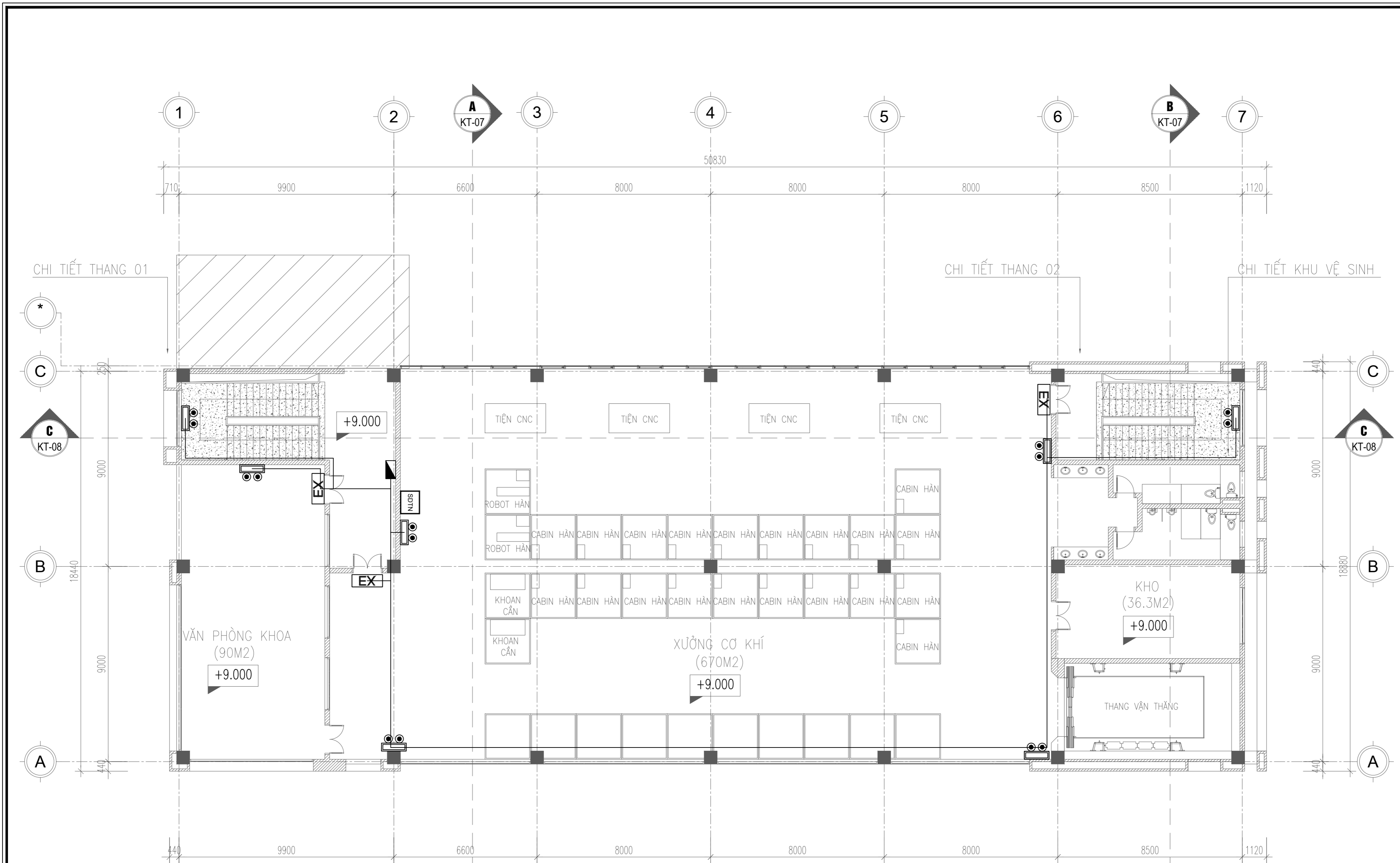

KÝ HIỆU	TÊN VẬT TƯ, THIẾT BỊ
EX	ĐÈN CHỈ DẪN THOÁT NẠN 1 MẶT KHÔNG CHỈ HƯỚNG
↔E↔	ĐÈN CHỈ DẪN THOÁT NẠN 2 MẶT CHỈ 2 HƯỚNG
←E E→	ĐÈN CHỈ DẪN THOÁT NẠN 2 MẶT CHỈ TRÁI HOẶC PHẢI
☉	ĐÈN CHIẾU SÁNG SỰ CỐ, LOẠI GẮN TƯỜNG
—	DÂY CẤP NGUỒN CU/PVC 2X1.5MM2
▬	HỘP KỸ THUẬT

MẶT BẰNG EXIT, SỰ CỐ NHÀ XƯỞNG TẦNG 3

CHỦ ĐẦU TƯ - PROJECT OWNER:  
 BAN QLDA ĐẦU TƯ XÂY DỰNG  
 CÔNG TRÌNH DÂN DỤNG  
 THÀNH PHỐ HÀ NỘI.

ĐỊA CHỈ: SỐ 288 VÕ THẾ CÔNG - P. TÂY HỒ, TP. HÀ NỘI  
 ĐƠN VỊ TƯ VẤN THIẾT KẾ PHÒNG CHÁY:



CÔNG TY TNHH AP GROUP VIỆT NAM

ĐỊA CHỈ: SỐ 87 - TRẦN THÁI TÔNG - P. CẦU GIẤY  
 - TP. HÀ NỘI

TÊN DỰ ÁN - PROJECT:  
 NÂNG CẤP TỔNG THỂ TRƯỜNG  
 TRUNG CẤP NGHỀ GIAO THÔNG  
 CÔNG CHÍNH HÀ NỘI

ĐỊA ĐIỂM: 186 ĐƯỜNG CẦU DIỄN - PHƯỜNG  
 TÂY TỤY - THÀNH PHỐ HÀ NỘI

HẠNG MỤC:  
 PHÒNG CHÁY CHỮA CHÁY

TÊN BẢN VẼ - DRAWING NAME:

MẶT BẰNG EXIT, SỰ CỐ NHÀ  
 XƯỞNG TẦNG 3

CHỦ TỊCH HĐQT

*Signature*

LÊ THU HANH  
 CHỦ TRÌ THIẾT KẾ PCCC

*Signature*

TRẦN XUÂN TUẤN  
 CÁN BỘ THIẾT KẾ

*Signature*

ĐÀO BÌNH THỊ

HS T.K.C.S.      KÝ HIỆU:  
 EX-11

GIAO CĐT LẦN: .....

NGÀY GIAO: ..... / ..... / 2025

HẠNG MỤC PCCC:

---

SƠ ĐỒ THOÁT NẠN

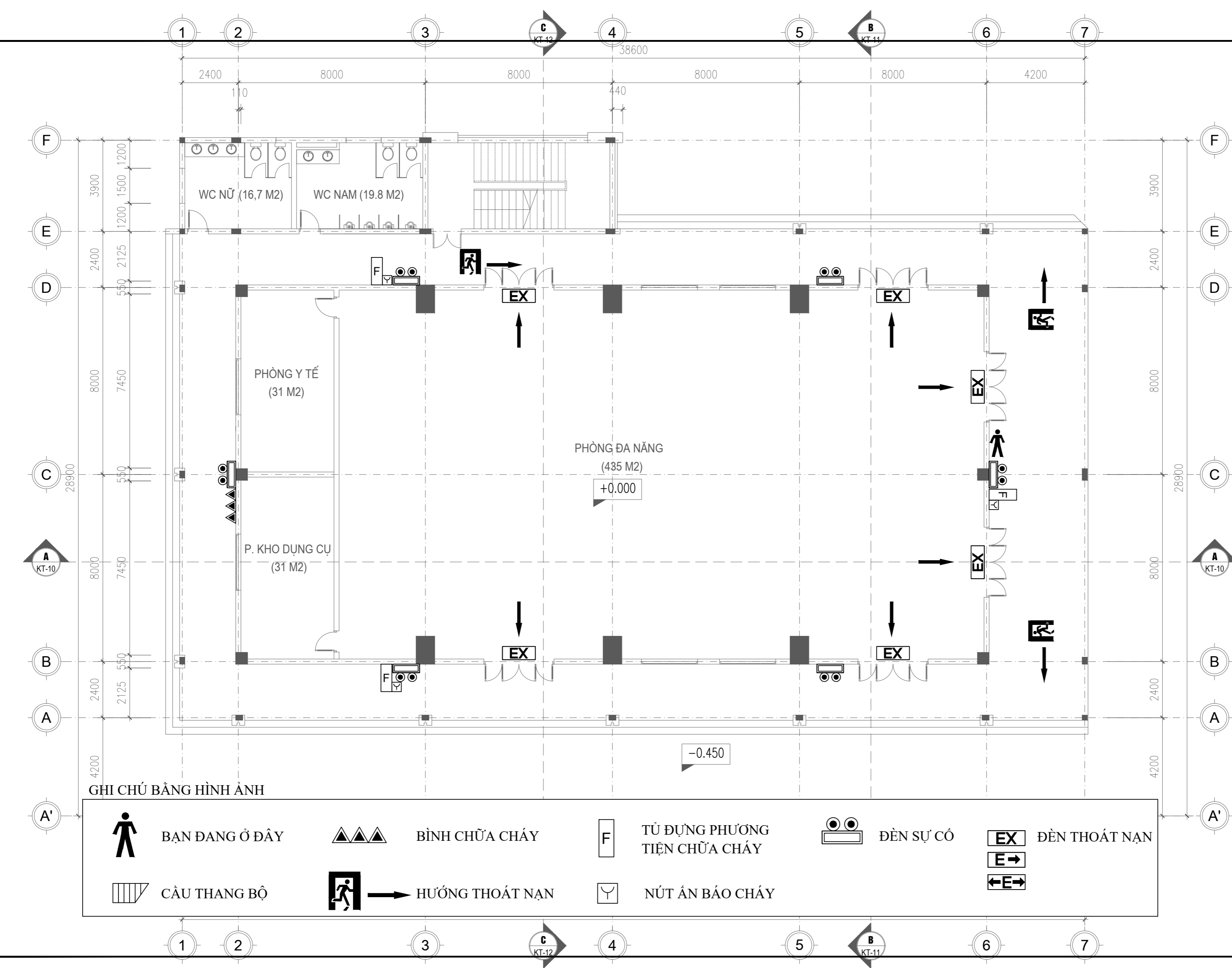

GHI CHÚ BẰNG HÌNH ẢNH

	BẠN ĐANG Ở ĐÂY		BÌNH CHỮA CHÁY		TỦ DỰNG PHƯƠNG TIỆN CHỮA CHÁY		ĐÈN SỰ CỐ		ĐÈN THOÁT NẠN
	CẦU THANG BỘ		HƯỚNG THOÁT NẠN		NÚT ẤN BÁO CHÁY				

CHỦ ĐẦU TƯ - PROJECT OWNER :  
 BAN QLDA ĐẦU TƯ XÂY DỰNG CÔNG TRÌNH DÂN DỤNG THÀNH PHỐ HÀ NỘI.

ĐỊA CHẾ SỐ 288 VÔ CHẾ CÔNG. P. TÂY HỒ, TP. HÀ NỘI  
 ĐƠN VỊ TƯ VẤN THIẾT KẾ PHÒNG CHÁY:  
  
 CÔNG TY TNHH AP GROUP VIỆT NAM

ĐỊA CHẾ SỐ 87 - TRẦN THÁI TÔNG - P. CẦU GIẤY - TP. HÀ NỘI  
 TÊN DỰ ÁN - PROJECT :  
 NÂNG CẤP TỔNG THỂ TRƯỜNG TRUNG CẤP NGHỀ GIAO THÔNG CÔNG CHÍNH HÀ NỘI

ĐỊA ĐIỂM: 186 ĐƯỜNG CẦU ĐIỆN - PHƯỜNG TÂY TỤY - THÀNH PHỐ HÀ NỘI  
 HẠNG MỤC:  
 PHÒNG CHÁY CHỮA CHÁY

TÊN BẢN VẼ - DRAWING NAME:  
 SƠ ĐỒ THOÁT NẠN NHÀ GIÁO DỤC THỂ CHẤT TẦNG 1

CHỦ TỊCH HĐQT

LÊ THU HẠNH  
 CHỦ TRÌ THIẾT KẾ PCCC

TRẦN XUÂN TUẤN  
 CÁN BỘ THIẾT KẾ

ĐÀO BÌNH THỊ  
 KÝ HIỆU:  
 HS.T.K.C.S. SDTN-1

GIAO CĐT LẦN: .....  
 NGÀY GIAO: ..... / ..... / 2025

### SƠ ĐỒ THOÁT NẠN NHÀ GIÁO DỤC THỂ CHẤT TẦNG 1

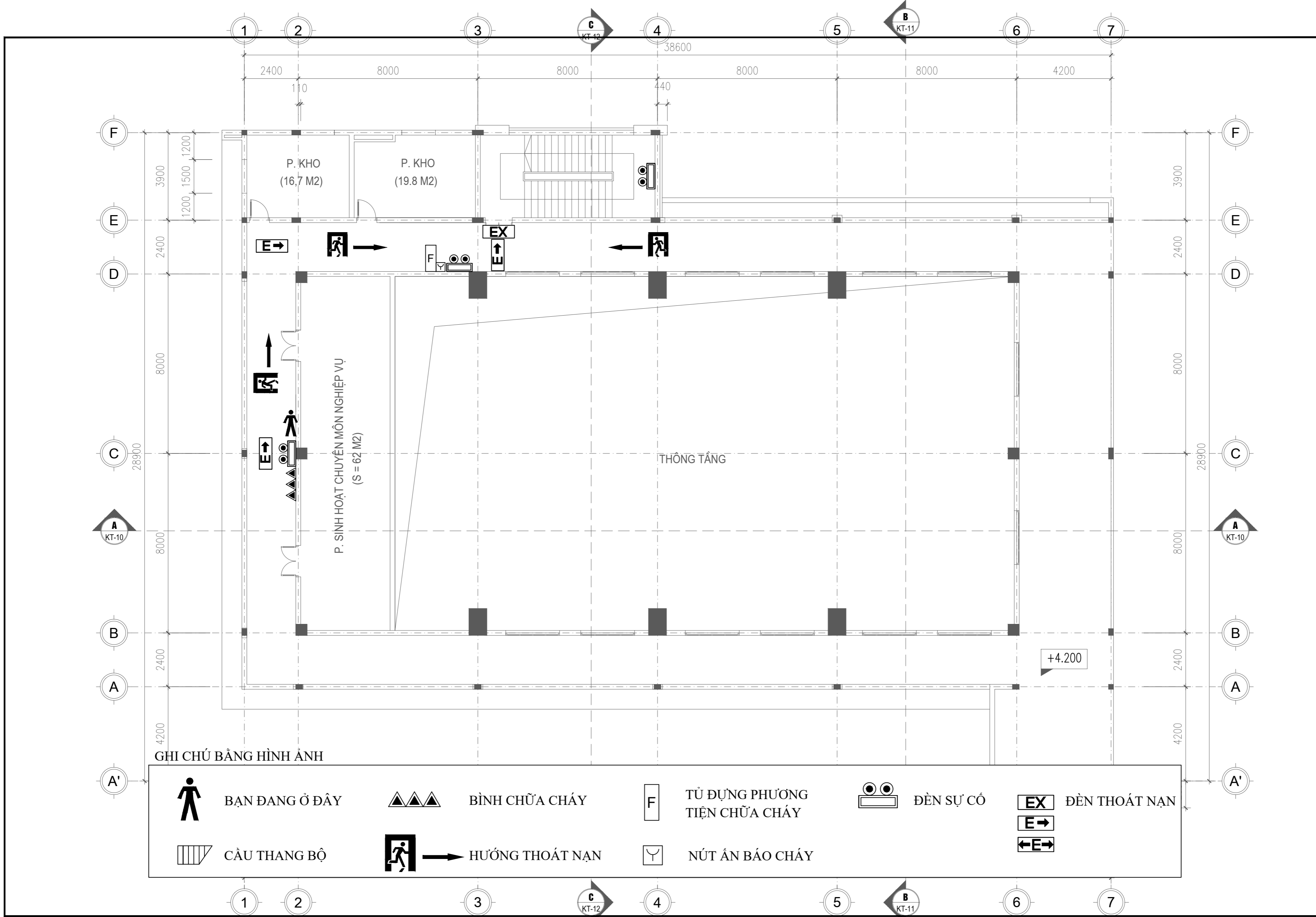

GHI CHÚ BẰNG HÌNH ẢNH

	BẠN ĐANG Ở ĐÂY		BÌNH CHỮA CHÁY		TỦ ĐỰNG PHƯƠNG TIỆN CHỮA CHÁY		ĐÈN SỰ CỐ		ĐÈN THOÁT NẠN
	CÀU THANG BỘ		HƯỚNG THOÁT NẠN		NÚT ÁN BÁO CHÁY				

SƠ ĐỒ THOÁT NẠN NHÀ GIÁO DỤC THỂ CHẤT TẦNG 2

GHI CHÚ

CHỦ ĐẦU TƯ - PROJECT OWNER:  
 BAN QLDA ĐẦU TƯ XÂY DỰNG CÔNG TRÌNH DÂN DỤNG THÀNH PHỐ HÀ NỘI.

ĐỊA CHẾ: SỐ 288 VÔ CHẾ CÔNG. P. TÂY HỒ, TP. HÀ NỘI  
 ĐƠN VỊ TƯ VẤN THIẾT KẾ PHÒNG CHÁY:  
  
 CÔNG TY TNHH AP GROUP VIỆT NAM

ĐỊA CHẾ: SỐ 87 - TRẦN THÁI TÔNG - P. CẦU GIẤY - TP. HÀ NỘI

TÊN DỰ ÁN - PROJECT:  
 NÂNG CẤP TỔNG THỂ TRƯỜNG TRUNG CẤP NGHỀ GIAO THÔNG CÔNG CHÍNH HÀ NỘI

ĐỊA ĐIỂM: 186 ĐƯỜNG CẦU DIÊN - PHƯỜNG TÂY TỤY - THÀNH PHỐ HÀ NỘI

HẠNG MỤC:  
 PHÒNG CHÁY CHỮA CHÁY

TÊN BẢN VẼ - DRAWING NAME:  
 SƠ ĐỒ THOÁT NẠN NHÀ GIÁO DỤC THỂ CHẤT TẦNG 2

CHỦ TỊCH HĐQT

LÊ THU HẠNH  
 CHỦ TRÌ THIẾT KẾ PCCC

TRẦN XUÂN TUẤN  
 CÁN BỘ THIẾT KẾ

ĐÀO BÌNH THỊ

KÝ HIỆU:  
 HS T.K.C.S. SDTN-2

GIAO CĐT LẦN: .....  
 NGÀY GIAO: ..... / ..... / 2025

CHỦ ĐẦU TƯ - PROJECT OWNER:  
BAN QLDA ĐẦU TƯ XÂY DỰNG  
CÔNG TRÌNH DÂN DỤNG  
THÀNH PHỐ HÀ NỘI.

ĐỊA CHẾ SỐ 288 VÔ CHẾ CÔNG. P. TÂY HỒ, TP. HÀ NỘI  
ĐƠN VỊ TƯ VẤN THIẾT KẾ PHÒNG CHÁY:



CÔNG TY TNHH AP GROUP VIỆT NAM

ĐỊA CHẾ SỐ 87 - TRẦN THÁI TÔNG - P. CẦU GIẤY  
- TP. HÀ NỘI

TÊN DỰ ÁN - PROJECT:  
NÂNG CẤP TỔNG THỂ TRƯỜNG  
TRUNG CẤP NGHỀ GIAO THÔNG  
CÔNG CHÍNH HÀ NỘI

ĐỊA ĐIỂM: 186 ĐƯỜNG CẦU DIÊN - PHƯỜNG  
TÂY TỤY - THÀNH PHỐ HÀ NỘI

HẠNG MỤC:  
PHÒNG CHÁY CHỮA CHÁY

TÊN BẢN VẼ - DRAWING NAME:

SƠ ĐỒ THOÁT NẠN NHÀ GIÁO DỤC THỂ CHẤT TẦNG 3

CHỦ TỊCH HĐQT  
*Signature*

LÊ THU HẠNH  
CHỦ TRÌ THIẾT KẾ PCCC  
*Signature*

TRẦN XUÂN TUẤN  
CÁN BỘ THIẾT KẾ  
*Signature*

ĐÀO BÌNH THỊ  
KÝ HIỆU:  
HS.T.K.C.S. SDTN-3

GIAO CĐT LẦN: .....  
NGÀY GIAO: ..... / ..... / 2025

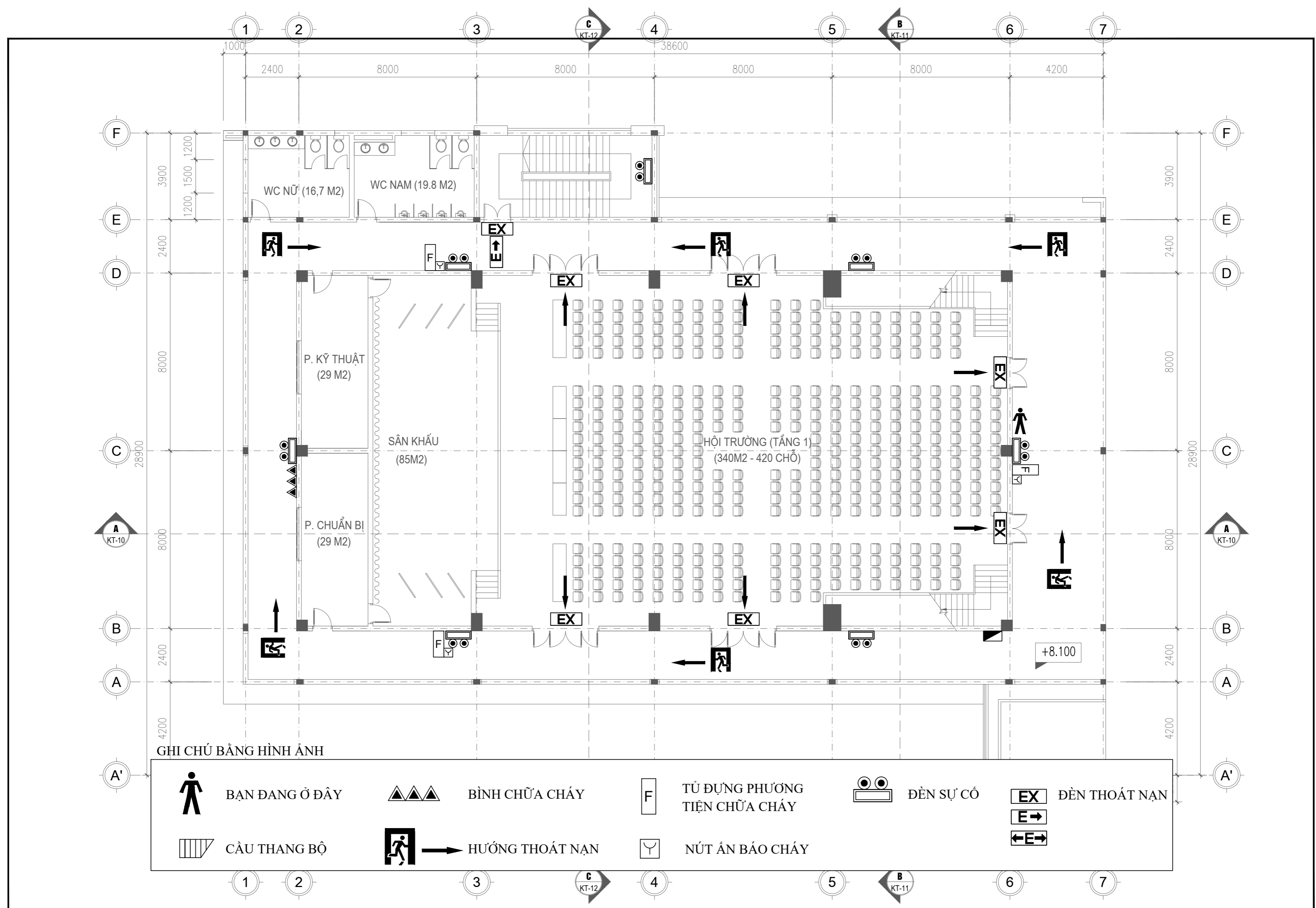

GHI CHÚ BẰNG HÌNH ẢNH

	BẠN ĐANG Ở ĐÂY		BÌNH CHỮA CHÁY		TỦ ĐỰNG PHƯƠNG TIỆN CHỮA CHÁY		ĐÈN SỰ CỐ		ĐÈN THOÁT NẠN
	CẦU THANG BỘ		HƯỚNG THOÁT NẠN		NÚT ÁN BÁO CHÁY				

SƠ ĐỒ THOÁT NẠN NHÀ GIÁO DỤC THỂ CHẤT TẦNG 3

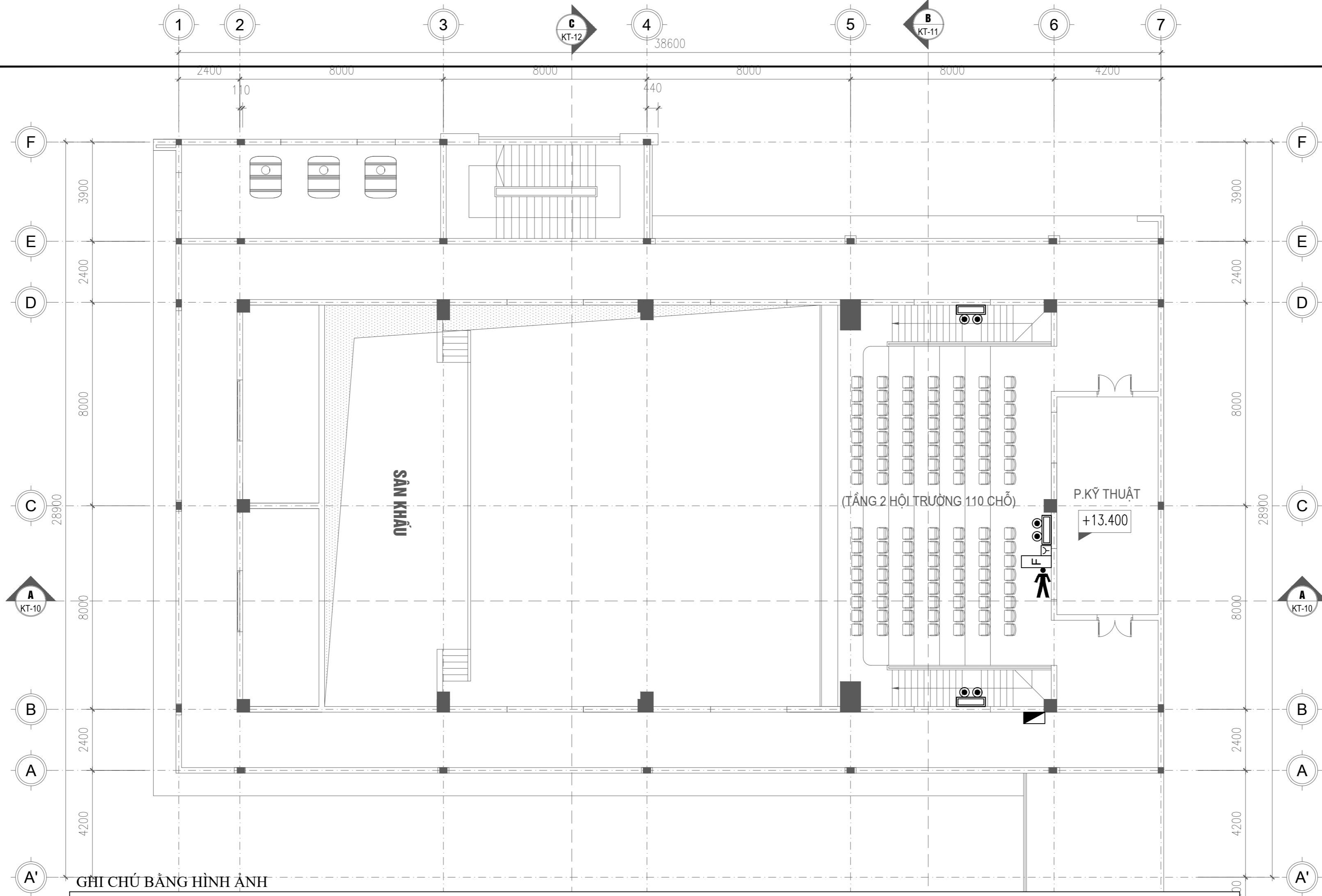

GHI CHÚ BẰNG HÌNH ẢNH

	BẠN ĐANG Ở ĐÂY		BÌNH CHỮA CHÁY		TỦ ĐỰNG PHƯƠNG TIỆN CHỮA CHÁY		ĐÈN SỰ CỐ		ĐÈN THOÁT NẠN
	CẦU THANG BỘ		HƯỚNG THOÁT NẠN		NÚT ẤN BÁO CHÁY		EX		E →
									← E

600 CM

SƠ ĐỒ THOÁT NẠN NHÀ GIÁO DỤC THỂ CHẤT TẦNG 3 COS +14.00

GHI CHÚ

CHỦ ĐẦU TƯ - PROJECT OWNER:  
 BAN QLDA ĐẦU TƯ XÂY DỰNG  
 CÔNG TRÌNH DÂN DỤNG  
 THÀNH PHỐ HÀ NỘI.

ĐỊA CHỈ: SỐ 288 VÕ THẾ CÔNG, P. TÂY HỒ, TP. HÀ NỘI  
 ĐƠN VỊ TƯ VẤN THIẾT KẾ PHÒNG CHÁY:



CÔNG TY TNHH AP GROUP VIỆT NAM

ĐỊA ĐIỂM: SỐ 87 - TRẦN THÁI TÔNG - P. CẦU GIẤY - TP. HÀ NỘI

TÊN DỰ ÁN - PROJECT:  
 NÂNG CẤP TỔNG THỂ TRƯỜNG  
 TRUNG CẤP NGHỀ GIAO THÔNG  
 CÔNG CHÍNH HÀ NỘI

ĐỊA ĐIỂM: 186 ĐƯỜNG CẦU DIỄN - PHƯỜNG  
 TÂY TỤY - THÀNH PHỐ HÀ NỘI

HẠNG MỤC:  
 PHÒNG CHÁY CHỮA CHÁY

TÊN BẢN VẼ - DRAWING NAME:  
 SƠ ĐỒ THOÁT NẠN NHÀ GIÁO  
 DỤC THỂ CHẤT TẦNG 3 COS  
 +14.00

CHỦ TỊCH HĐQT  
*Signature*

LÊ THU HANH  
 CHỦ TRÌ THIẾT KẾ PCCC  
*Signature*

TRẦN XUÂN TUẤN  
 CÁN BỘ THIẾT KẾ  
*Signature*

ĐÀO BÌNH THỊ  
 KÝ HIỆU:  
 HS T.K.C.S. SDTN-4

GIAO CĐT LẦN: .....  
 NGÀY GIAO: ..... / ..... / 2025

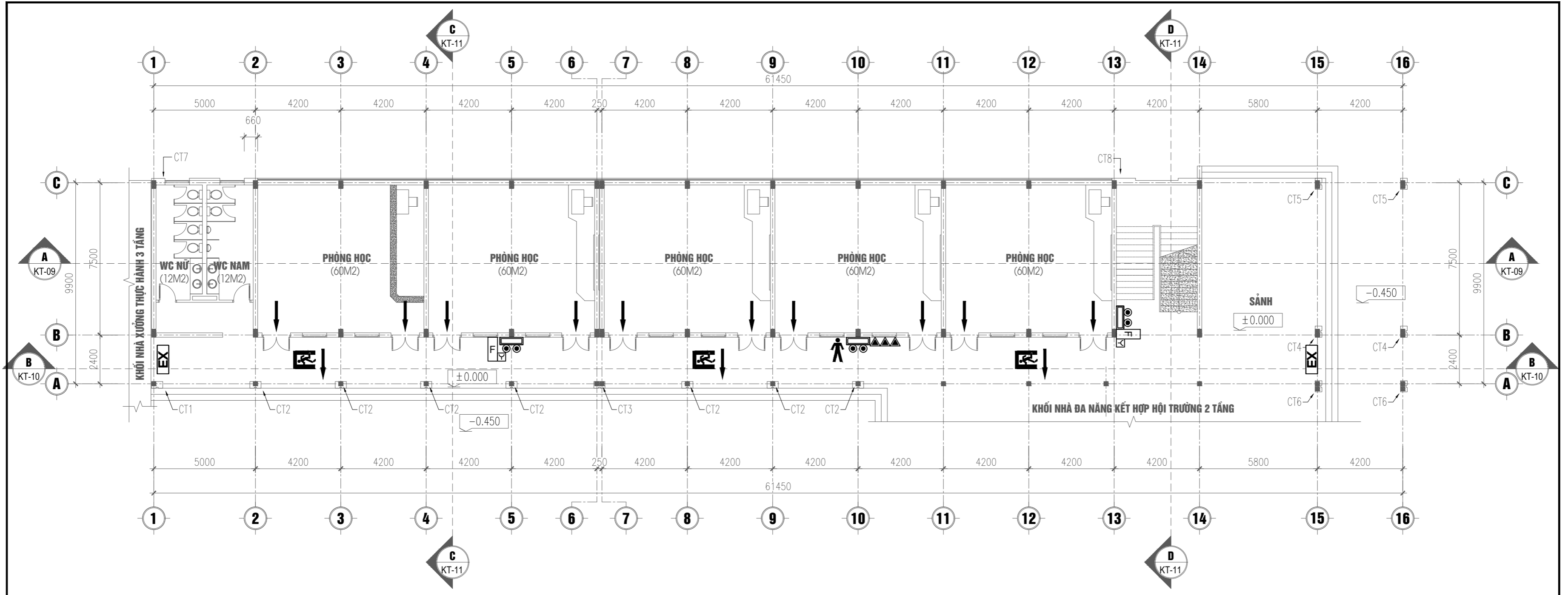

GHI CHÚ BẰNG HÌNH ẢNH

	BẠN ĐANG Ở ĐÂY		BÌNH CHỮA CHÁY		TỦ ĐUNG PHƯƠNG TIỆN CHỮA CHÁY		ĐÈN SỰ CỐ		ĐÈN THOÁT NẠN
	CẦU THANG BỘ		HƯỚNG THOÁT NẠN		NÚT ẮN BÁO CHÁY				

600 CM

SƠ ĐỒ THOÁT NẠN NHÀ LỚP HỌC TẦNG 1

CHỦ ĐẦU TƯ - PROJECT OWNER :  
**BAN QLDA ĐẦU TƯ XÂY DỰNG CÔNG TRÌNH DÂN DỤNG THÀNH PHỐ HÀ NỘI.**

ĐỊA CHỈ: SỐ 288 VÕ CHẾ CÔNG, P. TÂY HỒ, TP. HÀ NỘI  
 ĐƠN VỊ TƯ VẤN THIẾT KẾ PHÒNG CHÁY:



CÔNG TY TNHH AP GROUP VIỆT NAM

ĐỊA CHỈ: SỐ 87 - TRẦN THÁI TÔNG - P. CẦU GIẤY - TP. HÀ NỘI

TÊN DỰ ÁN - PROJECT :  
**NÂNG CẤP TỔNG THỂ TRƯỜNG TRUNG CẤP NGHỀ GIAO THÔNG CÔNG CHÍNH HÀ NỘI**

ĐỊA ĐIỂM: 186 ĐƯỜNG CẦU ĐIỀN - PHƯỜNG TÂY TỤY - THÀNH PHỐ HÀ NỘI

HẠNG MỤC:  
**PHÒNG CHÁY CHỮA CHÁY**

TÊN BẢN VẼ - DRAWING NAME:

SƠ ĐỒ THOÁT NẠN NHÀ LỚP HỌC TẦNG 1

CHỦ TỊCH HĐQT

*Signature*

LÊ THU HANH  
 CHỦ TRÌ THIẾT KẾ PCCC

*Signature*

TRẦN XUÂN TUẤN  
 CÁN BỘ THIẾT KẾ

*Signature*

ĐÀO BÌNH THỊ

KÝ HIỆU:  
**HS T.K.C.S. SDTN-5**

GIAO CĐT LẦN: .....  
 NGÀY GIAO: ..... / ..... / 2025

40 CM

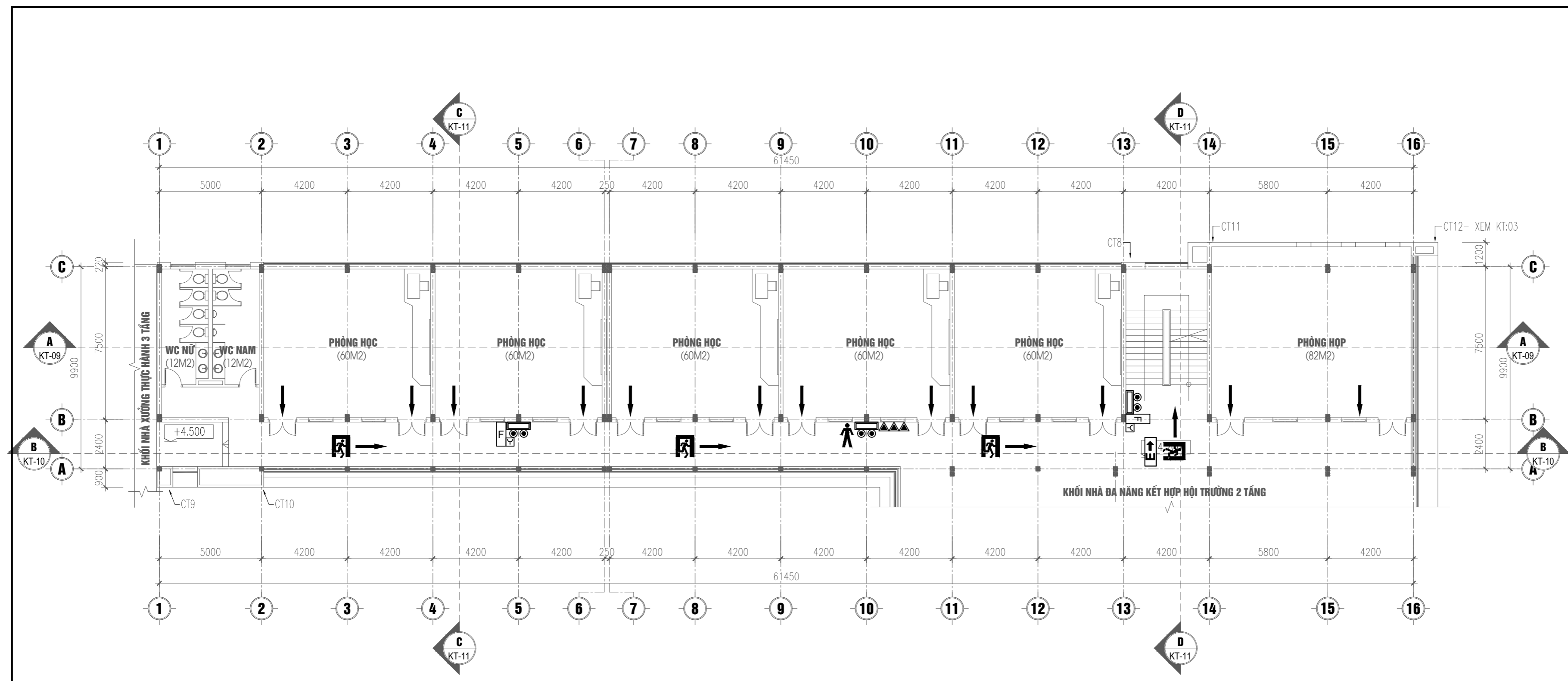

GHI CHÚ BẰNG HÌNH ẢNH

	BẠN ĐANG Ở ĐÂY		BÌNH CHỮA CHÁY		TỦ DỤNG PHƯƠNG TIỆN CHỮA CHÁY		ĐÈN SỰ CÓ		ĐÈN THOÁT NẠN
	CẦU THANG BỘ		HƯỚNG THOÁT NẠN		NÚT ÁN BÁO CHÁY				

600 CM

SƠ ĐỒ THOÁT NẠN NHÀ LỚP HỌC TẦNG 2

CHỦ ĐẦU TƯ - PROJECT OWNER :  
 BAN QLDA ĐẦU TƯ XÂY DỰNG CÔNG TRÌNH DÂN DỤNG THÀNH PHỐ HÀ NỘI.

ĐỊA CHẾ: SỐ 288 VÔ CHẾ CÔNG. P. TÂY HỒ, TP. HÀ NỘI  
 ĐƠN VỊ TƯ VẤN THIẾT KẾ PHÒNG CHÁY:



CÔNG TY TNHH AP GROUP VIỆT NAM

ĐỊA CHẾ: SỐ 87 - TRẦN THÁI TÔNG - P. CẦU GIẤY - TP. HÀ NỘI

TÊN DỰ ÁN - PROJECT :  
 NÂNG CẤP TỔNG THỂ TRƯỜNG TRUNG CẤP NGHỀ GIAO THÔNG CÔNG CHÍNH HÀ NỘI

ĐỊA ĐIỂM: 186 ĐƯỜNG CẦU DIỄN - PHƯỜNG TÂY TỤY - THÀNH PHỐ HÀ NỘI

HẠNG MỤC:  
 PHÒNG CHÁY CHỮA CHÁY

TÊN BẢN VẼ - DRAWING NAME:

SƠ ĐỒ THOÁT NẠN NHÀ LỚP HỌC TẦNG 2

CHỦ TỊCH HĐQT  
*(Signature)*

LÊ THU HANH  
 CHỦ TRÌ THIẾT KẾ PCCC  
*(Signature)*

TRẦN XUÂN TUẤN  
 CÁN BỘ THIẾT KẾ  
*(Signature)*

ĐÀO BÌNH THỊ  
 KÝ HIỆU:  
 HS T.K.C.S. SDTN-6

GIAO CĐT LẦN: .....  
 NGÀY GIAO: ..... / ..... / 2025

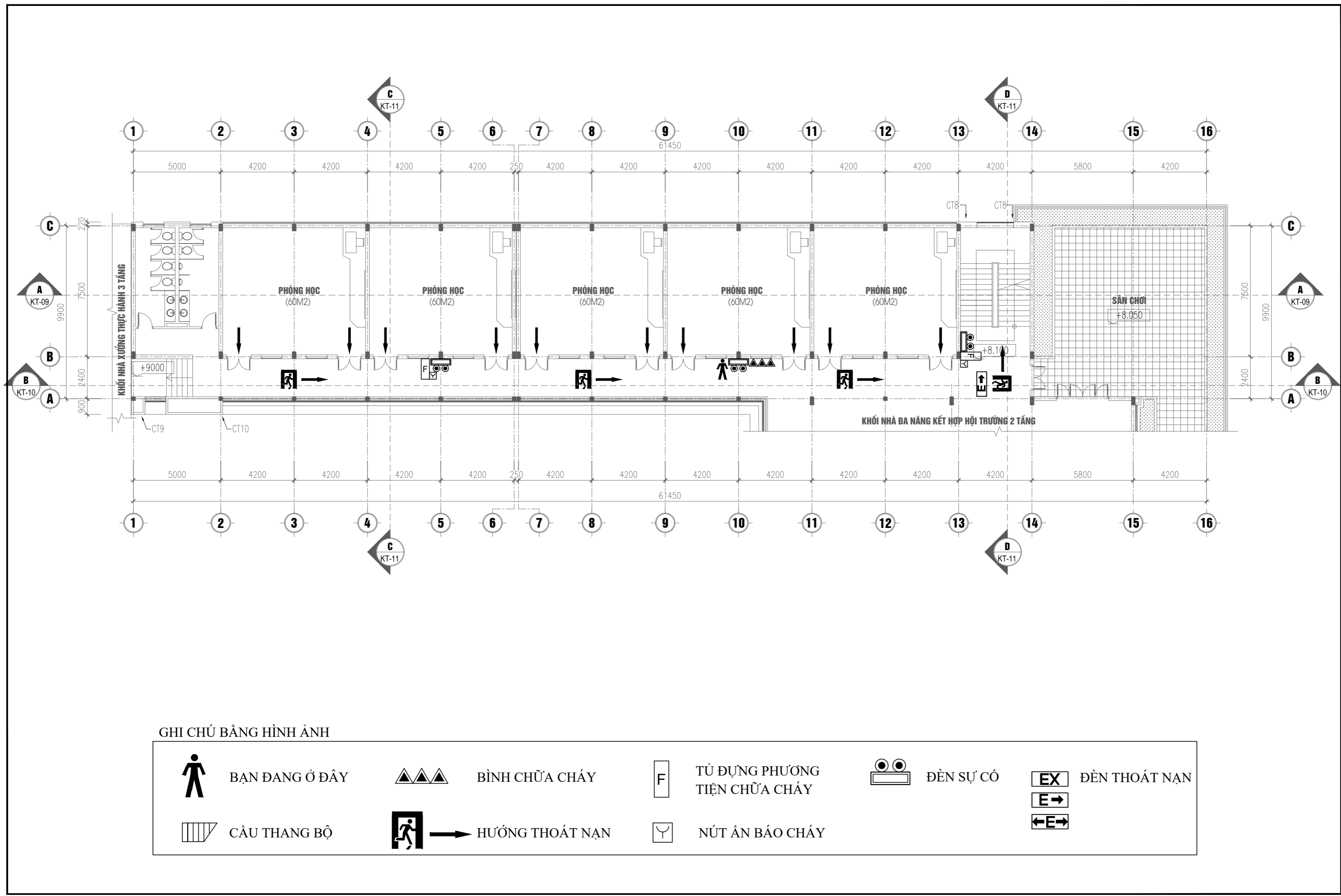

GHI CHÚ BẰNG HÌNH ẢNH

	BẠN ĐANG Ở ĐÂY		BÌNH CHỮA CHÁY		TỦ ĐỰNG PHƯƠNG TIỆN CHỮA CHÁY		ĐÈN SỰ CỐ		ĐÈN THOÁT NẠN
	CÀU THANG BỘ		HƯỚNG THOÁT NẠN		NÚT ÁN BÁO CHÁY		ĐÈN THOÁT NẠN		ĐÈN THOÁT NẠN

600 CM

SƠ ĐỒ THOÁT NẠN NHÀ LỚP HỌC TẦNG 3

CHỦ ĐẦU TƯ - PROJECT OWNER :  
 BAN QLDA ĐẦU TƯ XÂY DỰNG CÔNG TRÌNH DÂN DỤNG THÀNH PHỐ HÀ NỘI.

ĐỊA CHỈ: SỐ 288 VÕ THẾ CÔNG, P. TÂY HỒ, TP. HÀ NỘI  
 ĐƠN VỊ TƯ VẤN THIẾT KẾ PHÒNG CHÁY:



CÔNG TY TNHH AP GROUP VIỆT NAM

ĐỊA CHỈ: SỐ 87 - TRẦN THÁI TÔNG - P. CẦU GIẤY - TP. HÀ NỘI

TÊN DỰ ÁN - PROJECT :  
 NÂNG CẤP TỔNG THỂ TRƯỜNG TRUNG CẤP NGHỀ GIAO THÔNG CÔNG CHÍNH HÀ NỘI

ĐỊA ĐIỂM: 186 ĐƯỜNG CẦU DIỄN - PHƯỜNG TÂY TỤY - THÀNH PHỐ HÀ NỘI

HẠNG MỤC:  
 PHÒNG CHÁY CHỮA CHÁY

TÊN BẢN VẼ - DRAWING NAME:

SƠ ĐỒ THOÁT NẠN NHÀ LỚP HỌC TẦNG 3

CHỦ TỊCH HĐQT  
*Signature*

LÊ THU HANH  
 CHỦ TRÌ THIẾT KẾ PCCC  
*Signature*

TRẦN XUÂN TUẤN  
 CÁN BỘ THIẾT KẾ  
*Signature*

ĐÀO BÌNH THỊ  
 KÝ HIỆU:  
 HS T.K.C.S. SDTN-7

GIAO CĐT LẦN: .....  
 NGÀY GIAO: ..... / ..... / 2025

CHỦ ĐẦU TƯ - PROJECT OWNER :

BAN QLDA ĐẦU TƯ XÂY DỰNG  
CÔNG TRÌNH DÂN DỤNG  
THÀNH PHỐ HÀ NỘI.

ĐỊA CHỈ: SỐ 288 VÕ THẾ CÔNG, P. TÂY HỒ, TP. HÀ NỘI  
ĐƠN VỊ TƯ VẤN THIẾT KẾ PHÒNG CHÁY:



CÔNG TY TNHH AP GROUP VIỆT NAM

ĐỊA CHỈ: SỐ 87 - TRẦN THÁI TÔNG - P. CẦU GIẤY  
- TP. HÀ NỘI

TÊN DỰ ÁN - PROJECT :  
NÂNG CẤP TỔNG THỂ TRƯỜNG  
TRUNG CẤP NGHỀ GIAO THÔNG  
CÔNG CHÍNH HÀ NỘI

ĐỊA ĐIỂM: 186 ĐƯỜNG CẦU DIỄN - PHƯỜNG  
TÂY TỤY - THÀNH PHỐ HÀ NỘI

HẠNG MỤC:

PHÒNG CHÁY CHỮA CHÁY

TÊN BẢN VẼ - DRAWING NAME:

SƠ ĐỒ THOÁT NẠN NHÀ XƯỞNG  
TẦNG 1

CHỦ TỊCH HĐQT

LÊ THU HẠNH

CHỦ TRÌ THIẾT KẾ PCCC

TRẦN XUÂN TUẤN

CÁN BỘ THIẾT KẾ

ĐÀO BÌNH THỊ

HS T.K.C.S.

KÝ HIỆU:  
SDTN-8

GIAO CĐT LẦN: .....

NGÀY GIAO: ..... / ..... / 2025

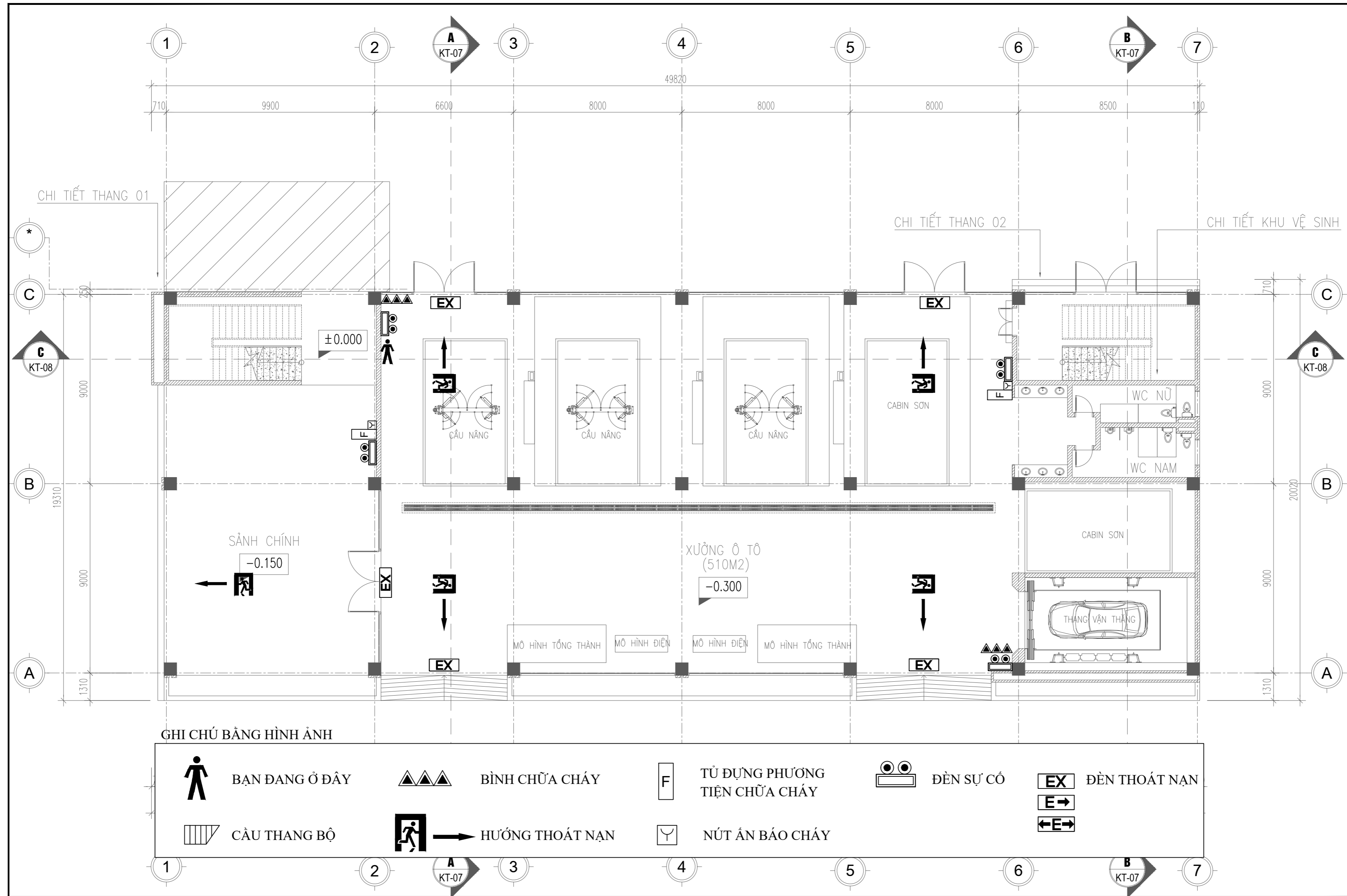

GHI CHÚ BẰNG HÌNH ẢNH

- BẠN ĐANG Ở ĐÂY
- BÌNH CHỮA CHÁY
- TỦ ĐỰNG PHƯƠNG TIỆN CHỮA CHÁY
- ĐÈN SỰ CỐ
- ĐÈN THOÁT NẠN
- CẦU THANG BỘ
- HƯỚNG THOÁT NẠN
- NÚT ẮN BÁO CHÁY

SƠ ĐỒ THOÁT NẠN NHÀ XƯỞNG TẦNG 1

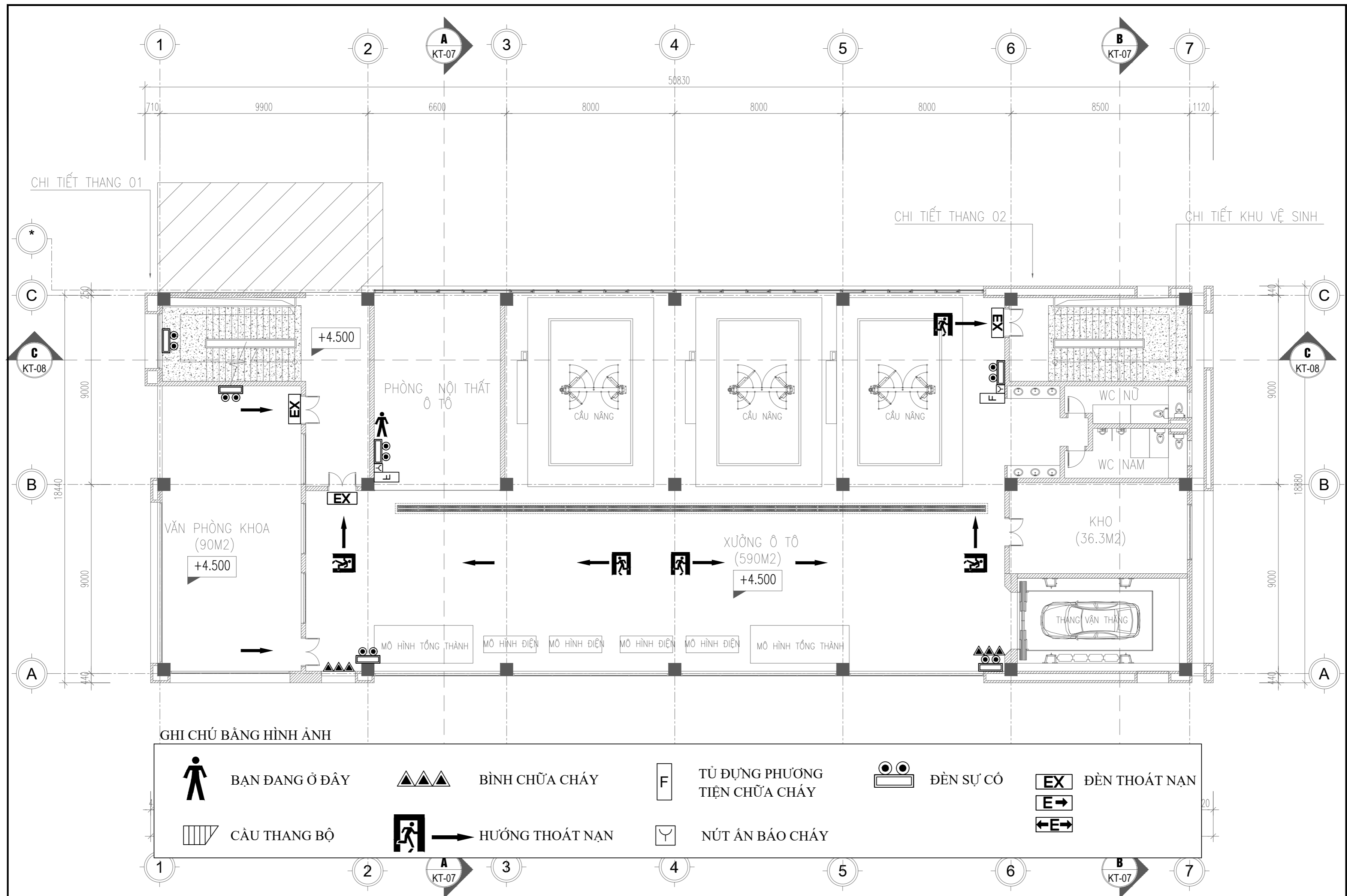

GHI CHÚ BẰNG HÌNH ẢNH

	BẠN ĐANG Ở ĐÂY		BÌNH CHỮA CHÁY		TỦ ĐỰNG PHƯƠNG TIỆN CHỮA CHÁY		ĐÈN SỰ CỐ		ĐÈN THOÁT NẠN
	CÀU THANG BỘ		HƯỚNG THOÁT NẠN		NÚT ÁN BẢO CHÁY				

SƠ ĐỒ THOÁT NẠN NHÀ XƯỞNG TẦNG 2

GHI CHÚ

CHỦ ĐẦU TƯ - PROJECT OWNER:  
**BAN QLDA ĐẦU TƯ XÂY DỰNG CÔNG TRÌNH DÂN DỤNG THÀNH PHỐ HÀ NỘI.**

ĐỊA CHẾ: SỐ 288 VÕ THẾ CÔNG, P. TÂY HỒ, TP. HÀ NỘI  
 ĐƠN VỊ TƯ VẤN THIẾT KẾ PHÒNG CHÁY:  
  
 CÔNG TY TNHH AP GROUP VIỆT NAM

ĐỊA CHẾ: SỐ 87 - TRẦN THÁI TÔNG - P. CẦU GIẤY - TP. HÀ NỘI

TÊN DỰ ÁN - PROJECT:  
**NÂNG CẤP TỔNG THỂ TRƯỜNG TRUNG CẤP NGHỀ GIAO THÔNG CÔNG CHÍNH HÀ NỘI**

ĐỊA ĐIỂM: 186 ĐƯỜNG CẦU DIÊN - PHƯỜNG TÂY TỤY - THÀNH PHỐ HÀ NỘI  
 HẠNG MỤC:  
**PHÒNG CHÁY CHỮA CHÁY**

TÊN BẢN VẼ - DRAWING NAME:  
**SƠ ĐỒ THOÁT NẠN NHÀ XƯỞNG TẦNG 2**

CHỦ TỊCH HĐQT

LÊ THU HẠNH  
 CHỦ TRÌ THIẾT KẾ PCCC

TRẦN XUÂN TUẤN  
 CÁN BỘ THIẾT KẾ

ĐÀO BÌNH THỊ  
 KÝ HIỆU:  
 HS T.K.C.S. SDTN-9

GIAO CĐT LẦN: .....  
 NGÀY GIAO: ..... / ..... / 2025

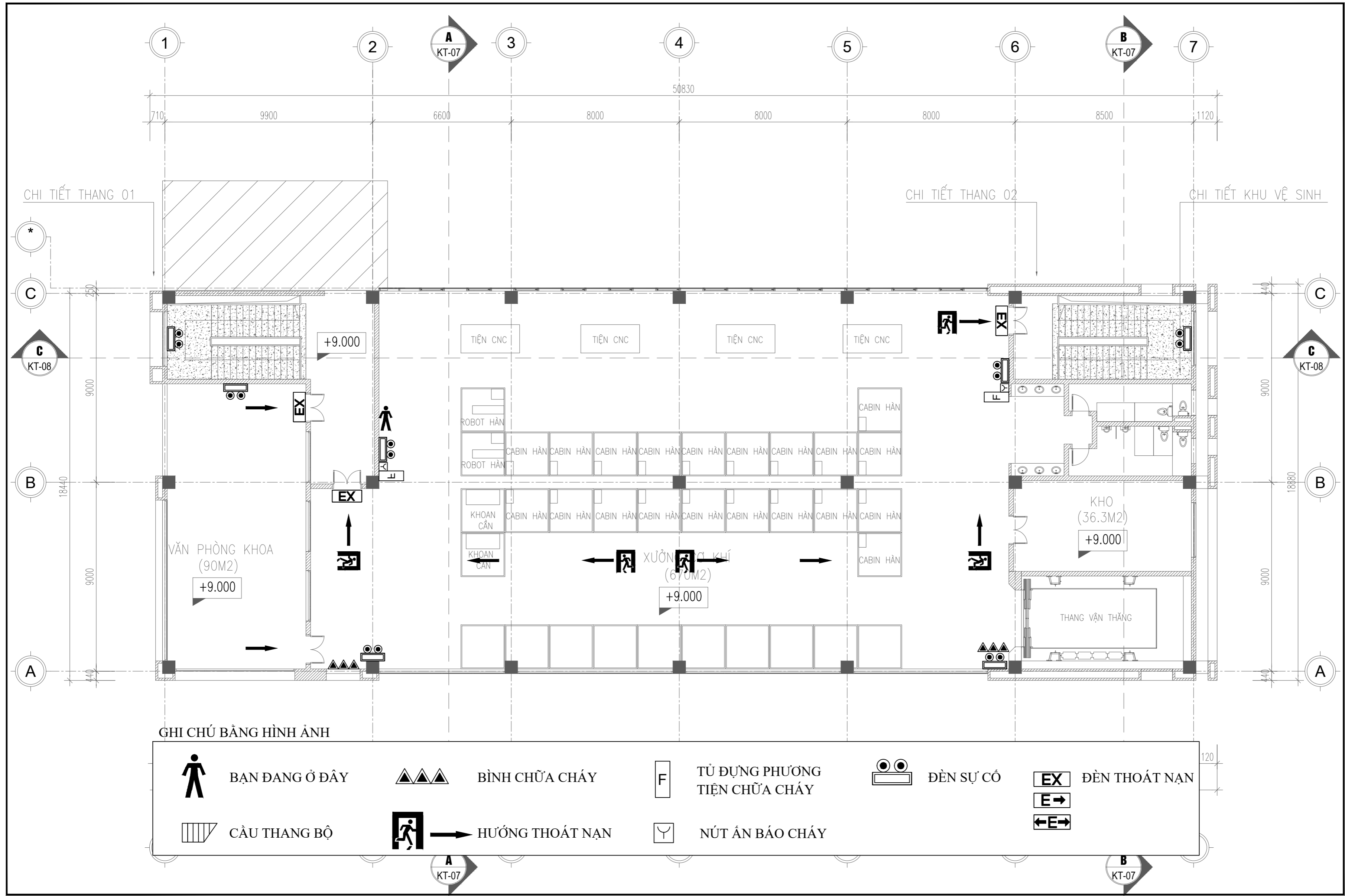

**SƠ ĐỒ THOÁT NẠN NHÀ XƯỞNG TẦNG 3**

GHI CHÚ

CHỦ ĐẦU TƯ - PROJECT OWNER :

BAN QLDA ĐẦU TƯ XÂY DỰNG  
CÔNG TRÌNH DÂN DỤNG  
THÀNH PHỐ HÀ NỘI.

ĐỊA CHỈ: SỐ 288 VÕ THẾ CÔNG, P. TÂY HỒ, TP. HÀ NỘI  
ĐƠN VỊ TƯ VẤN THIẾT KẾ PHÒNG CHÁY:



CÔNG TY TNHH AP GROUP VIỆT NAM

ĐỊA CHỈ: SỐ 87 - TRẦN THÁI TÔNG - P. CẦU GIẤY - TP. HÀ NỘI

TÊN DỰ ÁN - PROJECT :  
NÂNG CẤP TỔNG THỂ TRƯỜNG  
TRUNG CẤP NGHỀ GIAO THÔNG  
CÔNG CHÍNH HÀ NỘI

ĐỊA ĐIỂM: 186 ĐƯỜNG CẦU DIỄN - PHƯỜNG  
TÂY TỤY - THÀNH PHỐ HÀ NỘI

HẠNG MỤC:

PHÒNG CHÁY CHỮA CHÁY

TÊN BẢN VẼ - DRAWING NAME:

SƠ ĐỒ THOÁT NẠN NHÀ XƯỞNG  
TẦNG 3

CHỦ TỊCH HĐQT

*Signature*

LÊ THU HANH  
CHỦ TRÌ THIẾT KẾ PCCC

*Signature*

TRẦN XUÂN TUẤN  
CÁN BỘ THIẾT KẾ

*Signature*

ĐÀO BÌNH THỊ

HS T.K.C.S.      KÝ HIỆU:      SĐTN-10

GIAO CĐT LẦN: .....  
NGÀY GIAO: ..... / ..... / 2025