

**MẶT CẮT 1-1**

TỶ LỆ: 1 : 25

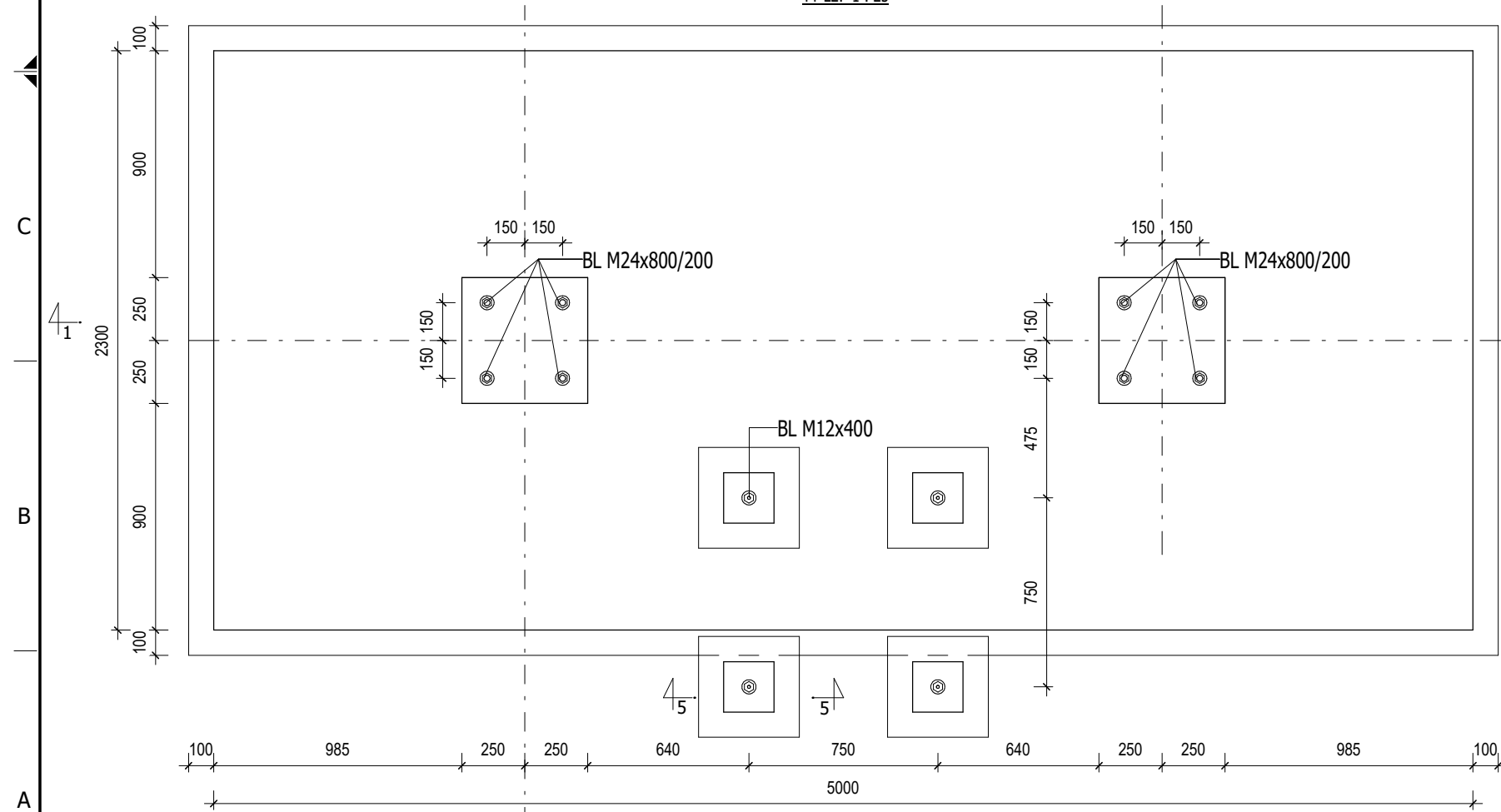

**MẶT BẰNG MÓNG**

TỶ LỆ: 1 : 25

**GHI CHÚ**

- GHI CHÚ CHUNG XEM BẢN VẼ 422004G-TR-XD-00
- VỊ TRÍ MÓNG XEM BẢN VẼ 422004G-TR-XD-01
- BULÔNG NEO XEM BẢN VẼ 422004G-TR-XD-24

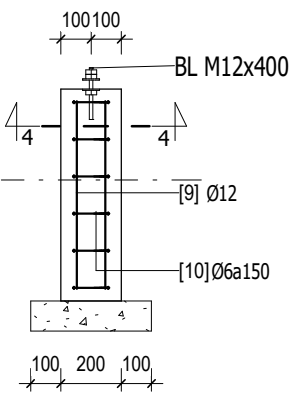

**MẶT CẮT 5-5**

TỶ LỆ: 1 : 25

**BẢNG KHỐI LƯỢNG MÓNG 22-CB (1CK)**

VẬT LIỆU	KHỐI LƯỢNG (M <sup>3</sup> )
BT LÓT ĐÁ 4X6 B7.5	1.364
BTCT ĐÁ 1X2 B20	3.697
VỮA M10	0.015
KHỐI LƯỢNG ĐẤT (100m <sup>3</sup> )	
V ĐÀO	V ĐẬP
0.37	0.32

**THỐNG KÊ THÉP MÓNG 22-CB**

SỐ HIỆU	D (MM)	HÌNH DẠNG	SỐ LƯỢNG	CHIỀU DÀI (MM)	TỔNG CD (M)	KHỐI LƯỢNG (KG)
1	12		52	2500	130.00	115.42
2	12		24	5200	124.80	110.80
3	8		24	540	12.96	5.11
5	8		20	1800	36.00	14.21
7	16		32	1890	60.48	95.46
8	10		6	350	2.10	1.29
9	12		16	620	9.92	8.81
10	6		24	580	13.92	3.09
			198		390.18	354.18

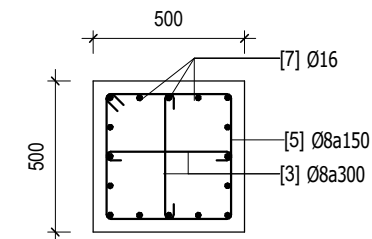

**MẶT CẮT 2-2**

TỶ LỆ: 1 : 25

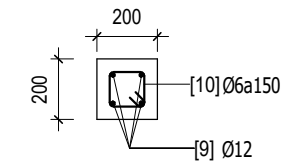

**MẶT CẮT 4-4**

TỶ LỆ: 1 : 25

 <b>EVNPECC3</b> CÔNG TY CỔ PHẦN TƯ VẤN XÂY DỰNG ĐIỆN 3		<b>TRẠM BIẾN ÁP 220KV CHÂN MÂY VÀ ĐƯỜNG          DÂY ĐẦU NỐI</b>	
P. TỔNG GIÁM ĐỐC	NGUYỄN CÔNG THẮNG	<b>MÓNG THIẾT BỊ 24KV</b>	
P. TRƯỞNG PHÒNG	NGUYỄN HOÀNG ĐẤU	<b>MÓNG CB</b>	
C. N. T. K.	HỒ ANH TÙNG	<b>422004G-TR-XD-18</b>	
C. T. T. K.	NGUYỄN HOÀNG ĐẤU		
KIỂM TRA	NGUYỄN HOÀNG ĐẤU		
THIẾT KẾ	TRẦN VIỆT TÀI		
		TKBVTCT	12/2025
		TỶ LỆ As indicated	TỜ: 1/6

CHÈN VỮA M10 DÀY 3CM  
SAU KHI CÂN CHÍNH BULÔNG

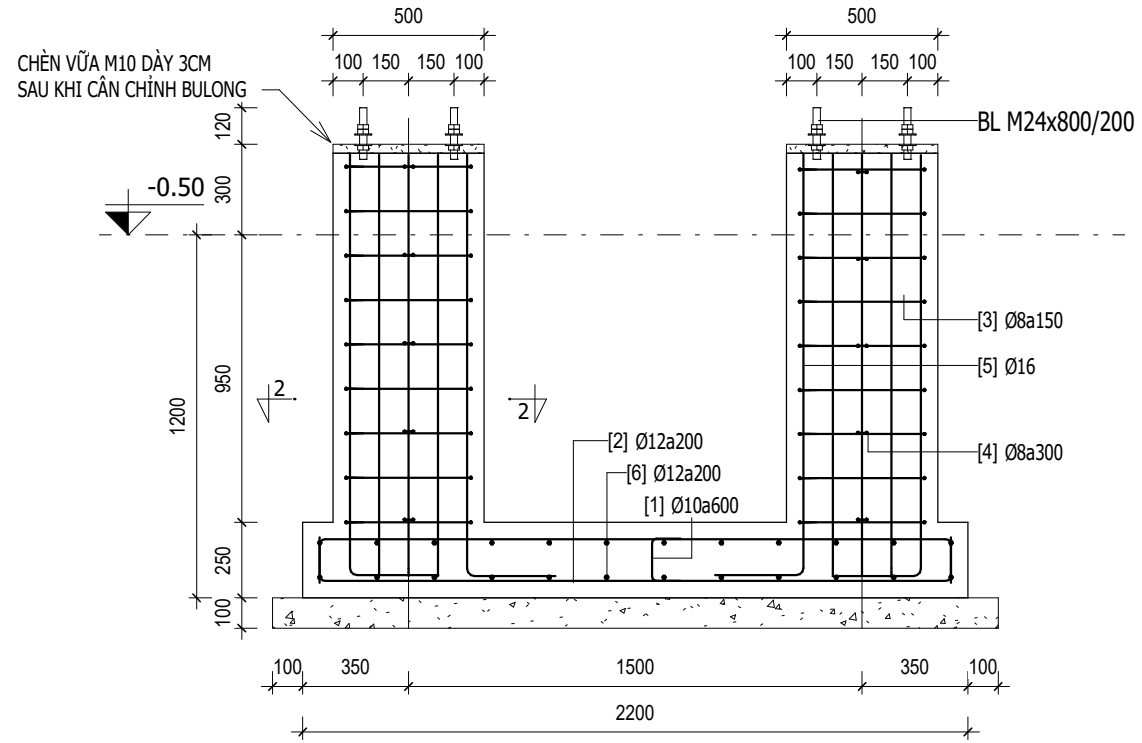

**MẶT CẮT 1-1**  
TỶ LỆ: 1 : 25

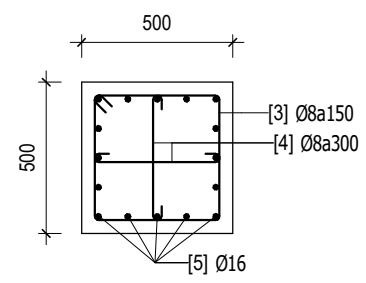

**MẶT CẮT 2-2**  
TỶ LỆ: 1 : 25

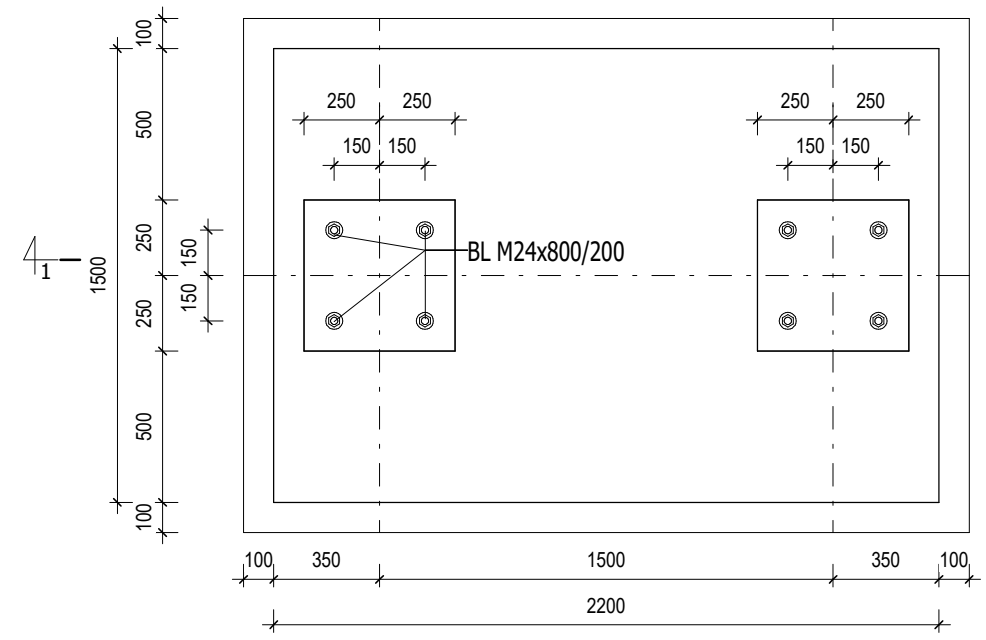

**MẶT BẰNG MÓNG**  
TỶ LỆ: 1 : 25

**GHI CHÚ**

- GHI CHÚ CHUNG XEM BẢN VẼ 422004G-TR-XD-00
- VỊ TRÍ MÓNG XEM BẢN VẼ 422004G-TR-XD-01
- BULÔNG NEO XEM BẢN VẼ 422004G-TR-XD-24

**BẢNG KHỐI LƯỢNG MÓNG 24-DS (1CK)**

VẬT LIỆU	KHỐI LƯỢNG (M3)
BT LÓT ĐÁ 4X6 B7.5	0.408
BTCT ĐÁ 1X2 B20	1.435
VỮA M10	0.015
LOẠI BULÔNG	SỐ LƯỢNG (BỘ)
BL M24x800/200	8
KHỐI LƯỢNG ĐẤT (100m3)	
V ĐÀO	V ĐẤP
0.13	0.11

**THỐNG KÊ THÉP MÓNG 24-DS**

SỐ HIỆU	D (MM)	HÌNH DẠNG	SỐ LƯỢNG	CHIỀU DÀI (MM)	TỔNG CD (M)	KHỐI LƯỢNG (KG)
1	10	□ 150x100	4	350	1.40	0.86
2	12	□ 2100x150	18	2400	43.20	38.35
3	8	□ 420x420	18	1800	32.40	12.78
4	8	□ 420x58	20	536	10.72	4.23
5	16	□ 1400x300	32	1700	54.40	85.86
6	12	□ 1400x150	24	1700	40.80	36.22
			116		182.92	178.32



P. TỔNG GIÁM ĐỐC	NGUYỄN CÔNG THẮNG	<i>[Signature]</i>
P. TRƯỞNG PHÒNG	NGUYỄN HOÀNG ĐẤU	<i>[Signature]</i>
C.N.T.K	HỒ ANH TÙNG	<i>[Signature]</i>
C.T.T.K	NGUYỄN HOÀNG ĐẤU	<i>[Signature]</i>
KIỂM TRA	NGUYỄN HOÀNG ĐẤU	<i>[Signature]</i>
THIẾT KẾ	TRẦN VIỆT TÀI	<i>[Signature]</i>

**TRẠM BIẾN ÁP 220KV CHÂN MÂY VÀ ĐƯỜNG DÂY ĐẤU NỐI**

**MÓNG THIẾT BỊ 24KV  
MÓNG DS**

TKBVT	12/2025
TỶ LỆ AS indicated	TỜ: 2/6..

**422004G-TR-XD-18**

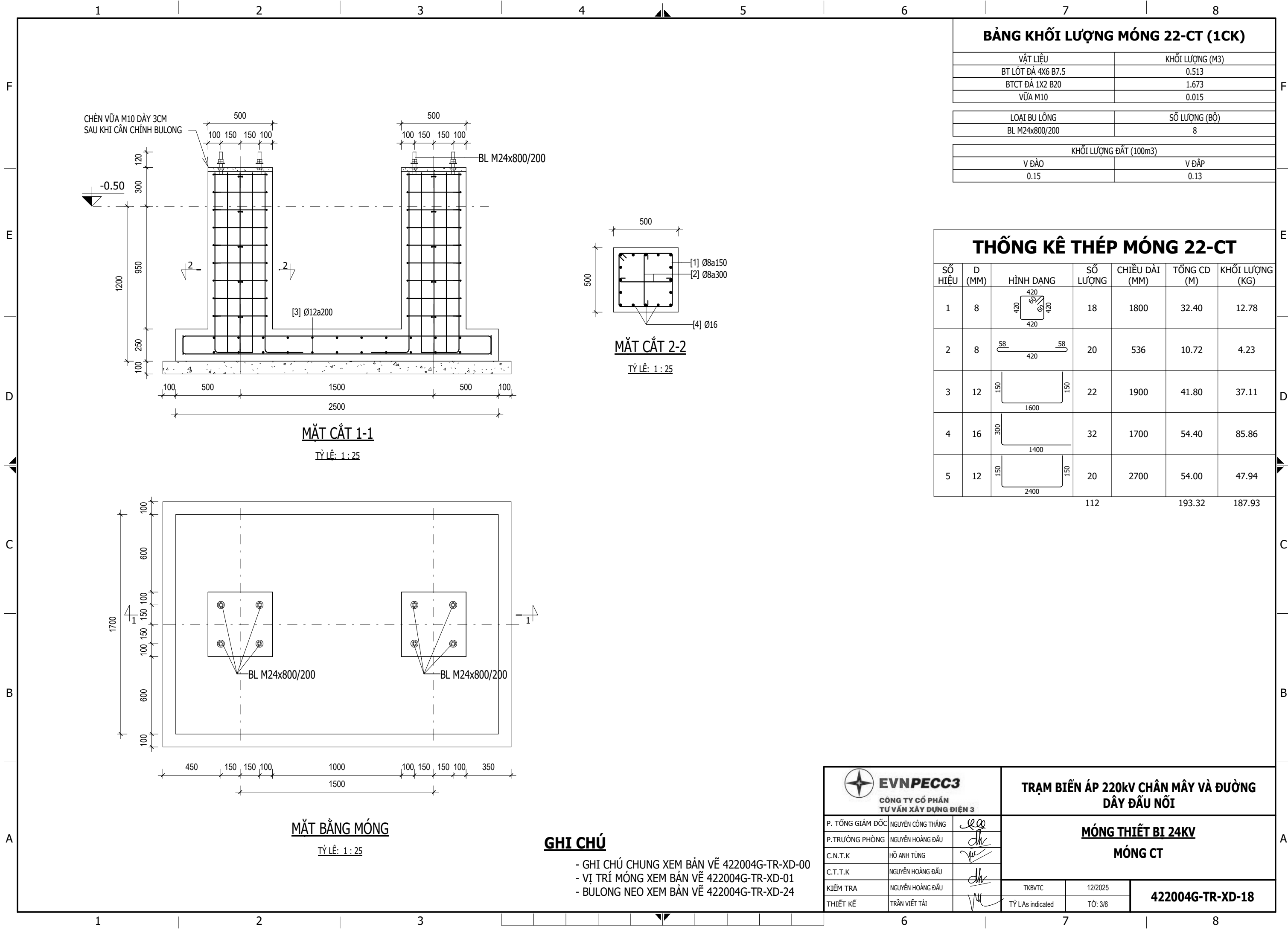

**BẢNG KHỐI LƯỢNG MÓNG 22-CT (1CK)**

VẬT LIỆU		KHỐI LƯỢNG (M3)	
BT LÓT ĐÁ 4X6 B7.5		0.513	
BTCT ĐÁ 1X2 B20		1.673	
VỮA M10		0.015	
LOẠI BU LÔNG		SỐ LƯỢNG (BỘ)	
BL M24x800/200		8	
KHỐI LƯỢNG ĐẤT (100m3)			
V ĐÀO		V ĐẬP	
0.15		0.13	

**THỐNG KÊ THÉP MÓNG 22-CT**

SỐ HIỆU	D (MM)	HÌNH DẠNG	SỐ LƯỢNG	CHIỀU DÀI (MM)	TỔNG CD (M)	KHỐI LƯỢNG (KG)
1	8		18	1800	32.40	12.78
2	8		20	536	10.72	4.23
3	12		22	1900	41.80	37.11
4	16		32	1700	54.40	85.86
5	12		20	2700	54.00	47.94
			112		193.32	187.93

**GHI CHÚ**

- GHI CHÚ CHUNG XEM BẢN VẼ 422004G-TR-XD-00
- VỊ TRÍ MÓNG XEM BẢN VẼ 422004G-TR-XD-01
- BULONG NEO XEM BẢN VẼ 422004G-TR-XD-24

 <b>EVNPECC3</b> CÔNG TY CỔ PHẦN TƯ VẤN XÂY DỰNG ĐIỆN 3		<b>TRẠM BIẾN ÁP 220KV CHÂN MÂY VÀ ĐƯỜNG DÂY ĐẦU NỐI</b>	
P. TỔNG GIÁM ĐỐC	NGUYỄN CÔNG THẮNG	<b>MÓNG THIẾT BỊ 24KV</b> <b>MÓNG CT</b>	
P. TRƯỞNG PHÒNG	NGUYỄN HOÀNG ĐẦU		
C. N. T. K	HỒ ANH TÙNG		
C. T. T. K	NGUYỄN HOÀNG ĐẦU		
KIỂM TRA	NGUYỄN HOÀNG ĐẦU	TKBVTC	12/2025
THIẾT KẾ	TRẦN VIỆT TÀI	TỶ LIAAs indicated	TỜ: 3/6
		<b>422004G-TR-XD-18</b>	

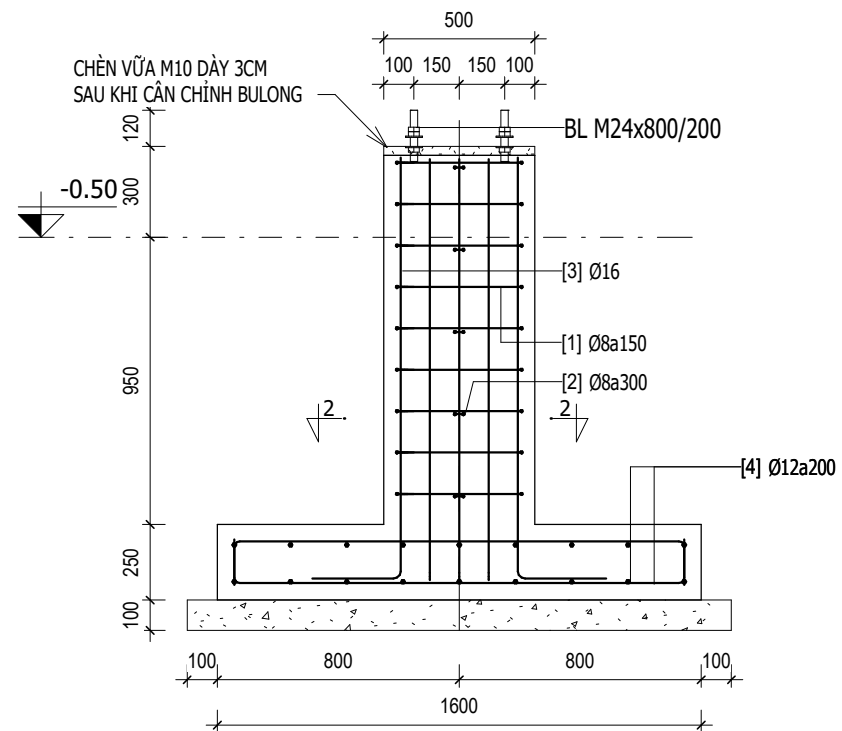

**MẶT CẮT 1-1**  
TỶ LỆ: 1:25

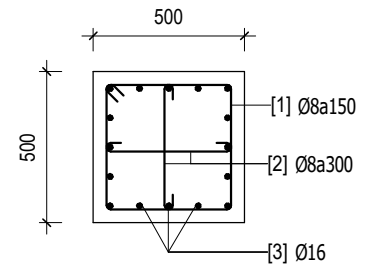

**MẶT CẮT 2-2**  
TỶ LỆ: 1:25

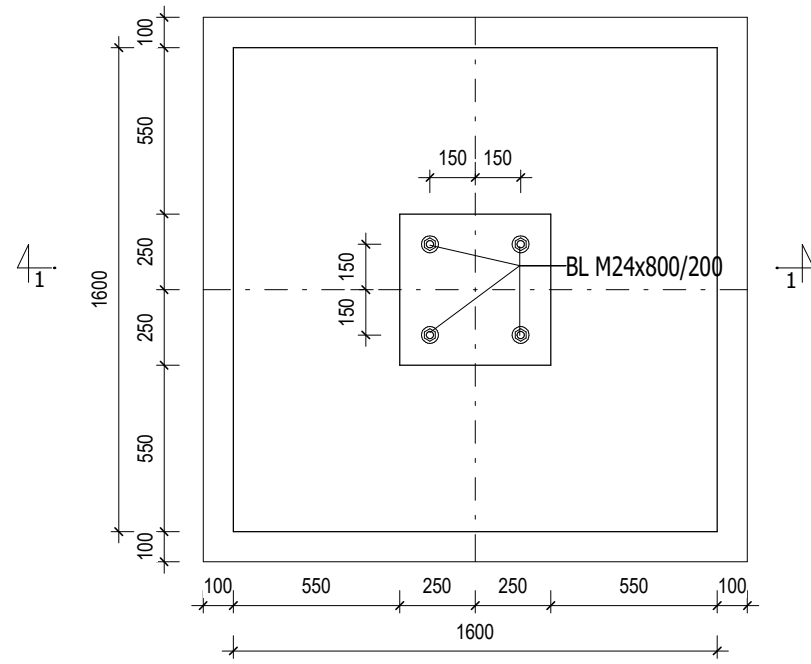

**MẶT BẰNG MÓNG**  
TỶ LỆ: 1:25

**GHI CHÚ**

- GHI CHÚ CHUNG XEM BẢN VẼ 422004G-TR-XD-00
- VỊ TRÍ MÓNG XEM BẢN VẼ 422004G-TR-XD-01
- BULÔNG NEO XEM BẢN VẼ 422004G-TR-XD-24

**BẢNG KHỐI LƯỢNG MÓNG 24-PI (1CK)**

VẬT LIỆU	KHỐI LƯỢNG (M3)
BT LÓT ĐÁ 4X6 B7.5	0.324
BTCT ĐÁ 1X2 B20	0.945
VỮA M10	0.008
LOẠI BULONG	SỐ LƯỢNG (BỘ)
BL M24x800/200	4
KHỐI LƯỢNG ĐẤT (100m3)	
V ĐÀO	V ĐẬP
0.11	0.10

**THỐNG KÊ THÉP MÓNG 22-CVT, SA,...**

SỐ HIỆU	D (MM)	HÌNH DẠNG	SỐ LƯỢNG	CHIỀU DÀI (MM)	TỔNG CD (M)	KHỐI LƯỢNG (KG)
1	8		9	1800	16.20	6.39
2	8		10	540	5.40	2.13
3	16		16	1700	27.20	42.93
4	12		36	1800	64.80	57.53
			71		113.60	108.98

<b>EVNPECC3</b> CÔNG TY CỔ PHẦN TƯ VẤN XÂY DỰNG ĐIỆN 3		<b>TRẠM BIẾN ÁP 220KV CHÂN MÂY VÀ ĐƯỜNG DÂY ĐẦU NỐI</b>	
P. TỔNG GIÁM ĐỐC	NGUYỄN CÔNG THẮNG	<b>MÓNG THIẾT BỊ 24KV</b> <b>MÓNG CVT, SA, PI</b>	
P. TRƯỞNG PHÒNG	NGUYỄN HOÀNG ĐẦU		
C.N.T.K	HỒ ANH TÙNG		
C.T.T.K	NGUYỄN HOÀNG ĐẦU		
KIỂM TRA	NGUYỄN HOÀNG ĐẦU	TKBVTCT	12/2025
THIẾT KẾ	TRẦN VIỆT TÀI	TỶ LỆ AS indicated	TỜ: 4/6
			<b>422004G-TR-XD-18</b>

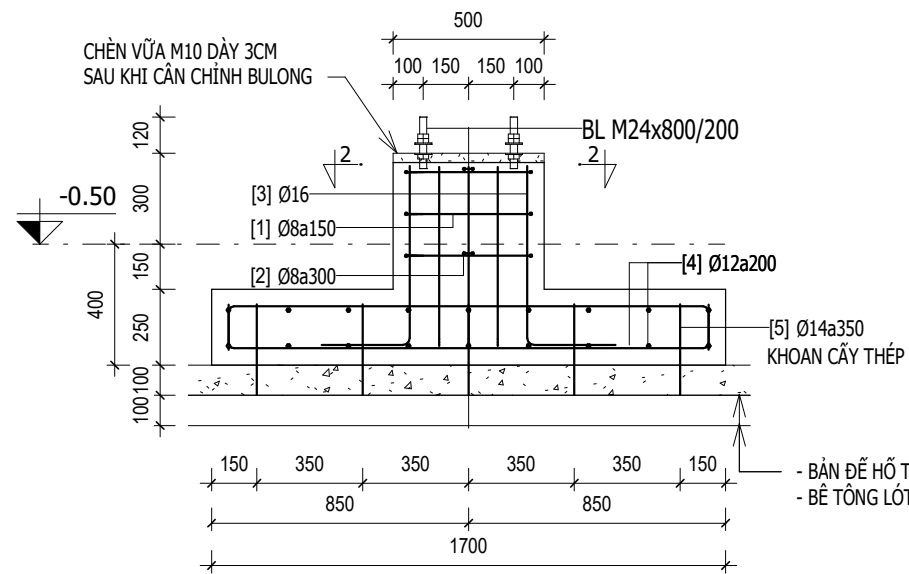

**MẶT CẮT 1-1**  
TỶ LỆ: 1 : 25

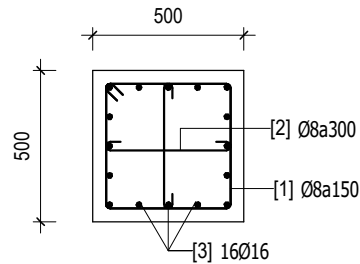

**MẶT CẮT 2-2**  
TỶ LỆ: 1 : 25

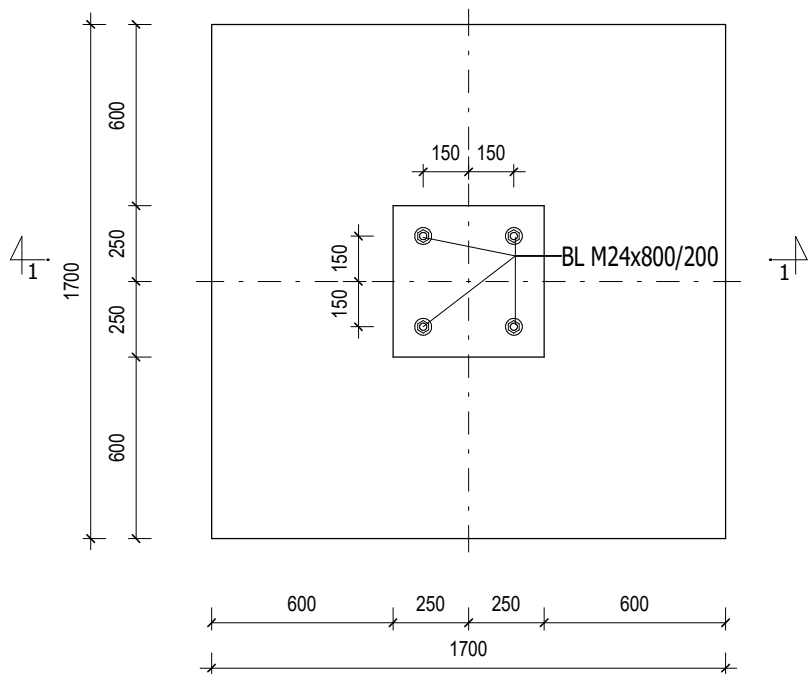

**MẶT BẰNG MÓNG**  
TỶ LỆ: 1 : 25

**GHI CHÚ**

- GHI CHÚ CHUNG XEM BẢN VẼ 422004G-TR-XD-00
- VỊ TRÍ MÓNG XEM BẢN VẼ 422004G-TR-XD-01
- BULÔNG NEO XEM BẢN VẼ 422004G-TR-XD-24
- CÁC BƯỚC THI CÔNG:  
+ ĐỤC XỜM BỀ MẶT BÊ TÔNG  
+ KHOAN CẤY THÉP  
+ VỆ SINH BỀ MẶT BÊ TÔNG  
+ ĐỔ BÊ TÔNG MÓNG PI

**BẢNG KHỐI LƯỢNG MÓNG 22-PI (MBA)**

VẬT LIỆU	KHỐI LƯỢNG (M3)
BTCT ĐÁ 1X2 B20	0.828
VỮA M10	0.008

LOẠI BU LÔNG	SỐ LƯỢNG (BỘ)
BL M24x800/200	4

**THÔNG KÊ THÉP MÓNG 22-PI(MBA)**

SỐ HIỆU	D (MM)	HÌNH DẠNG	SỐ LƯỢNG	CHIỀU DÀI (MM)	TỔNG CD (M)	KHỐI LƯỢNG (KG)
1	8		3	1800	5.40	2.13
2	8		4	540	2.16	0.85
3	16		16	900	14.40	22.73
4	12		36	1900	68.40	60.73
5	14		25	300	7.50	9.06
			84		97.86	95.50

<p><b>EVNPECC3</b> CÔNG TY CỔ PHẦN TƯ VẤN XÂY DỰNG ĐIỆN 3</p>			<p><b>TRẠM BIẾN ÁP 220KV CHÂN MÂY VÀ ĐƯỜNG DÂY ĐẦU NỐI</b></p>		
P. TỔNG GIÁM ĐỐC	NGUYỄN CÔNG THẮNG		<p><b>MÓNG THIẾT BỊ 24KV</b> <b>MÓNG PI ( MBA )</b></p>		
P. TRƯỞNG PHÒNG	NGUYỄN HOÀNG ĐẦU				
C.N.T.K	HỒ ANH TÙNG				
C.T.T.K	NGUYỄN HOÀNG ĐẦU				
KIỂM TRA	NGUYỄN HOÀNG ĐẦU		TKBVTCT	12/2025	<p><b>422004G-TR-XD-18</b></p>
THIẾT KẾ	TRẦN VIỆT TÀI		TỶ LIỆU indicated	TỜ: 5/6	

F  
E  
D  
C  
B  
A

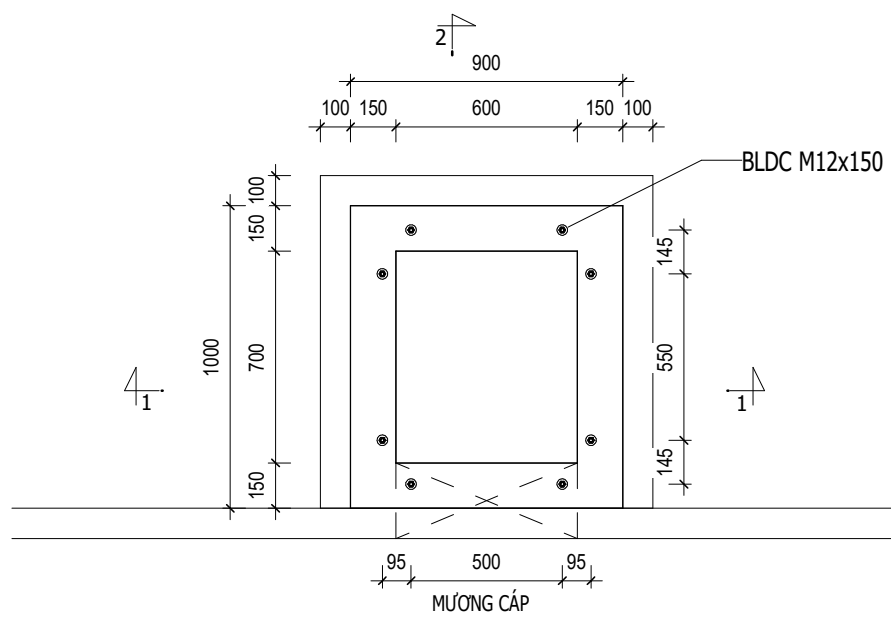

**MẶT BẰNG MÓNG**  
TỶ LỆ: 1 : 25

**BẢNG KHỐI LƯỢNG MÓNG MK**

VẬT LIỆU	KHỐI LƯỢNG (M3)
BT LÓT ĐÁ 4X6 B7.5	0.121
BTCT ĐÁ 1X2 B20	0.419
VỮA M10	0.014

LOẠI BU LÔNG	SỐ LƯỢNG
BLDC M12x150	8

KHỐI LƯỢNG ĐẤT (100m3)	
V ĐÀO	V ĐẬP
0.01	0.01

**THỐNG KÊ THÉP MÓNG MK**

SỐ HIỆU	D (MM)	HÌNH DẠNG	SỐ LƯỢNG	CHIỀU DÀI (MM)	TỔNG CD (M)	KHỐI LƯỢNG (KG)
1	10		8	2240	17.92	11.05
2	10		7	1640	11.48	7.08
3	8		5	2644	13.22	5.22
4	8		6	1100	6.60	2.60
5	10		6	820	4.92	3.03
			32		54.14	28.98

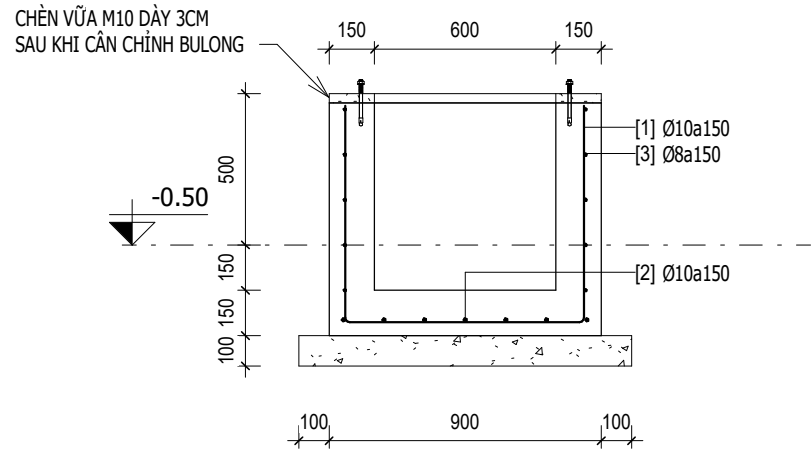

**MẶT CẮT 1-1**  
TỶ LỆ: 1 : 25

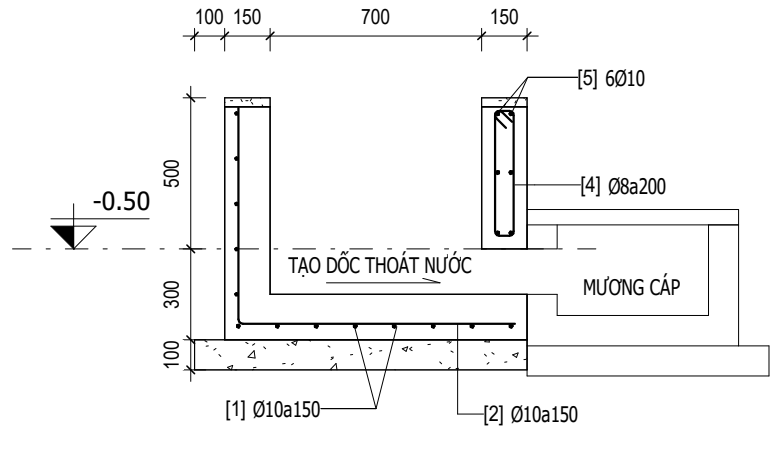

**MẶT CẮT 2-2**  
TỶ LỆ: 1 : 25

**GHI CHÚ**

- GHI CHÚ CHUNG XEM BẢN VẼ 422004G-TR-XD-00
- VỊ TRÍ MÓNG XEM BẢN VẼ 422004G-TR-XD-01
- BULÔNG NEO XEM BẢN VẼ 422004G-TR-XD-24

<p><b>EVNPECC3</b> CÔNG TY CỔ PHẦN TƯ VẤN XÂY DỰNG ĐIỆN 3</p>		<p><b>TRẠM BIẾN ÁP 220KV CHÂN MÂY VÀ ĐƯỜNG DÂY ĐẦU NỐI</b></p>		
P. TỔNG GIÁM ĐỐC	NGUYỄN CÔNG THẮNG	<p><b>MÓNG THIẾT BỊ 220KV</b></p> <p><b>MÓNG MK</b></p>		
P. TRƯỞNG PHÒNG	NGUYỄN HOÀNG ĐẦU			
C. N. T. K.	HỒ ANH TÙNG			
C. T. T. K.	NGUYỄN HOÀNG ĐẦU			
KIỂM TRA	NGUYỄN HOÀNG ĐẦU			
THIẾT KẾ	TRẦN VIỆT TÀI	TKBVTC	12/2025	
		TỶ LỆ As indicated	TỜ: 6/6..	<p><b>422004G-TR-XD-18</b></p>