

Phần 2. YÊU CẦU VỀ KỸ THUẬT

Chương V. YÊU CẦU VỀ KỸ THUẬT

I. Giới thiệu về gói thầu

1. Phạm vi công việc của gói thầu.

*** Phần đường dây trung áp trên không:**

- Xây dựng mới 1,15 km đường dây trung áp, bao gồm:

+ Xây dựng mới 0,113 km ĐZ 22kV sử dụng dây AC70/11mm²

+ Xây dựng mới 0,387 km ĐZ 35kV sử dụng dây AC70/11mm²;

*** Phần đường dây trung áp cáp ngầm:**

- Xây dựng mới 0,65 km cáp ngầm trung áp bao gồm:

+ Xây dựng mới 0,65 km đường dây cáp ngầm 35kV sử dụng cáp ngầm AL/XLPE/PVC/DSTA/PVC W-3x70mm².

*** Phần trạm biến áp**

- Xây dựng mới 6 trạm biến áp với tổng công suất 1.570kVA, bao gồm:

+ Xây dựng mới 01 trạm biến áp, công suất 250kVA-22/0,4kV.

+ Xây dựng mới 01 trạm biến áp, công suất 250kVA-35/0,4kV.

+ Xây dựng mới 01 trạm biến áp hợp bộ, công suất 320kVA-35/0,4kV.

+ Xây dựng mới 03 trạm biến áp hợp bộ, công suất 250kVA-35/0,4kV.

*** Phần đường dây hạ áp**

- Xây dựng mới và cải tạo 5,929 km đường dây hạ thế

* Thu hồi nhập kho Công ty Điện lực Hà Tĩnh.

2. Thời hạn hoàn thành: 120 ngày kể từ ngày hợp đồng có hiệu lực.

II. Yêu cầu về tiến độ thực hiện

Nêu yêu cầu về thời gian từ khi khởi công đến khi hoàn thành hợp đồng: 120 ngày. Yêu cầu thời hạn hoàn thành cho từng hạng mục công trình:

STT	Hạng mục công trình	Ngày bắt đầu	Ngày hoàn thành
1	Khởi công xây lắp công trình	≤ 05 ngày kể từ ngày ký hợp đồng	
2	Nghiệm thu hoàn thành	≥ 10 ngày trước ngày hết hạn hợp đồng	≥ 07 ngày trước ngày hết hạn hợp đồng
3	Nghiệm thu bàn giao công trình đưa vào sử dụng	≥ 05 ngày trước ngày hết hạn hợp đồng	≥ 03 ngày trước ngày hết hạn hợp đồng

III. Yêu cầu về kỹ thuật/chỉ dẫn kỹ thuật

III.1. Yêu cầu về kỹ thuật chung

Yêu cầu về kỹ thuật chung là các yêu cầu về chủng loại, tiêu chuẩn hàng hóa (quốc gia và quốc tế được công nhận), các yêu cầu về kiểm tra, thử nghiệm, đóng gói, vận chuyển, các điều kiện khí hậu tại nơi hàng hóa được sử dụng. Tùy thuộc vào sự phức tạp của hàng hóa, các yêu cầu kỹ thuật chung được nêu cho tất cả các hàng hóa hoặc cho từng loại hàng hóa riêng biệt.

III.2 Quy trình, quy phạm áp dụng cho việc thi công, nghiệm thu công trình:

1. Quy chuẩn kỹ thuật quốc gia QCVN 07:2023/BXD về Hệ thống công trình hạ tầng kỹ thuật, Quy chuẩn kỹ thuật quốc gia QCVN 25: 2025/BCT về An toàn điện)
2. Quy định kỹ thuật điện nông thôn của Bộ Công nghiệp QĐKT.ĐNT-2006;
3. Tiêu chuẩn Quốc gia TCVN 5574-2018 về Thiết kế kết cấu bê tông và bê tông cốt thép; Quy chuẩn kỹ thuật Quốc gia QCVNN 7:2019/BKHCN về Thép làm cốt bê tông.
4. Tiêu chuẩn quốc gia TCVN 8828:2011 về Bê tông - Yêu cầu bảo dưỡng ảm tự nhiên
5. Kết cấu bê tông và bê tông cốt thép lắp ghép – thi công và nghiệm thu TCVN 9115-2019;
6. Nước cho bê tông và vữa– yêu cầu kỹ thuật TCVN 4506-2012;
7. TCVN 7571-15:2019 Tiêu chuẩn Thép hình Cán nóng
8. TCVN 5575 : 2024 Thiết kế Kết cấu thép
9. TCVN 7570:2006 - Cốt liệu cho bê tông và vữa
10. Nghiệm thu các công trình xây dựng theo nghị định 06/2021/NNĐ-CP
11. Quy chuẩn kỹ thuật quốc gia về An toàn trong thi công xây dựng QCVN 18:2021/BXD.
12. Tiêu chuẩn quốc gia TCVN 4447:2012 về Công tác đất - Thi công và nghiệm thu
13. TCVN 1916:1995 về Bulông, vít, vít cấy và đai ốc - Yêu cầu kỹ thuật
14. Quy phạm trang bị điện:

Phần I - Quy định chung	(11 TCN-18-84)
Phần II - Hệ thống đường dân điện	(11 TCN-19-84)
Phần III - Bảo vệ và tự động	(11 TCN-20-84)
Phần IV - Thiết bị phân phối và TBA	(11 TCN-21-84)
15. Tiêu chuẩn về mạ kẽm nhúng nóng: TCVN 5408:2007

16. Nghị định của Chính phủ về Quy định chi tiết thi hành luật Điện lực về an toàn điện Số 62/2025/NĐ-CP ngày 04/03/2025 của Chính phủ về việc quy định chi tiết thi hành Luật Điện lực về bảo vệ công trình Điện lực và an toàn trong lĩnh vực Điện lực;

17. Quy trình an toàn áp dụng trong Tổng Công ty Điện lực miền Bắc ban hành kèm theo quyết định số: 1356/QĐ-EVNNPC ngày 28/06/2025 của Tổng công ty Điện lực miền Bắc;

18. Bộ tiêu chuẩn kỹ thuật lựa chọn thiết bị của Tổng công ty Điện lực miền Bắc Số 318/QĐ/EVN NPC ngày 03/12/2016;

19. Tiêu chuẩn cốt bê tông cốt thép TCVN 5847:2016;

20. Quyết định số 789/QĐ-EVN ngày 10/06/2025 về việc ban hành Quy định về công tác Đầu tư xây dựng trong Tập đoàn Điện lực Việt Nam;

21. Quyết định số 1470/QĐ-EVNNPC ngày 17/6/2021 của Tổng công ty điện lực miền Bắc Về việc thông qua đề án “Thiết kế định hướng phát triển lưới điện trung hạ áp giai đoạn 2021-2025.

22. Văn bản 1940/EVNNPC-ĐT ngày 02/5/2024 của Tổng công ty Điện lực miền Bắc về việc thực hiện định hướng thiết kế lưới điện trung hạ áp của EVNNPC.

23. Và các tiêu chuẩn, quy phạm khác có liên quan.

III.3 Yêu cầu về tổ chức kỹ thuật thi công, giám sát:

- Công trình thi công trong hành lang an toàn lưới điện trung, hạ áp đang vận hành. Trước khi thi công (kể cả việc thực hiện công việc đào, đúc móng, đào đắp, lắp đặt tiếp địa chân cột) đơn vị thi công phải tiến hành khảo sát cùng các đơn vị Quản lý vận hành có liên quan để lập Phương án tổ chức thi công đảm bảo an toàn trình Công ty Điện lực Hà Tĩnh – chi nhánh Tổng Công ty Điện lực miền Bắc Phê duyệt theo quy định. Đơn vị thi công phải đăng ký kế hoạch công tác với đơn vị quản lý vận hành theo quy định.

- Nhà thầu phải sử dụng công nghệ thi công Hotline khi thi công kéo dài dây dẫn giao chéo và đấu nối với các đường dây trung áp (nếu có).

- Nhà thầu phải có các giải pháp tổ chức thi công để giảm thiểu vùng ảnh hưởng mất điện và thời gian cắt điện phục vụ thi công như sử dụng phương tiện cơ giới để thi công dựng cột, lắp xà, kéo dài dây lấy độ võng; Huy động tối đa nhân lực, phương tiện thi công....

- Kết thúc mỗi ngày thi công, tuyến đường dây sau khi cải tạo phải được kiểm tra nghiệm thu đảm bảo đủ điều kiện vận hành đề đóng điện đưa vào vận hành ngay.

- Công tác cốt pha móng cột: Yêu cầu nhà thầu sử dụng cốt phe thép.

- Công tác bê tông móng cột: Yêu cầu nhà thầu sử dụng bê tông thương phẩm

hoặc bê tông trộn tại chỗ bằng máy trộn.

- Quá trình thi công phải tuân thủ nghiêm ngặt các quy định về an toàn.
- Thiết bị, vật tư tháo hạ thu hồi phải được bảo quản, vận chuyển, nhập kho Công ty Điện lực Hà Tĩnh – chi nhánh Tổng Công ty Điện lực miền Bắc.
- Chỉ huy trưởng công trường và Giám sát kỹ thuật thi công phải thường xuyên có mặt tại hiện trường công trình để tổ chức thi công và giám sát kỹ thuật thi công công trình đảm bảo tiến độ và chất lượng công trình.
- Chủ đầu tư thực hiện giám sát A của Chủ đầu tư.
- Vật tư A cấp được giao tại kho của Chủ đầu tư.
- Quản lý chất lượng thi công xây dựng công trình theo Nghị định 06/2021/NĐ-CP và các quy định, hướng dẫn của EVN, NPC về quản lý chất lượng công trình.

III.4 Yêu cầu về chủng loại, chất lượng vật tư, máy móc, thiết bị (kèm theo các tiêu chuẩn về phương pháp thử):

III.4.1 Yêu cầu chung:

Với các VTTB chính do B cung cấp yêu cầu phải có các tài liệu sau đây như đã nêu trong chương V về Yêu cầu kỹ thuật/Chỉ dẫn kỹ thuật:

- Thông số kỹ thuật:

+ Tài liệu kỹ thuật như: Catalogue, bản vẽ ... của hàng hóa chào thầu đáp ứng yêu cầu của HSMT.

+ Bảng cam kết đặc tính, thông số kỹ thuật của hàng hóa đáp ứng yêu cầu của của HSMT.

+ Các vật liệu sử dụng phải phù hợp về quy cách và chủng loại với hồ sơ thiết kế và các tiêu chuẩn hiện hành. Đối với chủng loại vật tư, thiết bị chính do Nhà thầu cung cấp, Nhà thầu phải đệ trình, khẳng định trong E-HSDT về nguồn gốc xuất xứ vật tư (theo bảng kê mẫu dưới đây), đồng thời cung cấp kèm theo các cam kết cung cấp vật tư/ hợp đồng nguyên tắc của nhà sản xuất/đại lý cấp hàng; Bảng thông tin về vật tư vật liệu, thiết bị cho xây dựng, lắp đặt công trình:

BẢNG YÊU CẦU KỸ THUẬT CHO CÁC LOẠI VẬT TƯ CHÍNH DO NHÀ THẦU CUNG CẤP

TT	Tên vật tư, thiết bị	Yêu cầu	Xuất xứ (Nhà sản xuất/Nước xuất xứ)
1	Thiết bị đóng cắt các loại (Cầu dao, cầu chì)	Do các nhà SX có chứng nhận hợp chuẩn chất lượng Quốc gia	
2	Chống sét van, tủ hạ thế các loại, trụ thép hợp bộ	Do các nhà SX có chứng nhận hợp chuẩn chất lượng Quốc gia	
3	Dây cáp điện	Do các nhà SX có chứng nhận hợp chuẩn chất lượng Quốc gia	
4	Cách điện các loại	Do các nhà SX có chứng nhận hợp chuẩn chất lượng Quốc gia	
5	Xà, tiếp địa mạ kẽm	Do các nhà SX có chứng nhận hợp chuẩn chất lượng Quốc gia	
6	Cột điện bê tông ly tâm các loại	Do các nhà SX có chứng nhận hợp chuẩn chất lượng Quốc gia	

- Cung cấp bảng đặc tính kỹ thuật, tài liệu kỹ thuật liên quan đến thiết bị, vật liệu chính.

- Toàn bộ vật tư cung cấp cho công trình phải do các nhà sản xuất có chứng chỉ hợp chuẩn chất lượng quốc gia hoặc quốc tế sản xuất, thử nghiệm và công bố đăng ký nhãn hiệu;

- Nhà thầu phải trình biện pháp tổ chức vận chuyển đến công trường của từng loại vật liệu cho Bên A xem xét và quyết định trước khi thực hiện.

- Các vật tư trước khi đưa vào sử dụng cho công trình phải tuân thủ theo quy trình sau:

+ Xuất trình các giấy tờ liên quan đến xuất xứ của vật tư.

+ Xuất trình các biên bản thí nghiệm.

+ Kiểm tra, lập biên bản cùng giám sát A của chủ đầu tư.

- Khi phát hiện có sự thay đổi về chủng loại, nguồn gốc vật liệu,... Bên A có quyền ngừng thi công để kiểm tra, nếu không đạt yêu cầu, Nhà Thầu có trách nhiệm

chuyển toàn bộ số vật liệu sai khác đó ra khỏi công trình và chịu mọi phí tổn có liên quan.

III.4.2 Quy định về quy cách và tiêu chuẩn đối với các vật liệu sử dụng cho công trình như sau:

*** Về quy cách thông số kỹ thuật:**

Các loại vật liệu dùng cho công trình đều phải tuân thủ theo Hồ sơ PAKT đã phê duyệt, các tiêu chuẩn kỹ thuật được ban hành của Tập đoàn Điện lực Việt Nam, Tổng công ty Điện lực miền Bắc và các Quy định hiện hành của IEC, TCVN hoặc các tiêu chuẩn tương đương và được thí nghiệm theo quy định, cụ thể một số yêu kỹ thuật cho một số VTTB chính:

- Quyết định số 318/QĐ-EVNNPC ngày 03 tháng 02 năm 2016 của EVNNPC về việc ban hành tạm thời bộ tiêu chuẩn kỹ thuật lựa chọn thiết bị thống nhất trong Tổng công ty Điện lực miền Bắc.

- Quy định kỹ thuật điện nông thôn QĐKT.ĐNT-2006;
- TCVN 8090:2009: Dây trần dùng cho đường dây tải điện trên không – dây trần có sợi định hình xoắn thành các lớp đồng tâm.

- TCVN 6483:1999: Dây trần có sợi tròn xoắn thành các lớp đồng tâm dùng cho đường dây tải điện trên không.

- TCVN 5935-1:2013: Cáp điện có cách điện dạng đùn và phụ kiện cáp điện dùng cho điện áp danh định từ 1kV ($U_m=1,2kV$) đến 30kV ($U_m=36kV$) – phần 1: Cáp dùng cho điện áp danh định từ 1kV ($U_m=1,2kV$) đến 3kV ($U_m=3,6kV$).142

- TCVN 5935-2:2013: Cáp điện có cách điện dạng đùn và phụ kiện cáp điện dùng cho điện áp danh định từ 1kV ($U_m=1,2kV$) đến 30kV ($U_m=36kV$) – phần 2: Cáp dùng cho điện áp danh định từ 6kV ($U_m=7,2kV$) đến 30kV ($U_m=30kV$).

- TCVN 6610-1:2014: Cáp cách điện bằng polyvinyl clorua có điện áp danh định đến và bằng 450/750V – phần 1: Yêu cầu chung.

- TCVN 6610-2:2014: Cáp cách điện bằng polyvinyl clorua có điện áp danh định đến và bằng 450/750V – phần 2: Phương pháp thử.

- TCVN 6447:1998: Cáp điện vặn xoắn cách điện bằng XLPE điện áp làm việc đến 0,6/1kV.

- TCCS 09:2021/EVN - Tiêu chuẩn kỹ thuật FCO, LBFCO và dây chì 22kV, 35kV áp dụng trong Tập đoàn Điện lực Quốc gia Việt Nam, ban hành kèm theo Quyết định số 106/QĐ-HĐTV ngày 21/9/2021 của Tập đoàn Điện lực Việt Nam.

- TCCS 13:2021/EVN - Tiêu chuẩn kỹ thuật chống sét van 22, 35 và 110kV áp dụng trong Tập đoàn Điện lực Quốc gia Việt Nam, ban hành kèm theo Quyết định số 110/QĐ-HĐTV ngày 21/9/2021 của Tập đoàn Điện lực Việt Nam.143

- TCCS 15:2021/EVN - Tiêu chuẩn kỹ thuật cách điện đường dây điện áp 22, 35 và 110kV áp dụng trong Tập đoàn Điện lực Quốc gia Việt Nam, ban hành kèm theo Quyết định số 112/QĐ-HĐTV ngày 21/9/2021 của Tập đoàn Điện lực Việt Nam.

- TCCS 17:2021/EVN - Tiêu chuẩn kỹ thuật cáp ngầm trung áp và phụ kiện áp dụng trong Tập đoàn Điện lực Quốc gia Việt Nam, ban hành kèm theo Quyết định số 114/QĐ-HĐTV ngày 21/9/2021 của Tập đoàn Điện lực Việt Nam.

- TCCS 11:2023/EVN - Tiêu chuẩn kỹ thuật máy cắt hạ áp áp dụng trong Tập đoàn Điện lực Quốc gia Việt Nam, ban hành kèm theo Quyết định số 99/QĐ-HĐTV ngày 05/9/2023 của Tập đoàn Điện lực Việt Nam.

- TCCS 01:2023/EVN - Tiêu chuẩn kỹ thuật máy biến áp phân phối điện áp đến 35kV áp dụng trong Tập đoàn Điện lực Quốc gia Việt Nam, ban hành kèm theo Quyết định số 96/QĐ-HĐTV ngày 05/9/2023 của Tập đoàn Điện lực Việt Nam.

- TCCS 03:2023/EVN - Tiêu chuẩn kỹ thuật dao cắt có tải điện áp 22kV và 35kV đến áp dụng trong Tập đoàn Điện lực Quốc gia Việt Nam, ban hành kèm theo Quyết định số 98/QĐ-HĐTV ngày 05/9/2023 của Tập đoàn Điện lực Việt Nam.

- TCCS 22:2024/EVN - Tiêu chuẩn kỹ thuật tủ Ring Main Unit kiểu nguyên khối cấp điện áp 22 kV và 35 kV áp dụng trong Tập đoàn Điện lực Quốc gia Việt Nam, ban hành kèm theo Quyết định số 171/QĐ-HĐTV ngày 12/11/2024 của Tập đoàn Điện lực Việt Nam.

- TCCS 21:2024/EVN - Tiêu chuẩn kỹ thuật tủ Ring Main Unit kiểu Mô-đun cấp điện áp 22 kV và 35 kV áp dụng trong Tập đoàn Điện lực Quốc gia Việt Nam, ban hành kèm theo Quyết định số 170/QĐ-HĐTV ngày 11/11/2024 của Tập đoàn Điện lực Việt Nam.

- Các quy định kỹ thuật hiện hành khác của Tập đoàn Điện lực Việt Nam

- Các văn bản số 1424/EVNNPC-VT+KT ngày 17/4/2018 về việc tăng cường quản lý chất lượng vật tư thiết bị và văn bản số 4048/EVNNPC ngày 16/9/2019 về việc quy định lấy mẫu thử nghiệm xác suất, kiểm soát chất lượng mua sắm tập trung vật tư thiết bị.

- Văn bản số 7461/EVNNPC-KT ngày 30 tháng 12 năm 2021 về việc hướng dẫn áp dụng các tiêu chuẩn cơ sở trong công tác mua sắm vật tư thiết bị.

- Văn bản số 1409/EVNNPC-KT ngày 29 tháng 3 năm 2022 về việc hướng dẫn áp dụng chiều dài đường rò cách điện thay thế văn bản 741/EVNNPC-KT ngày 18 tháng 02 năm 2022.

- Văn bản số 3029/EVNNPC-KT ngày 09 tháng 6 năm 2021 về việc quy định bổ sung về kiểm soát chất lượng VTTB trước khi lắp đặt.

- Văn bản số 4429/EVNNPC-KT ngày 26 tháng 9 năm 2023 về việc kiểm soát chất lượng đối với FCO, LBFCO và dây chì.

- Văn bản số 1113/EVNNPC-KT ngày 21 tháng 3 năm 2023 về việc kiểm soát chất lượng CSV.

- Văn bản số 5838/EVNNPC-KT ngày 25 tháng 11 năm 2024 về việc áp dụng tiêu chuẩn thiết bị ở độ cao trên 1000m và ở khu vực có điện áp cao.

- Văn bản số 3322/EVNNPC-KT ngày 10 tháng 07 năm 2024 về việc áp dụng yêu cầu kỹ thuật đối với tụ bù hạ áp.

- Văn bản số 3003/EVNNPC-KT ngày 16 tháng 06 năm 2020 về việc Ban hành tạm thời một số tiêu chuẩn kỹ thuật thiết bị vận hành trên lưới.

- Văn bản số 4489/EVNNPC-KT ngày 29 tháng 9 năm 2023 về việc hướng dẫn áp dụng tiêu chuẩn kỹ thuật.

- Văn bản số 4978/EVNNPC-KT ngày 06 tháng 10 năm 2025 về việc áp dụng YCKT lựa chọn dây bọc cách điện trung áp không màn chắn.

- Văn bản số 4979/EVNNPC-KT ngày 06 tháng 10 năm 2025 về việc áp dụng YCKT lựa chọn dây nhôm lõi thép ACSR

- Văn bản số 5779/EVNNPC-KT ngày 16 tháng 11 năm 2025 về việc áp dụng YCKT lựa chọn cáp vặn xoắn

- Văn bản số 6212/EVNNPC-KT ngày 10 tháng 12 năm 2025 về việc áp dụng YCKT lựa chọn cầu dao cách ly 3 pha 22kV

- Cột bê tông:

+ Cột điện cột thép ly tâm theo TCVN 5847 – 2016.

- Và các tiêu chuẩn IEC, TCVN hiện hành hoặc các tiêu chuẩn tương đương.

1. Xi măng

- Xi măng được sử dụng phải là loại xi măng lò quay được đóng bao theo tiêu chuẩn quy định. Nhà thầu phải xuất trình chứng chỉ của nhà máy sản xuất cho mỗi lô xi măng, chứng chỉ này được chấp nhận như là kết quả thí nghiệm đợt 1. Tổ chức giám sát công trình có quyền yêu cầu nhà thầu tiến hành thử nghiệm bất kỳ chỉ tiêu nào của xi măng tỏ ra đáng ngờ hoặc có khả năng ảnh hưởng tới chất lượng công trình. Chi phí này nhà thầu chịu.

- Mặc dù các thí nghiệm đã được tiến hành Tổ chức giám sát công trình vẫn có quyền yêu cầu không được sử dụng những bao xi măng bị hư hỏng và chuyển các bao này ra khỏi công trường, nhà thầu phải có biện pháp bảo quản xi măng, đảm bảo chất lượng trong suốt quá trình thi công.

- Dùng xi măng do các nhà máy xi măng trong nước sản xuất và phải đáp ứng tiêu chuẩn tương ứng trong Phụ lục.

- Loại xi măng được sản xuất theo TCVN và được Bên A chấp thuận cho sử dụng vào công trình.

- Nhà thầu không được tự ý thay đổi chủng loại xi măng nếu không được chuẩn duyệt trước của Bên A.

- Xi măng phải được bảo quản trong kho kín, đảm bảo không để đóng cục hay ẩm ướt trong suốt quá trình vận chuyển và lưu kho.

- Khi xi măng giao dưới dạng bao thì phải còn nguyên niêm và nhãn trên bao. Số lượng xi măng phải có đủ tại công trường để đảm bảo quá trình thi công liên tục.

- Việc kiểm tra xi măng tại hiện trường phải được tiến hành trong các trường hợp sau:

+ Khi có sự nghi ngờ về chất lượng của xi măng

+ Xi măng đã được bảo quản trên 3 tháng kể từ ngày sản xuất

2. Cát

- Cát phải được lấy từ nơi có khả năng cung cấp cát có phẩm chất đều đặn và đủ khối lượng theo tiến độ trong suốt quá trình thi công công trình.

- Cát để ở sân bãi hoặc trong khi vận chuyển không để đất, rác hoặc các tạp chất khác lẫn vào.

- Cát phải phù hợp với các quy định trong TCVN 7570-2006

3. Đá dăm, sỏi dăm

- Đá dăm, sỏi dăm phải được lấy từ nơi có khả năng cung cấp có phẩm chất đều đặn, đủ khối lượng theo tiến độ trong suốt quá trình thi công công trình.

- Đối với kết cấu bê tông cốt thép, kích thước hạt đá dăm, sỏi dăm lớn nhất không được vượt quá khoảng cách thông thủy nhỏ nhất giữa các thanh cốt thép.

- Đá, sỏi phải được rửa sạch, phân loại phù hợp với các quy định trong TCVN 7570-2006.

4. Nước

- Tất cả nước dùng để trộn bê tông phải là nước sạch, không ăn mòn đối với bê tông, không có dầu, axit, chất kiềm và những chất hữu cơ gây hại đến quá trình đông kết. Nước để trộn bê tông và bảo dưỡng bê tông phải thỏa mãn các yêu cầu TCVN 4506-2012.

- Nhà thầu phải chịu mọi chi phí về việc đảm bảo cung cấp nước (kể cả các bể chứa) để phục vụ thi công.

5. Cốt thép, thép hình, thép mạ các loại

- Trước khi sử dụng, Nhà thầu phải trình chứng nhận nguồn gốc, các chứng chỉ chất lượng và các kết quả thử nghiệm theo TCVN 1651-2:2018, TCVN 5709:1993, TCVN 197-1:2014, TCVN 198-2008, TCVN 5408: 2007 của cốt thép sẽ được sử dụng cho Bên A xem xét . Được Bên A chấp nhận mới đưa vào sử dụng.

- Cấm Nhà thầu tự ý thay đổi loại cốt thép sử dụng cho công trình nếu không có thoả thuận bằng văn bản của Bên A.

- Cốt thép đưa vào sử dụng phải đảm bảo bề mặt sạch, không bị rỉ sét, vảy cán, không dính bùn đất, dầu mỡ, hay bất kỳ vật liệu khác ảnh hưởng đến độ bám dính của bê tông vào cốt thép hay làm phân rã bê tông. Nghiêm cấm việc sử dụng cốt thép xử lý nguội thay thế cốt thép cán nóng.

- Cốt thép sẽ được phân loại để bảo quản, vận chuyển theo kích cỡ, loại và chiều dài, cách ly khỏi mặt đất bằng các miếng kê hoặc được chứa trên những bề mặt được tráng nhựa hay nền láng xi-măng.

- Bên A có quyền yêu cầu thí nghiệm thêm nếu xét thấy có nghi ngờ về chất lượng và chủng loại vật liệu. Các mẫu thử thêm được lấy tại công trường và mang đi thí nghiệm tại một phòng thí nghiệm do Bên A chỉ định với chi phí do Nhà thầu chịu.

- Các thông số cần kiểm tra là :

+ Hình dạng.

+ Trọng lượng riêng.

+ Diện tích tiết diện ngang tính toán.

+ Thành phần hóa học

+ Ứng suất tại giới hạn chảy, giới hạn bền

+ Độ giãn dài tương đối.

+ Cường độ uốn (khi cần có thể bỏ qua thông số này nếu được Bên A chấp thuận).

- Kết quả kiểm tra sẽ được trình cho Bên A không chậm hơn 14 ngày sau ngày lấy mẫu. Nếu kết quả kiểm tra trên không đạt thì gói thép đó sẽ bị loại ra khỏi công trường.

6. Cột bê tông các loại

Cột điện ly tâm: là cột bê tông ly tâm nhóm I, không dự ứng lực trước (NPC) Chiều cao 8,5-100m, đường kính ngọn cột 190mm có lỗ xuyên tâm, chế tạo và thử nghiệm theo TCVN 5847:2016.

* Kiểm tra và thử nghiệm đối với cột điện các loại

Trước 07 ngày kể từ ngày dự kiến giao hàng, bên bán phải thông báo cho bên mua đến cơ sở sản xuất cột điện bê tông ly tâm để chứng kiến thử nghiệm các lô sản phẩm chuẩn bị giao cho bên mua, nếu kết quả thử nghiệm đạt yêu cầu thì bên mua chấp nhận hàng hóa đủ điều kiện xuất xưởng. Quy định về chứng kiến thử nghiệm xuất xưởng như sau:

6.1. Kiểm tra các lô cột:

- Các lô cột khi mời chứng kiến thử nghiệm, bê tông cột phải đủ ngày đạt cường độ theo thiết kế.

- Lô cột cho đợt thử nghiệm của hợp đồng phải được sắp xếp riêng.

6.2. Phân lô: Số lượng cột điện bê tông được sản xuất liên tục theo cùng một thiết kế, vật liệu và quy trình công nghệ được qui định khi lấy mẫu thử đối với các chỉ tiêu kỹ thuật khác nhau.

6.3. Lấy mẫu thử nghiệm:

Mẫu thử được lấy theo lô, cỡ lô kiểm tra là 100 sản phẩm. Nếu số lượng của lô sản xuất lớn hơn 100 sản phẩm thì sẽ chia thành các lô nhỏ không quá 100 sản phẩm. Nếu số lượng không đủ 100 sản phẩm cũng được tính là một lô.

Kiểm tra các chỉ tiêu về ngoại quan, hình dạng và kích thước được thực hiện cho từng lô. Từ lô kiểm tra lấy ngẫu nhiên không ít hơn 5 % sản phẩm đại diện cho lô để thử. Với lô nhỏ dưới 100 sản phẩm, lấy ngẫu nhiên không ít hơn 5 % sản phẩm nhưng không ít hơn 3 sản phẩm để thử.

Xác định khả năng chịu tải được thực hiện cho từng lô. Từ mỗi lô kiểm tra lấy ngẫu nhiên không ít hơn 2 sản phẩm đã đạt yêu cầu về ngoại quan, hình dạng kích thước và cường độ bê tông để thử. Trường hợp lô nhỏ hơn 50 sản phẩm, lấy ngẫu nhiên không ít hơn 1 sản phẩm để thử. Các sản phẩm sau khi thử uốn nứt tại tải trọng thiết kế hoặc mô men uốn thiết kế, sẽ thử tiếp uốn gãy tới tải trọng gãy tới hạn hoặc mô men uốn gãy tới hạn nếu có yêu cầu.

6.4. Thử nghiệm xác định khả năng chịu tải:

a. Nguyên tắc:

Khả năng chịu tải của cột điện bê tông ly tâm được xác định bằng phương pháp kéo ngang tại đầu cột theo qui trình qui định. Thử uốn nứt ở tải trọng thiết kế Thử uốn gãy ở tải trọng gãy tới hạn.

b. Kiểm tra khả năng chịu tải:

- Thử uốn nứt.

+ Đặt cột nằm ngang lên các gối di động một cách chắc chắn, ổn định theo sơ đồ tại hình

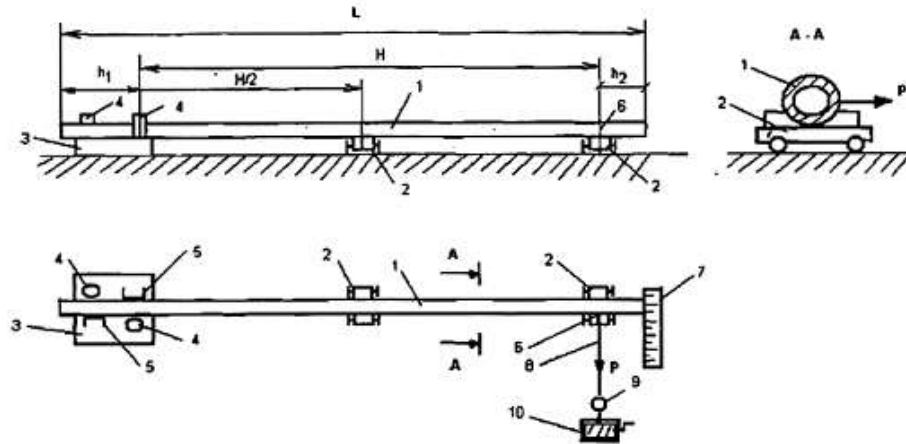

CHÚ
DẪN: 1 - cột thử; 2 - gối tựa di động; 3 - bệ ngàm bê tông; 4 - cữ chặn
(định vị tại điểm đỡ uốn); 5 - chốt định vị; 6 - điểm đặt lực thử;
7 - thước đo; 8 - dây cáp; 9 - lực kế; 10 - tời

L - chiều dài cột;

h_1 - chiều sâu chôn đất;

h_2 - khoảng cách từ điểm đặt lực đến đầu cột bằng 0,25 m;

H - chiều cao điểm chất tải, $H = L - (h_1 + h_2)$.

+ Định vị phần chân cột lên bệ ngàm bê tông.

+ Kiểm tra độ ổn định của toàn bộ hệ thống và các gối tựa di động.

+ Tác dụng lực lên điểm đặt lực theo phương ngang bằng tời kéo, tải trọng kéo ngang theo qui định của TCVN 5847-2016.

+ Lần đầu đặt 25% tải trọng, các lần tiếp theo mỗi lần tăng thêm 25% cho tới khi đạt tải trọng thiết kế. Sau mỗi lần tăng tải dừng lại 5 phút để kiểm tra tình trạng cột. Tổng thời gian thử tải là 20 phút. Sau mỗi lần dừng tải phải ghi lại tình trạng biến dạng của Cột, sự phát triển các vết nứt sẵn có và vết nứt mới phát sinh.

- Thử uốn gãy.

Sau khi hoàn thành bước thử uốn nứt, tiếp tục cấp tải cho đến khi đạt giá trị tải trọng gãy tới hạn (gấp k lần tải trọng thiết kế ($k \geq 2$)). Quan sát và ghi lại tình trạng cột.

c. Đánh giá kết quả.

- Thử uốn nứt:

Khi thử ở tải trọng thiết kế sản phẩm thử được coi là đạt yêu cầu chất lượng nếu thỏa mãn các yêu cầu của TCVN 5847-2016. Nếu cả 2 sản phẩm lấy ra thử đều đạt yêu cầu thì lô đó đạt yêu cầu. Nếu có 1 sản phẩm không đạt thì lấy tiếp 2 sản phẩm khác cùng lô để thử lần hai. Nếu toàn bộ số sản phẩm thử lại đều đạt thì lô đó đạt yêu cầu, trừ sản phẩm không đạt trong lần 1. Nếu lại có một sản phẩm không đạt

yêu cầu chất lượng thì lô sản phẩm đó không đạt yêu cầu về khả năng chịu tải và phải tiến hành phân loại lại.

- Thử uốn gãy.

Khi thử uốn gãy, nếu sản phẩm thử bị gãy ở tải trọng bằng hoặc lớn hơn giá trị tải trọng gãy tới hạn thì lô sản phẩm đạt yêu cầu. Nếu sản phẩm thử bị gãy ở tải trọng nhỏ hơn giá trị tải trọng gãy tới hạn thì lô sản phẩm không đạt yêu cầu.

Lực ở các mức thử tải tham khảo theo phụ lục 2.

Chú thích: Cột điện bê tông được coi là bị gãy khi mất khả năng chịu lực (có sự sụt giảm của lực chỉ thị trên lực kế trong quá trình thử).

6.5. Dán tem lên cột sau khi thử nghiệm đạt:

- Sau khi thử nghiệm xuất xưởng đạt yêu cầu, đơn vị kiểm tra thực hiện dán tem lên tất cả các cột thuộc lô sản phẩm đã được thử nghiệm xuất xưởng.

6.7. Lập biên bản kiểm tra, thử nghiệm cột bê tông ly tâm.

1	Biên bản thử nghiệm điển hình, thử nghiệm thông thường.		Đầy đủ	
---	---	--	--------	--

7. Cầu dao phụ tải (LBS) loại dầu dung cho lưới 35 kV:

A. Các điều kiện chung

a. Điều kiện môi trường làm việc của thiết bị

Nhiệt độ môi trường lớn nhất	45oC
Nhiệt độ môi trường nhỏ nhất	0oC
Khí hậu	Nhiệt đới, nóng ẩm
Độ ẩm tương đối cao nhất	100%
Độ cao lắp đặt thiết bị so với mực nước biển	Đến 1.000 m
Vận tốc gió lớn nhất	160 km/h

b. Điều kiện vận hành của hệ thống điện

Điện áp danh định của hệ thống điện (kV)	35
Sơ đồ	3 pha
Chế độ nối đất trung tính	Trung tính cách ly hoặc nối đất qua trở kháng
Điện áp cao nhất của thiết bị (kV)	38,5
Tần số (Hz)	50

c. Điều kiện về quản lý chất lượng của nhà sản xuất

Nhà sản xuất phải có chứng chỉ về hệ thống quản lý chất lượng (ISO-9001 hoặc tương đương) được áp dụng vào ngành nghề sản xuất thiết bị. Nhà sản xuất phải có phòng thử nghiệm xuất xưởng với các trang thiết bị phục vụ thử nghiệm được kiểm chuẩn bởi cơ quan quản lý chất lượng.

B. Yêu cầu chung

- a. LBS phải là loại 3 pha, lắp trên cột điện ngoài trời hoặc lắp trên tường trong nhà, dập hồ quang bằng dầu, thao tác đóng cắt bằng tay bằng sào thao tác chuyên dụng.
- b. LBS hoàn chỉnh phải bao gồm đầy đủ các bộ phận và phụ kiện kèm theo bao gồm: cách điện, kẹp cực đầu nối dây, nhãn thiết bị, giá lắp, bu lông, đai ốc, vòng đệm v.v.

C. Các yêu cầu về thử nghiệm

a. Thử nghiệm xuất xưởng (Routine test)

Thử nghiệm xuất xưởng được thực hiện bởi Nhà sản xuất trên mỗi sản phẩm sản xuất ra tại Nhà sản xuất. Việc thử nghiệm xuất xưởng được thực hiện theo tiêu chuẩn IEC 62271-103:2011 hoặc các phiên bản cập nhật mới hơn hoặc các tiêu chuẩn tương đương, bao gồm những hạng mục thử nghiệm sau đây:

- + Thử nghiệm độ bền điện môi cho mạch chính (Dielectric test on the main circuit).
- + Đo điện trở mạch chính (Measurement of the resistance of circuits).
- + Thử nghiệm vận hành cơ khí (Mechanical operation test).

b. Thử nghiệm điển hình (Type test)

Thử nghiệm điển hình phải được thực hiện và chứng nhận bởi Đơn vị thử nghiệm được cấp chứng nhận đáp ứng tiêu chuẩn IEC/ISO 17025 trên mẫu sản phẩm tương tự. Việc thử nghiệm điển hình được thực hiện theo tiêu chuẩn tiêu chuẩn IEC 62271-103:2011 hoặc các phiên bản cập nhật mới hơn hoặc các tiêu chuẩn tương đương, bao gồm những hạng mục thử nghiệm sau đây:

- + Thử nghiệm điện môi (Dielectric tests).
- + Đo điện trở mạch chính (Measurement of the resistance of main circuits).
- + Thử nghiệm độ tăng nhiệt (Temperature rise tests) hoặc Thử nghiệm dòng làm việc liên tục (Continuous current tests).
- + Thử nghiệm ổn định nhiệt và ổn định động (Short time withstand current and peak withstand current tests).
- + Thử nghiệm khả năng đóng và cắt tải (Making and breaking tests).
- + Thử nghiệm thao tác cơ khí và môi trường (Mechanical and environmental tests).

D. Phụ kiện kèm theo thiết bị

Mỗi LBS cung cấp phải theo kèm các thành phần, phụ kiện hoàn chỉnh sau:

- + Biên bản thử nghiệm xuất xưởng LBS.
- + Sáu (06) kẹp cực phù hợp đầu nối LBS với dây đồng hoặc dây nhôm tới tiết diện tới 240 mm².
- + Giá lắp LBS đi kèm bu lông, đai ốc, vòng đệm v.v. Tất cả được làm từ thép không gỉ hoặc thép mạ kẽm nhúng nóng;
- + Bộ tài liệu, bản vẽ hướng dẫn lắp đặt, vận hành, bảo dưỡng LBS (bằng Tiếng Việt).

E. Các tài liệu kỹ thuật, bản vẽ kèm theo

- + Catalogue thể hiện các thông số kỹ thuật LBS.
- + Tài liệu, bản vẽ hướng dẫn lắp đặt, vận hành và bảo dưỡng thiết bị.

+) Giấy chứng nhận quản lý chất lượng ISO.

F. Yêu cầu khác

+) Thiết bị cung cấp phải mới nguyên 100%, không có khiếm khuyết, có chứng nhận nguồn gốc xuất xứ hàng hóa rõ ràng, hợp pháp và có chứng nhận chất lượng hàng hóa, kèm theo các tài liệu liên quan để chứng minh hàng hoá được cung cấp phù hợp với yêu cầu của thiết kế và quy định trong hợp đồng đã ký kết.

+) Thiết bị phải đáp ứng được độ bền đối với các điều kiện về khí hậu và môi trường tại Việt Nam: được nhiệt đới hóa, phù hợp với điều kiện môi trường lắp đặt vận hành.

+) Nhà sản xuất (hoặc Đơn vị cấp hàng) phải thực hiện việc đào tạo, hướng dẫn cho cán bộ kỹ thuật của Đơn vị mua sắm về lắp đặt, vận hành và bảo trì thiết bị.

G. Bảng yêu cầu đặc tính kỹ thuật LBS loại dầu dùng cho lưới điện 35 kV

TT	Hạng mục	Đơn vị	Yêu cầu
1	Nhà sản xuất		Nêu cụ thể
2	Nước sản xuất/Năm sản xuất		Nêu cụ thể/ Yêu cầu \geq năm thứ n-1
3	Mã hiệu		Nêu cụ thể
4	Tiêu chuẩn áp dụng		IEC 62271-103:2011 hoặc các phiên bản cập nhật mới hơn hoặc tiêu chuẩn tương đương
5	Điện áp định mức	kV	≥ 36
6	Buồng dập hồ quang		Dầu (không chứa PCBs)
7	Chế độ làm việc		Ngoài trời và trong nhà
8	Số pha		3
9	Tần số định mức	Hz	50
10	Chiều di chuyển của dao		Thẳng đứng
11	Lắp đặt		Nằm ngang
12	Thao tác bằng tay và có sào thao tác chuyên dụng		Có
13	Phụ kiện đi kèm để đáp ứng việc lắp đặt, vận hành thiết bị hoàn chỉnh		Đáp ứng theo yêu cầu tại Mục D
14	Vật liệu cách điện		Sứ gốm hay composite
15	Dòng điện làm việc và dòng điện cắt tải định mức (tùy theo giá trị dòng điện tại vị trí lắp đặt thiết bị):	A	> 630
16	Điện áp chịu đựng xung sét:		

TT	Hạng mục	Đơn vị	Yêu cầu
16.1	Giữa các pha với nhau và với đất	kV	> 170
16.2	Giữa hàm tĩnh và hàm động khi dao mở	kV	> 195
17	Điện áp tần số công nghiệp:		
17.1	Giữa các pha với nhau và với đất	kV	> 70
17.2	Giữa hàm tĩnh và hàm động khi dao mở	kV	> 80
18	Khả năng chịu dòng điện ngắn mạch định mức	kArms	> 12,5
19	Thời gian chịu đựng ngắn mạch	giây	> 01
20	Chiều dài đường rò định mức cách điện	mm/kV	≥ 25
21	Khoảng cách pha-pha và pha-đất	mm	≥ 400
22	Số lần thao tác cơ khí	Lần	$\geq 1\ 000$
23	Số lần đóng cắt ở tải định mức mà không cần bảo trì	Lần	≥ 10
24	Khả năng cắt dòng dung cấp ngầm	A	> 20
25	Khả năng cắt dòng dung đường dây	A	> 2,0
26	Tài liệu kỹ thuật và bản vẽ kèm theo thiết bị		Theo yêu cầu tại mục E
27	Thử nghiệm		
27.1	Thử nghiệm xuất xưởng		Theo yêu cầu tại khoản a mục C
27.2	Thử nghiệm điển hình		Theo yêu cầu tại khoản b mục C

8. Dao cách ly 1 pha căng trên dây 22kV-630A (Phụ kiện trọn bộ)

A. Điều kiện chung:

a. Điều kiện môi trường làm việc của thiết bị

Nhiệt độ môi trường lớn nhất	45°C
Nhiệt độ môi trường nhỏ nhất	0°C
Khí hậu	Nhiệt đới, nóng ẩm
Độ ẩm cực đại	100%
Độ cao lắp đặt thiết bị so với mực nước biển	≤ 1000m
Vận tốc gió lớn nhất	160 km/h

b. Điều kiện vận hành của hệ thống điện.

Điện áp danh định của hệ thống (kV)	22
Sơ đồ nối	1 pha
Chế độ nối đất trung tính	Trung tính nối đất trực tiếp
Điện áp làm việc lớn nhất của thiết bị (kV)	24
Tần số (Hz)	50

B. Yêu cầu kỹ thuật chung:

- Dao cách ly chế tạo phải phù hợp theo tiêu chuẩn IEC62271-102.
- Dao cách ly được thiết kế phải phù hợp với bảng mô tả đặc tính kỹ thuật.
- DCL được chế tạo để lắp đặt ngoài trời, 1 pha của dao được đặt treo trên cách điện chuỗi.
- DCL có kiểu giạt đứng, các tiếp điểm phụ thường đóng hoặc thường mở phải đủ để thực hiện theo yêu cầu riêng của hệ thống.

C. Các yêu cầu về thử nghiệm:

- Biên bản thử nghiệm thông thường (Routine test) phải được tiến hành phù hợp với tiêu chuẩn IEC 62271-102 :
 - + Kiểm tra thiết kế và kiểm tra bên ngoài (Design and visual checks).
 - + Thử nghiệm điện môi trên mạch chính (Dielectric test on the main circuit).
 - + Đo điện trở mạch chính (Measurement of the resistance of the main circuit).
 - + Thử nghiệm truyền động cơ khí (Mechanical operating tests).
- Biên bản thử nghiệm điển hình (Type test) được chứng nhận bởi phòng thí nghiệm độc lập phù hợp với yêu cầu của tiêu chuẩn IEC 62271-102 :
 - + Thử nghiệm điện môi (Dielectric tests).
 - + Đo lường điện trở của mạch chính (Measurement of the resistance of the main).
 - + Thử nghiệm dòng làm việc liên tục (Continuous current test).
 - + Thử nghiệm khả năng chịu đựng dòng điện ngắn mạch và dòng điện đỉnh (Short time withstand current and peak current withstand tests).
 - + Thử nghiệm truyền động cơ khí (Mechanical endurance test).

D. Bảng thông số kỹ thuật chính của dao cách ly 1 pha căng trên dây ngoài trời 22kV:

TT	Hạng mục	Đơn vị	Yêu cầu	Ghi chú
----	----------	--------	---------	---------

1	Hãng sản xuất/Năm sản xuất		Nêu rõ/ Yêu cầu \geq năm 2024	
2	Nước sản xuất		Nêu rõ	
3	Mã hiệu		Nêu rõ	
4	Tiêu chuẩn áp dụng		IEC 62271-102 hoặc tương đương	
5	Biên bản thí nghiệm (Type test) do đơn vị thử nghiệm độc lập cấp		Đáp ứng	
6	Chủng loại		Treo trên cách điện chuỗi, không lưỡi tiếp đất	
	Điện áp làm việc định mức/lớn nhất	kV	24	
	Điều kiện lắp đặt		Ngoài trời	
	Tần số định mức	Hz	50	
	Điện áp chịu đựng tần số nguồn, 1 phút	kVrms	50	
	Điện áp chịu đựng xung sét 1,2/50 μ s (BIL)	kVpeak	≥ 125	
	Dòng điện định mức	A	≥ 630	
	Dòng điện ngắn mạch định mức (3s)	kArms	25	
	Chiều dài đường rò bề mặt cách điện	mm/kV	≥ 25	
	Cơ cấu truyền động		Bằng tay kết hợp sào thao tác cách điện	
	Phụ kiện đi kèm		Có	
	Tài liệu kỹ thuật, bản vẽ kích thước, hướng dẫn lắp đặt, vận hành và bảo dưỡng		Có	
	Biên bản thí nghiệm điển hình được chứng thực cơ quan nhà nước có thẩm quyền (Type test) và thí nghiệm xuất xưởng (Routine test)		Có	

9. Dao cách ly 1 pha căng trên dây 35kV-630A (Phụ kiện trọn bộ).

A. Điều kiện chung:

a. Điều kiện môi trường làm việc của thiết bị

Nhiệt độ môi trường lớn nhất 45°C

Nhiệt độ môi trường nhỏ nhất	0°C
Khí hậu	Nhiệt đới, nóng ẩm
Độ ẩm cực đại	100%
Độ cao lắp đặt thiết bị so với mực nước biển	$\leq 1000\text{m}$
Vận tốc gió lớn nhất	160 km/h
b. Điều kiện vận hành của hệ thống điện.	
Điện áp danh định của hệ thống (kV)	35
Sơ đồ nối	1 pha
Chế độ nối đất trung tính	Trung tính cách ly hoặc nối đất qua trở kháng
Điện áp làm việc lớn nhất của thiết bị (kV)	38,5
Tần số (Hz)	50

B. Yêu cầu kỹ thuật chung:

- Dao cách ly chế tạo phải phù hợp theo tiêu chuẩn IEC62271-102.
- Dao cách ly được thiết kế phải phù hợp với bảng mô tả đặc tính kỹ thuật.
- DCL được chế tạo để lắp đặt ngoài trời, 1 pha của dao được đặt treo trên cách điện chuỗi.
- DCL có kiểu giạt đứng, các tiếp điểm phụ thường đóng hoặc thường mở phải đủ để thực hiện theo yêu cầu riêng của hệ thống.

C. Các yêu cầu về thử nghiệm:

- Biên bản thử nghiệm thông thường (Routine test) phải được tiến hành phù hợp với tiêu chuẩn IEC 62271-102 :
 - + Kiểm tra thiết kế và kiểm tra bên ngoài (Design and visual checks).
 - + Thử nghiệm điện môi trên mạch chính (Dielectric test on the main circuit).
 - + Đo điện trở mạch chính (Measurement of the resistance of the main circuit).
 - + Thử nghiệm truyền động cơ khí (Mechanical operating tests).
- Biên bản thử nghiệm điển hình (Type test) được chứng nhận bởi phòng thí nghiệm độc lập phù hợp với yêu cầu của tiêu chuẩn IEC 62271-102 :
 - + Thử nghiệm điện môi (Dielectric tests).
 - + Đo lường điện trở của mạch chính (Measurement of the resistance of the main).
 - + Thử nghiệm dòng làm việc liên tục (Continuous current test).
 - + Thử nghiệm khả năng chịu đựng dòng điện ngắn mạch và dòng điện đỉnh (Short time withstand current and peak current withstand tests).
 - + Thử nghiệm truyền động cơ khí (Mechanical endurance test).

D. Bảng thông số kỹ thuật chính của dao cách ly 1 pha căng trên dây ngoài trời 35kV:

TT	Hạng mục	Đơn vị	Yêu cầu	Ghi chú góp ý
1	Hãng sản xuất		Nêu cụ thể	
2	Nước sản xuất/Năm sản xuất		Nêu cụ thể/ Yêu cầu \geq năm thứ n-1	
3	Mã hiệu		Nêu cụ thể	
4	Tiêu chuẩn áp dụng		IEC 62271-102	
5	Biên bản thí nghiệm (Type test) do đơn vị thử nghiệm độc lập cấp		Đáp ứng	
6	Chủng loại		Treo trên cách điện chuỗi, không lưới tiếp đất	
7	Điện áp danh định	kV	35	
8	Điện áp làm việc làm việc lớn nhất của thiết bị	kV	$\geq 38,5$	
9	Điều kiện lắp đặt		Ngoài trời	
10	Tần số định mức	Hz	50	
11	Điện áp chịu đựng tần số công nghiệp (50Hz/1 phút)	kVrms	≥ 80	
12	Điện áp chịu đựng xung sét 1,2/50 μ s (BIL)	kVpeak	≥ 185	
13	Dòng điện định mức	A	≥ 630	
14	Dòng điện ngắn mạch định mức	kArms	25	
16	Chiều dài đường rò bề mặt cách điện	mm/ kV	≥ 25	
17	Cơ cấu truyền động		Bằng tay kết hợp sào thao tác cách điện	
18	Phụ kiện đi kèm		Có	
19	Tài liệu kỹ thuật, bản vẽ kích thước, hướng dẫn lắp đặt, vận hành và bảo dưỡng		Có	
20	Biên bản thí nghiệm điển hình được chứng thực cơ quan nhà nước có thẩm quyền (Type test) và thí nghiệm xuất xưởng (Routine test)		Có	

10. Cầu chì tự rơi cắt có tải LBFCO-22kV-gồm

A. Điều kiện chung:

a. Điều kiện môi trường làm việc của thiết bị

Nhiệt độ môi trường lớn nhất	45°C
Nhiệt độ môi trường nhỏ nhất	0°C
Khí hậu	Nhiệt đới, nóng ẩm
Độ ẩm cực đại	100%
Độ cao lắp đặt thiết bị so với mực nước biển	$\leq 1000\text{m}$
Vận tốc gió lớn nhất	160 km/h

b. Điều kiện vận hành của hệ thống điện.

Điện áp danh định của hệ thống (kV)	22
Sơ đồ nối	3 pha
Chế độ nối đất trung tính	Trung tính nối đất trực tiếp
Điện áp làm việc lớn nhất của thiết bị (kV)	24
Tần số (Hz)	50

c. Chứng chỉ chất lượng:

Nhà sản xuất phải có chứng chỉ về hệ thống quản lý chất lượng (ISO-9001 hoặc tương đương) được áp dụng vào ngành nghề sản xuất thiết bị. Nhà sản xuất phải có phòng thử nghiệm xuất xưởng với các trang thiết bị phục vụ thử nghiệm được kiểm chuẩn bởi cơ quan quản lý chất lượng.

Nhà sản xuất phải tuân thủ các quy định của Nhà nước về an toàn cháy nổ, môi trường, sở hữu trí tuệ, nhãn mác v.v.

B. Yêu cầu chung:

a. Cầu chì tự rơi cắt có tải (LBFCO) là loại 1 pha, lắp đặt ngoài trời, trên cột điện. LBFCO phải có bộ phận ngắt hồ quang, được sử dụng như dao cắt phụ tải cho phép đóng/cắt có tải. Bộ phận ngắt hồ quang phải được làm từ vật liệu chống cháy. Thiết kế LBFCO bao gồm các bộ phận: Cách điện, cần cầu chì, dây chì (với dòng điện định mức phù hợp), bộ phận ngắt hồ quang, bộ giá đỡ lắp trên xà, bu lông, đai ốc, vòng đệm v.v. Cách điện phải là loại gốm sứ tráng men có khả năng làm việc ở điều kiện ô nhiễm nặng như khu vực ven biển, sương muối, ô nhiễm công nghiệp, bức xạ tia cực tím v.v. cũng như khí hậu nhiệt đới ẩm

b. Thiết bị được chế tạo, thử nghiệm theo tiêu chuẩn IEC 60282-2, ANSI C37.41, ANSI C37.42 hoặc các tiêu chuẩn tương đương.

c. Các yêu cầu về thử nghiệm:

+) Thử nghiệm xuất xưởng (Routine test): Thử nghiệm xuất xưởng được thực hiện bởi Nhà sản xuất trên mỗi sản phẩm sản xuất ra tại Nhà sản xuất. Việc thử nghiệm xuất xưởng được thực hiện theo tiêu chuẩn sản xuất tương ứng, bao gồm các hạng mục sau đây:

- Kiểm tra ngoại quan (Visual inspection).

- Thử nghiệm chịu đựng điện áp tần số công nghiệp 50 Hz, 1 phút (Power-frequency withstand voltage test).

- Thử nghiệm thao tác cơ khí (Mechanical operation test).

+) Thử nghiệm điển hình (Design/type test):

Thử nghiệm điển hình phải được thực hiện và chứng nhận bởi phòng thử nghiệm độc lập (đạt chứng chỉ ISO/IEC 17025) trên mẫu sản phẩm tương tự. Việc thử nghiệm điển hình được thực hiện theo tiêu chuẩn IEC 60282-2, ANSI C37.41, ANSI C37.42 hoặc các tiêu chuẩn tương, bao gồm những hạng mục thử nghiệm sau đây:

* Đối với LBFCCO:

- Thử nghiệm điện môi (Dielectric test).

- Thử nghiệm khả năng cắt (Interrupting/Breaking tests).

- Thử nghiệm độ tăng nhiệt (Temperature rise tests).

- Thử nghiệm ảnh hưởng tần số radio (Radio-influence tests).

- Thử áp suất tĩnh (Expandable cap static relief pressure tests).

- Thử nghiệm cắt tải (Load break test).

- Thử nghiệm khả năng chống cháy của buồng dập hồ quang.

- Thử nghiệm độ bền cơ khí (Mechanical tests).

+) Thử nghiệm nghiệm thu sự phù hợp (Conformance test): Trường hợp cần thiết, trong quá trình giao hàng, Đơn vị có thể yêu cầu nhà sản xuất (hoặc đơn vị cấp hàng) thực hiện lấy mẫu ngẫu nhiên LBFCCO từ lô hàng để thực hiện thí nghiệm, kiểm tra chất lượng hàng hóa so với cam kết trong Hợp đồng. Việc thử nghiệm nghiệm thu được thực hiện bởi Phòng thử nghiệm độc lập (đạt chứng chỉ ISO/IEC 17025) với các hạng mục sau:

- Thử nghiệm chịu đựng điện áp tần số công nghiệp - khô (Power-frequency dry-withstand voltage test).

- Thử nghiệm độ bền cơ khí (Mechanical tests).

d. Bản vẽ và tài liệu kỹ thuật:

Thiết bị phải được cung cấp bản vẽ và tài liệu kỹ thuật sau:

+) Bản vẽ tổng thể bao gồm kích thước và khối lượng.

+) Tài liệu hướng dẫn lắp đặt, vận hành, sửa chữa và bảo dưỡng thiết bị, phụ kiện.

+) Các biên bản thử nghiệm và giấy chứng nhận quản lý chất lượng ISO.

e. Yêu cầu khác:

+) Thiết bị mới nguyên 100%, không có khiếm khuyết, có chứng nhận nguồn gốc xuất xứ hàng hóa rõ ràng, hợp pháp và có chứng nhận chất lượng hàng hóa, kèm theo các tài liệu liên quan để chứng minh hàng hoá được cung cấp phù hợp với yêu cầu của thiết kế và quy định trong hợp đồng đã ký kết.

+) Thiết bị phải đáp ứng được độ bền đối với các điều kiện về khí hậu và môi trường tại Việt Nam: được nhiệt đới hóa, phù hợp với điều kiện môi trường lắp đặt vận hành.

+ Các chi tiết bằng thép (giá đỡ, các bulông, đai ốc v.v.) phải được mạ kẽm nhúng nóng theo tiêu chuẩn TCVN 5408:2007 và các tiêu chuẩn tương đương hiện hành về mạ kẽm nhúng nóng.

C. Quy định lấy mẫu LBFCO:

a. Quy định về số lượng lấy mẫu xác suất và các hạng mục thử nghiệm kiểm soát chất lượng:

a. Áp dụng đối với mỗi chủng loại LBFCO trong từng đợt giao hàng

STT	Hạng mục	Từ 1÷6 cái	Từ 7÷18 cái	Từ 19÷60 cái	>60 cái
1	Kiểm tra ngoại dạng, các kích thước	1	2	3	4
2	Thao tác cơ khí	1	2	3	4
3	Chiều dày lớp mạ	1	2	3	4
4	Điện áp tăng cao tần số công nghiệp (khô và ướt)	1	2	3	4
5	Độ tăng nhiệt	1	2	3	4
6	Xung sét		1	2	3
	Số lượng lấy mẫu tối thiểu	1	2	3	4

Ghi chú:

+ Mỗi cái bao gồm: [Thân/bệ đỡ ống chì + Cần cầu chì + Lõi đồng làm ngắn hồ quang] của 1 pha.

+ Có thể lấy mẫu nhiều hơn số lượng trên để thử nghiệm đồng thời các hạng mục trên các mẫu khác nhau, nhằm giảm thời gian thử nghiệm (nếu cần).

+ Các mẫu LBFCO sau khi thử nghiệm đạt yêu cầu được trả lại đơn vị mua hàng để đối chứng với cả lô hàng khi giao nhận và tiếp tục lắp đặt sử dụng. Trường hợp thử nghiệm không đạt phải lưu lại tại đơn vị thử nghiệm đến khi giải quyết xong các thủ tục đổi trả hàng hóa hoặc hủy hợp đồng theo quy định.

b. Đánh giá khi có hạng mục thử nghiệm không đạt:

+ Đối với LBFCO Khi có bất kỳ hạng mục thử nghiệm nào không đạt, toàn bộ lô hàng chủng loại LBFCO đó được đánh giá không đạt.

+ Khi có chủng loại LBFCO nào được đánh giá không đạt thì Nhà cung cấp được thay thế toàn bộ chủng loại đó để lấy mẫu thử nghiệm lại từ đầu và chịu mọi chi phí phát sinh. Tuy nhiên Nhà cung cấp chỉ được thay thế hàng hóa một lần, nếu vẫn không đạt phải tiến hành xử lý theo quy định.

D. Bảng yêu cầu đặc tính kỹ thuật LBFCO 22 kV- gồm:

TT	Hạng mục	Đơn vị	Yêu cầu	Yêu cầu
1	Nhà sản xuất		Nêu cụ thể	
2	Nước sản xuất		Nêu cụ thể	

3	Mã hiệu		Nêu cụ thể	
	Năm SX		Yêu cầu \geq năm 2024	
4	Tiêu chuẩn áp dụng		IEC 60282-2, ANSI C37.41, ANSI C37.42 hoặc các tiêu chuẩn tương đương	
5	Chủng loại		LBFCO loại 01 pha, lắp đặt ngoài trời, trên cột điện, có bộ phận ngắt hồ quang cho phép đóng cắt có tải. Cách điện là loại gốm sứ trắng men có khả năng làm việc ở điều kiện ô nhiễm nặng như khu vực ven biển, sương muối, ô nhiễm công nghiệp, bức xạ tia cực tím v.v. cũng như khí hậu nhiệt đới ẩm	
6	Điện áp định mức làm việc của thiết bị (pha - pha)	kV	>24	
7	Tần số định mức	Hz	50	
8	Dòng điện làm việc liên tục định mức	A	>100	
9	Dòng cắt tải của LBFCO	A	>100	
10	Định mức dòng cắt không đối xứng	kArms	>12	
11	Định mức dòng cắt đối xứng	kArms	>8,0	
12	Mức chịu đựng điện áp xung (1,2/50 μ s)	kVp	>125	
13	Mức chịu đựng điện áp tần số công nghiệp 50Hz trong 1 phút	kVrms	>50	
	Số lần đóng cắt có tải	Lần	>100	
14	Phụ kiện đi kèm LBFCO			

14.1	Cách điện		Loại gốm sứ tráng men	
	- Nhà sản xuất		Nêu cụ thể	
	- Nước sản xuất		Nêu cụ thể	
	- Chiều dài đường rò tối thiểu qua bề mặt cách điện	mm/kV	>20	
14.2	Buồng dập hồ quang		Làm bằng vật liệu nhựa chịu nhiệt và sinh khí, cấp chống cháy V0 theo tiêu chuẩn UL94 (hoặc IEC 60695-11-20/ IEC 60695-11-10)	
14.3	Cần cầu chì (Fuseholder)		Được làm bằng vật liệu sợi thủy tinh (fiber glass) chịu lực cao và chịu được tia cực tím Có lõi đồng làm ngăn hồ quang tương thích với các dây chì thông dụng. Lõi đồng làm ngăn hồ quang kèm theo cần cầu chì phải có chiều dài lớn hơn 30% và nhỏ hơn 50% so với tổng chiều dài cần cầu chì; Phần cuối của lõi đồng này phải có ren trong M6x1 và chiều sâu phần ren lớn hơn 15mm để kết nối với các loại dây chì.	
14.4	Đầu cực đấu nối		Loại kẹp 2 rãnh song song (PG clamp type) bằng đồng mạ thiếc (tin-plated bronze) có thể đấu nối với dây đồng hoặc dây nhôm	
14.5	Giá đỡ lắp trên xà, bu lông, đai ốc, vòng đệm,..		Làm thép không gỉ hoặc làm bằng thép mạ kẽm nhúng nóng với bề dày lớp mạ > 80 μm	

15	Nhãn thiết bị		Theo tiêu chuẩn ANSI C37.42 hoặc tương đương	
16	Nhận dạng nhà sản xuất		Tên hoặc logo nhà sản xuất phải được đúc nổi hoặc đúc chìm trên phần cách điện hoặc được đúc nổi trên phần ngàm đỡ cần cầu chì.	
17	Yêu cầu về thử nghiệm		Theo yêu cầu tại Khoản c mục B và mục C	
18	Bản vẽ và tài liệu kỹ thuật		Theo yêu cầu tại Khoản d mục B	

11. Cầu chì tự rơi cắt có tải LBFCO-35kV-gồm

A. Điều kiện chung:

a. Điều kiện môi trường làm việc của thiết bị

Nhiệt độ môi trường lớn nhất	45°C
Nhiệt độ môi trường nhỏ nhất	0°C
Khí hậu	Nhiệt đới, nóng ẩm
Độ ẩm cực đại	100%
Độ cao lắp đặt thiết bị so với mực nước biển	$\leq 1000\text{m}$
Vận tốc gió lớn nhất	160 km/h

b. Điều kiện vận hành của hệ thống điện.

Điện áp danh định của hệ thống (kV)	35
Sơ đồ nối	3 pha
Chế độ nối đất trung tính	Trung tính cách ly hoặc nối đất qua trở kháng
Điện áp làm việc lớn nhất của thiết bị (kV)	38,5

c. Chứng chỉ chất lượng:

Nhà sản xuất phải có chứng chỉ về hệ thống quản lý chất lượng (ISO-9001 hoặc tương đương) được áp dụng vào ngành nghề sản xuất thiết bị. Nhà sản xuất phải có phòng thử nghiệm xuất xưởng với các trang thiết bị phục vụ thử nghiệm được kiểm chuẩn bởi cơ quan quản lý chất lượng.

Nhà sản xuất phải tuân thủ các quy định của Nhà nước về an toàn cháy nổ, môi trường, sở hữu trí tuệ, nhãn mác v.v.

B. Yêu cầu chung:

a. Cầu chì tự rơi cắt có tải (LBFCO) là loại 1 pha, lắp đặt ngoài trời, trên cột điện. LBFCO phải có bộ phận ngắt hồ quang, được sử dụng như dao cắt phụ tải cho phép đóng/cắt có tải. Bộ phận ngắt hồ quang phải được làm từ vật liệu chống cháy. Thiết kế LBFCO bao gồm các bộ phận: Cách điện, cần cầu chì, dây chì (với dòng điện định mức phù hợp), bộ phận ngắt hồ quang, bộ giá đỡ lắp trên xà, bu lông, đai ốc, vòng đệm v.v. Cách điện phải là loại gốm sứ trắng men có khả năng làm việc ở điều kiện ô nhiễm nặng như khu vực ven biển, sương muối, ô nhiễm công nghiệp, bức xạ tia cực tím v.v. cũng như khí hậu nhiệt đới ẩm

b. Thiết bị được chế tạo, thử nghiệm theo tiêu chuẩn IEC 60282-2, ANSI C37.41, ANSI C37.42 hoặc các tiêu chuẩn tương đương.

c. Các yêu cầu về thử nghiệm:

+) Thử nghiệm xuất xưởng (Routine test): Thử nghiệm xuất xưởng được thực hiện bởi Nhà sản xuất trên mỗi sản phẩm sản xuất ra tại Nhà sản xuất. Việc thử nghiệm xuất xưởng được thực hiện theo tiêu chuẩn sản xuất tương ứng, bao gồm các hạng mục sau đây:

- Kiểm tra ngoại quan (Visual inspection).
- Thử nghiệm chịu đựng điện áp tần số công nghiệp 50 Hz, 1 phút (Power-frequency withstand voltage test).
- Thử nghiệm thao tác cơ khí (Mechanical operation test).

+) Thử nghiệm điển hình (Design/type test):

Thử nghiệm điển hình phải được thực hiện và chứng nhận bởi phòng thử nghiệm độc lập (đạt chứng chỉ ISO/IEC 17025) trên mẫu sản phẩm tương tự. Việc thử nghiệm điển hình được thực hiện theo tiêu chuẩn IEC 60282-2, ANSI C37.41, ANSI C37.42 hoặc các tiêu chuẩn tương, bao gồm những hạng mục thử nghiệm sau đây:

*** Đối với LBFCO:**

- Thử nghiệm điện môi (Dielectric test).
- Thử nghiệm khả năng cắt (Interrupting/Breaking tests).
- Thử nghiệm độ tăng nhiệt (Temperature rise tests).
- Thử nghiệm ảnh hưởng tần số radio (Radio-influence tests).
- Thử áp suất tĩnh (Expandable cap static relief pressure tests).
- Thử nghiệm cắt tải (Load break test).

- Thử nghiệm khả năng chống cháy của buồng dập hồ quang.
- Thử nghiệm độ bền cơ khí (Mechanical tests).
- +) Thử nghiệm nghiệm thu sự phù hợp (Conformance test): Trường hợp cần thiết, trong quá trình giao hàng, Đơn vị có thể yêu cầu nhà sản xuất (hoặc đơn vị cấp hàng) thực hiện lấy mẫu ngẫu nhiên LBFCO từ lô hàng để thực hiện thí nghiệm, kiểm tra chất lượng hàng hóa so với cam kết trong Hợp đồng. Việc thử nghiệm nghiệm thu được thực hiện bởi Phòng thử nghiệm độc lập (đạt chứng chỉ ISO/IEC 17025) với các hạng mục sau:
 - Thử nghiệm chịu đựng điện áp tần số công nghiệp - khô (Power-frequency dry-withstand voltage test).
 - Thử nghiệm độ bền cơ khí (Mechanical tests).

d. Bản vẽ và tài liệu kỹ thuật:

Thiết bị phải được cung cấp bản vẽ và tài liệu kỹ thuật sau:

- +) Bản vẽ tổng thể bao gồm kích thước và khối lượng.
- +) Tài liệu hướng dẫn lắp đặt, vận hành, sửa chữa và bảo dưỡng thiết bị, phụ kiện.
- +) Các biên bản thử nghiệm và giấy chứng nhận quản lý chất lượng ISO.

e. Yêu cầu khác:

- +) Thiết bị mới nguyên 100%, không có khiếm khuyết, có chứng nhận nguồn gốc xuất xứ hàng hóa rõ ràng, hợp pháp và có chứng nhận chất lượng hàng hóa, kèm theo các tài liệu liên quan để chứng minh hàng hoá được cung cấp phù hợp với yêu cầu của thiết kế và quy định trong hợp đồng đã ký kết.
- +) Thiết bị phải đáp ứng được độ bền đối với các điều kiện về khí hậu và môi trường tại Việt Nam: được nhiệt đới hóa, phù hợp với điều kiện môi trường lắp đặt vận hành.
- +) Các chi tiết bằng thép (giá đỡ, các bulông, đai ốc v.v.) phải được mạ kẽm nhúng nóng theo tiêu chuẩn TCVN 5408:2007 và các tiêu chuẩn tương đương hiện hành về mạ kẽm nhúng nóng.

C. Quy định lấy mẫu LBFCO:

a. Quy định về số lượng lấy mẫu xác suất và các hạng mục thử nghiệm kiểm soát chất lượng:

a. Áp dụng đối với mỗi chủng loại LBFCO trong từng đợt giao hàng

STT	Hạng mục	Từ 1÷6 cái	Từ 7÷18 cái	Từ 19÷60 cái	>60 cái
1	Kiểm tra ngoại dạng, các kích thước	1	2	3	4
2	Thao tác cơ khí	1	2	3	4
3	Chiều dày lớp mạ	1	2	3	4
4	Điện áp tăng cao tần số công nghiệp (khô và ướt)	1	2	3	4
5	Độ tăng nhiệt	1	2	3	4

6	Xung sét		1	2	3
	Số lượng lấy mẫu tối thiểu	1	2	3	4

Ghi chú:

+ Mỗi cái bao gồm: [Thân/bộ đỡ ống chì + Cần cầu chì + Lõi đồng làm ngắn hồ quang] của 1 pha.

+ Có thể lấy mẫu nhiều hơn số lượng trên để thử nghiệm đồng thời các hạng mục trên các mẫu khác nhau, nhằm giảm thời gian thử nghiệm (nếu cần).

+ Các mẫu LBFCO sau khi thử nghiệm đạt yêu cầu được trả lại đơn vị mua hàng để đối chứng với cả lô hàng khi giao nhận và tiếp tục lắp đặt sử dụng. Trường hợp thử nghiệm không đạt phải lưu lại tại đơn vị thử nghiệm đến khi giải quyết xong các thủ tục đổi trả hàng hóa hoặc hủy hợp đồng theo quy định.

b. Đánh giá khi có hạng mục thử nghiệm không đạt:

+ Đối với LBFCO Khi có bất kỳ hạng mục thử nghiệm nào không đạt, toàn bộ lô hàng chủng loại LBFCO đó được đánh giá không đạt.

+ Khi có chủng loại LBFCO nào được đánh giá không đạt thì Nhà cung cấp được thay thế toàn bộ chủng loại đó để lấy mẫu thử nghiệm lại từ đầu và chịu mọi chi phí phát sinh. Tuy nhiên Nhà cung cấp chỉ được thay thế hàng hóa một lần, nếu vẫn không đạt phải tiến hành xử lý theo quy định.

D. Bảng yêu cầu đặc tính kỹ thuật LBFCO 35 kV:

TT	Hạng mục	Đơn vị	Yêu cầu	Ghi chú
1	Nhà sản xuất		Nêu cụ thể	
2	Nước sản xuất		Nêu cụ thể	
3	Mã hiệu		Nêu cụ thể	
	Năm SX		Yêu cầu \geq năm 2024	
4	Tiêu chuẩn áp dụng		IEC 60282-2, ANSI C37.41, ANSI C37.42 hoặc các tiêu chuẩn tương đương	

5	Chủng loại		LBFCO loại 01 pha, lắp đặt ngoài trời, trên cột điện, cách điện là loại gốm sứ tráng men có khả năng làm việc ở điều kiện ô nhiễm nặng như khu vực ven biển, sương muối, ô nhiễm công nghiệp, bức xạ tia cực tím v.v. cũng như khí hậu nhiệt đới ẩm	
6	Điện áp định mức làm việc của thiết bị (pha - pha)	kV	>35	
7	Tần số định mức	Hz	50	
8	Dòng điện làm việc liên tục định mức	A	>100	
9	Dòng cắt tải của LBFCO	A	>100	
10	Định mức dòng cắt không đối xứng	kArms	>10	
11	Định mức dòng cắt đối xứng	kArms	>5,0	
12	Mức chịu đựng điện áp xung (1,2/50 μ s)	kVp	>170	
13	Mức chịu đựng điện áp tần số công nghiệp 50Hz trong 1 phút	kVrms	>70	
	Số lần đóng cắt có tải	Lần	>100	
14	Phụ kiện đi kèm LBFCO			
14.1	Cách điện		Loại gốm sứ tráng men	
	- Nhà sản xuất		Nêu cụ thể	
	- Nước sản xuất		Nêu cụ thể	
	- Chiều dài đường rò tối thiểu qua bề mặt cách điện	mm/kV	>20	

14.2	Buồng dập hồ quang		Làm bằng vật liệu nhựa chịu nhiệt và sinh khí, cấp chống cháy V0 theo tiêu chuẩn UL94 (hoặc IEC 60695-11-20/ IEC 60695-11-10)	
14.3	Cần cầu chì (Fuseholder)		Được làm bằng vật liệu sợi thủy tinh (fiber glass) chịu lực cao và chịu được tia cực tím Có lõi đồng làm ngăn hồ quang tương thích với các dây chì thông dụng. Lõi đồng làm ngăn hồ quang kèm theo cần cầu chì phải có chiều dài lớn hơn 30% và nhỏ hơn 50% so với tổng chiều dài cần cầu chì; Phần cuối của lõi đồng này phải có ren trong M6x1 và chiều sâu phần ren lớn hơn 15mm để kết nối với các loại dây chì.	
14.4	Đầu cực đấu nối		Loại kẹp 2 rãnh song song (PG clamp type) bằng đồng mạ thiếc (tin-plated bronze) có thể đấu nối với dây đồng hoặc dây nhôm	
14.5	Giá đỡ lắp trên xà, bu lông, đai ốc, vòng đệm,..		Làm thép không gỉ hoặc làm bằng thép mạ kẽm nhúng nóng với bề dày lớp mạ > 80 μm	
15	Nhãn thiết bị		Theo tiêu chuẩn ANSI C37.42 hoặc tương đương	

16	Nhận dạng nhà sản xuất		Tên hoặc logo nhà sản xuất phải được đúc nổi hoặc đúc chìm trên phần cách điện hoặc được đúc nổi trên phần ngàm đỡ cần cầu chì.	
17	Yêu cầu về thử nghiệm		Theo yêu cầu tại Khoản c mục B và mục C	
18	Bản vẽ và tài liệu kỹ thuật		Theo yêu cầu tại Khoản d mục B	

12. Dây chảy cầu chì sử dụng cho LBFCO:

A. Yêu cầu chung:

a. Dây chì (Fuse link) thuộc loại K (cắt nhanh), được chế tạo để lắp đặt phù hợp trên LBFCO sử dụng trên lưới điện trung áp 22kV và 35kV.

b. Dây chì được chế tạo, thử nghiệm theo tiêu chuẩn ANSI C37.41, ANSI C37.42 hoặc các tiêu chuẩn tương đương.

c. Các yêu cầu về thử nghiệm:

+) Thử nghiệm xuất xưởng (Routine test):

Thử nghiệm xuất xưởng được thực hiện bởi Nhà sản xuất trên mỗi sản phẩm sản xuất ra tại Nhà sản xuất. Việc thử nghiệm xuất xưởng được thực hiện theo tiêu chuẩn sản xuất tương ứng.

+) Thử nghiệm điển hình (Design/type test):

Thử nghiệm điển hình phải được thực hiện và chứng nhận bởi phòng thử nghiệm độc lập (đạt chứng chỉ ISO/IEC 17025) trên mẫu sản phẩm tương tự. Việc thử nghiệm điển hình được thực hiện theo tiêu chuẩn ANSI C37.41, ANSI C37.42 hoặc các tiêu chuẩn tương đương bao gồm những hạng mục thử nghiệm sau đây:

- Thử nghiệm độ tăng nhiệt (Temperature rise tests)

- Thử nghiệm đường cong đặc tuyến thời gian cắt theo dòng sự cố (TimeCurrent tests).

- Thử nghiệm độ bền cơ khí dây chì (Mechanical tests of fuse-links).
- Thử nghiệm khả năng chịu kéo (Tensile withstand strength).

+ Thử nghiệm nghiệm thu (Sample test):

Trường hợp cần thiết, trong quá trình giao hàng, Đơn vị có thể yêu cầu nhà sản xuất (hoặc đơn vị cấp hàng) thực hiện lấy mẫu ngẫu nhiên dây chì từ lô hàng để thực hiện thí nghiệm, kiểm tra chất lượng hàng hóa. Việc thử nghiệm nghiệm thu được thực hiện bởi Phòng thử nghiệm độc lập (đạt chứng chỉ ISO/IEC 17025) với hạng mục sau:

- Thử nghiệm độ bền cơ khí dây chì (Mechanical tests of fuse-links).

d. Bản vẽ và tài liệu kỹ thuật:

Thiết bị phải được cung cấp bản vẽ và tài liệu kỹ thuật sau:

- + Bản vẽ tổng thể bao gồm kích thước và khối lượng.
- + Tài liệu hướng dẫn lắp đặt, vận hành thiết bị. 30/33
- + Bảng đặc tuyến thời gian cắt theo dòng sự cố (Time - Current characteristics) tương ứng dòng định mức dây chì công bố của nhà sản xuất đúng với loại dây chì được cung cấp.
- + Các biên bản thử nghiệm và giấy chứng nhận quản lý chất lượng ISO.

e. Yêu cầu khác:

- + Thiết bị mới nguyên 100%, không có khiếm khuyết, có chứng nhận nguồn gốc xuất xứ hàng hóa rõ ràng, hợp pháp và có chứng nhận chất lượng hàng hóa, kèm theo các tài liệu liên quan để chứng minh hàng hoá được cung cấp phù hợp với yêu cầu của thiết kế và quy định trong hợp đồng đã ký kết.
- + Thiết bị phải đáp ứng được độ bền đối với các điều kiện về khí hậu và môi trường tại Việt Nam: được nhiệt đới hóa, phù hợp với điều kiện môi trường lắp đặt vận hành.

B. Quy định lấy mẫu Dây chì:

a. Quy định về số lượng lấy mẫu xác suất và các hạng mục thử nghiệm kiểm soát chất lượng:

a. Áp dụng với mỗi chủng loại theo dòng điện định mức dây chì trong từng đợt giao hàng:

STT	Hạng mục	Số lượng mẫu		
		<1000 cái	Từ 1000÷2000 cái	>2000 cái
1	Kiểm tra ngoại dạng và các kích thước	5	10	15
2	Thử nghiệm cơ khí dây chì (tĩnh và động)	5	10	15
3	Thử nghiệm đặc tính thời gian – dòng điện (*)	18	36	54

Ghi chú:

+ (*) Giai đoạn trước mắt chưa đủ điều kiện thực hiện đầy đủ hạng mục Thử nghiệm đặc tính thời gian – dòng điện, có thể thực hiện thử nghiệm hạng mục này ở bước thử trước hồ quang theo tiêu chuẩn.

+ Các mẫu dây chì được lưu tại đơn vị thử nghiệm.

b. Đánh giá khi có hạng mục thử nghiệm không đạt:

+ Nếu trong cùng 1 loại Iđm không đạt từ 2 sợi trở lên ở bước thử bất kỳ, toàn bộ chủng loại dây chì ở Iđm đó được đánh giá là không đạt.

- Trường hợp trong số sợi mẫu của cùng một loại Iđm chỉ có 01 sợi không đạt ở 01 bước thử, cho phép thử lặp lại thêm 03 sợi cùng loại ở cùng bước thử đó. Nếu đạt cả 3 sợi ở bước lặp lại, vẫn được đánh giá đạt ở bước thử này. Trường hợp thử lặp lại vẫn có 1 sợi không đạt trở lên, toàn bộ chủng loại dây chì ở Iđm đó sẽ được đánh giá là không đạt.

+ Khi có chủng loại dây chì nào được đánh giá không đạt thì Nhà cung cấp được thay thế toàn bộ chủng loại đó để lấy mẫu thử nghiệm lại từ đầu và chịu mọi chi phí phát sinh. Tuy nhiên Nhà cung cấp chỉ được thay thế hàng hóa một lần, nếu vẫn không đạt phải tiến hành xử lý theo quy định.

C. Bảng yêu cầu đặc tính kỹ thuật dây chì (fuse link)

TT	Hạng mục	Đơn vị	Yêu cầu
1	Nhà sản xuất		Nêu cụ thể
2	Nước sản xuất/Năm sản xuất		Nêu cụ thể/ Yêu cầu \geq năm 2024
3	Mã hiệu		Nêu cụ thể
4	Tiêu chuẩn áp dụng		ANSI C37.41, ANSI C37.42 hoặc các tiêu chuẩn tương đương
5	Chủng loại		Chì loại K (cắt nhanh), được chế tạo để lắp đặt phù hợp trên FCO, LBFCO sử dụng trên lưới điện trung áp 22kV và 35kV
6	Chiều dài tổng thể		>32 inch (tương đương 812 mm)
7	Tần số định mức	Hz	50
8	Cỡ chì/dòng điện định mức của dây chì		Đảm phù hợp với dòng định mức dung lượng máy biến áp phân phối

9	Đầu chì		- Đầu chì là loại tháo rời được,
			- Được làm bằng đồng mạ bạc, lớp mạ phải trắng đều, không bị hoen ố, không bị bong tróc.
10	Ống giấy bảo vệ chì		- Vật liệu: giấy đã lưu hóa, dạng quần só, có chức năng dập hồ quang và ngăn lửa tiếp xúc với ống fuseholder.
			- Ống giấy có độ cứng chắc chắn, không biến dạng, méo mó.
			- Đầu ống giấy phải được gắn chắc chắn vào đầu tiếp xúc của chì (các loại chì có đường kính nhỏ cần tăng cường thêm vòng kẹp) đảm bảo ống không tuột xuống trong quá trình vận hành đóng cắt chì hoặc ngắn mạch.
11	Dây chì		phần dây chì (sau khi tháo rời phần đầu) phải có ren ngoài M6x1 để kết nối chắc chắn với lõi đồng làm ngắn hồ quang
11	Nhãn thiết bị		Theo tiêu chuẩn ANSI C37.42 hoặc tương đương. Các thông tin dưới dây phải được in hoặc khắc trên đầu dây chì: Tên nhà sản xuất (thương hiệu). Dòng điện định mức. Dấu hiệu dây chì loại K theo sau dòng điện.
12	Yêu cầu về thử nghiệm		Theo yêu cầu tại Khoản c – Mục A
13	Bản vẽ và tài liệu kỹ thuật		Theo yêu cầu tại Khoản d – Mục A

13. Tủ bù hạ áp lắp đặt tại TBA phân Phối:

A. Các điều kiện làm việc môi trường của thiết bị

- Nhiệt độ môi trường lớn nhất: 450C

- Nhiệt độ môi trường nhỏ nhất: 00C
- Khí hậu: Nhiệt đới, nóng ẩm
- Độ ẩm cực đại: 100%
- Độ cao lắp đặt thiết bị so với mực nước biển: Đến 1000 m

B. Điều kiện vận hành của lưới điện hạ áp

- Điện áp danh định của lưới điện: 0,4kV
- Sơ đồ 3 pha: Trung tính trực tiếp nối đất
- Điện áp làm việc lớn nhất của thiết bị: $\geq 0,4$ kV
- Tần số: 50 Hz

C. Các yêu cầu về thử nghiệm:

1. Yêu cầu chung:

a. Thử nghiệm xuất xưởng (Routine test):

Thử nghiệm xuất xưởng được thực hiện bởi nhà sản xuất trên mỗi sản phẩm sản xuất ra tại nhà sản xuất. Việc thử nghiệm xuất xưởng được thực hiện theo tiêu chuẩn IEC hoặc tiêu chuẩn tương đương.

b. Thử nghiệm điển hình (Type test):

Thử nghiệm điển hình phải được thực hiện và chứng nhận bởi phòng thử nghiệm độc lập. Việc thử nghiệm điển hình được thực hiện theo tiêu chuẩn IEC hoặc tiêu chuẩn tương đương.

c. Nhà sản xuất phải có chứng chỉ ISO còn hiệu lực.

2. Yêu cầu về thử nghiệm một số thiết bị chính.

a. Tụ bù:

* Thử nghiệm xuất xưởng (Routine test):

- Đo điện dung (Capacitance measurement).
- Đo tang góc tổn hao (Measurement of the tangent of the loss angle $\tan \delta$).
- Thử điện áp tăng cao giữa các cực (Voltage test between terminals).
- Thử điện áp tăng cao giữa cực và vỏ tụ (AC voltage test between terminals and container).
- Thử điện trở phóng điện bên trong tụ (Test of internal discharge device).

* Thử nghiệm điển hình (Type test):

- Thử nghiệm độ bền nhiệt (Thermal stability test).
- Đo tang góc tổn hao ở nhiệt độ tăng cao (Capacitor loss tangent ($\tan \delta$) measurement at elevated temperature).
- Thử điện áp tăng cao giữa các cực (Voltage test between terminals).
- Thử điện áp tăng cao giữa cực và vỏ tụ (Voltage tests between terminals and container).
- Thử điện áp xung giữa cực và vỏ tụ (Lightning impulse test between terminals and container).
- Kiểm tra xả (discharge test).
- Thử lão hóa (ageing test).

- Thử khả năng tự phục hồi (self-healing test).
- Thử nghiệm phá hủy (destruction test).

b. Contactor.

* Thử nghiệm xuất xưởng (Routine test):

- Thử nghiệm hoạt động và giới hạn hoạt động (operation and operating limits).
- Thử điện môi (dielectric tests).

* Thử nghiệm điển hình (Type test):

- Thử nghiệm giới hạn tăng nhiệt độ (temperature-rise limits)
- Thử nghiệm tính chất điện môi (dielectric properties).
- Thử nghiệm khả năng đóng, cắt định mức (rated making and breaking capacities).
- Thử nghiệm hiệu suất hoạt động thông thường (conventional operational performance).
- Thử nghiệm hoạt động và giới hạn hoạt động (operation and operating limits).
- Thử nghiệm hiệu suất trong điều kiện ngắn mạch (performance under short-circuit conditions).
- Mức độ bảo vệ của thiết bị (degrees of protection of the equipment).
- Thử nghiệm tương thích điện từ (tests for EMC) – hạng mục này áp dụng với contactor có mạch điện tử .

c. Máy cắt hạ áp – MCCB

* Thử nghiệm xuất xưởng (Routine test):

- Thử nghiệm thao tác cơ khí (Mechanical operation).
- Kiểm tra hiệu chuẩn bộ nhả (Verification of the calibration of overcurrent releases).
- Thử nghiệm đặc tính điện môi (Dielectric test).

* Thử nghiệm điển hình (Type test):

i) Trình tự thử nghiệm – Các đặc tính hiệu năng chung (General performance characteristics):

Giới hạn và đặc tính cắt (Tripping limits and characteristics).

Đặc tính điện môi (Dielectric properties).

Thao tác cơ khí và khả năng thực hiện thao tác (Mechanical operation and operational performance capability).

Đặc tính quá tải (nếu có) (Overload performance (where applicable)) – thử nghiệm này áp dụng cho MCCB có dòng điện định mức làm việc < 630 A.

Kiểm tra chịu điện môi (Verification of dielectric withstand).

Kiểm tra độ tăng nhiệt (Verification of temperature rise tests).

Kiểm tra nhả quá tải (Verification of overload releases).

ii) Trình tự thử nghiệm – Khả năng cắt ngắn mạch làm việc danh định (Rated service short-circuit breaking capacity):

Khả năng cắt ngắn mạch làm việc danh định (Rated service short-circuit breaking capacity).

Kiểm tra khả năng làm việc (Verification of operational performance capability).

Kiểm tra chịu điện môi (Verification of dielectric withstand).

Kiểm tra độ tăng nhiệt (Verification of temperature rise tests).

Kiểm tra xả quá tải (Verification of overload releases).

iii) Trình tự thử nghiệm – Khả năng cắt ngắn mạch tới hạn danh định (Rated ultimate short-circuit breaking capacity):

Kiểm tra xả quá tải (Verification of overload releases).

Khả năng cắt ngắn mạch lớn nhất danh định (Rated ultimate short-circuit breaking capacity).

Kiểm tra chịu điện môi (Verification of dielectric withstand).

Kiểm tra xả quá tải (Verification of overload releases).

Ghi chú: Trình tự thử nghiệm ở Mục iii) trên là không áp dụng cho MCCB có $I_{cs} = I_{cu}$.

d. Vỏ tủ tụ bù

- Thử nghiệm độ bền cơ.

- Thử khả năng chấn động cơ bằng vật sắt

- Thử khả năng chịu tải tĩnh.

- Khả năng chịu tải của mái.

- Khả năng chịu tải của cửa.

- Độ bền va đập 20J

- Kiểm tra cấp bảo vệ IP

- Khả năng chống chạm vào bộ phận nguy hiểm

- Khả năng chịu điện áp tần số công nghiệp (3 kV/1 phút)

- Khả năng chịu nhiệt ở 100oC trong 5 giờ và độ ẩm <60%: không biến dạng, phòng rộp

- Khả năng chịu nhiệt bất thường

- Thử lão hóa

- Thử cháy theo phương nằm ngang đạt cấp FH2.

D. Các thiết bị chính của tủ tụ bù lắp tại TBA phân phối.

TT	Thiết bị	Số lượng	Yêu cầu
1	Vỏ tủ	01 bộ	Có kết cấu phù hợp để lắp đặt trên cột ngoài trời, trong nhà phù hợp với kiểu TBA khác nhau.
2	Bình tụ		Số bình tụ phụ thuộc vào công suất bình tụ và dung lượng bù lắp đặt theo tính toán.
3	Aptomat tổng	01 cái	
4	Aptomat nhánh		Phụ thuộc vào số cấp bù (số bước bù)

TT	Thiết bị	Số lượng	Yêu cầu
5	Contactora		Phụ thuộc vào số cấp bù (số bước bù)
6	Bộ điều khiển tụ bù	01 bộ	
7	Thanh cái đồng		Tiết diện chọn tùy thuộc vào công suất bù
8	Đèn báo pha	03 đèn	Báo điện áp pha A, B, C
9	Biến dòng điện	01 cái	- Lấy tín hiệu cấp cho bộ điều khiển tụ bù, đặt tại tủ phân phối 0,4 kV của TBA. - Dòng điện sơ cấp chọn phù hợp công suất truyền tải tại vị trí lắp đặt - Dòng điện thứ cấp: 1/5A

E. Bảng yêu cầu đặc tính kỹ thuật đối với bình tụ bù

TT	Thông số	Đơn vị	Yêu cầu
1	Tụ điện		- Loại tụ khô; 3 pha đấu tam giác. - Cách điện có khả năng tự phục hồi. - Có điểm bắt tiếp địa vỏ bình tụ bù.
2	Hãng/Nước sản xuất		Nêu cụ thể
3	Năm sản xuất		Yêu cầu \geq năm 2024
4	Loại (mã hiệu)		Nêu cụ thể
5	Tiêu chuẩn sản xuất và thử nghiệm		IEC 60831-1 và IEC 60831-2 hoặc tiêu chuẩn tương đương
6	Biên bản thử nghiệm điển hình (Type test)		Thí nghiệm điển hình do đơn vị thí nghiệm độc lập có thẩm quyền cấp.
7	Điện áp định mức (Un)	kV	$\geq 0,44$
8	Tần số định mức	Hz	50
9	Công suất định mức 01 bình tụ	kVAr	5, 10,15
10	Chất điện môi		Không chứa chất PCB

TT	Thông số	Đơn vị	Yêu cầu
11	Tổn hao điện môi	W/kVAr	$\leq 0,2$ ở nhiệt độ 20oC, phải có biên bản thử nghiệm chứng minh. (Giá trị này không bao gồm điện trở xả)
12	Mức cách điện xung (BIL)	kVpeak	
	Đối với tụ bù lắp tại TBA PP		
	- Tụ có UN ≤ 690 V		≥ 8
	- Tụ có UN > 690 V		≥ 12
13	Điện áp chịu tần số công nghiệp ngắn hạn:	kV	
	- Cực – cực: + Thời gian thử với thí nghiệm điển hình (type test) là 10s. + Thời gian thử với thí nghiệm xuất xưởng (routine test) là 2s.		2,15 UN
	- Cực – vỏ: + Thời gian thử với thí nghiệm điển hình (type test) là 60s. + Thời gian thử với thí nghiệm xuất xưởng (routine test) là 10s hoặc tối thiểu 2s với giá trị điện áp lớn hơn 20% điện áp yêu cầu.		2,1 UN + 2kV hoặc 3kV (tùy giá trị nào lớn hơn)
14	Điện trở phóng		Tụ có điện trở phóng bên trong đảm bảo điện áp của tụ giảm đến 75V hoặc thấp hơn sau 1 phút sau khi cắt khỏi lưới.
15	Điện áp làm việc lớn nhất cho phép theo thời gian ở các hệ số điện áp khác nhau		U = 1,1 UN: 8 giờ trong 24 giờ U = 1,15 UN: 30 phút trong 24 giờ U = 1,2 UN: 5 phút. U = 1,3 UN: 1phút.

TT	Thông số	Đơn vị	Yêu cầu
16	Khả năng quá dòng liên tục		$I = 1,3 I_{dm}$
17	Vật liệu làm vỏ		Bằng nhôm, hợp kim không rỉ
18	Catalogue của nhà sản xuất		Có
19	Hướng dẫn lắp đặt, vận hành v.v.		Có

F. Bảng yêu cầu đặc tính kỹ thuật đối với aptomat (MCCB)

TT	Hạng mục	Đơn vị	Yêu cầu
	Nhà sản xuất		Nêu cụ thể
	Nước sản xuất		Nêu cụ thể
	Mã hiệu		Nêu cụ thể
	Tiêu chuẩn áp dụng		IEC 60947-1, IEC 60947-2 hoặc tiêu chuẩn tương đương
5	Biên bản thử nghiệm điện hình (Type test)		Thí nghiệm điện hình do đơn vị thí nghiệm độc lập có thẩm quyền cấp.
6	Chủng loại		Bảo vệ bằng nhiệt và từ hoặc điện tử, kiểu lắp đặt cố định (fixed type), đấu nối phía trước
7	Số cực		03 cực
8	Thao tác đóng cắt		Việc đóng cắt phải được thực hiện đồng thời trên các cực
9	Khả năng điều chỉnh dòng làm việc định mức		MCCB có nút chỉnh dòng làm việc định mức với các mức điều chỉnh sau: - MCCB có I_n tới 315 A: $0,7 \div 1 \times I_n$. - MCCB có $I_n > 315$ A: $0,5 \div 1 \times I_n$.
10	Điện áp làm việc định mức của thiết bị (U_e) (1 pha/3 pha)	VAC	$> 230/400$
11	Điện áp cách điện định mức (U_i)	VAC	> 690
12	Mức chịu đựng điện áp xung định mức (U_{imp})	kVp	> 8
13	Tần số định mức	Hz	50
14	Dòng điện làm việc liên tục định mức (I_n):	A	Theo hồ sơ thiết kế

TT	Hạng mục	Đơn vị	Yêu cầu
15	Khả năng cắt dòng ngắn mạch tối hạn định mức (Icu) ở điện áp làm việc định mức	kA	
15.1	MCCB có In < 50 A		> 25
15.2	MCCB có In = 50 ÷ 100 A		> 25
15.3	MCCB có In = 125 ÷ 315 A		> 36
15.4	MCCB có In = 320 ÷ 800 A		> 50
15.5	MCCB có In > 1.000 A		> 65
16	Khả năng cắt dòng ngắn mạch làm việc định mức (Ics) ở điện áp định mức	kA	Ics = 100% Icu
17	Số lần thao tác không cần bảo trì (độ bền cơ/điện) tối thiểu:	Lần	(Không tải/có tải ở dòng định mức)
17.1	MCCB có In < 100 A		8.500/1.500
17.2	MCCB có In = 125 ÷ 315 A		7.000 /1.000
17.3	MCCB có In = 320 ÷ 630 A		4.000/1.000
17.4	MCCB có 630 < In < 2.500 A		2.500/500
17.5	MCCB có In > 2.500 A		1.500/500
18	Vách ngăn cách điện giữa các pha.	4 miếng	Có
19	Catalogue của nhà sản xuất		Có
20	Hướng dẫn lắp đặt, vận hành v.v.		Có

G. Bảng yêu cầu đặc tính kỹ thuật đối với contactor hạ áp

TT	Hạng mục	Đơn vị	Yêu cầu
1	Nhà sản xuất		Nêu cụ thể
2	Nước sản xuất		Nêu cụ thể
3	Mã hiệu		Nêu cụ thể
4	Tiêu chuẩn áp dụng		IEC 60947-4-1, IEC 60947-1 hoặc tiêu chuẩn tương đương
5	Biên bản thử nghiệm điển hình (Type test)		Thí nghiệm điển hình do đơn vị thí nghiệm độc lập có thẩm quyền cấp.

TT	Hạng mục	Đơn vị	Yêu cầu
6	Chủng loại		3pha, chuyên dùng cho đóng cắt tụ điện, có điện trở hạn chế xung đóng cắt để bảo vệ tiếp điểm chính.
7	Điện áp định mức U_e	VAC	≥ 400
8	Điện áp cách điện U_i	V	≥ 690
9	Tần số định mức	Hz	50
10	Mức chịu đựng điện áp xung định mức (U_{imp})	kVp	≥ 6
11	Dòng điện định mức	A	$\geq 1,5$ Iđm bình tụ hoặc nhóm tụ
12	Điện áp nguồn điều khiển (U_s)	V	$\geq 230/400$
13	Điện áp hút (tiếp điểm contactor hút hoàn toàn)	V	(85% - 110%) U_s ở nhiệt độ -50°C đến $+40^{\circ}\text{C}$
14	Điện áp nhả (tiếp điểm contactor nhả hoàn toàn)	V	(20% - 75%) U_s ở nhiệt độ -50°C đến $+40^{\circ}\text{C}$
15	Tiếp điểm chính thường hở		$\geq 3NO$
16	Tiếp điểm phụ		Không yêu cầu
17	Khả năng cắt dòng điện định		$\geq 200I_n$
18	Độ bền điện (Số lần đóng cắt có tải ở điện áp định mức)	Lần	$\geq 250\ 000$
19	Catalogue của nhà sản xuất		Có
20	Hướng dẫn lắp đặt, vận hành v.v.		Có

H. Bảng yêu cầu đặc tính kỹ thuật đối với bộ điều khiển tụ bù.

TT	Hạng mục	Đơn vị	Yêu cầu
1	Nhà sản xuất		Nêu cụ thể
2	Nước sản xuất		Nêu cụ thể
3	Mã hiệu		Nêu cụ thể
4	Điện áp định mức	VAC	$\geq 230/400$
5	Số cấp điều khiển đầu ra	Cấp	≥ 6

TT	Hạng mục	Đơn vị	Yêu cầu
6	Tần số	Hz	50
7	Dòng điện đầu vào định mức	A	5
8	Số tiếp điểm đầu ra		≥ 6
9	Kiểu tiếp điểm		NO (Thường mở)
10	Chế độ điều khiển		Bằng tay/tự động
11	Màn hình hiển thị		Có
12	Phạm vi điều chỉnh		Hệ số công suất $\cos\Phi$: (0,8 cảm - 0,8 dung)
13	Khả năng chịu dòng điện đóng, cắt lớn nhất qua 01 tiếp điểm đầu ra.	A	$\geq 5A$
14	Độ bền điện của tiếp điểm đầu ra	Lần	100.000
15	Cấp bảo vệ		IP54

I. Bảng yêu cầu đặc tính kỹ thuật đối với bộ vỏ tủ tụ bù.

TT	Hạng mục	Đơn vị	Yêu cầu
1	Nhà sản xuất		Nêu cụ thể
2	Nước sản xuất		Nêu cụ thể
3	Mã hiệu		Nêu cụ thể
4	Kích thước		Tùy thuộc vào tính toán thiết kế
5	Tiêu chuẩn áp dụng		IEC 60439-1; IEC 60068-2-2; IEC 60529; IEC 60068-5-75
6	Cấp bảo vệ		IP54
7	Điện áp thử tần số công nghiệp	kV	≥ 3
8	Vật liệu làm vỏ		-Composite hoặc nhựa Polycarbonate theo công nghệ ép phun. - Có gân thép chịu lực.

TT	Hạng mục	Đơn vị	Yêu cầu
			- Chịu va đập - Chống cháy
9	Các thanh trong tủ để lắp thiết bị		Thép sơn tĩnh điện
10	Giá, đai ..để lắp tủ ngoài trời		Thép mạ kẽm nhúng nóng
11	Tủ phải có vị trí cấp vào và ra, có giắc co và lót cao su		Có
12	Catalogue của nhà sản xuất		Có
13	Hướng dẫn lắp đặt, vận hành v.v.		Có

14. Tủ hạ thế:

a. Yêu cầu kỹ thuật chung của tủ hạ thế:

- Các vật tư thiết bị trong tủ hạ thế gồm: đồng hồ Voltmet, Ampemet, chống sét van, Aptomat, biến dòng điện phải được thí nghiệm, kiểm định tại một Đơn vị thử nghiệm độc lập.

- Tất cả các chi phí kiểm tra, thí nghiệm và kiểm định bao gồm trong giá chào.

TT	Tên hàng hóa	Yêu cầu	Nhà thầu chào
1	Nhà sản xuất/năm SX	Nêu rõ/ Yêu cầu \geq năm 2024	
2	Nước	Nêu rõ	
3	Mã hiệu	Nêu rõ	
4	Chủng loại tủ	Tủ điện phân phối hạ thế 600V- 400A trọn bộ 4 lộ (4x200A)	
4.1	Yêu cầu chung của tủ điện hạ áp hợp bộ 500V	<p>1. Tủ phải có sơ đồ kết dây thực tế của Tủ điện (sơ đồ nguyên lý), sơ đồ phải được ép plastic đặt ở cánh cửa phía trong của Tủ.</p> <p>2. Tiêu chuẩn chế tạo và thử nghiệm Tủ điện phân phối 0,4kV: Theo tiêu chuẩn TCVN 7994-1:2009, IEC 60947-1 hoặc các tiêu chuẩn hiện hành tương đương.</p> <p>3. Tủ phải được gia công chế tạo bằng vật liệu thép tấm có độ dày \geq 2 mm và được sơn tĩnh điện màu ghi sáng. Cấp bảo vệ của vỏ tủ phải thỏa mãn TCVN4255:2008, IEC 60529:2001, IP43. Khung tủ</p>	

TT	Tên hàng hóa	Yêu cầu	Nhà thầu chào
		<p>phải có vị trí (cờ) để nối đất an toàn, cờ bắt tiếp địa an toàn của tủ bố trí phía bên hông của tủ. Đối với các Tủ phân phối lắp đặt trong nhà phải có đế Tủ và đối với các Tủ phân phối lắp trên Cột ly tâm phải có Gông để treo trên cột.</p> <ul style="list-style-type: none"> - Tủ phân phối 0,4kV được thiết kế lớp 2 cánh cửa (cánh cửa ngoài và cánh cửa bên trong). Cánh cửa bên trong phải bố trí che kín toàn bộ phân mang điện tránh tiếp xúc trực tiếp với phần mang điện, chỉ để hở tại cần thao tác Áptômát. Tủ phải có khe hở thông gió, tản nhiệt. - Tủ phân phối được thiết kế có 2 ngăn riêng biệt, mỗi ngăn đều phải có cánh cửa riêng. Ở vị trí vào ra của cáp và khe giữa ngăn trên và ngăn dưới của tủ phải được bịt mép tôn bằng gioăng cao su để chống cọ sát thành Tủ với cáp tổng và cáp xuất tuyến. + Ngăn tủ trên để lắp đặt hệ thống đo đếm điện năng, có vị trí để lắp đặt được 01 bộ biến dòng điện và 01 công tơ 3 pha. Có vị trí để niêm phong kẹp chì ở cánh cửa. + Ngăn tủ dưới: Lắp đặt Áptômát tổng và nhánh, hệ thống thanh cái, chống sét van, đồng hồ ... - Tủ phân phối bố trí cánh cửa ngoài mở về 2 phía, cánh cửa Tủ phải được bắt trên 03 bản lề. Mặt ngoài cánh cửa ngoài có bố trí móc khóa để lắp ổ khóa rời, phía trên có tấm chắn che mưa. Phía trên của tủ có thiết kế lắp đặt móc cầu để thuận tiện trong quá trình thi công lắp đặt. - Tủ phải được trang bị đồng hồ chỉ thị đa chức năng. - Tủ phải có 2 hệ thống thanh cái nối đất làm việc và nối đất an toàn riêng biệt, hệ thống thanh cái nối đất làm việc phải được cách điện với vỏ tủ. - Nêu rõ kích thước từng chủng loại tủ 	

TT	Tên hàng hóa	Yêu cầu	Nhà thầu chào
4.2	Tiêu chuẩn kỹ thuật vật tư thiết bị chính tủ hạ thế	<p>- Vật tư thiết bị chính của Tủ hạ thế:</p> <p>+ Hệ thống thanh cái tổng, nhánh, thanh cái chính, thanh cái dự phòng và thanh cái trung tính. (thanh cái đầu vào cực Áptomát tổng gọi là thanh cái tổng. Thanh cái nối từ thanh cái chính của Tủ đến các Áptomát nhánh gọi là thanh cái nhánh).</p> <p>+ Áptomát tổng và các Áptomát nhánh.</p> <p>+ Đồng hồ đa chức năng hiển thị số: ngoài các chức năng chỉ thị dòng điện, điện áp, Có đồng hồ đa chức năng hiển thị đo các giá trị U, I, Cosφ, có đèn báo pha.</p> <p>+ Chống sét van hạ thế: Gz-500</p> <hr/> <p>- Yêu cầu Kỹ thuật của Vật tư thiết bị chính:</p> <p>+ Hệ thống thanh cái tổng, nhánh, thanh cái chính thanh cái trung tính: được làm bằng đồng đỏ có kích thước phù hợp, thanh cái chính đảm bảo mật độ dòng điện $j \leq 2A/mm^2$, các thanh cái có khả năng chịu được dòng ngắn mạch $\geq 25kA/1sec$ và bọc cách điện, thanh cái trung tính có tiết diện không được nhỏ hơn 50% thanh cái chính. Hệ thống thanh cái được lắp đặt trên các vật liệu cách điện. Các bulông + êcu dùng để bắt thanh cái phải được làm bằng thép không rỉ hoặc mạ kẽm nhúng nóng, có đủ vòng đệm, long đen vĩnh và quy cách phù hợp. Yêu cầu bọc cách điện bằng ông ghen co nhiệt cho hệ thống thanh cái. Nhà thầu nêu rõ kích thước thanh cái.</p> <p>+ Áptomát tổng và các áptomát nhánh: Sử dụng loại MCCB thỏa mãn theo QĐ số 99/QĐ- HĐTV ngày 05/9/2023 về việc ban hành tiêu chuẩn kỹ thuật máy cắt hạ áp áp dụng trong Tập đoàn Điện lực Quốc gia Việt Nam.</p> <p>+ Biến dòng điện (BI) dạng tròn kiểu CT0.6 có tỷ số biến phù hợp với loại Tủ phân phối 0,4kV. Cấp chính xác $\leq 1,0$ và phù hợp với tiêu chuẩn IEC hoặc các TCVN, IEC khác tương đương trong chế tạo và thử nghiệm hiện hành.</p>	

TT	Tên hàng hóa	Yêu cầu	Nhà thầu chào
4	Chứng chỉ	ISO9001: 2000 hoặc tương đương	
5	Biên bản thử nghiệm thử nghiệm thường xuyên (Bao gồm thử nghiệm xuất xưởng và Thử nghiệm của đơn vị thí nghiệm độc lập đảm bảo hàng hóa thiết bị lắp đặt vận hành)	Đầy đủ (Khi giao hàng)	
6	Bản vẽ chi tiết tủ	Có	

15. Tiêu chuẩn Áp tô mát (MCCB)

A. Điều kiện chung

1. Điều kiện môi trường làm việc của thiết bị

Nhiệt độ môi trường lớn nhất	45oC
Nhiệt độ môi trường nhỏ nhất	0oC
Khí hậu	Nhiệt đới, nóng ẩm
Độ ẩm tương đối cao nhất	100%
Độ cao lắp đặt thiết bị so với mực nước biển	Đến 1.000 m

2. Điều kiện vận hành của hệ thống điện

Điện áp danh định của hệ thống điện (kV)	0,4	
Sơ đồ	3 pha	1 pha
Chế độ nối đất trung tính	Trung tính nối đất trực tiếp	Trung tính nối đất trực tiếp

Điện áp làm việc lớn nhất của thiết bị (kV)	$\geq 0,4$	$\geq 0,23$
Tần số (Hz)	50	

3. Điều kiện về quản lý chất lượng của nhà sản xuất

Nhà sản xuất phải có chứng chỉ về hệ thống quản lý chất lượng (ISO-9001 hoặc tương đương) được áp dụng vào ngành nghề sản xuất thiết bị. Nhà sản xuất phải có phòng thử nghiệm xuất xưởng với các trang thiết bị phục vụ thử nghiệm được kiểm chuẩn bởi cơ quan quản lý chất lượng.

4. Yêu cầu về bản vẽ và tài liệu kỹ thuật thiết bị:

Thiết bị phải được cung cấp bản vẽ và tài liệu kỹ thuật sau:

Bản vẽ tổng thể cấu trúc thiết bị bao gồm kích thước và khối lượng.

Tài liệu hướng dẫn lắp đặt, vận hành, sửa chữa và bảo dưỡng thiết bị.

Các biên bản thử nghiệm và giấy chứng nhận quản lý chất lượng ISO.

5. Yêu cầu khác:

a. Thiết bị cung cấp phải mới nguyên 100%, không có khiếm khuyết, có chứng nhận nguồn gốc xuất xứ hàng hóa rõ ràng, hợp pháp và có chứng nhận chất lượng hàng hóa, kèm theo các tài liệu liên quan để chứng minh hàng hoá được cung cấp phù hợp với yêu cầu của thiết kế và quy định trong hợp đồng đã ký kết.

b. Thiết bị phải đáp ứng được độ bền đối với các điều kiện về khí hậu và môi trường tại Việt Nam: được nhiệt đới hóa, phù hợp với điều kiện môi trường lắp đặt vận hành.

B. Yêu cầu chung

1. Yêu cầu kỹ thuật này áp dụng cho:

MCCB (Áp tô mát) kiểu vỏ đúc loại 3 cực, dùng để bảo vệ mạch điện chống quá tải và ngắn mạch phía hạ áp của MBA 3 pha.

2. Thiết bị được chế tạo, thử nghiệm theo tiêu chuẩn IEC 60947-1, IEC 60947-2 hoặc tiêu chuẩn tương đương.

3. Các yêu cầu về thử nghiệm:

a. Thử nghiệm xuất xưởng (Routine test):

- Thử nghiệm xuất xưởng được thực hiện bởi Nhà sản xuất trên mỗi sản phẩm sản xuất ra tại Nhà sản xuất. Việc thử nghiệm xuất xưởng được thực hiện theo tiêu chuẩn IEC 60947-2 hoặc tiêu chuẩn tương đương, bao gồm những hạng mục thử nghiệm sau đây:

- Thử nghiệm thao tác cơ khí (Mechanical operation).

- Kiểm tra hiệu chuẩn bộ ngắt (Verification of the calibration of overcurrent releases).

- Thử nghiệm đặc tính điện môi (Dielectric test).

b. Thử nghiệm điển hình (Type test):

Thử nghiệm điển hình phải được thực hiện và chứng nhận bởi phòng thử nghiệm độc lập (đạt chứng chỉ ISO/IEC 17025) trên mẫu sản phẩm tương tự. Việc thử nghiệm điển hình được thực hiện theo tiêu chuẩn IEC 60947-2 hoặc tiêu chuẩn tương

đương, theo các trình tự thử nghiệm (hoặc kiểm tra) tương ứng bao gồm những hạng mục thử nghiệm sau đây:

- + Trình tự thử nghiệm – Các đặc tính hiệu năng chung (General performance characteristics):
- + Giới hạn và đặc tính cắt (Tripping limits and characteristics).
- + Đặc tính điện môi (Dielectric properties).
- + Thao tác cơ khí và khả năng thực hiện thao tác (Mechanical operation and operational performance capability).
- + Đặc tính quá tải (nếu có) (Overload performance (where applicable)) – thử nghiệm này áp dụng cho MCCB có dòng điện định mức làm việc < 630 A.
- + Kiểm tra chịu điện môi (Verification of dielectric withstand).
- + Kiểm tra độ tăng nhiệt (Verification of temperature rise tests).
- + Kiểm tra nhả quá tải (Verification of overload releases).
- Trình tự thử nghiệm – Khả năng cắt ngắn mạch làm việc danh định (Rated service short-circuit breaking capacity):
- + Khả năng cắt ngắn mạch làm việc danh định (Rated service short-circuit breaking capacity).
- + Kiểm tra khả năng làm việc (Verification of operational performance capability).
- + Kiểm tra chịu điện môi (Verification of dielectric withstand).
- + Kiểm tra độ tăng nhiệt (Verification of temperature rise tests).
- + Kiểm tra nhả quá tải (Verification of overload releases).
- Trình tự thử nghiệm – Khả năng cắt ngắn mạch tới hạn danh định (Rated ultimate short-circuit breaking capacity):
- + Kiểm tra nhả quá tải (Verification of overload releases).
- + Khả năng cắt ngắn mạch lớn nhất danh định (Rated ultimate short-circuit breaking capacity).
- + Kiểm tra chịu điện môi (Verification of dielectric withstand).
- + Kiểm tra nhả quá tải (Verification of overload releases).

Ghi chú: Trình tự thử nghiệm ở Mục iii) trên là không áp dụng cho MCCB có $I_{cs} = I_{cu}$.

C. Bảng yêu cầu đặc tính kỹ thuật MCCB

TT	Hạng mục	Đơn vị	Yêu cầu
	Nhà sản xuất		Nêu cụ thể
	Nước sản xuất		Nêu cụ thể
	Mã hiệu		Nêu cụ thể
	Tiêu chuẩn áp dụng		IEC 60947-1, IEC 60947-2 hoặc tiêu chuẩn tương đương

TT	Hạng mục	Đơn vị	Yêu cầu
	Chủng loại		Bảo vệ bằng nhiệt và từ hoặc điện tử, kiểu lắp đặt cố định (fixed type), đầu nối phía trước
	Số cực		03 cực.
	Thao tác đóng cắt		Việc đóng cắt phải được thực hiện đồng thời trên các cực
	Khả năng điều chỉnh dòng làm việc định mức		MCCB có nút chỉnh dòng làm việc định mức với các mức điều chỉnh sau: - MCCB có I_n tới 315 A: $0,7 \div 1 \times I_n$. - MCCB có $I_n > 315$ A: $0,5 \div 1 \times I_n$
	Điện áp làm việc định mức của thiết bị (U_e) (1 pha/3 pha)	VAC	230/400
	Điện áp cách điện định mức (U_i)	VAC	> 800
	Mức chịu đựng điện áp xung định mức (U_{imp})	kVp	> 8
	Tần số định mức	Hz	50
	Dòng điện làm việc liên tục định mức (I_n):	A	Tùy trường hợp cụ thể và nhu cầu thực tế, lựa chọn loại MCCB với dòng định mức phù hợp.
17.1	MCCB 03 cực		200, 250, 400
	Cấp phân loại chọn lọc		Cấp A
	Khả năng cắt dòng ngắn mạch tối hạn định mức (I_{cu}) ở điện áp làm việc định mức	kA	
15.1	MCCB có $I_n = 50 \div 100$ A		> 25
15.2	MCCB có $I_n = 125 \div 315$ A		> 36
15.3	MCCB có $I_n = 320 \div 800$ A		> 50
15.4	MCCB có $I_n > 1.000$ A		> 65
	Khả năng cắt dòng ngắn mạch làm việc định mức (I_{cs}) ở điện áp định mức	kA	$I_{cs} = 100\% I_{cu}$
	Số lần thao tác không cần bảo trì (độ bền cơ/điện) tối thiểu:	Lần	(Không tải/có tải ở dòng định mức)

TT	Hạng mục	Đơn vị	Yêu cầu
17.1	MCCB có $I_n = 50 \div 100$ A		8.500/1.500
17.2	MCCB có $I_n = 125 \div 315$ A		7.000 /1.000
17.3	MCCB có $I_n = 320 \div 630$ A		4.000/1.000
17.4	MCCB có $630 < I_n < 2.500$ A		2.500/500
17.5	MCCB có $I_n > 2.500$ A		1.500/500
	Phụ kiện đi kèm:		
18.1	Đầu cực loại bu lông hoặc đinh ốc		Bao gồm
18.2	Nút nhấn cắt khẩn cấp màu đỏ		Bao gồm
18.3	Thanh nối dài và mở rộng đầu cực đầu nối bằng đồng mạ thiếc (spreaders) (tùy chọn theo nhu cầu thiết kế)		06 miếng (Đối với MCCB 3 cực)
18.4	Vách ngăn cách điện giữa các pha (interphase barriers)		04 miếng (Đối với MCCB 3 cực)
18.5	Mạch phụ và mạch điều khiển phục vụ thao tác đóng cắt MCCB bằng điện		Tùy chọn việc trang bị theo yêu cầu thiết kế
	Số lượng tiếp điểm phụ		Tùy chọn việc trang bị theo yêu cầu thiết kế
	Bề rộng của MCCB	mm	Nêu cụ thể
	Nhãn thiết bị		Theo tiêu chuẩn IEC 60947-2 hoặc tương đương
	Đóng gói		MCCB được đóng gói trong hộp carton để dễ dàng cho việc bảo quản trong kho cũng như vận chuyển
	Yêu cầu về thử nghiệm		Theo yêu cầu tại khoản 3 mục B
	Bản vẽ và tài liệu kỹ thuật		Theo yêu cầu tại khoản 4 mục A

16. Hộp phân phối điện composite

STT	Mô tả	Yêu cầu
1	Nước sản xuất/năm sản xuất	Nêu cụ thể/≥2024
2	Nhà sản xuất	Nêu cụ thể
3	Mã hiệu	Nêu cụ thể
	Loại Hộp	Hộp phân dây hạ thế 9 lộ ra
4	Tiêu chuẩn quản lý chất lượng	ISO 9001 hoặc tương đương

5	Tiêu chuẩn áp dụng	IEC 60068-2, IEC 60439-5, IEC 60529 hoặc tiêu chuẩn tương đương
6	Loại	Lắp ngoài trời
7	Vỏ hộp	<ul style="list-style-type: none"> - Hộp gồm: thân hộp và nắp hộp. Nắp hộp phải có gioăng hoặc biện pháp ngăn nước chảy vào trong hộp. Nắp phải có khóa bảo vệ. Vị trí khóa phải có khả năng tránh nước mưa lọt và khóa và hộp. - Hộp được thiết kế đảm bảo an toàn cho con người, đảm bảo điều kiện vận hành của thiết bị, chống lầy cấp điện. - Mặt ngoài hộp công tơ phải đảm bảo độ bóng bề mặt. - Có biểu tượng Tổng công ty Điện lực miền Bắc bên ngoài nắp hộp
8	Vật liệu của vỏ hộp	Làm bằng composite đúc, bền với tia tử ngoại, chống rạn nứt, lão hóa và ăn mòn, phù hợp để vận hành tốt ở vùng nhiệt đới, vùng biển, vùng sương muối, vùng ô nhiễm công nghiệp ...
9	Cấp bảo vệ vỏ hộp	Tối thiểu IP43
10	Khả năng chống cháy quy định theo IEC 60439-5	Cấp FH2-40mm
11	Thử chống lão hóa (UV) theo ISO 4892-2-1994, phương pháp A	Sau khi thử lão hóa, giá trị còn là $\geq 70\%$
12	Độ bền va đập vỏ hộp	20 J
13	Điện áp định mức	0,4kV
14	Thử nghiệm độ bền cách điện	
	Điện áp xoay chiều tăng cao tần số công nghiệp, 1 phút	2kV
	Điện trở cách điện	$\geq 1 \text{ M}\Omega$
15	Khả năng chịu nhiệt khô $100^{\circ}\text{C} \pm 2^{\circ}\text{C}$, độ ẩm dưới 60% trong 5 giờ	Đáp ứng
16	Khả năng chịu nóng ẩm	Đáp ứng
17	Màu	Xám trắng
18	Độ dày vật liệu (mm)	Nêu cụ thể

19	Kích thước hộp (Cao x rộng x sâu) (mm)	Nêu cụ thể
20	Lỗ luôn cáp vào ra	Thiết kế ở đáy của hộp công tơ
	Hộp phân dây hạ thế 9 lộ ra	- 02 lỗ Φ 32 luôn cáp nguồn - 9 lỗ Φ 26 luôn cáp hòm công tơ
21	Át tô mát 3 pha 100A	Đáp ứng tiêu chuẩn tại Quyết định số 99/QĐ-HĐTV ngày 05/9/2023 của EVN ban hành Tiêu chuẩn kỹ thuật máy cắt hạ áp.
22	Thanh cái đầu nối dây pha	Thanh cái kèm theo các đầu nối dây làm bằng hợp kim đồng mạ thiếc có kích thước M(60x20x15) Thanh cái đầu dây 3 pha loại ngắn kẹp dây bằng 2 vít đồng mã
23	Thanh cái đầu nối dây trung tính	Thanh cái kèm theo các đầu nối dây làm bằng hợp kim đồng mạ thiếc có kích thước M(150x20x15) Thanh cái đầu dây trung tính loại dài kẹp dây bằng 2 vít đồng mã, có lỗ siết đầu cốt
24	Gối đỡ cách điện + Fit cách điện	Có
25	Phụ kiện bao gồm cho mỗi hộp	- Khóa nắp hộp - Thanh cái đầu dây pha và thanh cái đầu dây trung tính kèm bu lông - Cáp/thanh đồng đầu nối nội bộ bên trong hộp kèm theo hộp và được đầu nối trước - 2 giá đỡ bắt đai inox (0,4mm x 20mm) làm bằng thép mạ kẽm nhúng nóng phù hợp để cố định hộp trên trụ bê tông ly tâm - Tài liệu hướng dẫn lắp đặt và vận hành
26	Ghi nhãn	Nhãn hộp phân phối phải ghi các thông tin sau: - Mã hiệu - Nhà sản xuất - Nơi sản xuất - Năm sản xuất - Bên mua - Loại: hộp 9 cực đầu trực tiếp

		- Điện áp định mức ...
27	Bản vẽ/Catalogue có kích thước chi tiết của hộp	Có
28	Thử nghiệm thường xuyên, Thử nghiệm điển hình	Đầy đủ

17. Chống sét van 22 kV:

A. Yêu cầu chung:

a. Chống sét van:

- Để đảm bảo chống sét van sử dụng cho trạm biến áp/thiết bị đóng cắt phân phối có thể bảo vệ cả quá điện áp do sóng sét, quá điện áp thao tác thì yêu cầu phải sử dụng loại chống sét van không khe hở
- CSV có vỏ làm bằng vật liệu sứ (Porcelain) hoặc Polymer (silicone rubber), bên trong có các điện trở MO phi tuyến sử dụng loại ZnO. MO có trị số điện trở nhỏ khi quá điện áp và có trị số lớn ở điện áp vận hành định mức của hệ thống điện. Nếu vỏ bằng Polymer thì trong lõi phải có cấu tạo đảm bảo độ bền về cơ học (như thanh sợi thủy tinh, thanh cách điện chịu lực v.v.) chống uốn cong, xoắn, có khả năng kháng nấm, không bị tổn thương khi xé hoặc va chạm, không bị rạn, nứt, thoái hóa bởi môi trường và điện trường.
- Có phân tự giải thoát áp lực trong các điều kiện vận hành quá tải đối với chống sét van vỏ sứ.

b. Bố trí lắp đặt

- CSV phải được trang bị đầy đủ các phụ kiện để đầu nối vào dây pha/trung tính và hệ thống nối đất, bộ phụ kiện cách điện để lắp trên hệ thống giá đỡ kim loại.
- CSV phải được thiết kế phù hợp cho việc gắn trực tiếp trên giá đỡ bằng thép.

c. Các yêu cầu về thí nghiệm

Chống sét van phải được thí nghiệm xuất xưởng theo tiêu chuẩn IEC 60099- 4 hoặc tiêu chuẩn tương đương

+ Biên bản thí nghiệm xuất xưởng (routine test): Gồm có các hạng mục thí nghiệm theo yêu cầu của tiêu chuẩn IEC 60099-4, gồm tối thiểu các hạng mục:

- Đo điện áp quy chuẩn Uref (Reference Voltage).
- Đo điện áp dư (residual voltage).
- Đo phóng điện cục bộ (internal partial discharge test).
- Thí nghiệm điện áp tần số công nghiệp (Power- frequency voltage test)

+ Thí nghiệm điển hình (Type test):

Trong trường hợp thử nghiệm điển hình chỉ được thực hiện bởi phòng thí nghiệm thử nghiệm của chính nhà sản xuất, kết quả thử nghiệm có thể được chấp nhận với điều kiện thử nghiệm được chứng kiến hoặc chứng nhận bởi một đại diện được ủy quyền từ các cơ quan kiểm tra quốc tế độc lập (ví dụ như KEMA, CESI, SGS, vv...) hoặc phòng thử nghiệm của nhà sản xuất đã được công nhận hợp lệ, bởi một cơ quan

công nhận quốc tế, để thực hiện theo tiêu chuẩn ISO/IEC 17025 tiêu chuẩn (Yêu cầu chung về năng lực của các phòng thử nghiệm và hiệu chuẩn).

* Biên bản thí nghiệm điển hình cho CSV trạm phân phối/thiết bị đóng cắt gồm các hạng mục chính sau:

- Kiểm tra cách điện vỏ chống sét van (insulation withstand test on the arrester housing).
- Điện áp dư (Residual voltage).
- Đặc tính điện áp tần số công nghiệp với thời gian (Power frequency voltage versus time - TOV).
- Kiểm tra chịu đựng vận hành (Operation duty test).

d. Phụ kiện:

- Các kẹp cực để đấu nối.
- Các kẹp bu-lông sử dụng cho nối đất tương thích dây đồng.
- Các bu-lông, đai ốc kèm theo tương ứng.
- Disconnector (áp dụng cho chống sét van trạm biến áp/thiết bị đóng cắt phân phối)

e. Tài liệu kỹ thuật và bản vẽ mô tả Thiết bị phải được cung cấp bản vẽ và tài liệu kỹ thuật sau:

- Bản vẽ mô tả cấu trúc chung của thiết bị.
- Bản vẽ hướng dẫn lắp đặt.
- Tài liệu hướng dẫn lắp đặt, vận hành, sửa chữa và bảo dưỡng thiết bị, phụ kiện.
- Các tài liệu khuyến cáo về kiểm tra, bảo dưỡng, đại tu, cách xử lý các trục trặc hư hỏng thường gặp.
- Các biên bản thí nghiệm và giấy chứng nhận quản lý chất lượng.

f. Yêu cầu khác:

- Thiết bị mới nguyên 100%, không có khiếm khuyết, có chứng nhận nguồn gốc xuất xứ hàng hóa (CO) rõ ràng, hợp pháp và có chứng nhận chất lượng hàng hóa (CQ), kèm theo các tài liệu liên quan để chứng minh hàng hoá được cung cấp phù hợp với yêu cầu của thiết kế và quy định trong hợp đồng đã ký kết.

- Chống sét van phải đáp ứng được độ bền đối với các điều kiện về khí hậu và môi trường tại Việt Nam: được nhiệt đới hóa, phù hợp với điều kiện môi trường lắp đặt vận hành.

- Trụ đỡ, xà, giá đỡ, tiếp địa, bu lông, đai ốc và các chi tiết bằng thép được mạ kẽm nhúng nóng với bề dày lớp mạ tuân thủ Quyết định số 82/QĐ-EVN-QLXD-TĐ ngày 07/01/2003.

- Bu lông chế tạo theo tiêu chuẩn TCVN 5571-1991, TCVN 1916-1995; đai ốc- vòng đệm theo tiêu chuẩn TCVN 1905-76.

- Khi vận chuyển cho phép tháo và đóng gói từng bộ phận riêng và phải có bảng liệt kê số lượng vật tư trong từng kiện đóng gói

B. Quy định kiểm soát chất lượng và lấy mẫu thử nghiệm đối với chống sét van (CSV):

a. Quy định số lượng lấy mẫu:

- Quy định số lượng lấy mẫu như sau:

+ 10% số lượng mua sắm đối với các loại chống sét lắp đặt trên đường dây trung áp và TBA phân phối. Tối thiểu phải chọn 01 đơn vị (quả, cái) cho mỗi chủng loại chống sét.

- Hạng mục bắt buộc: Thử nghiệm xung sét và đo điện áp dư.

b. Quy định về thử nghiệm lặp lại và xử lý khi thử nghiệm không đạt:

- Trong quá trình thử nghiệm mẫu điển hình một số chủng loại VTTB, khi gặp trường hợp có duy nhất một hạng mục thử nghiệm không đạt (trên một mẫu duy nhất), cho phép chủ đầu tư và đơn vị thử nghiệm lựa chọn xác suất thêm 02 mẫu khác cùng lô hàng đã tập kết ban đầu, để tiến hành lại hạng mục thử nghiệm không đạt đó. (1) Trường hợp vẫn có mẫu không đạt hạng mục này thì lập biên bản thử nghiệm kết luận hạng mục thử nghiệm VTTB này không đạt tiêu chuẩn; (2) Trường hợp cả hai mẫu thử nghiệm lặp lại đều đạt thì có thể kết luận hạng mục thử nghiệm này đạt tiêu chuẩn, tuy nhiên vẫn phải đòi trả sản phẩm có hạng mục không đạt ban đầu. Sản phẩm đòi trả phải được thử nghiệm đầy đủ các hạng mục theo quy định.

(Chi tiết áp dụng quy ước thử nghiệm lặp lại xem tại điểm c dưới đây)

- Trường hợp một mẫu VTTB lựa chọn xác suất có hơn một hạng mục thử nghiệm không đạt, hoặc có từ hai mẫu trở lên đều có hạng mục không đạt, thì không được áp dụng quy ước này mà phải kết luận không đạt tiêu chuẩn.

c. Chủng loại VTTB áp dụng thử nghiệm lặp lại và định hướng xử lý khi có kết quả

STT	Chủng loại VTTB	Hạng mục thử nghiệm	Thử nghiệm lặp lại	Xử lý khi kết quả cuối cùng không đạt	Thử nghiệm VTTB thay thế
(1)	(2)	(3)	(4)	(5)	(6)
1	Chống sét	Xung sét, điện áp dư	Không áp dụng	Trả lại chủng loại sản phẩm có mẫu thử không đạt	Lấy mẫu xác suất thí nghiệm lại chủng loại thay thế

Lưu ý: Khi có kết quả thử nghiệm mẫu VTTB không đạt, chỉ cho phép nhà thầu cung cấp đòi trả lại một lần. Mọi chi phí thử nghiệm VTTB cấp lại (như cột 6 tại bảng trên) và các phát sinh khác do nhà thầu chịu trách nhiệm. Trường hợp lô VTTB cấp lại vẫn có hạng mục thử nghiệm không đạt sẽ không được áp dụng bước thử nghiệm lặp lại, đồng thời tiến hành các thủ tục hủy bỏ hợp đồng theo quy định.

C. Điều kiện chung:

a. Điều kiện môi trường làm việc của thiết bị

Nhiệt độ môi trường lớn nhất 45°C

Nhiệt độ môi trường nhỏ nhất	0°C
Khí hậu	Nhiệt đới, nóng ẩm
Độ ẩm cực đại	100%
Độ cao lắp đặt thiết bị so với mực nước biển	≤ 1000m
Vận tốc gió lớn nhất	160 km/h

b. Điều kiện vận hành của hệ thống điện.

Điện áp danh định của hệ thống (kV)	22
Sơ đồ nối	3 pha/1pha
Chế độ nối đất trung tính	Trung tính nối đất trực tiếp
Điện áp làm việc lớn nhất của thiết bị (kV)	≥ 24
Điện áp chịu đựng xung sét (BIL) (kV)	≥ 125
Tần số (Hz)	50

D. Bảng yêu cầu về đặc tính kỹ thuật chống sét van 22 kV lắp đặt tại TBA/thiết bị đóng cắt phân phối:

TT	Hạng mục	Đơn vị	Yêu cầu
I	Thông tin chung nhà sản xuất		
1	Hãng sản xuất		Nêu cụ thể
2	Nước sản xuất		Nêu cụ thể
3	Năm sản xuất		Yêu cầu ≥ năm thứ n-1
4	Mã hiệu		Nêu cụ thể
5	Tiêu chuẩn áp dụng		IEC 60099-4
II	Thông tin về chế độ lưới điện		
1	Điện áp làm việc lớn nhất	kV	24
2	Tần số định mức	Hz	50
3	Chế độ làm việc của lưới điện		Trung tính trực tiếp nối đất
4	Hệ số quá điện áp cho phép khi chạm đất một pha đối với lưới 3 pha 3 dây		1,4
5	Chế độ đấu nối chống sét van		Pha – đất
III	Thông số kỹ thuật của chống sét		
1	Chủng loại		ZnO, không khe hở, lắp ngoài trời, đáp ứng tiêu chuẩn sử dụng CSV trong trạm biến áp theo tiêu chuẩn IEC
2	Cấp chống sét van		DH
3	Điện áp định mức Ur	kV	≥ 18
4	Điện áp làm việc liên tục COV	kVrms	≥ 13,97

5	Điện áp quá áp tạm thời kèm theo đường cong đặc tính TOV	kVrms	Nhà SX chào đáp ứng cấu hình lưới điện
6	Dòng điện phóng định mức	kA	≥ 10
7	Dòng điện phóng đỉnh	kApeak	≥ 100
8	Năng lượng nhiệt định mức Wth	C	$\geq 1,1$
9	Khả năng phóng lặp lại - Qrs	C	$\geq 0,4$
10	Hệ số phối hợp cách điện		$\geq 1,4$
IV	Thông số kỹ thuật của vỏ chống sét van		
1	Vật liệu vỏ		Vật liệu tổng hợp loại Silicon rubber (SR) hoặc sứ đúc nguyên khối
2	Điện áp chịu đựng xung sét của cách điện (1,2/50 μ s) - Bil	kV	≥ 125
3	Điện áp chịu đựng tần số nguồn của cách điện (50Hz/1 phút)	kV	≥ 50
4	Chiều dài đường rò của cách điện	mm/kV	≥ 25
5	Khả năng chịu lực tĩnh	kA	Nêu rõ
6	Khả năng chịu lực động	kN	Nêu rõ
V	Các phụ kiện lắp đặt kèm theo		
	Các phụ kiện lắp đặt kèm theo		Dây và đầu nối đất cùng với đai ốc và kẹp dùng cho dây dẫn nhôm/đồng phù hợp
VI	Tài liệu kỹ thuật thể hiện rõ các thông số chào thầu, bản vẽ kích thước, hướng dẫn lắp đặt, vận hành và bảo dưỡng, và biên bản thí nghiệm xuất xưởng, điển hình		Có

18. Chống sét van 35 kV:

A. Yêu cầu chung:

a. Chống sét van:

- Để đảm bảo chống sét van sử dụng cho trạm biến áp/thiết bị đóng cắt phân phối có thể bảo vệ cả quá điện áp do sóng sét, quá điện áp thao tác thì yêu cầu phải sử dụng loại chống sét van không khe hở
- CSV có vỏ làm bằng vật liệu sứ (Porcelain) hoặc Polymer (silicone rubber), bên trong có các điện trở MO phi tuyến sử dụng loại ZnO. MO có trị số điện trở nhỏ khi quá điện áp và có trị số lớn ở điện áp vận hành định mức của hệ thống điện. Nếu vỏ bằng Polymer thì trong lõi phải có cấu tạo đảm bảo độ bền về cơ học (như thanh sợi

thủy tinh, thanh cách điện chịu lực v.v.) chống uốn cong, xoắn, có khả năng kháng nấm, không bị tổn thương khi xé hoặc va chạm, không bị rạn, nứt, thoái hóa bởi môi trường và điện trường.

- Có phần tự giải thoát áp lực trong các điều kiện vận hành quá tải đối với chống sét van vô sứ.

b. Bố trí lắp đặt

- CSV phải được trang bị đầy đủ các phụ kiện để đấu nối vào dây pha/trung tính và hệ thống nối đất, bộ phụ kiện cách điện để lắp trên hệ thống giá đỡ kim loại.

- CSV phải được thiết kế phù hợp cho việc gắn trực tiếp trên giá đỡ bằng thép.

c. Các yêu cầu về thí nghiệm

Chống sét van phải được thí nghiệm xuất xưởng theo tiêu chuẩn IEC 60099- 4 hoặc tiêu chuẩn tương đương

+ Biên bản thí nghiệm xuất xưởng (routine test): Gồm có các hạng mục thí nghiệm theo yêu cầu của tiêu chuẩn IEC 60099-4, gồm tối thiểu các hạng mục:

- Đo điện áp quy chuẩn Uref (Reference Voltage).

- Đo điện áp dư (residual voltage).

- Đo phóng điện cục bộ (internal partial discharge test).

- Thí nghiệm điện áp tần số công nghiệp (Power- frequency voltage test)

+ Thí nghiệm điển hình (Type test):

Trong trường hợp thử nghiệm điển hình chỉ được thực hiện bởi phòng thí nghiệm thử nghiệm của chính nhà sản xuất, kết quả thử nghiệm có thể được chấp nhận với điều kiện thử nghiệm được chứng kiến hoặc chứng nhận bởi một đại diện được ủy quyền từ các cơ quan kiểm tra quốc tế độc lập (ví dụ như KEMA, CESI, SGS, vv...) hoặc phòng thử nghiệm của nhà sản xuất đã được công nhận hợp lệ, bởi một cơ quan công nhận quốc tế, để thực hiện theo tiêu chuẩn ISO/IEC 17025 tiêu chuẩn (Yêu cầu chung về năng lực của các phòng thử nghiệm và hiệu chuẩn).

* Biên bản thí nghiệm điển hình cho CSV trạm phân phối/thiết bị đóng cắt gồm các hạng mục chính sau:

- Kiểm tra cách điện vỏ chống sét van (insulation withstand test on the arrester housing).

- Điện áp dư (Residual voltage).

- Đặc tính điện áp tần số công nghiệp với thời gian (Power frequency voltage versus time - TOV).

- Kiểm tra chịu đựng vận hành (Operation duty test).

d. Phụ kiện:

- Các kẹp cực để đấu nối.

- Các kẹp bu-lông sử dụng cho nối đất tương thích dây đồng.

- Các bu-lông, đai ốc kèm theo tương ứng.

- Disconnector (áp dụng cho chống sét van trạm biến áp/thiết bị đóng cắt phân phối)

e. Tài liệu kỹ thuật và bản vẽ mô tả Thiết bị phải được cung cấp bản vẽ và tài liệu kỹ thuật sau:

- Bản vẽ mô tả cấu trúc chung của thiết bị.
- Bản vẽ hướng dẫn lắp đặt.
- Tài liệu hướng dẫn lắp đặt, vận hành, sửa chữa và bảo dưỡng thiết bị, phụ kiện.
- Các tài liệu khuyến cáo về kiểm tra, bảo dưỡng, đại tu, cách xử lý các trục trặc hư hỏng thường gặp.
- Các biên bản thí nghiệm và giấy chứng nhận quản lý chất lượng.

f. Yêu cầu khác:

- Thiết bị mới nguyên 100%, không có khiếm khuyết, có chứng nhận nguồn gốc xuất xứ hàng hóa (CO) rõ ràng, hợp pháp và có chứng nhận chất lượng hàng hóa (CQ), kèm theo các tài liệu liên quan để chứng minh hàng hoá được cung cấp phù hợp với yêu cầu của thiết kế và quy định trong hợp đồng đã ký kết.
- Chống sét van phải đáp ứng được độ bền đối với các điều kiện về khí hậu và môi trường tại Việt Nam: được nhiệt đới hóa, phù hợp với điều kiện môi trường lắp đặt vận hành.
- Trụ đỡ, xà, giá đỡ, tiếp địa, bu lông, đai ốc và các chi tiết bằng thép được mạ kẽm nhúng nóng với bề dày lớp mạ tuân thủ Quyết định số 82/QĐ-EVN-QLXD-TĐ ngày 07/01/2003.
- Bu lông chế tạo theo tiêu chuẩn TCVN 5571-1991, TCVN 1916-1995; đai ốc- vòng đệm theo tiêu chuẩn TCVN 1905-76.
- Khi vận chuyển cho phép tháo và đóng gói từng bộ phận riêng và phải có bảng liệt kê số lượng vật tư trong từng kiện đóng gói

B. Quy định kiểm soát chất lượng và lấy mẫu thử nghiệm đối với chống sét van (CSV):

a. Quy định số lượng lấy mẫu:

- Quy định số lượng lấy mẫu như sau:
+ 10% số lượng mua sắm đối với các loại chống sét lắp đặt trên đường dây trung áp và TBA phân phối. Tối thiểu phải chọn 01 đơn vị (quả, cái) cho mỗi chủng loại chống sét.

- Hạng mục bắt buộc: Thử nghiệm xung sét và đo điện áp dư.

b. Quy định về thử nghiệm lặp lại và xử lý khi thử nghiệm không đạt:

- Trong quá trình thử nghiệm mẫu điển hình một số chủng loại VTTB, khi gặp trường hợp có duy nhất một hạng mục thử nghiệm không đạt (trên một mẫu duy nhất), cho phép chủ đầu tư và đơn vị thử nghiệm lựa chọn xác suất thêm 02 mẫu khác cùng lô hàng đã tập kết ban đầu, để tiến hành lại hạng mục thử nghiệm không đạt đó. (1) Trường hợp vẫn có mẫu không đạt hạng mục này thì lập biên bản thử nghiệm kết luận hạng mục thử nghiệm VTTB này không đạt tiêu chuẩn; (2) Trường hợp cả hai mẫu thử nghiệm lặp lại đều đạt thì có thể kết luận hạng mục thử nghiệm này đạt tiêu

chuẩn, tuy nhiên vẫn phải đổi trả sản phẩm có hạng mục không đạt ban đầu. Sản phẩm đổi trả phải được thử nghiệm đầy đủ các hạng mục theo quy định.

(Chi tiết áp dụng quy ước thử nghiệm lặp lại xem tại điểm c dưới đây)

- Trường hợp một mẫu VTTB lựa chọn xác suất có hơn một hạng mục thử nghiệm không đạt, hoặc có từ hai mẫu trở lên đều có hạng mục không đạt, thì không được áp dụng quy ước này mà phải kết luận không đạt tiêu chuẩn.

c. Chủng loại VTTB áp dụng thử nghiệm lặp lại và định hướng xử lý khi có kết quả

STT	Chủng loại VTTB	Hạng mục thử nghiệm	Thử nghiệm lặp lại	Xử lý khi kết quả cuối cùng không đạt	Thử nghiệm VTTB thay thế
(1)	(2)	(3)	(4)	(5)	(6)
1	Chống sét	Xung sét, điện áp dư	Không áp dụng	Trả lại chủng loại sản phẩm có mẫu thử không đạt	Lấy mẫu xác suất thí nghiệm lại chủng loại thay thế

Lưu ý: Khi có kết quả thử nghiệm mẫu VTTB không đạt, chỉ cho phép nhà thầu cung cấp đổi trả lại một lần. Mọi chi phí thử nghiệm VTTB cấp lại (như cột 6 tại bảng trên) và các phát sinh khác do nhà thầu chịu trách nhiệm. Trường hợp lô VTTB cấp lại vẫn có hạng mục thử nghiệm không đạt sẽ không được áp dụng bước thử nghiệm lặp lại, đồng thời tiến hành các thủ tục hủy bỏ hợp đồng theo quy định.

C. Điều kiện chung:

a. Điều kiện môi trường làm việc của thiết bị

Nhiệt độ môi trường lớn nhất	45°C
Nhiệt độ môi trường nhỏ nhất	0°C
Khí hậu	Nhiệt đới, nóng ẩm
Độ ẩm cực đại	100%
Độ cao lắp đặt thiết bị so với mực nước biển	≤ 1000m
Vận tốc gió lớn nhất	160 km/h

b. Điều kiện vận hành của hệ thống điện.

Điện áp danh định của hệ thống (kV)	35
Sơ đồ nối	3 pha/1pha
Chế độ nối đất trung tính	Trung tính cách ly hoặc nối đất qua trở kháng
Điện áp làm việc lớn nhất của thiết bị (kV)	≥ 38,5
Điện áp chịu đựng xung sét (BIL) (kV)	≥ 180
Tần số (Hz)	50

D. Bảng yêu cầu về đặc tính kỹ thuật chống sét van 35 kV lắp đặt tại TBA/thiết bị đóng cắt phân phối:

TT	Hạng mục	Đơn vị	Yêu cầu
I	Thông tin chung nhà sản xuất		
1	Hãng sản xuất		Nêu cụ thể
2	Nước sản xuất/Năm sản xuất		Nêu cụ thể/ Yêu cầu \geq năm thứ n-1
3	Mã hiệu		Nêu cụ thể
4	Tiêu chuẩn áp dụng		IEC 60099-4
II	Thông tin về chế độ lưới điện		
1	Điện áp làm việc lớn nhất	kV	38,5
2	Tần số định mức	Hz	50
3	Chế độ làm việc của lưới điện		Trung tính cách ly với đất
4	Hệ số quá điện áp cho phép khi chạm đất một pha		1,73
5	Thời gian duy trì quá độ điện áp lớn nhất	s	7200
6	Chế độ đấu nối chống sét van		Pha – đất
III	Thông số kỹ thuật của chống sét		
1	Chủng loại		ZnO, không khe hở, lắp ngoài trời, đáp ứng tiêu chuẩn sử dụng CSV trong trạm biến áp theo tiêu chuẩn IEC
2	Cấp chống sét van		DH hoặc class 1
3	Điện áp định mức Ur	kV	≥ 48
4	Điện áp làm việc liên tục COV	kVrms	≥ 38
5	Điện áp quá áp tạm thời kèm theo đường cong đặc tính TOV	kVrms	Nêu cụ thể
6	Dòng điện phóng định mức	kA	≥ 10
7	Dòng điện phóng đỉnh	kA _{peak}	≥ 100
8	Hệ số phối hợp cách điện		$\geq 1,3$
IV	Thông số kỹ thuật của vỏ chống sét van		
1	Vật liệu vỏ		Vật liệu tổng hợp loại Silicon rubber (SR) hoặc sứ đúc nguyên khối
2	Điện áp chịu đựng xung sét của cách điện (1,2/50 μ s)	kV _{peak}	≥ 180

3	Điện áp chịu đựng tần số nguồn của cách điện (50Hz/1 phút)	kVrms	≥ 75
4	Chiều dài đường rò của cách điện	mm/kV	≥ 25
5	Khả năng chịu lực tĩnh	kN	Nêu rõ
6	Khả năng chịu lực động	kN	Nêu rõ
V	Các phụ kiện lắp đặt kèm theo		Dây và đầu nối đất cùng với đai ốc và kẹp dùng cho dây dẫn nhôm/đồng phù hợp
5	Tài liệu kỹ thuật thể hiện rõ các thông số chào thầu, bản vẽ kích thước, hướng dẫn lắp đặt, vận hành và bảo dưỡng, và biên bản thí nghiệm xuất xưởng, điển hình		Có

19. Dây dẫn trần nhôm lõi thép AC các loại:

A. Điều kiện chung

1. Điều kiện môi trường làm việc của thiết bị

Nhiệt độ môi trường lớn nhất	45oC
Nhiệt độ môi trường nhỏ nhất	0oC
Khí hậu	Nhiệt đới, nóng ẩm
Độ ẩm cực đại	100%
Độ cao lắp đặt thiết bị so với mực nước biển	Đến 1000 m
Vận tốc gió lớn nhất	160 km/h

2. Điều kiện vận hành của hệ thống điện:

Điện áp danh định của hệ thống (kV)	22	35
Sơ đồ nối	3 pha 3 dây, hoặc 3 pha 4 dây	3 pha 3 dây
Chế độ nối đất trung tính	Nối đất trực tiếp	Trung tính cách ly hoặc nối đất qua trở kháng
Điện áp làm việc lớn nhất của thiết bị (kV)	≥ 24	≥ 38,5 (40,5)
Tần số (Hz)	50	50

B. Yêu cầu kỹ thuật của dây nhôm lõi thép ACSR

1. Tiêu chuẩn áp dụng:

- Dây nhôm lõi thép ACSR (tên gọi khác: AC, As, ACKP, ...) sản xuất và thử nghiệm theo các tiêu chuẩn TCVN 5064:1994/SĐ1:1995, TCVN 8090:2009, TCVN 6483:1999, IEC 61089 hoặc tương đương.

2. Yêu cầu về cấu trúc dây nhôm lõi thép:

- Lõi dây dẫn phải có bề mặt đồng đều không có khuyết tật mà mắt thường nhìn thấy được. Các sợi bên không chùng chéo, xoắn gãy hay đứt đoạn cũng như các khuyết tật khác cho quá trình sử dụng.

- Các lớp kế tiếp nhau phải ngược chiều nhau và lớp xoắn ngoài cùng theo chiều phải, các lớp xoắn phải đồng tâm, đều và chặt.

- Các sợi nhôm là loại nhôm kéo cứng có điện trở suất không vượt quá 28,264 nΩ.m (tương ứng với 61% IACS theo Tiêu chuẩn đồng ủ quốc tế - International Annealed Copper Standard);

- Các sợi thép của dây nhôm lõi thép phải được mạ kẽm. Lớp mạ phải bám chặt không bị bong, nứt, tách lớp khi thử uốn trên lõi thử có tỷ số giữa đường kính lõi thử và đường kính sợi thép là:

+ 4 khi đường kính sợi thép từ 1,5 đến 3,4 mm.

+ 5 khi đường kính sợi thép từ 3,4 đến 4,5 mm.

- Các sợi thép mạ kẽm của dây nhôm lõi thép không được có mối nối bằng bất cứ hình thức nào.

- Đối với các sợi nhôm, số lượng mối nối không được vượt quá các giá trị qui định trong bảng 1. Mặt khác, các mối nối ít nhất phải cách nhau 15 m trên cùng một sợi, hoặc trên bất kỳ sợi nhôm khác của dây hoàn chỉnh.

Bảng 1 - Số lượng mối nối cho phép trong các dây bằng nhôm

Số lớp nhôm	Số lượng mối nối cho phép trên chiều dài dây
1	2
2	3
3	4
4	5

- Bội số bước xoắn đối với các lớp của dây nhôm lõi thép như bảng sau:

Bảng 2: Bội số bước xoắn của dây nhôm lõi thép

Nhóm	Thép	Phần lõi thép								Phần nhôm tính từ trong ra					
		6 sợi		12 sợi		18 sợi		24 sợi		Lớp 1		Lớp 2		Lớp 3	
		Nhỏ nhất	Lớn nhất	Nhỏ nhất	Lớn nhất	Nhỏ nhất	Lớn nhất	Nhỏ nhất	Lớn nhất	Nhỏ nhất	Lớn nhất	Nhỏ nhất	Lớn nhất	Nhỏ nhất	Lớn nhất
6	1	-	-	-	-	-	-	-	-	10	15	-	-	-	-
18	19	14	28	13	26	-	-	-	-	10	15	-	-	-	-
24	7	14	28	-	-	-	-	-	-	10	18	10	15	-	-
24	37	14	28	13	26	12	25	-	-	10	15	-	-	-	-

26	7	14	28	-	-	-	-	-	-	10	18	10	15	-	-
30	7	14	28	-	-	-	-	-	-	10	18	10	15	-	-
30	19	14	28	13	26	-	-	-	-	10	18	10	15	-	-
42	7	14	28	-	-	-	-	-	-	10	18	10	15	-	-
48	7	14	28	-	-	-	-	-	-	10	18	10	15	-	-
54	7	14	28	-	-	-	-	-	-	10	18	10	16	10	15
54	19	14	28	13	26	12	25	-	-	10	18	10	16	10	15
54	37	14	28	13	26	12	25	-	-	10	18	10	15	-	-
54	61	14	28	13	26	12	25	11	24	10	18	10	15	-	-

- Trong một lõi thép 19 sợi, bội số bước xoắn của lớp 12 sợi không được lớn hơn bội số bước xoắn của lớp 6 sợi. Tương tự như vậy, trong một dây có nhiều lớp sợi nhôm, bội số bước xoắn của bất kỳ lớp nhôm nào không được lớn hơn bội số bước xoắn của lớp nhôm kề ngay phía trong.

- Tất cả các sợi thép phải nằm một cách tự nhiên đúng vị trí trong lõi của nó, khi cắt lõi, các đầu sợi vẫn phải giữ nguyên vị trí, hoặc có thể đặt lại vào vị trí cũ bằng tay một cách dễ dàng. Yêu cầu này cũng áp dụng cho các lớp sợi nhôm ở ngoài.

Bảng 2: Đặc tính kỹ thuật của các loại dây nhôm lõi thép theo tiết diện

Tiết diện danh định (Nhôm/thép) (mm ²)	Cấu trúc phần nhôm (wire × mm)	Cấu trúc phần thép (wire × mm)	Tiết diện tính toán phần nhôm (mm ²)	Tiết diện tính toán phần thép (mm ²)	Điện trở DC ở 20°C (Ω/km)	Lực kéo đứt tối thiểu (N)
70 / 11	6 × 3,80	1 × 3,80	68	11,3	0,4218	24.130

Bảng 3: Đặc tính cơ lý sợi dây nhôm tròn

Đường kính sợi nhôm (mm)	Sai lệch cho phép lớn nhất (mm)	Suất kéo đứt nhỏ nhất (N/mm ²)	Độ giãn dài tương đối nhỏ nhất (%)
từ 1,50 đến 1,85	± 0,02	190	1,5
từ hơn 1,85 đến 2,00	± 0,03	185	1,5
từ hơn 2,00 đến 2,30	± 0,03	180	1,5
từ hơn 2,30 đến 2,57	± 0,03	175	1,5
từ hơn 2,57 đến 2,80	± 0,04	170	1,6
từ hơn 2,80 đến 3,05	± 0,04	170	1,6
từ hơn 3,05 đến 3,40	± 0,04	165	1,7
từ hơn 3,40 đến 3,80	± 0,04	160	1,8
từ hơn 3,80 đến 4,50	± 0,05	160	2,0

Bảng 4: Đặc tính kỹ thuật của sợi thép mạ kẽm

Đường kính danh định (mm)	Sai lệch cho phép lớn nhất (mm)	Suất kéo đứt nhỏ nhất (N/mm ²)	Ứng suất nhỏ nhất khi giãn 1% (N/mm ²)	Độ giãn dài tương đối nhỏ nhất (%)	Khối lượng lớp mạ kẽm không nhỏ hơn (g/m ²)
1,50	±0,04	1.313	1.166	4	190
1,65	±0,04	1.313	1.166	4	190
1,85	±0,06	1.313	1.166	4	190
2,00	±0,06	1.313	1.166	4	190
2,10	±0,06	1.313	1.166	4	190
2,30	±0,06	1.313	1.166	4	190
2,40	±0,06	1.313	1.166	4	230
2,50	±0,06	1.313	1.137	4	230
2,65	±0,06	1.313	1.137	4	230
2,80	±0,07	1.274	1.137	4	230
2,95	±0,07	1.274	1.137	4	230
3,05	±0,07	1.274	1.098	4	230
3,20	±0,07	1.274	1.098	4	230
3,40	±0,07	1.274	1.098	4	230
3,60	±0,08	1.176	1.098	4	250
3,80	±0,08	1.176	1.098	4	250
4,50	±0,08	1.176	1.098	4	250

- Lõi dây dẫn phải có bề mặt đồng đều không có khuyết tật mà mắt thường nhìn thấy được. Các sợi bên không chùng chéo, xoắn gãy hay đứt đoạn cũng như các khuyết tật khác cho quá trình sử dụng.

3. Quy định về điện mỡ trung tính cho dây ACSR

Trường hợp cần sử dụng dây nhôm lõi thép có điện mỡ cho vùng cần chống gỉ, chống ăn mòn dây dẫn, dây dẫn ACSR phải điện mỡ trung tính theo nguyên tắc sau:

- Đối với dây dẫn có 1 lớp nhôm: Điện mỡ trừ bề mặt ngoài của lớp nhôm.
- Đối với dây dẫn có 2 lớp nhôm trở lên: Điện mỡ toàn bộ trừ lớp nhôm ngoài cùng.
- Lớp mỡ phải đồng đều, không có chỗ khuyết trong suốt chiều dài dây dẫn, không chứa các chất độc hại cho môi trường.
- Nhiệt độ chảy giọt của mỡ không dưới 105°C.

Định mức khối lượng mỡ đối với từng loại dây được tính toán theo phụ lục C, TCVN 6483:1999. Một số loại dây thông dụng áp dụng theo bảng sau:

Bảng 5: Định mức khối lượng mỡ một số loại dây ACSR thông dụng

Mặt cắt danh định (mm ²)	Khối lượng mỡ (kg/km)
70/11	6,6

C. Quy ước về tên gọi

Để đảm bảo thuận tiện trong công tác quản lý vận hành, quản lý dự án, quản lý vật tư, cũng như phù hợp với các loại dây nhôm lõi thép đang sử dụng trên hệ thống điện. Trừ trường hợp đặc biệt, tên gọi loại dây dẫn này thống nhất như sau:

ACSR [tiết diện danh định phần nhôm] / [tiết diện danh định phần thép]

Ví dụ: ACSR 70/11 là loại dây nhôm lõi thép có tiết diện danh định phần nhôm là 70mm² và phần thép là 11mm².

D. Yêu cầu về kiểm tra thử nghiệm

Yêu cầu về kiểm tra thử nghiệm được thực hiện dựa theo các tiêu chuẩn: TCVN 5064, TCVN 8090, TCVN 6483, TCVN 3102 và các tiêu chuẩn khác liên quan.

1. Kiểm tra thử nghiệm xuất xưởng, thử nghiệm thường xuyên:

- Kiểm tra ngoại quan, đo các kích thước, số lượng
- Điện trở 1 chiều của 1 km dây dẫn ở 20°C
- Lực kéo đứt của dây dẫn

Với dây có điện mỡ cần thực hiện thêm hạng mục sau:

- Sự đồng đều của lớp mỡ (kiểm tra bằng mắt trên chiều dài 3m lớp mỡ đồng đều không có chỗ khuyết)

2. Thử nghiệm điển hình:

- Kiểm tra bề mặt, các kích thước, số lượng
- Bội số bước xoắn và chiều xoắn từng lớp
- Điện trở 1 chiều dây dẫn ở 20°C
- Lực kéo đứt của dây dẫn
- Đường cong ứng suất - biến dạng
- Thử nghiệm độ bám dính và hàm lượng lớp mạ kẽm lõi thép
- Số lần bẻ gập của sợi nhôm
- Môi nôi trong các sợi nhôm
- Cơ tính của sợi thép (Độ giãn dài, ứng suất kéo đứt, ứng suất 1% ...).
- Cơ tính của sợi nhôm (Độ giãn dài, ứng suất kéo đứt)

Đối với dây có điện mỡ có thêm các hạng mục:

- Khối lượng mỡ/km trong dây dẫn
- Nhiệt độ chảy giọt của mỡ

3. Các yêu cầu về khác về thử nghiệm:

Việc thử nghiệm mẫu, thử nghiệm nghiệm thu hay chứng kiến thử nghiệm nhằm kiểm soát chất lượng hàng hóa do yêu cầu và thỏa thuận của người mua, thực hiện theo các văn bản quy định của EVNNPC.

Thử nghiệm mẫu đối với hàng hóa trong hợp đồng:

Sau khi bên bán tập kết xong hàng hóa, tiến hành thử nghiệm mẫu như sau:

- Tổ chức lấy mẫu ngẫu nhiên theo nguyên tắc:

+ Mỗi chủng loại dây có số lượng lô ≤ 2 lô: lấy ít nhất 01 mẫu.

+ Đối với chủng loại có số lượng từ 2÷4 lô lấy 02 mẫu, từ 5 lô trở lên lấy 03 mẫu (Hoặc lấy mẫu theo quy định của cơ quan thử nghiệm).

+ Với chủng loại hàng có số lượng ít (dây nhôm lõi thép ≤300kg) có thể miễn thử nghiệm mẫu, sử dụng biên bản thử nghiệm mẫu cùng chủng loại của các đơn hàng trước cùng nhà sản xuất.

+ Lập biên bản lấy mẫu tại hiện trường, ít nhất phải có đủ 3 thành phần tham gia lấy mẫu: Bên mua, bên bán, bên thí nghiệm. Các mẫu được niêm phong và bảo vệ để đảm bảo không bị hư hại hao tổn cho đến khi thí nghiệm.

- Đơn vị thử nghiệm mẫu là cơ quan đo lường chất lượng Nhà nước hoặc đơn vị thí nghiệm có uy tín, được bên mua chấp thuận.

- Các chỉ tiêu về thử nghiệm mẫu căn cứ các TCVN và IEC liên quan từng chủng loại cáp. Một số chỉ tiêu quan trọng được nêu chi tiết trong mục A, B đối với từng chủng loại dây.

- Biên bản thử nghiệm mẫu là một phần của hồ sơ nghiệm thu và thanh quyết toán hợp đồng.

* Quy định về thử nghiệm lặp lại và xử lý khi thử nghiệm không đạt:

- Trong quá trình thử nghiệm mẫu điển hình một số chủng loại VTTB, khi gặp trường hợp có duy nhất một hạng mục thử nghiệm không đạt (trên một mẫu duy nhất), cho phép chủ đầu tư và đơn vị thử nghiệm lựa chọn xác suất thêm 02 mẫu khác cùng lô hàng đã tập kết ban đầu, để tiến hành lại hạng mục thử nghiệm không đạt đó. (1) Trường hợp vẫn có mẫu không đạt hạng mục này thì lập biên bản thử nghiệm kết luận hạng mục thử nghiệm VTTB này không đạt tiêu chuẩn; (2) Trường hợp cả hai mẫu thử nghiệm lặp lại đều đạt thì có thể kết luận hạng mục thử nghiệm này đạt tiêu chuẩn, tuy nhiên vẫn phải đòi trả sản phẩm có hạng mục không đạt ban đầu. Sản phẩm đòi trả phải được thử nghiệm đầy đủ các hạng mục theo quy định.

(Chi tiết áp dụng quy ước thử nghiệm lặp lại xem tại bảng dưới đây)

- Trường hợp một mẫu VTTB lựa chọn xác suất có hơn một hạng mục thử nghiệm không đạt, hoặc có từ hai mẫu trở lên đều có hạng mục không đạt, thì không được áp dụng quy ước này mà phải kết luận không đạt tiêu chuẩn.

Bảng Chủng loại VTTB áp dụng thử nghiệm lặp lại và định hướng xử lý khi có kết quả

STT	Chủng loại VTTB	Hạng mục thử nghiệm	Thử nghiệm lặp lại	Xử lý khi kết quả cuối cùng không đạt	Thử nghiệm VTTB thay thế
(1)	(2)	(3)	(4)	(5)	(6)
1	Dây điện	Các hạng mục quy định	Không Áp dụng	Trả lại chủng loại sản phẩm	Lấy mẫu xác suất thí nghiệm lại

có mẫu thử chủng loại
không đạt thay thế

Lưu ý: Khi có kết quả thử nghiệm mẫu VTTB không đạt, chỉ cho phép nhà thầu cung cấp đổi trả lại một lần. Mọi chi phí thử nghiệm VTTB cấp lại (như cột 6 tại bảng trên) và các phát sinh khác do nhà thầu chịu trách nhiệm. Trường hợp lô VTTB cấp lại vẫn có hạng mục thử nghiệm không đạt sẽ không được áp dụng bước thử nghiệm lặp lại, đồng thời tiến hành các thủ tục hủy bỏ hợp đồng theo quy định.

Bước 3: Kiểm tra thử nghiệm tại kho, khi giao nhận hàng hóa, trước khi lắp đặt:

- Chủ đầu tư trước khi tiến hành nhận hàng hóa từ nhà cung cấp, phải thực hiện kiểm tra thử nghiệm một số các hạng mục cơ bản (Xem chi tiết ở Mục A, B).
- Tùy theo năng lực của đơn vị mua hàng, khuyến khích thực hiện kiểm tra thêm các hạng mục khác theo các yêu cầu kỹ thuật của hợp đồng.
- Biên bản thử nghiệm ngoài kết quả thí nghiệm phải ghi đầy đủ các thông tin như: Ngày tháng, đơn vị thí nghiệm, tên dự án/hợp đồng, thiết bị dùng để thử nghiệm, người thí nghiệm, ...
- Trường hợp kết quả thử nghiệm không đạt (đã thử nghiệm lặp lại theo tiêu chuẩn), có sự sai khác với hợp đồng hay biên bản thí nghiệm mẫu, đơn vị thí nghiệm cần niêm phong lô hàng liên quan và báo cáo cấp có thẩm quyền để xử lý đúng quy định.

E. Yêu cầu về lô quấn dây (tang quấn dây)

- Dây dẫn phải được vận chuyển trên các lô quấn dây, tổng trọng lượng của dây và lô không vượt quá 5.000kg với đường kính lô dây tối đa là 2,5m và bề rộng không quá 1,4m.
- Chỉ gồm một đoạn dây liên tục, không đứt đoạn được cuốn vào mỗi lô.
- Phần bên trong của mỗi cuộn lô phải bọc một lớp chống nước trước và sau khi cuốn dây trên cuộn lô đó.
- Lỗ giữa của lô dây được gia cường bằng 1 tấm thép có độ dày không ít hơn 10mm và có thể gắn với trục có đường kính 95mm.
- Các lô dây phải được bao bọc bằng các miếng gỗ cứng đóng đinh và được giữ cố định bằng các băng thép.
- Trên mỗi lô phải có đầy đủ các nhãn mác bao gồm các thông tin: Nhà sản xuất, năm sản xuất, số lô sản xuất (hợp đồng), tên dự án (nếu có), chủng loại dây, tổng chiều dài dây, chiều quay, ... và theo yêu cầu cụ thể của dự án.

F. Nhận diện thương hiệu

Tất cả các loại hàng hóa do EVNNPC và các đơn vị trực thuộc mua sắm đều phải có các nhận diện thương hiệu được quy định như sau:

1. Mẫu nhận diện thương hiệu của EVNNPC:



EVNNPC

- Cấu trúc gồm phần logo hình sao 4 cánh và phần chữ “EVNNPC”.

- Mẫu chi tiết logo và chữ nhận diện thương hiệu có thể tải từ đường link <https://npc.com.vn/Assets/images/logo.svg?v=1.0.0>

2. Trên lô quán dây:

- Trên cả 2 mặt của lô quán dây yêu cầu sơn màu để nhận diện thương hiệu EVNNPC.

- Kích cỡ phần logo đường kính từ 10÷15cm, phần chữ cao từ 5÷7cm.

- Có thể sơn trực tiếp lên lô quán dây hoặc in lên tấm nhãn gắn lên.

G. Bảng yêu cầu thông số kỹ thuật

Bảng dưới đây là ví dụ điển hình về bảng yêu cầu thông số kỹ thuật sử dụng trong các hồ sơ yêu cầu, mời thầu, ngoài các nội dung yêu cầu cụ thể trong YCKT này. Tùy theo chủng loại dây dự án thiết kế, căn cứ các thông số của YCKT này và các tiêu chuẩn Việt Nam, quốc tế liên quan để xây dựng Bảng yêu cầu thông số kỹ thuật của hồ sơ cho phù hợp.

Bảng 6: Bảng yêu cầu thông số kỹ thuật cho dây ACSR 70/11 có điện mờ

TT	Hạng mục	Đơn vị	Yêu cầu
1	Nhà sản xuất		Nêu cụ thể
2	Nước sản xuất		Nêu cụ thể
3	Mã hiệu sản phẩm		Nêu cụ thể
4	Giấy chứng nhận hệ thống quản lý chất lượng ISO 9001 hoặc tương đương của nhà sản xuất		Nêu cụ thể
5	Tiêu chuẩn sản xuất		TCVN 5064/SĐ1 1995, TCVN 8090:2009, TCVN 6483:1999, IEC 61089
6	Vật liệu dẫn điện		Nhôm kéo cứng
7	Mặt cắt danh định (tiết diện phần nhôm/ tiết diện phần thép)		70/11
8	Điện trở suất của sợi nhôm	nΩ.m	≤ 28,264
9	Bội số bước xoắn các lớp xoắn	mm ²	Nêu rõ từng lớp xoắn
10	Các sợi thép của dây nhôm lõi thép phải được mạ kẽm chống gỉ		Đáp ứng
11	Đường kính ngoài của ruột dẫn điện		Nêu rõ
12	Số sợi/đường kính sợi nhôm	mm	6 /3,8
13	Sai lệch cho phép lớn nhất của đường kính sợi nhôm	mm	± 0,04
14	Số sợi/đường kính sợi thép	mm	1 / 3,8

TT	Hạng mục	Đơn vị	Yêu cầu
15	Sai lệch cho phép lớn nhất của đường kính sợi thép	mm	$\pm 0,08$
16	Tiết diện tính toán phần nhôm	mm ²	≥ 68
17	Tiết diện tính toán phần thép	mm ²	$\geq 11,3$
18	Suất kéo đứt của sợi nhôm, không nhỏ hơn	N/mm ²	160
19	Độ giãn dài tương đối nhỏ nhất của sợi nhôm	%	1,8
20	Suất kéo đứt của sợi thép, không nhỏ hơn	N/mm ²	1.176
21	Ứng suất nhỏ nhất khi giãn 1%	N/mm ²	1.098
22	Độ giãn dài tương đối nhỏ nhất của sợi thép	□	4
23	Khối lượng lớp mạ kẽm không nhỏ hơn	g/m ²	250
24	Điện trở 1 chiều dây dẫn ở 20°C	□/km	0,4218
25	Khối lượng mỡ trên 1 km	kg	$\geq 6,6$
26	Nhiệt độ chảy giọt của mỡ	°C	≥ 105
27	Lực kéo đứt tối thiểu	N	24.130
28	Dòng điện định mức dân dẫn	A	Nêu cụ thể
29	Các thử nghiệm xuất xưởng		Cung cấp biên bản xuất xưởng lô hàng tương tự có cùng hạng mục thử nghiệm
30	Các thử nghiệm điển hình		Cung cấp biên bản điển hình của đơn vị độc lập trên mẫu dây cùng thiết kế
31	Trọng lượng dây	kg/km	Nêu cụ thể
32	Đường kính lô quấn dây		$\leq 2,5$ m (Nêu cụ thể)
33	Bề rộng của lô quấn dây		$\leq 1,4$ m (Nêu cụ thể)
34	Chất liệu lô quấn dây		Nêu cụ thể

20. Dây dẫn trần nhôm lõi thép AC bọc cách điện các loại:

A. Điều kiện chung

1. Điều kiện môi trường làm việc của thiết bị

Nhiệt độ môi trường lớn nhất	45oC
Nhiệt độ môi trường nhỏ nhất	0oC
Khí hậu	Nhiệt đới, nóng ẩm

Độ ẩm cực đại	100%
Độ cao lắp đặt thiết bị so với mực nước biển	Đến 1000 m
Vận tốc gió lớn nhất	160 km/h

2. Điều kiện vận hành của hệ thống điện:

Điện áp danh định của hệ thống (kV)	22	35
Sơ đồ nối	3 pha 3 dây, hoặc 3 pha 4 dây	3 pha 3 dây
Chế độ nối đất trung tính	Trung tính nối đất trực tiếp	Trung tính cách ly hoặc nối đất qua trở kháng
Điện áp làm việc lớn nhất của thiết bị (kV)	24	38,5 (40,5)
Tần số (Hz)	50	50

B. Mô tả cấu trúc dây bọc cách điện trung áp không màn chắn

Cấu trúc dây bọc cách điện trung áp từ trong ra ngoài gồm các lớp sau:

- Lõi dẫn điện;
- Lớp màn chắn ruột dẫn (lớp bán dẫn trong);
- Lớp cách điện chính XLPE;
- Lớp vỏ ngoài bọc nhựa HDPE.

Lưu ý: Dây bọc này không có lớp màn chắn ngoài như cáp lực trung áp thông thường

C. Yêu cầu kỹ thuật phần lõi dẫn điện

1. Tiêu chuẩn áp dụng:

a) Đối với dây bọc lắp đặt trên đường dây tải điện trên không:

- Sử dụng dây có phần lõi dẫn điện là dây nhôm lõi thép ACSR (ký hiệu khác: As, AC) lựa chọn chủng loại tương tự như các loại dây dẫn trần dùng cho đường dây tải điện trên không, sản xuất theo TCVN 5064:1994/SĐ1:1995.
- Lõi dẫn không điện mỡ, không điện chất chống thấm.
- Trường hợp các loại lõi dẫn điện theo TCVN 5064 nêu trên không đáp ứng được yêu cầu dự án, có thể xem xét lựa chọn lõi dẫn theo TCVN 8090:2009 hoặc TCVN 6483:1999, ... Tuy nhiên đơn vị chủ đầu tư và đơn vị tư vấn phải có luận cứ cụ thể để chứng minh sự cần thiết phải có lựa chọn khác.

b) Đối với dây bọc không chịu lực căng:

- Đối với các dây lèo đầu nối trung áp tại các trạm biến áp phân phối, trạm cắt trung áp, nếu không phải chịu lực căng thì có thể chọn dây bọc cách điện có phần lõi dẫn là dây nhôm ép chặt (không lõi thép) hoặc dây đồng tùy theo thiết kế. Trường hợp khác có thể dùng cùng loại dây nhôm lõi thép bọc cách điện sẵn có.
- Lõi dẫn bằng đồng hoặc nhôm cũng như các đặc tính kỹ thuật và tiêu chuẩn thử nghiệm áp dụng theo tiêu chuẩn TCVN 6612.

2. Yêu cầu chi tiết lõi dẫn bằng dây nhôm lõi thép:

- Lõi dây dẫn phải có bề mặt đồng đều không có khuyết tật mà mắt thường nhìn thấy được. Các sợi bên không chùng chéo, xoắn gãy hay đứt đoạn cũng như các khuyết tật khác cho quá trình sử dụng.

- Các lớp kế tiếp nhau phải ngược chiều nhau và lớp xoắn ngoài cùng theo chiều phải, các lớp xoắn phải đồng tâm, đều và chặt.

- Các sợi nhôm là loại nhôm kéo cứng có điện trở suất không vượt quá 28,264 nΩ.m (tương ứng với 61% IACS theo Tiêu chuẩn đồng ủ quốc tế - International Annealed Copper Standard);

- Các sợi thép của dây nhôm lõi thép phải được mạ kẽm chống rỉ. Lớp mạ phải bám chặt không bị bong, nứt, tách lớp khi thử uốn trên lõi thử có tỷ số giữa đường kính lõi thử và đường kính sợi thép là:

+ 4 khi đường kính sợi thép từ 1,5 đến 3,4 mm.

+ 5 khi đường kính sợi thép từ 3,4 đến 4,5 mm.

- Các sợi thép mạ kẽm của dây nhôm lõi thép không được có mối nối bằng bất cứ hình thức nào.

- Đối với các sợi nhôm, số lượng mối nối không được vượt quá các giá trị qui định trong bảng 1. Mặt khác, các mối nối ít nhất phải cách nhau 15 m trên cùng một sợi, hoặc trên bất kỳ sợi nhôm khác của dây hoàn chỉnh.

Bảng 1 - Số lượng mối nối cho phép trong các dây bằng nhôm

Số lớp nhôm	Số lượng mối nối cho phép trên chiều dài dây
1	2
2	3
3	4
4	5

- Bội số bước xoắn đối với các lớp của dây nhôm lõi thép như bảng sau:

Bảng 2: Bội số bước xoắn của dây nhôm lõi thép

Số sợi	Thép	Phần lõi thép								Phần nhôm tính từ trong ra					
		6 sợi		12 sợi		18 sợi		24 sợi		Lớp 1		Lớp 2		Lớp 3	
		Nhỏ nhất	Lớn nhất	Nhỏ nhất	Lớn nhất	Nhỏ nhất	Lớn nhất	Nhỏ nhất	Lớn nhất	Nhỏ nhất	Lớn nhất	Nhỏ nhất	Lớn nhất	Nhỏ nhất	Lớn nhất
6	1	-	-	-	-	-	-	-	-	10	15	-	-	-	-
18	19	14	28	13	26	-	-	-	-	10	15	-	-	-	-
24	7	14	28	-	-	-	-	-	-	10	18	10	15	-	-
24	37	14	28	13	26	12	25	-	-	10	15	-	-	-	-
26	7	14	28	-	-	-	-	-	-	10	18	10	15	-	-
30	7	14	28	-	-	-	-	-	-	10	18	10	15	-	-
30	19	14	28	13	26	-	-	-	-	10	18	10	15	-	-

42	7	14	28	-	-	-	-	-	-	10	18	10	15	-	-
48	7	14	28	-	-	-	-	-	-	10	18	10	15	-	-
54	7	14	28	-	-	-	-	-	-	10	18	10	16	10	15
54	19	14	28	13	26	12	25	-	-	10	18	10	16	10	15
54	37	14	28	13	26	12	25	-	-	10	18	10	15	-	-
54	61	14	28	13	26	12	25	11	24	10	18	10	15	-	-

- Trong một lõi thép 19 sợi, bội số bước xoắn của lớp 12 sợi không được lớn hơn bội số bước xoắn của lớp 6 sợi. Tương tự như vậy, trong một dây có nhiều lớp sợi nhôm, bội số bước xoắn của bất kỳ lớp nhôm nào không được lớn hơn bội số bước xoắn của lớp nhôm kề ngay phía trong.

- Tất cả các sợi thép phải nằm một cách tự nhiên đúng vị trí trong lõi của nó, khi cắt lõi, các đầu sợi vẫn phải giữ nguyên vị trí, hoặc có thể đặt lại vào vị trí cũ bằng tay một cách dễ dàng. Yêu cầu này cũng áp dụng cho các lớp sợi nhôm ở ngoài.

Bảng 2: Đặc tính kỹ thuật của các loại dây nhôm lõi thép theo tiết diện

Tiết diện danh định (Nhôm/thép) (mm ²)	Cấu trúc phần nhôm (wire × mm)	Cấu trúc phần thép (wire × mm)	Tiết diện tính toán phần nhôm (mm ²)	Tiết diện tính toán phần thép (mm ²)	Điện trở DC ở 20°C (Ω/km)	Lực kéo đứt tối thiểu (N)
50 / 8,0	6 × 3,20	1 × 3,20	48,3	8	0,5951	17.112
70 / 11	6 × 3,80	1 × 3,80	68	11,3	0,4218	24.130

Bảng 3: Đặc tính cơ lý sợi dây nhôm tròn

Đường kính sợi nhôm (mm)	Sai lệch cho phép lớn nhất (mm)	Suất kéo đứt nhỏ nhất (N/mm ²)	Độ giãn dài tương đối nhỏ nhất (%)
từ 1,50 đến 1,85	± 0,02	190	1,5
từ hơn 1,85 đến 2,00	± 0,03	185	1,5
từ hơn 2,00 đến 2,30	± 0,03	180	1,5
từ hơn 2,30 đến 2,57	± 0,03	175	1,5
từ hơn 2,57 đến 2,80	± 0,04	170	1,6
từ hơn 2,80 đến 3,05	± 0,04	170	1,6
từ hơn 3,05 đến 3,40	± 0,04	165	1,7
từ hơn 3,40 đến 3,80	± 0,04	160	1,8
từ hơn 3,80 đến 4,50	± 0,05	160	2,0

Bảng 4: Đặc tính kỹ thuật của sợi thép mạ kẽm

Đường kính danh định (mm)	Sai lệch cho phép lớn nhất (mm)	Suất kéo đứt nhỏ nhất (N/mm ²)	Ứng suất nhỏ nhất khi giãn 1% (N/mm ²)	Độ giãn dài tương đối nhỏ nhất (%)	Khối lượng lớp mạ kẽm không nhỏ hơn (g/m ²)
1,50	±0,04	1.313	1.166	4	190
1,65	±0,04	1.313	1.166	4	190
1,85	±0,06	1.313	1.166	4	190
2,00	±0,06	1.313	1.166	4	190
2,10	±0,06	1.313	1.166	4	190
2,30	±0,06	1.313	1.166	4	190
2,40	±0,06	1.313	1.166	4	230
2,50	±0,06	1.313	1.137	4	230
2,65	±0,06	1.313	1.137	4	230
2,80	±0,07	1.274	1.137	4	230
2,95	±0,07	1.274	1.137	4	230
3,05	±0,07	1.274	1.098	4	230
3,20	±0,07	1.274	1.098	4	230
3,40	±0,07	1.274	1.098	4	230
3,60	±0,08	1.176	1.098	4	250
3,80	±0,08	1.176	1.098	4	250
4,50	±0,08	1.176	1.098	4	250

D. Yêu cầu kỹ thuật các lớp bọc

Các lớp bọc của dây được sản xuất áp dụng tương ứng theo tiêu chuẩn TCVN 5935-2:2013 (IEC 60502-2) và không sử dụng các lớp màn chắn ngoài. Cụ thể như sau:

1. Lớp màn chắn ruột dẫn (lớp bán dẫn trong):

- Lớp bán dẫn bố trí giữa lõi dây dẫn và lớp cách điện XLPE nhằm mục đích san đều điện trường xung quanh lõi dẫn. Lớp bán dẫn phải làm bằng vật liệu bán dẫn phi kim loại, định hình bằng cách đun trực tiếp ôm sát lên các sợi lớp ngoài của lõi dẫn điện.
- Độ dày của lớp bán dẫn trong tại điểm mỏng nhất $\geq 0,3\text{mm}$
- Điện trở suất của lớp bán dẫn trong không được vượt quá $1.000 \Omega\text{m}$.

2. Lớp cách điện chính XLPE:

- Lớp cách điện bằng nhựa XLPE màu tự nhiên, bao bên ngoài và được đun ép đồng thời với lớp bán dẫn trong.
- Chiều dày danh nghĩa $2,5\text{mm}$ (điểm mỏng nhất $\geq 2,2\text{mm}$) đối với dây bọc dùng cho lưới điện 22kV và dày $4,3\text{mm}$ (điểm mỏng nhất $\geq 3,8\text{mm}$) cho lưới điện 35kV.

3. Lớp vỏ ngoài bọc nhựa HDPE

- Lớp nhựa HDPE bọc ngoài cùng là loại nhựa nhiệt dẻo có cấu trúc phân tử chặt chẽ, mang lại độ cứng, độ bền kéo và khả năng chịu va đập cao. Lớp này có chức năng bảo vệ lớp cách điện chính và hỗ trợ tăng cường cách điện.

- Lớp HDPE phải chịu được các tác động của môi trường ngoài trời, chống tia cực tím. Lớp HDPE có màu đen, hàm lượng tro (carbon) yêu cầu $\geq 2\%$ và có độ dày tối danh nghĩa 1,8mm (điểm mỏng nhất $\geq 1,4\text{mm}$).

- Trên lớp vỏ bọc bên ngoài phải có ghi liên tục mỗi mét dài các thông số dưới đây bằng chữ dập nổi hoặc in mực không phai trên bề mặt:

+ Hãng sản xuất

+ Năm sản xuất (ghi 4 chữ số)

+ Chất liệu và tiết diện ruột dẫn

+ Ký hiệu theo từng lớp, có độ dày của lớp XLPE

Ví dụ: XXX - 2025 - ACSR 95/16 - XLPE2,5 / HDPE

XXX - 2025 - AC 120/27 - XLPE4,3 / HDPE

(Trong đó XXX là tên hoặc thương hiệu nhà sản xuất)

+ Số đếm đơn vị mét.

Lưu ý: Nghiêm cấm việc ghi cấp điện áp lên lớp vỏ bọc HDPE do loại dây này không có lớp màn chắn cách điện và chỉ được vận hành khi lắp đặt trên các sứ cách điện tiêu chuẩn.

E. Nhận diện thương hiệu

Tất cả các loại hàng hóa do EVNNPC và các đơn vị trực thuộc mua sắm đều phải có các nhận diện thương hiệu được quy định như sau:

1. Mẫu nhận diện thương hiệu của EVNNPC:



EVNNPC

- Cấu trúc gồm phần logo hình sao 4 cánh và phần chữ “EVNNPC”.

- Mẫu chi tiết logo và chữ nhận diện thương hiệu có thể tải từ đường link <https://npc.com.vn/Assets/images/logo.svg?v=1.0.0>

2. Trên vỏ ngoài cùng của dây bọc:

- Trước các thông số của dây bọc in trên vỏ ngoài cùng nêu tại khoản 3 điều 6, phải in thêm nhận diện thương hiệu của EVNNPC như khoản 1 điều này.

- Tùy theo công nghệ in của nhà sản xuất, có thể in màu hoặc đen/trắng, yêu cầu in rõ ràng sắc nét và không phai trong quá trình sử dụng.

- Kích cỡ phần chữ nhận diện thương hiệu tương đương cỡ chữ in thông tin dây bọc. Kích cỡ của phần logo có đường kính từ 1,5 đến 2,5 lần cỡ chữ

- Trường hợp số lượng mua sắm nhỏ lẻ (dưới 300m) có thể không áp dụng yêu cầu này.

3. Trên lô quấn dây:

- Trên cả 2 mặt của phần tang trống lô quấn dây yêu cầu sơn màu để nhận diện thương hiệu EVNNPC.

- Kích cỡ phần logo đường kính từ 10÷15cm, phần chữ cao từ 5÷7cm.
- Có thể sơn trực tiếp lên lô quấn dây hoặc in lên tấm nhãn gắn lên.

F. Yêu cầu về kiểm tra thử nghiệm

Yêu cầu về kiểm tra thử nghiệm được thực hiện dựa theo các tiêu chuẩn: TCVN 5064, TCVN 8090, TCVN 6483, TCVN6612, IEC 60228:2004, TCVN 5844, TCVN 5935, IEC60502, TCVN 12226 và các tiêu chuẩn khác liên quan.

1. Kiểm tra thử nghiệm xuất xưởng:

- Biên bản kiểm tra thử nghiệm xuất xưởng được thực hiện bởi nhà sản xuất trên mỗi sản phẩm sản xuất ra tại nhà sản xuất để chứng minh khả năng đáp ứng các yêu cầu kỹ thuật hợp đồng sẽ được nộp cho người mua khi giao hàng. Việc kiểm tra chứng kiến thí nghiệm xuất xưởng (nếu có) sẽ thực hiện theo các hạng mục này hoặc theo quy định cụ thể của bên mua. Đối với hàng hóa là dây và cáp điện, các thử nghiệm xuất xưởng cần được thực hiện trên mỗi chiều dài sản xuất.

- Các hạng mục cần kiểm tra thử nghiệm như sau:

- + Kiểm tra ngoại quan, đo các kích thước, số lượng
- + Điện trở 1 chiều của 1 km dây dẫn ở 20°C
- + Thử điện áp chịu đựng ngắn hạn tần số 50Hz
- + Chiều dày các lớp bọc: (i) Giá trị trung bình; (ii) Giá trị nhỏ nhất
- + Lực kéo đứt của dây dẫn

2. Thử nghiệm điển hình:

- Biên bản thí nghiệm điển hình được thực hiện bởi một phòng thí nghiệm độc lập trên các sản phẩm tương tự phải được đệ trình trong hồ sơ dự thầu để chứng minh khả năng đáp ứng hoặc vượt quá yêu cầu của đặc tính kỹ thuật này.

- Các thử nghiệm điển hình gồm các hạng mục sau:

- + Kiểm tra bề mặt, các kích thước, số lượng
- + Bội số bước xoắn và chiều xoắn từng lớp
- + Đường kính sợi dẫn, đường kính ruột dẫn
- + Điện trở 1 chiều dây dẫn ở 20°C
- + Lực kéo đứt của dây dẫn
- + Thử nghiệm độ bám dính và hàm lượng lớp mạ kẽm
- + Số lần bẻ gấp của sợi nhôm
- + Chiều dày lớp bán dẫn trong
- + Chiều dày lớp cách điện XLPE
- + Chiều dày lớp vỏ ngoài HDPE
- + Độ giãn dài tương đối của cách điện
- + Suất kéo đứt của cách điện
- + Độ giãn dài tương đối của cách điện sau lão hóa 135°C trong 168 giờ
- + Suất kéo đứt của cách điện sau lão hóa 135°C trong 168 giờ
- + Thử nghiệm nóng (hot-set): (i) Độ giãn dài tương đối khi có tải; (ii) Độ giãn dài sau khi làm nguội

- + Thử nghiệm các đặc tính cơ của lớp vỏ bọc HDPE (trước và sau lão hóa)
- + Xác định hàm lượng carbon trong lớp HDPE
- + Thử nghiệm chịu điện áp xoay chiều tần số 50Hz (1 phút):
 - (i) Đối với dây bọc cho ĐDK 22kV: Điện áp thử nghiệm 22kV
 - (ii) Đối với dây bọc cho ĐDK 35kV: Điện áp thử nghiệm 40kV

3. Các thử nghiệm khác:

Việc thử nghiệm mẫu, thử nghiệm nghiệm thu nhằm kiểm soát chất lượng hàng hóa do yêu cầu và thỏa thuận của người mua, thực hiện theo các văn bản quy định của EVNNPC.

*Thử nghiệm mẫu đối với hàng hóa trong hợp đồng:

Sau khi bên bán tập kết xong hàng hóa, tiến hành thử nghiệm mẫu như sau:

- Tổ chức lấy mẫu ngẫu nhiên theo nguyên tắc:

+ Mỗi chủng loại cáp điện có số lượng lô ≤ 2 lô: lấy ít nhất 01 mẫu.

+ Đối với chủng loại có số lượng từ 2÷4 lô lấy 02 mẫu, từ 5 lô trở lên lấy 03 mẫu (Hoặc lấy mẫu theo quy định của cơ quan thử nghiệm).

+ Với chủng loại hàng có số lượng ít (Cáp ≤ 100 m) có thể miễn thử nghiệm mẫu, sử dụng biên bản thử nghiệm mẫu cùng chủng loại của các đơn hàng trước cùng nhà sản xuất.

+ Lập biên bản lấy mẫu tại hiện trường, ít nhất phải có đủ 3 thành phần tham gia lấy mẫu: Bên mua, bên bán, bên thí nghiệm. Các mẫu được niêm phong và bảo vệ để đảm bảo không bị hư hại hao tổn cho đến khi thí nghiệm.

- Đơn vị thử nghiệm mẫu là cơ quan đo lường chất lượng Nhà nước hoặc đơn vị thí nghiệm có uy tín, được bên mua chấp thuận.

- Các chỉ tiêu về thử nghiệm mẫu căn cứ các TCVN và IEC liên quan từng chủng loại cáp. Một số chỉ tiêu quan trọng được nêu chi tiết trong mục A, B đối với từng chủng loại dây.

- Biên bản thử nghiệm mẫu là một phần của hồ sơ nghiệm thu và thanh quyết toán hợp đồng.

* Quy định về thử nghiệm lặp lại và xử lý khi thử nghiệm không đạt:

- Trong quá trình thử nghiệm mẫu điển hình một số chủng loại VTTB, khi gặp trường hợp có duy nhất một hạng mục thử nghiệm không đạt (trên một mẫu duy nhất), cho phép chủ đầu tư và đơn vị thử nghiệm lựa chọn xác suất thêm 02 mẫu khác cùng lô hàng đã tập kết ban đầu, để tiến hành lại hạng mục thử nghiệm không đạt đó. (1) Trường hợp vẫn có mẫu không đạt hạng mục này thì lập biên bản thử nghiệm kết luận hạng mục thử nghiệm VTTB này không đạt tiêu chuẩn; (2) Trường hợp cả hai mẫu thử nghiệm lặp lại đều đạt thì có thể kết luận hạng mục thử nghiệm này đạt tiêu chuẩn, tuy nhiên vẫn phải đòi trả sản phẩm có hạng mục không đạt ban đầu. Sản phẩm đòi trả phải được thử nghiệm đầy đủ các hạng mục theo quy định.

(Chi tiết áp dụng quy ước thử nghiệm lặp lại xem tại bảng dưới đây)

- Trường hợp một mẫu VTTB lựa chọn xác suất có hơn một hạng mục thử nghiệm không đạt, hoặc có từ hai mẫu trở lên đều có hạng mục không đạt, thì không được áp dụng quy ước này mà phải kết luận không đạt tiêu chuẩn.

Bảng Chung loại VTTB áp dụng thử nghiệm lặp lại và định hướng xử lý khi có kết quả

STT	Chủng loại VTTB	Hạng mục thử nghiệm	Thử nghiệm lặp lại	Xử lý khi kết quả cuối cùng không đạt	Thử nghiệm VTTB thay thế
(1)	(2)	(3)	(4)	(5)	(6)
1	Cáp điện	Các hạng mục quy định	Không Áp dụng	Trả lại chủng loại sản phẩm có mẫu thử không đạt	Lấy mẫu xác suất thí nghiệm lại chủng loại thay thế

Lưu ý: Khi có kết quả thử nghiệm mẫu VTTB không đạt, chỉ cho phép nhà thầu cung cấp đổi trả lại một lần. Mọi chi phí thử nghiệm VTTB cấp lại (như cột 6 tại bảng trên) và các phát sinh khác do nhà thầu chịu trách nhiệm. Trường hợp lô VTTB cấp lại vẫn có hạng mục thử nghiệm không đạt sẽ không được áp dụng bước thử nghiệm lặp lại, đồng thời tiến hành các thủ tục hủy bỏ hợp đồng theo quy định.

Bước 3: Kiểm tra thử nghiệm tại kho, khi giao nhận hàng hóa, trước khi lắp đặt:

- Chủ đầu tư trước khi tiến hành nhận hàng hóa từ nhà cung cấp, phải thực hiện kiểm tra thử nghiệm một số các hạng mục cơ bản (Xem chi tiết ở Mục A, B).

- Tùy theo năng lực của đơn vị mua hàng, khuyến khích thực hiện kiểm tra thêm các hạng mục khác theo các yêu cầu kỹ thuật của hợp đồng.

- Biên bản thử nghiệm ngoài kết quả thí nghiệm phải ghi đầy đủ các thông tin như: Ngày tháng, đơn vị thí nghiệm, tên dự án/hợp đồng, thiết bị dùng để thử nghiệm, người thí nghiệm, ...

- Trường hợp kết quả thử nghiệm không đạt (đã thử nghiệm lặp lại theo tiêu chuẩn), có sự sai khác với hợp đồng hay biên bản thí nghiệm mẫu, đơn vị thí nghiệm cần niêm phong lô hàng liên quan và báo cáo cấp có thẩm quyền để xử lý đúng quy định.

G. Yêu cầu về lô quấn dây

- Dây dẫn phải được vận chuyển trên các cuộn lô, tổng trọng lượng của dây bọc và lô không vượt quá 5.000kg với đường kính lô dây tối đa là 2,5m và bề rộng không quá 1,4m.

- Chỉ gồm một đoạn dây liên tục, không đứt đoạn được cuộn và mỗi cuộn lô.

- Phần bên trong của mỗi cuộn lô phải bọc một lớp chống nước trước và sau khi cuộn dây trên cuộn lô đó.

- Lỗ giữa của lô dây được gia cường bằng 1 tấm thép có độ dày không ít hơn 10mm và có thể gắn với trục có đường kính 95mm.

- Các cuộn lô phải được bao bọc bằng các miếng gỗ cứng đóng đinh và được giữ cố định bằng các băng thép.

- Trên mỗi lô phải có đầy đủ các nhãn mác bao gồm các thông tin: Nhà sản xuất, năm sản xuất, số lô sản xuất (hợp đồng), tên dự án (nếu có), chủng loại dây, tổng chiều dài dây, chiều quấn, ... và theo yêu cầu cụ thể của dự án.

H. Yêu cầu về lắp đặt, vận hành

- Các loại dây bọc trong YCKT này bắt buộc phải lắp trên sứ cách điện đúng cấp điện áp sử dụng.

- Khi thiết kế cần tính toán tải trọng dây bọc phù hợp thông số kỹ thuật và khuyến cáo của nhà chế tạo dây bọc. Yêu cầu sử dụng các phụ kiện đường dây là loại phù hợp với dây bọc và với đặc tính cơ lý của dây.

- Vận hành đường dây bọc này vẫn phải đảm bảo đúng theo các quy trình, quy phạm hiện hành như đối với đường dây trần trên không.

- Cho phép áp dụng các biện pháp ngăn ngừa hiện tượng đứt, rơi dây bọc như lắp mỏ phóng, nối đẳng thế, lắp lều phụ, lắp chống sét đường dây, lắp thanh định vị, dây văng chống rơi, ... Lưu ý các trường hợp dùng ghíp bấm thủng hay các biện pháp phải cắt bỏ lớp bọc dây dẫn chỉ được thực hiện tại các vị trí có hành lang an toàn lưới điện tương đương dây dẫn trần và phải có biện pháp làm kín chống ngấm nước vào lõi dẫn điện. Vật liệu làm kín phải đảm bảo độ bền cùng môi trường làm việc của dây bọc.

I. Bảng yêu cầu thông số kỹ thuật

Bảng dưới đây là ví dụ điển hình về bảng yêu cầu thông số kỹ thuật sử dụng trong các hồ sơ yêu cầu, mời thầu, ngoài các nội dung yêu cầu cụ thể trong YCKT này. Tùy theo chủng loại dây bọc trung áp dự án thiết kế, căn cứ các thông số của YCKT này và các tiêu chuẩn Việt Nam, quốc tế liên quan để xây dựng Bảng yêu cầu thông số kỹ thuật của hồ sơ cho phù hợp.

Bảng 5: Bảng yêu cầu thông số kỹ thuật

TT	Hạng mục	Đơn vị	Yêu cầu
1	Nhà sản xuất		Nêu cụ thể
2	Nước sản xuất		Nêu cụ thể
3	Mã hiệu sản phẩm		Nêu cụ thể
4	Giấy chứng nhận hệ thống quản lý chất lượng ISO 9001 hoặc tương đương của nhà sản xuất		Nêu cụ thể
5	Tiêu chuẩn sản xuất		TCVN 5935-2:2013, TCVN 5064/SĐ1 1995, IEC60502-2
6	Điện áp hệ thống cao nhất	kV	24, 35

A. Phần lõi dẫn điện ACSR 120/19			
7	Vật liệu dẫn điện		Nhôm kéo cứng
8	Mặt cắt danh định (tiết diện phần nhôm/ tiết diện phần thép)		
-	ACSR 50/8	mm ²	50/8
-	ACSR 70/11	mm ²	70/11
9	Điện trở suất của sợi nhôm		≤ 28,264 nΩ.m
10	Bội số bước xoắn các lớp xoắn		Nêu rõ từng lớp xoắn
11	Các sợi thép của dây nhôm lõi thép phải được mạ kẽm chống gỉ		Đáp ứng
12	Đường kính ngoài của ruột dẫn điện		Nêu rõ
13	Số sợi/đường kính sợi nhôm		
-	ACSR 50/8	mm	6 / 3,2
-	ACSR 70/11	mm	6 / 3,8
14	Sai lệch cho phép lớn nhất của đường kính sợi nhôm		
-	ACSR 50/8	mm	± 0,04
-	ACSR 70/11	mm	± 0,04
15	Số sợi/đường kính sợi thép		
-	ACSR 50/8	mm	1 / 3,2
-	ACSR 70/11	mm	1 / 3,8
16	Sai lệch cho phép lớn nhất của đường kính sợi thép		
-	ACSR 50/8	mm	±0,07
-	ACSR 70/11	mm	±0,08
17	Tiết diện tính toán phần nhôm		
-	ACSR 50/8	mm ²	≥ 48,3
-	ACSR 70/11	mm ²	≥ 68
18	Tiết diện tính toán phần thép		
-	ACSR 50/8	mm ²	≥ 8
-	ACSR 70/11	mm ²	≥ 11,3
19	Suất kéo đứt của sợi nhôm, không nhỏ hơn		
-	ACSR 50/8	N/mm ²	165
-	ACSR 70/11	N/mm ²	160
20	Độ giãn dài tương đối nhỏ nhất của sợi nhôm		
-	ACSR 50/8	%	1,7
-	ACSR 70/11	%	1,8

21	Suất kéo đứt của sợi thép, không nhỏ hơn		
-	ACSR 50/8	N/mm ²	1.274
-	ACSR 70/11	N/mm ²	1.176
22	Ứng suất nhỏ nhất khi giãn 1%		
-	ACSR 50/8	N/mm ²	1.098
-	ACSR 70/11	N/mm ²	1.098
23	Độ giãn dài tương đối nhỏ nhất của sợi thép	□	4
24	Khối lượng lớp mạ kẽm không nhỏ hơn		
-	ACSR 50/8	g/m ²	230
-	ACSR 70/11	g/m ²	250
25	Điện trở 1 chiều dây dẫn ở 20°C		
-	ACSR 50/8	□/km	0,5951
-	ACSR 70/11	□/km	0,4218
26	Lực kéo đứt tối thiểu		
-	ACSR 50/8	N	17.112
-	ACSR 70/11	N	24.130
	B. Màn chắn ruột dẫn		
27	Vật liệu cấu tạo		Bán dẫn
28	Yêu cầu chế tạo		<ul style="list-style-type: none"> - Đùn trực tiếp kiểu đứng, điện kín và ôm sát lớp ngoài cùng của ruột dẫn - Mặt ngoài của lớp bán dẫn phải tròn đều, đồng tâm với lớp cách điện - Có thể lột bỏ dễ dàng khỏi ruột dẫn
29	Chiều dày nhỏ nhất lớp bán dẫn trong, tại điểm nhỏ nhất	mm	≥ 0,3
30	Điện trở suất lớp bán dẫn không được vượt quá	Ωm	1.000
	C. Cách điện		
31	Vật liệu cấu tạo		XLPE màu tự nhiên
32	Yêu cầu chế tạo		<ul style="list-style-type: none"> - Đùn cùng lúc với lớp màn chắn ruột dẫn - Mặt ngoài và mặt trong phải tròn đều và đồng tâm

33	Độ dày danh nghĩa của lớp cách điện XLPE	mm	- Chiều dày danh nghĩa 2,5mm đối với dây bọc dùng cho lưới điện 22kV - Chiều dày 4,3mm cho lưới điện 35kV.
34	Độ dày tối thiểu của lớp cách điện XLPE tại 1 điểm bất kỳ	mm	$\geq 2,2$ đối với dây bọc dùng cho lưới điện 22kV $\geq 3,8$ đối với dây bọc dùng cho lưới điện 22kV
	D. Vỏ bọc ngoài HDPE		
35	Vật liệu cấu tạo		Nhựa cao phân tử HDPE màu đen bền với tia tử ngoại
36	Yêu cầu chế tạo		Định hình bằng phương pháp đùn
37	Hàm lượng tro (carbon)		$\geq 2\%$
38	Độ dày danh nghĩa	mm	1,8
39	Độ dày tại điểm mỏng nhất	mm	$\geq 1,4$
	E. Các chỉ tiêu chung		
40	Dòng điện định mức dây bọc	A	Nêu cụ thể
41	Nhiệt độ tối thiểu yêu cầu - Nhiệt độ làm việc liên tục - Nhiệt độ khi sự cố (tối đa 5 giây)		90°C 250°C
42	Khả năng chịu điện áp tần số công nghiệp ngắn hạn của dây bọc	kV 1 phút	22kV, 35kV
43	Các thử nghiệm xuất xưởng		Cung cấp biên bản xuất xưởng lô hàng tương tự có cùng hạng mục thử nghiệm
44	Các thử nghiệm điển hình		Cung cấp biên bản điển hình của đơn vị độc lập trên mẫu dây cùng thiết kế
45	Đường kính ngoài tối đa của dây dẫn (kể cả lớp bọc)		Nêu cụ thể
46	Trọng lượng dây bọc	kg/km	Nêu cụ thể
	F. Lô quấn dây		
47	Đường kính lô dây		$\leq 2,5$ m (Nêu cụ thể)
48	Bề rộng của lô dây		$\leq 1,4$ m (Nêu cụ thể)

49	Chất liệu		Nêu cụ thể
----	-----------	--	------------

21. Cáp đồng hạ thế (Cu/XLPE/PVC):

A. Thông số kỹ thuật:

STT	Mô tả	Đơn vị	Yêu cầu	Ghi chú
	Xuất xứ		Nêu rõ	
	Nhà sản xuất/năm sản xuất		Nêu rõ/ Yêu cầu \geq năm 2024	
	Mã hiệu		Nêu rõ	
	Tiêu chuẩn áp dụng		TCVN 5935, , TCVN 6612-2007 hoặc tương đương	
	Loại cáp		Cáp treo hạ thế 1 lõi đồng, cách điện XLPE, vỏ bọc PVC.	
	Vật liệu cách điện		Cách điện XLPE, chịu được tác động của thời tiết.	
	Loại ruột dẫn		Ruột dẫn tròn bền chặt	
	Điện áp danh định: U0/U(Um)	kV	$\geq 0,6/1(1,2)$	
	Tiết diện danh định của cáp	mm ²	1x35 1x95 1x120 1x150 1x240	
	Số lượng sợi tối thiểu trong ruột dẫn: 1x35 mm ² 1x95 mm ² 1x120 mm ² 1x240 mm ²	Số	6 15 18 34	
	Đường kính nhỏ nhất của ruột dẫn bằng đồng bền tròn có nén 1x35 mm ² 1x95 mm ² 1x120 mm ² 1x240 mm ²		6,6 11,0 12,3 17,6	

STT	Mô tả	Đơn vị	Yêu cầu	Ghi chú
	Đường kính lớn nhất của ruột dẫn bằng đồng bên tròn có nén 1x35 mm ² 1x95 mm ² 1x120 mm ² 1x240 mm ²		7,5 12,0 13,5 19,2	
	Loại vật liệu cách điện		XLPE	
	Độ dày của vật liệu cách điện dây XLPE 1x35 mm ² 1x95 mm ² 1x120 mm ² 1x240 mm ²	mm	0,9 1,1 1,2 1,7	
	Độ dày của lớp vỏ bọc PVC 1x35 mm ² 1x95 mm ² 1x120 mm ² 1x240 mm ²	mm	≥1,4 ≥1,4 ≥1,4 ≥1,4	
	Khối lượng cáp gần đúng 1x35 mm ² 1x95 mm ² 1x120 mm ² 1x240 mm ²	Kg/km	Nêu rõ	
	Nhiệt độ định mức tối đa của cáp	oC	90	
	Điện trở 1 chiều lớn nhất của dây dẫn ở 20oC 1x35 mm ² 1x95 mm ² 1x120 mm ² 1x240 mm ²	Ω/km	≤ 0,524 ≤ 0,193 ≤ 0,153 ≤ 0,0754	
	Đánh dấu dây dẫn		Cách nhau khoảng cách 1m dọc theo chiều dài dây dẫn, các thông tin sau được in bằng mực không phai:	

STT	Mô tả	Đơn vị	Yêu cầu	Ghi chú
			<ul style="list-style-type: none"> - Nhà sản xuất (NSX) - Năm sản xuất - Loại dây dẫn: - Tiết diện danh định (mm²) - Điện áp định mức: - Số mét dài của dây dẫn... 	
	Ghi nhãn, bao gói và vận chuyển		<p>TCVN 4766-89. Lưu ý dây dẫn phải được quấn vào cuộn chắc chắn, đảm bảo yêu cầu vận chuyển và thi công; lớp dây dẫn ngoài cùng phải có bảo vệ chống va chạm mạnh. Hai đầu dây dẫn phải được bọc kín và gắn chặt vào tang trống. Ghi nhãn như sau:</p> <ul style="list-style-type: none"> - Tên nhà sản xuất /ký hiệu hàng hóa - Ký hiệu dây - Chiều dài dây (m) - Khối lượng (kg) - Tháng năm sản xuất - Mũi tên chỉ chiều lăn khi vận chuyển... 	
	Hệ thống biên bản thí nghiệm		Đầy đủ	

B. Yêu cầu về thử nghiệm, nghiệm thu:

*Tất cả các chủng loại cáp điện được trải qua 3 bước kiểm tra thử nghiệm sau đây:

Bước 1: Thử nghiệm xuất xưởng:

Tất cả các cáp điện đều được thử nghiệm xuất xưởng tại nơi sản xuất. Các chỉ tiêu theo tiêu chuẩn chế tạo (Chi tiết xem mục A, B).

Bước 2: Thử nghiệm mẫu đối với hàng hóa trong hợp đồng:

Sau khi bên bán tập kết xong hàng hóa, tiến hành thử nghiệm mẫu như sau:

- Tổ chức lấy mẫu ngẫu nhiên theo nguyên tắc:

+ Mỗi chủng loại cáp điện có số lượng lô ≤ 2 lô: lấy ít nhất 01 mẫu.

+ Đối với chủng loại có số lượng từ 2÷4 lô lấy 02 mẫu, từ 5 lô trở lên lấy 03 mẫu (Hoặc lấy mẫu theo quy định của cơ quan thử nghiệm).

+ Với chủng loại hàng có số lượng ít (Cáp ≤100m) có thể miễn thử nghiệm mẫu, sử dụng biên bản thử nghiệm mẫu cùng chủng loại của các đơn hàng trước cùng nhà sản xuất.

+ Lập biên bản lấy mẫu tại hiện trường, ít nhất phải có đủ 3 thành phần tham gia lấy mẫu: Bên mua, bên bán, bên thí nghiệm. Các mẫu được niêm phong và bảo vệ để đảm bảo không bị hư hại hao tổn cho đến khi thí nghiệm.

- Đơn vị thử nghiệm mẫu là cơ quan đo lường chất lượng Nhà nước hoặc đơn vị thí nghiệm có uy tín, được bên mua chấp thuận.

- Các chỉ tiêu về thử nghiệm mẫu căn cứ các TCVN và IEC liên quan từng chủng loại cáp. Một số chỉ tiêu quan trọng được nêu chi tiết trong mục A, B đối với từng chủng loại dây.

- Biên bản thử nghiệm mẫu là một phần của hồ sơ nghiệm thu và thanh quyết toán hợp đồng.

* Quy định về thử nghiệm lặp lại và xử lý khi thử nghiệm không đạt:

- Trong quá trình thử nghiệm mẫu điển hình một số chủng loại VTTB, khi gặp trường hợp có duy nhất một hạng mục thử nghiệm không đạt (trên một mẫu duy nhất), cho phép chủ đầu tư và đơn vị thử nghiệm lựa chọn xác suất thêm 02 mẫu khác cùng lô hàng đã tập kết ban đầu, để tiến hành lại hạng mục thử nghiệm không đạt đó. (1) Trường hợp vẫn có mẫu không đạt hạng mục này thì lập biên bản thử nghiệm kết luận hạng mục thử nghiệm VTTB này không đạt tiêu chuẩn; (2) Trường hợp cả hai mẫu thử nghiệm lặp lại đều đạt thì có thể kết luận hạng mục thử nghiệm này đạt tiêu chuẩn, tuy nhiên vẫn phải đòi trả sản phẩm có hạng mục không đạt ban đầu. Sản phẩm đòi trả phải được thử nghiệm đầy đủ các hạng mục theo quy định.

(Chi tiết áp dụng quy ước thử nghiệm lặp lại xem tại bảng dưới đây)

- Trường hợp một mẫu VTTB lựa chọn xác suất có hơn một hạng mục thử nghiệm không đạt, hoặc có từ hai mẫu trở lên đều có hạng mục không đạt, thì không được áp dụng quy ước này mà phải kết luận không đạt tiêu chuẩn.

Bảng Chủng loại VTTB áp dụng thử nghiệm lặp lại và định hướng xử lý khi có kết quả

STT	Chủng loại VTTB	Hạng mục thử nghiệm	Thử nghiệm lặp lại	Xử lý khi kết quả cuối cùng không đạt	Thử nghiệm VTTB thay thế
(1)	(2)	(3)	(4)	(5)	(6)
1	Cáp điện	Các hạng mục quy định	Không Áp dụng	Trả lại chủng loại sản phẩm	Lấy mẫu xác suất thí nghiệm lại

có mẫu thử chủng loại
không đạt thay thế

Lưu ý: Khi có kết quả thử nghiệm mẫu VTTB không đạt, chỉ cho phép nhà thầu cung cấp đổi trả lại một lần. Mọi chi phí thử nghiệm VTTB cấp lại (như cột 6 tại bảng trên) và các phát sinh khác do nhà thầu chịu trách nhiệm. Trường hợp lô VTTB cấp lại vẫn có hạng mục thử nghiệm không đạt sẽ không được áp dụng bước thử nghiệm lặp lại, đồng thời tiến hành các thủ tục hủy bỏ hợp đồng theo quy định.

Bước 3: Kiểm tra thử nghiệm tại kho, khi giao nhận hàng hóa, trước khi lắp đặt:

- Chủ đầu tư trước khi tiến hành nhận hàng hóa từ nhà cung cấp, phải thực hiện kiểm tra thử nghiệm một số các hạng mục cơ bản (Xem chi tiết ở Mục A, B).

- Tùy theo năng lực của đơn vị mua hàng, khuyến khích thực hiện kiểm tra thêm các hạng mục khác theo các yêu cầu kỹ thuật của hợp đồng.

- Biên bản thử nghiệm ngoài kết quả thí nghiệm phải ghi đầy đủ các thông tin như: Ngày tháng, đơn vị thí nghiệm, tên dự án/hợp đồng, thiết bị dùng để thử nghiệm, người thí nghiệm, ...

- Trường hợp kết quả thử nghiệm không đạt (đã thử nghiệm lặp lại theo tiêu chuẩn), có sự sai khác với hợp đồng hay biên bản thí nghiệm mẫu, đơn vị thí nghiệm cần niêm phong lô hàng liên quan và báo cáo cấp có thẩm quyền để xử lý đúng quy định.

22. Cấp ngầm 3 lõi 35kV; loại chấm thấm nước; có màn chắn bằng đồng: Cấp ngầm Al/XLPE/PVC/DSTA/PVC-W20/35(40.5)kV 3x70sqmm

A Điều kiện chung

1. Điều kiện môi trường làm việc của vật tư thiết bị

Nhiệt độ môi trường lớn nhất	45oC
Nhiệt độ môi trường nhỏ nhất	0 oC
Khí hậu	Nhiệt đới, nóng ẩm
Độ ẩm cực đại	100%
Độ cao lắp đặt thiết bị so với mực nước biển	Đến 1000 m

2. Điều kiện vận hành của hệ thống điện

Điện áp danh định của hệ thống (kV)	35
Sơ đồ nối	3 pha 3 dây
Chế độ nối đất trung tính	Trung tính cách ly hoặc nối đất qua trở kháng
Điện áp làm việc lớn nhất của thiết bị (kV)	38,5
Tần số (Hz)	50

3. Chứng chỉ chất lượng:

Nhà sản xuất phải có chứng chỉ về hệ thống quản lý chất lượng (ISO-9001 hoặc tương đương) được áp dụng vào ngành nghề sản xuất cáp ngầm, phụ kiện cáp ngầm. Nhà sản xuất phải có phòng thử nghiệm xuất xưởng với các trang thiết bị phục vụ

thử nghiệm được kiểm chuẩn bởi cơ quan quản lý chất lượng. Nhà sản xuất phải tuân thủ các quy định của Nhà nước về tiết kiệm năng lượng, an toàn cháy nổ, môi trường, sở hữu trí tuệ, nhãn mác v.v.

B. Yêu cầu chung

Cấu trúc cáp

Cấu trúc cơ bản từ trong ra ngoài của cáp ngầm như sau:

- a. 03 ruột dẫn điện chống thấm nước.
- b. Lớp màn chắn của ruột dẫn điện.
- c. Lớp cách điện.
- d. Lớp màn chắn cách điện phải gồm có một lớp bán dẫn phi kim loại kết hợp với một lớp kim loại.
- e. Chất độn
- f. Lớp bọc bên trong (inner covering).
- g. Lớp bọc phân cách (separation sheath).
- h. Áo giáp.
- i. Lớp vỏ bọc bên ngoài.

2. Công nghệ sản xuất:

Các lớp màn chắn bán dẫn của ruột dẫn điện, lớp cách điện và màn chắn bán dẫn của lớp cách điện được tạo thành bằng phương pháp đùn đồng thời trong môi trường kín hoặc các công nghệ khác tiên tiến hơn.

3. Đóng gói bành cáp (Rulô cáp/Tang cáp):

Bành cáp được làm bằng vật liệu bền với điều kiện thời tiết ngoài trời ở Việt Nam ít nhất là 2 năm. Đảm bảo vận chuyển, thi công không bị hư hỏng.

Tùy nhu cầu sử dụng mà quy định cụ thể các yêu cầu của bành cáp như: đường kính ngoài tối đa, bề rộng tối đa, cấu tạo lỗ giữa của bành cáp đảm bảo thuận lợi trong công tác vận chuyển, bảo quản và thi công.

Chiều dài cáp trong mỗi bành: Tùy nhu cầu sử dụng mà quy định chiều dài thích hợp, thuận lợi trong vận chuyển nhưng phải hạn chế tối đa việc nối cáp.

C. Đặc tính kỹ thuật của cáp:

1. Ruột dẫn điện:

a. Ruột dẫn điện được thiết kế bao gồm các vật liệu chống thấm nước (water blocking material) xâm nhập vào bên trong ruột dẫn. Người mua có thể quy định cụ thể vật liệu chống thấm nước.

b. Ruột dẫn điện được cấu trúc từ nhiều tao đồng hoặc nhôm tiết diện tròn được vận xoắn đồng tâm và nén chặt:

Tiết diện danh định của ruột dẫn điện [mm ²]	Số tao dây tối thiểu của ruột dẫn điện		Điện trở một chiều tối đa của ruột dẫn điện 20oC [Ω /km]	
	Nhôm		Nhôm	
70	12		0,443	

c. Nhiệt độ ruột dẫn lớn nhất cho phép và loại vỏ bọc ngoài được sử dụng:

Vật liệu vỏ bọc	Nhiệt độ ruột dẫn lớn nhất trong điều kiện làm việc bình thường [°C]
ST2 (loại vỏ bọc trên nền vật liệu PVC)	90
ST7 (loại vỏ bọc trên nền vật liệu PE)	90

Màn chắn bán dẫn của ruột dẫn điện:

Màn chắn ruột dẫn phải bằng vật liệu phi kim loại và phải bằng hợp chất bán dẫn dạng đùn, có thể được đặt lên trên dải băng bán dẫn. Hợp chất bán dẫn dạng đùn phải được gắn chặt vào cách điện.

3. Lớp cách điện:

a. Lớp cách điện được định hình bên ngoài lớp màn chắn bán dẫn của ruột dẫn điện bằng phương pháp đùn.

b. Vật liệu cấu tạo: XLPE hay EPR.

c. Chiều dày cách điện:

- Danh nghĩa (tn):

+ Đối với cấp 20/35kV: 8,8mm

- Chiều dày nhỏ nhất (tmin) không được thấp hơn $t_{min} \geq 0,9 t_n - 0,1$

- Chiều dày lớn nhất (tmax) phải đáp ứng $(t_{max} - t_{min}) / t_{max} \leq 0,15$

Ghi chú: tmax và tmin được đo ở cùng một mặt cắt ngang. Chiều dày của lớp phân cách hoặc màn chắn bán dẫn bất kỳ trên ruột dẫn hoặc bên ngoài lớp cách điện không được tính vào chiều dày cách điện.

d. Phóng điện cục bộ và độ bền điện áp:

Điện áp định mức	20 kV (U ₀)/35 kV
Điện áp cao nhất của hệ thống	38,5kV
Phóng điện cục bộ tối đa ở 1,73U ₀ :	
- Thử nghiệm điển hình	05 pC
- Thử nghiệm thường xuyên	10 pC
Độ bền điện áp cách điện tần số công nghiệp:	
- Thử nghiệm thường xuyên	3,5U ₀ trong 05 phút
- Thử nghiệm điển hình	4U ₀ trong 04 giờ
Độ bền điện áp cách điện xung (thử nghiệm điển hình)	180kV

e. Nhiệt độ danh định lớn nhất của ruột dẫn đối với các vật liệu cách điện:

Vật liệu cách điện	Nhiệt độ danh định lớn nhất của ruột dẫn [°C]	
	Làm việc bình thường	Ngắn mạch (thời gian tối đa 5s)
Polyetylen khâu mạch (XLPE)	90	250
Cao su etylen propylen (EPR)	90	250

4. Màn chắn cách điện:

- a. Màn chắn cách điện phải gồm có một lớp bán dẫn phi kim loại kết hợp với một lớp kim loại.
- b. Lớp phi kim loại phải được đun trực tiếp lên cách điện của từng lõi và làm bằng hợp chất bán dẫn có thể bóc ra được.
- c. Trên bề mặt ngoài của phần màn chắn phi kim loại, chỉ dẫn “LỚP BÁN DẪN: LOẠI BỎ KHI LÀM HỘP NỐI - ATTENTION: REMOVE WHEN CONNECTING” được in liên tục bằng mực có màu tương phản với màu của phần màn chắn phi kim loại
- d. Bên ngoài lớp bán dẫn định hình bằng phương pháp đun có bọc một lớp băng bán dẫn có tính trương nở có tác dụng chống thấm nước.
- e. Phần kim loại phải được áp sát lên trên phần băng bán dẫn chống thấm nước.
- f. Màn chắn kim loại phải làm bằng đồng gồm có một hoặc nhiều dải băng, hoặc một lưới đan hoặc một lớp sợi dây đồng tâm hoặc kết hợp giữa các sợi dây và (các) dải băng. Bề rộng tối thiểu của băng đồng: 12,5 mm. Độ dày tối thiểu của băng đồng: 0,127mm. Độ gồ mép của băng đồng $\geq 15\%$ bề rộng băng đồng.
- g. Các màn chắn kim loại của các lõi phải tiếp xúc với nhau.
- h. Ký hiệu phân biệt các lõi của cáp ngầm: Ba lõi của cáp ngầm sẽ được phân biệt bằng các dải băng màu đỏ, xanh dương và vàng, mỗi màu cho một lõi, được đặt phía dưới lớp màn chắn kim loại.

5. Lớp bọc bên trong và chất độn:

- a. Lớp bọc bên trong được tạo thành bằng phương pháp đun.
- b. Cho phép sử dụng một lớp bó thích hợp trước khi đun lớp bọc bên trong.
- c. Vật liệu sử dụng làm lớp bọc bên trong và chất độn phải thích hợp với nhiệt độ làm việc của cáp và tương thích với vật liệu cách điện.
- d. Chiều dày của lớp vỏ bọc bên trong

Đường kính giả định của đường tròn ngoại tiếp 3 lõi [mm]		Chiều dày của lớp bọc bên trong [mm]
Lớn hơn	Nhỏ hơn và bằng	
	25	1,0
25	35	1,2
35	45	1,4
45	60	1,6
60	80	1,8
80		2,0

6. Lớp bọc phân cách:

- a. Khi màn chắn kim loại và lớp áo giáp làm bằng kim loại khác nhau thì chúng phải được phân cách bằng vỏ bọc dạng đun.

- b. Lớp bọc phân cách này có thể thay cho lớp bọc bên trong hoặc bổ sung thêm cho lớp bọc bên trong.
- c. Không đòi hỏi vỏ bọc phân cách khi đã sử dụng các biện pháp để đạt được độ kín nước theo chiều dọc trong vùng của các lớp kim loại.
- d. Vật liệu cấu tạo: PVC.
- e. Chất lượng của loại vật liệu sử dụng cho lớp vỏ bọc phân cách phải phù hợp với nhiệt độ làm việc của cáp.
- f. Chiều dày danh nghĩa của lớp vỏ bọc phân cách được làm tròn đến 0,1 mm gần nhất và được tính theo công thức $0,02D + 0,6$ mm nhưng không được nhỏ hơn 1,2 mm với D là đường kính giả định dưới lớp vỏ bọc phân cách tính bằng milimét.
- g. Giá trị nhỏ nhất không được nhỏ hơn 0,2mm so với 80% giá trị danh nghĩa: $t_{min} \geq 0,8t_n - 0,2$ (mm).

7. Áo giáp:

Áo giáp làm bằng kim loại có thể là một trong 03 dạng sau: i) Áo giáp bằng sợi dây dẹt; ii) Áo giáp bằng sợi dây tròn; iii) Áo giáp bằng dải băng kép.

a. Áo giáp bằng sợi dây dẹt hoặc tròn:

- Áo giáp bằng sợi dây phải kín, tức là có khe hở nhỏ nhất giữa các sợi dây liền kề. Có thể sử dụng băng quấn bằng thép mạ kẽm có chiều dày danh nghĩa tối thiểu là 0,3 mm quấn xoắn ốc lên trên áo giáp bằng sợi dây thép dẹt và quấn lên trên áo giáp bằng sợi dây thép tròn, nếu cần thiết.

- Vật liệu:

+ Sợi dây tròn hoặc sợi dây dẹt phải là thép mạ kẽm, đồng hoặc đồng tráng thiếc, nhôm hoặc hợp kim nhôm.

+ Khi lựa chọn vật liệu cho áo giáp, cần phải đặc biệt lưu ý đến khả năng bị ăn mòn không chỉ vì an toàn cơ mà còn vì an toàn điện.

- Kích thước danh nghĩa của dây:

+ Dây tròn làm áo giáp:

Đường kính giả định dưới lớp áo giáp [mm]		Đường kính danh định tối thiểu của dây tròn làm áo giáp [mm]
Lớn hơn	Nhỏ hơn và bằng	
	10	0,8
10	15	1,25
15	25	1,6
25	35	2,0
35	60	2,5
60		3,15

Đường kính dây dùng làm áo giáp không được thấp hơn giá trị danh nghĩa 5%.

+ Đối với áo giáp bằng sợi dây dẹt và đường kính giả định bên dưới áo giáp lớn hơn 15 mm, chiều dày danh nghĩa của sợi dây dẹt bằng thép phải là 0,8 mm. Cáp có

đường kính giả định bên dưới áo giáp đến và bằng 15 mm không được làm áo giáp bằng sợi dây dệt.

Chiều dày dây dệt dùng làm áo giáp không được thấp hơn giá trị danh nghĩa 8%.

b. Áo giáp bằng dải băng kép:

- Áo giáp kiểu dải băng phải được quấn theo kiểu xoắn ốc thành hai lớp sao cho dải băng bên ngoài ở xấp xỉ chính giữa đè lên khe hở của dải băng bên trong. Khe hở giữa các vòng liền kề của từng dải băng không được vượt quá 50 % chiều rộng của dải băng.

- Vật liệu:

+ Dải băng phải là thép, thép mạ kẽm, nhôm hoặc hợp kim nhôm. Dải băng thép phải được cán nóng hoặc cán nguội có chất lượng thương phẩm.

+ Khi lựa chọn vật liệu cho áo giáp, cần phải đặc biệt lưu ý đến khả năng bị ăn mòn không chỉ vì an toàn cơ mà còn vì an toàn điện.

- Chiều dày danh nghĩa của băng quấn dùng làm áo giáp:

Đường kính giả định dưới lớp áo giáp [mm]		Chiều dày của dải băng [mm]	
Lớn hơn	Nhỏ hơn và bằng	Thép hoặc thép mạ	Nhôm hoặc hợp kim nhôm
	30	0,2	0,5
30	70	0,5	0,5
70		0,8	0,8

Chiều dày danh định của băng quấn dùng làm áo giáp nên chọn theo dãy sau:

+ Băng quấn bằng thép: 0,2 - 0,5 - 0,8 mm.

+ Băng quấn bằng nhôm và hợp kim nhôm: 0,5 - 0,8 mm.

Chiều dày băng quấn dùng làm áo giáp không được thấp hơn giá trị danh định 10%.

8. Lớp vỏ bọc bên ngoài:

a. Cấp phải có một lớp vỏ bọc bên ngoài được định hình bằng phương pháp đùn.

b. Vật liệu cấu tạo: PVC loại ST2 hoặc PE loại ST7, do người mua quy định cụ thể.

c. Chiều dày danh định của lớp vỏ bọc bên ngoài được làm tròn đến 0,1mm gần nhất và được tính toán theo công thức $0,035D + 1,0\text{mm}$ nhưng không được nhỏ hơn 1,8mm với D là đường kính giả định dưới lớp vỏ bọc bên ngoài.

d. Chiều dày nhỏ nhất tại một điểm bất kỳ phải không được thấp hơn 85% giá trị danh định với sai số lớn nhất là 0,1 mm.

e. Bán kính uốn cong khi thử nghiệm điển hình: $15x(d+D)\pm 5\%$ với d là đường kính ruột dẫn và D là đường kính ngoài của cáp.

f. Ký hiệu cáp: Trên mặt ngoài của lớp vỏ bọc bên ngoài, cách khoảng 01 mét phải được in nổi dòng chữ: Cấp điện áp “20/35kV” + vật liệu cách điện “/” + vật liệu của lớp vỏ bọc bên trong + “/” + loại và vật liệu làm áo giáp + “/” + vật liệu làm vỏ bọc ngoài + “Al-” + “3x” + tiết diện ruột dẫn điện sử dụng cho dây pha [mm²] + Tên của nhà chế tạo + Năm chế tạo.

g. Đánh dấu chiều dài:

- Sợi cáp phải được đánh số thứ tự cách khoảng mỗi mét chiều dài. Số đánh dấu không được dài quá 6 chữ số, chiều cao của các chữ số này không được nhỏ hơn 5 mm.

- Mỗi bành cáp có thể bắt đầu đánh dấu chiều dài từ một số nguyên bất kỳ. Khi được quấn vào bành, số nhỏ nhất sẽ nằm trong cùng.

D. Các yêu cầu về thử nghiệm:

Đối với cáp ngầm 22 kV, thử nghiệm thường xuyên và điển hình được thực hiện đầy đủ theo các phương pháp và yêu cầu thử nghiệm quy định tại IEC 60502-2:2014. Đối với cáp ngầm 35 kV, thử nghiệm thường xuyên và điển hình được thực hiện đầy đủ theo các phương pháp và yêu cầu thử nghiệm quy định tại IEC 60502-2:2014 hoặc IEC 60840-2020.

Trường hợp thử nghiệm thường xuyên và điển hình được thực hiện theo IEC 60502-2:2014, các hạng mục thử nghiệm được thực hiện như sau:

1. Thử nghiệm thường xuyên (routine tests):

a. Đo điện trở ruột dẫn.

b. Thử nghiệm phóng điện cục bộ (ở $1,73U_0$).

c. Thử nghiệm điện áp (điện áp thử nghiệm tần số công nghiệp $3,5U_0$ trong 05 phút).

d. Thử nghiệm điện trên vỏ cáp (Electrical test on oversheath of the cable).

2. Thử nghiệm điển hình (type test):

a. Thử nghiệm điện tuần tự theo các bước sau:

- Thử nghiệm uốn, tiếp theo là thử nghiệm phóng điện cục bộ. Cường độ phóng điện (ở $1,73U_0$) phải được ghi lại.

- Đo tgδ.

- Thử nghiệm chu kỳ nhiệt, tiếp theo là thử nghiệm phóng điện cục bộ. Cường độ phóng điện (ở $1,73U_0$) phải được ghi lại.

- Thử nghiệm xung, tiếp theo là thử nghiệm điện áp tần số công nghiệp (điện áp thử nghiệm tần số công nghiệp $3,5U_0$ trong 15 phút).

- Thử nghiệm điện áp trong 4 giờ (điện áp thử nghiệm tần số công nghiệp $4U_0$).

b. Thử nghiệm không điện:

- Đo chiều dày cách điện.

- Đo chiều dày của vỏ bọc phi kim loại (bao gồm lớp vỏ bọc phân cách được tạo thành bằng phương pháp đùn nhưng không được kể lớp bọc bên trong).

- Thử nghiệm để xác định tính chất cơ học của cách điện trước và sau khi lão hóa.

- Thử nghiệm để xác định tính chất cơ của vỏ bọc trước và sau khi lão hóa.

- Thử nghiệm lão hóa bổ sung trên các mảnh cáp hoàn chỉnh.

- Thử nghiệm tổn hao khối lượng của vỏ bọc PVC loại ST2.

- Thử nghiệm nén ở nhiệt độ cao trên cách điện và vỏ bọc phi kim loại..

- Thử nghiệm tính kháng nứt của vỏ bọc PVC (thử nghiệm sốc nhiệt-heat shock test).

- Thử nghiệm tính kháng ôzôn của cách điện EPR.

- Thử nghiệm kéo giãn trong lò nhiệt của cách điện EPR và XLPE (hot set test).
- Thử nghiệm hấp thu nước của cách điện (water absorption).
- Thử nghiệm cháy lan trên một cáp (đối với vỏ bọc loại ST2).
- Đo hàm lượng bột than đen của vỏ bọc ngoài PE (vỏ bọc loại ST7). - Thử nghiệm độ co ngót của cách điện XLPE (shrinkage test).
- Thử nghiệm độ co ngót đối với vỏ bọc ngoài PE (shrinkage test).
- Thử nghiệm tính bóc được đối với màn chắn cách điện.
- Thử nghiệm chống thấm nước

3. Yêu cầu về thử nghiệm, nghiệm thu:

*Tất cả các chủng loại cáp điện được trải qua 3 bước kiểm tra thử nghiệm sau đây:

Bước 1: Thử nghiệm xuất xưởng:

Tất cả các cáp điện đều được thử nghiệm xuất xưởng tại nơi sản xuất. Các chỉ tiêu theo tiêu chuẩn chế tạo đáp ứng yêu cầu tại khoản 1,2 mục D.

Bước 2: Thử nghiệm mẫu đối với hàng hóa trong hợp đồng:

Sau khi bên bán tập kết xong hàng hóa, tiến hành thử nghiệm mẫu như sau:

- Tổ chức lấy mẫu ngẫu nhiên theo nguyên tắc:
 - + Mỗi chủng loại cáp điện có số lượng lô ≤ 2 lô: lấy ít nhất 01 mẫu.
 - + Đối với chủng loại có số lượng từ 2÷4 lô lấy 02 mẫu, từ 5 lô trở lên lấy 03 mẫu (Hoặc lấy mẫu theo quy định của cơ quan thử nghiệm).
 - + Với chủng loại hàng có số lượng ít (Cáp ≤ 100 m) có thể miễn thử nghiệm mẫu, sử dụng biên bản thử nghiệm mẫu cùng chủng loại của các đơn hàng trước cùng nhà sản xuất.
 - + Lập biên bản lấy mẫu tại hiện trường, ít nhất phải có đủ 3 thành phần tham gia lấy mẫu: Bên mua, bên bán, bên thí nghiệm. Các mẫu được niêm phong và bảo vệ để đảm bảo không bị hư hại hao tổn cho đến khi thí nghiệm.
- Đơn vị thử nghiệm mẫu là cơ quan đo lường chất lượng Nhà nước hoặc đơn vị thí nghiệm có uy tín, được bên mua chấp thuận.
- Các chỉ tiêu về thử nghiệm mẫu căn cứ các TCVN và IEC liên quan từng chủng loại cáp. Một số chỉ tiêu quan trọng được nêu chi tiết trong Khoản 1, 2 mục D đối với từng chủng loại dây.
- Biên bản thử nghiệm mẫu là một phần của hồ sơ nghiệm thu và thanh quyết toán hợp đồng.

* Quy định về thử nghiệm lặp lại và xử lý khi thử nghiệm không đạt:

- Trong quá trình thử nghiệm mẫu điển hình một số chủng loại VTTB, khi gặp trường hợp có duy nhất một hạng mục thử nghiệm không đạt (trên một mẫu duy nhất), cho phép chủ đầu tư và đơn vị thử nghiệm lựa chọn xác suất thêm 02 mẫu khác cùng lô hàng đã tập kết ban đầu, để tiến hành lại hạng mục thử nghiệm không đạt đó. (1) Trường hợp vẫn có mẫu không đạt hạng mục này thì lập biên bản thử nghiệm kết luận hạng mục thử nghiệm VTTB này không đạt tiêu chuẩn; (2) Trường hợp cả hai mẫu thử nghiệm lặp lại đều đạt thì có thể kết luận hạng mục thử nghiệm này đạt tiêu

chuẩn, tuy nhiên vẫn phải đổi trả sản phẩm có hạng mục không đạt ban đầu. Sản phẩm đổi trả phải được thử nghiệm đầy đủ các hạng mục theo quy định.

(Chi tiết áp dụng quy ước thử nghiệm lặp lại xem tại bảng dưới đây)

- Trường hợp một mẫu VTTB lựa chọn xác suất có hơn một hạng mục thử nghiệm không đạt, hoặc có từ hai mẫu trở lên đều có hạng mục không đạt, thì không được áp dụng quy ước này mà phải kết luận không đạt tiêu chuẩn.

Bảng Chung loại VTTB áp dụng thử nghiệm lặp lại và định hướng xử lý khi có kết quả

STT	Chung loại VTTB	Hạng mục thử nghiệm	Thử nghiệm lặp lại	Xử lý khi kết quả cuối cùng không đạt	Thử nghiệm VTTB thay thế
(1)	(2)	(3)	(4)	(5)	(6)
1	Cáp điện	Các hạng mục quy định	Không Áp dụng	Trả lại chủng loại sản phẩm có mẫu thử không đạt	Lấy mẫu xác suất thí nghiệm lại chủng loại thay thế

Lưu ý: Khi có kết quả thử nghiệm mẫu VTTB không đạt, chỉ cho phép nhà thầu cung cấp đổi trả lại một lần. Mọi chi phí thử nghiệm VTTB cấp lại (như cột 6 tại bảng trên) và các phát sinh khác do nhà thầu chịu trách nhiệm. Trường hợp lô VTTB cấp lại vẫn có hạng mục thử nghiệm không đạt sẽ không được áp dụng bước thử nghiệm lặp lại, đồng thời tiến hành các thủ tục hủy bỏ hợp đồng theo quy định.

Bước 3: Kiểm tra thử nghiệm tại kho, khi giao nhận hàng hóa, trước khi lắp đặt:

- Chủ đầu tư trước khi tiến hành nhận hàng hóa từ nhà cung cấp, phải thực hiện kiểm tra thử nghiệm một số các hạng mục cơ bản (Xem chi tiết ở Mục A, B).

- Tùy theo năng lực của đơn vị mua hàng, khuyến khích thực hiện kiểm tra thêm các hạng mục khác theo các yêu cầu kỹ thuật của hợp đồng.

- Biên bản thử nghiệm ngoài kết quả thí nghiệm phải ghi đầy đủ các thông tin như: Ngày tháng, đơn vị thí nghiệm, tên dự án/hợp đồng, thiết bị dùng để thử nghiệm, người thí nghiệm, ...

- Trường hợp kết quả thử nghiệm không đạt (đã thử nghiệm lặp lại theo tiêu chuẩn), có sự sai khác với hợp đồng hay biên bản thí nghiệm mẫu, đơn vị thí nghiệm cần niêm phong lô hàng liên quan và báo cáo cấp có thẩm quyền để xử lý đúng quy định.

E. Thông số kỹ thuật chính cấp ngầm 3 lõi, loại chống thấm nước, có màn chắn băng đồng:

TT	Mô tả	Đơn vị	Yêu cầu	Ghi chú
1	Nhà sản xuất/Nước sản xuất		Nêu rõ	

TT	Mô tả	Đơn vị	Yêu cầu	Ghi chú
2	Năm sản xuất		Yêu cầu \geq năm 2024	
3	Mã hiệu		Nêu rõ	
4	Kinh nghiệm		Có kinh nghiệm sản xuất dây và cáp điện ít nhất 5 năm.	
5	Tiêu chuẩn áp dụng		- Tiêu chuẩn chế tạo và thử nghiệm: IEC60502, TCVN 5844:1994, TCVN 5935-1&2:2013 hoặc tương đương.	
6	Ruột dẫn		Ruột dẫn sợi đồng bện tròn cấp 2 ép chặt theo TCVN 6612:2007, IEC 60228. Ruột cáp ngầm có đặc tính chống thấm dột.	
7	Cấu trúc cáp		Cấu trúc cơ bản từ trong ra ngoài của cáp ngầm như sau: + 3 Ruột dẫn điện chống thấm nước. + Lớp màn chắn của ruột dẫn điện. + Lớp cách điện. + Lớp màn chắn cách điện phải gồm có một lớp bán dẫn phi kim loại kết hợp với một lớp kim loại. + chất độn + Lớp bọc bên trong + Lớp bọc phân cách + Áo giáp + Lớp vỏ bọc bên ngoài: Nhựa dẻo PVC hoặc HDPE, có phụ gia chống lão hóa, bền với tia tử ngoại.	
8	Công nghệ sản xuất		Các lớp màn chắn bán dẫn của ruột dẫn điện, lớp cách điện và màn chắn bán dẫn	

TT	Mô tả	Đơn vị	Yêu cầu	Ghi chú
			của lớp cách điện được tạo thành bằng phương pháp đùn đồng thời trong môi trường kín hoặc các công nghệ khác tiên tiến hơn.	
9	Tiết diện danh định của ruột dẫn điện	mm ²	70	
10	Lõi dẫn điện		nhôm	
11	Số tạo dây tối thiểu của ruột dẫn điện bằng nhôm	Sợi		
	70 mm ²	“	12	
12	Điện trở một chiều tối đa của ruột dẫn điện 20oC	[Ω /km]		
	Ruột dẫn điện bằng nhôm	“		
	70 mm ²	“	0,443	
13	Nhiệt độ ruột dẫn lớn nhất cho phép và loại vỏ bọc ngoài được sử dụng	$^{\circ}$ C	Nhiệt độ ruột dẫn lớn nhất trong điều kiện làm việc bình thường 900	
14	Màn chắn bán dẫn của ruột dẫn điện:		Màn chắn ruột dẫn phải bằng vật liệu phi kim loại và phải bằng hợp chất bán dẫn dạng đùn, có thể được đặt lên trên dải băng bán dẫn. Hợp chất bán dẫn dạng đùn phải được gắn chặt vào cách điện.	
15	Lớp cách điện:		Lớp cách điện được định hình bên ngoài lớp màn chắn bán dẫn của ruột dẫn điện bằng phương pháp đùn.	
	Vật liệu cấu tạo		XLPE	
	Chiều dày cách điện:			
	* Danh nghĩa (tn):	mm		

TT	Mô tả	Đơn vị	Yêu cầu	Ghi chú
	+ Đối với cáp 20/35kV:		8,8	
	* Chiều dày nhỏ nhất (tmin)		không được thấp hơn $t_{min} \geq 0,9 t_n - 0,1$	
	* Chiều dày lớn nhất (tmax)		phải đáp ứng $(t_{max} - t_{min}) / t_{max} \leq 0,15$ Ghi chú: - tmax và tmin được đo ở cùng một mặt cắt ngang - Chiều dày của lớp phân cách hoặc màn chắn bán dẫn bất kỳ trên ruột dẫn hoặc bên ngoài lớp cách điện không được tính vào chiều dày cách điện.	
16	Phóng điện cục bộ và độ bền điện áp:			
16.1	Đối Điện áp định mức 20(U ₀)/35 kV			
-	Điện áp cao nhất của hệ thống		38,5 kV	
-	Phóng điện cục bộ tối đa ở 1,73U ₀ :			
+	Thử nghiệm điển hình		05 pC	
+	- Thử nghiệm thường xuyên		10 pC	
-	Độ bền điện áp cách điện tần số công nghiệp:			
+	Thử nghiệm thường xuyên		3,5U ₀ trong 05 phút	
+	Thử nghiệm điển hình		4U ₀ trong 04 giờ	
-	Độ bền điện áp cách điện xung (thử nghiệm điển hình)		180 kV	

TT	Mô tả	Đơn vị	Yêu cầu	Ghi chú
18	Màn chắn cách điện:		<p>+ Màn chắn cách điện phải gồm có một lớp bán dẫn phi kim loại kết hợp với một lớp kim loại.</p> <p>+ Lớp phi kim loại phải được đun trực tiếp lên cách điện của từng lõi và làm bằng hợp chất bán dẫn có thể bóc ra được.</p> <p>+ Trên bề mặt ngoài của phần màn chắn phi kim loại, chỉ dẫn “LỚP BÁN DẪN: LOẠI BỎ KHI LÀM HỘP NỘI - ATTENTION: REMOVE WHEN CONNECTING” được in liên tục bằng mực có màu tương phản với màu của phần màn chắn phi kim loại</p> <p>+ Bên ngoài lớp bán dẫn định hình bằng phương pháp đun có bọc một lớp băng bán dẫn có tính trương nở có tác dụng chống thấm nước.</p> <p>+ Phần kim loại phải được áp sát lên trên phần băng bán dẫn chống thấm nước.</p> <p>+ Màn chắn kim loại phải làm bằng đồng gồm có một hoặc nhiều dải băng, hoặc một lưới đan hoặc một lớp sợi dây đồng tâm hoặc kết hợp giữa các sợi dây và (các) dải băng. Bề rộng tối thiểu của băng đồng: 12,5mm. Độ dày tối thiểu của băng đồng: 0,127mm. Độ gồ mép của băng đồng $\geq 15\%$ bề rộng băng đồng.</p>	

TT	Mô tả	Đơn vị	Yêu cầu	Ghi chú
			<ul style="list-style-type: none"> + Các màn chắn kim loại của các lõi phải tiếp xúc với nhau + Ký hiệu phân biệt các lõi của cáp ngầm: Ba lõi của cáp ngầm sẽ được phân biệt bằng các dải băng màu đỏ, xanh dương và vàng, mỗi màu cho một lõi, được đặt phía dưới lớp màn chắn kim loại. 	
19	Lớp bọc bên trong và chất độn:		<ul style="list-style-type: none"> + Lớp bọc bên trong được tạo thành bằng phương pháp đùn. + Cho phép sử dụng một lớp bó thích hợp trước khi đùn lớp bọc bên trong + Vật liệu sử dụng làm lớp bọc bên trong và chất độn phải thích hợp với nhiệt độ làm việc của cáp và tương thích với vật liệu cách điện. + Chiều dày của lớp vỏ bọc bên trong: <ul style="list-style-type: none"> - Đường kính giả định của đường tròn ngoại tiếp 3 lõi [mm]: ≤ 25 là 1,0; > 25 là 1,2; $35 <$ và ≤ 45 là 1,4; $45 <$ và ≤ 60 là 1,6; $60 <$ và ≤ 80 là 1,8; > 80 là 2,0 	
20	Lớp bọc phân cách:		<ul style="list-style-type: none"> + Khi màn chắn kim loại và lớp áo giáp làm bằng kim loại khác nhau thì chúng phải được phân cách bằng vỏ bọc dạng đùn. + Lớp bọc phân cách này có thể thay cho lớp bọc bên 	

TT	Mô tả	Đơn vị	Yêu cầu	Ghi chú
			<p>trong hoặc bổ sung thêm cho lớp bọc bên trong.</p> <ul style="list-style-type: none"> + Không đòi hỏi vỏ bọc phân cách khi đã sử dụng các biện pháp để đạt được độ kín nước theo chiều dọc trong vùng của các lớp kim loại. + Vật liệu cấu tạo: PVC. + Chất lượng của loại vật liệu sử dụng cho lớp vỏ bọc phân cách phải phù hợp với nhiệt độ làm việc của cáp. + Chiều dày danh nghĩa của lớp vỏ bọc phân cách được làm tròn đến 0,1 mm gần nhất và được tính theo công thức $0,02D + 0,6$ mm nhưng không được nhỏ hơn 1,2 mm với D là đường kính giả định dưới lớp vỏ bọc phân cách tính bằng milimét. + Giá trị nhỏ nhất không được nhỏ hơn 0,2mm so với 80% giá trị danh nghĩa: $t_{min} \geq 0,8t_n - 0,2(\text{mm})$. 	
21	Áo giáp		<p>Áo giáp bằng dải băng kép:</p> <ul style="list-style-type: none"> - Áo giáp kiểu dải băng phải được quấn theo kiểu xoắn ốc thành hai lớp sao cho dải băng bên ngoài ở xấp xỉ chính giữa đề lên khe hở của dải băng bên trong. Khe hở giữa các vòng liền kề của từng dải băng không được vượt quá 50% chiều rộng của dải băng. - Vật liệu: 	

TT	Mô tả	Đơn vị	Yêu cầu	Ghi chú
			<p>+ Dải băng phải là thép, thép mạ kẽm, nhôm hoặc hợp kim nhôm. Dải băng thép phải được cán nóng hoặc cán nguội có chất lượng thương phẩm.</p> <p>+ Khi lựa chọn vật liệu cho áo giáp, cần phải đặc biệt lưu ý đến khả năng bị ăn mòn không chỉ vì an toàn cơ mà còn vì an toàn điện.</p> <p>- Chiều dày danh nghĩa của băng quấn dùng làm áo giáp Đường kính giả định dưới lớp áo giáp thép [mm]: Nhỏ hơn và bằng 30 là 0,2 Lớn hơn 30 và nhỏ hơn và bằng 70 là 0,5 Lớn hơn 70 là 0,8</p>	
22	Lớp vỏ bọc bên ngoài:		<p>+ Cáp phải có một lớp vỏ bọc bên ngoài được định hình bằng phương pháp đùn. Nhựa dẻo PVC hoặc HDPE, có phụ gia chống lão hóa, bền với tia tử ngoại.</p> <p>+ Vật liệu cấu tạo:PVC loại ST2.</p> <p>+ Chiều dày danh định của lớp vỏ bọc bên ngoài được làm tròn đến 0,1mm gần nhất và được tính toán theo công thức $0,035D + 1,0\text{mm}$ nhưng không được nhỏ hơn 1,8mm với D là đường kính giả định dưới lớp vỏ bọc bên ngoài.</p> <p>+ Chiều dày nhỏ nhất tại một điểm bất kỳ phải không được thấp hơn 85% giá trị danh</p>	

TT	Mô tả	Đơn vị	Yêu cầu	Ghi chú
			<p>định với sai số lớn nhất là 0,1mm.</p> <p>+ Bán kính uốn cong khi thử nghiệm điện hình: $15x(d+D) \pm 5\%$ với d là đường kính ruột dẫn và D là đường kính ngoài củacáp.</p> <p>+ Ký hiệucáp:</p> <p>-Trên mặt ngoài của lớp vỏ bọc bên ngoài, cách khoảng 01 mét phải được in nổi dòng chữ: Cấp điện áp 20/35kV+ vật liệu cách điện “/”</p> <p>+ vật liệu của lớp vỏ bọc bên trong +“/” + loại và vật liệu làm áo giáp +“/” +vật liệu làm vỏ bọc ngoài + “Al -” + “3x” + tiết diện ruột dẫn điện sử dụng cho dây pha [mm²]</p> <p>+ Tên của nhà chế tạo + Năm chế tạo.</p> <p>+ Đánh dấu chiều dài:</p> <p>- Sợi cáp phải được đánh số thứ tự cách khoảng mỗi mét chiều dài. Số đánh dấu không được dài quá 6 chữ số, chiều cao của các chữ số này không được nhỏ hơn 5 mm.</p> <p>- Mỗi bành cáp có thể bắt đầu đánh dấu chiều dài từ một số nguyên bất kỳ. Khi được quấn vào bành, số nhỏ nhất sẽ nằm trong cùng.</p>	
23	Chiều dài danh định cuộn cáp	m	Nêu rõ	
24	Ghi nhãn, bao gói và vận chuyển		TCVN 4766-89. Lưu ý cáp phải được quấn vào cuộn chắc chắn, đảm bảo yêu cầu	

TT	Mô tả	Đơn vị	Yêu cầu	Ghi chú
			vận chuyển và thi công; lớp cáp ngoài cùng phải có bảo vệ chống va chạm mạnh. Hai đầu cáp phải được bọc kín và gắn chặt vào tang trống. Ghi nhãn như sau: <ul style="list-style-type: none"> - Tên nhà sản xuất /ký hiệu hàng hóa - Ký hiệu cáp - Chiều dài dây (m) - Khối lượng (kg) - Tháng năm sản xuất - Mũi tên chỉ chiều lăn khi vận chuyển... 	
	Thử nghiệm		Đáp ứng yêu cầu tại mục D	
31	Biên bản thử nghiệm điển hình, thử nghiệm thông thường, thử nghiệm mẫu		Đầy đủ	

23. Cáp ngầm 1 lõi 35kV; loại chắm thấm nước; có màn chắn bằng đồng: Cu/XLPE/PVC/DATA/PVC-W 1x50sqmm-20/35(40,5)kV

A Điều kiện chung

1. Điều kiện môi trường làm việc của vật tư thiết bị

Nhiệt độ môi trường lớn nhất	45oC
Nhiệt độ môi trường nhỏ nhất	0 oC
Khí hậu	Nhiệt đới, nóng ẩm
Độ ẩm cực đại	100%
Độ cao lắp đặt thiết bị so với mực nước biển	Đến 1000 m

2. Điều kiện vận hành của hệ thống điện

Điện áp danh định của hệ thống (kV)	35
Sơ đồ nối	3 pha 3 dây
Chế độ nối đất trung tính	Trung tính cách ly hoặc nối đất qua trở kháng
Điện áp làm việc lớn nhất của thiết bị (kV)	38,5
Tần số (Hz)	50

3. Chứng chỉ chất lượng:

Nhà sản xuất phải có chứng chỉ về hệ thống quản lý chất lượng (ISO-9001 hoặc tương đương) được áp dụng vào ngành nghề sản xuất cáp ngầm, phụ kiện cáp ngầm. Nhà sản xuất phải có phòng thử nghiệm xuất xưởng với các trang thiết bị phục vụ thử nghiệm được kiểm chuẩn bởi cơ quan quản lý chất lượng. Nhà sản xuất phải tuân thủ các quy định của Nhà nước về tiết kiệm năng lượng, an toàn cháy nổ, môi trường, sở hữu trí tuệ, nhãn mác v.v.

B. Yêu cầu chung

Cấu trúc cáp

Cấu trúc cơ bản từ trong ra ngoài của cáp ngầm như sau:

- Ruột dẫn điện chống thấm nước.
- Lớp màn chắn của ruột dẫn điện.
- Lớp cách điện.
- Lớp màn chắn cách điện phải gồm có một lớp bán dẫn phi kim loại kết hợp với một lớp kim loại.
- Lớp bọc phân cách (separation sheath).
- Áo giáp.
- Lớp vỏ bọc bên ngoài.

2. Công nghệ sản xuất:

Các lớp màn chắn bán dẫn của ruột dẫn điện, lớp cách điện và màn chắn bán dẫn của lớp cách điện được tạo thành bằng phương pháp đùn đồng thời trong môi trường kín hoặc các công nghệ khác tiên tiến hơn.

3. Đóng gói bành cáp (Rulô cáp/Tang cáp):

Bành cáp được làm bằng vật liệu bền với điều kiện thời tiết ngoài trời ở Việt Nam ít nhất là 2 năm. Đảm bảo vận chuyển, thi công không bị hư hỏng.

Tùy nhu cầu sử dụng mà quy định cụ thể các yêu cầu của bành cáp như: đường kính ngoài tối đa, bề rộng tối đa, cấu tạo lỗ giữa của bành cáp đảm bảo thuận lợi trong công tác vận chuyển, bảo quản và thi công.

Chiều dài cáp trong mỗi bành: Tùy nhu cầu sử dụng mà quy định chiều dài thích hợp, thuận lợi trong vận chuyển nhưng phải hạn chế tối đa việc nối cáp.

C. Đặc tính kỹ thuật của cáp:

1. Ruột dẫn điện:

a. Ruột dẫn điện được thiết kế bao gồm các vật liệu chống thấm nước (water blocking material) xâm nhập vào bên trong ruột dẫn. Người mua có thể quy định cụ thể vật liệu chống thấm nước.

b. Ruột dẫn điện được cấu trúc từ nhiều tao đồng hoặc nhôm tiết diện tròn được vận xoắn đồng tâm và nén chặt:

Tiết diện danh định của ruột	Số tao dây tối thiểu của ruột dẫn điện	Điện trở một chiều tối đa của ruột dẫn điện 20oC [Ω /km]
	Đồng	Đồng

dẫn điện [mm ²]		
50	6	0,387

c. Nhiệt độ ruột dẫn lớn nhất cho phép và loại vỏ bọc ngoài được sử dụng:

Vật liệu vỏ bọc	Nhiệt độ ruột dẫn lớn nhất trong điều kiện làm việc bình thường [°C]
ST2 (loại vỏ bọc trên nền vật liệu PVC)	90
ST7 (loại vỏ bọc trên nền vật liệu PE)	90

2. Màn chắn bán dẫn của ruột dẫn điện:

Màn chắn ruột dẫn phải bằng vật liệu phi kim loại và phải bằng hợp chất bán dẫn dạng đùn, có thể được đặt lên trên dải băng bán dẫn. Hợp chất bán dẫn dạng đùn phải được gắn chặt vào cách điện.

3. Lớp cách điện:

a. Lớp cách điện được định hình bên ngoài lớp màn chắn bán dẫn của ruột dẫn điện bằng phương pháp đùn.

b. Vật liệu cấu tạo: XLPE hay EPR.

c. Chiều dày cách điện:

- Danh nghĩa (tn):

+ Đối với cấp 20/35kV: 8,8mm

- Chiều dày nhỏ nhất (tmin) không được thấp hơn $t_{min} \geq 0,9 t_n - 0,1$

- Chiều dày lớn nhất (tmax) phải đáp ứng $(t_{max} - t_{min}) / t_{max} \leq 0,15$

Ghi chú: tmax và tmin được đo ở cùng một mặt cắt ngang. Chiều dày của lớp phân cách hoặc màn chắn bán dẫn bất kỳ trên ruột dẫn hoặc bên ngoài lớp cách điện không được tính vào chiều dày cách điện.

d. Phóng điện cục bộ và độ bền điện áp:

Điện áp định mức	20 kV (U ₀)/35 kV
Điện áp cao nhất của hệ thống	38,5kV
Phóng điện cục bộ tối đa ở 1,73U ₀ :	
- Thử nghiệm điển hình	05 pC
- Thử nghiệm thường xuyên	10 pC
Độ bền điện áp cách điện tần số công nghiệp:	
- Thử nghiệm thường xuyên	3,5U ₀ trong 05 phút
- Thử nghiệm điển hình	4U ₀ trong 04 giờ
Độ bền điện áp cách điện xung (thử nghiệm điển hình)	180kV

e. Nhiệt độ danh định lớn nhất của ruột dẫn đối với các vật liệu cách điện:

Vật liệu cách điện	Nhiệt độ danh định lớn nhất của ruột dẫn [°C]
--------------------	---

	Làm việc bình thường	Ngắn mạch (thời gian tối đa 5s)
Polyetylen khâu mạch (XLPE)	90	250
Cao su etylen propylen (EPR)	90	250

4. Màn chắn cách điện:

a. Màn chắn cách điện phải gồm có một lớp bán dẫn phi kim loại kết hợp với một lớp kim loại.

b. Lớp phi kim loại phải được đun trực tiếp lên cách điện của từng lõi và làm bằng hợp chất bán dẫn có thể bóc ra được.

c. Trên bề mặt ngoài của phần màn chắn phi kim loại, chỉ dẫn “LỚP BÁN DẪN: LOẠI BỎ KHI LÀM HỘP NỐI - ATTENTION: REMOVE WHEN CONNECTING” được in liên tục bằng mực có màu tương phản với màu của phần màn chắn phi kim loại

d. Bên ngoài lớp bán dẫn định hình bằng phương pháp đun có bọc một lớp băng bán dẫn có tính trương nở có tác dụng chống thấm nước.

e. Phần kim loại phải được áp sát lên trên phần băng bán dẫn chống thấm nước.

f. Màn chắn kim loại phải làm bằng đồng gồm có một hoặc nhiều dải băng, hoặc một lưới đan hoặc một lớp sợi dây đồng tâm hoặc kết hợp giữa các sợi dây và (các) dải băng. Bề rộng tối thiểu của băng đồng: 12,5 mm. Độ dày tối thiểu của băng đồng: 0,127mm. Độ gồ mép của băng đồng $\geq 15\%$ bề rộng băng đồng.

5. Lớp bọc phân cách:

a. Khi màn chắn kim loại và lớp áo giáp làm bằng kim loại khác nhau thì chúng phải được phân cách bằng vỏ bọc dạng đun.

b. Không đòi hỏi vỏ bọc phân cách khi đã sử dụng các biện pháp để đạt được độ kín nước theo chiều dọc trong vùng của các lớp kim loại.

c. Vật liệu cấu tạo: PVC.

d. Chất lượng của loại vật liệu sử dụng cho lớp vỏ bọc phân cách phải phù hợp với nhiệt độ làm việc của cáp.

e. Chiều dày danh nghĩa của lớp vỏ bọc phân cách được làm tròn đến 0,1 mm gần nhất và được tính theo công thức $0,02D + 0,6$ mm nhưng không được nhỏ hơn 1,2 mm với D là đường kính giả định dưới lớp vỏ bọc phân cách tính bằng milimét.

g. Giá trị nhỏ nhất không được nhỏ hơn 0,2mm so với 80% giá trị danh nghĩa: $t_{min} \geq 0,8t_n - 0,2$ (mm).

6. Áo giáp:

Áo giáp làm bằng kim loại có thể là một trong 03 dạng sau: i) Áo giáp bằng sợi dây dệt; ii) Áo giáp bằng sợi dây tròn; iii) Áo giáp bằng dải băng kép.

a. Áo giáp bằng sợi dây dệt hoặc tròn:

- Áo giáp bằng sợi dây phải kín, tức là có khe hở nhỏ nhất giữa các sợi dây liền kề. Có thể sử dụng băng quấn bằng thép mạ kẽm có chiều dày danh nghĩa tối thiểu là

0,3 mm quấn xoắn ốc lên trên áo giáp bằng sợi dây thép dẹt và quấn lên trên áo giáp bằng sợi dây thép tròn, nếu cần thiết.

- Vật liệu:

+ Sợi dây tròn hoặc sợi dây dẹt phải là thép mạ kẽm, đồng hoặc đồng tráng thiếc, nhôm hoặc hợp kim nhôm.

+ Khi lựa chọn vật liệu cho áo giáp, cần phải đặc biệt lưu ý đến khả năng bị ăn mòn không chỉ vì an toàn cơ mà còn vì an toàn điện.

- Kích thước danh nghĩa của dây:

+ Dây tròn làm áo giáp:

Đường kính giả định dưới lớp áo giáp [mm]		Đường kính danh định tối thiểu của dây tròn làm áo giáp [mm]
Lớn hơn	Nhỏ hơn và bằng	
	10	0,8
10	15	1,25
15	25	1,6
25	35	2,0
35	60	2,5
60		3,15

Đường kính dây dùng làm áo giáp không được thấp hơn giá trị danh nghĩa 5%.

Cáp có đường kính giả định bên dưới áo giáp đến và bằng 15mm không được làm bằng áo giáp bằng sợi dây dẹt.

Chiều dày dây dẹt dùng làm áo giáp không được thấp hơn giá trị danh nghĩa 8%.

b. Áo giáp bằng dải băng kép:

- Áo giáp kiểu dải băng phải được quấn theo kiểu xoắn ốc thành hai lớp sao cho dải băng bên ngoài ở xấp xỉ chính giữa đề lên khe hở của dải băng bên trong. Khe hở giữa các vòng liên kế của từng dải băng không được vượt quá 50 % chiều rộng của dải băng.

- Vật liệu:

+ Dải băng phải là nhôm hoặc hợp kim nhôm.

+ Khi lựa chọn vật liệu cho áo giáp, cần phải đặc biệt lưu ý đến khả năng bị ăn mòn không chỉ vì an toàn cơ mà còn vì an toàn điện.

- Chiều dày danh nghĩa của băng quấn dùng làm áo giáp:

Đường kính giả định dưới lớp áo giáp [mm]		Chiều dày của dải băng [mm]
Lớn hơn	Nhỏ hơn và bằng	Nhôm hoặc hợp kim nhôm
	30	0,5
30	70	0,5
70		0,8

Chiều dày băng quấn dùng làm áo giáp không được thấp hơn giá trị danh định 10%.

7. Lớp vỏ bọc bên ngoài:

a. Cáp phải có một lớp vỏ bọc bên ngoài được định hình bằng phương pháp đùn.

b. Vật liệu cấu tạo: PVC loại ST2 hoặc PE loại ST7, do người mua quy định cụ thể.

c. Chiều dày danh định của lớp vỏ bọc bên ngoài được làm tròn đến 0,1mm gần nhất và được tính toán theo công thức $0,035D + 1,0\text{mm}$ nhưng không được nhỏ hơn 1,8mm với D là đường kính giả định dưới lớp vỏ bọc bên ngoài.

d. Chiều dày nhỏ nhất tại một điểm bất kỳ phải không được thấp hơn 85% giá trị danh định với sai số lớn nhất là 0,1 mm.

e. Bán kính uốn cong khi thử nghiệm điển hình: $20x(d+D)\pm 5\%$ với d là đường kính lõi và D là đường kính ngoài của cáp.

f. Ký hiệu cáp: Trên mặt ngoài của lớp vỏ bọc bên ngoài, cách khoảng 01 mét phải được in nổi dòng chữ: Cấp điện áp “20/35kV” + vật liệu cách điện “/” + vật liệu của lớp vỏ bọc bên trong + “/” + loại và vật liệu làm áo giáp + “/” + vật liệu làm vỏ bọc ngoài + “Cu -” + “1x” + tiết diện ruột dẫn điện sử dụng cho dây pha [mm²] + Tên của nhà chế tạo + Năm chế tạo.

g. Đánh dấu chiều dài:

- Sợi cáp phải được đánh số thứ tự cách khoảng mỗi mét chiều dài. Số đánh dấu không được dài quá 6 chữ số, chiều cao của các chữ số này không được nhỏ hơn 5 mm.

- Mỗi bành cáp có thể bắt đầu đánh dấu chiều dài từ một số nguyên bất kỳ. Khi được quấn vào bành, số nhỏ nhất sẽ nằm trong cùng.

D. Các yêu cầu về thử nghiệm:

Đối với cáp ngầm 35 kV, thử nghiệm thường xuyên và điển hình được thực hiện đầy đủ theo các phương pháp và yêu cầu thử nghiệm quy định tại IEC 60502- 2:2014 hoặc IEC 60840-2020.

Trường hợp thử nghiệm thường xuyên và điển hình được thực hiện theo IEC 60502-2:2014, các hạng mục thử nghiệm được thực hiện như sau:

1. Thử nghiệm thường xuyên (routine tests):

a. Đo điện trở ruột dẫn.

b. Thử nghiệm phóng điện cục bộ (ở 1,73U₀).

c. Thử nghiệm điện áp (điện áp thử nghiệm tần số công nghiệp 3,5U₀ trong 05 phút).

d. Thử nghiệm điện trên vỏ cáp (Electrical test on oversheath of the cable).

2. Thử nghiệm điển hình (type test):

a. Thử nghiệm điện tuần tự theo các bước sau:

- Thử nghiệm uốn, tiếp theo là thử nghiệm phóng điện cục bộ. Cường độ phóng điện (ở 1,73U₀) phải được ghi lại.

- Đo tgδ.

- Thử nghiệm chu kỳ nhiệt, tiếp theo là thử nghiệm phóng điện cục bộ. Cường độ phóng điện (ở 1,73U₀) phải được ghi lại.

- Thử nghiệm xung, tiếp theo là thử nghiệm điện áp tần số công nghiệp (điện áp thử nghiệm tần số công nghiệp 3,5U_o trong 15 phút).

- Thử nghiệm điện áp trong 4 giờ (điện áp thử nghiệm tần số công nghiệp 4U_o).

b. Thử nghiệm không điện:

- Đo chiều dày cách điện.

- Đo chiều dày của vỏ bọc phi kim loại (bao gồm lớp vỏ bọc phân cách được tạo thành bằng phương pháp đùn nhưng không được kể lớp bọc bên trong).

- Thử nghiệm để xác định tính chất cơ học của cách điện trước và sau khi lão hóa.

- Thử nghiệm để xác định tính chất cơ của vỏ bọc trước và sau khi lão hóa.

- Thử nghiệm lão hóa bổ sung trên các mảnh cáp hoàn chỉnh.

- Thử nghiệm tổn hao khối lượng của vỏ bọc PVC loại ST2.

- Thử nghiệm nén ở nhiệt độ cao trên cách điện và vỏ bọc phi kim loại..

- Thử nghiệm tính kháng nứt của vỏ bọc PVC (thử nghiệm sốc nhiệt-heat shock test).

- Thử nghiệm tính kháng ôzôn của cách điện EPR.

- Thử nghiệm kéo giãn trong lò nhiệt của cách điện EPR và XLPE (hot set test).

- Thử nghiệm hấp thu nước của cách điện (water absorption).

- Thử nghiệm cháy lan trên một cáp (đối với vỏ bọc loại ST2).

- Đo hàm lượng bột than đen của vỏ bọc ngoài PE (vỏ bọc loại ST7). - Thử nghiệm độ co ngót của cách điện XLPE (shrinkage test).

- Thử nghiệm độ co ngót đối với vỏ bọc ngoài PE (shrinkage test).

- Thử nghiệm tính bóc được đối với màn chắn cách điện.

- Thử nghiệm chống thấm nước

3. Yêu cầu về thử nghiệm, nghiệm thu:

*Tất cả các chủng loại cáp điện được trải qua 3 bước kiểm tra thử nghiệm sau đây:

Bước 1: Thử nghiệm xuất xưởng:

Tất cả các cáp điện đều được thử nghiệm xuất xưởng tại nơi sản xuất. Các chỉ tiêu theo tiêu chuẩn chế tạo đáp ứng yêu cầu tại khoản 1,2 mục D.

Bước 2: Thử nghiệm mẫu đối với hàng hóa trong hợp đồng:

Sau khi bên bán tập kết xong hàng hóa, tiến hành thử nghiệm mẫu như sau:

- Tổ chức lấy mẫu ngẫu nhiên theo nguyên tắc:

+ Mỗi chủng loại cáp điện có số lượng lô ≤ 2 lô: lấy ít nhất 01 mẫu.

+ Đối với chủng loại có số lượng từ 2÷4 lô lấy 02 mẫu, từ 5 lô trở lên lấy 03 mẫu (Hoặc lấy mẫu theo quy định của cơ quan thử nghiệm).

+ Với chủng loại hàng có số lượng ít (Cáp $\leq 100m$) có thể miễn thử nghiệm mẫu, sử dụng biên bản thử nghiệm mẫu cùng chủng loại của các đơn hàng trước cùng nhà sản xuất.

+ Lập biên bản lấy mẫu tại hiện trường, ít nhất phải có đủ 3 thành phần tham gia lấy mẫu: Bên mua, bên bán, bên thí nghiệm. Các mẫu được niêm phong và bảo vệ để đảm bảo không bị hư hại hao tổn cho đến khi thí nghiệm.

- Đơn vị thử nghiệm mẫu là cơ quan đo lường chất lượng Nhà nước hoặc đơn vị thí nghiệm có uy tín, được bên mua chấp thuận.
- Các chỉ tiêu về thử nghiệm mẫu căn cứ các TCVN và IEC liên quan từng chủng loại cáp. Một số chỉ tiêu quan trọng được nêu chi tiết trong Khoản 1, 2 mục D đối với từng chủng loại dây.
- Biên bản thử nghiệm mẫu là một phần của hồ sơ nghiệm thu và thanh quyết toán hợp đồng.

* Quy định về thử nghiệm lặp lại và xử lý khi thử nghiệm không đạt:

- Trong quá trình thử nghiệm mẫu điển hình một số chủng loại VTTB, khi gặp trường hợp có duy nhất một hạng mục thử nghiệm không đạt (trên một mẫu duy nhất), cho phép chủ đầu tư và đơn vị thử nghiệm lựa chọn xác suất thêm 02 mẫu khác cùng lô hàng đã tập kết ban đầu, để tiến hành lại hạng mục thử nghiệm không đạt đó. (1) Trường hợp vẫn có mẫu không đạt hạng mục này thì lập biên bản thử nghiệm kết luận hạng mục thử nghiệm VTTB này không đạt tiêu chuẩn; (2) Trường hợp cả hai mẫu thử nghiệm lặp lại đều đạt thì có thể kết luận hạng mục thử nghiệm này đạt tiêu chuẩn, tuy nhiên vẫn phải đòi trả sản phẩm có hạng mục không đạt ban đầu. Sản phẩm đòi trả phải được thử nghiệm đầy đủ các hạng mục theo quy định.

(Chi tiết áp dụng quy ước thử nghiệm lặp lại xem tại bảng dưới đây)

- Trường hợp một mẫu VTTB lựa chọn xác suất có hơn một hạng mục thử nghiệm không đạt, hoặc có từ hai mẫu trở lên đều có hạng mục không đạt, thì không được áp dụng quy ước này mà phải kết luận không đạt tiêu chuẩn.

Bảng Chủng loại VTTB áp dụng thử nghiệm lặp lại và định hướng xử lý khi có kết quả

STT	Chủng loại VTTB	Hạng mục thử nghiệm	Thử nghiệm lặp lại	Xử lý khi kết quả cuối cùng không đạt	Thử nghiệm VTTB thay thế
(1)	(2)	(3)	(4)	(5)	(6)
1	Cáp điện	Các hạng mục quy định	Không Áp dụng	Trả lại chủng loại sản phẩm có mẫu thử nghiệm không đạt	Lấy mẫu xác suất thí nghiệm lại chủng loại thay thế

Lưu ý: Khi có kết quả thử nghiệm mẫu VTTB không đạt, chỉ cho phép nhà thầu cung cấp đòi trả lại một lần. Mọi chi phí thử nghiệm VTTB cấp lại (như cột 6 tại bảng trên) và các phát sinh khác do nhà thầu chịu trách nhiệm. Trường hợp lô VTTB cấp lại vẫn có hạng mục thử nghiệm không đạt sẽ không được áp dụng bước thử nghiệm lặp lại, đồng thời tiến hành các thủ tục hủy bỏ hợp đồng theo quy định.

Bước 3: Kiểm tra thử nghiệm tại kho, khi giao nhận hàng hóa, trước khi lắp đặt:

- Chủ đầu tư trước khi tiến hành nhận hàng hóa từ nhà cung cấp, phải thực hiện kiểm tra thử nghiệm một số các hạng mục cơ bản (Xem chi tiết ở Mục A, B).
- Tùy theo năng lực của đơn vị mua hàng, khuyến khích thực hiện kiểm tra thêm các hạng mục khác theo các yêu cầu kỹ thuật của hợp đồng.
- Biên bản thử nghiệm ngoài kết quả thí nghiệm phải ghi đầy đủ các thông tin như: Ngày tháng, đơn vị thí nghiệm, tên dự án/hợp đồng, thiết bị dùng để thử nghiệm, người thí nghiệm, ...
- Trường hợp kết quả thử nghiệm không đạt (đã thử nghiệm lặp lại theo tiêu chuẩn), có sự sai khác với hợp đồng hay biên bản thí nghiệm mẫu, đơn vị thí nghiệm cần niêm phong lô hàng liên quan và báo cáo cấp có thẩm quyền để xử lý đúng quy định.

E. Thông số kỹ thuật chính cáp ngầm 1 lõi, loại chống thấm nước, có màn chắn băng đồng:

TT	Mô tả	Đơn vị	Yêu cầu	Ghi chú
1	Nhà sản xuất/Nước sản xuất		Nêu rõ	
2	Năm sản xuất		Yêu cầu \geq năm 2024	
3	Mã hiệu		Nêu rõ	
5	Tiêu chuẩn áp dụng		- Tiêu chuẩn chế tạo và thử nghiệm: IEC60502, TCVN 5844:1994, TCVN 5935-1&2:2013 hoặc tương đương.	
6	Ruột dẫn		Ruột dẫn sợi đồng bện tròn cấp 2 ép chặt theo TCVN 6612:2007, IEC 60228. Ruột cáp ngầm có đặc tính chống thấm dọc.	
7	Cấu trúc cáp		Cấu trúc cơ bản từ trong ra ngoài của cáp ngầm như sau: + Ruột dẫn điện chống thấm nước. + Lớp màn chắn của ruột dẫn điện. + Lớp cách điện. + Lớp màn chắn cách điện phải gồm có một lớp bán dẫn phi kim loại kết hợp với một lớp kim loại.	

TT	Mô tả	Đơn vị	Yêu cầu	Ghi chú
			+ Lớp bọc phân cách + Áo giáp + Lớp vỏ bọc bên ngoài: Nhựa dẻo PVC hoặc HDPE, có phụ gia chống lão hóa, bền với tia tử ngoại.	
8	Công nghệ sản xuất		Các lớp màn chắn bán dẫn của ruột dẫn điện, lớp cách điện và màn chắn bán dẫn của lớp cách điện được tạo thành bằng phương pháp đùn đồng thời trong môi trường kín hoặc các công nghệ khác tiên tiến hơn.	
9	Tiết diện danh định của ruột dẫn điện	mm ²	50	
10	Lõi dẫn điện		Đồng	
11	Số tạo dây tối thiểu của ruột dẫn điện bằng đồng	Sợi		
	50 mm ²	“	6	
12	Điện trở một chiều tối đa của ruột dẫn điện 20oC	[Ω /km]		
12.1	Ruột dẫn điện bằng đồng	“		
	50 mm ²	“	0,387	
13	Nhiệt độ ruột dẫn lớn nhất cho phép và loại vỏ bọc ngoài được sử dụng	\square C	Nhiệt độ ruột dẫn lớn nhất trong điều kiện làm việc bình thường 900	
14	Màn chắn bán dẫn của ruột dẫn điện:		Màn chắn ruột dẫn phải bằng vật liệu phi kim loại và phải bằng hợp chất bán dẫn dạng đùn, có thể được đặt lên trên	

TT	Mô tả	Đơn vị	Yêu cầu	Ghi chú
			dải băng bán dẫn. Hợp chất bán dẫn dạng đùn phải được gắn chặt vào cách điện.	
15	Lớp cách điện:		Lớp cách điện được định hình bên ngoài lớp màn chắn bán dẫn của ruột dẫn điện bằng phương pháp đùn.	
	Vật liệu cấu tạo		XLPE	
	Chiều dày cách điện:			
	* Danh nghĩa (tn): + Đối với cáp 20/35kV:	mm	8,8	
	* Chiều dày nhỏ nhất (tmin)		không được thấp hơn $t_{min} \geq 0,9 t_n - 0,1$	
	* Chiều dày lớn nhất (tmax)		phải đáp ứng $(t_{max} - t_{min}) / t_{max} \leq 0,15$ Ghi chú: - tmax và tmin được đo ở cùng một mặt cắt ngang - Chiều dày của lớp phân cách hoặc màn chắn bán dẫn bất kỳ trên ruột dẫn hoặc bên ngoài lớp cách điện không được tính vào chiều dày cách điện.	
16	Phóng điện cục bộ và độ bền điện áp: Đối Điện áp định mức 20(U ₀)/35 kV			
-	Điện áp cao nhất của hệ thống		38,5 kV	
-	Phóng điện cục bộ tối đa ở 1,73U ₀ :			
+	Thử nghiệm điển hình		05 pC	
+	- Thử nghiệm thường xuyên		10 pC	

TT	Mô tả	Đơn vị	Yêu cầu	Ghi chú
-	Độ bền điện áp cách điện tần số công nghiệp:			
+	Thử nghiệm thường xuyên		3,5U _o trong 05 phút	
+	Thử nghiệm điện hình		4U _o trong 04 giờ	
-	Độ bền điện áp cách điện xung (thử nghiệm điện hình)		180 kV	
18	Màn chắn cách điện:		<p>+ Màn chắn cách điện phải gồm có một lớp bán dẫn phi kim loại kết hợp với một lớp kim loại.</p> <p>+ Lớp bán dẫn phi kim loại phải được ép đùn trực tiếp lên cách điện của lõi và có thể bóc ra được.</p> <p>+ Trên bề mặt ngoài của phần màn chắn phi kim loại, chỉ dẫn “LỚP BÁN DẪN: LOẠI BỎ KHI LÀM HỘP NỐI - ATTENTION: REMOVE WHEN CONNECTING” được in liên tục bằng mực có màu tương phản với màu của phần màn chắn phi kim loại</p> <p>+ Bên ngoài lớp bán dẫn định hình bằng phương pháp đùn có bọc một lớp băng bán dẫn có tính trương nở có tác dụng chống thấm nước.</p> <p>+ Phần kim loại phải được áp sát lên trên phần băng bán dẫn chống thấm nước.</p> <p>+ Màn chắn kim loại phải làm bằng đồng gồm có một hoặc nhiều dải băng, hoặc một lưới đan hoặc một lớp</p>	

TT	Mô tả	Đơn vị	Yêu cầu	Ghi chú
			<p>sợi dây đồng tâm hoặc kết hợp giữa các sợi dây và (các) dải băng. Bề rộng tối thiểu của băng đồng: 12,5mm. Độ dày tối thiểu của băng đồng: 0,127mm. Độ gồi mép của băng đồng $\geq 15\%$ bề rộng băng đồng.</p>	
19	Lớp bọc phân cách:		<ul style="list-style-type: none"> + Khi màn chắn kim loại và lớp áo giáp làm bằng kim loại khác nhau thì chúng phải được phân cách bằng vỏ bọc dạng đùn. + Không đòi hỏi vỏ bọc phân cách khi đã sử dụng các biện pháp để đạt được độ kín nước theo chiều dọc trong vùng của các lớp kim loại. + Vật liệu cấu tạo: PVC. + Chất lượng của loại vật liệu sử dụng cho lớp vỏ bọc phân cách phải phù hợp với nhiệt độ làm việc của cáp. + Chiều dày danh nghĩa của lớp vỏ bọc phân cách được làm tròn đến 0,1 mm gần nhất và được tính theo công thức $0,02D + 0,6$ mm nhưng không được nhỏ hơn 1,2 mm với D là đường kính giả định dưới lớp vỏ bọc phân cách tính bằng milimét. + Giá trị nhỏ nhất không được nhỏ hơn 0,2mm so với 80% giá trị danh nghĩa: $t_{min} \geq 0,8t_n - 0,2$(mm). 	

TT	Mô tả	Đơn vị	Yêu cầu	Ghi chú
21	Áo giáp		<p>Áo giáp bằng dải băng kép:</p> <ul style="list-style-type: none"> - Áo giáp kiểu dải băng phải được quấn theo kiểu xoắn ốc thành hai lớp sao cho dải băng bên ngoài ở xấp xỉ chính giữa đê lên khe hở của dải băng bên trong. Khe hở giữa các vòng liền kề của từng dải băng không được vượt quá 50% chiều rộng của dải băng. - Vật liệu: <ul style="list-style-type: none"> + Dải băng phải là nhôm hoặc hợp kim nhôm. + Khi lựa chọn vật liệu cho áo giáp, cần phải đặc biệt lưu ý đến khả năng bị ăn mòn không chỉ vì an toàn cơ mà còn vì an toàn điện. - Chiều dày danh nghĩa của băng quấn dùng làm áo giáp Đường kính giả định dưới lớp áo giáp thép [mm]: Nhỏ hơn và bằng 30 là 0,2 Lớn hơn 30 và nhỏ hơn và bằng 70 là 0,5 Lớn hơn 70 là 0,8 	
22	Lớp vỏ bọc bên ngoài:		<ul style="list-style-type: none"> + Cáp phải có một lớp vỏ bọc bên ngoài được định hình bằng phương pháp đùn. Nhựa dẻo PVC hoặc HDPE, có phụ gia chống lão hóa, bền với tia tử ngoại. + Vật liệu cấu tạo: PVC loại ST2. + Chiều dày danh định của lớp vỏ bọc bên ngoài được làm tròn đến 0,1mm gần nhất 	

TT	Mô tả	Đơn vị	Yêu cầu	Ghi chú
			<p>và được tính toán theo công thức $0,035D + 1,0\text{mm}$ nhưng không được nhỏ hơn 1,8mm với D là đường kính giả định dưới lớp vỏ bọc bên ngoài.</p> <p>+ Chiều dày nhỏ nhất tại một điểm bất kỳ phải không được thấp hơn 85% giá trị danh định với sai số lớn nhất là 0,1mm.</p> <p>+ Bán kính uốn cong khi thử nghiệm điển hình: $20 \times (d+D) \pm 5\%$ với d là đường kính ruột dẫn và D là đường kính ngoài của cáp.</p> <p>+ Ký hiệu cáp:</p> <p>-Trên mặt ngoài của lớp vỏ bọc bên ngoài, cách khoảng 01 mét phải được in nổi dòng chữ: Cấp điện áp 20/35kV+ vật liệu cách điện “/”</p> <p>+ vật liệu của lớp vỏ bọc bên trong +“/” + loại và vật liệu làm áo giáp +“/” + vật liệu làm vỏ bọc ngoài + “Cu – hoặc AL-” + “1x” + tiết diện ruột dẫn điện sử dụng cho dây pha [mm²] + Tên của nhà chế tạo + Năm chế tạo.</p> <p>+ Đánh dấu chiều dài:</p> <p>- Sợi cáp phải được đánh số thứ tự cách khoảng mỗi mét chiều dài. Số đánh dấu không được dài quá 6 chữ số, chiều cao của các chữ số này không được nhỏ hơn 5 mm.</p> <p>- Mỗi bành cáp có thể bắt đầu đánh dấu chiều dài từ một số</p>	

TT	Mô tả	Đơn vị	Yêu cầu	Ghi chú
			nguyên bất kỳ. Khi được quấn vào bành, số nhỏ nhất sẽ nằm trong cùng.	
23	Chiều dài danh định cuộn cáp	m	Nêu rõ	
24	Ghi nhãn, bao gói và vận chuyển		TCVN 4766-89. Lưu ý cáp phải được quấn vào cuộn chắc chắn, đảm bảo yêu cầu vận chuyển và thi công; lớp cáp ngoài cùng phải có bảo vệ chống va chạm mạnh. Hai đầu cáp phải được bọc kín và gắn chặt vào tang trống. Ghi nhãn như sau: - Tên nhà sản xuất /ký hiệu hàng hóa - Ký hiệu cáp - Chiều dài dây (m) - Khối lượng (kg) - Tháng năm sản xuất - Mũi tên chỉ chiều lăn khi vận chuyển...	
	Thử nghiệm		Đáp ứng yêu cầu tại mục D	
31	Biên bản thử nghiệm điển hình, thử nghiệm thông thường, thử nghiệm mẫu		Đầy đủ	

24. Cáp vận xoắn các loại:

A. Tiêu chuẩn áp dụng và tham chiếu

- TCVN 6447 – 1998: Cáp điện vận xoắn cách điện bằng XLPE điện áp làm việc đến 0,6/1 kV.
- TCVN 6614 – 2008: Phương pháp thử nghiệm vật liệu làm vỏ bọc cáp
- TCVN 5934 – 1995: Sợi dây nhôm trần kỹ thuật điện
- TCVN 5935 – 1995: Cáp điện lực cách điện bằng chất điện môi rắn, điện áp danh định từ 1 kV đến 30 kV.
- TCVN 5936 – 1995: Cáp và dây dẫn điện. Phương pháp thử cách điện và vỏ bọc.

Và các tiêu chuẩn Việt Nam, quốc tế khác tương đương.

B. Yêu cầu kỹ thuật

a. Yêu cầu đối với ruột dẫn

- Ruột dẫn phải bằng nhôm bện từ những sợi nhôm tròn kỹ thuật thành các lớp đồng tâm và được ép tròn. Kích thước, thông số kỹ thuật của ruột dẫn theo quy định tại bảng thông số kỹ thuật ở mục 8.

- Các sợi nhôm dùng để bện thành ruột dẫn phải phù hợp với TCVN 5934 - 1995.

- Các lớp xoắn kế tiếp nhau phải ngược chiều nhau và lớp xoắn ngoài cùng phải theo chiều phải.

b. Yêu cầu đối với cách điện

Cách điện phải được chế tạo từ vật liệu XLPE kháng UV có hàm lượng tro không ít hơn 2% khối lượng. Cách điện phải đồng nhất, bám chắc với ruột dẫn nhưng vẫn có thể tách ra khỏi ruột dẫn.

c. Yêu cầu về nhận biết lỗi cáp

i) Định nghĩa lỗi cáp: Lỗi cáp gồm ruột dẫn điện và lớp vỏ bọc cách điện

ii) Các lỗi cáp phải được nhận biết thông qua các gân nổi liên tục dọc theo chiều dài của lỗi cáp.

Ngoài ra, các lỗi pha phải được đánh dấu bằng chữ số, dễ đọc và bền dọc theo chiều dài của lỗi cáp. Các chữ số phải tương ứng với số gân nổi trên lỗi cáp. Chiều cao của các chữ số trên lỗi pha không được nhỏ hơn 3mm đối với ruột dẫn đến 35mm² và không nhỏ hơn 5mm đối với ruột dẫn lớn hơn. Khoảng cách giữa các chữ số không được vượt quá 100mm.

iii) Các gân nổi trên lỗi phải là dạng lượn tròn và có mặt cắt giống nhau.

- Kích thước của gân nổi được quy định như bảng sau:

Kích thước của gân nổi	Chiều rộng ở chân gân	Chiều cao của gân
Lỗi pha	1,0 ± 0,2 mm	0,5 ± 0,1 mm
Lỗi trung tính	0,6 ± 0,2 mm	0,3 ± 0,1 mm

- Khoảng cách giữa các gân nổi (đo giữa các đỉnh của gân) bằng 3 ± 1 mm đối với ruột dẫn có mặt cắt danh định từ 16 đến 35 mm²; bằng 5 ± 1 mm đối với ruột dẫn có mặt cắt danh định từ 50 đến 150 mm²

- Lỗi trung tính (nếu có trong cáp) có thể có hàng loạt gân nổi cách đều nhau theo chu vi và số lượng gân nổi được quy định nhưng bảng dưới đây hoặc không có gân.

Mặt cắt ruột dẫn mm ²	16	25	35	50	70	95	120	150
Số gân nổi lỗi trung tính	10	12	14	16	18	20	22	24

- Các lỗi-pha phải có các gân nổi như sau:

+ Đối với cáp hai lõi: Một gân nổi;

+ Đối với cáp ba lõi: Một lõi có gân nổi, lõi kia có hai gân nổi;

+ Đối với cáp bốn lõi: Một lõi có gân nổi, một lõi khác có hai gân nổi còn lõi thứ ba có ba gân nổi.

d. Bố trí các lỗi cáp

- i) Các lõi cáp được xoắn theo chiều trái, thứ tự các lõi đối với cáp bốn lõi bắt đầu bằng lõi trung tính, rồi đến lõi pha 1, lõi pha 2, lõi pha 3.
- ii) Bước xoắn theo đường kính tính toán lớn nhất của cả cáp.
- iii) Các lõi cáp phải có kích cỡ, cấu trúc vật liệu và cơ lý tính như nhau nhằm đảm bảo cùng chịu lực và sự co giãn trong quá trình vận hành.

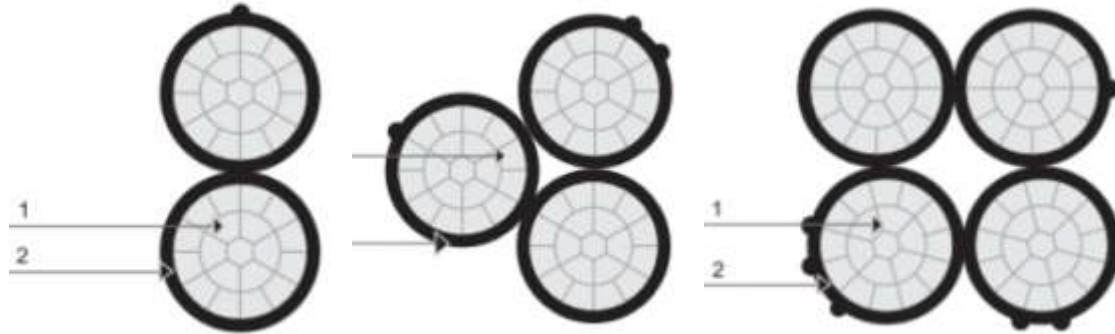

Hình: Mặt cắt 3 loại cáp vặn xoắn điển hình (2 lõi, 3 lõi, 4 lõi) với lõi trung tính là kiểu tron không gân.

Trong đó (1) là phần ruột nhôm, (2) là phần vỏ cách điện XLPE

C. Yêu cầu về thử nghiệm

a. Thử nghiệm thường xuyên và thử nghiệm xuất xưởng:

Thử nghiệm thường xuyên và thử nghiệm xuất xưởng được thực hiện bởi nhà sản xuất trên mỗi chủng loại sản phẩm cùng lô sản xuất, được sản xuất ra và thực hiện tại nhà sản xuất để chứng minh khả năng đáp ứng các yêu cầu kỹ thuật của hợp đồng sẽ được nộp cho người mua khi giao hàng. Việc chứng kiến thí nghiệm (nếu có) sẽ thực hiện theo các hạng mục này hoặc theo quy định cụ thể của bên mua.

Các hạng mục thử nghiệm:

- Đo điện trở 1 chiều của ruột dẫn.
- Thử xung điện áp.

b. Thử nghiệm điển hình:

Thử nghiệm điển hình được thực hiện để đánh giá một chủng loại cáp có đáp ứng các yêu cầu kỹ thuật hay không, thường được thực hiện bởi một đơn vị độc lập đủ năng lực.

Các hạng mục gồm:

- Lực kéo đứt ruột dẫn.
- Thử nghiệm lão hóa cách điện
- Độ bền cơ học đối với mẫu cách điện chưa qua thử lão hóa
- + Độ bền kéo nhỏ nhất
- + Độ giãn dài tương đối nhỏ nhất
- Độ bền cơ học đối với mẫu cách điện đã qua thử lão hóa
 - + Độ bền kéo nhỏ nhất so với mẫu chưa qua thử lão hóa
 - + Độ giãn dài tương đối nhỏ nhất so với mẫu chưa qua thử lão hóa

- Hàm lượng tro trong cách điện XLPE: Nhỏ nhất 2%
- Điện trở cách điện lõi cáp ở nhiệt độ 20°C.
- Điện trở cách điện lõi cáp ở nhiệt độ 90°C.
- Mức tăng điện dung sau khi ngâm nước ở nhiệt độ 20°C
- Xử lý ngâm nước của cách điện
- Độ co ngót của cách điện
- Thử cao áp dòng xoay chiều lõi cáp (thử ngâm nước)
- Thử bức xạ nhiệt (đối với cáp có cách điện X-FP-90)

c. Thử nghiệm đặc biệt:

Thử nghiệm đặc biệt được thực hiện theo thỏa thuận và yêu cầu của người mua, bao gồm các hạng mục:

- Đường kính ruột dẫn (ghi chú: các sợi nhôm tròn sau khi nén có thể ảnh hưởng đến đường kính sợi).
- Cách điện sau khi xử lý nóng không đổi: 15 phút ở nhiệt độ: $200^{\circ}\text{C} \pm 3^{\circ}\text{C}$ tải kéo 200 kPa thì độ giãn dài tương đối lớn nhất khi có tải 175%
- Độ giãn dài dư lớn nhất sau khi làm nguội của cách điện: 15%
- Chiều dày cách điện
- Các kích thước gân nổi và khoảng cách các gân, lõi pha và lõi trung tính (nếu có).
- Đường kính lõi cáp (không đo chỗ in nổi hoặc có gân)
- Độ bám dính của cách điện với ruột dẫn

d. Thử nghiệm khác:

* Sau khi bên bán tập kết xong hàng hóa, tiến hành thử nghiệm mẫu như sau:

- Tổ chức lấy mẫu ngẫu nhiên theo nguyên tắc:
 - + Mỗi chủng loại cáp điện có số lượng lô ≤ 2 lô: lấy ít nhất 01 mẫu.
 - + Đối với chủng loại có số lượng từ 2÷4 lô lấy 02 mẫu, từ 5 lô trở lên lấy 03 mẫu (Hoặc lấy mẫu theo quy định của cơ quan thử nghiệm).
 - + Với chủng loại hàng có số lượng ít (Cáp $\leq 100\text{m}$) có thể miễn thử nghiệm mẫu, sử dụng biên bản thử nghiệm mẫu cùng chủng loại của các đơn hàng trước cùng nhà sản xuất.
 - + Lập biên bản lấy mẫu tại hiện trường, ít nhất phải có đủ 3 thành phần tham gia lấy mẫu: Bên mua, bên bán, bên thí nghiệm. Các mẫu được niêm phong và bảo vệ để đảm bảo không bị hư hại hao tổn cho đến khi thí nghiệm.
- Đơn vị thử nghiệm mẫu là cơ quan đo lường chất lượng Nhà nước hoặc đơn vị thí nghiệm có uy tín, được bên mua chấp thuận.
- Các chỉ tiêu về thử nghiệm mẫu căn cứ các TCVN và IEC liên quan từng chủng loại cáp. Một số chỉ tiêu quan trọng được nêu chi tiết trong mục A, B đối với từng chủng loại dây.
- Biên bản thử nghiệm mẫu là một phần của hồ sơ nghiệm thu và thanh quyết toán hợp đồng.

* Quy định về thử nghiệm lặp lại và xử lý khi thử nghiệm không đạt:

- Trong quá trình thử nghiệm mẫu điển hình một số chủng loại VTTB, khi gặp trường hợp có duy nhất một hạng mục thử nghiệm không đạt (trên một mẫu duy nhất), cho phép chủ đầu tư và đơn vị thử nghiệm lựa chọn xác suất thêm 02 mẫu khác cùng lô hàng đã tập kết ban đầu, để tiến hành lại hạng mục thử nghiệm không đạt đó. (1) Trường hợp vẫn có mẫu không đạt hạng mục này thì lập biên bản thử nghiệm kết luận hạng mục thử nghiệm VTTB này không đạt tiêu chuẩn; (2) Trường hợp cả hai mẫu thử nghiệm lặp lại đều đạt thì có thể kết luận hạng mục thử nghiệm này đạt tiêu chuẩn, tuy nhiên vẫn phải đối trả sản phẩm có hạng mục không đạt ban đầu. Sản phẩm đối trả phải được thử nghiệm đầy đủ các hạng mục theo quy định.

(Chi tiết áp dụng quy ước thử nghiệm lặp lại xem tại bảng dưới đây)

- Trường hợp một mẫu VTTB lựa chọn xác suất có hơn một hạng mục thử nghiệm không đạt, hoặc có từ hai mẫu trở lên đều có hạng mục không đạt, thì không được áp dụng quy ước này mà phải kết luận không đạt tiêu chuẩn.

Bảng Chủng loại VTTB áp dụng thử nghiệm lặp lại và định hướng xử lý khi có kết quả

STT	Chủng loại VTTB	Hạng mục thử nghiệm	Thử nghiệm lặp lại	Xử lý khi kết quả cuối cùng không đạt	Thử nghiệm VTTB thay thế
(1)	(2)	(3)	(4)	(5)	(6)
1	Cáp điện	Các hạng mục quy định	Không Áp dụng	Trả lại chủng loại sản phẩm có mẫu thử không đạt	Lấy mẫu xác suất thí nghiệm lại chủng loại thay thế

Lưu ý: Khi có kết quả thử nghiệm mẫu VTTB không đạt, chỉ cho phép nhà thầu cung cấp đối trả lại một lần. Mọi chi phí thử nghiệm VTTB cấp lại (như cột 6 tại bảng trên) và các phát sinh khác do nhà thầu chịu trách nhiệm. Trường hợp lô VTTB cấp lại vẫn có hạng mục thử nghiệm không đạt sẽ không được áp dụng bước thử nghiệm lặp lại, đồng thời tiến hành các thủ tục hủy bỏ hợp đồng theo quy định.

* Kiểm tra thử nghiệm tại kho, khi giao nhận hàng hóa, trước khi lắp đặt:

- Chủ đầu tư trước khi tiến hành nhận hàng hóa từ nhà cung cấp, phải thực hiện kiểm tra thử nghiệm một số các hạng mục cơ bản như:

+ Đo kiểm đường kính lõi, lớp cách điện, lớp vỏ ngoài để đảm bảo đúng các cam kết.

+ Kiểm tra độ đồng đều của bước xoắn, kiểm tra tổng chiều dài và thông tin nhận dạng in trên vỏ cáp.

- Việc lấy mẫu xác suất thử nghiệm nhằm kiểm soát chất lượng hàng hóa do yêu cầu và thỏa thuận của người mua, thực hiện theo các văn bản quy định của EVNNPC.

- Tùy theo năng lực của đơn vị mua hàng, khuyến khích thực hiện kiểm tra thêm các hạng mục khác theo các yêu cầu kỹ thuật của hợp đồng.

- Biên bản thử nghiệm ngoài kết quả thí nghiệm phải ghi đầy đủ các thông tin như: Ngày tháng, đơn vị thí nghiệm, tên dự án/hợp đồng, thiết bị dùng để thử nghiệm, người thí nghiệm, ...

- Trường hợp kết quả thử nghiệm không đạt (đã thử nghiệm lặp lại theo tiêu chuẩn), có sự sai khác với hợp đồng hay biên bản thí nghiệm mẫu, đơn vị thí nghiệm cần niêm phong lô hàng liên quan và báo cáo cấp có thẩm quyền để xử lý đúng quy định.

D. Bao bì, ghi nhãn:

a) Bao gói

Cáp phải được quấn đều thành lớp trên rulô bằng gỗ hoặc thép. Trục quấn phải tròn không được gây hư hỏng cách điện của cáp.

b) Ghi nhãn

Đối với mỗi cáp phải có nhãn in trực tiếp trên một lõi pha (lõi 1) bằng phương pháp thích hợp, đảm bảo độ bền trong quá trình bảo quản, lắp đặt, vận hành. Nhãn phải dễ đọc và chứa những nội dung sau:

- Logo nhận diện thương hiệu EVNNPC (xem mục 7)

- Tên cơ sở chế tạo hoặc tên đăng ký thương mại;

- Năm chế tạo;

- Loại cáp (tiếng Việt Nam và/hoặc tiếng Anh);

- Loại cách điện;

- Vật liệu ruột dẫn;

- Số lượng và tiết diện ruột dẫn

- Số mét theo từng mét dài

c) Trên mỗi rulô cáp phải có nhãn. Nhãn phải dễ đọc, bền với các nội dung sau:

- Logo nhận diện thương hiệu EVNNPC (xem mục 7)

- Tên cơ sở chế tạo hoặc tên đăng ký thương mại;

- Số sêri của lô chế tạo;

- Chiều dài của đoạn cáp;

- Số ruột dẫn và mặt cắt danh định của ruột dẫn;

- Loại cách điện;

- Khối lượng của rulô và cáp;

- Mũi tên chỉ chiều quay của rulô và cáp;

- Năm chế tạo;

- Các thông tin của hợp đồng, dự án, ... theo yêu cầu riêng của người mua.

E. Nhận diện thương hiệu của EVNNPC:

Tất cả các loại hàng hóa do EVNNPC và các đơn vị trực thuộc mua sắm đều phải có các nhận diện thương hiệu được quy định như sau:

a) Mẫu nhận diện thương hiệu của EVNNPC:



EVNNPC

- Cấu trúc gồm phần logo hình sao 4 cánh và phần chữ “EVNNPC”.
- Mẫu chi tiết logo và chữ nhận diện thương hiệu có thể tải từ đường link <https://npc.com.vn/Assets/images/logo.svg?v=1.0.0>

b) In trên lõi cáp:

- Trước các thông số in trên vỏ cáp nêu tại khoản b mục 6 phải in mẫu nhận diện thương hiệu của EVNNPC.
- Tùy theo công nghệ in của nhà sản xuất, có thể in màu hoặc đen/trắng, yêu cầu in rõ ràng sắc nét và không phai trong quá trình sử dụng.
- Kích cỡ phần chữ nhận diện thương hiệu tương đương cỡ chữ in thông tin cáp. Kích cỡ của phần logo có đường kính từ 1,5 đến 2,5 lần cỡ chữ
- Trường hợp số lượng mua sắm nhỏ lẻ (dưới 300m) có thể không áp dụng yêu cầu này.

c) Trên lô quấn dây:

- Trên cả 2 mặt của phần tang trống lô quấn dây yêu cầu sơn màu để nhận diện thương hiệu EVNNPC.
- Kích cỡ phần logo đường kính từ 10÷15cm, phần chữ cao từ 5÷7cm.
- Có thể sơn trực tiếp lên lô quấn dây hoặc in lên tấm nhãn gắn lên.

F. Bảng thông số kỹ thuật điển hình cáp vặn xoắn:

TT	Mô tả	Đơn vị	Yêu cầu
1	Nhà sản xuất/Xuất xứ		Nêu rõ
2	Năm sản xuất		Nêu rõ
3	Mã hiệu sản phẩm		Nêu rõ
4	Tiêu chuẩn chế tạo, thử nghiệm		TCVN 6447:1998; TCVN 5935-1:2013
5	Biên bản thử nghiệm điển hình, thử nghiệm thường xuyên, thử nghiệm đặc biệt		Đầy đủ
6	Điện áp định mức	kV	0,6/1
7	Lõi dẫn điện		Nhôm
8	Vật liệu cách điện		XLPE hàm lượng tro $\geq 2\%$
9	Điện áp chịu đựng tần số 50Hz - 4 giờ giữa các lõi và nước	kV	2
10	Điện áp chịu xung	kV	+ 20 với dây $> 35 \text{ mm}^2$ + 15 với dây $\leq 35 \text{ mm}^2$
11	Tiết diện danh định của dây dẫn	mm ²	50; 70; 95.

TT	Mô tả	Đơn vị	Yêu cầu
12	Số sợi nhôm mỗi lõi tối thiểu 4x50 4x70 4x95	Sợi	7 19 19
13	Đường kính ruột dẫn (Nhỏ nhất/Lớn nhất) 4x50 4x70 4x95	mm	8,0 / 8,4 9,6 / 10,1 11,3 / 11,9
14	Điện trở 1 chiều lớn nhất của ruột dẫn ở 200C 4x50 4x70 4x95	Ω/km	$\leq 0,641$ $\leq 0,443$ $\leq 0,32$
15	Lực kéo đứt nhỏ nhất của một lõi 4x50 4x70 4x95	kN	7,0 9,8 13,3
16	Bề dày trung bình nhỏ nhất của cách điện (không đo ở chỗ gân nổi) 4x50 4x70 4x95	mm	1,5 1,5 1,7
17	Bề dày nhỏ nhất của cách điện ở một vị trí bất kỳ 4x50 4x70 4x95	mm	1,25 1,25 1,43
18	Bề dày lớn nhất của cách điện ở một vị trí bất kỳ (không đo ở chỗ gân nổi) 4x50 4x70 4x95	mm	2,1 2,1 2,3
19	Đường kính lớn nhất của 1 sợi cáp (không đo ở chỗ gân nổi) 4x50 4x70 4x95	mm	11,9 13,6 15,9

TT	Mô tả	Đơn vị	Yêu cầu
20	Khối lượng của rulô và cáp	kg	Nêu rõ
21	Chiều dài đoạn cáp	m	Nêu rõ

25. Cáp ngầm hạ thế:

A Yêu cầu chung:

STT	Mô tả	Đơn vị	Yêu cầu	Đáp ứng
	Xuất xứ		Nêu rõ	
	Nhà sản xuất và năm sản xuất		Nêu rõ/ ≥ 2024	
	Mã hiệu		Nêu rõ	
	Tiêu chuẩn áp dụng		- Tiêu chuẩn chế tạo và thử nghiệm: IEC60502-1, IEC60228; TCVN 6612:2007; TCVN 5935-1	
	Loại		Cáp hạ thế 4 lõi đồng, 3 lõi pha và 1 lõi trung tính, cách điện XLPE, vỏ bọc PVC, ký hiệu [CXV]	
	Điện áp định mức	kV	0,6/1	
	Tiết diện danh định cho một lõi	mm ²	3x120+1x70	
	Ruột dẫn		Sợi đồng mềm, xoắn đồng tâm và nén chặt	
	Lớp cách điện		XLPE bọc quanh dây dẫn tạo thành lớp cách điện chính định hình bằng phương pháp đùn.	
	Vỏ cáp		Bằng PVC	
	Tiết diện danh định của cáp	mm ²	3x120+1x70	
	Số sợi của mỗi ruột dây pha Cáp 3x120+1x70	Số	18	

STT	Mô tả	Đơn vị	Yêu cầu	Đáp ứng
	Số sợi của mỗi ruột dây trung tính Cáp 3x120+1x70	Số	12	
	Điện trở một chiều lớn nhất của mỗi ruột dây pha ở 200C Cáp 3x120+1x70	Ω/km	$\leq 0,153$	
	Điện trở một chiều lớn nhất của mỗi ruột dây trung tính ở 200C Cáp 3x120+1x70	Ω/km	$\leq 0,268$	
	Bề dày cách điện nhỏ nhất Cáp 3x120+1x70	mm	Dây pha/ dây trung tính 1,2/1,1	
	Vật liệu chế tạo lớp vỏ bên trong		PVC	
	Lớp bảo vệ chống va đập cơ học		Nêu cụ thể	
	Lớp vỏ bọc bên ngoài - Vật liệu chế tạo - Chiều dày trung bình	mm	PVC Nêu cụ thể	
	Dòng điện liên tục cho phép Cáp 3x120+1x70	A	Nêu cụ thể	
	Khối lượng găn đúng của toàn bộ cáp Cáp 3x120+1x70	Kg/km	nêu rõ	
	Chiều dài danh định cuộn cáp	m	Nêu rõ	
	Đánh dấu dây dẫn		Cách nhau khoảng cách 1m dọc theo chiều dài cáp, các thông tin sau được in bằng mực không phai: - Nhà sản xuất (NSX)	

STT	Mô tả	Đơn vị	Yêu cầu	Đáp ứng
			<ul style="list-style-type: none"> - Năm sản xuất: Ghi 4 số - Loại cáp: - Tiết diện danh định (mm²) - Điện áp định mức: - Số mét dài của dây dẫn... 	
	Ghi nhãn, bao gói và vận chuyển		<p>TCVN 4766-89. Lưu ý cáp phải được quấn vào cuộn chắc chắn, đảm bảo yêu cầu vận chuyển và thi công; lớp cáp ngoài cùng phải có bảo vệ chống va chạm mạnh. Hai đầu cáp phải được bọc kín và gắn chặt vào tang trống. Ghi nhãn như sau:</p> <ul style="list-style-type: none"> - Tên nhà sản xuất /ký hiệu hàng hóa - Ký hiệu cáp - Chiều dài dây (m) - Khối lượng (kg) - Tháng năm sản xuất - Mũi tên chỉ chiều lăn khi vận chuyển... 	
	Biên bản thử nghiệm điển hình, thử nghiệm thông thường, Thử nghiệm mẫu đầy đủ		Đầy đủ	

B. Yêu cầu về thử nghiệm, nghiệm thu:

*Tất cả các chủng loại cáp điện được trải qua 3 bước kiểm tra thử nghiệm sau đây:

Bước 1: Thử nghiệm xuất xưởng:

Tất cả các cáp điện đều được thử nghiệm xuất xưởng tại nơi sản xuất. Các chỉ tiêu theo tiêu chuẩn chế tạo đáp ứng yêu cầu tại khoản 1,2 mục D.

Bước 2: Thử nghiệm mẫu đối với hàng hóa trong hợp đồng:

Sau khi bên bán tập kết xong hàng hóa, tiến hành thử nghiệm mẫu như sau:

- Tổ chức lấy mẫu ngẫu nhiên theo nguyên tắc:

+ Mỗi chủng loại cáp điện có số lượng lô ≤ 2 lô: lấy ít nhất 01 mẫu.

+ Đối với chủng loại có số lượng từ 2÷4 lô lấy 02 mẫu, từ 5 lô trở lên lấy 03 mẫu (Hoặc lấy mẫu theo quy định của cơ quan thử nghiệm).

+ Với chủng loại hàng có số lượng ít (Cáp ≤ 100 m) có thể miễn thử nghiệm mẫu, sử dụng biên bản thử nghiệm mẫu cùng chủng loại của các đơn hàng trước cùng nhà sản xuất.

+ Lập biên bản lấy mẫu tại hiện trường, ít nhất phải có đủ 3 thành phần tham gia lấy mẫu: Bên mua, bên bán, bên thí nghiệm. Các mẫu được niêm phong và bảo vệ để đảm bảo không bị hư hại hao tổn cho đến khi thí nghiệm.

- Đơn vị thử nghiệm mẫu là cơ quan đo lường chất lượng Nhà nước hoặc đơn vị thí nghiệm có uy tín, được bên mua chấp thuận.

- Các chỉ tiêu về thử nghiệm mẫu căn cứ các TCVN và IEC liên quan từng chủng loại cáp. Một số chỉ tiêu quan trọng được nêu chi tiết trong Khoản 1, 2 mục D đối với từng chủng loại dây.

- Biên bản thử nghiệm mẫu là một phần của hồ sơ nghiệm thu và thanh quyết toán hợp đồng.

* Quy định về thử nghiệm lặp lại và xử lý khi thử nghiệm không đạt:

- Trong quá trình thử nghiệm mẫu điển hình một số chủng loại VTTB, khi gặp trường hợp có duy nhất một hạng mục thử nghiệm không đạt (trên một mẫu duy nhất), cho phép chủ đầu tư và đơn vị thử nghiệm lựa chọn xác suất thêm 02 mẫu khác cùng lô hàng đã tập kết ban đầu, để tiến hành lại hạng mục thử nghiệm không đạt đó. (1) Trường hợp vẫn có mẫu không đạt hạng mục này thì lập biên bản thử nghiệm kết luận hạng mục thử nghiệm VTTB này không đạt tiêu chuẩn; (2) Trường hợp cả hai mẫu thử nghiệm lặp lại đều đạt thì có thể kết luận hạng mục thử nghiệm này đạt tiêu chuẩn, tuy nhiên vẫn phải đổi trả sản phẩm có hạng mục không đạt ban đầu. Sản phẩm đổi trả phải được thử nghiệm đầy đủ các hạng mục theo quy định.

(Chi tiết áp dụng quy ước thử nghiệm lặp lại xem tại bảng dưới đây)

- Trường hợp một mẫu VTTB lựa chọn xác suất có hơn một hạng mục thử nghiệm không đạt, hoặc có từ hai mẫu trở lên đều có hạng mục không đạt, thì không được áp dụng quy ước này mà phải kết luận không đạt tiêu chuẩn.

Bảng Chủng loại VTTB áp dụng thử nghiệm lặp lại và định hướng xử lý khi có kết quả

STT	Chủng loại VTTB	Hạng mục thử nghiệm	Thử nghiệm lặp lại	Xử lý khi kết quả cuối cùng không đạt	Thử nghiệm VTTB thay thế
(1)	(2)	(3)	(4)	(5)	(6)
1	Cáp điện	Các hạng mục quy định	Không Áp dụng	Trả lại chủng loại sản phẩm có mẫu thử không đạt	Lấy mẫu xác suất thí nghiệm lại chủng loại thay thế

Lưu ý: Khi có kết quả thử nghiệm mẫu VTTB không đạt, chỉ cho phép nhà thầu cung cấp đổi trả lại một lần. Mọi chi phí thử nghiệm VTTB cấp lại (như cột 6 tại bảng trên) và các phát sinh khác do nhà thầu chịu trách nhiệm. Trường hợp lô VTTB cấp lại vẫn có hạng mục thử nghiệm không đạt sẽ không được áp dụng bước thử nghiệm lặp lại, đồng thời tiến hành các thủ tục hủy bỏ hợp đồng theo quy định.

Bước 3: Kiểm tra thử nghiệm tại kho, khi giao nhận hàng hóa, trước khi lắp đặt:

- Chủ đầu tư trước khi tiến hành nhận hàng hóa từ nhà cung cấp, phải thực hiện kiểm tra thử nghiệm một số các hạng mục cơ bản (Xem chi tiết ở Mục A, B).
- Tùy theo năng lực của đơn vị mua hàng, khuyến khích thực hiện kiểm tra thêm các hạng mục khác theo các yêu cầu kỹ thuật của hợp đồng.
- Biên bản thử nghiệm ngoài kết quả thí nghiệm phải ghi đầy đủ các thông tin như: Ngày tháng, đơn vị thí nghiệm, tên dự án/hợp đồng, thiết bị dùng để thử nghiệm, người thí nghiệm, ...
- Trường hợp kết quả thử nghiệm không đạt (đã thử nghiệm lặp lại theo tiêu chuẩn), có sự sai khác với hợp đồng hay biên bản thí nghiệm mẫu, đơn vị thí nghiệm cần niêm phong lô hàng liên quan và báo cáo cấp có thẩm quyền để xử lý đúng quy định.

20. Sứ đứng 22 kV:

A. Mô tả chung:

a. Cách điện đỡ là loại LinePost không có ty ngậm trong lòng cách điện.

b. Chất lượng bề mặt sứ cách điện (Theo TCVN 7998-1, IEC60383-1):

- Bề mặt cách điện trừ những chỗ để gắn chân kim loại phải được phủ một lớp men đều, mặt men phải láng bóng, không có vết gợn rõ rệt, vết men không được nứt, nhả.
- Sứ cách điện không được có vết rạn nứt, sứt, rỗ và có hiện tượng nung sống.
- Các khuyết tật được phép có trên bề mặt sứ cách điện phải phù hợp với các quy định sau:

+ Khuyết tật trên lớp men là các điểm không có men, vết nứt, kể cả trong lớp men, vết lõm.

+ Tổng diện tích của khiếm khuyết trên mỗi cách điện không được vượt quá: $100 + (D \times F) / 2000 \text{ mm}^2$. Diện tích của mỗi khiếm khuyết không được vượt quá:

$50+(D \times F)/20000 \text{mm}^2$. Trong đó: D là đường kính lớn nhất của cách điện(mm), F là chiều dài dòng rò(mm).

+ Không được có khiếm khuyết trên lớp tráng men của lõi loại cách điện dạng thanh dài lõi đặc.

+ Các dạng cách điện khác thì diện tích khiếm khuyết trên lõi không có lớp tráng men không được vượt quá 25mm^2 , những khiếm khuyết do vật lọt vào lớp men thì tổng diện tích không vượt quá 25mm^2 và nhô ra bề mặt không quá 2mm. Tổng diện tích của các khiếm khuyết loại này được tính vào tổng diện tích khiếm khuyết trên lớp men của cách điện.

+ Những vết lõm rất nhỏ trên bề mặt cách điện có đường kính nhỏ hơn 1mm (ví dụ những hạt bụi nhỏ trong quá trình tráng men) thì không tính vào tổng diện tích khiếm khuyết trên lớp men của cách điện. Tuy nhiên, trên diện tích $50 \text{mm} \times 10 \text{mm}$ bất kỳ không được có quá 15 vết. Ngoài ra, tổng số vết lõm trên cách điện không được vượt quá: $50+(D \times F)/1500$. Trong đó: D, F được xác định như trên.

c. Cách điện phải có các ký hiệu: Nhà sản xuất, năm sản xuất, lực phá hủy, mã hiệu cách điện trên bề mặt và không bị mờ trong quá trình sử dụng.

d. Mỗi quả sứ cách điện phải được cung cấp đầy đủ phụ kiện đi kèm như ty sứ, 02 đai ốc, 01 vòng đệm vênh, 01 vòng đệm phẳng v.v.

e. Ty sứ là loại có thể tháo rời và được thiết kế phù hợp để lắp đặt trên cánh xà thép hình, lắp trên cột bê tông ly tâm hoặc cột sắt. Chiều dài phần chân ty sứ (phần cắm vào giá đỡ, xà thép v.v.) phải đảm bảo tính toán thiết kế. Các phụ kiện độ Cách điện đứng phải đảm bảo khả năng chịu lực tương đương hoặc lớn hơn lực phá hủy của cách điện được quy định ở bảng thông số kỹ thuật.

f. Sứ đứng phải được thiết kế với chiều cao thích hợp sao cho sau khi lắp đặt hoàn thiện khoảng cách pha - đất trong điều kiện quá điện áp khí quyển tiêu chuẩn với các cấp điện áp được quy định trong các Quy chuẩn kỹ thuật điện hiện hành.

B. Tiêu chuẩn chế tạo: Cách điện đỡ được chế tạo theo tiêu chuẩn TCVN 7998-1, IEC 60383-1 hoặc các tiêu chuẩn tương đương.

C. Yêu cầu về thử nghiệm:

a. Yêu cầu về thí nghiệm xuất xưởng (Routine test): Biên bản thí nghiệm xuất xưởng được thực hiện bởi nhà sản xuất hoặc đơn vị thử nghiệm độc lập trên mỗi sản phẩm sản xuất ra tại nhà sản xuất để chứng minh khả năng đáp ứng các yêu cầu kỹ thuật, bao gồm các hạng mục chính sau:

- Kiểm tra ngoại quan (Routine visual inspection).

- Thí nghiệm độ bền cơ (Routine mechanical test).

- Thí nghiệm điện (Routine electrical test) (only on class B insulators of ceramic material or annealed glass).

b. Yêu cầu về thí nghiệm điển hình (Type test): Biên bản thí nghiệm điển hình được thực hiện bởi đơn vị thử nghiệm độc lập đạt chứng chỉ ISO/IEC17025 để chứng minh khả năng đáp ứng các yêu cầu kỹ thuật, bao gồm các hạng mục chính sau:

- Kiểm tra kích thước của cách điện (Verification of the dimensions).
- Thí nghiệm lực phá hủy cơ học khi uốn (Mechanical failing load test).
- Thí nghiệm tính năng nhiệt - cơ (Thermal-mechanical performance test) theo TCVN 7998-1.
- Thí nghiệm điện áp chịu đựng xung sét (Lightning impulse voltage tests).
- Thí nghiệm chịu đựng điện áp ở tần số nguồn ở trạng thái ướt (Wet power-frequency voltage tests).

c. Yêu cầu về thí nghiệm mẫu (Sample test): Các mẫu thử sẽ được bên mua lựa chọn ngẫu nhiên với số lượng mẫu thử quy định tại mục E và được thí nghiệm tại một Đơn vị thử nghiệm độc lập đạt chứng chỉ ISO/IEC 17025 dưới sự chấp thuận của bên mua để chứng minh hàng hóa đáp ứng các yêu cầu của hợp đồng. Các thử nghiệm mẫu được thực hiện theo tiêu chuẩn IEC 60383- 1 hoặc tiêu chuẩn tương đương, gồm các hạng mục chính sau:

- Kiểm tra kích thước của cách điện (Verification of the dimensions)(E2).
- Thí nghiệm lực chịu đựng cơ học khi uốn (Mechanical failing load test) (E1).
- Thí nghiệm chu kỳ nhiệt (Temperature cycle test)(E1+E2).
- Đo chiều dày lớp mạ kẽm phần kim loại (Galvanizing test)(E2).
- Thử nghiệm sốc nhiệt (Thermal shock test) (E2) cho cách điện Toughened glass.
- Kiểm tra độ rỗng cách điện gốm (Porosity test) (E1) cho cách điện Ceramic material.

D. Yêu cầu chung:

a. Thiết bị phải được cung cấp bản vẽ và tài liệu kỹ thuật sau:

- Bản vẽ mô tả cấu trúc chung của thiết bị.
- Bản vẽ hướng dẫn lắp đặt.
- Tài liệu hướng dẫn lắp đặt, vận hành, sửa chữa và thí nghiệm.
- Các biên bản thí nghiệm và giấy chứng nhận quản lý chất lượng.

b. Yêu cầu khác:

- Thiết bị mới nguyên 100%, không có khiếm khuyết, có chứng nhận nguồn gốc xuất xứ hàng hóa (CO) rõ ràng, hợp pháp và có chứng nhận chất lượng hàng hóa, kèm theo các tài liệu liên quan để chứng minh hàng hóa được cung cấp phù hợp với yêu cầu của thiết kế và quy định trong hợp đồng đã ký kết.

- Cách điện đường dây phải đáp ứng được độ bền đối với các điều kiện về khí hậu và môi trường tại Việt Nam: được nhiệt đới hóa, phù hợp với điều kiện môi trường lắp đặt vận hành.

- Các chi tiết bằng thép (ty sứ, các bulông, ...) phải được mạ kẽm nhúng nóng theo tiêu chuẩn TCVN 5408: 2007 và các tiêu chuẩn tương đương hiện hành về mạ kẽm nhúng nóng với bề dày tối thiểu là 85µm.

- Ghi nhãn cách điện: Mỗi cách điện phải ghi rõ nhãn hiệu hoặc thương hiệu của nhà sản xuất, năm sản xuất và lực phá hủy. Việc ghi nhãn phải dễ đọc, bền và không tẩy xóa được.

- Đóng gói cách điện: Cách điện phải được xếp cẩn thận trong thùng gỗ, carton v.v. đảm bảo cách điện không bị hư hỏng trong quá trình vận chuyển

E. Quy định mẫu thử cho cách điện:

a. Quy định số lượng lấy mẫu:

- Quy định số lượng lấy mẫu như sau:

Số lượng mỗi chủng loại cách điện	Đơn vị tính	Số lượng lấy mẫu	Ghi chú
Dưới 100	Không yêu cầu lấy mẫu		
Từ trên 100 đến 300	Cái	3	
Từ trên 300 đến 2000	Cái	7	
Từ trên 2000 đến 5000	Cái	12	
Từ trên 5000 đến 10000	Cái	18	
Trên 10000	Cái	24	

- Các mẫu thử nghiệm đạt tiêu chuẩn sẽ chỉ lưu mỗi chủng loại 01 mẫu duy nhất. Số còn lại hoàn trả cho đơn vị mua sắm sau khi dán tem thử nghiệm để tiếp tục sử dụng cho dự án, hoặc để lưu trữ, đối chiếu với sản phẩm lắp đặt thực tế trên lưới. Các nội dung quy định khác không thay đổi.

b. Quy định về thử nghiệm lặp lại và xử lý khi thử nghiệm không đạt:

- Trong quá trình thử nghiệm mẫu điển hình một số chủng loại VTTB, khi gặp trường hợp có duy nhất một hạng mục thử nghiệm không đạt (trên một mẫu duy nhất), cho phép chủ đầu tư và đơn vị thử nghiệm lựa chọn xác suất thêm 02 mẫu khác cùng lô hàng đã tập kết ban đầu, để tiến hành lại hạng mục thử nghiệm không đạt đó. (1) Trường hợp vẫn có mẫu không đạt hạng mục này thì lập biên bản thử nghiệm kết luận hạng mục thử nghiệm VTTB này không đạt tiêu chuẩn; (2) Trường hợp cả hai mẫu thử nghiệm lặp lại đều đạt thì có thể kết luận hạng mục thử nghiệm này đạt tiêu chuẩn, tuy nhiên vẫn phải đổi trả sản phẩm có hạng mục không đạt ban đầu. Sản phẩm đổi trả phải được thử nghiệm đầy đủ các hạng mục theo quy định.

(Chi tiết áp dụng quy ước thử nghiệm lặp lại xem tại điểm c dưới đây)

- Trường hợp một mẫu VTTB lựa chọn xác suất có hơn một hạng mục thử nghiệm không đạt, hoặc có từ hai mẫu trở lên đều có hạng mục không đạt, thì không được áp dụng quy ước này mà phải kết luận không đạt tiêu chuẩn.

c. Chủng loại VTTB áp dụng thử nghiệm lặp lại và định hướng xử lý khi có kết quả

STT	Chủng loại VTTB	Hạng mục thử nghiệm	Thử nghiệm lặp lại	Xử lý khi kết quả cuối cùng không đạt	Thử nghiệm VTTB thay thế
(1)	(2)	(3)	(4)	(5)	(6)
1	Cách điện	Các hạng mục quy định	Áp dụng	Trả lại chủng loại sản phẩm	Lấy mẫu xác suất thí nghiệm lại

có mẫu thử chủng loại
không đạt thay thế

Lưu ý: Khi có kết quả thử nghiệm mẫu VTTB không đạt, chỉ cho phép nhà thầu cung cấp đổi trả lại một lần. Mọi chi phí thử nghiệm VTTB cấp lại (như cột 6 tại bảng trên) và các phát sinh khác do nhà thầu chịu trách nhiệm. Trường hợp lô VTTB cấp lại vẫn có hạng mục thử nghiệm không đạt sẽ không được áp dụng bước thử nghiệm lặp lại, đồng thời tiến hành các thủ tục hủy bỏ hợp đồng theo quy định.

F. Bảng thông số kỹ thuật cụ thể:

TT	Hạng mục	Đơn vị	Yêu cầu	Ghi chú
1	Nhà sản xuất		Nêu cụ thể	
2	Nước sản xuất		Nêu cụ thể	
3	Năm sản xuất		Yêu cầu \geq năm 2024	
4	Mã hiệu		Nêu cụ thể	
5	Tiêu chuẩn áp dụng		TCVN 7998-1, IEC 60383-1 hoặc tương đương	
6	Loại		Sứ tráng men, cấu trúc theo kiểu Line Post	
7	Điện áp làm việc cực đại	kVrms	≥ 24	
8	Chiều dài đường rò trên bề mặt tối thiểu	mm/kV	≥ 600	
9	Lực phá hủy cơ học của cách điện khi chịu uốn	kN	$\geq 12,5$	
10	Điện áp chịu đựng tần số 50Hz/1 phút ở trạng thái khô	kVrms	≥ 85	

11	Điện áp chịu đựng tần số 50Hz/10 giây ở trạng thái ướt	kVrms	≥ 65	
12	Điện áp chịu đựng xung sét (1,2/50 μ s)	kVpeak	≥ 150	
13	Chiều dài ty đoạn gắn vào xà	mm	140-150	
14	Chiều dài phần ren ty sứ	mm	≥ 100 hoặc lựa chọn theo tính toán thiết kế	
15	Đường kính ty sứ	mm	≥ 20	
16	Bán kính cong của cổ cách điện đỡ	mm	Nêu rõ	
17	Bán kính cong rãnh đặt dây trên đỉnh sứ	mm	Nêu rõ	
18	Các phụ kiện đi kèm ty		2 đai ốc, 1 đệm phẳng và 1 đệm vênh bằng thép không rỉ hoặc thép mạ kẽm nhúng nóng.	
19	Điều kiện lắp đặt, môi trường làm việc		Ngoài trời, nhiệt đới hóa.	
20	Bản vẽ và tài liệu kỹ thuật		Có	

26. Sứ đứng 35 kV:

A. Mô tả chung:

a. Cách điện đỡ là loại LinePost không có ty ngầm trong lòng cách điện.

b. Chất lượng bề mặt sứ cách điện (Theo TCVN 7998-1, IEC60383-1):

- Bề mặt cách điện trừ những chỗ để gắn chân kim loại phải được phủ một lớp men đều, mặt men phải láng bóng, không có vết gợn rõ rệt, vết men không được nứt, nhăn.

- Sứ cách điện không được có vết rạn nứt, sứt, rỗ và có hiện tượng nung sống.
- Các khuyết tật được phép có trên bề mặt sứ cách điện phải phù hợp với các quy định sau:
 - + Khuyết tật trên lớp men là các điểm không có men, vết nứt, kể cả trong lớp men, vết lõm.
 - + Tổng diện tích của khiếm khuyết trên mỗi cách điện không được vượt quá: $100+(DxF)/2000$ mm². Diện tích của mỗi khiếm khuyết không được vượt quá: $50+(DxF)/20000$ mm². Trong đó: D là đường kính lớn nhất của cách điện(mm), F là chiều dài dòng rò(mm).
 - + Không được có khiếm khuyết trên lớp tráng men của lõi loại cách điện dạng thanh dài lõi đặc.
 - + Các dạng cách điện khác thì diện tích khiếm khuyết trên lõi không có lớp tráng men không được vượt quá 25mm², những khiếm khuyết do vật lọt vào lớp men thì tổng diện tích không vượt quá 25 mm² và nhô ra bề mặt không quá 2mm. Tổng diện tích của các khiếm khuyết loại này được tính vào tổng diện tích khiếm khuyết trên lớp men của cách điện.
 - + Những vết lõm rất nhỏ trên bề mặt cách điện có đường kính nhỏ hơn 1mm (ví dụ những hạt bụi nhỏ trong quá trình tráng men) thì không tính vào tổng diện tích khiếm khuyết trên lớp men của cách điện. Tuy nhiên, trên diện tích 50mm x 10 mm bất kỳ không được có quá 15 vết. Ngoài ra, tổng số vết lõm trên cách điện không được vượt quá: $50+(DxF)/1500$. Trong đó: D, F được xác định như trên.
- c. Cách điện phải có các ký hiệu: Nhà sản xuất, năm sản xuất, lực phá hủy, mã hiệu cách điện trên bề mặt và không bị mờ trong quá trình sử dụng.
 - d. Mỗi quả sứ cách điện phải được cung cấp đầy đủ phụ kiện đi kèm như ty sứ, 02 đai ốc, 01 vòng đệm vênh, 01 vòng đệm phẳng v.v.
 - e. Ty sứ là loại có thể tháo rời và được thiết kế phù hợp để lắp đặt trên cánh xà thép hình, lắp trên cột bê tông ly tâm hoặc cột sắt. Chiều dài phần chân ty sứ (phần cắm vào giá đỡ, xà thép v.v.) phải đảm bảo tính toán thiết kế. Các phụ kiện độ Cách điện đứng phải đảm bảo khả năng chịu lực tương đương hoặc lớn hơn lực phá hủy của cách điện được quy định ở bảng thông số kỹ thuật.
 - f. Sứ đứng phải được thiết kế với chiều cao thích hợp sao cho sau khi lắp đặt hoàn thiện khoảng cách pha - đất trong điều kiện quá điện áp khí quyển tiêu chuẩn với các cấp điện áp được quy định trong các Quy chuẩn kỹ thuật điện hiện hành.
- B. Tiêu chuẩn chế tạo: Cách điện đỡ được chế tạo theo tiêu chuẩn TCVN 7998-1, IEC 60383-1 hoặc các tiêu chuẩn tương đương.
- C. Yêu cầu về thử nghiệm:
 - a. Yêu cầu về thí nghiệm xuất xưởng (Routine test): Biên bản thí nghiệm xuất xưởng được thực hiện bởi nhà sản xuất hoặc đơn vị thử nghiệm độc lập trên mỗi sản phẩm sản xuất ra tại nhà sản xuất để chứng minh khả năng đáp ứng các yêu cầu kỹ thuật, bao gồm các hạng mục chính sau:

- Kiểm tra ngoại quan (Routine visual inspection).
- Thí nghiệm độ bền cơ (Routine mechanical test).
- Thí nghiệm điện (Routine electrical test) (only on class B insulators of ceramic material or annealed glass).

b. Yêu cầu về thí nghiệm điển hình (Type test): Biên bản thí nghiệm điển hình được thực hiện bởi đơn vị thử nghiệm độc lập đạt chứng chỉ ISO/IEC 17025 để chứng minh khả năng đáp ứng các yêu cầu kỹ thuật, bao gồm các hạng mục chính sau:

- Kiểm tra kích thước của cách điện (Verification of the dimensions).
- Thí nghiệm lực phá hủy cơ học khi uốn (Mechanical failing load test).
- Thí nghiệm tính năng nhiệt – cơ (Thermal-mechanical performance test) theo TCVN 7998-1.
- Thí nghiệm điện áp chịu đựng xung sét (Lightning impulse voltage tests).
- Thí nghiệm chịu đựng điện áp ở tần số nguồn ở trạng thái ướt (Wet power-frequency voltage tests).

c. Yêu cầu về thí nghiệm mẫu (Sample test): Các mẫu thử sẽ được bên mua lựa chọn ngẫu nhiên với số lượng mẫu thử quy định tại mục E và được thí nghiệm tại một Đơn vị thử nghiệm độc lập đạt chứng chỉ ISO/IEC 17025 dưới sự chấp thuận của bên mua để chứng minh hàng hóa đáp ứng các yêu cầu của hợp đồng. Các thử nghiệm mẫu được thực hiện theo tiêu chuẩn IEC 60383- 1 hoặc tiêu chuẩn tương đương, gồm các hạng mục chính sau:

- Kiểm tra kích thước của cách điện (Verification of the dimensions)(E2).
- Thí nghiệm lực chịu đựng cơ học khi uốn (Mechanical failing load test) (E1).
- Thí nghiệm chu kỳ nhiệt (Temperature cycle test)(E1+E2).
- Thử nghiệm sốc nhiệt (Thermal shock test) (E2) cho Toughened glass.
- Kiểm tra độ rỗng cách điện gốm (Porosity test) (E1) cho cách điện Ceramic material.
- Đo chiều dày lớp mạ kẽm phần kim loại (Galvanizing test)(E2).

D. Yêu cầu chung:

a. Thiết bị phải được cung cấp bản vẽ và tài liệu kỹ thuật sau:

- Bản vẽ mô tả cấu trúc chung của thiết bị.
- Bản vẽ hướng dẫn lắp đặt.
- Tài liệu hướng dẫn lắp đặt, vận hành, sửa chữa và thí nghiệm.
- Các biên bản thí nghiệm và giấy chứng nhận quản lý chất lượng.

b. Yêu cầu khác:

- Thiết bị mới nguyên 100%, không có khiếm khuyết, có chứng nhận nguồn gốc xuất xứ hàng hóa (CO) rõ ràng, hợp pháp và có chứng nhận chất lượng hàng hóa, kèm theo các tài liệu liên quan để chứng minh hàng hóa được cung cấp phù hợp với yêu cầu của thiết kế và quy định trong hợp đồng đã ký kết.

- Cách điện đường dây phải đáp ứng được độ bền đối với các điều kiện về khí hậu và môi trường tại Việt Nam: được nhiệt đới hóa, phù hợp với điều kiện môi trường lắp đặt vận hành.

- Các chi tiết bằng thép (ty sứ, các bulông, ...) phải được mạ kẽm nhúng nóng theo tiêu chuẩn TCVN 5408: 2007 và các tiêu chuẩn tương đương hiện hành về mạ kẽm nhúng nóng với bề dày tối thiểu là 85µm.

- Ghi nhãn cách điện: Mỗi cách điện phải ghi rõ nhãn hiệu hoặc thương hiệu của nhà sản xuất, năm sản xuất và lực phá hủy. Việc ghi nhãn phải dễ đọc, bền và không tẩy xóa được.

- Đóng gói cách điện: Cách điện phải được xếp cẩn thận trong thùng gỗ, carton v.v. đảm bảo cách điện không bị hư hỏng trong quá trình vận chuyển

E. Quy định mẫu thử cho cách điện:

a. Quy định số lượng lấy mẫu:

- Quy định số lượng lấy mẫu như sau:

Số lượng mỗi chủng loại cách điện	Đơn vị tính	Số lượng lấy mẫu	Ghi chú
Dưới 100	Không yêu cầu lấy mẫu		
Từ trên 100 đến 300	Cái	3	
Từ trên 300 đến 2000	Cái	7	
Từ trên 2000 đến 5000	Cái	12	
Từ trên 5000 đến 10000	Cái	18	
Trên 10000	Cái	24	

- Các mẫu thử nghiệm đạt tiêu chuẩn sẽ chỉ lưu mỗi chủng loại 01 mẫu duy nhất. Số còn lại hoàn trả cho đơn vị mua sắm sau khi dán tem thử nghiệm để tiếp tục sử dụng cho dự án, hoặc để lưu trữ, đối chiếu với sản phẩm lắp đặt thực tế trên lưới. Các nội dung quy định khác không thay đổi.

b. Quy định về thử nghiệm lặp lại và xử lý khi thử nghiệm không đạt:

- Trong quá trình thử nghiệm mẫu điển hình một số chủng loại VTTB, khi gặp trường hợp có duy nhất một hạng mục thử nghiệm không đạt (trên một mẫu duy nhất), cho phép chủ đầu tư và đơn vị thử nghiệm lựa chọn xác suất thêm 02 mẫu khác cùng lô hàng đã tập kết ban đầu, để tiến hành lại hạng mục thử nghiệm không đạt đó. (1) Trường hợp vẫn có mẫu không đạt hạng mục này thì lập biên bản thử nghiệm kết luận hạng mục thử nghiệm VTTB này không đạt tiêu chuẩn; (2) Trường hợp cả hai mẫu thử nghiệm lặp lại đều đạt thì có thể kết luận hạng mục thử nghiệm này đạt tiêu chuẩn, tuy nhiên vẫn phải đối trả sản phẩm có hạng mục không đạt ban đầu. Sản phẩm đối trả phải được thử nghiệm đầy đủ các hạng mục theo quy định.

(Chi tiết áp dụng quy ước thử nghiệm lặp lại xem tại điểm c dưới đây)

- Trường hợp một mẫu VTTB lựa chọn xác suất có hơn một hạng mục thử nghiệm không đạt, hoặc có từ hai mẫu trở lên đều có hạng mục không đạt, thì không được áp dụng quy ước này mà phải kết luận không đạt tiêu chuẩn.

c. Chứng loại VTTB áp dụng thử nghiệm lặp lại và định hướng xử lý khi có kết quả

STT	Chứng loại VTTB	Hạng mục thử nghiệm	Thử nghiệm lặp lại	Xử lý khi kết quả cuối cùng không đạt	Thử nghiệm VTTB thay thế
(1)	(2)	(3)	(4)	(5)	(6)
1	Cách điện	Các hạng mục quy định	Áp dụng	Trả lại chứng loại sản phẩm có mẫu thử không đạt	Lấy mẫu xác suất thí nghiệm lại chứng loại thay thế

Lưu ý: Khi có kết quả thử nghiệm mẫu VTTB không đạt, chỉ cho phép nhà thầu cung cấp đổi trả lại một lần. Mọi chi phí thử nghiệm VTTB cấp lại (như cột 6 tại bảng trên) và các phát sinh khác do nhà thầu chịu trách nhiệm. Trường hợp lô VTTB cấp lại vẫn có hạng mục thử nghiệm không đạt sẽ không được áp dụng bước thử nghiệm lặp lại, đồng thời tiến hành các thủ tục hủy bỏ hợp đồng theo quy định.

F. Bảng thông số kỹ thuật cụ thể:

Bảng thông số cách điện đứng 35kV

TT	Hạng mục	Đơn vị	Yêu cầu	Ghi chú
1	Nhà sản xuất		Nêu cụ thể	
2	Nước sản xuất		Nêu cụ thể	
3	Năm sản xuất		Yêu cầu \geq năm 2024	
4	Mã hiệu		Nêu cụ thể	
5	Tiêu chuẩn áp dụng		TCVN 7998-1, IEC 60383-1 hoặc tương đương	

6	Loại		Sứ tráng men, cấu trúc theo kiểu Line Post	
7	Điện áp làm việc cực đại	kVrms	$\geq 38,5$	
8	Chiều dài đường rò trên bề mặt tối thiểu	mm	$\geq 962,5$	
9	Lực phá hủy cơ học của cách điện khi chịu uốn	kN	$\geq 12,5$	
10	Điện áp chịu đựng tần số 50Hz/1 phút ở trạng thái khô	kVrms	≥ 110	
11	Điện áp chịu đựng tần số 50Hz/1 phút ở trạng thái ướt	kVrms	≥ 85	
12	Điện áp chịu đựng xung sét (1,2/50 μ s)	kVpeak	≥ 200	
13	Điện áp đánh thủng	kV	≥ 200	
14	Chiều dài ty đoạn gắn vào xà	mm	140-150	
15	Chiều dài phần ren ty sứ	mm	≥ 100	
16	Đường kính ty sứ	mm	≥ 20	
17	Bán kính cong của cổ cách điện đỡ	mm	Nêu rõ	
18	Bán kính cong rãnh đặt dây trên đỉnh sứ	mm	Nêu rõ	

19	Các phụ kiện đi kèm ty		2 đai ốc, 1 đệm phẳng và 1 đệm vênh bằng thép không rỉ hoặc thép mạ kẽm nhúng nóng.	
20	Điều kiện lắp đặt, môi trường làm việc		Ngoài trời, nhiệt đới hóa.	
21	Bản vẽ và tài liệu kỹ thuật		Có	

27. Cách điện chuỗi thủy tinh 22kV, 35KV có số bát theo cấp điện áp

A. Mô tả chung:

- Vật liệu chế tạo: Thủy tinh cường lực (hoặc thủy tinh cường lực an toàn).
- Chất lượng bề mặt cách điện treo: Bề mặt cách điện treo không được có các khuyết tật như các nếp nhăn rõ rệt, các tạp chất lạ, bọt hờ, vết rạn, nứt, rỗ và vỡ.

Phụ kiện chuỗi cách điện:

- Các phụ kiện, chi tiết bằng thép đi kèm theo cách điện treo phải được mạ kẽm nhúng nóng, chiều dày lớp mạ không được nhỏ hơn 85 μ m. Các chi tiết và phụ kiện đi kèm phải chế tạo đảm bảo phù hợp với lực phá hủy cơ học của cách điện.
- Mỗi chuỗi cách điện bao gồm một số bát cách điện và đầy đủ phụ kiện để lắp đặt hoàn chỉnh như móc treo chữ U, bu lông chữ U, vòng treo, mắt nối, khóa néo, khóa đỡ v.v.

Mỗi chuỗi cách điện bao gồm một số bát cách điện và đầy đủ phụ kiện để lắp đặt hoàn chỉnh như móc treo chữ U, bu lông chữ U, vòng treo, mắt nối, khóa néo, khóa đỡ v.v.

Mỗi phụ kiện của chuỗi cách điện phải được đánh dấu tên, chữ viết tắt hoặc dấu thương hiệu của nhà sản xuất, năm sản xuất. Đối với các bát cách điện còn phải đánh dấu thêm kích thước và cường độ chịu lực cơ khí. Các đánh dấu này phải đảm bảo dễ đọc và không tẩy xóa được.

Các phụ kiện phải đảm bảo móc nối hợp bộ với nhau, có thể tháo - lắp, thay thế dễ dàng; có đầy đủ các chi tiết như đai ốc, vòng đệm, chốt hãm v.v. để không bị tuột hoặc hư hại trong suốt quá trình sử dụng. Các phụ kiện của chuỗi cách điện phải đảm bảo khả năng chịu lực tương đương hoặc lớn hơn lực phá hủy của bát cách điện được quy định ở bảng thông số kỹ thuật.

Các phụ kiện đỡ, hãm trực tiếp với dây dẫn, cáp điện (như khóa đỡ, khóa néo v.v.) phải được lựa chọn để phù hợp với từng loại dây dẫn, cáp điện; vừa đảm bảo yêu cầu kỹ thuật vừa không gây tổn hại cho dây trong suốt quá trình vận hành. Đối với dây dẫn có lớp ngoài cùng bằng nhôm thì các khóa đỡ phải có lớp lót bằng nhôm,

độ dày lớp lót $\geq 0,5\text{mm}$ hoặc bằng dây bảo vệ hợp kim nhôm (Armour Rod). Đối với khóa néo dây (loại bắt bu lông) bắt buộc phải có lớp lót bằng nhôm, độ dày lớp lót $\geq 0,5\text{mm}$.

- Các chốt bi, chốt ngang (như chốt ngang của khóa đỡ dây, khóa néo dây, mắt nối kép v.v.) phải làm bằng thép không gỉ, chịu mài mòn cao (mác thép CT45, S45C trở lên hoặc tương đương).

- Chuỗi cách điện phải có các vòng kẽm chống ăn mòn khi đi qua các khu vực nhiễm bẩn, nhiễm mặn.

d. Các loại bát cách điện:

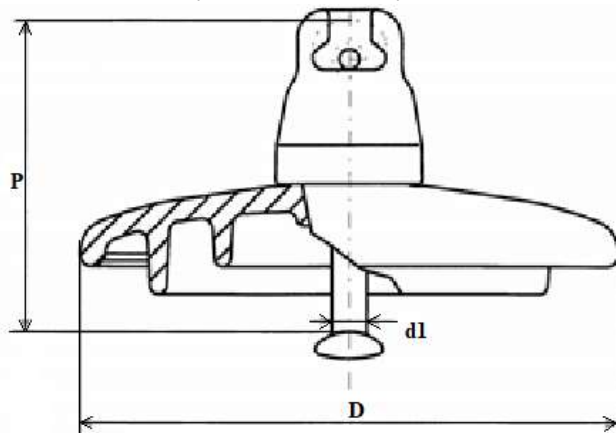

Hình 1: Bát sứ cách điện với khớp nối kiểu móc treo đầu tròn (Ball and Socket).

Bảng 1.1: Giá trị xác định của các đặc tính cơ khí và kích thước cho các phần tử chuỗi cách điện có khớp nối kiểu móc treo đầu tròn (Ball and Socket).

Ký hiệu	Tải trọng phá hủy cơ khí hoặc cơ điện kN	Đường kính danh định lớn nhất của phần cách điện D-mm	Khoảng danh định P-mm	Chiều dài dòng rò danh định nhỏ nhất mm	Khớp nối tiêu chuẩn theo IEC 120 d1
U 70 BLP	70	280	146	440	16

- Các loại bát cách điện trong Bảng 1.1 và Bảng 1.2 được ký hiệu như sau:

+ U: Cách điện treo, thủy tinh.

+ B hay C: Cách điện có khớp nối kiểu móc treo đầu tròn hoặc chốt bi.

+ S hay L: Loại bát cách điện ngắn hay dài.

+ P: Cách điện dùng trong môi trường nhiễm bẩn.

+ Phần số: Chỉ tải trọng phá hủy cơ khí hay cơ điện (kN).

Ghi chú: Tùy theo vị trí lắp đặt, tính toán thiết kế, chủ đầu tư lựa chọn kiểu bát cách điện phù hợp.

B. Tiêu chuẩn chế tạo: Cách điện treo được chế tạo theo tiêu chuẩn TCVN 7998-2, IEC 60305, IEC 60471, IEC 60120, IEC 60383-2, IEC 60383-1 hoặc các tiêu chuẩn tương đương.

C. Yêu cầu về thí nghiệm:

a. Yêu cầu về thí nghiệm xuất xưởng (Routine test): Biên bản thí nghiệm xuất xưởng được thực hiện bởi nhà sản xuất hoặc đơn vị thử nghiệm độc lập trên mỗi sản phẩm sản xuất ra tại nhà sản xuất để chứng minh khả năng đáp ứng các yêu cầu kỹ thuật theo tiêu chuẩn TCVN 7998-1, IEC 60383-1 hoặc các tiêu chuẩn tương đương, bao gồm các hạng mục chính sau:

- Kiểm tra ngoại quan (Routine visual inspection).
- Thí nghiệm độ bền cơ (Routine mechanical test).
- Thí nghiệm điện (Routine electrical test) (only on class B insulators of ceramic material or annealed glass).

b. Yêu cầu về thí nghiệm điển hình (Type test): Biên bản thí nghiệm điển hình được thực hiện bởi đơn vị thử nghiệm độc lập đạt chứng chỉ ISO/IEC 17025 để chứng minh khả năng đáp ứng các yêu cầu kỹ thuật theo tiêu chuẩn TCVN 7998-2, TCVN 7998-1, IEC 60383-2, IEC 60383-1, IEC 60305 hoặc các tiêu chuẩn tương đương, bao gồm các hạng mục chính sau:

- Kiểm tra kích thước của cách điện (Verification of the dimensions).
- Thí nghiệm lực phá hủy cơ học khi uốn (Mechanical failing load test).
- Thí nghiệm tính năng nhiệt - cơ (Thermal-mechanical performance test).
- Thí nghiệm điện áp chịu đựng xung sét (Lightning impulse voltage tests).
- Thí nghiệm chịu đựng điện áp ở tần số nguồn ở trạng thái ướt (Wet power-frequency voltage tests).
- Thí nghiệm lực phá hủy cơ điện (Electro-mechanical failing load test) cho cách điện Ceramic material.

c. Yêu cầu về thí nghiệm mẫu (Sample test): Các mẫu thử sẽ được bên mua lựa chọn ngẫu nhiên với số lượng mẫu thử quy định tại khoản 3, điều 4 của Quy định này và được thí nghiệm tại một Đơn vị thử nghiệm độc lập đạt chứng chỉ ISO/IEC 17025 dưới sự chấp thuận của bên mua để chứng minh hàng hóa đáp ứng các yêu cầu của hợp đồng. Các thử nghiệm mẫu được thực hiện theo tiêu chuẩn IEC 60383-1 hoặc tiêu chuẩn tương đương, gồm các hạng mục chính sau:

- Kiểm tra kích thước (Verification of the dimensions) (E1+E2).
- Kiểm tra độ dịch chuyển (Verification of the displacements) (E1+E2).
- Kiểm tra hệ thống khóa (Verification of the locking system) (E2).
- Thí nghiệm chu kỳ nhiệt (Temperature cycle test) (E1+E2).
- Thí nghiệm lực phá hủy cơ điện (Electro-mechanical failing load test) (E1).
- Thí nghiệm tải phá hủy cơ học (Mechanical failing load test) (E1).
- Thí nghiệm sốc nhiệt (Thermal shock test) (E2) cho Toughened glass.
- Thí nghiệm đánh thủng cách điện (Puncture withstand test) (E1).

- Kiểm tra độ rỗng cách điện gồm (Porosity test) (E1).
- Đo chiều dày lớp mạ kẽm phần kim loại (Galvanizing test) (E2).

D. Yêu cầu chung:

a. Thiết bị phải được cung cấp bản vẽ và tài liệu kỹ thuật sau:

- Bản vẽ mô tả cấu trúc chung của thiết bị.
- Bản vẽ hướng dẫn lắp đặt.
- Tài liệu hướng dẫn lắp đặt, vận hành, sửa chữa và thí nghiệm.
- Các biên bản thí nghiệm và giấy chứng nhận quản lý chất lượng.

b. Yêu cầu khác:

- Thiết bị mới nguyên 100%, không có khiếm khuyết, có chứng nhận nguồn gốc xuất xứ hàng hóa (CO) rõ ràng, hợp pháp và có chứng nhận chất lượng hàng hóa, kèm theo các tài liệu liên quan để chứng minh hàng hoá được cung cấp phù hợp với yêu cầu của thiết kế và quy định trong hợp đồng đã ký kết.

- Cách điện đường dây phải đáp ứng được độ bền đối với các điều kiện về khí hậu và môi trường tại Việt Nam: được nhiệt đới hóa, phù hợp với điều kiện môi trường lắp đặt vận hành.

- Các chi tiết bằng thép (ty sứ, các bulông, ...) phải được mạ kẽm nhúng nóng theo tiêu chuẩn TCVN 5408: 2007 và các tiêu chuẩn tương đương hiện hành về mạ kẽm nhúng nóng với bề dày tối thiểu là 85µm.

- Ghi nhãn cách điện: Mỗi cách điện phải ghi rõ nhãn hiệu hoặc thương hiệu của nhà sản xuất, năm sản xuất và lực phá hủy. Việc ghi nhãn phải dễ đọc, bền và không tẩy xóa được.

- Đóng gói cách điện: Cách điện phải được xếp cẩn thận trong thùng gỗ, carton v.v. đảm bảo cách điện không bị hư hỏng trong quá trình vận chuyển

E. Quy định mẫu thử cho cách điện:

a. Quy định số lượng lấy mẫu:

- Quy định số lượng lấy mẫu như sau:

Số lượng mỗi chủng loại cách điện	Đơn vị tính	Số lượng lấy mẫu	Ghi chú
Dưới 100	Không yêu cầu lấy mẫu		
Từ trên 100 đến 300	Bát	5	
Từ trên 300 đến 2000	Bát	7	
Từ trên 2000 đến 5000	Bát	12	
Từ trên 5000 đến 10000	Bát	18	
Trên 10000	Bát	24	

- Các mẫu thử nghiệm đạt tiêu chuẩn sẽ chỉ lưu mỗi chủng loại 01 mẫu duy nhất. Số còn lại hoàn trả cho đơn vị mua sắm sau khi dán tem thử nghiệm để tiếp tục sử dụng cho dự án, hoặc để lưu trữ, đối chiếu với sản phẩm lắp đặt thực tế trên lưới. Các nội dung quy định khác không thay đổi.

b. Quy định về thử nghiệm lắp lại và xử lý khi thử nghiệm không đạt:

- Trong quá trình thử nghiệm mẫu điển hình một số chủng loại VTTB, khi gặp trường hợp có duy nhất một hạng mục thử nghiệm không đạt (trên một mẫu duy nhất), cho phép chủ đầu tư và đơn vị thử nghiệm lựa chọn xác suất thêm 02 mẫu khác cùng lô hàng đã tập kết ban đầu, để tiến hành lại hạng mục thử nghiệm không đạt đó. (1) Trường hợp vẫn có mẫu không đạt hạng mục này thì lập biên bản thử nghiệm kết luận hạng mục thử nghiệm VTTB này không đạt tiêu chuẩn; (2) Trường hợp cả hai mẫu thử nghiệm lặp lại đều đạt thì có thể kết luận hạng mục thử nghiệm này đạt tiêu chuẩn, tuy nhiên vẫn phải đối trả sản phẩm có hạng mục không đạt ban đầu. Sản phẩm đối trả phải được thử nghiệm đầy đủ các hạng mục theo quy định.

(Chi tiết áp dụng quy ước thử nghiệm lặp lại xem tại điểm c dưới đây)

- Trường hợp một mẫu VTTB lựa chọn xác suất có hơn một hạng mục thử nghiệm không đạt, hoặc có từ hai mẫu trở lên đều có hạng mục không đạt, thì không được áp dụng quy ước này mà phải kết luận không đạt tiêu chuẩn.

c. Chủng loại VTTB áp dụng thử nghiệm lặp lại và định hướng xử lý khi có kết quả

STT	Chủng loại VTTB	Hạng mục thử nghiệm	Thử nghiệm lặp lại	Xử lý khi kết quả cuối cùng không đạt	Thử nghiệm VTTB thay thế
(1)	(2)	(3)	(4)	(5)	(6)
1	Cách điện	Các hạng mục quy định	Áp dụng	Trả lại chủng loại sản phẩm có mẫu thử không đạt	Lấy mẫu xác suất thí nghiệm lại chủng loại thay thế

Lưu ý: Khi có kết quả thử nghiệm mẫu VTTB không đạt, chỉ cho phép nhà thầu cung cấp đối trả lại một lần. Mọi chi phí thử nghiệm VTTB cấp lại (như cột 6 tại bảng trên) và các phát sinh khác do nhà thầu chịu trách nhiệm. Trường hợp lô VTTB cấp lại vẫn có hạng mục thử nghiệm không đạt sẽ không được áp dụng bước thử nghiệm lặp lại, đồng thời tiến hành các thủ tục hủy bỏ hợp đồng theo quy định.

F. Bảng thông số kỹ thuật

TT	Hạng mục	Đơn vị	Yêu cầu
1	Tiêu chuẩn áp dụng		TCVN 7998-2, IEC 60305, IEC 60471, IEC 60120, IEC 60383-2, IEC 60383-1 hoặc các tiêu chuẩn tương đương
2	Đặc tính của 01 bất cách điện		
2.1	Kiểu khớp nối		Lựa chọn theo thiết kế, là kiểu

TT	Hạng mục	Đơn vị	Yêu cầu
			(i) Khớp nối kiểu móc treo đầu tròn (Ball and Socket, IEC 60120) hoặc
2.2	Vật liệu cách điện		Thủy tinh cường lực (hoặc thủy tinh cường lực an toàn)
	Kích thước:		Theo thiết kế, phù hợp với bảng đặc tính kỹ thuật của cách điện (bảng 1.1)
	+ Chiều cao bát cách điện	mm	> 146
	+ Đường kính	mm	> 280
	+ Chiều dài dòng rò	mm	> 440
2.3	Độ bền điện:		
	Điện áp chịu đựng tần số nguồn 50Hz, 1 phút (trạng thái khô)	kVrms	> 70
	Điện áp chịu đựng tần số nguồn 50Hz, 1 phút (trạng thái ướt)	kVrms	> 40
	Điện áp chịu đựng xung sét	kVpeak	> 100
	Điện áp đánh thủng nhỏ nhất	kVrms	> 120
2.4	Độ bền cơ (tải trọng phá hủy)		
	Chuỗi cách điện treo	kN	70
	Chuỗi cách điện néo	kN	70
3	Các thành phần chính của 01 chuỗi cách điện		
3.1	Chuỗi cách điện đỡ:		Theo bản vẽ thiết kế dự án
	Gu-dông treo chuỗi		Vật liệu chế tạo là thép mạ kẽm nhúng nóng. Tải trọng phá hủy theo giá trị tính toán
	Móc treo chữ U		
	Vòng treo đầu tròn		
	Mắt nối trung gian		
	Khóa đỡ dây dẫn		
	Phụ kiện mạ kẽm		Đáp ứng
	Số bát cách điện	bát	Theo tính toán thiết kế

TT	Hạng mục	Đơn vị	Yêu cầu
3.2	Chuỗi cách điện néo:		Theo bản vẽ thiết kế dự án
	Móc treo chữ U		Vật liệu chế tạo là thép mạ kẽm nhúng nóng. Tải trọng phá hủy theo giá trị tính toán
	Mắt nối điều chỉnh		
	Vòng treo đầu tròn		
	Mắt nối đơn		
	Mắt nối kép		
	Mắt nối lắp ráp		
	Mắt nối trung gian		
	Khóa néo dây dẫn		
	Phụ kiện mạ kẽm		Đáp ứng
	Số bát cách điện	bát	Theo tính toán thiết kế

28. Phụ kiện sứ chuỗi:

Phụ kiện chuỗi néo, đỡ.

- Chuỗi sứ néo đơn Thủy tinh, dùng cho dây trần, phụ kiện gồm:
 - + 03(04) bát Thủy tinh (03 bát cấp điện áp 22kV, 04 bát cấp điện áp 35kV)
 - + 02 móc treo chữ U
- + 01 vòng treo đầu tròn
 - + 01 mắc nối kép
- + 01 mắt nối trung gian đơn
 - + 01 khóa néo Bulong
- Chuỗi sứ néo kép Thủy tinh, dùng cho dây trần, phụ kiện gồm:
 - + 06(08) bát Thủy tinh (06 bát cấp điện áp 22kV, 08 bát cấp điện áp 35kV)
 - + 03 móc treo chữ U
 - + 01 Mắc nối trung gian kép
- + 01 Khánh đơn
- + 02 Vòng treo chữ U
 - + 02 mắc nối đơn
- + 01 mắt nối trung gian đơn
- + 01 Khánh kép
 - + 01 khóa néo Bulong

Sử dụng: Móc treo chữ U (Shackles) loại MT-70kN; Mắc nối trung gian (Extension link) loại NG-70kN; Vòng treo đầu tròn (Yoke plate) loại VT-70kN; Mắc nối kép (Sđộ Cket clevis) loại WS-7; Khóa néo (strain clamp for ACSR) loại NLL-3-70kN cho dây dẫn

* Ghi chú: Đối với tất cả các phụ kiện liên kết nêu trên:

- Các chi tiết được mạ kẽm nhúng nóng bề dày lớp mạ $\geq 85\mu\text{m}$;

- Riêng máng giữ cáp được chế tạo hoàn toàn bằng vật liệu hợp kim nhôm không gỉ.
- Các thông số phụ gồm: Các kích thước gia công uốn, cắt, dập đột. Có thể lấy giống bảng thông số nêu trên hoặc tương đương.
- Các thông số và số lượng phụ kiện theo bản vẽ chi tiết Chuỗi néo, chuỗi đỡ thủy tinh

24. Biến dòng điện hạ thế loại đúc liền khối

TT	Mô tả	Yêu cầu
1	Nhà sản xuất/Nước sản xuất	Nêu rõ
2	Năm sản xuất	≥2024
3	Mã hiệu	Nêu rõ
4	Tiêu chuẩn quản lý chất lượng sản phẩm:	ISO 9001:2015
5	Tiêu chuẩn áp dụng	IEC 60044-1:2013; TCVN 7697-1:2007; IEC 61869-1,2
6	Loại	1 pha; biến dòng hình xuyên, Epoxy đúc; dùng cho trong nhà và ngoài trời
7	Điện áp định mức	≥400V
8	Dòng điện sơ cấp định mức In(A)	400, 500
9	Tỷ số biến	400/5A 500/5A
10	Dòng điện động định mức tối thiểu	2,5x Ith
11	Số cuộn thứ cấp	1
12	Cấp chính xác	0,5
13	Tần số	50Hz
14	Công suất định mức	+ ≤5VA đối với biến dòng có In < 200A + ≤10VA đối với biến dòng có 200 ≤ In ≤ 300A + ≤15VA đối với biến dòng có In ≥ 400A
15	Mức chịu đựng điện áp xung sét(1,2/50μs)	6kVp
16	Mức chịu đựng điện áp tần số công nghiệp trong 1 phút	3kVrms
17	Giới hạn độ tăng nhiệt độ	≤50 độ C
18	Đường kính trong vòng xuyên	Đường kính trong của vòng xuyên phải phù hợp để luồn các dây cáp đồng, nhôm bọc cách điện XLPE/PVC 0,6/1kV có tiết diện tương ứng với các dòng điện định mức như yêu cầu tại Mục 8

19	Nhiệt độ môi trường làm việc tối đa	50 độ C
20	Độ ẩm môi trường tương đối	Đến 90% không đọng sương
22	Phụ kiện bao gồm	- Bu lông, đai ốc, vòng đệm, phù hợp để đấu nối với cáp đồng nhị thứ - Nắp hộp đấu dây cáp nhị thứ có vị trí để niêm chì
23	Thử nghiệm	1. Thực hiện bởi phòng thử nghiệm độc lập trên biến dòng điện chào và trong hồ sơ dự thầu, bao gồm: - Thử nghiệm dòng điện ngắn hạn. - Thử nghiệm độ tăng nhiệt. - Thử nghiệm xung sét. - Thử độ bền điện áp tần số công nghiệp. - Xác định sai số. 2. Thử nghiệm thường xuyên (thử nghiệm xuất xưởng): thực hiện bởi nhà sản xuất trên từng biến dòng điện riêng rẽ và cung cấp cho bên mua khi giao hàng, bản thử nghiệm các nội dung gồm kiểm tra việc ghi nhãn các đầu nối, thử nghiệm mức chịu đựng điện áp tần số công nghiệp cuộn sơ cấp và thứ cấp và xác định sai số.
24	Tài liệu kỹ thuật, hướng dẫn sử dụng, catalog/bản vẽ.	Kèm theo hồ sơ dự thầu

29.Đầu cốt đồng nhôm các loại:

Thông số kỹ thuật:

Stt	Mô tả	Yêu cầu
1	Tên nhà sản xuất/Năm Sản xuất	Khai báo/ Yêu cầu \geq năm 2024
2	Xuất xứ	Khai báo
3	Mã hiệu với các cỡ dây	Khai báo
	C-A 50	Khai báo
	C-A 70	Khai báo
	C-A 95	Khai báo
	C-A 120	Khai báo
4	Tiêu chuẩn quản lý chất lượng	ISO 9000

5	Tiêu chuẩn áp dụng	AS 1154.1 và TCVN 3624-81 hoặc tương đương
6	Loại	Cosse ép là loại làm bằng đồng, mạ thiếc tại phần thân ống, bản cực đầu nối vào thiết bị khác bằng đồng. chịu lực cao, có tính dẫn điện tốt, bản cực 1 lỗ hoặc hai lỗ Bên trong của các ống ép phải được bơm sơn compound gia tăng tiếp xúc điện Bề mặt tiếp xúc của bản cực phẳng, không bị rỗ
7	Loại đai ép cho cosse ép	Loại lục giác.
8	Số lượng vị trí để thực hiện hiện các mối ép	Số vị trí ép dây
	C-A 50	1
	C-A 70	1
	C-A 95	1
	C-A 120	1
9	Tiết diện của dây dẫn (mm) ²	
	C-A 50	50
	C-A 70	70
	C-A 95	95
	C-A 120	120
10	Kích thước và tiết diện của cosse ép được thiết kế đảm bảo đúng tiết diện của cáp và chịu được dòng điện liên tục như sau:	
	C-A 50	220 A
	C-A 70	270 A
	C-A 95	320 A
	C-A 120	380 A
11	Đường kính trong của ống đồng [mm]	Phù hợp với tiết diện dây dẫn
12	Khả năng chịu được dòng điện ngắn mạch (ka/2s)	
	C-A 50	3.1
	C-A 70	4.3
	C-A 95	5.9

	C-A 120	7.4
13	Điện trở của ống nối sau khi ép	Không vượt quá 120% của dây dẫn có chiều dài tương đương
14	Nhiệt độ ổn định của đầu cốt khi mang dòng định mức sau khi ép	$\leq 800^{\circ}\text{C}$
15	Ghi nhãn	Mỗi cosse ép phải có các ký hiệu được khắc chìm trên thân cosse không phai như sau: Tên nhà sản xuất, Mã hiệu của sản phẩm; loại dây dẫn, tiết diện của dây dẫn. Các vị trí ép phải được khắc chìm thể hiện vị trí ép đáp ứng tiêu chuẩn kỹ thuật.
16	Catalogue / Bảng vẽ của nhà sản xuất thể hiện các kích thước và thông số kỹ thuật.	Được nộp cùng với hồ sơ thầu
17	Kiểm tra và thử nghiệm	Đáp ứng yêu cầu
	Thí nghiệm điển hình	Đáp ứng yêu cầu
	Thí nghiệm xuất xưởng	Đáp ứng yêu cầu
	Thí nghiệm nghiệm thu	Đáp ứng yêu cầu

B. KIỂM TRA VÀ THỬ NGHIỆM

1. Thử nghiệm xuất xưởng (Routine tests):

Các biên bản thử nghiệm xuất xưởng được thực hiện bởi nhà sản xuất trên mỗi sản phẩm sản xuất ra tại nhà sản xuất để chứng minh khả năng đáp ứng các yêu cầu kỹ thuật hợp đồng sẽ được nộp cho người mua khi giao hàng. Các thử nghiệm phải được thực hiện theo tiêu chuẩn IEC AS 1154.1 và TCVN 3624-81 hoặc tương đương:

Kiểm tra các kích thước

Kiểm tra các ký hiệu

Thử nghiệm điển hình (Type tests):

Các biên bản thử nghiệm điển hình được thực hiện bởi một phòng thí nghiệm độc lập trên các sản phẩm tương tự phải được đệ trình trong hồ sơ dự thầu để chứng minh khả năng đáp ứng hoặc cao hơn yêu cầu của đặc tính kỹ thuật này. Các thử nghiệm này phải được thực hiện theo tiêu chuẩn IEC AS 1154.1 và TCVN 3624-81 hoặc tương đương:

Đo điện trở tiếp xúc (Measurement of contact resistance)

Độ tăng nhiệt khi mang dòng định mức (Temperature rise)

Thử khả năng chịu đựng chu kỳ nhiệt (Heating cycle test)

Trong trường hợp thử nghiệm điển hình chỉ được thực hiện bởi phòng thí nghiệm thử nghiệm của chính nhà sản xuất, kết quả thử nghiệm có thể được chấp nhận với

điều kiện thử nghiệm được chứng kiến hoặc chứng nhận bởi một đại diện được ủy quyền từ các cơ quan kiểm tra quốc tế độc lập (ví dụ như KEMA, CESI, SGS, vv...) hoặc phòng thử nghiệm của nhà sản xuất đã được công nhận hợp lệ, bởi một cơ quan công nhận quốc tế, để thực hiện theo tiêu chuẩn ISO/IEC 17025 tiêu chuẩn (Yêu cầu chung về năng lực của các phòng thử nghiệm và hiệu chuẩn).

Nội dung biên bản thử nghiệm phải trình bày tất cả các thông tin như tên, địa chỉ, chữ ký và / hoặc con dấu của phòng thí nghiệm, (ii.) các mẫu thử, hạng mục kiểm tra, các tiêu chuẩn áp dụng, khách hàng, ngày thử nghiệm, ngày phát hành, vị trí thử nghiệm, chi tiết thử nghiệm, phương pháp thử, kết quả thử, sơ đồ mạch, vv, và (iii.) thông số, loại sản phẩm, nhà sản xuất, nước xuất xứ, chi tiết kỹ thuật của sản phẩm được thử nghiệm để xem xét chấp nhận được

3. Thử nghiệm nghiệm thu

Khi tiếp nhận hàng hoá, Bên Mua và Bên Bán sẽ tiến hành lấy mẫu để thử nghiệm tại một Đơn vị thử nghiệm độc lập (Quatest) dưới sự chấp thuận của Bên Mua để chứng minh hàng giao đáp ứng yêu cầu kỹ thuật của hợp đồng. Bên Mua có quyền yêu cầu trực tiếp chứng kiến công tác thử nghiệm này.

Số lượng mẫu thử như sau:

Số lượng mẫu thử (p)	Số lượng của một lô (n)	Hạng mục thử
p=1	$n < 50$	i
p=1	$50 \leq n < 100$	i ii, iii
p=2	$100 \leq n < 200$	i ii, iii
p = 3	$200 \leq n < 500$	i, ii, iii
p = 4	$500 \leq n$	i, ii, iii

Số lượng sản phẩm dùng cho thử nghiệm nghiệm thu không bao gồm trong số lượng sản phẩm được cung cấp trong bảng phạm vi cung cấp của hồ sơ mời thầu/hợp đồng. Tất cả các chi phí kiểm tra và thử nghiệm bao gồm trong giá chào.

Nếu có hai hoặc hơn hai mẫu thử nào đó không đạt yêu cầu coi như lô hàng không đạt yêu cầu thử nghiệm nghiệm thu và bên mua sẽ có quyền từ chối không nhận hàng mà không chịu bất kỳ một phí tổn nào.

Nếu chỉ một mẫu thử không đạt yêu cầu, thì việc lấy mẫu thử nghiệm lại sẽ được thực hiện lại trên các mẫu mới với số lượng gấp đôi số lượng lần lấy đầu tiên.

Nếu có một hoặc hơn một mẫu thử nào đó không đạt yêu cầu sau lần thử nghiệm lại thì coi như lô hàng không đáp ứng yêu cầu kỹ thuật của hợp đồng.

Các hạng mục thử nghiệm bao gồm như sau:

- i) Kiểm tra ngoại quan, đo kích thước
- ii) Độ tăng nhiệt khi mang dòng định mức (Temperature rise)
- iii) Đo điện trở tiếp xúc (Measurement of contact resistance)

30. Đầu cốt đồng các loại:

A. THÔNG SỐ KỸ THUẬT

Stt	Mô tả	Yêu cầu	Ghi chú
1	Tên nhà sản xuất/Năm sản xuất	Khai báo/ Yêu cầu \geq năm thứ n-1	
2	Xuất xứ	Khai báo	
3	Mã hiệu với các cỡ dây	Khai báo	
	C 35	Khai báo	
	C 95	Khai báo	
	C 120	Khai báo	
	C150	Khai báo	
	C 240	Khai báo	
4	Tiêu chuẩn quản lý chất lượng	ISO 9000	
5	Tiêu chuẩn áp dụng	AS 1154.1 và TCVN 3624-81 hoặc tương đương	
6	Loại	Cosse ép là loại làm bằng đồng mạ thiếc, chịu lực cao, có tính dẫn điện tốt, bản cực 1 lỗ hoặc 2 lỗ Bên trong của các ống ép phải được bơm sẵn compound gia tăng tiếp xúc điện, có lắp bịt casu ở phần đầu ống chờ Bề mặt tiếp xúc của bản cực phẳng, không bị rỉ	
7	Loại đai ép cho cosse ép	Loại lục giác.	
8	Số lượng vị trí để thực hiện hiện các mối ép	Số vị trí ép dây	
	C 35	1	
	C 95	1	
	C 120	1	
	C150	1	
	C 240	2	
9	Tiết diện của dây dẫn [mm ²]		
	C 35	35	
	C 95	95	
	C 120	120	
	C150	150	
	C 240	240	

Stt	Mô tả	Yêu cầu	Ghi chú
10	Đường kính trong của ống đồng [mm]	Phù hợp với tiết diện dây dẫn	
11	Kích thước và tiết diện của cosse ép được thiết kế đảm bảo đúng tiết diện của cáp và chịu được dòng điện liên tục như sau: [A]		
	C 35	220	
	C 95	340	
	C 120	420	
	C150	540	
	C 240	630	
12	Khả năng chịu được dòng điện ngắn mạch [ka/2s]		
	C 35	3,6	
	C 95	9,9	
	C 120	12,5	
	C150	15,6	
	C 240	24,9	
13	Điện trở của mối nối sau khi ép	Không vượt quá 120% của dây dẫn có chiều dài tương đương	
14	Nhiệt độ ổn định của đầu cốt khi mang dòng định mức sau khi ép	$\leq 800C$	
15	Các ký mã hiệu	Mỗi cosse ép phải có các ký hiệu được khắc chìm / nổi không phai như sau: Tên nhà sản xuất, Mã hiệu của sản phẩm; loại dây dẫn, tiết diện của dây dẫn. Có các vị trí ép phải được khắc chìm.	
16	Catalogue / Bảng vẽ của nhà sản xuất thể hiện các kích thước và thông số kỹ thuật.	Được nộp cùng với hồ sơ thầu	
17	Kiểm tra và thử nghiệm	Đáp ứng yêu cầu	
	Thí nghiệm điển hình	Đáp ứng yêu cầu	

Stt	Mô tả	Yêu cầu	Ghi chú
	Thí nghiệm xuất xưởng	Đáp ứng yêu cầu	
	Thí nghiệm nghiệm thu	Đáp ứng yêu cầu	

B. KIỂM TRA VÀ THỬ NGHIỆM

1. Thử nghiệm xuất xưởng (Routine tests):

Các biên bản thử nghiệm xuất xưởng được thực hiện bởi nhà sản xuất trên mỗi sản phẩm sản xuất ra tại nhà sản xuất để chứng minh khả năng đáp ứng các yêu cầu kỹ thuật hợp đồng sẽ được nộp cho người mua khi giao hàng. Các thử nghiệm phải được thực hiện theo tiêu chuẩn IEC AS 1154.1 và TCVN 3624-81 hoặc tương đương:

Kiểm tra các kích thước

Kiểm tra các ký hiệu

Thử nghiệm điển hình (Type tests):

Các biên bản thử nghiệm điển hình được thực hiện bởi một phòng thí nghiệm độc lập trên các sản phẩm tương tự phải được đệ trình trong hồ sơ dự thầu để chứng minh khả năng đáp ứng hoặc cao hơn yêu cầu của đặc tính kỹ thuật này. Các thử nghiệm này phải được thực hiện theo tiêu chuẩn IEC AS 1154.1 và TCVN 3624-81 hoặc tương đương:

Đo điện trở tiếp xúc (Measurement of contact resistance)

Độ tăng nhiệt khi mang dòng định mức (Temperature rise)

Thử khả năng chịu đựng chu kỳ nhiệt (Heating cycle test)

Trong trường hợp thử nghiệm điển hình chỉ được thực hiện bởi phòng thí nghiệm thử nghiệm của chính nhà sản xuất, kết quả thử nghiệm có thể được chấp nhận với điều kiện thử nghiệm được chứng kiến hoặc chứng nhận bởi một đại diện được ủy quyền từ các cơ quan kiểm tra quốc tế độc lập (ví dụ như KEMA, CESI, SGS, vv...) hoặc phòng thử nghiệm của nhà sản xuất đã được công nhận hợp lệ, bởi một cơ quan công nhận quốc tế, để thực hiện theo tiêu chuẩn ISO/IEC 17025 tiêu chuẩn (Yêu cầu chung về năng lực của các phòng thử nghiệm và hiệu chuẩn).

Nội dung biên bản thử nghiệm phải trình bày tất cả các thông tin như tên, địa chỉ, chữ ký và / hoặc con dấu của phòng thí nghiệm, (ii.) các mẫu thử, hạng mục kiểm tra, các tiêu chuẩn áp dụng, khách hàng, ngày thử nghiệm, ngày phát hành, vị trí thử nghiệm, chi tiết thử nghiệm, phương pháp thử, kết quả thử, sơ đồ mạch, vv, và (iii.) thông số, loại sản phẩm, nhà sản xuất, nước xuất xứ, chi tiết kỹ thuật của sản phẩm được thử nghiệm để xem xét chấp nhận được

3. Thử nghiệm nghiệm thu

Khi tiếp nhận hàng hoá, Bên Mua và Bên Bán sẽ tiến hành lấy mẫu để thử nghiệm tại một Đơn vị thử nghiệm độc lập (Quatest) dưới sự chấp thuận của Bên Mua để chứng minh hàng giao đáp ứng yêu cầu kỹ thuật của hợp đồng. Bên Mua có quyền yêu cầu trực tiếp chứng kiến công tác thử nghiệm này.

Số lượng mẫu thử như sau:

Số lượng mẫu thử (p)	Số lượng của một lô (n)	Hạng mục thử
p=1	$n < 50$	i
p=1	$50 \leq n < 100$	i, ii, iii
p=2	$100 \leq n < 200$	i, ii, iii
p = 3	$200 \leq n < 500$	i, ii, iii
p = 4	$500 \leq n$	i, ii, iii

Số lượng sản phẩm dùng cho thử nghiệm nghiệm thu không bao gồm trong số lượng sản phẩm được cung cấp trong bảng phạm vi cung cấp của hồ sơ mời thầu/hợp đồng. Tất cả các chi phí kiểm tra và thử nghiệm bao gồm trong giá chào.

Nếu có hai hoặc hơn hai mẫu thử nào đó không đạt yêu cầu coi như lô hàng không đạt yêu cầu thử nghiệm nghiệm thu và bên mua sẽ có quyền từ chối không nhận hàng mà không chịu bất kỳ một phí tổn nào.

Nếu chỉ một mẫu thử không đạt yêu cầu, thì việc lấy mẫu thử nghiệm lại sẽ được thực hiện lại trên các mẫu mới với số lượng gấp đôi số lượng lần lấy đầu tiên.

Nếu có một hoặc hơn một mẫu thử nào đó không đạt yêu cầu sau lần thử nghiệm lại thì coi như lô hàng không đáp ứng yêu cầu kỹ thuật của hợp đồng.

Các hạng mục thử nghiệm bao gồm như sau:

- i) Kiểm tra ngoại quan, đo kích thước
- ii) Độ tăng nhiệt khi mang dòng định mức (Temperature rise)
- iii) Đo điện trở tiếp xúc (Measurement of contact resistance)

31. Cặp cáp 3 bu lông các loại:

YÊU CẦU KỸ THUẬT

Stt	Mô tả	Yêu cầu	Ghi chú
	Tên nhà sản xuất/năm sản xuất	Khai báo/ Yêu cầu \geq năm 2024	
	Xuất xứ	Khai báo	
	Mã hiệu A120-150 to A70-95	Khai báo	
	Tiêu chuẩn quản lý chất lượng	ISO 9000	
	Tiêu chuẩn áp dụng	AS 1154.1 và TCVN 3624-81 hoặc tương đương	
	Loại - Thân kẹp - Bu lông	Kẹp rẽ nhánh song song là loại có 2 rãnh để đấu nối với 2 dây dẫn. Thân kẹp rẽ nhánh làm bằng nhôm/hợp kim nhôm chịu lực cao, đúc bằng áp lực, có tính dẫn điện tốt. Bên trong của các rãnh phải được sơn	

Stt	Mô tả	Yêu cầu	Ghi chú
		sẵn compound gia tăng tiếp xúc điện. Có ít nhất 2 bulông xiết bằng thép mạ nhôm nóng hoặc bằng thép không rỉ, bu lông dạng cổ vuông chống xoay khi xiết.	
	Tiết diện của dây dẫn Al hoặc ACSR [mm ²] A120-150 to A70-95	Dây chính / dây rẽ 120-150 / 70-95	
	Đường kính của dây dẫn Al hoặc ACSR [mm] A120-150 to A70-95	Dây chính / dây rẽ 14,00-17,40 / 10,65-12,55	
	Dòng điện định mức A120-150 to A70-95	440A	
	Điện trở tiếp xúc của kẹp sau khi kẹp	Không vượt quá 120% của dây dẫn có chiều dài tương đương	
	Nhiệt độ ổn định của kẹp khi mang dòng định mức	< = 800C	
	Khả năng chịu dòng ngắn mạch tương ứng với tiết diện cáp : A120-150 to A70-95	kA/2s 5,9	
	Các ký mã hiệu	Trên mỗi kẹp phải có các ký hiệu được khắc chìm / nổi không phai như sau: Tên nhà sản xuất, Mã hiệu của sản phẩm; loại dây dẫn, tiết diện của dây dẫn.	
	Catalogue / Bảng vẽ của nhà sản xuất thể hiện các kích thước và thông số kỹ thuật.	Được nộp cùng với hồ sơ thầu	
	Kiểm tra và thử nghiệm	Đáp ứng yêu cầu	
	Thí nghiệm điển hình	Đáp ứng yêu cầu	
	Thí nghiệm xuất xưởng	Đáp ứng yêu cầu	
	Thí nghiệm nghiệm thu	Đáp ứng yêu cầu	

C. KIỂM TRA VÀ THỬ NGHIỆM

1. Thử nghiệm xuất xưởng:

Các biên bản thử nghiệm xuất xưởng được thực hiện bởi nhà sản xuất trên mỗi sản phẩm sản xuất ra tại nhà sản xuất để chứng minh khả năng đáp ứng các yêu cầu kỹ thuật hợp đồng sẽ được nộp cho người mua khi giao hàng. Các thử nghiệm phải được thực hiện theo tiêu chuẩn IEC AS 1154.1 và TCVN 3624-81 hoặc tương đương:

Kiểm tra các kích thước

Kiểm tra các ký hiệu

Thử nghiệm điện hình

Các biên bản thử nghiệm điện hình được thực hiện bởi một phòng thí nghiệm độc lập trên các sản phẩm tương tự phải được đệ trình trong hồ sơ dự thầu để chứng minh khả năng đáp ứng hoặc cao hơn yêu cầu của đặc tính kỹ thuật này. Các thử nghiệm này phải được thực hiện theo tiêu chuẩn IEC AS 1154.1 và TCVN 3624-81 hoặc tương đương:

1) Đo điện trở tiếp xúc (Measurement of contact resistance)

2) Độ tăng nhiệt khi mang dòng định mức (Temperature rise)

3) Thử khả năng chịu đựng chu kỳ nhiệt (Heating cycle test)

Trong trường hợp thử nghiệm điện hình chỉ được thực hiện bởi phòng thí nghiệm thử nghiệm của chính nhà sản xuất, kết quả thử nghiệm có thể được chấp nhận với điều kiện thử nghiệm được chứng kiến hoặc chứng nhận bởi một đại diện được ủy quyền từ các cơ quan kiểm tra quốc tế độc lập (ví dụ như KEMA, CESI, SGS, vv...) hoặc phòng thử nghiệm của nhà sản xuất đã được công nhận hợp lệ, bởi một cơ quan công nhận quốc tế, để thực hiện theo tiêu chuẩn ISO/IEC 17025 tiêu chuẩn (Yêu cầu chung về năng lực của các phòng thử nghiệm và hiệu chuẩn).

Nội dung biên bản thử nghiệm phải trình bày tất cả các thông tin như tên, địa chỉ, chữ ký và / hoặc con dấu của phòng thí nghiệm, (ii.) các mẫu thử, hạng mục kiểm tra, các tiêu chuẩn áp dụng, khách hàng, ngày thử nghiệm, ngày phát hành, vị trí thử nghiệm, chi tiết thử nghiệm, phương pháp thử, kết quả thử, sơ đồ mạch, vv, và (iii.) thông số, loại sản phẩm, nhà sản xuất, nước xuất xứ, chi tiết kỹ thuật của sản phẩm được thử nghiệm để xem xét chấp nhận được

Sản phẩm chào không tuân thủ các yêu cầu thử nghiệm nói trên sẽ bị loại.

Thử nghiệm nghiệm thu

Khi tiếp nhận hàng hoá, Bên Mua và Bên Bán sẽ tiến hành lấy mẫu để thử nghiệm tại một Đơn vị thử nghiệm độc lập (Quatest) dưới sự chấp thuận của Bên Mua để chứng minh hàng giao đáp ứng yêu cầu kỹ thuật của hợp đồng. Bên Mua có quyền yêu cầu trực tiếp chứng kiến công tác thử nghiệm này.

Số lượng mẫu thử như sau:

Số lượng mẫu thử (p)	Số lượng của một lô (n)	Hạng mục thử
p=1	$n < 50$	i
p=1	$50 \leq n < 100$	i ii, iii

p=2	$100 \leq n < 200$	i ii, iii
p = 3	$200 \leq n < 500$	i, ii, iii
p = 4	$500 \leq n$	i, ii, iii

Số lượng Kẹp dùng cho thử nghiệm nghiệm thu không bao gồm trong số lượng Kẹp được cung cấp trong bảng phạm vi cung cấp của hồ sơ mời thầu/hợp đồng. Tất cả các chi phí kiểm tra và thử nghiệm bao gồm trong giá chào.

Nếu có hai hoặc hơn hai mẫu thử nào đó không đạt yêu cầu coi như lô hàng không đạt yêu cầu thử nghiệm nghiệm thu và bên mua sẽ có quyền từ chối không nhận hàng mà không chịu bất kỳ một phí tổn nào.

Nếu chỉ một mẫu thử không đạt yêu cầu, thì việc lấy mẫu thử nghiệm lại sẽ được thực hiện lại trên các mẫu mới với số lượng gấp đôi số lượng lần lấy đầu tiên.

Nếu có một hoặc hơn một mẫu thử nào đó không đạt yêu cầu sau lần thử nghiệm lại thì coi như lô hàng không đáp ứng yêu cầu kỹ thuật của hợp đồng.

Các hạng mục thử nghiệm bao gồm như sau:

- i) Kiểm tra ngoại quan, đo kích thước
- ii) Độ tăng nhiệt khi mang dòng định mức (Temperature rise)
- iii) Đo điện trở tiếp xúc (Measurement of contact resistance)

32. Hộp đầu cáp ngầm co ngót ngoài trời 35kV

A Điều kiện chung

1. Điều kiện môi trường làm việc của vật tư thiết bị

Nhiệt độ môi trường lớn nhất	45oC
Nhiệt độ môi trường nhỏ nhất	0 oC
Khí hậu	Nhiệt đới, nóng ẩm
Độ ẩm cực đại	100%
Độ cao lắp đặt thiết bị so với mực nước biển	Đến 1000 m

2. Điều kiện vận hành của hệ thống điện

Điện áp danh định của hệ thống (kV)	35
Sơ đồ nối	3 pha 3 dây
Chế độ nối đất trung tính	Trung tính cách ly hoặc nối đất qua trở kháng
Điện áp làm việc lớn nhất của thiết bị (kV)	38,5
Tần số (Hz)	50

B. Yêu cầu chung:

Cấu trúc

Loại: Co ngót, sử dụng ngoài trời.

Hộp đầu cáp 35 kV có thể dùng để đấu nối cả hai loại cáp ngầm 35 kV cách điện XLPE hay EPR đến thanh cái đồng, đường dây trên không và cáp ngầm.

Hộp đầu cáp bao gồm:

Tất cả các vật tư cần thiết để khôi phục lại các lớp của cáp ngầm như lớp màn chắn lõi, cách điện, màn chắn của cách điện, lớp bọc bên trong, lớp bọc phân cách, lớp giáp bảo vệ và lớp vỏ ngoài nhằm đảm bảo cấu trúc phần đầu cáp tương đương với cấu trúc cáp được đấu nối.

Chiều dài của phần dây tiếp địa tối thiểu là 600mm. Tổng tiết diện của các dây tiếp địa tối thiểu bằng tổng tiết diện màn chắn đồng của các lõi.

Các vải làm sạch và dung môi làm sạch.

Đầu cáp sau khi lắp đặt có thể vận hành ngay sau khi hoàn tất lắp đặt.

Mỗi hộp đầu cáp được đóng gói trong hộp riêng biệt. Bên trong hộp phải có danh mục chi tiết trình bày loại và số lượng vật tư mỗi loại bên trong hộp và bản hướng dẫn lắp đặt đầu cáp.

Quy cách kỹ thuật của cáp dùng đầu nối:

Loại: 35kV-3x70 mm² được sản xuất theo IEC 60502-2.

Vật liệu làm lõi cáp: Đồng

Vật liệu cách điện: XLPE, EPR

Độ dày của lớp cách điện:

- Đối với cáp 20(U₀)/35kV: 8,8 mm.

Người mua phải mô tả cụ thể màn chắn kim loại (băng đồng hay sợi đồng) và tiết diện của loại cáp cần đấu nối khi mua sắm.

Lớp giáp: Theo IEC 60502-2.

Đặc tính kỹ thuật của hộp đầu cáp

Thông số kỹ thuật

Độ bền điện áp ở điều kiện khô 4,5U₀/05phút và/hoặc 4U₀/15phút

- Đối với cáp 20(U₀)/35kV: 90 kVAC/05phút và/hoặc 80 kVDC/15phút.

Độ bền điện áp xung:

- Đối với cáp 20(U₀)/35kV: 180kV.

Phóng điện cục bộ: tối đa 10 pC ở điện áp 1,73U₀.

Khả năng ổn định nhiệt trong 1s (nhiệt độ lõi trước ngắn mạch là 23°C và nhiệt độ lõi ở cuối quá trình ngắn mạch là 250°C, nhiệt độ môi trường từ 10°C đến 30°C): theo tiêu chuẩn VDE 0278-1 hoặc tương đương.

Khoảng cách rò tối thiểu: 25 mm/kV hoặc 31 mm/kV.

Đầu cáp có thể vận hành ở vị trí ướt.

Phụ kiện

i. Đối với hộp đầu cáp 3x70 mm² : 3 đầu cosses 70 mm².

Nhà sản xuất hộp đầu cáp phải xác nhận chất lượng đầu cosse cung cấp kèm theo hộp đầu cáp đảm bảo chất lượng, có thể sử dụng với hộp đầu cáp cung cấp.

Người mua có thể quy định cụ thể loại đầu cosse (loại ép, loại xiết bứt đầu bu lông v.v.), số lỗ bắt bu lông và khoảng cách giữa 2 lỗ bắt bu lông tại bản cực (phù hợp với thiết bị đóng cắt mua sắm) và đường kính trong/ngoài phù hợp với lõi cáp ngầm sử dụng.

TT	Mô tả	Đơn vị	Yêu cầu	Chào thầu
1	Nhà sản xuất/Nước sản xuất		Nêu rõ	
2	Năm sản xuất		Yêu cầu \geq năm 2024	
3	Mã hiệu		Nêu rõ	
4	Loại		Co rút nguội, lắp đặt ngoài trời	
5	Điện áp định mức	kV	35kV	
6	Vật liệu thân phễu cáp		Silicone có tính đàn hồi cao, không bị biến cứng mất tính đàn hồi, chịu được các ảnh hưởng lâu dài của môi trường.	
7	Chiều dài dòng rò của thân phễu cáp -U _{max} điện áp dây	mm/kV	≥ 25	
8	Có nhãn mác nhà sản xuất, năm sản xuất dập nổi hoặc in chìm lên thân		Đáp ứng	
9	Số lõi cáp		03 lõi	
10	Tiết diện cáp	mm ²	3x50mm ²	
11	Loại vật liệu cách điện của cáp		XLPE hoặc EPR	
12	Đầu Cosses	Cái	03 Cu/01 bộ 3 pha;	
13	Độ bền điện áp ở điều kiện khô 4,5U _o /05phút và/ hoặc 4U _o /15phút:			
-	Đối với cáp 20(U _o)/35kV	kVAC kVDC	90/05 phút 80/15 phút	
14	Độ bền điện áp xung:			
	Đối với cáp 20(U _o)/35kV:	kV	≥ 180	
15	Phóng điện cục bộ (1,73U _o)	pC	≤ 10	
16	Khả năng ổn định nhiệt trong 1s(nhiệt độ lõi trước ngắn mạch là		Theo tiêu chuẩn VDE0278-1	

TT	Mô tả	Đơn vị	Yêu cầu	Chào thầu
	230C và nhiệt độ lõi ở cuối quá trình ngắn mạch là 2500C, nhiệt độ môi trường từ 100C đến 300C)		hoặc tương đương	
17	Đầu cáp có thể vận hành ở vị trí ướt		Đáp ứng	
18	Phụ kiện hợp bộ kèm theo		Đáp ứng	
19	Tài liệu kỹ thuật, bản vẽ chế tạo. Danh mục các phụ kiện do nhà sản xuất cung cấp (kê chi tiết số lượng, chủng loại, kích thước) và chứng minh số lượng đủ để thi công.		Phải có	
20	Thử nghiệm điển hình (Type test) được chứng nhận bởi đơn vị độc lập.		Phải có	
21	Chứng chỉ hệ thống quản lý chất lượng theo tiêu chuẩn ISO 9001 còn hiệu lực hoặc tương đương của Nhà sản xuất		Phải có	

Các yêu cầu về thử nghiệm điển hình

Thử nghiệm điển hình được thực hiện theo IEC 60502-4:2010 (TCVN 5935-4:2013):

Trình tự thử 1:

Thử điện áp AC (4,5U_o/5 phút) và/hoặc DC (4U_o/15 phút) ở điều kiện khô và ướt (AC or DC voltage test and AC (wet) test).

Thử phóng điện cục bộ ở 1,73U_o (Partial discharge).

Thử điện áp xung ở nhiệt độ cáp cực đại trong điều kiện vận hành bình thường (Impulse at maximum cable conductor temperature in normal operation +5K to 10K).

Thử chu kỳ nhiệt trong môi trường không khí (Heating cycles in air).

Thử ngâm nước (immersion test).

Thử phóng điện cục bộ ở nhiệt độ cáp cực đại trong điều kiện vận hành và nhiệt độ môi trường xung quanh bình thường (Partial discharge at maximum cable conductor temperature in normal operation and ambient temperature).

Thử điện áp xung (Impulse).

Thử điện áp AC ở 2,5U_o/15 phút (AC voltage).

Kiểm tra ngoại quan (Examination).

Trình tự thử 2:

Thử điện áp AC (4,5U_o/05 phút) và/hoặc DC (4U_o/15 phút) ở điều kiện khô (AC or DC voltage).

Thử ổn định nhiệt đối với màn chắn (Thermal short circuit (screen)).

Thử ổn định nhiệt đối với lõi cáp (Thermal short circuit (conductor)).

Thử điện áp xung (Impulse).

Thử điện áp AC ở $2,5U_0/15$ phút (AC voltage).

Kiểm tra ngoại quan (Examination).

Trình tự thử 3:

Thử điện áp AC ($4,5U_0/05$ phút) và/hoặc DC ($4U_0/15$ phút) ở điều kiện khô (AC or DC voltage).

Thử ổn định nhiệt đối với màn chắn (Thermal short circuit (screen)).

Hạng mục này có thể thử kết hợp với thử ổn định động.

Thử ổn định nhiệt đối với lõi (Thermal short circuit (conductor)).

Hạng mục này có thể thử kết hợp với thử ổn định động.

Thử ổn định động (Dynamic short circuit).

Thử điện áp xung (Impulse).

Thử điện áp AC ở $2,5U_0/15$ phút (AC voltage).

Kiểm tra ngoại quan (Examination).

Trình tự thử 4:

Thử điện áp ở $1,25U_0/1000h$ trong môi trường sương muối (Salt fog).

Kiểm tra ngoại quan (Examination)

33. Hộp nối cáp 35kV:

A Điều kiện chung

1. Điều kiện môi trường làm việc của vật tư thiết bị

Nhiệt độ môi trường lớn nhất	45oC
Nhiệt độ môi trường nhỏ nhất	0 oC
Khí hậu	Nhiệt đới, nóng ẩm
Độ ẩm cực đại	100%
Độ cao lắp đặt thiết bị so với mực nước biển	Đến 1000 m

2. Điều kiện vận hành của hệ thống điện

Điện áp danh định của hệ thống (kV)	35
Sơ đồ nối	3 pha 3 dây
Chế độ nối đất trung tính	Trung tính cách ly hoặc nối đất qua trở kháng
Điện áp làm việc lớn nhất của thiết bị (kV)	38,5
Tần số (Hz)	50

B. Yêu cầu chung

1. Cấu trúc

Loại: đồ nhựa.

Hộp nối cáp 35kV có thể dùng để nối cáp ngầm 35kV cách điện XLPE hay EPR với cáp ngầm 35kV cách điện XLPE hay EPR.

Hộp nối cáp bao gồm:

a. Tất cả các vật tư cần thiết để khôi phục lại các lớp của cáp ngầm như lớp màn chắn lõi, cách điện, màn chắn của cách điện, lớp bọc bên trong, lớp bọc phân cách, lớp giáp bảo vệ và lớp vỏ ngoài nhằm đảm bảo độ Cấu trúc phần nối cáp tương đương với cấu trúc cáp được đấu nối.

+ Tổng tiết diện của các dây nối màn chắn đồng tối thiểu bằng tổng tiết diện màn chắn đồng của các lõi.

+ Đối với hộp nối loại đồ nhựa, nhựa cách điện và chất đóng rắn được đóng gói sao cho người sử dụng dễ dàng trộn lẫn mà không cần thêm bất kỳ dụng cụ nào khác.

b. Các vải làm sạch và dung môi làm sạch.

+ Cáp sau khi được nối có thể vận hành ngay sau khi hoàn tất lắp đặt.

+ Mỗi hộp nối phải được đóng gói trong hộp riêng biệt. Bên trong hộp phải có danh mục chi tiết trình bày loại và số lượng vật tư mỗi loại bên trong hộp và bản 2ướng dẫn lắp đặt hộp nối cáp.

Quy cách kỹ thuật của cáp dùng đầu nối:

Loại: 35kV-3x70mm² được sản xuất theo IEC 60502-2

Vật liệu làm lõi cáp: Đồng

Vật liệu cách điện: XLPE, EPR

Độ dày của lớp cách điện:

- Đối với cáp 20(U₀)/35kV: 8,8 mm

Màn chắn kim loại bằng đồng. Lớp giáp: Theo IEC 60502-2

Đặc tính kỹ thuật hộp nối cáp

1. Thông số kỹ thuật

a. Độ bền điện áp ở điều kiện khô 4,5U₀/05phút và/hoặc 4U₀/15phút:

- Đối với cáp 20(U₀)/35kV: 90 kVAC/05phút và/hoặc 80 kVDC/15phút.

b. Độ bền điện áp xung:

- Đối với cáp 20(U₀)/35kV: 180kV.

c. Phóng điện cục bộ: tối đa 10 pC ở điện áp 1,73U₀.

d. Khả năng ổn định nhiệt trong 1s (nhiệt độ lõi trước ngắn mạch là 23 °C là nhiệt độ lõi ở cuối quá trình ngắn mạch là 250°C , nhiệt độ môi trường từ 10°C đến 30°C): theo tiêu chuẩn VDE 0278-1 hoặc tương đương.

e. Mỗi nối cáp có thể vận hành ở vị trí ướt.

2. Phụ kiện:

i. Đối với hộp nối cáp 3x70 mm² : 3 ống nối 70 mm².

Nhà sản xuất hộp nối cáp phải xác nhận chất lượng ống nối cung cấp kèm theo hộp nối cáp đảm bảo chất lượng, có thể sử dụng với hộp nối cáp cung cấp.

D. Thử nghiệm điển hình:

Thử nghiệm điển hình được thực hiện theo IEC60502-4: 2010 (TCVN5935-4:2013):

A.Trình tự thử 1:

Thử điện áp AC (4,5U₀/05 phút) và/hoặc DC (4U₀/15 phút) (AC or DC voltage).
 Thử phóng điện cục bộ ở 1,73U₀ (Partial discharge).
 Thử điện áp xung ở nhiệt độ cấp cực đại trong điều kiện vận hành bình thường (Impulse at maximum cable conductor temperature in normal operation)
 Thử chu kỳ nhiệt trong môi trường không khí (Heating cycles in air).
 Thử chu kỳ nhiệt trong môi trường nước (Heating cycles underwater).
 Thử phóng điện cục bộ ở 1,73U₀ và nhiệt độ cấp cực đại trong điều kiện vận hành và nhiệt độ môi trường xung quanh bình thường (Partial discharge at maximum cable conductor temperature in normal operation and ambient temperature).
 Thử điện áp xung (Impulse).
 Thử điện áp AC ở 2,5U₀/15 phút (AC voltage).
 Kiểm tra ngoại quan (Examination).

B. Trình tự thử 2:

Thử điện áp AC (4,5U₀/05 phút) và/hoặc DC (4U₀/15 phút) (AC or DC voltage).
 Thử ổn định nhiệt đối với màn chắn (Thermal short circuit (screen)).
 Thử ổn định nhiệt đối với lõi (Thermal short circuit (conductor)).
 Thử điện áp xung (Impulse).
 Thử điện áp AC ở 2,5U₀/15 phút (AC voltage).
 Kiểm tra ngoại quan (Examination).

C. Trình tự thử 3:

Thử điện áp AC (4,5U₀/05 phút) hay DC (4U₀/15 phút) (AC or DC voltage).
 Thử ổn định nhiệt đối với màn chắn (Thermal short circuit (screen)). Hạng mục này có thể thử kết hợp với thử ổn định động.
 Thử ổn định nhiệt đối với lõi (Thermal short circuit (conductor)). Hạng mục này có thể thử kết hợp với thử ổn định động.
 Thử ổn định động (Dynamic short circuit).
 Thử điện áp xung (Impulse).
 Thử điện áp AC ở 2,5U₀/15 phút (AC voltage).
 Kiểm tra ngoại quan (Examination).

E. THÔNG SỐ KỸ THUẬT CỤ THỂ

TT	Mô tả	Đơn vị	Yêu cầu	Chào thầu
1	Nhà sản xuất/Nước sản xuất		Nêu rõ	
2	Năm sản xuất		Yêu cầu ≥ năm 2024	
3	Mã hiệu		Nêu rõ	
4	Loại		Đồ nhựa	
5	Điện áp định mức	kV	35	
8	Có nhãn mác nhà sản xuất, năm sản xuất dập nổi hoặc in chìm lên thân		Đáp ứng	

TT	Mô tả	Đơn vị	Yêu cầu	Chào thầu
9	Số lõi cáp		03 lõi	
10	Tiết diện cáp	mm ²	3x70 mm ²	
11	Loại vật liệu cách điện của cáp		XLPE hoặc EPR	
12	Đầu nối cáp	Cái	3 ống nối 70 mm ² .	
13	Độ bền điện áp ở điều kiện khô 4,5U ₀ /05phút và/ hoặc 4U ₀ /15phút:	kVAC kVDC		
-	Đối với cáp 20(U ₀)/35kV	kVAC kVDC	≥ 90/05 phút ≥ 80/15 phút	
14	Độ bền điện áp xung			
	Đối với cáp 20(U ₀)/35kV:	kV	≥ 180	
15	Phóng điện cục bộ (1,73U ₀)	pC	≤ 10	
16	Khả năng ổn định nhiệt trong 1s(nhiệt độ lõi trước ngắn mạch là 230C và nhiệt độ lõi ở cuối quá trình ngắn mạch là 2500C, nhiệt độ môi trường từ 100C đến 300C)		Theo tiêu chuẩn VDE0278-1 hoặc tương đương	
17	Mỗi nối cáp có thể vận hành ở vị trí ướt		Đáp ứng	
18	Phụ kiện hợp bộ kèm theo		Đáp ứng	
19	Tài liệu kỹ thuật, bản vẽ chế tạo. Danh mục các phụ kiện do nhà sản xuất cung cấp (kê chi tiết số lượng, chủng loại, kích thước) và chứng minh số lượng đủ để thi công.		Phải có	
20	Thử nghiệm điển hình (Type test) được chứng nhận bởi đơn vị độc lập.		Phải có	
21	Chứng chỉ hệ thống quản lý chất lượng theo tiêu chuẩn ISO 9001 còn hiệu lực hoặc tương đương của Nhà sản xuất		Phải có	

34. Hộp đầu cáp góc T-Plug 35kV loại đơn.

A Điều kiện chung

1. Điều kiện môi trường làm việc của vật tư thiết bị

Nhiệt độ môi trường lớn nhất	45oC
Nhiệt độ môi trường nhỏ nhất	0 oC
Khí hậu	Nhiệt đới, nóng ẩm
Độ ẩm cực đại	100%
Độ cao lắp đặt thiết bị so với mực nước biển	Đến 1000 m

2. Điều kiện vận hành của hệ thống điện

Điện áp danh định của hệ thống (kV)	35
Sơ đồ nối	3 pha 3 dây
Chế độ nối đất trung tính	Trung tính cách ly hoặc nối đất qua trở kháng
Điện áp làm việc lớn nhất của thiết bị (kV)	38,5
Tần số (Hz)	50

B. Yêu cầu chung:

Cấu trúc

Loại: Co ngụy sử dụng trong nhà.

Hộp đầu cáp góc T-plug loại đơn dùng cho cáp ba lõi bao gồm 1 hộp đầu cáp thẳng dùng cho cáp ba lõi và 3 T-plugs để có thể đấu một cáp ngầm trung thế ba lõi vào một ngăn tủ điện.

Hộp đầu cáp góc T-plug loại đơn dùng cho cáp một lõi bao gồm 1 hộp đầu cáp thẳng dùng cho cáp một lõi và 1 T-plug để có thể đấu một cáp ngầm trung thế một lõi vào một ngăn tủ điện.

Hộp đầu cáp thẳng được thiết kế để khôi phục lại các lớp của cáp ngầm như lớp màn chắn lõi, cách điện, màn chắn của cách điện, lớp đệm, lớp giáp bảo vệ và lớp vỏ nhằm đảm bảo cấu trúc phần đầu cáp tương đương với cấu trúc cáp được đấu nối.

T-plug được thiết kế để đấu nối đầu cáp thẳng vào tủ điện, có thể sử dụng để nối được cả hai loại cáp ngầm trung thế màn chắn bằng đồng hoặc sợi đồng.

Đối với hộp đầu cáp góc sử dụng cho cáp 3 lõi: Người mua phải quy định cụ thể khoảng cách tối thiểu từ bushing của ngăn đầu cáp đến chạc ba (chia cáp 3 lõi thành 3 cáp 1 lõi).

Mỗi hộp đầu cáp góc được đóng gói trong hộp riêng biệt. Bên trong hộp phải có danh mục chi tiết trình bày loại và số lượng vật tư mỗi loại bên trong hộp và bản hướng dẫn lắp đặt đầu cáp góc.

Quy cách kỹ thuật của cáp dùng đầu nối:

Loại: 35kV-3x70, 1x50 mm² được sản xuất theo IEC 60502-2.

Vật liệu làm lõi cáp: Đồng

Vật liệu cách điện: XLPE, EPR

Độ dày của lớp cách điện:

- Đối với cáp 20(U₀)/35kV: 8,8mm.

Người mua phải mô tả cụ thể màn chắn kim loại (băng đồng hay sợi đồng) và tiết diện của loại cáp cần đấu nối khi mua sắm.

Lớp giáp: Theo IEC 60502-2.

C. Đặc tính kỹ thuật của hộp đầu cáp góc loại đơn

a. Độ bền điện áp ở điều kiện khô 4,5U₀/05phút và/hoặc 4U₀/15phút:

- Đối với cáp 20(U₀)/35kV: 90 kVAC/05phút và/hoặc 80 kVDC/15phút.

b. Độ bền điện áp xung:

- Đối với cáp 20(U₀)/35kV: 180kV.

c. Phóng điện cục bộ: tối đa 10 pC ở điện áp 1,73U₀.

d. Khả năng ổn định nhiệt trong 1s (nhiệt độ lõi trước ngắn mạch là 23°C và nhiệt độ lõi ở cuối quá trình ngắn mạch là 250°C, nhiệt độ môi trường từ 10°C đến 30°C): theo tiêu chuẩn VDE 0278-1 hoặc tương đương.

e. Khoảng cách rò tối thiểu: 20 mm/kV.

f. Nhà sản xuất T-plug phải xác nhận chất lượng đầu cosse cung cấp kèm theo T-plug đảm bảo chất lượng, có thể sử dụng với T-plug cung cấp.

D. Bảng thông số kỹ thuật

TT	Mô tả	Đơn vị	Yêu cầu	Chào thầu
1	Nhà sản xuất/Nước sản xuất		Nêu rõ	
2	Năm sản xuất		Yêu cầu \geq năm 2024	
3	Mã hiệu		Nêu rõ	
4	Loại		Có nguội, sử dụng trong nhà	
5	Điện áp định mức	kV	35kV	
6	Khoảng cách rò tối thiểu	mm/kV	≥ 20	
7	Có nhãn mác nhà sản xuất, năm sản xuất dập nổi hoặc in chìm lên thân		Đáp ứng	
8	Số lõi cáp		01, 03 lõi	
9	Tiết diện cáp	mm ²	3x70, 1x50 mm ²	
10	Loại vật liệu cách điện của cáp		XLPE hoặc EPR	
11	Vật liệu làm lõi cáp		Đồng	
12	Độ bền điện áp ở điều kiện khô 4,5U ₀ /05phút và/ hoặc 4U ₀ /15phút:			

TT	Mô tả	Đơn vị	Yêu cầu	Chào thầu
-	Đối với cáp 20(U ₀)/35kV	kVAC kVDC	90/05 phút 80/15 phút	
13	Độ bền điện áp xung:			
	Đối với cáp 20(U ₀)/35kV:	kV	≥ 180	
14	Phóng điện cục bộ (1,73U ₀)	pC	≤ 10	
15	Khả năng ổn định nhiệt trong 1s (nhiệt độ lõi trước ngắn mạch là 230C và nhiệt độ lõi ở cuối quá trình ngắn mạch là 2500C, nhiệt độ môi trường từ 100C đến 300C)		Theo tiêu chuẩn VDE0278-1 hoặc tương đương	
16	Nhà sản xuất T-plug phải xác nhận chất lượng đầu cosse cung cấp kèm theo T-plug đảm bảo chất lượng, có thể sử dụng với T-plug cung cấp.		Đáp ứng	
17	Phụ kiện hợp bộ kèm theo		Đáp ứng	
19	Tài liệu kỹ thuật, bản vẽ chế tạo. Danh mục các phụ kiện do nhà sản xuất cung cấp (kê chi tiết số lượng, chủng loại, kích thước) và chứng minh số lượng đủ để thi công.		Phải có	
20	Thử nghiệm điển hình (Type test) Thử nghiệm xuất xưởng.		Phải có	
21	Chứng chỉ hệ thống quản lý chất lượng theo tiêu chuẩn ISO 9001 còn hiệu lực hoặc tương đương của Nhà sản xuất		Phải có	

Các yêu cầu về thử nghiệm điển hình

Thử nghiệm điển hình được thực hiện theo IEC 60502-4:2010 (TCVN 5935-4:2013):

A. Trình tự thử 1:

1. Thử điện áp AC (4,5U₀/05 phút) và/hoặc DC (4U₀/15 phút) (AC and/or DC voltage).
2. Thử phóng điện cục bộ ở 1,73U₀ (Partial discharge).
3. Thử điện áp xung ở nhiệt độ cáp cực đại trong điều kiện vận hành bình thường (Impulse at maximum cable conductor temperature in normal operation +5K to 10K).

4. Thử chu kỳ nhiệt trong môi trường không khí (Heating cycles in air).
5. Thử chu kỳ nhiệt trong môi trường nước (Heating cycles under water).
6. Thử tháo lắp 05 lần (disconnect/connect).
7. Thử phóng điện cục bộ ở $1,73U_0$ và nhiệt độ cáp cực đại trong điều kiện vận hành và nhiệt độ môi trường xung quanh bình thường (Partial discharge at maximum cable conductor temperature in normal operation and ambient temperature).

8. Thử điện áp xung (Impulse).
9. Thử điện áp AC ở $2,5U_0/15$ phút (AC voltage).
10. Kiểm tra ngoại quan (Examination).

B.Trình tự thử 2:

1. Thử điện áp AC ($4,5U_0/05$ phút) và/hoặc DC ($4U_0/15$ phút) (AC and/or DC voltage).
2. Thử ổn định nhiệt đối với màn chắn (Thermal short circuit (screen)).
3. Thử ổn định nhiệt đối với lõi (Thermal short circuit (conductor)).
4. Thử tháo lắp 5 lần (disconnect/connect).
5. Thử điện áp xung (Impulse).
6. Thử điện áp AC ở $2,5U_0/15$ phút (AC voltage).
7. Kiểm tra ngoại quan (Examination).

C.Trình tự thử 3:

1. Thử điện áp AC ($4,5U_0/05$ phút) và/hoặc DC ($4U_0/15$ phút) (AC and/or DC voltage).
2. Thử ổn định nhiệt đối với màn chắn (Thermal short circuit (screen)). Hạng mục này có thể thử kết hợp với thử ổn định động.
3. Thử ổn định nhiệt đối với lõi (Thermal short circuit (conductor)). Hạng mục này có thể thử kết hợp với thử ổn định động.

4. Thử ổn định động (Dynamic short circuit).
5. Thử tháo lắp 5 lần (disconnect/connect).
6. Thử điện áp xung (Impulse).
7. Thử điện áp AC ở $2,5U_0/15$ phút (AC voltage).
8. Kiểm tra ngoại quan (Examination).

D.Trình tự thử 4:

1. Thử thao tác cơ khí đối với đầu cáp có tiếp xúc loại trượt (operating eye).
2. Thử phóng điện cục bộ ở $1,73U_0$ (Partial discharge).
3. Kiểm tra ngoại quan (Examination).

E. Ngoài các thử nghiệm theo trình tự như quy định trên, các thử nghiệm sau được thực hiện trên các mẫu phụ kiện riêng rẽ:

1. Điện trở màn chắn (screen resistance).
2. Dòng rò trên màn chắn (screen leakage current).
3. Dòng sự cố ban đầu (fault current initiation).

4. Lực thao tác (Operating force).

5. Điểm thử nghiệm điện dung (capacitive test point).

35. HỘ ĐẦU CÁP GÓC ELBOW

A. Điều kiện chung:

1. Điều kiện môi trường làm việc của vật tư thiết bị

Nhiệt độ môi trường lớn nhất	45oC
Nhiệt độ môi trường nhỏ nhất	0 oC
Khí hậu	Nhiệt đới, nóng ẩm
Độ ẩm cực đại	100%
Độ cao lắp đặt thiết bị so với mực nước biển	Đến 1000 m

2. Điều kiện vận hành của hệ thống điện

Điện áp danh định của hệ thống (kV)	35
Sơ đồ nối	3 pha 3 dây
Chế độ nối đất trung tính	Trung tính cách ly hoặc nối đất qua trở kháng
Điện áp làm việc lớn nhất của thiết bị (kV)	38,5
Tần số (Hz)	50

B. Yêu cầu chung:

1. Cấu trúc: Hộ đầu cáp góc Elbow dùng cho cáp ba lõi bao gồm 01 hộ đầu cáp thẳng và 3 elbows để đầu một cáp ngầm trung thế ba lõi vào một ngăn tủ điện.

Hộ đầu cáp góc Elbow dùng cho cáp một lõi bao gồm 01 hộ đầu cáp thẳng và 1 elbows để đầu một cáp ngầm trung thế một lõi vào một ngăn tủ điện.

Hộ đầu cáp thẳng được thiết kế để khôi phục lại các lớp của cáp ngầm như lớp màn chắn lõi, cách điện, màn chắn của cách điện, lớp bọc bên trong, lớp bọc phân cách, lớp giáp bảo vệ và lớp vỏ ngoài nhằm đảm bảo cấu trúc phần đầu cáp tương đương với cấu trúc cáp được đầu nối.

Loại: Co nguội, co nóng, sử dụng trong nhà.

Elbow được thiết kế để đầu nối đầu cáp thẳng vào tủ điện.

Mỗi hộ đầu cáp góc được đóng gói trong hộp riêng biệt. Bên trong hộ phải có danh mục chi tiết trình bày loại và số lượng vật tư mỗi loại bên trong hộ và bản hướng dẫn lắp đặt đầu cáp góc.

2. Quy cách kỹ thuật của cáp dùng đầu nối: Loại: 35kV- 1x50mm² được sản xuất theo IEC 60502-2.

Vật liệu làm lõi cáp: Đồng Vật liệu cách điện: XLPE, EPR

Độ dày của lớp cách điện:

- Đối với cáp 20(U₀)/35kV: 8,8mm.

Người mua phải mô tả cụ thể màn chắn kim loại (băng đồng hay sợi đồng) và tiết diện của loại cáp cần đầu nối khi mua sắm.

Lớp giáp: Theo IEC 60502-2.

C. Đặc tính kỹ thuật của hộp đầu cáp góc elbow

a. Độ bền điện áp ở điều kiện khô $4,5U_0/05$ phút và/hoặc $4U_0/15$ phút:

- Đối với cáp $20(U_0)/35kV$: $90 kVAC/05$ phút và/hoặc $80 kVDC/15$ phút. 93/96

b. Độ bền điện áp xung:

- Đối với cáp $20(U_0)/35kV$: $180kV$.

c. Phóng điện cục bộ: tối đa $10 pC$ ở điện áp $1,73U_0$.

d. Khả năng ổn định nhiệt trong $1s$ (nhiệt độ lõi trước ngắn mạch là $23^\circ C$ và nhiệt độ lõi ở cuối quá trình ngắn mạch là $250^\circ C$, nhiệt độ môi trường từ $10^\circ C$ đến $30^\circ C$): theo tiêu chuẩn VDE 0278-1 hoặc tương đương.

e. Khoảng cách rò tối thiểu: $20 mm/kV$.

D. Các yêu cầu về thử nghiệm điển hình:

Thử nghiệm điển hình được thực hiện theo IEC 60502-4:2010 (TCVN 5935-4:2013):

A. Trình tự thử 1:

1. Thử điện áp AC ($4,5U_0/05$ phút) và/hoặc DC ($4U_0/15$ phút) (AC and/or DC voltage).

2. Thử phóng điện cục bộ ở $1,73U_0$ (Partial discharge).

3. Thử điện áp xung ở nhiệt độ cáp cực đại trong điều kiện vận hành bình thường (Impulse at maximum cable conductor temperature in normal operation +5K to 10K).

4. Thử chu kỳ nhiệt trong môi trường không khí (Heating cycles in air).

5. Thử chu kỳ nhiệt trong môi trường nước (Heating cycles under water).

6. Thử tháo lắp 05 lần (disconnect/connect).

7. Thử phóng điện cục bộ ở $1,73U_0$ và nhiệt độ cáp cực đại trong điều kiện vận hành và nhiệt độ môi trường xung quanh bình thường (Partial discharge at maximum cable conductor temperature in normal operation and ambient temperature).

8. Thử điện áp xung (Impulse).

9. Thử điện áp AC ở $2,5U_0/15$ phút (AC voltage).

10. Kiểm tra ngoại quan (Examination).

B. Trình tự thử 2:

1. Thử điện áp AC ($4,5U_0/05$ phút) và/hoặc DC ($4U_0/15$ phút) (AC and/or DC voltage).

2. Thử ổn định nhiệt đối với màn chắn (Thermal short circuit (screen)).

3. Thử ổn định nhiệt đối với lõi (Thermal short circuit (conductor)).

4. Thử tháo lắp 5 lần (disconnect/connect).

5. Thử điện áp xung (Impulse).

6. Thử điện áp AC ở $2,5U_0/15$ phút (AC voltage).

7. Kiểm tra ngoại quan (Examination).

C. Trình tự thử 3:

1. Thử điện áp AC ($4,5U_0/05$ phút) và/hoặc DC ($4U_0/15$ phút) (AC and/or DC voltage).
2. Thử ổn định nhiệt đối với màn chắn (Thermal short circuit (screen)). Hạng mục này có thể thử kết hợp với thử ổn định động.
3. Thử ổn định nhiệt đối với lõi (Thermal short circuit (conductor)). Hạng mục này có thể thử kết hợp với thử ổn định động.
4. Thử ổn định động (Dynamic short circuit).
5. Thử tháo lắp 5 lần (disconnect/connect).
6. Thử điện áp xung (Impulse).
7. Thử điện áp AC ở $2,5U_0/15$ phút (AC voltage).
8. Kiểm tra ngoại quan (Examination).

D. Trình tự thử 4:

1. Thử thao tác cơ khí đối với đầu cáp có tiếp xúc loại trượt (operating eye).
2. Thử phóng điện cục bộ ở $1,73U_0$ (Partial discharge).
3. Kiểm tra ngoại quan (Examination).

E. Ngoài các thử nghiệm theo trình tự như quy định trên, các thử nghiệm sau được thực hiện trên các mẫu phụ kiện riêng rẽ:

1. Điện trở màn chắn (screen resistance).
2. Dòng rò trên màn chắn (screen leakage current).
3. Dòng sự cố ban đầu (fault current initiation).
4. Lực thao tác (Operating force).
5. Điểm thử nghiệm điện dung (capacitive test point)

E. Bảng thông số kỹ thuật

TT	Mô tả	Đơn vị	Yêu cầu	Chào thầu
1	Nhà sản xuất/Nước sản xuất		Nêu rõ	
2	Năm sản xuất		Yêu cầu \geq năm 2024	
3	Mã hiệu		Nêu rõ	
4	Loại		Co nguội, sử dụng trong nhà	
5	Điện áp định mức	kV	35kV	
6	Khoảng cách rò tối thiểu	mm/kV	≥ 20	
7	Có nhãn mác nhà sản xuất, năm sản xuất dập nổi hoặc in chìm lên thân		Đáp ứng	
8	Số lõi cáp		01 lõi	
9	Tiết diện cáp	mm ²	1x50 mm ²	

TT	Mô tả	Đơn vị	Yêu cầu	Chào thầu
10	Loại vật liệu cách điện của cáp		XLPE hoặc EPR	
11	Vật liệu làm lõi cáp		Đồng	
12	Độ bền điện áp ở điều kiện khô 4,5U _o /05phút và/ hoặc 4U _o /15phút:			
-	Đối với cáp 20(U _o)/35kV	kVAC kVDC	90/05 phút 80/15 phút	
13	Độ bền điện áp xung:			
	Đối với cáp 20(U _o)/35kV:	kV	≥ 180	
14	Phóng điện cục bộ (1,73U _o)	pC	≤ 10	
15	Khả năng ổn định nhiệt trong 1s (nhiệt độ lõi trước ngắn mạch là 230C và nhiệt độ lõi ở cuối quá trình ngắn mạch là 2500C, nhiệt độ môi trường từ 100C đến 300C)		Theo tiêu chuẩn VDE0278-1 hoặc tương đương	
17	Phụ kiện hợp bộ kèm theo		Đáp ứng	
19	Tài liệu kỹ thuật, bản vẽ chế tạo. Danh mục các phụ kiện do nhà sản xuất cung cấp (kê chi tiết số lượng, chủng loại, kích thước) và chứng minh số lượng đủ để thi công.		Phải có	
20	Thử nghiệm điển hình (Type test) Thử nghiệm xuất xưởng.		Phải có	
21	Chứng chỉ hệ thống quản lý chất lượng theo tiêu chuẩn ISO 9001 còn hiệu lực hoặc tương đương của Nhà sản xuất		Phải có	

36. Đầu cáp hạ thế 0,6/1kV:

TT	Mô tả	Đơn vị	Yêu cầu	Nhà thầu cam kết
1	Hãng sản xuất/Nước sản xuất		Nhà thầu nêu rõ	
	Năm sản xuất		≥2024	
2	Loại		Co nhiệt	
3	Vật liệu		Nhựa tổng hợp	

TT	Mô tả	Đơn vị	Yêu cầu	Nhà thầu cam kết
			(Cross-linked polyolefin)	
4	Số lõi cáp		4 lõi/ đồng	
5	Tiết diện cáp	mm ²	3x120+1x70	
6	Đầu Cosses	Cái	03 Cu120 + 01 Cu70	
7	Loại vật liệu cách điện của cáp		PVC, XLPE	
8	Điện áp chịu đựng cao nhất của đầu cáp	kV	1	
9	Độ bền điện áp AC trong 1 phút	kV	4	
10	Điện trở cách điện	MΩ	≥10	
11	Phụ kiện đấu nối		Có	
15	Biên bản thí nghiệm điển hình (Type test) được chứng nhận bởi phòng thí nghiệm độc lập		Phải có	
16	Chứng chỉ hệ thống quản lý chất lượng theo tiêu chuẩn ISO 9001 còn hiệu lực hoặc tương đương của Nhà sản xuất		Phải có	

Các loại hộp đầu cáp chào thầu phải có các biên bản thử nghiệm điển hình phù hợp với các tiêu chuẩn áp dụng hoặc tiêu chuẩn khác tương đương.

Các loại hộp đầu cáp chào thầu phải được thử nghiệm thường lệ tại nhà máy phù hợp với các tiêu chuẩn áp dụng hoặc tiêu chuẩn khác tương đương.

* Đóng gói và giao hàng.

Các đầu cáp phải được đóng gói trong hộp các-tông và với số lượng phù hợp được đóng trong thùng gỗ.

Ghi chú:

Nhà thầu phải đệ trình catalog và tài liệu hướng dẫn vận hành, lắp đặt hộp đầu cáp bằng tiếng Việt và tiếng Anh.

Các thông số kỹ thuật phải thể hiện rõ trên Catalogue hoặc trên Website chính thức của thiết bị chào thầu.

Hộp đầu cáp mới 100%, đồng bộ nguyên chiếc.

Tất cả các số liệu trên được xác nhận bởi nhà thầu.

33. Đai thép và khóa đai

TT	Mô tả	Đơn vị	Yêu cầu
1	Nhà sản xuất / Xuất xứ		Nêu rõ

2	Năm sản xuất		Yêu cầu \geq năm thứ n-1
3	Tiêu chuẩn quản lý chất lượng sản phẩm		ISO 9001
4	Đai thép (steel trap)		
4.1	Mã hiệu		
	Đai thép 20x0.4		Nêu rõ
	Đai thép 20x0.7		Nêu rõ
4.2	Loại		Đai thép làm bằng thép không gỉ dùng để cố định hộp công tơ, hộp phân phối, ống nhựa PVC lên trụ bê tông
4.3	Độ bền kéo đứt	N/mm ²	$\geq 422,7$
4.4	Lực kéo tuột	kN	$\geq 3,31$
4.5	Chiều dày		
	Đai thép 20x0.4	mm	$\geq 0,4$
	Đai thép 20x0.7	mm	$\geq 0,7$
4.6	Chiều rộng		
	Đai thép 20x0.4	mm	≥ 20
	Đai thép 20x0.7	mm	≥ 20
5	Khoá đai (steel buckle)		
5.1	Loại		Làm bằng thép không gỉ
5.2	Kích thước		Kích thước của khoá đai phải phù hợp cho đai thép tương ứng

37. Khóa néo cáp vặn xoắn:

STT	Mô tả	Đơn vị	Yêu cầu	Chi chú
1	Nhà sản xuất/Nước sản xuất		Nêu rõ (được in chìm hoặc nổi)	
2	Năm sản xuất		Yêu cầu \geq năm 2024	
3	Mã hiệu		Nêu rõ	
3	Tiêu chuẩn sản xuất và thử nghiệm		AS 3766, TCVN 5408, hoặc tương đương	
4	Tiêu chuẩn quản lý chất lượng		ISO 9001	

5	Kẹp ngừng có khả năng kẹp chặt cáp ABC hạ thế, sử dụng được với cáp có tiết diện 4x 25-120mm ² tại các vị trí trụ dừng hay trụ góc trên 600 mà không làm hư hỏng lớp cách điện của cáp		Đáp ứng 	
6	Các ngàm kẹp có cấu tạo bằng nhựa có tăng cường sợi thủy tinh bền với các điều kiện khí hậu, đảm bảo phân bố lực tốt khi kẹp cáp ABC mà không làm hư hỏng cách điện		Đáp ứng	
7	Kẹp ngừng ép chặt cáp xoắn treo hạ thế bằng 02 bu -lông thép		Đáp ứng	
8	Bu-lông thép dùng để lắp kẹp ngừng vào bu -lông móc và 02 bu -lông thép dùng để ép chặt cáp xoắn treo hạ thế phải được khóa lại bằng đai ốc khóa (lỗ Cking nut) hoặc vòng đệm vênh (spring washer) hoặc chốt gài (split pin)		Đáp ứng	
9	Tất cả các bộ phận bằng kim loại làm bằng thép không rỉ hay thép mạ kẽm nhúng nóng đảm bảo chống ăn mòn tốt nhất trong quá trình vận hành.		Đáp ứng	
9.1	Chiều dày lớp phủ cục bộ (nhỏ nhất)	μm	≥55	
9.2	Chiều dày lớp phủ trung bình (nhỏ nhất)	μm	≥70	
10	Các cạnh của thanh kim loại phải được bo tròn nhằm giảm thiểu khả năng hư hỏng cáp		Đáp ứng	
11	Chiều dày thanh thép	mm	Thép ≥3mm đến <6mm	
12	Lực phá hủy tối thiểu của kẹp		≥ 45,22kN	

13	Độ bền điện áp giữa các phần mang điện trong 1 phút		4 KV	
14	Thử tải tĩnh		Đáp ứng	
15	Thử tải động		Đáp ứng	
16	Thử chu kỳ nhiệt		Đáp ứng	
17	Thử định danh nhựa cách điện		Nhựa có chứa Polyamide và sợi thủy tinh	
18	Tên nhà sản xuất trên sản phẩm		Tên nhà sản xuất được dập chìm hoặc nổi trên sản phẩm	
19	Bản vẽ kích thước kẹp ngừng		Kèm theo	
20	Điều kiện bắt buộc: -Nhà thầu phải nộp bản sao chứng thực của cơ quan nhà nước có thẩm quyền hoặc bản gốc biên bản thử nghiệm theo các chỉ tiêu yêu cầu khi tham gia đấu thầu, chào hàng		Đáp ứng	

38. Kẹp treo cáp vặn xoắn

STT	Mô tả	Đơn vị	Yêu cầu
1	Nhà sản xuất		Nêu rõ (được in chìm hoặc nổi)
2	Nước sản xuất/ Năm sản xuất		Nêu rõ/ Yêu cầu \geq năm 2024
3	Tiêu chuẩn quản lý chất lượng		ISO 9001
4	Tiêu chuẩn sản xuất và thử nghiệm.		AS 3766, TCVN 5408, hoặc tương đương
5	Kẹp treo phải được thiết kế để sử dụng có hiệu quả cho việc đỡ cáp xoắn treo hạ thế có tiết diện 4x 25÷120mm ²		Đáp ứng 
6	Kẹp treo được gắn vào trụ bằng bu lông móc hay giá móc.		Đáp ứng
7	Kẹp treo gồm có thân kẹp bằng thép, bu lông kiểu chuồn chuồn và vòng đệm cao su ôm cáp có độ bền		Đáp ứng

STT	Mô tả	Đơn vị	Yêu cầu
	ơ cao và bền với điều kiện thời tiết khắc nghiệt.		
7.1	Chiều dày thanh thép	mm	Thép ≥ 3 mm đến < 6 mm
8	Tất cả các bộ phận bằng kim loại làm bằng thép không rỉ hay thép mạ kẽm nhúng nóng đảm bảo chống ăn mòn tốt nhất trong quá trình vận hành.		Đáp ứng
8.1	Chiều dày lớp phủ cục bộ (nhỏ nhất)	μm	≥ 55
8.2	Chiều dày lớp phủ trung bình (nhỏ nhất)	μm	≥ 70
9	Các cạnh của thanh kim loại phải được bo tròn nhằm giảm thiểu khả năng hư hỏng cáp.		Đáp ứng
10	Kẹp treo phải dễ dàng lắp đặt không cần dụng cụ.		Đáp ứng
11	Lực phá hủy tối thiểu của kẹp		+ Khi kẹp treo chưa siết ốc: 03kN + Khi kẹp treo đã siết ốc: 12kN
12	Độ bền điện áp giữa các phân mang điện trong 1 phút.		4 KV
14	Thử lực kéo đứt của vòng đệm cao su ôm cáp sau khi thử lão hóa ở nhiệt độ $100 \pm 20\text{C}$ trong 168 giờ (theo tiêu chuẩn AS 1660.2)		Không được nhỏ hơn 70% lực kéo đứt trước khi lão hóa
15	Thử độ dẫn dài khi đứt của vòng đệm cao su ôm cáp sau khi thử lão hóa ở nhiệt độ $100 \pm 20\text{C}$ trong 168 giờ (theo tiêu chuẩn AS 1660.2)		Không được nhỏ hơn 60% độ dẫn dài khi đứt trước khi lão hóa
16	Thử toàn bộ kẹp treo: -Thử nghiệm tải tĩnh - Thử chu kỳ nhiệt - Thử độ trượt của dây		Đáp ứng
17	Tên nhà sản xuất trên sản phẩm		Tên nhà sản xuất được dập chìm hoặc nổi trên sản phẩm

STT	Mô tả	Đơn vị	Yêu cầu
18	Đóng gói		Dễ dàng cho việc vận chuyển và lưu kho
19	Điều kiện bắt buộc: -Nhà thầu phải nộp bản sao chứng thực của cơ quan nhà nước có thẩm quyền hoặc bản gốc biên bản thử nghiệm theo các chỉ tiêu yêu cầu khi tham gia đấu thầu, chào hàng		Đáp ứng

39. Ghép bọc cách điện – ghép dùng cho cáp vặn xoắn GN 2/25-120:

Tiêu chuẩn áp dụng HN 33-S-63, IEC 61284:1997; TCVN 3624, hoặc các tiêu chuẩn tương đương

STT	Mô tả	Đơn vị	Thông số yêu cầu	Ghi chú
1	Nhà sản xuất/Nước SX		Nhà thầu nêu rõ	
2	Năm sản xuất		Yêu cầu \geq năm 2024	
3	Mã hiệu		Nêu rõ	
4	Tiêu chuẩn sản xuất và thử nghiệm		HN 33-S-63, IEC 61284:1997; TCVN 3624, hoặc các tiêu chuẩn tương đương	
5	Tiêu chuẩn quản lý chất lượng		ISO 9001	
6	Loại		Nối trực chính và nhánh rẽ với mỗi nối lưỡng kim và chống thấm nước.	
7	Phạm vi sử dụng: + Kẹp 25-120, 2 bulong		Trực chính 25-120mm ² , nhánh rẽ 6-120 mm ²	
8	Cấu tạo:			
9	Thân nối bọc cách điện		Bao bọc bằng nhựa PA có tăng cường sợi thủy tinh vững chắc và bền trong mọi điều kiện thời tiết. Bắt buộc phải có biên bản thử nghiệm đánh giá	

STT	Mô tả	Đơn vị	Thông số yêu cầu	Ghi chú
			khả năng chịu tác động của thời tiết (Thử độ lão hóa vật liệu nhựa) đối với môi nối IPC theo tiêu chuẩn AS/NZS 4396:1999	
10	Loại bulông		Bulông siết bít đầu bằng kim loại hoặc hợp kim chống rỉ được cách điện hoàn toàn, bảo đảm lưỡi ngàm kẹp chặt vào dây dẫn bọc cách điện mà không làm tróc lớp bọc cách điện cũng như không làm hư hỏng ruột dẫn điện.	
11	Mô men siết gãy hỏng bu lông	Nm	≥ 20	
12	Số bulon: + Kẹp 25-120, 2 bulong		02	
13	Lưỡi ngàm		Làm bằng hợp kim nhôm cứng hoặc đồng mạ Niken, bao bọc bằng một lớp polymer đàn hồi và mỡ silicon chuyên dùng chống thấm nước.	
14	Số lưỡi ngàm: + Kẹp rẽ nhánh 25-120, 2 bulong		03	
15	Độ ăn sâu của răng ghíp	Mm	1,5-2	
16	Dòng định mức của kẹp	A	$\geq 290A$	
17	Nắp bịt đầu cáp rẽ		Nắp bịt đầu cáp làm bằng vật liệu đàn hồi cao, gắn liền với kẹp .	
18	Các bộ phận kim loại bulông, đai ốc		Được cấu thành từ thép không rỉ hoặc thép đã được mạ kẽm nóng.	

STT	Mô tả	Đơn vị	Thông số yêu cầu	Ghi chú
19	Sau khi nối, tiếp xúc giữa 2 ngàm kẹp và ruột dẫn điện bằng nhôm có khả năng tải dòng liên tục		≥ 290 A	
20	Độ tăng nhiệt khi mang dòng điện định mức		≤ 80 độ C	
21	Độ bền điện môi và chống thấm nước trong 1 phút		6 KV	
22	Chịu được nhiệt độ cao		Thử nghiệm khả năng chịu nhiệt ≥ 140 độ C	
23	Điện trở tiếp xúc		Không vượt quá 120% điện trở của dây dẫn có chiều dài tương đương	
24	Trên bề mặt ghép phải có tên (hoặc logo) của nhà sản xuất và phải ghi rõ ghép trên được dùng với tiết diện dây lớn nhất và tiết diện dây nhỏ nhất. Các ký hiệu phải dập chìm (hoặc nổi) trên ghép		Có	
25	Biên bản thí nghiệm điển hình		<ul style="list-style-type: none"> a) Thử nghiệm độ bền cơ b) Độ bền điện môi và thử nghiệm chống thấm nước c) Thử lão hóa thời tiết d) Thử lắp đặt ở nhiệt độ thấp e) Thử bảo vệ ăn mòn f) Thử chu kỳ nhiệt g) Độ tăng nhiệt khi mang dòng định mức 	

**40. Ống nối chịu lực căng cho dây nhôm các loại:
THÔNG SỐ KỸ THUẬT**

Stt	Mô tả	Yêu cầu	Ghi chú
1	Tên nhà sản xuất/Năm sản xuất	Khai báo/ Yêu cầu \geq năm 2024	
2	Xuất xứ	Khai báo	
3	Mã hiệu	Khai báo	
	ACSR-150/19	Khai báo	
5	Tiêu chuẩn quản lý chất lượng	ISO 9000	
6	Tiêu chuẩn áp dụng	AS 1154.1 và TCVN 3624-81 hoặc tương đương	
7	Loại	Ống nối ép là loại chịu lực cao, có tính dẫn điện tốt, gồm 2 phần, loại ống nối ép chịu lực căng. Mỗi bộ ống nối gồm có một ống nối bằng thép bên trong được mạ để nối với lõi thép của dây ACSR và một ống nhôm/hộp kim nhôm bên ngoài để nối hoàn toàn dây dẫn ACSR. Bên trong của các ống phải được sơn phủ compound gia tăng tiếp xúc điện.	
8	Loại đai ép cho ống nối	Loại lục giác.	
9	Tiết diện của dây dẫn [mm ²]	Nhôm / Thép	
	ACSR-70/11	70/11	
10	Đường kính của dây dẫn [mm]	Nhôm / Thép	
	ACSR-70/11	11,4/3,8	
11	Đường kính trong của ống nhôm [mm]		
	ACSR-70/11	12 ÷ 13	
12	Đường kính trong của ống thép [mm]		
	ACSR-70/11	4,1 ÷ 4,8	
13	Lực kéo đứt tối thiểu của dây dẫn ACSR [N]	Đáp ứng tiêu chuẩn TCVN về dây dẫn	

Stt	Mô tả	Yêu cầu	Ghi chú
14	Lực kéo cơ học yêu cầu	Lực kéo đứt của ống nối sau khi ép không nhỏ hơn 90% lực kéo đứt của dây dẫn.	
	Điện trở của ống nối sau khi ép	Không vượt quá 120% của dây dẫn có chiều dài tương đương	
15	Các ký mã hiệu	Mỗi ống phải có các ký hiệu được khắc chìm / nổi không phai như sau: Tên nhà sản xuất, Mã hiệu của sản phẩm; loại dây dẫn, tiết diện của dây dẫn, loại đai ép tham chiếu. Có các vị trí ép phải được khắc chìm.	
16	Catalogue / Bảng vẽ của nhà sản xuất thể hiện các kích thước và thông số kỹ thuật.	Được nộp cùng với hồ sơ thầu	
17	Kiểm tra và thử nghiệm	Đáp ứng yêu cầu	
	Thí nghiệm điển hình	Đáp ứng yêu cầu	
	Thí nghiệm xuất xưởng	Đáp ứng yêu cầu	
	Thí nghiệm nghiệm thu	Đáp ứng yêu cầu	

B. KIỂM TRA VÀ THỬ NGHIỆM

Thử nghiệm xuất xưởng:

Các biên bản thử nghiệm xuất xưởng được thực hiện bởi nhà sản xuất trên mỗi sản phẩm sản xuất ra tại nhà sản xuất để chứng minh khả năng đáp ứng các yêu cầu kỹ thuật hợp đồng sẽ được nộp cho người mua khi giao hàng. Các thử nghiệm phải được thực hiện theo tiêu chuẩn IEC AS 1154.1 và TCVN 3624-81 hoặc tương đương:

1) Kiểm tra các kích thước

Kiểm tra các ký hiệu

Thử nghiệm điển hình

Các biên bản thử nghiệm điển hình được thực hiện bởi một phòng thí nghiệm độc lập trên các sản phẩm tương tự phải được đệ trình trong hồ sơ dự thầu để chứng minh khả năng đáp ứng hoặc cao hơn yêu cầu của đặc tính kỹ thuật này. Các thử nghiệm

này phải được thực hiện theo tiêu chuẩn IEC AS 1154.1 và TCVN 3624-81 hoặc tương đương:

1) Thí nghiệm lực kéo đứt (Mechanical breaking test)

Đo điện trở tiếp xúc (Measurement of contact resistance)

Thử khả năng chịu đựng chu kỳ nhiệt (Heating cycle test)

Trong trường hợp thử nghiệm điển hình chỉ được thực hiện bởi phòng thí nghiệm thử nghiệm của chính nhà sản xuất, kết quả thử nghiệm có thể được chấp nhận với điều kiện thử nghiệm được chứng kiến hoặc chứng nhận bởi một đại diện được ủy quyền từ các cơ quan kiểm tra quốc tế độc lập (ví dụ như KEMA, CESI, SGS, vv...) hoặc phòng thử nghiệm của nhà sản xuất đã được công nhận hợp lệ, bởi một cơ quan công nhận quốc tế, để thực hiện theo tiêu chuẩn ISO/IEC 17025 tiêu chuẩn (Yêu cầu chung về năng lực của các phòng thử nghiệm và hiệu chuẩn).

Nội dung biên bản thử nghiệm phải trình bày tất cả các thông tin như tên, địa chỉ, chữ ký và / hoặc con dấu của phòng thí nghiệm, (ii.) các mẫu thử, hạng mục kiểm tra, các tiêu chuẩn áp dụng, khách hàng, ngày thử nghiệm, ngày phát hành, vị trí thử nghiệm, chi tiết thử nghiệm, phương pháp thử, kết quả thử, sơ đồ mạch, vv, và (iii.) thông số, loại sản phẩm, nhà sản xuất, nước xuất xứ, chi tiết kỹ thuật của sản phẩm được thử nghiệm để xem xét chấp nhận được

Sản phẩm chào không tuân thủ các yêu cầu thử nghiệm nói trên sẽ bị loại.

Thử nghiệm nghiệm thu

Khi tiếp nhận hàng hoá, Bên Mua và Bên Bán sẽ tiến hành lấy mẫu để thử nghiệm tại một Đơn vị thử nghiệm độc lập (Quatest) dưới sự chấp thuận của Bên Mua để chứng minh hàng giao đáp ứng yêu cầu kỹ thuật của hợp đồng. Bên Mua có quyền yêu cầu trực tiếp chứng kiến công tác thử nghiệm này.

Số lượng mẫu thử như sau:

Số lượng mẫu thử (p)	Số lượng của một lô (n)	Hạng mục thử
p=1	$n < 50$	i
p=1	$50 \leq n < 100$	i ii, iii
p=2	$100 \leq n < 200$	i ii, iii
p = 3	$200 \leq n < 500$	i, ii, iii
p = 4	$500 \leq n$	i, ii, iii

Số lượng ống nối dùng cho thử nghiệm nghiệm thu không bao gồm trong số lượng ống nối được cung cấp trong bảng phạm vi cung cấp của hồ sơ mời thầu/hợp đồng. Tất cả các chi phí kiểm tra và thử nghiệm bao gồm trong giá chào.

Nếu có hai hoặc hơn hai mẫu thử nào đó không đạt yêu cầu coi như lô hàng không đạt yêu cầu thử nghiệm nghiệm thu và bên mua sẽ có quyền từ chối không nhận hàng mà không chịu bất kỳ một chi phí nào.

Nếu chỉ một mẫu thử không đạt yêu cầu, thì việc lấy mẫu thử nghiệm lại sẽ được thực hiện lại trên các mẫu mới với số lượng gấp đôi số lượng lần lấy đầu tiên.

Nếu có một hoặc hơn một mẫu thử nào đó không đạt yêu cầu sau lần thử nghiệm lại thì coi như lô hàng không đáp ứng yêu cầu kỹ thuật của hợp đồng.

Các hạng mục thử nghiệm bao gồm như sau:

- i) Kiểm tra ngoại quan, đo kích thước
- ii) Độ tăng nhiệt khi mang dòng định mức (Temperature rise)
- iii) Đo điện trở tiếp xúc (Measurement of contact resistance)

38. Nắp che đầu cực MBA Cao thế, MBA hạ thế chống sét van, FCO

STT	Hạng mục	Đơn vị	Yêu cầu	Chào thầu
1.	Nhà sản xuất/Nước sx		Nêu rõ	
1.1	Năm sản xuất		2024	
2.	Mã hiệu		Nắp chụp đầu cực sứ MBA cao thế	
			Nắp chụp đầu cực CSV	
			Nắp chụp đầu cực FCO trên	
			Nắp chụp đầu cực FCO dưới	
3.	Tiêu chuẩn chế tạo và thử nghiệm		ASTM D149-97a, ASTM D2240-15, ASTM D624-00, TCVN 1597, 1595 hoặc tương đương	
5.	Tiêu chuẩn quản lý chất lượng		ISO 9001-2015	
6.	Cấu tạo		<p>Chụp cách điện được thiết kế phù hợp với nhiều loại sứ MBA, LA, FCO, LBFCO nhằm thuận tiện cho việc đưa cáp vào đầu cực các thiết bị. Các nút gài được thiết kế chắc chắn và thuận tiện.</p> <p>Cách điện sử dụng trên đường dây phân phối trên không 22KV/35kV sẽ là loại cách điện polymer (silicon rubber) có đặc tính kháng nước, chống rạn nứt, chống ăn mòn, lắp đặt ngoài trời, phù hợp để vận hành dưới điều kiện khí hậu nhiệt đới ẩm ướt, vùng biển sương muối, vùng ô nhiễm công nghiệp, tia tử ngoại (UV) ...</p>	

STT	Hạng mục	Đơn vị	Yêu cầu	Chào thầu
7.	Vật liệu chế tạo.		Polymer (cao su silicon hoặc hỗn hợp silicon). Trên thân cách điện phải có tên của nhà sản xuất và mã hiệu hàng hóa được đúc nổi hoặc chìm	
8.	Màu cách điện		Xanh – đỏ - vàng Để phân biệt pha	
9.	Phạm vi sử dụng trên đường kính đầu sứ	mm	Phù hợp với các MBA, LA, FCO đang được vận hành trên lưới điện	
10.	Độ dày	mm	> 3	
11.	Khả năng chịu nhiệt		- 2500C trong 5 giây - 1800C trong 10 phút - 1350C trong 4 giờ	
12.	Khả năng chịu điện áp đánh thủng	kV/1 phút	≥ 36Kv	
13.	Độ bền xé rách	kN/m	≥ 15,5	
14.	Độ cứng (Shore)		40 ÷ 60	
15.	Tuổi thọ dự kiến	Năm	≥ 5 năm	
16.	Bao gói		Cách điện phải được xếp cẩn thận trong thùng... đảm bảo cách điện không bị hư hỏng trong quá trình vận chuyển.	
17.	Qui cách, kích thước		Tham khảo theo bản vẽ đính kèm	
18.	Catalogue/bản vẽ thiết kế của nhà sản xuất có đầy đủ thông số kỹ thuật sản phẩm chào đáp ứng yêu cầu kỹ thuật hồ sơ mời thầu		Có	

41. Giáp buộc cổ sứ Composite cho dây bọc trung áp:

TT	Mô tả	Yêu cầu
1	Nhà sản xuất	Nêu rõ
2	Nước sản xuất	Nêu rõ

3	Mã hiệu giáp buộc	Nêu rõ
4	Tiêu chuẩn quản lý chất lượng sản phẩm	ISO 9001 hoặc tương đương
5	Tiêu chuẩn sản xuất và thử nghiệm	AS 1154.3, AS/NZ 4396:1999, IEC 62217 hoặc các tiêu chuẩn tương đương
6	Mô tả:	
6.1	Giáp buộc được sử dụng để buộc dây nhôm lõi thép bọc (vỏ bọc ngoài HDPE) vào cổ sứ cách điện đỡ	
6.2	Giáp buộc dây trên cổ sứ cách điện – loại đơn, đôi sử dụng để buộc dây dẫn lên đầu sứ cách điện đặt thẳng đứng thích hợp với đường dây có góc đến 10°	
6.3	Giáp buộc được tạo dạng trước (preform) để có thể áp trực tiếp lên dây dẫn mà không cần dụng cụ lắp đặt, không làm hư hỏng dây dẫn, sứ cách điện đỡ và đảm bảo an toàn trong vận hành	
6.4	<p>Vật liệu cấu tạo:</p> <ul style="list-style-type: none"> + Giáp buộc bằng vật liệu Composite bọc bán dẫn được sử dụng cho các dây dẫn bọc, đảm bảo giáp buộc đạt được khả năng chịu sức căng của loại dây sử dụng + các thành phần cấu tạo phải thích hợp với nhau và với dây dẫn mà chúng tiếp xúc + các vật liệu nhựa Composite và bán dẫn phải chịu được các hiện 	

	trọng ăn mòn do môi trường và ảnh hưởng bởi bức xạ mặt trời	
6.5	Giáp buộc phải có các ký hiệu chỉ mã hiệu của giáp buộc, cỡ dây và cỡ sứ (đối với giáp buộc cỡ sứ) sử dụng với giáp buộc và mã màu cho dây dẫn. Các ký hiệu, mã hiệu này phải thực hiện bằng phương pháp in trên giáp buộc	
7	Dây nhôm lõi thép sử dụng với giáp buộc là dây AC/XLPE4,3/HDPE-50/8 AC/XLPE2,5/HDPE-50/8	
8	Hướng xoắn	Hướng phải
9	Thử nghiệm xuất xưởng	Đáp ứng
10	Thử nghiệm nghiệm điển hình	Đáp ứng

42. Cáp đồng Cu/PVC/PVC- 2x2,5mm:

A. Thông số kỹ thuật:

STT	Mô tả	Đơn vị	Yêu cầu	Ghi chú
	Xuất xứ		Nêu rõ	
	Nhà sản xuất/năm sản xuất		Nêu rõ/ Yêu cầu \geq năm 2024	
	Mã hiệu		Nêu rõ	
	Tiêu chuẩn áp dụng		TCVN 5935, TCVN 6612-2007 hoặc tương đương	
	Loại cáp		Cáp treo hạ thế 1 lõi đồng, cách điện PVC, vỏ bọc PVC.	
	Vật liệu cách điện		Cách điện PVC, chịu được tác động của thời tiết.	
	Loại ruột dẫn		Ruột dẫn tròn bện chặt	

STT	Mô tả	Đơn vị	Yêu cầu	Ghi chú
	Điện áp danh định: U0/U(Um)	kV	$\geq 0,6/1(1,2)$	
	Tiết diện danh định của cáp	mm ²	2x2,5	
	Số lượng sợi tối thiểu trong từng ruột dẫn: 2x2,5 mm ²	Số	≥ 6	
	Loại vật liệu cách điện		PVC	
	Độ dày của vật liệu cách điện dây PVC 2x2,5 mm ²	mm	$\geq 0,8$	
	Độ dày của lớp vỏ bọc PVC 2x2,5 mm ²	mm	$\geq 1,8$	
	Khối lượng cáp gần đúng 2x4 mm ²	Kg/km	Nêu rõ	
	Nhiệt độ định mức tối đa của cáp	oC	90	
	Điện trở 1 chiều lớn nhất của dây dẫn ở 20oC 2x4 mm ²	Ω /km	$\leq 7,41$	
	Đánh dấu dây dẫn		Cách nhau khoảng cách 1m dọc theo chiều dài dây dẫn, các thông tin sau được in bằng mực không phai: <ul style="list-style-type: none"> - Nhà sản xuất (NSX) - Năm sản xuất - Loại dây dẫn: - Tiết diện danh định (mm²) - Điện áp định mức: - Số mét dài của dây dẫn... 	
	Ghi nhãn, bao gói và vận chuyển		TCVN 4766-89. Lưu ý dây dẫn phải được quấn vào cuộn chắc chắn, đảm bảo	

STT	Mô tả	Đơn vị	Yêu cầu	Ghi chú
			yêu cầu vận chuyển và thi công; lớp dây dẫn ngoài cùng phải có bảo vệ chống va chạm mạnh. Hai đầu dây dẫn phải được bọc kín và gắn chặt vào tang trống. Ghi nhãn như sau: - Tên nhà sản xuất /ký hiệu hàng hóa - Ký hiệu dây - Chiều dài dây (m) - Khối lượng (kg) - Tháng năm sản xuất - Mũi tên chỉ chiều lăn khi vận chuyển...	
	Hệ thống biên bản thí nghiệm		Đầy đủ	

B. Yêu cầu về thử nghiệm, nghiệm thu:

*Tất cả các chủng loại cáp điện được trải qua 3 bước kiểm tra thử nghiệm sau đây:

Bước 1: Thử nghiệm xuất xưởng:

Tất cả các cáp điện đều được thử nghiệm xuất xưởng tại nơi sản xuất. Các chỉ tiêu theo tiêu chuẩn chế tạo (Chi tiết xem mục A, B).

Bước 2: Thử nghiệm mẫu đối với hàng hóa trong hợp đồng:

Sau khi bên bán tập kết xong hàng hóa, tiến hành thử nghiệm mẫu như sau:

- Tổ chức lấy mẫu ngẫu nhiên theo nguyên tắc:

+ Mỗi chủng loại cáp điện có số lượng lô ≤ 2 lô: lấy ít nhất 01 mẫu.

+ Đối với chủng loại có số lượng từ 2÷4 lô lấy 02 mẫu, từ 5 lô trở lên lấy 03 mẫu (Hoặc lấy mẫu theo quy định của cơ quan thử nghiệm).

+ Với chủng loại hàng có số lượng ít (Cáp ≤ 100 m) có thể miễn thử nghiệm mẫu, sử dụng biên bản thử nghiệm mẫu cùng chủng loại của các đơn hàng trước cùng nhà sản xuất.

+ Lập biên bản lấy mẫu tại hiện trường, ít nhất phải có đủ 3 thành phần tham gia lấy mẫu: Bên mua, bên bán, bên thí nghiệm. Các mẫu được niêm phong và bảo vệ để đảm bảo không bị hư hại hao tổn cho đến khi thí nghiệm.

- Đơn vị thử nghiệm mẫu là cơ quan đo lường chất lượng Nhà nước hoặc đơn vị thí nghiệm có uy tín, được bên mua chấp thuận.

- Các chỉ tiêu về thử nghiệm mẫu căn cứ các TCVN và IEC liên quan từng chủng loại cáp. Một số chỉ tiêu quan trọng được nêu chi tiết trong mục A, B đối với từng chủng loại dây.

- Biên bản thử nghiệm mẫu là một phần của hồ sơ nghiệm thu và thanh quyết toán hợp đồng.

* Quy định về thử nghiệm lặp lại và xử lý khi thử nghiệm không đạt:

- Trong quá trình thử nghiệm mẫu điển hình một số chủng loại VTTB, khi gặp trường hợp có duy nhất một hạng mục thử nghiệm không đạt (trên một mẫu duy nhất), cho phép chủ đầu tư và đơn vị thử nghiệm lựa chọn xác suất thêm 02 mẫu khác cùng lô hàng đã tập kết ban đầu, để tiến hành lại hạng mục thử nghiệm không đạt đó. (1) Trường hợp vẫn có mẫu không đạt hạng mục này thì lập biên bản thử nghiệm kết luận hạng mục thử nghiệm VTTB này không đạt tiêu chuẩn; (2) Trường hợp cả hai mẫu thử nghiệm lặp lại đều đạt thì có thể kết luận hạng mục thử nghiệm này đạt tiêu chuẩn, tuy nhiên vẫn phải đổi trả sản phẩm có hạng mục không đạt ban đầu. Sản phẩm đổi trả phải được thử nghiệm đầy đủ các hạng mục theo quy định.

(Chi tiết áp dụng quy ước thử nghiệm lặp lại xem tại bảng dưới đây)

- Trường hợp một mẫu VTTB lựa chọn xác suất có hơn một hạng mục thử nghiệm không đạt, hoặc có từ hai mẫu trở lên đều có hạng mục không đạt, thì không được áp dụng quy ước này mà phải kết luận không đạt tiêu chuẩn.

Bảng Chủng loại VTTB áp dụng thử nghiệm lặp lại và định hướng xử lý khi có kết quả

STT	Chủng loại VTTB	Hạng mục thử nghiệm	Thử nghiệm lặp lại	Xử lý khi kết quả cuối cùng không đạt	Thử nghiệm VTTB thay thế
(1)	(2)	(3)	(4)	(5)	(6)
1	Cáp điện	Các hạng mục quy định	Không Áp dụng	Trả lại chủng loại sản phẩm có mẫu thử không đạt	Lấy mẫu xác suất thí nghiệm lại chủng loại thay thế

Lưu ý: Khi có kết quả thử nghiệm mẫu VTTB không đạt, chỉ cho phép nhà thầu cung cấp đổi trả lại một lần. Mọi chi phí thử nghiệm VTTB cấp lại (như cột 6 tại bảng trên) và các phát sinh khác do nhà thầu chịu trách nhiệm. Trường hợp lô VTTB cấp lại vẫn có hạng mục thử nghiệm không đạt sẽ không được áp dụng bước thử nghiệm lặp lại, đồng thời tiến hành các thủ tục hủy bỏ hợp đồng theo quy định.

Bước 3: Kiểm tra thử nghiệm tại kho, khi giao nhận hàng hóa, trước khi lắp đặt:

- Chủ đầu tư trước khi tiến hành nhận hàng hóa từ nhà cung cấp, phải thực hiện kiểm tra thử nghiệm một số các hạng mục cơ bản (Xem chi tiết ở Mục A, B).

- Tùy theo năng lực của đơn vị mua hàng, khuyến khích thực hiện kiểm tra thêm các hạng mục khác theo các yêu cầu kỹ thuật của hợp đồng.
- Biên bản thử nghiệm ngoài kết quả thí nghiệm phải ghi đầy đủ các thông tin như: Ngày tháng, đơn vị thí nghiệm, tên dự án/hợp đồng, thiết bị dùng để thử nghiệm, người thí nghiệm, ...
- Trường hợp kết quả thử nghiệm không đạt (đã thử nghiệm lặp lại theo tiêu chuẩn), có sự sai khác với hợp đồng hay biên bản thí nghiệm mẫu, đơn vị thí nghiệm cần niêm phong lô hàng liên quan và báo cáo cấp có thẩm quyền để xử lý đúng quy định.

43. Các giải pháp kỹ thuật phần trạm trụ hợp bộ

Cấu tạo trạm trụ hợp bộ

*** Trụ đỡ tích hợp: Tủ trung thế, tủ hạ thế, máy biến áp 250kVA – 35/0,4kV (gồm chụp cực MBA, máng cáp trung, hạ thế, phụ kiện), bao gồm:**

- 01 Tủ RMU trung thế loại Compact không mở rộng 40,5kV (có cảnh báo sự cố):

- + Ngăn 1: Cầu dao phụ tải 35kV-630A-20kA/1s.
- + Ngăn 2: Cầu dao phụ tải 35kV-630A-20kA/1s
- + Ngăn 3: Cầu dao phụ tải kèm bộ đỡ chì 35kV-200A

Bao gồm phụ kiện:

- + Bộ cầu chì
- + Bộ đồng hồ báo khí SF6
- + Bộ chỉ thị điện áp
- + Bộ cảnh báo sự cố đầu cáp
- + Tay thao tác và tài liệu hướng dẫn sử dụng
- 01 Tủ hạ thế 600V-400A (gồm 1 át tổng 400A và 4 lộ ra: 4x250A) + Tủ bù 90kVAR-400V (Trộn bộ 12 cấp 6x5kVAr+6x10kVAr)
- 06 Đầu cáp ngầm Tplug 35kV-1x50
- 24m Cáp ngầm Cu/XLPE/PVC/DATA/PVC-W 20/35(40,5)kV 1x50sqmm
- 21m Cáp sang tủ MBA 0,6-1kV Cu/XLPE/PVC-1x240 mm²
- 7m Cáp sang tủ MBA 0,6-1kV Cu/XLPE/PVC-1x120 mm²
- 6 Đầu cốt đồng 2 lỗ 240
- 2 Đầu cốt đồng 2 lỗ 120

*** Trụ đỡ tích hợp: Tủ trung thế, tủ hạ thế, máy biến áp 320kVA – 35/0,4kV (gồm chụp cực MBA, máng cáp trung, hạ thế, phụ kiện)**

- 01 Tủ RMU trung thế loại Compact không mở rộng 40,5kV (có cảnh báo sự cố):

- + Ngăn 1: Cầu dao phụ tải 35kV-630A-20kA/1s
- + Ngăn 2: Cầu dao phụ tải 35kV-630A-20kA/1s
- + Ngăn 3: Cầu dao phụ tải kèm bộ đỡ chì 35kV-200A

Bao gồm phụ kiện:

- + Bộ cầu chì
- + Bộ đồng hồ báo khí SF6

- + Bộ chỉ thị điện áp
- + Bộ cảnh báo sự cố đầu cáp
- + Tay thao tác và tài liệu hướng dẫn sử dụng
- 01 Tủ hạ thế 600V-500A (gồm 1 át tổng 500A và 4 lộ ra: 4x250A) + Tủ bù 120kVAR-400V (Trộn bộ 12 cấp 4x5kVAR + 4x10kVAR + 4x15kVAR)
- 6 Đầu cáp ngầm Tplug 35kV-1x50
- 24m Cáp ngầm Cu/XLPE/PVC/DATA/PVC-W 20/35(40,5)kV 1x50sqmm
- 49 Cáp sang tủ MBA 0,6-1kV Cu/XLPE/PVC-1x150 mm²
- 14 Đầu cốt đồng 2 lỗ 150

43.1. Kiểu trạm hợp bộ tích hợp tủ RMU, tủ hạ thế

a. Cấu hình trạm

Trạm biến áp phân phối tích hợp tủ RMU gồm có:

- Một trụ đỡ máy biến áp bằng kết cấu thép kết hợp đặt tủ RMU và tủ hạ thế, tủ tụ bù, một hộp che cực MBA kèm các hộp máng cáp cao thế và hạ thế bằng thép tấm dày 2mm xuống các tủ cao thế và hạ thế.

+ MBA phân phối được bố trí đặt trên trụ và được định vị vào tấm đế bắt MBA.

+ Toàn bộ MBA, trụ đỡ được định vị vào móng bê tông M200.

- Buồng bố trí tủ hạ áp được bố trí kết hợp với trụ đỡ MBA:

+ Ngăn hạ thế để đặt các tủ hợp bộ hạ thế. Trong ngăn hạ thế đặt 01 tủ điện TĐT-400V-400A đối với máy biến áp công suất 250kVA

+ Ngăn hạ thế để đặt các tủ hợp bộ hạ thế. Trong ngăn hạ thế đặt 01 tủ điện TĐT-400V-500A đối với máy biến áp công suất 320kVA

- Buồng bố trí tủ tụ bù được bố trí kết hợp với trụ đỡ MBA:

Ngăn tụ bù đặt trong thân trụ đỡ MBA, được bố trí chung với buồng hạ áp được trang bị toàn bộ dây dẫn và đầu nối phù hợp cho 1 tủ với:

+ 01 Aptomat lộ tổng đầu vào .

+ 12 Aptomat lộ đầu ra.

+ Biến dòng điện cho thiết bị điều khiển tụ bù.

+ 12 Bình tụ bù tổng công suất 120kVAr trong đó : 04 bình 5kVAr-440V + 04 bình 10kVAr-440V + 04 bình 15kVAr-440V đối với MBA 320kVA.

+ 12 Bình tụ bù tổng công suất 90kVAr trong đó : 06 bình 5kVAr-440V + 06 bình 10kVAr-440V đối với MBA 250kVA.

Tủ tụ bù tuân thủ theo yêu cầu kỹ thuật tại VB số 3322/EVNNPC – KT ngày 10/7/2024 của Tổng Công ty Điện lực miền Bắc

- Tủ trung áp RMU3-22,35kV được bố trí kết hợp với trụ đỡ MBA:

+ Tủ RMU3-35kV. Tủ RMU là kiểu nguyên khối (compact type), không mở rộng.

+ Ngăn trung thế để đặt tủ trộn bộ RMU3-35kV, 22kV gồm: 02 ngăn dao cắt có tải cách ly và 01 ngăn dao cắt có tải cách ly kèm bộ chì.

- Các phụ kiện

- Móng bê tông đỡ trụ đỡ MBA được trang bị hố luồn cáp vào, ra cho cáp lực trung thế và các cáp xuất tuyến hạ thế.

b. Trụ đỡ trạm và vỏ bọc :

Trạm phân phối hợp bộ kiểu tích hợp tủ RMU, tủ hạ thế được lắp đặt vận hành trong điều kiện môi trường khắc nghiệt, có sự chênh lệch về nhiệt độ, ngưng tụ, không khí nhiễm mặn, độ ẩm cao và trong các khu vực nắng, nóng.

Theo nguyên tắc toàn bộ trạm phải được lắp đặt trên móng bằng bê tông cốt thép có lõi cáp vào ra.

Trụ đỡ trạm được làm bằng kết cấu thép kết hợp đặt tủ RMU và tủ hạ thế, tủ tụ bù.

Trạm phân phối hợp bộ được chia thành các khối như sau:

- Khối MBA đặt trên trụ thép, các cực MBA được ngăn cách bằng hộp che cực MBA bằng các tấm thép sơn tĩnh điện dày 2mm.

- Khối tủ trung thế và tủ hạ thế, tủ tụ bù ghép chung với trụ thép.

- Cửa của ngăn tủ cao thế RMU3-35kV và ngăn hạ thế là cửa đôi, có bản lề bằng thép vững chắc chống cháy, có khoá cửa và tay nắm và các biển báo. Ngoài ra cánh cửa có bộ phận hãm nhằm tránh bị đập cửa. Cánh cửa được đóng kín bởi hệ thống khoá và chống thấm ngăn ngừa được chuột bọ và nước mưa.

Trong ngăn MBA phải đảm bảo thông thoáng không khí vào, ra, đảm bảo cho MBA làm việc tốt trong môi trường nắng, nóng, nhiệt độ cao. Phần chụp cực của trạm nhẹ, có thể dễ dàng nhấc ra khỏi chỗ để lắp đặt máy biến thế.

Trụ đỡ trạm hợp bộ được trang bị mấu dùng để cẩu toàn bộ trạm trong trường hợp cần thiết.

Trạm được trang bị những cửa hắt cơ học và chống thấm để bảo đảm thông thoáng khí trong quá trình làm lạnh tự nhiên cho máy biến thế 250kVA, 320kVA. Cửa hắt có kích thước đủ rộng để làm lạnh cho máy biến thế và dễ dàng tháo ra khi kiểm tra MBT.

Các tấm thép tráng kẽm dày 2mm dùng để ngăn cách các buồng, ngăn riêng biệt với nhau để tránh được sự ăn mòn của bụi và độ ẩm trong khoang máy cắt.

Buồng cao thế và hạ thế được trang bị đèn tự động chiếu sáng khi cửa mở.

+ Có 2 lớp bảo vệ chống ăn mòn:

+ Vật liệu vỏ: Phần chịu lực làm bằng tôn mạ kẽm hoặc tôn thường dày $\geq 4\text{mm}$, phần bao che dày $\geq 2\text{mm}$.

+ Sơn tĩnh điện loại ngoài trời (chịu được tia cực tím). Không cần sơn bảo dưỡng vỏ trạm trong vòng ít nhất là: 5 năm.

- Độ cứng vững: Chịu được tải trọng > 05 tấn (tương ứng máy biến áp công suất 1250kVA, hệ số an toàn 1,3), độ biến dạng theo chiều cao ở 05 tấn $< 0.05\%$. Không cần thay đổi kết cấu trạm khi nâng công suất trạm đến 1250 KVA.

- Thanh cái:

+ Đồng nguyên chất 99,9%.

+ Mạ thiếc để nâng cao chất lượng tiếp xúc.

- + Bọc cách điện 600V, có chỉ thị màu pha theo quy phạm trang bị điện.
- Các chi tiết được chuẩn hóa để dễ thay thế và cải tạo.
- Tất cả các chi tiết được chuẩn hóa để lắp lẫn với nhau theo giải công suất MBA từ 100 đến 1250kVA, giúp tăng khả năng tận dụng các chi tiết đã lắp khi cải tạo và nâng công suất trạm.
- Kết cấu trạm biến áp có thể lắp được tủ trung áp RMU, áp tô mát của các hãng khác nhau, nên khắc phục sửa chữa và thay thế nhanh và dễ dàng.
- Các cánh cửa đều có tai để lắp khóa cầu kèm theo vỏ che khóa ngoài trời, và có dây nối đất để nối với thân chịu lực của trụ đỡ.
- Mặt trong cửa có hộp đựng tài liệu quản lý vận hành trạm và các giá đỡ tay thao tác (nếu có).
- Trạm có thang để kiểm tra MBA, giá thao tác để kiểm tra và thao tác tủ trung áp có thể xếp gọn lại được.
- Tại các khoảng mở ở phần đầu trụ, có chi tiết định vị máng cáp trước khi chúng được cố định vào thân trụ.
- Khung trụ đỡ được thiết kế để sử dụng lại khi thay đổi máy biến áp trong giải công suất từ 100kVA đến 1250kVA

43.2. Tiêu chuẩn ngăn tủ RMU

Các điều kiện chung

1. Điều kiện môi trường làm việc của thiết bị:

Bảng 1 - Điều kiện môi trường làm việc của thiết bị

Hạng mục	Yêu cầu
Nhiệt độ môi trường lớn nhất	40°C
Nhiệt độ môi trường nhỏ nhất	0°C
Nhiệt độ trung bình, được đo trong khoảng thời gian 24 giờ	≤ 35°C
Bức xạ mặt trời	Không bị ảnh hưởng bởi bức xạ mặt trời.
Độ cao lắp đặt so với mực nước biển	≤ 1.000 mét
Mức độ ô nhiễm của không khí xung quanh	Không bị ô nhiễm đáng kể bởi bụi, khói, khí ăn mòn và/hoặc dễ cháy, hơi biển hoặc muối và thuộc mức độ ô nhiễm “rất nhẹ” (very light) theo tiêu chuẩn IEC TS 60815-1:2008.
Giá trị trung bình của độ ẩm tương đối: - Trong khoảng thời gian 24 giờ: - Trong khoảng thời gian một tháng:	≤ 95% ≤ 90%
Giá trị trung bình của áp suất hơi nước(1) : - Trong khoảng thời gian 24 giờ.	≤ 2,2 kPa

- Trong khoảng thời gian một tháng.	$\leq 1,8$ kPa
Rung động do các nguyên nhân bên ngoài hoặc động đất	Không vượt quá sự rung động do chính hoạt động của thiết bị đóng cắt.
<p>Ghi chú (1):</p> <ul style="list-style-type: none"> - Có thể xảy ra hiện tượng ngưng tụ khi nhiệt độ thay đổi đột ngột trong thời gian có độ ẩm cao. - Độ ẩm cao cũng có thể do hơi nước từ dưới đất tại các vị trí lắp đặt ngầm, hoặc từ mương cáp nối với thiết bị đóng cắt bốc lên và xâm nhập vào bên trong thiết bị. 	

Trường hợp thiết bị được lắp đặt tại các vị trí với điều kiện môi trường khác với các thông số nêu trong bảng trên, các đơn vị căn cứ các Quy chuẩn, Tiêu chuẩn Quốc gia, Tiêu chuẩn Quốc tế liên quan để ban hành tiêu chuẩn riêng cho thiết bị nhằm thuận lợi cho công tác lựa chọn vật tư thiết bị nhưng không được trái quy định pháp luật, quy chế quản lý nội bộ của EVN có liên quan.

Điều kiện vận hành của hệ thống điện:

Bảng 2 - Điều kiện vận hành hệ thống điện

Điện áp danh định của hệ thống	35 kV	22 kV
Sơ đồ nối dây	3 pha 3 dây	3 pha 3 dây hoặc 3 pha 4 dây
Chế độ nối đất trung tính	Trung tính cách ly hoặc nối đất qua trở kháng	Trung tính nối đất trực tiếp hoặc nối đất lặp lại
Điện áp làm việc lớn nhất của thiết bị	38,5 kV hoặc 40,5 kV	24 kV
Tần số danh định	50 Hz	

CÁC YÊU CẦU KỸ THUẬT CỦA TỦ RMU

Các yêu cầu về thiết kế kỹ thuật chính của tủ RMU

Yêu cầu chung:

Tủ RMU kiểu nguyên khối được sản xuất theo tiêu chuẩn IEC 62271-200, loại thiết bị đóng cắt trong nhà (Indoor switchgear), trong đó:

- Tủ RMU kiểu nguyên khối được lắp đặt từ hai khối chức năng trở lên (các khối chức năng gồm dao cắt có tải cách ly và dao cắt có tải cách ly kèm bệ chì; các thành phần mang điện cao áp thuộc mạch chính của các khối chức năng được đặt chung trong một ngăn chứa đầy khí (gas-filled compartment). Vỏ của ngăn chứa đầy khí được làm bằng kim loại và được nối đất. Ngoài ra:

- + Thiết kế của tủ có thể là tủ RMU kiểu nguyên khối không mở rộng được.
- + Các loại tủ RMU kiểu nguyên khối được lắp đặt các kết nối bên ngoài ngăn chứa đầy khí để có thể kết nối với lưới điện hoặc hệ thống lắp đặt khác bên ngoài.

Tủ RMU được thiết kế phân loại khả năng tiếp cận là loại A, trong đó:

- Loại tiếp cận A: Chỉ những người được ủy quyền tiếp cận.

Các mặt được phân loại hồ quang bên trong (Classified sides) của tủ RMU đáp ứng các tiêu chí của thử nghiệm hồ quang bên trong được ký hiệu là:

- F: cho mặt trước (for front side).

- L: cho mặt bên (for lateral side).

- R: cho phía sau (for rear side).

Nhà sản xuất phải ghi rõ các thông tin về chỉ định phân loại hồ quang bên trong (IAC), loại khả năng tiếp cận và mặt phân loại hồ quang bên trong của vỏ bọc bên ngoài của tủ RMU trên mặt trước tủ RMU bằng các ký hiệu sau:

- Phân loại: IAC (Internal Arc Classification).

- Loại khả năng tiếp cận: A, B.

- Các mặt phân loại của vỏ: F, L, R.

Căn cứ yêu cầu thiết kế của từng dự án cụ thể, đơn vị lựa chọn loại khả năng tiếp cận và mặt phân loại hồ quang bên trong của vỏ bọc bên ngoài của tủ RMU là A FLR cho phù hợp.

Tủ RMU phải được thiết kế vị trí thoát hồ quang khi có sự cố phát sinh bên trong tủ RMU để đảm bảo an toàn cho con người, công trình.

Tủ RMU phải có bảng tên nhãn hiệu (Nameplates), vật liệu chế tạo và nội dung các thông tin ghi trên bảng tên nhãn hiệu của hệ thống tủ RMU phải phù hợp với yêu cầu của tiêu chuẩn IEC 62271-200.

Yêu cầu kỹ thuật của vỏ bọc bên ngoài (enclosure):

Vỏ bọc bên ngoài của tủ RMU được chế tạo từ thép tấm, được mạ kẽm và/hoặc sơn phủ tĩnh điện để bảo vệ chống ăn mòn, lớp sơn tĩnh điện bên ngoài sử dụng màu ghi sáng thông dụng (không giới hạn việc sử dụng vỏ bọc bên ngoài làm bằng nhôm hợp kim, hoặc thép không gỉ).

Các yêu cầu kỹ thuật của vỏ bọc bên ngoài phải đáp ứng các quy định có liên quan của Tiêu chuẩn IEC 62271-200.

Yêu cầu kỹ thuật của ngăn chứa đầy khí (gas-filled compartment):

Ngăn chứa đầy khí của tủ RMU được chế tạo kiểu Hệ thống áp suất gắn kín (Sealed pressure systems), lớp vỏ của ngăn này được chế tạo bằng thép không gỉ, chịu được mức áp suất theo thiết kế, cấp bảo vệ của vỏ bọc (cấp IP) của ngăn này tối thiểu phải đạt IP65 (theo IEC 60529), có trang bị cơ cấu phòng nổ và cơ cấu này phải được lắp ở vị trí mà khi nó hoạt động không gây nguy hiểm cho người vận hành.

Bên trong ngăn chứa đầy khí được nạp đầy khí SF₆ (hoặc khí cách điện khác) với áp suất thiết kế. Độ kín của ngăn chứa đầy khí phải đảm bảo độ rò rỉ khí cách điện không lớn hơn 0,1%/năm (đối với khí SF₆) trong suốt vòng đời sản phẩm.

Ngăn chứa đầy khí phải được trang bị thiết bị giám sát áp lực khí (pressure) hoặc mật độ khí (density) bên trong ngăn này. Thiết bị giám sát áp lực khí (hoặc mật độ khí) này phải đáp ứng các đặc điểm thiết kế và chức năng hoạt động như sau:

- Hoạt động theo áp lực khí (hoặc mật độ khí) SF6 (hoặc khí cách điện khác) trong ngăn kín chứa đầy khí, có cơ cấu chỉ thị tại chỗ và phải được thiết kế sao cho người vận hành dễ dàng quan sát bằng mắt thường tại vị trí lắp đặt và phân biệt được mức áp lực khí (hoặc mật độ khí) bên trong ngăn kín chứa đầy khí đang ở mức sẵn sàng cho hoạt động hoặc đang ở mức cấm hoạt động.

Các yêu cầu kỹ thuật của ngăn chứa đầy khí phải đáp ứng các quy định có liên quan của Tiêu chuẩn IEC 62271-200.

Yêu cầu kỹ thuật của các thanh cái, thanh dẫn kết nối:

Vật liệu chế tạo các thanh cái, thanh dẫn của tủ RMU được làm bằng đồng hoặc hợp kim của đồng.

Yêu cầu kỹ thuật về khóa liên động và khóa an toàn:

Từng tủ RMU và các khối chức năng của tủ phải có đủ các cơ cấu khóa liên động (interlocks) để ngăn ngừa các thao tác nhầm (thao tác không đúng quy trình) và đảm bảo an toàn cho người vận hành khi truy cập, công tác bên trong tủ RMU. Các yêu cầu về khóa liên động phải đáp ứng các quy định trong các phần tương ứng của bộ tiêu chuẩn IEC 62271.

Tại các vị trí để tra tay đòn thao tác và/hoặc các nút, lẫy đóng cắt và vị trí nối đất của các dao cắt có tải cách ly, máy cắt, cầu dao cách ly phải được trang bị cơ cấu khóa móc (padlocking) để có thể khóa lại khi cần thiết.

Yêu cầu kỹ thuật về các chỉ thị trạng thái:

Trạng thái đóng, cắt của dao cắt có tải cách ly, máy cắt, dao cách ly, vị trí nối đất được hiển thị bằng các cơ cấu chỉ thị trực quan. Tất cả các chỉ thị trạng thái của các thiết bị đóng cắt phải được thiết kế sao cho vị trí của các thiết bị đóng cắt tuy ở vị trí khác nhau, nhưng đều được hiển thị ở mặt trước tủ, để người vận hành dễ dàng nhận biết bằng mắt thường từ bên ngoài mà không cần phải mở tủ.

Cơ cấu chỉ thị trạng thái của các thiết bị đóng cắt phải đáp ứng các yêu cầu kỹ thuật được đề cập trong các phần tương ứng của bộ tiêu chuẩn IEC 62271.

Yêu cầu kỹ thuật về bảng điều khiển:

Tất cả các cơ cấu thao tác, điều khiển, chỉ thị như: các khóa chuyển mạch; lẫy, nút, chốt, vị trí tra tay đòn thao tác; cơ cấu chỉ thị vị trí, trạng thái (cờ, đèn, con bài...); bộ báo điện áp; bộ báo sự cố, rơ-le bảo vệ ... phải được bố trí tập trung thành “Bảng điều khiển” ở mặt trước tủ và chúng phải thể hiện được sơ đồ nguyên lý đấu nối, nhận diện chủng loại, trạng thái vận hành hiện thời của các thiết bị đóng cắt và điều khiển của tủ (còn được gọi là sơ đồ mimic).

Yêu cầu kỹ thuật của ngăn cáp:

Ngăn cáp của các ngăn tủ RMU có đầu nối cáp trung áp phải được thiết kế phù hợp cho việc lắp đặt cáp trung áp từ phía dưới đáy tủ đi lên.

Ngăn cáp được trang bị cửa hoặc tấm lắp để che kín và chúng có thể mở ra hoặc tháo ra được để người vận hành có thể tiếp cận vào bên trong ngăn cáp một cách thuận tiện khi lắp đặt, kiểm tra, sửa chữa, thay thế cáp và phụ kiện.

Ngăn cáp (kết hợp với loại hộp đầu cáp) phải được thiết kế sẵn sàng cho việc đấu chông 02 sợi cáp cho mỗi pha theo yêu cầu thiết kế của dự án.

Bên trong ngăn cáp phải được lắp sẵn các đai, kẹp giữ cáp (cable clamp), đảm bảo cố định được từng pha cáp và sợi cáp trung áp trong ngăn cáp một cách chắc chắn.

II. Yêu cầu kỹ thuật của các ngăn tủ RMU

Yêu cầu kỹ thuật ngăn dao cắt có tải cách ly:

Sử dụng khối chức năng dao cắt có tải cách ly để đóng cắt mạch điện chính của cáp lộ đến (trường hợp đặc biệt có thể sử dụng làm ngăn phân đoạn thanh cái của hệ thống tủ RMU).

Dao cắt có tải cách ly là loại 3 pha, dập hồ quang bằng khí SF6 (hoặc khí cách điện khác), hoặc chân không, được trang bị bộ truyền động thao tác mở chốt độc lập (Independent unlatched operation), cơ chế thao tác (operating mechanism) gồm 03 vị trí Đóng/Cắt/Nối đất.

Mỗi ngăn tủ này phải được trang bị bộ báo điện áp 3 pha.

Trong một tủ RMU kiểu nguyên khối có (n) ngăn dao cắt có tải cách ly thì cho phép lắp đặt (n-1) bộ báo sự cố (FPI), mỗi bộ FPI được kèm theo bộ CT để cung cấp tín hiệu dòng điện cho FPI.

Ngăn tủ này phải được trang bị ngăn cáp với thiết kế đáp ứng khả năng vận hành liên tục LSC2.

Trường hợp không yêu cầu kết nối SCADA, thiết kế của ngăn này vẫn phải sẵn sàng cho việc lắp đặt lắp đặt các trang bị, phụ kiện giám sát, điều khiển từ xa trong tương lai.

Yêu cầu kỹ thuật ngăn dao cắt có tải cách ly kèm bộ chì:

Sử dụng khối chức năng dao cắt có tải cách ly kèm bộ chì để đóng cắt và bảo vệ cho MBA phân phối (hoặc cho phụ tải điện khác phù hợp).

Dao cắt có tải cách ly là loại 3 pha, dập hồ quang bằng khí SF6 (hoặc khí cách điện khác), hoặc chân không, được trang bị bộ truyền động thao tác mở chốt độc lập, cơ chế thao tác 03 vị trí Đóng/Cắt/Nối đất.

Bộ truyền động của dao cắt có tải cách ly phải được liên động với cơ cấu đập của cầu chì (striker, còn gọi là chốt) và cơ cấu liên động này phải tự động cắt dao cắt có tải cách ly khi cầu chì của bất kỳ pha nào tác động (giải phóng chốt).

Nối tiếp với mạch chính của dao cắt có tải cách ly là bộ chì.

Bộ chì phải được thiết kế và bố trí ở vị trí dễ dàng tiếp cận để thay thế cầu chì mà không cần phải sử dụng các dụng cụ đặc biệt hoặc phải ngừng hoạt động cả hệ thống tủ RMU.

Cơ chế truyền động nối đất và vị trí cần nối đất của ngăn tủ này phải đảm bảo nối đất đồng thời cả phía trước và phía sau mạch chính của bộ chì khi thao tác dao cắt có tải cách ly đến vị trí nối đất.

Mỗi ngăn tủ này phải được trang bị bộ báo điện áp 3 pha.

Không lắp bộ báo sự cố cho ngăn tủ này.

Ngăn tủ này phải được trang bị ngăn cáp với thiết kế đáp ứng khả năng vận hành liên tục LSC2.

III. Các yêu cầu về thử nghiệm tủ RMU

Thử nghiệm xuất xưởng (Routine test):

Từng tủ RMU sau khi lắp đặt hoàn chỉnh phải được thử nghiệm xuất xưởng theo tiêu chuẩn IEC 62271-200:2021. Các hạng mục thử nghiệm xuất xưởng bao gồm:

Thử nghiệm điện môi trên mạch điện chính (Dielectric test on the main circuit).

Thử nghiệm mạch phụ (nếu có) (Tests on auxiliary and control circuits).

Đo điện trở của mạch chính (Measurement of the resistance of the main circuit).

Kiểm tra độ kín (của ngăn chứa đầy khí) (Tightness test).

Kiểm tra thiết kế (Design and visual checks).

Đo phóng điện cục bộ (Partial discharge Measurement).

Thử nghiệm thao tác cơ khí (Mechanical operation tests).

Thử nghiệm chịu áp suất của ngăn chứa đầy khí (Pressure tests of gas-filled compartments); Hạng mục thử nghiệm xuất xưởng này không áp dụng cho các ngăn chứa đầy khí có áp suất nạp từ 50 kPa (áp suất tương đối) trở xuống.

Thử nghiệm điển hình (Type test):

- Thử nghiệm điển hình tủ RMU phải do Đơn vị thử nghiệm được cấp chứng nhận đáp ứng Tiêu chuẩn ISO/IEC 17025:2017 thực hiện và phát hành biên bản thử nghiệm; trong đó, biên bản thử nghiệm các hạng mục liên quan đến dòng điện ngắn mạch và thử nghiệm hồ quang bên trong (Internal arc test) phải do thành viên của Hiệp hội thử nghiệm ngắn mạch (Short-circuit Testing Liaison) phát hành.

- Các hạng mục thử nghiệm điển hình cho tủ RMU và các thành phần của nó được thực hiện theo tiêu chuẩn IEC 60298:1990 hoặc các phiên bản của tiêu chuẩn IEC 62271-200 bao gồm các hạng mục sau:

Thử nghiệm điện môi (Dielectric tests).

Đo điện trở của mạch điện (Measurement of the resistance of circuits) hoặc Đo điện trở (Resistance measurement).

Thử nghiệm độ tăng nhiệt (Temperature-rise tests) hoặc Thử nghiệm dòng điện liên tục (Continuous current tests).

Thử nghiệm chịu đựng dòng điện ngắn mạch ngắn hạn và dòng điện đỉnh (Short-time withstand current and peak withstand current tests).

Kiểm tra khả năng đóng và cắt (Verification of making and breaking capacities).

Thử nghiệm phát xạ tia X đối với bộ ngắt chân không (X-radiation test procedure for vacuum interrupters).

Thử nghiệm hoạt động cơ khí (Mechanical operation tests).

Thử nghiệm chịu áp suất của ngăn chứa đầy khí (Pressure withstand test for gas-filled compartments).

Thử nghiệm hồ quang bên trong (đối với ngăn chứa đầy khí và ngăn cáp) (Internal arc test).

IV. Yêu cầu kỹ thuật của các phụ kiện chính

Trang bị đi kèm với tủ RMU bao gồm một hoặc nhiều loại phụ kiện sau đây:

Bộ báo điện áp 3 pha:

Sử dụng sản phẩm được sản xuất và thử nghiệm theo tiêu chuẩn IEC 61243-5:1997 (VDS) hoặc IEC 62271-213:2021 (VDIS), đảm bảo có chức năng phát hiện một cách chắc chắn CÓ hoặc KHÔNG CÓ sự hiện diện của điện áp tại vị trí cần xác định tình trạng điện áp.

Bộ báo sự cố:

Sử dụng sản phẩm được chế tạo theo công nghệ kỹ thuật số. Cấu trúc thiết kế của bộ báo sự cố (FPI) có thể là phần tử riêng biệt để lắp trên mặt tủ điện, hoặc là phần tử tích hợp chung trong bộ thiết bị đầu cuối (RTU).

Có thể sử dụng loại FPI dùng nguồn nuôi bằng pin Lithium, hoặc nguồn tự cấp, hoặc nguồn kép, hoặc nguồn ngoài tùy theo đặc điểm cung cấp nguồn nuôi tại vị trí lắp đặt; đối với loại FPI có nguồn nuôi kiểu tự cấp, chúng phải có khả năng chỉ thị tín hiệu sự cố ngay cả khi mạch chính của tủ RMU lắp FPI đó bị mất điện.

Tối thiểu phải có các chức năng phát hiện các sự cố ngắn mạch pha-pha, pha-đất; mỗi chức năng đều có khả năng cài đặt, chỉnh định được giá trị tác động và thời gian tác động. Đối với bộ báo sự cố sử dụng cho lưới điện trung tính cách ly hoặc nối đất qua trở kháng, phải có giải pháp đo lường các tín hiệu đầu vào (dòng điện, điện áp) hoặc có thuật toán thích hợp để phát hiện các sự cố ngắn mạch pha-đất (chạm đất).

Tối thiểu có 01 tiếp điểm đầu ra độc lập; tiếp điểm đầu ra này phải có khả năng tự giữ ngay sau khi bộ báo sự cố tác động, cho đến khi bộ báo sự cố được giải trừ.

Được tích hợp sẵn cơ cấu chỉ thị (đèn báo hoặc màn hình) để hiển thị và quan sát được trạng thái vận hành, tình trạng tác động tại mặt trước của FPI bằng mắt thường.

Có khả năng kiểm tra được (test) sự hoạt động của FPI (trực tiếp tại thiết bị hoặc gián tiếp thông qua giao diện kết nối).

Có khả năng giải trừ cưỡng bức (reset) tại thiết bị và tự động giải trừ sau những khoảng thời gian có thể lựa chọn được.

Cầu chì:

Cầu chì dùng cho ngăn dao cắt có tải cách ly kèm bộ chì để bảo vệ MBA phân phối là loại hỗ trợ bảo vệ (back-up fuse), sản xuất theo tiêu chuẩn TCVN 7999-1:2009 (IEC 60282-1:2005), phù hợp với công suất của MBA được bảo vệ và có khả năng cắt tất cả các dòng điện từ dòng điện cắt lớn nhất danh định xuống đến dòng điện cắt nhỏ nhất danh định.

Cầu chì phải được thiết kế có cơ cấu đập (striker).

Thông số kỹ thuật về dòng điện định mức và dòng điện cắt của cầu chì được lựa chọn phù hợp với vị trí lắp đặt theo thiết kế của từng dự án cụ thể

Các hộp đầu cáp và phụ kiện:

Các hộp đầu cáp và phụ kiện đấu nối kèm theo sử dụng cho các tủ RMU (có đấu nối cáp trung áp) là loại dùng cho cáp cách điện khô, kiểu hộp đầu cáp trung áp, hộp đầu

cáp góc Elbow hoặc đầu cáp góc T-plug được quy định trong "Tiêu chuẩn kỹ thuật cáp ngầm trung áp và phụ kiện áp dụng trong Tập đoàn Điện lực Quốc gia Việt Nam". Số hiệu TCCS 17:2021/EVN, do Tập đoàn Điện lực Việt Nam ban hành và các bổ sung, sửa đổi, thay thế (nếu có).

Đối với ngăn tủ RMU có yêu cầu đầu chông 02 sợi cáp cho mỗi pha, các đầu cáp để lắp đặt cho tủ này phải phù hợp để khi lắp đặt không phải thay đổi kích thước ngăn cáp của tủ.

CT và VT:

CT, VT lắp đặt trong tủ RMU có thể sử dụng một trong các loại sau: Cảm ứng điện từ (Inductive), điện tử (Electronic), thụ động công suất thấp (Low-Power passive), giao diện kỹ thuật số (Digital interface) ... được sản xuất theo bộ tiêu chuẩn IEC 60044 hoặc IEC 61869.

Đối với các CT, VT được thiết kế để đấu nối trực tiếp vào lưới điện trung áp của hệ thống tủ RMU, yêu cầu chúng phải có khả năng chịu được điện áp làm việc lớn nhất của hệ thống tủ RMU với thời gian liên tục, lâu dài.

Cấp chính xác, dung lượng định mức của CT, VT phải đáp ứng yêu cầu kỹ thuật của các mạch đo lường, bảo vệ và theo thiết kế của dự án.

Cấu trúc lắp đặt của các CT, VT phải đảm bảo dễ dàng tháo lắp, thay thế tại hiện trường mà không gây ảnh hưởng đến thiết kế cơ khí và điện của tủ RMU cũng như không phải thay thế các phụ kiện đầu nối (như sứ xuyên, hộp đầu cáp trung áp) khi thay CT, VT. Trường hợp tủ RMU có yêu cầu đầu chông 02 sợi cáp cho mỗi pha, cho phép sử dụng CT hoặc VT kiểu chân sứ.

Vị trí lắp đặt các CT, VT phải đảm bảo thuận tiện trong quá trình kiểm tra, thử nghiệm định kỳ khi đã đưa tủ RMU vào vận hành.

Các phụ kiện lắp đặt khác và dụng cụ thao tác:

Tủ RMU và hệ thống tủ RMU phải được cung cấp các phụ kiện, dụng cụ sau:

Hệ thống thanh cái, thanh nối và phụ kiện đầu nối đồng bộ kèm theo.

Các đai, kẹp giữ cáp (cable clamp) được lắp sẵn trong ngăn cáp để cố định từng pha cáp và sợi cáp.

Các dụng cụ thao tác, dụng cụ chuyên dụng đặc thù kèm theo tủ RMU (tay quay, đòn thao tác...).

Các chụp cách điện để che kín các đầu sứ xuyên của tủ RMU (để chống phóng điện giữa các đầu sứ xuyên) trong trường hợp cần đóng điện từng phần của hệ thống tủ RMU.

Bộ phụ kiện rời để phục vụ thử nghiệm cáp trung áp của tủ RMU (mà không cần tháo hộp đầu cáp và cáp ra khỏi sứ xuyên).

V. Hồ sơ, tài liệu kỹ thuật kèm theo

Tủ RMU và hệ thống tủ RMU tối thiểu phải được cung cấp kèm theo các hồ sơ, tài liệu kỹ thuật sau đây.

Hồ sơ kỹ thuật, tài liệu kỹ thuật thể hiện các thuyết minh mô tả, thông số, bản vẽ kỹ thuật của tủ RMU và các phụ kiện chính (như: Hộp đầu cáp, cầu chì, CT, VT, bộ báo điện áp, bộ báo sự cố).

Tài liệu hướng dẫn lắp đặt, vận hành và bảo dưỡng của tủ RMU và các phụ kiện của tủ RMU.

Các biên bản thử nghiệm điển hình, giấy chứng nhận chất lượng.

VI. Bảng yêu cầu đặc tính kỹ thuật của tủ và các ngăn tủ RMU

Bảng 3-Bảng yêu cầu đặc tính kỹ thuật chung của tủ RMU

TT	Hạng mục	Đơn vị đo	Yêu cầu	
	Cấp điện áp danh định	kV	22	35
I	Phần tủ RMU			
	Tiêu chuẩn áp dụng		IEC 62271-200 và các yêu cầu kỹ thuật của tiêu chuẩn này.	
	Cấu trúc thiết kế		Kiểu nguyên khối (Compact type)	
	Môi trường lắp đặt, vận hành		Trong nhà (Indoor)	
	Số pha		3 pha	
	Sơ đồ thanh cái		1 hệ thống thanh cái	
	Yêu cầu về mở rộng; phía cần mở rộng (bên phải, hoặc bên trái, hoặc cả 2 bên).		Không yêu cầu	
	Vỏ bọc bên ngoài (enclosure)		Theo yêu cầu tại khoản 2 mục I.	
	Ngăn hạ áp lắp đặt phụ kiện SCADA cho những vị trí có kết nối SCADA.		Không yêu cầu	
	Ngăn chứa đầy khí (gas-filled compartment):		Kiểu hệ thống áp suất gắn kín (Sealed pressure systems) (xem khoản 3 mục I).	
	Vật liệu chế tạo vỏ ngăn chứa đầy khí		Thép không gỉ	
	Cấp bảo vệ (tối thiểu)		IP 65	
	Tỷ lệ rò khí trên tổng khối lượng khí trên mỗi năm	%	≤ 0,1/năm (ứng với khí SF6).	
	Thiết bị giám sát áp lực (hoặc mật độ) khí cách điện		Đáp ứng các yêu cầu tại điểm c khoản 3 mục I.	
	Trang bị cơ cấu phòng nổ		Có	

TT	Hạng mục	Đơn vị đo	Yêu cầu	
	Tần số định mức	Hz	50	
	Điện áp làm việc lớn nhất của thiết bị	kV	≥ 24	$\geq 38,5 (40,5)$
	Điện áp thử nghiệm tần số công nghiệp (50 Hz):			
	Giữa pha-pha, pha-đất	kV	≥ 50	$\geq 80 (80)$
	Qua khoảng mở giữa hai cực của thiết bị đóng cắt gồm: dao cách ly, dao cắt có tải cách ly, loại máy cắt yêu cầu có chức năng cách ly.	kV	≥ 60	$\geq 88 (90)$
	Điện áp chịu đựng xung sét (1,2/50 μ s) (BIL):			
	Giữa pha-pha, pha-đất	kVp	≥ 125	$\geq 180 (185)$
	Qua khoảng mở giữa hai cực của thiết bị đóng cắt gồm: dao cách ly, dao cắt có tải cách ly, loại máy cắt yêu cầu có chức năng cách ly.	kVp	≥ 145	$\geq 187 (215)$
	Vật liệu làm thanh cái, thanh dẫn		Đồng	
	Dòng điện định mức của mạch chính	A	≥ 630	
	Dòng điện chịu ngắn mạch ngắn hạn định mức của mạch chính (I_k)	kArms	≥ 20	
	Thời gian chịu dòng điện ngắn mạch ngắn hạn định mức của mạch chính (t_k)	giây	≥ 1	
	Dòng điện chịu xung đỉnh định mức của mạch chính (I_p)	kA (xung)	$\geq 2,5 I_k$ (tương ứng theo dòng điện I_k đã lựa chọn).	
	Phân loại hồ quang bên trong theo loại tiếp cận và mặt phân loại của vỏ tủ RMU (IAC: A FL, A FLR, B FLR)		AFLR	
	Hướng thoát hồ quang		Nêu rõ	

TT	Hạng mục	Đơn vị đo	Yêu cầu
	Cơ cấu khóa liên động (interlocks), khóa chốt (padlocking).		Theo yêu cầu tại khoản 5 mục I.
III	Phụ kiện kèm theo		Đáp ứng yêu cầu cung cấp riêng cho từng ngăn tủ trong các Bảng 4, 5 của Điều này.
IV	Hồ sơ, tài liệu kỹ thuật		Theo yêu cầu tại Mục V

Bảng 4. Bảng yêu cầu đặc tính kỹ thuật của ngăn dao cắt có tải cách ly

TT	Hạng mục	Đơn vị đo	Yêu cầu	
	Cấp điện áp danh định	kV	22	35
I	Yêu cầu kỹ thuật của ngăn tủ RMU			
	Tiêu chuẩn áp dụng		IEC 62271-200	
	Cấu trúc thiết kế		Tích hợp chung trong tủ RMU kiểu nguyên khối (Compact type)	
	Khả năng vận hành liên tục (của ngăn cấp)		LSC2	
II	Yêu cầu kỹ thuật của dao cắt có tải cách ly			
	Tiêu chuẩn áp dụng:		IEC 62271-103	
	Số cực		3	
	Cơ chế truyền động và thao tác		3 pha, 3 vị trí (Đóng/Cắt/Nối đất)	
	Dòng điện định mức và dòng cắt tải định mức	A	≥ 630	
	Số lần đóng cắt cơ khí	Lần	≥ 1.000 (M1)	
	Độ bền điện tối thiểu (class E)		E3	E2
	Khả năng đóng cắt khi thực hiện chức năng nối đất (theo IEC 62271-102):			
	Số lần đóng cắt cơ khí	Lần	≥ 1.000 (M0)	
	Độ bền điện tối thiểu (class E)		E2 (hoặc tương đương E2)	
III	Phụ kiện kèm theo			

TT	Hạng mục	Đơn vị đo	Yêu cầu
	Bộ bảo điện áp 3 pha	Trọn bộ	Theo yêu cầu tại khoản 1 mục IV.
	Bộ bảo sự cố (FPI)		Theo yêu cầu cụ thể của dự án (trên cơ sở các yêu cầu tại khoản 1 mục II và khoản 2 mục IV).
	Bộ hộp đầu cáp và phụ kiện		Theo yêu cầu tại khoản 5 mục IV.
	Các CT lắp đủ cả 3 pha để cung cấp tín hiệu dòng điện cho FPI.		Theo yêu cầu tại khoản 6 mục IV.
	Các phụ kiện lắp đặt và dụng cụ thao tác.		Theo yêu cầu cụ thể của dự án (trên cơ sở các yêu cầu tại khoản 7 mục IV).
	Các trang bị phục vụ giám sát, điều khiển từ xa (áp dụng cho vị trí có kết nối SCADA).		Không yêu cầu

Bảng 5. Bảng yêu cầu đặc tính kỹ thuật của ngăn dao cắt có tải cách ly kèm bộ chỉ

TT	Hạng mục	Đơn vị đo	Yêu cầu	
	Cấp điện áp danh định	kV	22	35
I	Yêu cầu kỹ thuật của ngăn tủ RMU			
	Tiêu chuẩn áp dụng		IEC 62271-200, IEC 62271-105	
	Cấu trúc thiết kế		Tích hợp chung trong tủ RMU kiểu nguyên khối (Compact type)	
	Khả năng vận hành liên tục (của ngăn cáp)		LSC2	
II	Yêu cầu kỹ thuật của dao cắt có tải cách ly			
	Tiêu chuẩn áp dụng:		IEC 62271-103, IEC 62271-105	
	Số cực		3	
	Cơ chế truyền động và thao tác		3 pha, 3 vị trí (Đóng/Cắt/Nối đất)	

TT	Hạng mục	Đơn vị đo	Yêu cầu	
	Liên động với cầu chì lắp trong bộ chì đi kèm		Tự động cắt dao cắt có tải cách ly khi bất kỳ pha cầu chì nào tác động.	
	Dòng điện định mức và dòng cắt tải định mức	A	≥ 200	≥ 100
	Số lần đóng cắt cơ khí	Lần	≥ 1.000 (M1)	
	Độ bền điện tối thiểu (class E)		E2	E2
	Khả năng đóng cắt khi thực hiện chức năng nối đất (theo IEC 62271-102)			
	Vị trí cần nối đất và cơ chế truyền động, thao tác		Nối đất đồng thời phía trước và phía sau mạch chính của bộ chì khi thao tác dao cắt có tải cách ly đến vị trí nối đất.	
	Số lần đóng cắt cơ khí	Lần	≥ 1.000 (M0)	
	Độ bền điện tối thiểu (class E)		E2 (hoặc tương đương E2)	
III	Phụ kiện kèm theo			
	Bộ bảo điện áp 3 pha		Theo yêu cầu tại khoản 1 mục IV.	
	Cầu chì		Theo yêu cầu tại khoản 4 Mục IV.	
	Bộ hộp đầu cáp và phụ kiện.		Theo yêu cầu tại khoản 5 Mục IV.	
	Các phụ kiện lắp đặt và dụng cụ thao tác.		Theo yêu cầu cụ thể của dự án (trên cơ sở các yêu cầu tại khoản 7 Mục IV).	
	Các trang bị phục vụ giám sát, điều khiển từ xa (áp dụng cho vị trí có kết nối SCADA).		Không yêu cầu	

43.3. Ngăn hạ thế:

* Đối với MBA 320kVA

Đầu nối phía hạ thế MBA đến các tủ hạ thế sử dụng cáp lực Cu/XLPE/PVC loại Cu/XLPE/PVC 0,6/1kV-3(2*150)+1*(150)mm² phù hợp với công suất của MBA.

Đầu nối các tủ điện hạ thế với nhau bằng thanh cái đồng, thanh cái dùng cho tủ hạ thế sử dụng thanh cái đồng có dòng định mức tối thiểu 1000A (Kích thước tham khảo 80mmx5mm).

Ngăn hạ thế trong thân trụ đỡ MBA, được bố trí đủ để lắp đặt được 01 tủ hạ áp TĐT-400V-500A đối với máy biến áp công suất 320kVA được trang bị toàn bộ dây dẫn và đầu nối phù hợp cho 1 tủ với:

+ 01 Aptomat lộ tổng đầu vào 500A đối với máy biến áp công suất 320kVA (Át tô mát tuân thủ theo Quyết định số 99/QĐ-HĐTV ngày 05/9/2023 của EVN ban hành Tiêu chuẩn kỹ thuật máy cắt hạ áp)

+ 04 Aptomat lộ đầu ra (4x250A đối với máy biến áp công suất 320kVA) phù hợp với bản vẽ sơ đồ nối điện chính. (Át tô mát tuân thủ theo Quyết định số 99/QĐ-HĐTV ngày 05/9/2023 của EVN ban hành Tiêu chuẩn kỹ thuật máy cắt hạ áp.

+ 03 Ampemeter, cấp chính xác 1.

+ 01 Vonmeter 0 - 400V cấp chính xác 1, cùng chuyển mạch 07 vị trí.

+ Biến dòng điện cho các thiết bị đo lường.

+ Chống sét van hạ áp.

Các thiết bị đo lường đều đặt ở phía trước của tủ để công nhân vận hành có thể dễ dàng thao tác, vận hành và kiểm tra.

Các thiết bị được gắn lên tấm tôn dày 2mm, được sơn phủ tĩnh điện hoặc mạ kẽm nhúng nóng, ngoài ra buồng hạ thế phải được trang bị đèn chiếu sáng.

Kích thước tủ hạ thế sẽ được chuẩn xác sau khi có hồ sơ mời thầu. Trước khi đưa vào lắp đặt tủ điện hạ thế, đơn vị trúng thầu phải cung cấp toàn bộ số liệu kỹ thuật liên quan đến tủ điện hạ thế để đơn vị Tư vấn và Chủ đầu tư xem xét. Khi được sự đồng ý của Chủ đầu tư và Tư vấn, đơn vị thi công mới được phép lắp đặt.

* Đối với MBA 250kVA

Đầu nối phía hạ thế MBA đến các tủ hạ thế sử dụng cáp lực Cu/XLPE/PVC loại Cu/XLPE/PVC 0,6/1kV-(3*240+1*120)mm² phù hợp với công suất của MBA.

Đầu nối các tủ điện hạ thế với nhau bằng thanh cái đồng, thanh cái dùng cho tủ hạ thế sử dụng thanh cái đồng có dòng định mức tối thiểu 1000A (Kích thước tham khảo 80mmx5mm).

Ngăn hạ thế trong thân trụ đỡ MBA, được bố trí đủ để lắp đặt được 01 tủ hạ áp TĐT-400V-400A đối với máy biến áp công suất 250kVA được trang bị toàn bộ dây dẫn và đầu nối phù hợp cho 1 tủ với:

+ 01 Aptomat lộ tổng đầu vào 400A đối với máy biến áp công suất 250kVA (Át tô mát tuân thủ theo Quyết định số 99/QĐ-HĐTV ngày 05/9/2023 của EVN ban hành Tiêu chuẩn kỹ thuật máy cắt hạ áp)

+ 04 Aptomat lộ đầu ra (4x250A đối với máy biến áp công suất 250kVA) phù hợp với bản vẽ sơ đồ nối điện chính. (Át tô mát tuân thủ theo Quyết định số 99/QĐ-HĐTV ngày 05/9/2023 của EVN ban hành Tiêu chuẩn kỹ thuật máy cắt hạ áp.

+ 03 Ampemeter, cấp chính xác 1.

- + 01 Vonmeter 0 - 400V cấp chính xác 1, cùng chuyển mạch 07 vị trí.
- + Biến dòng điện cho các thiết bị đo lường.
- + Chống sét van hạ áp.

Các thiết bị đo lường đều đặt ở phía trước của tủ để công nhân vận hành có thể dễ dàng thao tác, vận hành và kiểm tra.

Các thiết bị được gắn lên tấm tôn dày 2mm, được sơn phủ tĩnh điện hoặc mạ kẽm nhúng nóng, ngoài ra buồng hạ thế phải được trang bị đèn chiếu sáng.

Kích thước tủ hạ thế sẽ được chuẩn xác sau khi có hồ sơ mời thầu. Trước khi đưa vào lắp đặt tủ điện hạ thế, đơn vị trúng thầu phải cung cấp toàn bộ số liệu kỹ thuật liên quan đến tủ điện hạ thế để đơn vị Tư vấn và Chủ đầu tư xem xét. Khi được sự đồng ý của Chủ đầu tư và Tư vấn, đơn vị thi công mới được phép lắp đặt.

43.4. Tủ tụ bù

* Đối với MBA 320kVA

Đầu nối tủ tụ bù từ thanh cái tổng tủ hạ thế bằng thanh cái đồng, thanh cái dùng cho tủ tụ bù sử dụng thanh cái đồng có tiết diện tương ứng công suất của tủ tụ bù (Kích thước tham khảo 20mmx5mm).

Ngăn tụ bù đặt trong thân trụ đỡ MBA, được bố trí chung với buồng hạ áp được trang bị toàn bộ dây dẫn và đầu nối phù hợp cho 1 tủ với:

- + 01 Aptomat lộ tổng đầu vào MCCB 3 pha -200A đáp ứng tiêu chuẩn
- + 12 Aptomat lộ đầu ra bao gồm 04 MCB-3P-10A, 04 MCB-3P-15A, 04 MCB-3P-20A.
- + Biến dòng điện cho thiết bị điều khiển tụ bù.
- + 12 Bình tụ bù tổng công suất 120kVAr trong đó : 04 bình 5kVAr-440V, 04 bình 10kVAr-440V, 04 bình 15kVAr-440V

* Đối với MBA 250kVA

Đầu nối tủ tụ bù từ thanh cái tổng tủ hạ thế bằng thanh cái đồng, thanh cái dùng cho tủ tụ bù sử dụng thanh cái đồng có tiết diện tương ứng công suất của tủ tụ bù (Kích thước tham khảo 20mmx5mm).

Ngăn tụ bù đặt trong thân trụ đỡ MBA, được bố trí chung với buồng hạ áp được trang bị toàn bộ dây dẫn và đầu nối phù hợp cho 1 tủ với:

- + 01 Aptomat lộ tổng đầu vào MCCB 3 pha -150A đáp ứng tiêu chuẩn
- + 12 Aptomat lộ đầu ra bao gồm 06 MCB-3P-10A, 06 MCB-3P-15A.
- + Biến dòng điện cho thiết bị điều khiển tụ bù.
- + 12 Bình tụ bù tổng công suất 90kVAr trong đó : 06 bình 5kVAr-440V, 06 bình 10kVAr-440V

Tủ tụ bù tuân thủ theo yêu cầu kỹ thuật tại VB số 3322/EVNNPC – KT ngày 10/7/2024 của Tổng Công ty Điện lực miền Bắc

41.5. Ngăn máy biến áp:

Kích thước trụ đỡ, tấm bản đế của trụ đỡ phải đảm bảo kích thước, chịu được tải trọng máy biến thế 100-1250kVA

Kích thước chụp cực mặt MBA thực tế khi lắp đặt, nhà sản xuất căn cứ vào chủng loại, hãng MBA được cấp theo dự án để thiết kế phù hợp với quy phạm và chân trụ. Kích thước chụp phải phù hợp với cách bố trí các phụ kiện trên mặt MBA (Cổ ống, khoảng cách bình dầu phụ, đồng hồ báo nhiệt độ, phao chỉ thị dầu)

Chiều cao chụp tính từ mặt MBA phụ thuộc vào chiều cao sứ, ty cao thế của chủng loại MBA được cấp.

Khoảng cách gần nhất từ bình dầu phụ đến pha trung áp gần nhất > 460mm đối với cấp điện áp 35kV.

44. Ống nhựa xoắn các loại:

Ống được sản xuất bằng nguyên liệu HDPE nguyên sinh, bề mặt sản phẩm phải nhẵn bóng, màu sắc đồng nhất, không mùi.

STT	Loại ống	Đường kính ngoài mm	Đường kính trong mm	Độ dày thành ống mm	Bước xoắn mm	Chiều dài thông dụng m	B.kính uốn min mm
1	HDPE Ø50/40	50 ± 2,0	40 ± 2,0	1,5 ± 0,30	13 ± 0,8	200 ÷ 500	150
2	HDPE Ø85/65	85 ± 2,5	65 ± 2,5	2,0 ± 0,30	21 ± 1,0	100 ÷ 200	250
3	HDPE Ø130/100	130 ± 4,0	100 ± 4,0	2,2 ± 0,40	30 ± 1,0	100 ÷ 200	400
4	HDPE Ø160/125	160 ± 4,0	125 ± 4,0	2,4 ± 0,40	38 ± 1,0	50 ÷ 100	400

III.5 Yêu cầu về trình tự thi công, lắp đặt:

- Giải toả phát quang hành lang an toàn

Việc giải toả hành lang an toàn phải tuân theo Nghị định của Chính phủ Số 62/2025/NĐ-CP ngày 04/03/2025 của Chính phủ về việc quy định chi tiết thi hành Luật Điện lực về bảo vệ công trình Điện lực và an toàn trong lĩnh vực Điện lực.

Ngoại trừ việc đền bù diện tích chiếm đất vĩnh viễn, các loại cây cao trong hành lang và ngoài hành lang có nguy cơ đổ vào đường dây, hoa màu (*nằm trong phạm vi hố móng cột, móng trạm, móng néo cột, tiếp địa*) và nhà ở, công trình trong hành lang tuyến theo quy định của Nghị định trên do Chủ đầu tư thực hiện. Ngoài phạm vi trên Nhà thầu phải chịu trách nhiệm đền bù mọi thiệt hại do việc thi công các hạng mục gây ra.

- Định vị công trình

Trước khi thi công, Bên A sẽ bàn giao cọc mốc và cọc tim chủ yếu của công trình. Sau khi nhận bàn giao, Nhà thầu có trách nhiệm đóng thêm những cọc phụ cần thiết cho việc thi công, nhất là những chỗ đặc biệt như thay đổi độ dốc chỗ đường vòng, nơi tiếp giáp đào và đắp... Những cọc mốc phải được dẫn ra ngoài phạm vi ảnh hưởng của xe máy thi công và phải được bảo vệ chu đáo để có thể nhanh chóng khôi phục lại những cọc mốc chính đúng vị trí thiết kế khi cần kiểm tra.

Yêu cầu của công tác định vị, dựng khuôn là phải xác định được chính xác vị trí tim, trục công trình, chân mái đất đắp, mép đỉnh mái đất đào.

Phải sử dụng máy trắc địa để định vị công trình và phải có bộ phận trắc đạc thường trực ở công trường với đủ các dụng cụ cần thiết để theo dõi, kiểm tra tim cọc mốc công trình trong suốt quá trình thi công.

- Đường vận chuyển cơ giới.

Đường hiện có: Nhà thầu có trách nhiệm xin phép sử dụng những đường công cộng hiện có. Mọi sửa chữa cần thiết cho các con đường này dùng cho việc xây dựng gói thầu này do Nhà thầu thực hiện bằng vốn của mình. Mọi chi phí cho phần bồi thường hư hỏng do nhà thầu gây ra (*do nhà thầu chịu*).

- Công tác vận chuyển.

Trước khi vận chuyển, nhà thầu phải chuẩn bị đầy đủ phương tiện và nhân lực phù hợp với loại vật tư cần vận chuyển. Đồng thời nhà thầu phải kiểm tra, khảo sát tình trạng các tuyến đường vận chuyển để có biện pháp vận chuyển phù hợp.

Vận chuyển cột điện: Phải dựng xe chuyên dụng phù hợp với chủng loại cột (loại cột và chiều dài cột), phải có biện pháp chằng buộc chắc chắn. Khi bốc dỡ cột lên xuống phương tiện vận chuyển phải dựng cầu hoặc thiết bị tương đương, cấm không được bẫy cột rơi xuống từ phương tiện vận chuyển.

Dây dẫn và cáp phải được vận chuyển ở tư thế lăn (tư thế thẳng đứng)

Cách điện khi vận chuyển phải được giữ nguyên kiện, tránh vận chuyển chung với các vật rắn khác có khả năng gây va đập, hư hỏng.

Các loại thiết bị điện khác (máy biến áp, cầu chì...) phải được vận chuyển và bốc dỡ theo đúng hướng dẫn của nhà chế tạo, không được để xảy ra hư hỏng và thất lạc. Khi đưa máy vào vị trí lắp đặt phải lập biên bản xác nhận hiện trạng của máy.

1. Yêu cầu chung

1.1. Nhà thầu tự bố trí, đánh giá mặt bằng công trường cho phù hợp với gói thầu

- Trước khi dự thầu, Nhà thầu cần xem xét, tham quan tuyến đường dây để nghiên cứu, đánh giá hiện trạng của mặt bằng công trường, điều kiện tự nhiên, đường vận chuyển vật liệu, các công trình lân cận và các yếu tố khách quan, ảnh hưởng đến giá chào thầu, sau này không được đòi hỏi thêm các chi phí phát sinh do những điều kiện tự nhiên, hiện trạng của công trường gây nên.

- Nhà thầu hoàn toàn chịu trách nhiệm về mọi biện pháp an toàn và tai nạn lao động xảy ra (*nếu có*) trong giai đoạn chuẩn bị và thi công cho đến khi nghiệm thu bàn giao công trình.

- Nhà thầu phải bồi thường các thiệt hại trong quá trình thi công cho đối tượng bị hại do nguyên nhân thi công gây ra.

Công trường xây dựng phải đảm bảo các yêu cầu sau:

1. Có bản vẽ sơ họa Tổng mặt bằng công trường xây dựng phù hợp với địa điểm xây dựng, đảm bảo thuận lợi cho công tác thi công, an toàn cho người, máy và thiết bị trên công trường và khu vực xung quanh chịu ảnh hưởng của thi công xây dựng.

2. Vật tư, vật liệu phải được sắp xếp gọn gàng ngăn nắp. Không được để các vật tư, vật liệu và các chướng ngại vật cản trở đường giao thông, đường thoát hiểm, lối ra vào chữa cháy. Vật liệu thải phải được dọn sạch, đổ đúng nơi quy định.

3. Trên công trường phải có biển báo theo quy định hiện hành. Các biện pháp đảm bảo an toàn, nội quy về an toàn phải được phổ biến và công khai trên công trường xây dựng để mọi người biết và chấp hành; những vị trí nguy hiểm trên công trường như đường hào, hố móng, hố ga phải có rào chắn, biển cảnh báo và hướng dẫn để phòng tai nạn; ban đêm phải có đèn tín hiệu.

4. An toàn về điện:

a) Người lao động, máy và thiết bị thi công trên công trường phải được bảo đảm an toàn về điện. Các thiết bị điện phải được cách điện an toàn trong quá trình thi công xây dựng;

b) Những người tham gia thi công xây dựng phải được hướng dẫn về kỹ thuật an toàn điện, biết sơ cứu người bị điện giật khi xảy ra tai nạn về điện.

5. An toàn về cháy, nổ:

Nhà thầu phải lập Phương án phòng chống cháy, nổ, tổ chức đội phòng chống cháy, nổ, có phân công, phân cấp và kèm theo quy chế hoạt động, xử lý khi có sự cố;

1.2. Thiết bị và nhân công

- Nhà thầu phải cung cấp thiết bị, nhân lực, nhân viên khảo sát, dụng cụ lao động cũng như bảo hộ, các vật liệu cần thiết, . . . đảm bảo an toàn trong thi công và để Kỹ sư bên mời thầu hoặc Giám sát A có thể kiểm tra theo tính chất công việc mà không được đòi hỏi bất kỳ một chi phí nào.

- Trước khi thi công, Nhà thầu phải đệ trình cho đại diện Bên mời thầu đầy đủ, chi tiết về chương trình, kế hoạch thi công, bao gồm cả kế hoạch về nhân lực sơ đồ tổ chức hiện trường, số lượng, chủng loại thiết bị sẽ sử dụng cho việc thi công công trình (*lưu ý về trình độ và kinh nghiệm của các nhân viên chủ chốt, bậc thợ của công nhân, các thiết bị đặc chủng cho công tác xây lắp đường dây và TBA....*)

- Bên mời thầu có quyền quyết định bỏ hay thay thế những thiết bị hoặc bộ phận thợ nào mà cho là không phù hợp với công việc thi công.

1.3. Quy trình - quy phạm kỹ thuật thi công, giám sát và nghiệm thu

- Quy trình, quy phạm kỹ thuật thi công, giám sát và nghiệm thu tuân theo các quy định hiện hành về quản lý chất lượng công trình xây dựng .

1.4. Dọn sạch mặt bằng

- Nhà thầu có trách nhiệm dọn dẹp mặt bằng và dỡ bỏ từng phần thiết bị, phương tiện trong thời gian thi công và sau khi hoàn thành công việc, kể cả các lều lán không cần thiết, các vật liệu thừa, rác vụn sinh ra trong thi công.

1.5. Kiểm tra và nghiệm thu và chế độ báo cáo

- Trong quá trình thi công, mỗi lần chuyển bước thi công Nhà thầu phải báo cho Chủ đầu tư biết để kiểm tra và nghiệm thu.

- Việc nghiệm thu tổng thể được tiến hành sau khi Nhà thầu đã hoàn tất toàn bộ công việc. Khi nghiệm thu phải có đủ đại diện của Chủ đầu tư và Tư vấn.

- Vào ngày thứ 6 hàng tuần, Nhà thầu có trách nhiệm lập báo cáo tiến độ đã thực hiện được trong tuần gửi cho Bên mời thầu. Nội dung của báo cáo cần thể hiện đầy đủ các nội dung sau:

- Báo cáo khối lượng thực hiện trong tuần, trong tháng.
- Dự kiến công việc của tuần, tháng tiếp theo.
- Các vấn đề khác cần giải quyết.

1.6. Bản vẽ hoàn công

- Nhà thầu lập bản vẽ hoàn công với đầy đủ các số liệu đo đạc kiểm tra tại thực địa.

- Sau khi kết thúc công trình, Nhà thầu phải đệ trình bản vẽ hoàn công, phải có đủ các nội dung như thực tế đã thi công được Bên mời thầu chấp thuận.

1.7. Tiến độ thi công

- Nhà thầu phải đệ trình tiến độ thi công đồng thời với hồ sơ dự thầu. Nhà thầu phải đệ trình tiến độ thi công chi tiết trong vòng 7 ngày kể từ ngày ký hợp đồng giao nhận thầu.

1.8. Đường vận chuyển

- Đường hiện có: Nhà thầu có trách nhiệm xin phép sử dụng các đường công cộng hiện có. Lệ phí sử dụng đường, cầu phà. . . hiện có được đưa vào giá chào thầu.

- Đường tạm thi công: Trong phương án tổ chức thi công của mình, Nhà thầu có thể dự kiến làm đường tạm để thi công nếu thấy cần thiết. Nhà thầu phải thu xếp với chủ đất xin phép là đường tạm vào công trường và đền bù theo quy định hiện hành và giữ gìn đường đi lối lại luôn luôn an toàn và sạch sẽ. Đường tạm không được làm ảnh hưởng tới sự ổn định lâu dài của mái dốc và nền móng công trình. Chi phí làm đường tạm được đưa vào giá chào thầu.

1.9. Công tác đào, lấp đất:

a) Đào đất hố móng, tiếp địa:

- Việc đào đất phải được thực hiện đúng “Quy phạm công tác đất”. Đào đất lên phải đổ xa mép móng theo quy phạm để tránh sạt lở hố móng, Ngoài ra phải đảm

bảo giữ đất để lấp và đắp móng sau này. Nhà thầu phải đảm bảo an toàn cho người, thiết bị và công trình . . . trong công tác đào hố móng.

- Trong trường hợp cần thiết có thể phải sử dụng tường chắn tạm (cọc cừ. . .) để đảm bảo ổn định của thành hố móng hoặc ngăn nước ngấm trong quá trình đào hố móng.

- Mặt bằng đáy hố móng phải được dọn sạch làm bằng phẳng, giữ khô để tránh hoá bùn. Phải có máy bơm đủ công suất để hút toàn bộ nước có thể có trong hố móng.

- Hình dạng, kích thước của hố móng phải phù hợp với hình dáng và kích thước thiết kế của từng loại móng và phải được nghiệm thu trước khi chuyển sang công đoạn tiếp theo. Cao độ của đáy hố móng phải đúng độ cao thiết kế.

- Nhà thầu phải đảm bảo tính nguyên vẹn của hố móng đúng theo yêu cầu kỹ thuật cho đến khi nghiệm thu hố móng để chuyển sang các công đoạn tiếp theo. Bất kỳ việc đổ bê tông nào tiến hành trước khi được Kỹ sư Bên mời thầu phê duyệt đều phải loại bỏ và Nhà thầu phải chịu mọi kinh phí để làm lại việc đó.

b) Lấp móng và đắp đất.

- Việc san lấp được tiến hành sau khi bê tông móng đã được bảo dưỡng đủ thời gian quy định và phải được kỹ sư Bên mời thầu cho phép. Đất lấp hố móng phải đủ tầng lớp dày 20cm và đầm kỹ theo đúng chỉ dẫn của thiết kế. Các vị trí móng đều phải đắp đất theo kích thước được ghi trong bản vẽ thiết kế. Đất đắp có thể lấy từ dưới hố móng đào lên hoặc từ nơi khác vận chuyển đến.

1.10. Vật liệu dùng cho bê tông

a) Xi măng

- Xi măng dùng để thi công là xi măng Poóclăng theo tiêu chuẩn xi măng Poóclăng, phù hợp với tiêu chuẩn TCVN – theo phụ lục mục B “CÁC TIÊU CHUẨN THI CÔNG ÁP DỤNG”.

- Tại mọi thời điểm Nhà thầu phải cung cấp các chứng chỉ xác nhận chất lượng của xi măng dùng cho công trình đảm bảo các tiêu chuẩn yêu cầu trong thời gian sử dụng.

- Xi măng cần phải giữ tại công trường trong kho kín, trong điều kiện phù hợp và đúng quy trình bảo quản. Bao xi măng phải được cách nước và thoáng khí trên sàn cách mặt đất không nhỏ hơn 300mm và phải có biện pháp phòng chống các hủy hoại của thời tiết hay các nguyên nhân khác trước thời gian đưa vào sử dụng bất cứ phần xi măng nào không đảm bảo chất lượng do ẩm, vón cục hoặc do các nguyên nhân khác đều không được sử dụng và phải được thay thế, Nhà thầu phải chịu kinh phí này.

- Xi măng mới sản xuất còn nóng cần phải lưu kho để nguội mới sử dụng. Không sử dụng xi măng đã sản xuất quá 12 tháng hoặc tuy chưa quá 12 tháng nhưng đã bị giảm chất lượng như vón cục, chậm đông kết, giảm cường độ.

b) Đá dăm, sỏi trong xây dựng

- Nguồn khai thác, cung cấp phải được chủ đầu tư chấp nhận. Đá dăm, sỏi trong xây dựng TCVN – theo phụ lục mục B “CÁC TIÊU CHUẨN THI CÔNG ÁP DỤNG”

c) Nước

- Tất cả nước dùng để trộn bê tông phải là nước sạch, không có chất dầu, chất kiềm và các chất hữu cơ có hại đến chất lượng bê tông.

d) Phụ gia

- Tùy điều kiện thi công cụ thể, Nhà thầu có thể kiến nghị sử dụng phụ gia tăng dẻo và các phụ gia khác cho bê tông. Nhà thầu cần sử dụng phụ gia cẩn thận đúng mục đích và liều lượng.

- Tất cả các phụ gia được sử dụng cho bê tông đều phải có chứng chỉ xác nhận chất lượng và tính năng của nó. Nhà thầu phải đảm bảo phụ gia không gây bất kỳ hiệu ứng phụ nào ảnh hưởng đến cường độ, độ bền và tuổi thọ của bê tông.

- Trước khi dùng phụ gia bê tông cho mục đích nào đó, Nhà thầu phải tiến hành đúc mẫu thử nghiệm và có sự giám sát, nhất trí của bên mời thầu mới được sử dụng. Nhà thầu phải đánh giá lợi ích của việc sử dụng phụ gia, không được công thêm bất kỳ chi phí nào vào hợp đồng cho việc sử dụng và thử nghiệm phụ gia.

e) Cát

- Nguồn khai thác cát và loại cát phải được chủ đầu tư chấp nhận.

1.11. Công tác bê tông

a) Quy định chung

- Nhà thầu phải tiến hành công tác bê tông theo đúng những yêu cầu và quy định trong TCVN – theo phụ lục mục B “CÁC TIÊU CHUẨN THI CÔNG ÁP DỤNG”.

b) Cấp phối và kiểm tra cấp phối

- Cốt liệu có thể tính theo khối tích xi măng dùng cho một mẻ trộn. Mỗi kích cỡ của cốt liệu cho một mẻ trộn phải đo bằng thùng kim loại. Thùng chứa phải có kích cỡ sao cho thể tích có thể kiểm tra, đo đạc dễ dàng.

c) Trộn bê tông tại công trường

- Bê tông cần được trộn đúng mác theo thiết kế. Kỹ sư Bên mời thầu thống nhất cấp phối vật liệu theo thể tích, công suất mẻ trộn, thiết bị trộn, cách đo xi măng và cốt liệu.

- Máy trộn phải đúng kích cỡ và số lượng đảm bảo để hoàn thành công việc. Nhà thầu cần đảm bảo đủ những phụ tùng cho máy trộn để máy trộn hoạt động tốt theo yêu cầu.

d) Cường độ bê tông (loại hoặc mác của bê tông)

Mác bê tông phải được thí nghiệm điển hình đạt tiêu chuẩn, cường độ theo thiết kế

e) Thí nghiệm

- Việc kiểm tra và thí nghiệm ở công trường hoặc trong phòng thí nghiệm cần được thực hiện dưới sự giám sát của Kỹ sư bên mời thầu hoặc người đại diện được uỷ quyền.

- Nhà thầu cần có đầy đủ ở công trường các loại khuôn ép mẫu cần thiết và thiết bị bảo dưỡng mẫu bê tông.

- Số lượng mẫu thử khi đổ bê tông phải tuân theo quy định hiện hành.

+ Nhà thầu có thể định ra thời điểm để lấy mẫu bê tông thử từ bê tông đã hoàn thiện theo sự thống nhất của Bên mời thầu và phù hợp với quy trình đã nêu trên. Nếu kết quả thí nghiệm thoả mãn yêu cầu có thể tiến hành thi công bình thường.

+ Trong điều kiện cần thiết, Nhà thầu có thể định ra thời điểm thích hợp để thí nghiệm cường độ bê tông. Việc thử cường độ của bê tông được tiến hành với sự chấp thuận của Kỹ sư bên mời thầu. Trong trường hợp kết quả thí nghiệm không đạt yêu cầu, có nghĩa là cường độ bê tông không phù hợp với yêu cầu thiết kế, Nhà thầu chịu trách nhiệm xử lý bằng kinh phí của mình.

1.12. Vật liệu cho công tác cốt thép

- Nhà thầu phải nêu cụ thể chủng loại và tên nhà sản xuất các loại thép xây dựng (kể cả thép dùng để gia công tiếp địa) trong Hồ sơ dự thầu. Cốt thép phải đảm bảo các yêu cầu của thiết kế đồng thời phù hợp với TCVN – theo phụ lục mục B “CÁC TIÊU CHUẨN THI CÔNG ÁP DỤNG”.

1.13. Gia công chế tạo kết cấu thép.

a) Tổng quát:

- Nhà thầu triển khai gia công chế tạo kết cấu theo đúng quy định trong đề án thiết kế bản vẽ do chủ đầu tư cung cấp.

- Nhà thầu phải có đủ điều kiện cần thiết như: nhà xưởng, sân bãi, kho và trang thiết bị, máy móc. . . phù hợp với quy mô của loại hình kết cấu. Các điều kiện trên phải được sự kiểm tra và thoả thuận của Chủ đầu tư trước khi sản xuất.

- Nhà thầu phải chịu mọi trách nhiệm về chất lượng kỹ thuật của kết cấu đến khi hoàn thành bàn giao chính thức công trình và bảo hành sản phẩm theo quy định hiện hành.

- Mọi thay đổi dù nhỏ nhất trong quá trình sản xuất đều phải được sự đồng ý của Chủ đầu tư và cơ quan tư vấn thiết kế.

- Công tác gia công, lắp ráp và nghiệm thu kết cấu thép phải tuân thủ theo tiêu chuẩn ngành.

- Đối với các kết cấu thép mạ kẽm khi gia công xong phải được chủ đầu tư nghiệm thu rồi mới tiến hành mạ kẽm nhúng nóng với độ dày lớp mạ $\geq 80\mu\text{m}$

1.14. Thu dọn và làm sạch sau khi thi công:

Công việc thu dọn và làm sạch hiện trường phải được thực hiện ngay sau khi hoàn tất công việc. Các công việc Nhà thầu dọn dẹp gồm tất cả cây cối nhà cửa, thiết bị thi công, vật liệu phế thải, ván khuôn bê tông và các vật liệu khác ở xung quanh. Các vật liệu không sử dụng được phải đốt cháy hoặc loại bỏ tại chỗ không gây nên sự khó chịu hoặc nhân dân địa phương phản đối.

Chủ đầu tư sẽ kiểm tra hiện trường và xác nhận hoàn thành cho Nhà thầu. Công việc thu dọn làm sạch không thỏa mãn yêu cầu kiểm tra thì bằng kinh phí của mình, Nhà thầu phải thu dọn làm sạch theo đúng yêu cầu của Chủ đầu tư và hoàn tất trước ngày nghiệm thu đóng điện 3 ngày.

2. Yêu cầu kỹ thuật thi công xây lắp đường dây và TBA:

Ngoài việc phải tuân theo các yêu cầu chung tại mục I, khi thi công phần đường dây và trạm biến áp Nhà thầu xây lắp phải đảm bảo các yêu cầu kỹ thuật sau:

2.1 Chuẩn bị công trường

a) Đo đạc, kiểm tra và đóng cọc mốc

Chủ đầu tư sẽ bàn giao tim cọc mốc của các vị trí cột cho Nhà thầu trên cơ sở các vị trí này đã được cơ quan Tư vấn xác định tại hiện trường. Nhà thầu sẽ thực hiện tất cả các công việc kiểm tra cần thiết trước khi thi công và chịu trách nhiệm về công việc kiểm tra đó.

- Kiểm tra trực tim tuyến.

- Phục hồi những vị trí mốc đã mất.

Việc kiểm tra này được thực hiện theo các bản vẽ bố trí cột trên mặt cắt dọc trong hồ sơ thiết kế TKKTTC.

Trường hợp sai lệch các vị trí cột trên mặt cắt dọc không phù hợp với địa hình, địa chất hoặc bất cứ sai khác nào, Nhà thầu phải báo ngay cho cơ quan Tư vấn và Chủ đầu tư để giải quyết.

b) Giải tỏa, phát quang hành lang tuyến.

Việc giải tỏa hành lang an toàn phải tuân theo Nghị định 14/2014/NĐ-CP ngày 26/02/2014 của Chính phủ quy định chi tiết và hướng dẫn thi hành một số điều của Luật điện lực về an toàn điện. Nghị định số 51/2020/NĐ-CP ngày 21/4/2020 của Chính phủ về sửa đổi, bổ sung một số điều của Nghị định số 14/2014/NĐ-CP ngày

26/02/2014 của Chính phủ về quy định chi tiết thi hành Luật Điện lực về an toàn điện.

2.2 Chuẩn bị vị trí cột và bảo vệ

Trong thời gian làm đường tạm vào công trường, Nhà thầu san gạt và tạo độ dốc đường chống nước chảy qua vị trí cột và giảm thấp nhất mức xói lở nếu có.

Các vị trí cột nếu cần thiết cũng phải tạo dốc để chống xói lở đất do nước chảy qua. Nếu có dòng nước tự nhiên chảy qua vị trí cột phải chuyển hướng nước chảy vòng tránh vị trí cột hoặc ngăn ngừa xói lở bằng biện pháp phù hợp như san gạt hoặc kè đá. . .

2.3 Tuyến đường dây và cao độ

Nhà thầu xác định lại chiều dài theo tim tuyến của từng khoảng cột của đường dây, xác định vị trí móng, độ cao mặt đất của từng trụ móng, xác định các cọc mốc cần thiết theo yêu cầu của công việc để đảm bảo độ chính xác của các vị trí móng. Chủ đầu tư có thể kiểm tra tuyến đường dây và cao độ cho Nhà thầu ở từng thời điểm, nhưng trách nhiệm đảm bảo chính xác hoàn toàn vẫn thuộc về Nhà thầu.

Hướng móng

Nhà thầu chịu trách nhiệm đối với độ chính xác của vị trí cột và hướng cho mỗi móng cột. Hướng móng mỗi vị trí cột được đặt sao cho vị trí trục ngang của xà nằm như sau:

Trong mặt phẳng vuông góc với trục dọc của đường dây (*đối với các cột đỡ thẳng, đỡ vượt, néo thẳng*).

- Trong mặt phẳng phân giác của góc hợp bởi 2 đoạn tuyến đường dây kề nhau cho móng mỗi cột néo góc.

- Trong mặt phẳng vuông góc với trục ngang tuyến đường dây (không kể trục ngang của khoảng cột từ cột cuối vào cọc tích trạm biến áp cho móng cột cuối ngoại trừ có hướng dẫn trong bản vẽ.

2.3 Yêu cầu kỹ thuật về nối đất cột

- Các bộ nối đất cột dùng nối đất kiểu hình tia, độ chôn sâu của dây tiếp địa và cọc tiếp địa, khoảng cách giữa cọc tiếp địa, giải pháp nối tiếp địa ... Nhà thầu phải thực hiện theo đúng bản vẽ thiết kế.

- Sau khi đã thực hiện xong công tác lắp đặt hệ thống tiếp địa, nhà thầu có trách nhiệm đo lấy số liệu điện trở tiếp địa cho từng vị trí cột và các trạm biến áp, thông báo ngay cho bên A và đơn vị thiết kế biết để xem xét và có biện pháp xử lý trong trường hợp điện trở tiếp đất chưa đạt yêu cầu của quy phạm hiện hành.

- Trong trường hợp giá trị điện trở nối đất cột, TBA lớn hơn các giá trị quy định trong quy phạm trang bị điện thì Nhà thầu phải báo cáo Chủ đầu tư để thiết kế bổ sung tiếp địa.

2.4 Khi thi công xây dựng phải đảm bảo các yêu cầu sau đây:

1. Trước khi khởi công xây dựng phải có thiết kế biện pháp thi công được duyệt, trong biện pháp thi công phải thể hiện được các giải pháp đảm bảo an toàn lao động cho người lao động và máy, thiết bị thi công đối với từng công việc. Trong thiết kế biện pháp thi công phải có thuyết minh hướng dẫn về kỹ thuật và các chỉ dẫn thực hiện.

2. Thi công xây dựng phải tuân thủ theo thiết kế được duyệt, tuân thủ quy chuẩn, tiêu chuẩn, quy trình kỹ thuật. Đối với những công việc có yêu cầu phụ thuộc vào chất lượng của công việc trước đó, thì chỉ được thi công khi công việc trước đó đã được nghiệm thu đảm bảo chất lượng theo quy định.

3. Biện pháp thi công và các giải pháp về an toàn phải được xem xét định kỳ hoặc đột xuất để điều chỉnh cho phù hợp với thực trạng của công trường.

4. Tổ chức, cá nhân phải có đủ điều kiện năng lực phù hợp với công việc đảm nhận theo quy định. Những người điều khiển máy, thiết bị thi công và những người thực hiện các công việc có yêu cầu nghiêm ngặt về an toàn lao động phải được huấn luyện an toàn lao động và có thẻ an toàn lao động theo quy định;

5. Máy, thiết bị thi công có yêu cầu nghiêm ngặt về an toàn lao động phải được kiểm định, đăng ký với cơ quan có thẩm quyền theo quy định thì mới được phép hoạt động trên công trường. Khi hoạt động, máy và thiết bị thi công phải tuân thủ quy trình, biện pháp đảm bảo an toàn.

6. Những người khi tham gia thi công xây dựng trên công trường phải được khám sức khỏe, huấn luyện về an toàn và được cấp phát đầy đủ phương tiện bảo hộ lao động theo quy định của pháp luật về lao động.

E. YÊU CẦU VỀ CÔNG TÁC LẮP ĐẶT

1. Nguyên tắc chung

Công tác lắp đặt thiết bị do Nhà thầu thực hiện phải theo đúng tài liệu hướng dẫn lắp đặt của Nhà chế tạo và các quy trình, quy phạm hiện hành.

2. Yêu cầu kỹ thuật về lắp dựng cột bê tông ly tâm, cột vuông.

Công tác dựng cột phải tiến hành theo qui trình thi công phù hợp với từng chủng loại cột, kết cấu móng. Cột được vận chuyển tới mỗi vị trí lắp dựng, công tác dựng cột phải được thực hiện đúng phương pháp đã được nêu trong hồ sơ dự thầu của nhà thầu và phù hợp với thiết kế tổ chức thi công. Sau khi cột được dựng phải được kiểm tra độ nghiêng, độ lệch so với qui định cho phép.

3. Dấu hiệu cột

Nhà thầu gắn (*hoặc sơn*) lên mỗi cột số thứ tự cột theo thiết kế ở độ cao 2,5m cách mặt đất.

Biển báo nguy hiểm được gắn trên tất cả các cột ở độ cao 2,5m. Các vị trí cột vượt đường quốc lộ, hoặc vượt sông theo hướng dẫn của Chủ đầu tư sẽ lắp thêm biển

báo nguy hiểm nữa lên chỗ thích hợp ở mặt cột để đảm bảo rằng người dân được thông báo về nguy hiểm.

4. Yêu cầu về lắp đặt Chuỗi cách điện

+ Bảo quản và vận chuyển:

Cách điện và phụ kiện do Nhà thầu cấp phải được bảo quản và vận chuyển cẩn thận để tránh hư hỏng. Tất cả các cách điện phải được bảo vệ trong khi lắp để tránh bị gãy vỡ hoặc bị cong các chốt. Tất cả cách điện phải được làm sạch, không dính bẩn và bám bụi. Chỉ được dùng khăn lau không làm xây xước vật liệu để lau sạch cách điện. Không được dùng bàn chải sắt để làm sạch bất kỳ bộ phận nào.

Nếu cách điện bị hư hỏng với bất cứ lý do nào, Nhà thầu phải thay cách điện hư hỏng theo hướng dẫn của Chủ đầu tư bằng chi phí của mình.

+ Lắp đặt Chuỗi cách điện dây dẫn:

Các Chuỗi cách điện được lắp ráp các chi tiết phù hợp với bản vẽ thiết kế. Tất cả các chốt hãm phải được lắp ráp và kiểm tra cẩn thận đảm bảo chúng nằm đúng vị trí.

5. Yêu cầu về căng dây dẫn.

+ Bảo quản và kho bãi

Trong kho và trong bảo quản, tất cả các cuộn dây đều được đặt cách mặt đất bằng gỗ kê và trong điều kiện sạch sẽ. Phải tránh tiếp xúc với bất cứ các chất nào có thể gây hư hại dây dẫn và các cuộn dây.

Không được kéo kê dây dẫn trên mặt đất hoặc bất kỳ mặt gồ ghề nào khác. Cần có biện pháp phòng ngừa khi bốc dỡ lên xuống xe để các cuộn dây dẫn không bị rơi xuống đất.

+ Kế hoạch căng dây:

Nhà thầu phải lập kế hoạch căng dây báo cáo Chủ đầu tư trước lúc thực hiện. Kế hoạch nêu rõ tiến độ công việc, phương pháp căng dây, dụng cụ, giàn giáo tạm, nổi đất tạm, các thiết bị, phụ kiện căng dây bằng kim loại, người được giao thực hiện công việc và danh sách dụng cụ thiết bị sử dụng cùng với các chỉ dẫn.

+ Dụng cụ, thiết bị căng dây:

- Các ròng rọc được lắp ổ bi có chất lượng cao hoặc ổ bi lăn. Ròng rọc được lót bằng chất dẻo hữu cơ hoặc tương đương được chủ đầu tư thoả thuận. Nếu sử dụng ròng rọc không có lót thì phải bằng hợp kim nhôm hoặc Manhesium, các rãnh phải đánh bóng nhẵn. Ròng rọc phải quay dễ dàng trong thiết bị căng dây mà không gây hư hại cho bề mặt tiếp xúc của dây dẫn. Các ròng rọc không quay tự do được hoặc cản trở công việc căng dây phải thay thế ngay.

- Các giá đỡ cuộn dây: Các giá đỡ cuộn dây phải chế tạo chắc chắn để đỡ cuộn dây khi ra dây.

- Dây cáp mồi - thùng: Dây cáp mồi bằng thép hoặc dây thùng ny lông hoặc vật liệu khác phải được thoả thuận của Chủ đầu tư.

- Máy kéo dây: Máy kéo dây phải có công suất không nhỏ hơn lực căng dây lớn nhất của dây dẫn, dây chống sét kết hợp cáp quang. Máy kéo dây phải có tời chạy bằng động cơ có cơ cấu truyền động thay đổi tốc độ khi căng dây.

Thiết bị điều chỉnh căng dây.

Thiết bị điều chỉnh căng dây lót chất dẻo hữu cơ kiểu bánh xe to, thiết bị lắp đặt dây chống sét kết hợp cáp quang mạ kẽm có thể không lót. Bộ hãm kiểu bánh xe to hoặc phanh hãm hoạt động bằng hơi, thuỷ lực hoặc điện. Thiết bị điều chỉnh căng dây sao cho ứng suất đạt đến độ căng thiết kế, độ căng không đổi được duy trì tới khi bộ hãm nhả ra. Thiết bị phát nóng kể sao cho dây dẫn và dây chống sét kết hợp cáp quang, dây cáp quang không bị phát nóng khi ra dây. Lớp lót hữu cơ trên bộ hãm kiểu bánh xe có chiều dày không được nhỏ hơn 6mm. Đường kính bộ hãm tại đáy rãnh đối với bộ hãm kép không được nhỏ hơn 35 lần đường kính dây dẫn, dây chống sét kết hợp cáp quang và không được nhỏ hơn 1,5m cho bộ hãm đơn. Thiết bị hãm phải có khả năng duy trì lực căng liên tục.

- Thiết bị kẹp:

Thiết bị kẹp là loại có thể lắp bất kỳ chỗ nào trên dây dẫn, dây chống sét kết hợp cáp quang để kẹp dây chặt hơn khi lực căng tự động tăng do lực căng dây gia tăng.

- Thiết bị ép:

Thiết bị ép các mối nối chịu lực và khoá néo đầu dây là loại thuỷ lực thích hợp với áp kế và khuôn ép dây dẫn.

- Dàn giáo:

Nhà thầu phải xin phép cơ quan quản lý các công trình có đường dây tải điện cắt qua đường Sông, đường bộ, đường sắt, đường dây thông tin và các đường dây điện lực... để thi công công trình.

Bằng kinh phí của mình Nhà thầu làm dàn giáo tại các vị trí vượt công trình giao chéo để rải căng dây. Dàn giáo phải có đủ sức chịu được áp lực gió, tải trọng đứng và tất cả các tải trọng khác được dự đoán và không được để dây dẫn, dây chống sét các mặt đường sắt, đường ô tô cách 5 mét và đường dây thông tin, điện lực 1,5 mét trong lúc ra dây. Dàn giáo bằng kim loại phải có thiết bị nối đất tạm thời.

+ Phương pháp căng dây dẫn.

Dây dẫn được kéo vào vị trí qua thiết bị căng dây bằng máy kéo có động cơ và loại Puly bằng chất dẻo hữu cơ dưới tác dụng giới hạn lực căng dây. Dây kéo phải đủ dài để tránh Chuỗi cách điện và cấu trúc chịu lực căng quá mức.

Trong bất cứ trường hợp nào, việc căng dây dẫn đều được tiến hành ban ngày. Phải luôn chú ý đảm bảo dây dẫn không bị gấp hoặc trầy xước dưới bất kỳ dạng nào.

Dây dẫn không được kéo lê trên mặt đất, dưới nước, đá, dây thép gai hoặc bất kỳ vật gì gây hư hại cho dây.

Dây dẫn bị hư hại do Nhà thầu, nếu phải thay thế các đoạn dây hư hại đó thì Nhà thầu phải chịu kinh phí.

+ Nối đất tạm thiết bị căng dây.

Toàn bộ thiết bị kéo và căng dây phải được nối đất có hiệu quả và thiết bị nối đất di động được lắp trên dây trần trước thiết bị căng dây.

Mỗi dây dẫn của đường dây khi căng đều phải nối đất vào tất cả cột bê tông ly tâm, cột thép bằng các dây cáp nối đất di động. Các thiết bị nối đất được để tại chỗ cho tới khi việc lắp đặt dây dẫn hoàn thành và được tháo dỡ vào giai đoạn cuối của công việc này.

Khi tiến hành căng dây gần hoặc ngang qua đường đang hoạt động Nhà thầu phải có biện pháp đề phòng cần thiết để ngăn ngừa tai nạn.

+ Nối dây:

Được thực hiện tuân theo quy phạm thi công các công trình điện - Phụ lục. Nhà thầu phải cung cấp toàn bộ dụng cụ cần thiết gồm cả các dụng cụ nối ép để lắp đặt các mối nối chịu lực, khoá néo, ống nối, ống vá và các vật liệu kèm theo.

+ Lấy độ võng:

Dây sau khi kéo và đưa lên xà, tiến hành căng dây, lấy độ võng và lắp khóa cố định. Độ võng căng dây phù hợp theo yêu cầu của thiết kế.

Sau khi căng dây lấy độ võng, nhà thầu phải kiểm tra lại khoảng cách an toàn từ mặt đất đến điểm võng nhất của dây và phải ghi vào nhật ký công trình. Kết quả đo được cùng ngày, giờ và thời tiết lúc kiểm tra.

Khoảng cách từ dây dẫn đến mặt đất và các công trình khác phải đảm bảo yêu cầu kỹ thuật của quy phạm trang bị điện 11TCN-19-2006 và nghị định 14/2014ND-CP ngày 26/2/2014. Nếu các khoảng cách trên không đảm bảo, Nhà thầu phải báo cho cơ quan tư vấn và Chủ đầu tư.

6. Công tác lắp đặt thiết bị

Trước khi lắp đặt, nhà thầu phải nghiên cứu kỹ bản vẽ thiết kế và catalogue của các thiết bị cùng với các hướng dẫn lắp đặt của nhà sản xuất, kiểm kê đầy đủ các phụ kiện và các dụng cụ thi công cần thiết (*Công tác này phải được thực hiện theo tài liệu hướng dẫn của nhà chế tạo thiết bị, bản vẽ thiết kế, các quy phạm thi công hiện hành*).

6.1. Lắp đặt trạm biến áp:

* Lắp đặt máy biến áp lực phải thực hiện theo những cầu sau:

+ Máy biến áp và tất cả các loại vật tư, thiết bị trong trạm trước khi lắp đặt phải được kiểm tra, đánh giá nếu đạt yêu cầu kỹ thuật và được bên A chấp nhận thì mới tiến hành lắp đặt lên đường dây.

+ Lắp sứ đầu vào, cánh tản nhiệt, bình dầu phụ phải kín, khí;

+ Lắp dây dẫn điện trên MBA trong ống hoặc máng cách điện và khô cháy;

+ Lọc và sấy dầu cách điện theo quy định của nhà chế tạo và tiêu chuẩn cách điện của máy biến áp;

+ Sau khi lắp đặt phải thí nghiệm do đơn vị thí nghiệm chuyên ngành thực hiện.

* Trình tự thi công gồm các bước sau:

a. Xác định vị trí đặt trạm:

Các trạm biến áp phân phối được thiết kế theo kiểu trạm treo, máy biến áp, các thiết bị trạm và tủ bảng phân phối hạ thế, tủ tụ bù hạ thế được đặt trên cột.

Trong khi giao tuyến đơn vị tư vấn thường giao cột mốc tim giữa hai cột trạm biến áp.

Do vậy khi nhận mốc trạm nhà thầu phải đo đạc và xác định vị trí tim cột trạm chính xác.

b. Quy trình tiếp nhận, vận chuyển, xử lý và lưu trữ.

Máy biến áp là một khối hoàn chỉnh sẵn sàng để kết nối với hai phía cao thế và hạ thế, bên trong được bọc nhựa để bảo vệ khỏi bụi và mưa. Trong một số trường hợp đầu cực máy biến áp có thể được tháo rời để tránh hư hỏng trong quá trình vận chuyển.

Đối với máy sử dụng tận dụng lại, sau khi tháo dỡ nhà thầu phải tiến hành lập phiếu xác nhận với CĐT và tiến hành vận chuyển về lưu kho đến khi lắp đặt.

c. Thi công đào và đúc bê tông móng cột trạm:

Kỹ thuật thi công đào và đúc móng cột tương tự như thi công trong đường dây trung thế (chi tiết xem trong phần chỉ dẫn đường dây trung thế).

Chú ý: Đối với móng trạm lưu ý phần đáy móng vì móng cột trạm luôn chịu lực nén nhiều hơn lực kéo nên trước khi đổ bê tông lót phải đầm kỹ mặt đất nền.

e. Thi công lắp dựng cột trạm:

Sau 20 ngày (kể từ ngày phần móng hoàn chỉnh) tiến hành dựng cột.

Trình tự và kỹ thuật thi công công tác lắp và dựng cột trạm biến áp tương tự như thi công lắp cột đường dây trung thế (chi tiết xem trong phần chỉ dẫn đường dây trung thế).

f. Thi công lắp xà trạm:

Trình tự lắp các bộ xà trạm tuân tự từ trên xuống dưới (lắp các xà trên đỉnh cột trước, các xà ở phía dưới sau) như sau:

-Lắp xà đón dây.

-Lắp xà chống sét van + xà đỡ cầu chì

-Lắp xà đỡ máy biến áp.

g. Thi công lắp thiết bị:

* Thi công lắp đặt thiết bị trạm: Sau khi đã lắp hoàn thiện xà giàn trạm máy biến áp tiến hành lắp đặt thiết bị trạm như chống sét van, cầu chì, tủ điện, tủ tụ bù hạ thế, sứ các loại.

* Thi công lắp đặt máy biến áp: Máy biến áp được lắp theo hai phương án như sau:

-Lắp đặt TBA bằng thủ công.

-Lắp đặt TBA bằng xe cầu.

h. Thi công tiếp địa trạm:

Tiếp địa trạm có thể thi công trước hoặc sau khi lắp thiết bị. Trình tự thi công tiếp địa tương tự như thi công lắp cột đường dây trung thế (chi tiết xem trong phần chỉ dẫn đường dây trung thế).

i. Đo kiểm tra, thí nghiệm hệ thống thiết bị trạm:

Sau khi thi công xây lắp hoàn thành trạm biến áp, Nhà thầu phải tiến hành thí nghiệm hiệu chỉnh toàn bộ thiết bị trạm đạt các chỉ tiêu của ngành điện, TCVN thì mới đưa vào vận hành.

k. Biện pháp kiểm tra chất lượng thi công lắp đặt:

Quá trình thi công lắp đặt tuân thủ đúng theo các quy trình quản lý chất lượng và chi tiết theo quy trình lắp đặt từng thiết bị. Được hội đồng kiểm tra, nghiệm thu theo đúng BVTK, TCVN, tiêu chuẩn ngành điện thì mới được đưa vào vận hành.

7. Đấu nối đường dây vào trạm và kếp dây giao chéo đường dây hiện có

- Sử dụng công nghệ thi công hotline khi thực hiện kéo dây dẫn giao chéo và đấu nối với các đường dây trung áp. nhà thầu phải sử dụng biện pháp thi công hotline với vị trí có thể thực hiện thi công và chi phí được hiểu đã nằm trong giá dự thầu.

- Đấu nối vào trạm: Ngoài việc tuân thủ các quy trình quy phạm thi công đối với các việc liên quan trong đấu nối, Nhà thầu còn phải đặc biệt lưu ý thực hiện đấu nối đảm bảo theo đúng thiết kế về thứ tự pha, an toàn điện và thời điểm đấu nối.

- Kéo dây giao chéo các đường dây đang vận hành: Ngoài việc tuân thủ các quy trình quy phạm thi công đối với các việc liên quan trong kéo rải căng dây, Nhà thầu còn phải đảm bảo rằng biện pháp thi công thực hiện kéo rải căng dây theo đúng thiết kế, an toàn điện, chọn thời điểm kéo rải dây thích hợp để làm giảm thiểu thời gian cắt điện và không làm ảnh hưởng đến sự làm việc của đường dây hiện có.

Nhà thầu phải tính toán thời gian mất điện khi thi công công trình. Phải đảm bảo thời gian mất điện không vượt phương án thi công của nhà thầu (để đảm bảo chỉ số độ tin cậy SAIDI của lưới phân phối).

8. Chuyển lưới và thu hồi vật tư, thiết bị

*** Chuyển lưới**

- Chuyển lưới đảm bảo an toàn trong quá trình thi công, khi thực hiện phải có giám sát của Điện lực địa phương. Sau khi thi công xong phải được Điện lực địa phương kiểm tra đảm bảo đúng yêu cầu kỹ thuật thì mới được đóng điện trở lại.

- Không thực hiện chuyển lưới khi chưa được phê duyệt biện pháp an toàn thi công; khi lưới điện đang có điện; khi không có người của Điện lực giám sát.

*** Thu hồi vật tư, thiết bị**

- Kiểm đếm vật tư, thiết bị trước khi thu hồi.

- Đánh giá vật tư thu hồi (mời Hội đồng đánh giá vật tư, thiết bị của Công ty tiến hành đánh giá).

- Bảo quản vật tư, thiết bị sau khi tiến hành thu hồi tại hiện trường. Không được làm thất thoát khối lượng, ảnh hưởng đến chất lượng của vật tư, thiết bị. Nhà thầu phải bồi thường vật tư, thiết bị **bằng giá vật tư mới** khi làm mất mát.

- Nhập kho Công ty Điện lực Hà Tĩnh.

F. YÊU CẦU VỀ THÍ NGHIỆM HIỆU CHỈNH

1. Việc kiểm tra và thí nghiệm ở công trường hoặc trong phòng thí nghiệm cần được thực hiện dưới sự giám sát của kỹ sư bên Chủ đầu tư hoặc người đại diện được uỷ quyền. Nhà thầu tiến hành đầy đủ các hạng mục thí nghiệm của tất cả các hạng mục công trình trong quá trình thi công đến khi đóng điện theo quy định của ngành điện và xây dựng. Sau khi tiến hành xong Nhà thầu phải lập biên bản thí nghiệm.

- Các hạng mục thí nghiệm đạt tiêu chuẩn là cơ sở để tiếp tục tiến hành các công việc tiếp theo. Công tác thí nghiệm gồm có:

- Thí nghiệm phần xây dựng (Thí nghiệm mẫu cát, đá, xi măng, mẫu bê tông).

- Thí nghiệm phần điện (Thí nghiệm các vật tư, thiết bị đưa vào lắp đặt cho công trình như: CDCL, CSV, FCO, dây cáp các loại, cách điện, tiếp địa trạm...). Công tác thí nghiệm được Nhà thầu tiến hành ký hợp đồng với các Đơn vị có đầy đủ chức năng, năng lực thí nghiệm theo quy định gồm:

- Phần thí nghiệm điện: Nhà thầu tiến hành ký hợp đồng với các đơn vị thí nghiệm có đầy đủ chức năng để thực hiện.

- Phần thí nghiệm mẫu xây dựng: Nhà thầu tiến hành ký hợp đồng với đơn vị có đủ chức năng.

2. Các yêu cầu khác:

- Nhà thầu phải nghiêm chỉnh tuân thủ theo bản vẽ và chỉ dẫn của thiết kế, khi có vướng mắc phải báo cho Chủ đầu tư giải quyết.

- Nhà thầu phải có biện pháp thí nghiệm từng hạng mục công trình sao cho quá trình thí nghiệm liên tục đúng tiến độ đảm bảo chất lượng.

- Nhà thầu phải có biện pháp an toàn thí nghiệm tránh tình trạng làm hư hỏng thiết bị, gây tai nạn lao động. Nếu xảy ra các hiện tượng trên Nhà thầu phải hoàn toàn chịu trách nhiệm.

- Phải tuân thủ các yêu cầu kỹ thuật và các tiêu chuẩn liên quan hiện hành.

G. YÊU CẦU KHÁC

1. Quy trình - Quy phạm kỹ thuật thi công và giám sát

Áp dụng các TCVN-TCN hiện hành. Tuân thủ quy trình kỹ thuật an toàn điện trong công tác Quản lý - Vận hành - Sửa chữa đường dây điện.

2. Kho của nhà thầu

Là các loại kho bãi do nhà thầu tự làm và chịu kinh phí tại công trường để bảo quản VTTB, vật liệu do bên A hoặc Nhà thầu cấp cho dự án. Các kho bãi này phải được xây dựng với chi phí do Nhà thầu chịu và phải được bên A đồng ý trước khi đưa vào sử dụng.

Nhà thầu phải tính toán tổng khối lượng vật tư B cấp (ví dụ: xi măng, thép....) và phải căn cứ vào tiến độ yêu cầu của dự án để đưa ra kết cấu và diện tích kho cho hợp lý - Phần này yêu cầu phải nêu rõ trong tổ chức thi công của Nhà thầu.

3. Các công trình tạm

Lán trại tạm: Nhà thầu tự làm hoặc đi thuê và chịu kinh phí để phục vụ cán bộ, công nhân của nhà Thầu trong quá trình xây lắp.

Đường tạm thi công: Nhà thầu phải tự làm, tự chịu kinh phí để phục vụ cho quá trình thi công xây lắp và vận chuyển.

Sau khi hoàn thành các công tác xây lắp, Nhà thầu phải tháo dỡ tất cả các công trình tạm và hoàn trả lại nguyên hiện trạng mặt bằng.

4. Cung cấp điện, nước thi công:

Điện nước thi công: Nhà thầu tự lo, đảm bảo an toàn và liên tục trong suốt quá trình thi công.

Nước thi công: Nhà thầu tự lo, đảm bảo số lượng cũng như chất lượng trong suốt quá trình thi công.

5. An toàn lao động:

Tuân theo thông tư số 10/2021/TT-BXD ngày 25/8/2021 Hướng dẫn một số điều và biện pháp thi hành Nghị định số 06/2021/NĐ-CP ngày 26 tháng 01 năm 2021 và Nghị định số 44/2016/NĐ-CP ngày 15 tháng 5 năm 2016 của Chính phủ và tuân theo Nghị định số 06/2021/NĐ-CP ngày 26 tháng 01 năm 2021 và Nghị định số 44/2016/NĐ-CP ngày 15 tháng 5 năm 2016 của Chính phủ

Nhà thầu phải tuân thủ các quy định về an toàn lao động cho người và thiết bị đối với từng nội dung công việc trong suốt quá trình xây lắp.

Nhà thầu phải chịu trách nhiệm đối với bất kỳ tai nạn và hư hỏng nào xảy ra trên công trường do không đảm bảo an toàn lao động gây ra.

6. Vệ sinh môi trường

Trong suốt quá trình thi công, Nhà thầu phải có biện pháp đảm bảo toàn bộ công trường luôn sạch sẽ, gọn gàng. Các loại phế thải (*bao gồm đất thừa, rác thải..*) phải được xử lý hoặc thu gom vào nơi quy định. Nhà thầu phải tự thoả thuận với địa phương về vị trí đổ và chịu toàn bộ kinh phí vận chuyển các phế thải đến nơi quy định.

Sau khi thi công xong, Nhà thầu phải chuyển toàn bộ vật tư, vật liệu thừa, trang thiết bị... của Nhà thầu ra khỏi công trình hoàn trả lại mặt bằng để nghiệm thu, bàn giao.

7. Thiết bị thi công

Nhà thầu cung cấp toàn bộ trang thiết bị, phương tiện, vật tư, vật liệu phục vụ thi công. (Với mức tối thiểu quy định trong Bảng dữ liệu đấu thầu)

Các thiết bị nêu trên phải đảm bảo: hoạt động tốt, đáp ứng được tiến độ thi công.

8. Yêu cầu về nhân lực

Đáp ứng Mẫu 4A Yêu cầu nhân sự chủ chốt Chương IV Biểu mẫu hồ sơ mời thầu và hồ sơ dự thầu.

9. Bảo quản vật tư thiết bị

Nhà thầu phải cung cấp cho bên A kế hoạch chi tiết cấp VTTB phù hợp với kế hoạch thi công của Nhà thầu. Nhà thầu chịu mọi trách nhiệm về chất lượng và số lượng VTTB.

10. Đấu nối

Sử dụng công nghệ thi công hotline khi thực đấu nối đường dây trung áp.

Trường hợp không thực hiện được công nghệ Hotline thì Nhà thầu có trách nhiệm xin cắt điện để thực hiện công tác thi công, đấu nối có liên quan với lưới điện có cấp điện áp từ 0,4kV trở lên.

Việc chậm trả điện do thi công gây ra mà phía Nhà thầu không giải trình được nguyên nhân được bên A chấp nhận thì Nhà thầu phải chịu bồi thường thiệt hại do ngừng cung cấp điện cho Đơn vị quản lý lưới điện. Phần chi phí này (*căn cứ bảng giá trị yêu cầu bồi thường thiệt hại do Đơn vị Quản lý lưới điện lập, được cấp trên trực tiếp chấp nhận*) Bên A sẽ khấu trừ vào phần giá trị hợp đồng của công trình mà Nhà thầu nhận được để trả cho Đơn vị quản lý lưới điện bị thiệt hại.

11. Nghiệm thu, chạy thử, bàn giao.

Nhà thầu phải chuẩn bị đầy đủ các hồ sơ phục vụ công tác nghiệm thu đưa công trình vào sử dụng theo quy định: Bản vẽ hoàn công, biên bản nghiệm thu từng phần, biên bản thí nghiệm....

Nhà thầu cử đại diện tham gia các bước nghiệm thu theo quy định.

Nhà thầu chuẩn bị nhân lực, phương tiện phục vụ cho việc nghiệm thu đóng điện, xử lý sự cố (*nếu có*) và các yêu cầu khác của hội đồng nghiệm thu.

Nhà thầu tham gia trực trong thời gian nghiệm thu đóng điện.

12. Công tác vận chuyển vật tư thiết bị

a. Nội dung các công việc cần thực hiện

Chịu trách nhiệm toàn bộ mọi vấn đề liên quan trong quá trình vận chuyển kể từ khi nhận hàng tại nơi giao.

b. Các điều kiện thực hiện và yêu cầu kỹ thuật

Nhà thầu phải bố trí nhân lực có kinh nghiệm, có đủ phương tiện vận tải và biện pháp vận chuyển hàng hoá phù hợp với yêu cầu vận chuyển (*vật tư, thiết bị*) hàng hoá công kênh, dễ hỏng và dễ vỡ.

13. Nối, hoàn thiện và tu chỉnh dây

Các mối nối chịu lực, các khoá néo ép các mối nối sửa chữa và các thanh ghép được lắp đặt vào dây dẫn theo yêu cầu của nhà chế tạo. Tất cả mối nối ép và khoá néo được lắp và hoàn thiện bằng vải (*hoặc giấy*) nhám để làm nhẵn bề mặt, không có các điểm sáng, nhọn bất thường.

Nhà thầu phải cung cấp toàn bộ dụng cụ cần thiết bao gồm cả dụng cụ nối ép để lắp đặt các mối nối chịu lực, khoá néo, ống nối sửa chữa và các thanh ghép.

Điểm nối dây phù hợp với quy phạm. Nghiêm cấm nối dây tại khoảng vượt qua các công trình như nhà, đường ô tô, đường dây điện lực, đường dây thông tin...

Số mối nối, mối ép tuân thủ theo quy phạm hiện hành (*11 TCN-01-2006*).

Không được nối dây khi trời mưa, trời tối. Nối bằng phương pháp do bên A quy định.

14. Nối đất

Hệ thống nối đất được thực hiện theo quy định của thiết kế.

Vị trí nối đất của cột, dây chống sét được thực hiện phù hợp với thiết kế và điện trở suất của từng khu vực tuyến đường dây đi qua. Điện trở nối đất phải đảm bảo theo quy phạm hiện hành.

III.6. Yêu cầu về vận hành thử nghiệm, an toàn:

- Công trình phải được kiểm tra thí nghiệm các thông số kỹ thuật và an toàn đủ điều kiện theo quy định hiện hành (như điện trở cách điện, trị số tiếp địa, khoảng cách an toàn, hành lang an toàn...) mới được đóng điện.

III.7. Yêu cầu về phòng, chống cháy, nổ (nếu có):

- Tổ chức học tập các biện pháp phòng chống cháy nổ cho tất cả cán bộ công nhân và có kiểm tra ghi chép đầy đủ.

- Không được để thiết bị và máy móc gần đường dây điện, trạm điện. Khi đã có biển báo mọi người phải tuân thủ theo hướng dẫn và biển báo.

- Lắp đặt các thiết bị bảo vệ để chống ngắn mạch do sự tăng giảm đột ngột của đường điện gây hoả hoạn (bảo vệ bằng áp tô mát). Có các biển báo cấm lửa ở những nơi dễ cháy.

- Thực hiện treo biển báo, biển hướng dẫn PCCC tại các nơi như nhà ở, ga ra xe, kho, xưởng. Dụng cụ phòng cháy nổ phải để riêng, không một ai tự tiện lấy dụng cụ PCCC đi làm việc khác. Khu nhà ở, kho kho xưởng phải có thùng cát cứu hoả.

III.8. Yêu cầu về vệ sinh môi trường:

- Nhà thầu có trách nhiệm thực hiện thường xuyên, liên tục kế hoạch bảo vệ môi trường nhằm giảm thiểu tác động xấu đến môi trường và an toàn lao động trong suốt giai đoạn thi công. Thực hiện chế độ định kỳ báo cáo về công tác quản lý môi trường theo yêu cầu của chủ đầu tư.

- Trước khi thi công tổ chức xem xét nghiên cứu đánh giá hiện trạng của công trình, liên hệ với bên A để đề ra biện pháp tối ưu bảo vệ môi trường.

- Xây dựng nội quy, quy định làm việc cho cán bộ công nhân viên có ý thức bảo vệ môi trường tại công trường.

- Đào, đắp, san lấp đất cần được duy trì phù hợp với các chi tiết tiêu chuẩn kỹ thuật xây

dựng, bao gồm các biện pháp như chống sạt lở, ngăn chặn dòng chảy, xả thải trực tiếp ra môi trường...

- Phương tiện ô tô, xe máy thi công và vận chuyển vật liệu xây dựng phải đảm bảo về khí thải, tiếng ồn; Các thiết bị, vật liệu dễ rơi phải được chằng buộc chắc chắn; Các vật liệu dễ

gây bụi như xi măng, đất, cát, đá... phải được che chắn nhằm tránh làm rơi vãi hoặc gây bụi.

- Các chất thải rắn phát sinh trong quá trình thi công (đất, thực vật...) được vận chuyển đổ tại địa điểm phù hợp đã được chính quyền địa phương, Chủ đầu tư đồng ý để không làm ảnh hưởng đến môi trường.

- Trong quá trình thi công không làm thiệt hại đến quyền lợi của cộng đồng, không làm hư hại đến công trình, đường xá công cộng xung quanh khu vực thi công. Không làm ảnh hưởng đến Chủ đầu tư.

- Giữ gìn vệ sinh môi trường, không vứt rác rưởi, gạch vụn, bê tông...; Bố trí thùng rác tại công trường, bố trí khu vệ sinh sạch sẽ tại công trường. Sau khi thi công hoàn thành phải vệ sinh dọn sạch trang thiết bị, vật tư, phương tiện dụng cụ và người ra ngoài phạm vi công trình xây dựng, trả lại mặt bằng nguyên trạng ban đầu.

III.9. Yêu cầu về an toàn lao động:

- Nhà thầu phải tuân thủ “Quy trình an toàn điện” và các quy định về an toàn lao động cho người và thiết bị đối với từng nội dung công việc trong suốt quá trình xây lắp. - Nhà thầu phải chịu trách nhiệm đối với bất kỳ tai nạn và hư hỏng nào xảy ra trên công trường do không đảm bảo an toàn lao động gây ra.

- Nhà thầu phải lập các biện pháp an toàn cụ thể cho từng hạng mục công việc, biện pháp an toàn phải được phổ biến cho toàn bộ công nhân tham gia nắm rõ trước khi thi công.

- Mọi công nhân tham gia thi công phải được huấn luyện an toàn và được cấp thẻ an toàn phù hợp với vị trí công việc đảm nhiệm.

- Nhà thầu phải trang bị đầy đủ các phương tiện, dụng cụ an toàn phục vụ thi công, trang bị đầy đủ bảo hộ lao động cho công nhân, đáp ứng các điều kiện về y tế tối thiểu tại công trường.

- Hàng ngày trước khi làm việc đội trưởng, cán bộ kỹ thuật, tổ trưởng kiểm tra lại tình trạng của tất cả các cán bộ thi công, kiểm tra xong mới cho công nhân làm việc. Trong khi làm việc bất kỳ công nhân nào phát hiện thấy nguy hiểm mất an toàn, phải ngừng làm việc và báo ngay cho cán bộ kỹ thuật hoặc đội trưởng xử lý.

III.10. Biện pháp huy động nhân lực và thiết bị phục vụ thi công:

Nhà thầu phải có Biện pháp huy động nhân lực và thiết bị phục vụ thi công, lập biểu đồ nhân lực và tiến độ thi công chi tiết để đảm bảo tiến độ xây lắp công trình.

III.11. Yêu cầu về biện pháp tổ chức thi công tổng thể và các hạng mục:

Nhà thầu phải lập phương án tổ chức thi công tổng thể và các hạng mục công trình. Phương án TCTC phải phù hợp với quy mô, tính chất, các yêu cầu kỹ thuật an toàn và tiến độ hoàn thành công trình.

III.12. Yêu cầu về hệ thống kiểm tra, giám sát chất lượng của nhà thầu:

- Có kế hoạch chi tiết quản lý chất lượng.
- Lập sổ nhật ký công trình, hàng ngày đều có sự thống nhất của cán bộ giám sát bên A cùng ký xác nhận.

- Thiết bị, vật tư, vật liệu phải được kiểm tra kỹ lưỡng, đạt yêu cầu theo quy định và được sự thống nhất của cán bộ giám sát bên A cùng ký xác nhận trước khi đưa vào sử dụng cho công trình.

- Tổ chức bồi dưỡng cho cán bộ, công nhân về các chỉ dẫn kỹ thuật, quy trình quy phạm kỹ thuật, các quy định, định mức thi công để thực hiện trong thi công công trình.

- Việc kiểm tra chất lượng thi công phải được tiến hành trong suốt quá trình thi công do chỉ huy trưởng và giám sát của đơn vị đảm nhiệm. Có biện pháp xử lý các sản phẩm kém chất lượng đồng thời theo dõi việc sửa chữa các sản phẩm đó.

III. 13. Quy định về biên bản nghiệm thu điện tử (BBNTĐT) và Nhật ký thi công điện tử (NKTCĐT).

- Nhà thầu có trách nhiệm trang bị chữ ký số của các cá nhân có trách nhiệm ghi và ký nhật ký thi công điện tử(NKTCĐT), biên bản nghiệm thu điện tử (BBNTĐT) với đơn vị cung cấp dịch vụ chứng thực chữ ký số được pháp luật công nhận để thực hiện theo quy định về NKTCĐT, BBNTĐT theo quyết định số 631/QĐ-EVN ngày 20/04/2022 của Tập đoàn Điện lực Việt Nam về việc ban hành Quy định triển khai nhật ký thi công điện tử và biên bản nghiệm thu điện tử trên phần mềm Quản lý Đầu tư Xây dựng;

- Đơn vị TVGS có trách nhiệm phối hợp với đơn vị thi công xác nhận NKTCĐT, BBNTĐT trên phần mềm IMIS (phần mềm quản lý Đầu tư xây dựng của Tập đoàn Điện lực Quốc gia Việt Nam; địa chỉ web: <https://imis.evn.com.vn:8089/#/login> hoặc <https://giamsat.evn.com.vn/#/login> hoặc App trên phiên bản Mobile) hàng ngày. Việc lập BBNTĐT, NKTCĐT trên IMIS

đảm bảo đầy đủ các nội dung của nhật ký và biên bản, xác nhận bởi người có trách nhiệm theo quy định của hợp đồng và lưu trữ NKTCĐT, BBNTĐT dạng file pdf nhận về từ hệ thống IMIS;

- Quy trình ghi, xác nhận NKTCĐT, BBNTĐT thực hiện theo quyết định số 631/QĐ-EVN ngày 20/04/2022 của Tập đoàn Điện lực Việt Nam.

Chủ đầu tư sẽ chấm dứt hợp đồng với Nhà thầu nếu nhà thầu vi phạm nghiêm trọng chất lượng công trình theo đánh giá của chủ đầu tư. Đối với các vi phạm chất lượng công trình nhỏ, Nhà thầu phải khắc phục các vi phạm chất lượng này và không tính tiến độ thực hiện cho phần khắc phục này.

Nếu sau 03 lần kiểm tra nhà thầu vẫn vi phạm về chất lượng công trình, Chủ đầu tư sẽ xem xét chấm dứt hợp đồng với Nhà thầu.

III. 14. Yêu cầu về công tác quản lý chất lượng công trình bằng hình ảnh:

Hình ảnh chụp cấu kiện trong quá trình thi công là một thành phần của hồ sơ hoàn công công trình, Nhà thầu sẽ không được thanh toán chi phí cho phần khối lượng công việc thiếu hình ảnh hoặc hình ảnh chụp không đảm bảo chất lượng.

Nhà thầu phải phối hợp với đơn vị tư vấn giám sát tổ chức chụp ảnh lưu trữ đặc biệt là phần che khuất của công trình để phục vụ cho công tác kiểm tra, quản lý chất lượng sau này:

+ Hình ảnh phải rõ ràng, đầy đủ thông số, kích thước và thể hiện tổng quát vị trí cần chụp. Hình ảnh phải có bảng tên thể hiện cấu kiện, tên vị trí, tên xuất tuyến hoặc hạng mục, tên gói thầu, tên dự án. Ảnh chụp phải thể hiện thời gian, tọa độ GPS.

+ Nghiêm cấm sử dụng phần mềm sửa ảnh làm sai lệch kết quả thực tế.

Quy định hình ảnh:

- Phải thể hiện rõ được cấu kiện cần chụp;

- Phải có bảng tên thể hiện các nội dung về tên cấu kiện, tên vị trí, tên xuất tuyến hoặc hạng mục, tên gói thầu, tên công trình, tên dự án, ngày chụp. Trường hợp cấu kiện đúc tập trung bỏ nội dung tên vị trí, tên xuất tuyến hoặc hạng mục; Mẫu bảng tên trên ảnh chụp thực hiện theo biểu mẫu.

- Phải thể hiện thời gian và tọa độ GPS tại vị trí chụp;

- Phải thể hiện rõ kích thước khi được phóng to (không bị nhòe, hiển thị rõ số đo của thước).

Quy định số lượng:

* Đối với móng đúc tại chỗ: gồm 04 hình ảnh/vị trí, cụ thể:

- Hình 01: Sau khi hoàn thành công tác đào móng, lấp đất cốp pha, cốt thép và đổ bê tông lót. Hình ảnh phải thể hiện các kích thước độ sâu, chiều dài, rộng của hố móng.

- Hình 02: Trong quá trình đổ bê tông móng (khoảng ½ khối lượng bê tông móng), hình ảnh phải có mặt của cán bộ giám sát.

- Hình 03: Sau khi tháo cốp pha. Hình ảnh phải thể hiện chiều cao, chiều rộng và chiều dài mặt móng.

- Hình 04: Sau khi hoàn thành công tác dựng cột, lấp đất, hoàn trả mặt bằng, dọn dẹp vệ sinh môi trường. Hình ảnh phải thể hiện rõ mặt bằng móng.

Ghi chú: Các hình 01, 02, 03 được lưu vào giai đoạn đúc móng; hình 04 được lưu vào giai đoạn dựng cột trong chương trình QLĐTXD.

* Đối với móng đúc tập trung: gồm 04 hình ảnh/vị trí, cụ thể:

- Hình 01: Sau khi hoàn thành các công tác lấp đất lót, cốp pha, cốt thép. Yêu cầu phải thể hiện rõ kích thước của lồng thép.

- Hình 02: Trong quá trình đổ bê tông móng (khoảng ½ khối lượng bê tông). Yêu cầu hình ảnh phải có mặt của cán bộ giám sát.

- Hình 03: Sau khi đặt móng vào hố móng. Yêu cầu hình ảnh phải thể hiện chiều cao, chiều rộng và chiều dài mặt móng.

- Hình 04: Sau khi hoàn thành công tác dựng cột, lấp đất, hoàn trả mặt bằng, dọn dẹp vệ sinh môi trường. Yêu cầu hình ảnh phải thể hiện rõ mặt bằng móng.

* Đối với tiếp địa: tối thiểu 03 hình ảnh/vị trí.

- Hình 01: Chụp chiều dài cọc tiếp địa tại điểm thi công.

- Hình 02: Chụp độ chôn sâu của dây tiếp địa (tại điểm hàn vào cọc).

- Hình 03: Chụp các tia của hệ thống tiếp địa (trước khi lấp đất). Khi chụp phải có cờ chỉ thị điểm cuối cùng của tia. Số lượng ảnh tùy thuộc vào số lượng tia theo thiết kế.

III.15. Yêu cầu khác căn cứ quy mô, tính chất của gói thầu (nếu có):

- Nhà thầu phải sử dụng công nghệ thi công Hotline khi thi công kéo dài dây dẫn giao chéo và đấu nối với các đường dây trung áp, cao áp.

- Công trình thi công trên lưới điện hạ áp đang vận hành, thi công có thể vi phạm hành lang an toàn lưới điện và thi công phải cắt điện đường dây trung, hạ áp. Trước khi thi công đơn vị thi công phải tiến hành khảo sát cùng các đơn vị Quản lý vận hành có liên quan (Điện lực) để lập Phương án tổ chức thi công đảm bảo an toàn trình Công ty Điện lực Hà Tĩnh Phê duyệt theo quy định. Đơn vị thi công phải đăng ký kế hoạch công tác với đơn vị quản lý vận hành theo quy định.

- Nhà thầu phải có các giải pháp tổ chức thi công để giảm thiểu vùng ảnh hưởng mất điện và thời gian cắt điện phục vụ thi công.
- Quá trình thi công phải tuân thủ nghiêm ngặt các quy định về an toàn.
- Thiết bị, vật tư tháo hạ thu hồi phải được bảo quản, vận chuyển, nhập kho Công ty Điện lực Hà Tĩnh.

IV. Các bản vẽ

E-HSMT này gồm có các bản vẽ trong danh mục sau đây:

STT	TÊN CÁC BẢN VẼ	MÃ HIỆU BẢN VẼ	SỐ TRANG
	Theo BCKT-KT đã được phê duyệt kèm theo		

(Ghi chú: Đính kèm hồ sơ thiết kế, thuyết minh các bản vẽ là tệp tin PDF/Word/CAD cùng E-HSMT trên Hệ thống).