

BIỂU MẪU 08
Mã số tài liệu: R-EP-001

HỒ SƠ MỜI THẦU DỊCH VỤ PHI TƯ VẤN

ÁP DỤNG PHƯƠNG THỨC
MỘT GIAI ĐOẠN MỘT TÚI HỒ SƠ

Hình thức thực hiện:
Đấu thầu rộng rãi trong nước không qua mạng

HỒ SƠ MỜI THẦU

Số hiệu gói thầu và số TBMT:

DVN-DV-4745/25-KT-DA-TTH

Tên gói thầu:

Cung cấp dịch vụ đại tu và phục hồi các bạc lót ổ trục của hộp số dẫn động máy nén khí thấp áp A/B trên FPSO MSR-5484 (SOS)

Dự án:

Vận hành và bảo dưỡng FPSO cho Hoàng Long JOC năm 2025

Phát hành ngày:

Ban hành kèm theo Quyết định:

MỤC LỤC

MÔ TẢ TÓM TẮT

TỪ NGỮ VIẾT TẮT

Phần 1. THỦ TỤC ĐẤU THẦU

Chương I. Chỉ dẫn nhà thầu

Chương II. Bảng dữ liệu đấu thầu

Chương III. Tiêu chuẩn đánh giá HSDT

Chương IV. Biểu mẫu mời thầu và dự thầu

Phần 2. YÊU CẦU VỀ KỸ THUẬT

Chương V. Yêu cầu về kỹ thuật

Phần 3. ĐIỀU KIỆN HỢP ĐỒNG VÀ BIỂU MẪU HỢP ĐỒNG

Phần này bao gồm các điều khoản, điều kiện, dữ liệu và các biểu mẫu cấu thành bộ hợp đồng hoàn chỉnh.

PHẦN 4. PHỤ LỤC

- Danh mục/Phạm vi cung cấp.
- Yêu cầu kỹ thuật
- Tiêu chí đánh giá kỹ thuật/Bảng điểm đánh giá kỹ thuật.
- Các tài liệu kỹ thuật khác, đường dẫn (link) để tham chiếu (nếu có).

MÔ TẢ TÓM TẮT

Phần 1. THỦ TỤC ĐẤU THẦU

Chương I. Chỉ dẫn nhà thầu

Chương này cung cấp thông tin nhằm giúp nhà thầu chuẩn bị HSDT. Thông tin bao gồm các quy định về việc chuẩn bị, nộp HSDT, mở thầu, đánh giá HSDT và trao hợp đồng. Chỉ được sử dụng mà không được sửa đổi các quy định tại Chương này.

Chương II. Bảng dữ liệu đấu thầu

Chương này quy định cụ thể các nội dung của Chương I khi áp dụng đối với từng gói thầu.

Chương III. Tiêu chuẩn đánh giá HSDT

Chương này bao gồm các tiêu chí để đánh giá HSDT, cụ thể:

- Mục 1: Đánh giá tính hợp lệ của HSDT.
- Mục 2: Tiêu chuẩn đánh giá về năng lực, kinh nghiệm.
- Mục 3: Tiêu chuẩn đánh giá về kỹ thuật,
- Mục 4: Tiêu chuẩn đánh giá về tài chính,
- Mục 5: Phương án kỹ thuật thay thế trong HSDT (nếu có)

Chương IV. Biểu mẫu mời thầu và dự thầu

Chương này bao gồm các biểu mẫu mà Chủ đầu tư và nhà thầu sẽ phải hoàn chỉnh để thành một phần nội dung của HSMT và HSDT.

Phần 2. YÊU CẦU VỀ KỸ THUẬT

Chương V. Yêu cầu về kỹ thuật

Chương này bao gồm các yêu cầu về kỹ thuật của dịch vụ phi tư vấn.

Phần 3. ĐIỀU KIỆN HỢP ĐỒNG VÀ BIỂU MẪU HỢP ĐỒNG

Phần này bao gồm các điều khoản, điều kiện, dữ liệu và các biểu mẫu cấu thành bộ hợp đồng hoàn chỉnh.

PHẦN 4. CÁC PHỤ LỤC

TỪ NGỮ VIẾT TẮT

TBMT	Thông báo mời thầu
CDNT	Chi dẫn nhà thầu
HSMT	Hồ sơ mời thầu
HSDT	Hồ sơ dự thầu
BDL	Bảng dữ liệu đấu thầu
VND	Đông Việt Nam

Phần 1. THỦ TỤC ĐẤU THẦU
Chương I. CHỈ DẪN NHÀ THẦU

1. Phạm vi gói thầu	<p>1.1. Chủ đầu tư quy định tại BDL phát hành bộ HSMT này để lựa chọn nhà thầu thực hiện gói thầu dịch vụ phi tư vấn theo phương thức một giai đoạn một túi hồ sơ.</p> <p>1.2. Tên gói thầu, dự án/dự toán mua sắm; số lượng, số hiệu các phần thuộc gói thầu (trường hợp gói thầu chia thành nhiều phần độc lập) được quy định tại BDL.</p>
2. Giải thích từ ngữ trong đấu thầu	<p>2.1. Thời điểm đóng thầu là thời điểm hết hạn nhận HSDT và được quy định trong TBMT.</p> <p>2.2. Ngày là ngày theo dương lịch, bao gồm cả ngày nghỉ cuối tuần, nghỉ lễ, nghỉ Tết theo quy định của pháp luật về lao động.</p> <p>2.3. Thời gian và ngày tháng nêu trong HSMT được tính theo mốc GMT+7.</p>
3. Nguồn vốn	<p>Nguồn vốn (hoặc phương thức thu xếp vốn) để sử dụng cho gói thầu được quy định tại BDL.</p>
4. Hành vi bị cấm	<p>4.1 Đưa, nhận, môi giới hối lộ;</p> <p>4.2 Lợi dụng chức vụ quyền hạn để can thiệp bất hợp pháp vào công tác lựa chọn nhà thầu;</p> <p>4.3 Thông thầu, bao gồm các hành vi sau đây:</p> <ul style="list-style-type: none">a) Dàn xếp, thỏa thuận, ép buộc để một hoặc các bên chuẩn bị Hồ sơ dự thầu hoặc rút Hồ sơ dự thầu để một bên trúng thầu;b) Dàn xếp, thỏa thuận để từ chối cung cấp hàng hóa, dịch vụ, không ký Hợp đồng thầu phụ hoặc thực hiện các hình thức thỏa thuận khác nhằm hạn chế cạnh tranh để một bên trúng thầu;c) Nhà thầu có năng lực, kinh nghiệm đã tham dự thầu và đáp ứng yêu cầu của Hồ sơ mời thầu nhưng cố ý không cung cấp tài liệu để chứng minh năng lực, kinh nghiệm khi được Bên mời thầu yêu cầu làm rõ Hồ sơ dự thầu hoặc khi được yêu cầu đối chiếu tài liệu nhằm tạo điều kiện để một bên trúng thầu. <p>4.4 Gian lận, bao gồm các hành vi sau đây:</p> <ul style="list-style-type: none">a) Làm giả hoặc làm sai lệch thông tin, hồ sơ, tài liệu trong đấu thầu;b) Cố ý cung cấp thông tin, tài liệu không trung thực, không khách quan trong Hồ sơ dự thầu nhằm làm sai lệch kết quả lựa chọn nhà thầu. <p>4.5 Cản trở, bao gồm các hành vi sau đây:</p> <ul style="list-style-type: none">a) Hủy hoại, lừa dối, thay đổi, che giấu chứng cứ hoặc báo cáo sai

sự thật; đe dọa, hoặc gợi ý đối với bất kỳ bên nào nhằm ngăn chặn việc làm rõ hành vi đưa, nhận, môi giới hối lộ, gian lận hoặc thông đồng đối với cơ quan có chức năng, thẩm quyền về giám sát, kiểm tra, thanh tra, kiểm toán;

b) Cản trở Người có thẩm quyền, chủ đầu tư, Bên mời thầu, nhà thầu trong lựa chọn nhà thầu;

c) Cản trở cơ quan có thẩm quyền về giám sát, kiểm tra, thanh tra, kiểm toán đối với hoạt động đấu thầu;

d) Cố tình khiêu nại, tố cáo, kiến nghị sai sự thật để cản trở hoạt động đấu thầu;

đ) Có hành vi vi phạm pháp luật về an toàn, an ninh mạng nhằm can thiệp, cản trở việc đấu thầu qua mạng.

4.6 Không bảo đảm công bằng, minh bạch, bao gồm các hành vi sau đây:

a) Tham dự thầu với tư cách là nhà thầu đối với gói thầu do mình làm Bên mời thầu, chủ đầu tư hoặc thực hiện nhiệm vụ của Bên mời thầu, chủ đầu tư không đúng quy định của Mục 5-CDNT ;

b) Tham gia lập, đồng thời tham gia thẩm định Hồ sơ mời thầu đối với cùng một gói thầu, dự án;

c) Tham gia đánh giá Hồ sơ dự thầu đồng thời tham gia thẩm định kết quả lựa chọn nhà thầu đối với cùng một gói thầu, dự án;

d) Cá nhân thuộc Bên mời thầu, chủ đầu tư trực tiếp tham gia quá trình lựa chọn nhà thầu hoặc tham gia Tổ chuyên gia, tổ thẩm định kết quả lựa chọn nhà thầu hoặc là Người có thẩm quyền, người đứng đầu chủ đầu tư, Bên mời thầu đối với các gói thầu do người có quan hệ gia đình theo quy định của Luật Doanh nghiệp đứng tên dự thầu hoặc là người đại diện hợp pháp của nhà thầu;

đ) Nhà thầu tham dự thầu gói thầu mua sắm hàng hóa, phi tư vấn do nhà thầu đó cung cấp dịch vụ tư vấn: lập, thẩm tra, thẩm định dự toán, thiết kế kỹ thuật, thiết kế bản vẽ thi công, thiết kế kỹ thuật tổng thể (thiết kế FEED); lập, thẩm định Hồ sơ mời thầu; đánh giá Hồ sơ dự thầu; kiểm định hàng hóa; thẩm định kết quả lựa chọn nhà thầu; giám sát thực hiện Hợp đồng;

e) Đứng tên tham dự thầu gói thầu thuộc dự án do chủ đầu tư, Bên mời thầu là cơ quan, tổ chức nơi mình đã công tác và giữ chức vụ lãnh đạo, quản lý trong thời gian 12 tháng kể từ ngày không còn làm việc tại cơ quan, tổ chức đó;

f) Nhà thầu tư vấn giám sát đồng thời thực hiện tư vấn kiểm định đối với gói thầu do nhà thầu đó giám sát;

4.7 Tiết lộ những tài liệu, thông tin sau đây về quá trình lựa chọn nhà thầu:

a) Nội dung Hồ sơ mời thầu trước thời điểm phát hành theo quy

	<p>định;</p> <p>b) Nội dung Hồ sơ dự thầu, sổ tay ghi chép, biên bản cuộc họp xét thầu, các ý kiến nhận xét, đánh giá đối với từng Hồ sơ dự thầu trước khi công khai kết quả lựa chọn nhà thầu;</p> <p>c) Nội dung yêu cầu làm rõ Hồ sơ dự thầu của Bên mời thầu và trả lời của nhà thầu trong quá trình đánh giá Hồ sơ dự thầu trước khi công khai kết quả lựa chọn nhà thầu;</p> <p>d) Báo cáo của Bên mời thầu, báo cáo của Tổ chuyên gia, báo cáo thẩm định, báo cáo của nhà thầu tư vấn, báo cáo của cơ quan chuyên môn có liên quan trong quá trình lựa chọn nhà thầu trước khi công khai kết quả lựa chọn nhà thầu;</p> <p>đ) Kết quả lựa chọn nhà thầu trước khi được công khai theo quy định;</p> <p>e) Các tài liệu khác trong quá trình lựa chọn nhà thầu được đóng dấu mật theo quy định của Quy chế số VSP-000-TM-238.</p> <p>4.8. Chuyển nhượng thầu trong trường hợp sau đây:</p> <p>Nhà thầu chuyển nhượng cho nhà thầu khác phần công việc thuộc gói thầu có giá trị từ 10% trở lên hoặc dưới 10% nhưng trên 02 triệu USD (sau khi trừ phần công việc thuộc trách nhiệm của nhà thầu phụ đã được kê khai trong Hợp đồng) tính trên giá Hợp đồng đã ký kết (theo quy chế 238).</p>
<p>5. Tư cách hợp lệ của nhà thầu</p>	<p>5.1. Nhà thầu là tổ chức, hộ kinh doanh đáp ứng đủ các điều kiện sau đây:</p> <p>a) Có đăng ký thành lập, hoạt động do cơ quan có thẩm quyền của nước mà nhà thầu đang hoạt động cấp;</p> <p>b) Hạch toán tài chính độc lập;</p> <p>c) Không đang trong quá trình thực hiện thủ tục giải thể hoặc bị thu hồi Giấy chứng nhận đăng ký doanh nghiệp hoặc Giấy chứng nhận đăng ký hộ kinh doanh hoặc các tài liệu tương đương khác; không thuộc trường hợp mất khả năng thanh toán theo quy định của pháp luật về doanh nghiệp.</p> <p>d) Bảo đảm cạnh tranh trong đấu thầu theo quy định tại BDL.</p> <p>đ) Không đang trong thời gian bị cấm tham dự thầu theo quy định của Luật Đấu thầu và Vietsovpetro.</p> <p>e) Không trong trạng thái bị tạm ngừng, chấm dứt tham gia Hệ thống mạng đấu thầu quốc gia.</p> <p>f) Có tên trên Hệ thống mạng đấu thầu quốc gia trước khi phê duyệt kết quả lựa chọn nhà thầu</p> <p>g) Không đang bị truy cứu trách nhiệm hình sự.</p> <p>5.2 Nhà thầu là cá nhân có tư cách hợp lệ khi đáp ứng đủ các điều kiện sau đây:</p>

	<p>a) Có năng lực hành vi dân sự đầy đủ theo quy định pháp luật của nước mà cá nhân đó là công dân;</p> <p>b) Có chứng chỉ chuyên môn phù hợp theo quy định của pháp luật;</p> <p>c) Đăng ký hoạt động hợp pháp theo quy định của pháp luật;</p> <p>d) Không đang bị truy cứu trách nhiệm hình sự;</p> <p>e) Không đang trong thời gian bị cấm tham dự thầu.</p>
<p>6. Nội dung của HSMT</p>	<p>6.1. HSMT bao gồm TBMT và Phần 1, Phần 2, Phần 3, Phần 4 cùng với tài liệu sửa đổi, làm rõ HSMT theo quy định tại Mục 7 CDNT (nếu có), trong đó bao gồm các nội dung sau đây:</p> <p>Phần 1. Thủ tục đấu thầu:</p> <ul style="list-style-type: none"> - Chương I. Chỉ dẫn nhà thầu; - Chương II. Bảng dữ liệu đấu thầu; - Chương III. Tiêu chuẩn đánh giá HSDT; - Chương IV. Biểu mẫu mời thầu và dự thầu. <p>Phần 2. Yêu cầu về kỹ thuật:</p> <ul style="list-style-type: none"> - Chương V. Yêu cầu về kỹ thuật. <p>Phần 3. Điều kiện hợp đồng và Biểu mẫu hợp đồng:</p> <p>Phần này bao gồm các biểu mẫu mà sau khi được hoàn chỉnh sẽ trở thành một bộ phận cấu thành của hợp đồng.</p> <p>Phần 4. Các phụ lục</p> <p>6.2. Chủ đầu tư sẽ không chịu trách nhiệm về tính chính xác, hoàn chỉnh của HSMT, tài liệu giải thích làm rõ HSMT hay các tài liệu sửa đổi HSMT theo quy định tại Mục 7 CDNT nếu các tài liệu này không được cung cấp bởi Chủ đầu tư. HSMT do Chủ đầu tư phát hành sẽ là cơ sở để xem xét, đánh giá.</p> <p>6.3. Nhà thầu phải nghiên cứu mọi thông tin của TBMT, HSMT và các nội dung sửa đổi, làm rõ HSMT, biên bản hội nghị tiền đấu thầu (nếu có) để chuẩn bị HSDT theo yêu cầu của HSMT cho phù hợp.</p>
<p>7. Sửa đổi, làm rõ HSMT</p>	<p>7.1. Trường hợp sửa đổi HSMT thì Bên mời thầu phát hành văn bản sửa đổi và thông báo bằng văn bản tới tất cả các nhà thầu đã nhận Hồ sơ mời thầu theo các hình thức được quy định tại BDL. Việc sửa đổi HSMT được thực hiện trong thời gian tối thiểu theo quy định tại BDL trước ngày có thời điểm đóng thầu và bảo đảm đủ thời gian để nhà thầu hoàn chỉnh HSDT; trường hợp không bảo đảm đủ thời gian như nêu trên thì phải gia hạn thời điểm đóng thầu.</p> <p>7.2. Trường hợp cần làm rõ HSMT, nhà thầu phải gửi đề nghị làm rõ đến Bên mời thầu bằng văn bản trong khoảng thời gian tối thiểu theo quy định tại BDL trước ngày có thời điểm đóng thầu để Bên</p>

	<p>mời thầu xem xét, xử lý. Bên mời thầu tiếp nhận nội dung làm rõ để xem xét, làm rõ theo đề nghị của nhà thầu và thực hiện làm rõ trong khoảng thời gian tối thiểu theo quy định tại BDL trước ngày có thời điểm đóng thầu, trong đó mô tả nội dung yêu cầu làm rõ nhưng không nêu tên nhà thầu đề nghị làm rõ. Trường hợp việc làm rõ dẫn đến phải sửa đổi HSMT thì Chủ đầu tư tiến hành sửa đổi HSMT theo quy định tại Mục 7.1 CDNT.</p> <p>7.3. Trường hợp cần thiết, Chủ đầu tư tổ chức hội nghị tiền đấu thầu để trao đổi về những nội dung trong HSMT mà các nhà thầu chưa rõ theo quy định tại BDL. Bên mời thầu gửi giấy mời tham dự hội nghị tiền đấu thầu tới tất cả các nhà thầu đã nhận Hồ sơ mời thầu và đăng tải trên Hệ thống. Nội dung trao đổi giữa Chủ đầu tư và nhà thầu phải được ghi lại thành biên bản và lập thành văn bản làm rõ HSMT gửi tới tất cả các nhà thầu đã nhận Hồ sơ mời thầu.</p> <p>7.4. Trường hợp HSMT cần phải được sửa đổi sau khi tổ chức hội nghị tiền đấu thầu, Chủ đầu tư thực hiện việc sửa đổi HSMT theo quy định tại Mục 7.1 CDNT. Biên bản hội nghị tiền đấu thầu không phải là văn bản sửa đổi HSMT.</p> <p>7.5. Việc nhà thầu không tham dự hội nghị tiền đấu thầu hoặc không có giấy xác nhận đã tham dự hội nghị tiền đấu thầu không phải là lý do để loại bỏ HSDT của nhà thầu.</p>
<p>8. Chi phí dự thầu</p>	<p>Nhà thầu phải chịu mọi chi phí liên quan đến quá trình tham dự thầu. Trong mọi trường hợp, Bên mời thầu sẽ không phải chịu trách nhiệm về các chi phí liên quan đến việc tham dự thầu của nhà thầu.</p> <p>Chi phí dự thầu được quy định tại BDL.</p>
<p>9. Ngôn ngữ của HSDT</p>	<p>HSDT cũng như tất cả văn bản và tài liệu liên quan đến HSDT được viết bằng tiếng Việt. Các tài liệu bổ trợ trong HSDT có thể được viết bằng ngôn ngữ khác, đồng thời kèm theo bản dịch sang tiếng Việt. Trường hợp thiếu bản dịch, Bên mời thầu có thể yêu cầu nhà thầu gửi bổ sung (nếu cần thiết).</p>
<p>10. Thành phần của HSDT</p>	<p>HSDT phải bao gồm các thành phần sau:</p> <p>10.1. Đơn dự thầu được theo quy định tại Mục 11 CDNT;</p> <p>10.2. Thỏa thuận liên danh theo Mẫu số 03 Chương IV (đối với nhà thầu liên danh);</p> <p>10.3. Bảo đảm dự thầu theo quy định tại Mục 18 CDNT;</p> <p>10.4. Tài liệu chứng minh tính hợp lệ của nhà thầu theo quy định tại mục 5 CDNT;</p> <p>10.5. Tài liệu chứng minh tư cách hợp lệ của người ký HSDT phù hợp theo quy định tại mục 20.3 CDNT.</p> <p>10.6. Bản kê khai năng lực, kinh nghiệm của nhà thầu theo Mục</p>

	<p>16 CDNT;</p> <p>10.7. Đề xuất về kỹ thuật và các tài liệu theo quy định tại Mục 15 CDNT;</p> <p>10.8. Đề xuất về tài chính và các bảng biểu được ghi đầy đủ thông tin theo quy định tại Mục 11 và Mục 13 CDNT;</p> <p>10.9. Đề xuất phương án kỹ thuật thay thế trong HSDT theo quy định tại Mục 12 CDNT (nếu có);</p> <p>10.10. Chi tiết CDNT từ mục 10.1-10.9 và các nội dung khác được quy định tại BDL.</p>
11. Đơn dự thầu và các bảng biểu	Nhà thầu điền đầy đủ thông tin vào các Mẫu ở Chương IV. Nhà thầu kiểm tra thông tin trong đơn dự thầu và các bảng biểu để hoàn thành HSDT.
12. Đề xuất phương án kỹ thuật thay thế trong HSDT	<p>12.1. Trường hợp HSMT quy định tại BDL về việc nhà thầu có thể đề xuất phương án kỹ thuật thay thế thì phương án kỹ thuật thay thế đó mới được xem xét.</p> <p>12.2. Phương án kỹ thuật thay thế chỉ được xem xét khi phương án chính được đánh giá là đáp ứng yêu cầu và nhà thầu được xếp hạng thứ nhất. Trong trường hợp này, nhà thầu phải cung cấp tất cả các thông tin cần thiết để Bên mời thầu có thể đánh giá phương án kỹ thuật thay thế, bao gồm: thuyết minh, giải pháp kỹ thuật, biện pháp tổ chức cung cấp dịch vụ, tiến độ thực hiện, chi phí... và các thông tin liên quan khác. Việc đánh giá phương án kỹ thuật thay thế trong HSDT thực hiện theo quy định tại Mục 5 Chương III.</p>
13. Giá dự thầu và giảm giá	<p>13.1. Giá dự thầu ghi trong đơn và trong các bảng giá cùng với các khoản giảm giá phải đáp ứng các quy định trong Mục này:</p> <p>a) Giá dự thầu là giá do nhà thầu chào trong đơn dự thầu, bao gồm toàn bộ các chi phí để thực hiện gói thầu (chưa tính giảm giá).</p> <p>b) Tất cả các phần (đối với gói thầu chia thành nhiều phần) và các hạng mục phải được chào giá riêng trong các bảng giá dự thầu;</p> <p>c) Đối với gói thầu không chia phần, trường hợp nhà thầu có đề xuất giảm giá thì ghi tỷ lệ phần trăm giảm giá vào đơn dự thầu. Giá trị giảm giá này được hiểu là giảm đều theo tỷ lệ cho tất cả hạng mục trong các bảng giá dự thầu;</p> <p>d) Nhà thầu phải nộp HSDT cho toàn bộ công việc yêu cầu trong HSMT và ghi đơn giá dự thầu cho tất cả các công việc nêu trong các cột “Danh mục dịch vụ” theo Mẫu số 11 Chương IV.</p> <p>13.2. Trường hợp gói thầu được chia thành nhiều phần độc lập và cho phép dự thầu theo từng phần thì nhà thầu có thể dự thầu một hoặc nhiều phần của gói thầu. Nhà thầu phải dự thầu đầy đủ các hạng mục trong phần mà mình tham dự. Trường hợp nhà thầu có</p>

	<p>đề xuất giảm giá thì thực hiện theo một trong hai cách sau đây:</p> <p>a) Cách thứ nhất: ghi tỷ lệ phần trăm giảm giá vào đơn dự thầu (trong trường hợp này được coi là nhà thầu giảm giá đều theo tỷ lệ cho tất cả phần mà nhà thầu tham dự).</p> <p>b) Cách thứ hai: ghi tỷ lệ phần trăm giảm giá cho từng phần.</p> <p>13.3. Nhà thầu phải chịu trách nhiệm về giá dự thầu để thực hiện, hoàn thành các công việc theo đúng yêu cầu nêu trong HSMT. Trường hợp nhà thầu có đơn giá thấp khác thường, ảnh hưởng đến chất lượng gói thầu thì Bên mời thầu yêu cầu nhà thầu làm rõ về tính khả thi của đơn giá thấp khác thường đó.</p> <p>13.4. Giá dự thầu của nhà thầu phải bao gồm toàn bộ các khoản thuế, phí, lệ phí (nếu có) áp theo thuế suất, mức phí, lệ phí tại thời điểm 28 ngày trước ngày có thời điểm đóng thầu. Trường hợp nhà thầu tuyên bố giá dự thầu không bao gồm thuế, phí, lệ phí (nếu có) thì HSDT của nhà thầu sẽ bị loại.</p> <p>13.5. Nhà thầu chào giá dự thầu theo quy định tại BDL.</p>
14. Đồng tiền dự thầu và đồng tiền thanh toán	Đồng tiền dự thầu và đồng tiền thanh toán là VND.
15. Tài liệu chứng minh sự đáp ứng về kỹ thuật	<p>15.1. Để chứng minh sự đáp ứng của dịch vụ so với yêu cầu của HSMT, nhà thầu phải cung cấp các tài liệu là một phần của HSDT để chứng minh rằng các dịch vụ mà mình cung cấp phù hợp với các yêu cầu và tiêu chuẩn kỹ thuật quy định tại Chương V.</p> <p>15.2. Các tiêu chuẩn về cung cấp dịch vụ chỉ mang tính mô tả mà không nhằm mục đích hạn chế nhà thầu. Nhà thầu có thể đưa ra các tiêu chuẩn chất lượng dịch vụ khác với điều kiện chứng minh được với Chủ đầu tư rằng những tiêu chuẩn thay thế này tương đương hoặc cao hơn so với những tiêu chuẩn quy định tại Chương V.</p>
16. Tài liệu chứng minh năng lực và kinh nghiệm của nhà thầu	<p>16.1. Nhà thầu kê khai các thông tin cần thiết vào các Mẫu trong Chương IV để cung cấp thông tin về năng lực, kinh nghiệm theo yêu cầu tại Mục 2 Chương III. Nhà thầu phải chuẩn bị sẵn sàng các tài liệu gốc để phục vụ việc xác minh khi có yêu cầu của Bên mời thầu.</p> <p>16.2. Trường hợp gói thầu đã áp dụng sơ tuyển, nếu có sự thay đổi về năng lực và kinh nghiệm của nhà thầu khi nộp HSDT và khi tham dự sơ tuyển thì phải cập nhật lại năng lực và kinh nghiệm của mình.</p>
17. Thời hạn có hiệu lực của HSDT	<p>17.1. HSDT có hiệu lực không ngắn hơn thời hạn nêu tại BDL.</p> <p>17.2. Trong trường hợp cần thiết, trước khi hết thời hạn hiệu lực của HSDT, Bên mời thầu có thể đề nghị các nhà thầu gia hạn hiệu lực của HSDT, đồng thời yêu cầu nhà thầu gia hạn tương ứng thời</p>

	<p>gian có hiệu lực của bảo đảm dự thầu (bằng thời gian hiệu lực HSDT sau khi gia hạn cộng thêm 30 ngày). Nếu nhà thầu không chấp nhận việc gia hạn hiệu lực của HSDT thì HSDT của nhà thầu sẽ không được xem xét tiếp. Trong trường hợp này, nhà thầu không phải nộp bản gốc thư bảo lãnh cho Bên mời thầu. Nhà thầu chấp nhận đề nghị gia hạn HSDT không được phép thay đổi bất kỳ nội dung nào của HSDT, trừ việc gia hạn hiệu lực của bảo đảm dự thầu. Việc đề nghị gia hạn và chấp thuận hoặc không chấp thuận gia hạn phải được thể hiện bằng văn bản.</p>
<p>18. Bảo đảm dự thầu</p>	<p>18.1. Khi tham dự thầu, nhà thầu phải thực hiện biện pháp bảo đảm dự thầu trước thời điểm đóng thầu theo một hoặc các hình thức thư bảo lãnh do đại diện hợp pháp của tổ chức tín dụng trong nước hoặc chi nhánh ngân hàng nước ngoài được thành lập theo pháp luật Việt Nam phát hành hoặc giấy chứng nhận bảo hiểm bảo lãnh của doanh nghiệp bảo hiểm phi nhân thọ trong nước, chi nhánh doanh nghiệp bảo hiểm phi nhân thọ nước ngoài được thành lập theo pháp luật Việt Nam phát hành hoặc đặt cọc/chuyển khoản vào tài khoản của Vietsovpetro. Trường hợp giá trị bảo đảm dự thầu nhỏ hơn 50 triệu đồng thì thực hiện theo quy định tại Mục 18.8 CDNT. Đối với bảo lãnh dự thầu hoặc chứng nhận bảo hiểm bảo lãnh bằng văn bản giấy hoặc đặt cọc/chuyển khoản vào tài khoản của Vietsovpetro nhà thầu quét (scan) thư bảo lãnh của ngân hàng hoặc giấy chứng nhận bảo hiểm bảo lãnh hoặc Thư bảo lãnh (áp dụng trong trường hợp đặt cọc/chuyển khoản vào tài khoản của Vietsovpetro) và đính kèm khi nộp HSDT. Trường hợp HSDT được gia hạn hiệu lực theo quy định tại Mục 17.2 CDNT thì hiệu lực của bảo đảm dự thầu cũng phải được gia hạn tương ứng. Đối với nhà thầu liên danh, các thành viên liên danh phải sử dụng cùng thể thức bảo lãnh dự thầu.</p> <p>Trường hợp liên danh thì phải thực hiện biện pháp bảo đảm dự thầu theo một trong hai cách sau:</p> <p>a) Từng thành viên trong liên danh sẽ thực hiện riêng rẽ bảo đảm dự thầu nhưng bảo đảm tổng giá trị không thấp hơn mức yêu cầu quy định tại Mục 18.2 CDNT; nếu bảo đảm dự thầu của một thành viên trong liên danh được xác định là không hợp lệ thì HSDT của liên danh đó sẽ không được xem xét, đánh giá tiếp. Nếu bất kỳ thành viên nào trong liên danh vi phạm quy định của pháp luật dẫn đến không được hoàn trả giá trị bảo đảm dự thầu theo quy định tại điểm b Mục 18.5 CDNT thì giá trị bảo đảm dự thầu của tất cả thành viên trong liên danh sẽ không được hoàn trả;</p> <p>b) Các thành viên trong liên danh thỏa thuận để một thành viên chịu trách nhiệm thực hiện biện pháp bảo đảm dự thầu cho thành viên liên danh đó và cho thành viên khác trong liên danh. Trong trường hợp này, bảo đảm dự thầu có thể bao gồm tên của liên danh hoặc tên của thành viên chịu trách nhiệm thực hiện biện pháp bảo đảm dự thầu cho các thành viên trong liên danh nhưng bảo đảm</p>

tổng giá trị không thấp hơn mức yêu cầu quy định tại Mục 18.2 CDNT. Nếu bất kỳ thành viên nào trong liên danh vi phạm quy định của pháp luật dẫn đến không được hoàn trả giá trị bảo đảm dự thầu theo quy định tại điểm b Mục 18.5 CDNT thì giá trị bảo đảm dự thầu của tất cả thành viên trong liên danh sẽ không được hoàn trả.

18.2. Giá trị, đồng tiền và thời gian có hiệu lực của bảo đảm dự thầu được quy định cụ thể tại **BDL**.

18.3. Bảo đảm dự thầu được coi là không hợp lệ khi thuộc một trong các trường hợp sau đây: có giá trị thấp hơn, thời gian có hiệu lực ngắn hơn so với yêu cầu quy định tại Mục 18.2 CDNT, không đúng tên đơn vị thụ hưởng, không có chữ ký hợp lệ ký trước khi Chủ đầu tư phát hành HSMT, có kèm theo các điều kiện gây bất lợi cho Chủ đầu tư, Bên mời thầu (trong đó bao gồm việc không đáp ứng đủ các cam kết theo quy định tại Mẫu số 04A hoặc Mẫu số 04B hoặc Mẫu số 04C Chương IV). Trường hợp áp dụng thư bảo lãnh hoặc giấy chứng nhận bảo hiểm bảo lãnh thì thư bảo lãnh hoặc giấy chứng nhận bảo hiểm bảo lãnh phải được đại diện hợp pháp của tổ chức tín dụng trong nước hoặc chi nhánh ngân hàng nước ngoài được thành lập theo pháp luật Việt Nam, doanh nghiệp bảo hiểm phi nhân thọ trong nước, chi nhánh doanh nghiệp bảo hiểm phi nhân thọ nước ngoài được thành lập theo pháp luật Việt Nam ký tên, đóng dấu (nếu có). Trường hợp áp dụng Thư bảo lãnh (*Đặt cọc/Chuyển khoản vào tài khoản của Vietsovpetro*) phải được đại diện hợp pháp của nhà thầu ký tên, đóng dấu.

18.4. Nhà thầu không được lựa chọn sẽ được hoàn trả hoặc giải tỏa bảo đảm dự thầu theo thời hạn quy định **BDL**. Đối với nhà thầu được lựa chọn, bảo đảm dự thầu được hoàn trả hoặc giải tỏa khi hợp đồng có hiệu lực.

18.5. Các trường hợp phải nộp bản gốc thư bảo lãnh dự thầu, giấy chứng nhận bảo hiểm bảo lãnh (đối với trường hợp sử dụng bảo lãnh dự thầu bằng văn bản giấy) cho Bên mời thầu:

a) Nhà thầu được mời vào thương thảo hợp đồng và đối chiếu tài liệu;

b) Nhà thầu vi phạm quy định của pháp luật về đấu thầu dẫn đến không được hoàn trả giá trị bảo đảm dự thầu trong các trường hợp sau đây:

- Sau thời điểm đóng thầu và trong thời gian có hiệu lực của HSĐT, nhà thầu có văn bản rút HSĐT hoặc từ chối thực hiện một hoặc các công việc đã đề xuất trong HSĐT theo yêu cầu của hồ sơ mời thầu;

- Nhà thầu có hành vi vi phạm quy định tại Mục 4 CDNT hoặc vi phạm pháp luật về đấu thầu dẫn đến phải hủy thầu theo quy định tại điểm d và điểm đ Mục 33 CDNT;

- Nhà thầu không thực hiện biện pháp bảo đảm thực hiện hợp đồng

	<p>theo quy định tại Mục 38 CDNT;</p> <ul style="list-style-type: none"> - Nhà thầu không tiến hành hoặc từ chối thương thảo hợp đồng và đối chiếu tài liệu trong thời hạn 05 ngày làm việc kể từ ngày nhận được thông báo mời thương thảo hợp đồng và đối chiếu tài liệu hoặc đã thương thảo hợp đồng và đã đối chiếu tài liệu nhưng từ chối hoặc không ký biên bản thương thảo hợp đồng và đối chiếu tài liệu, hoặc đưa ra những điều kiện khác với các nội dung trong HSDT hoặc rút lại các cam kết trong HSDT dẫn đến thương thảo Hợp đồng không thành công trừ trường hợp bất khả kháng; - Nhà thầu không tiến hành hoặc từ chối tiến hành hoàn thiện Hợp đồng trong thời hạn hai mươi (20) ngày, kể từ ngày nhận được thông báo trúng thầu của Bên mời thầu hoặc từ chối ký kết Hợp đồng trong thời hạn mười (10) ngày kể từ ngày đã hoàn thiện Hợp đồng, trừ trường hợp bất khả kháng. <p>18.6. Trong vòng 05 ngày làm việc, kể từ ngày nhận được yêu cầu của bên mời thầu, nếu nhà thầu từ chối hoặc không nộp bản gốc thư bảo lãnh dự thầu, giấy chứng nhận bảo hiểm bảo lãnh (đối với trường hợp sử dụng bảo lãnh dự thầu bằng văn bản giấy) theo yêu cầu của Bên mời thầu thì nhà thầu sẽ bị xử lý theo đúng cam kết của nhà thầu trong đơn dự thầu.</p> <p>18.7. Đối với gói thầu có giá trị bảo đảm dự thầu theo quy định tại Mục 18.2 CDNT nhỏ hơn 50 triệu đồng, tại thời điểm đóng thầu, nhà thầu không phải đính kèm thư bảo lãnh hoặc giấy chứng nhận bảo hiểm bảo lãnh theo quy định tại Mục 18.1 CDNT mà phải cam kết trong đơn dự thầu (không phải đính kèm cam kết riêng bằng văn bản) là nếu được mời vào thương thảo hợp đồng (nếu được yêu cầu) và đối chiếu tài liệu hoặc vi phạm quy định tại điểm b Mục 18.5 CDNT thì phải nộp một khoản tiền hoặc bảo lãnh dự thầu hoặc giấy chứng nhận bảo hiểm bảo lãnh với giá trị quy định tại Mục 18.2 CDNT. Trường hợp nhà thầu không thực hiện theo cam kết nêu trên, nhà thầu bị xử lý theo đúng cam kết của nhà thầu nêu trong đơn dự thầu (bị nêu tên trên Hệ thống và bị khóa tài khoản trong vòng 06 tháng, kể từ ngày Cục Quản lý đấu thầu, Bộ Kế hoạch và Đầu tư nhận được văn bản đề nghị của Chủ đầu tư). Trường hợp nhà thầu vi phạm quy định nêu tại điểm b Mục 18.5 CDNT thì nhà thầu sẽ không được hoàn trả khoản tiền bảo đảm dự thầu này.</p>
<p>19. Thời điểm đóng thầu</p>	<p>19.1. Thời điểm đóng thầu là thời điểm quy định tại BDL.</p> <p>19.2. Nhà thầu nộp trực tiếp hoặc gửi HSDT đến địa chỉ của Bên mời thầu nhưng phải bảo đảm Bên mời thầu nhận được trước thời điểm đóng thầu. Địa chỉ Bên mời thầu và thời điểm đóng thầu được quy định tại BDL. Bên mời thầu tiếp nhận HSDT của tất cả các nhà thầu nộp HSDT trước thời điểm đóng thầu, kể cả trường hợp nhà thầu tham dự thầu chưa mua hoặc chưa nhận HSMT từ Bên mời thầu. Trường hợp chưa mua HSMT thì nhà thầu phải nộp</p>

	<p>kèm chứng từ chuyển khoản một khoản tiền bằng giá bán HSMT trước khi HSDT được tiếp nhận. Phương thức mua và nộp HSDT được quy định cụ thể trong BDL.</p> <p>19.3. Bên mời thầu có thể gia hạn thời điểm đóng thầu bằng cách sửa đổi TBMT. Khi gia hạn thời điểm đóng thầu, mọi trách nhiệm của Bên mời thầu và nhà thầu theo thời điểm đóng thầu trước đó sẽ được thay đổi theo thời điểm đóng thầu mới được gia hạn.</p> <p>19.4. Bên mời thầu sẽ không xem xét bất kỳ Hồ sơ dự thầu nào được gửi đến sau thời hạn nộp hồ sơ dự thầu. Mọi Hồ sơ dự thầu mà Bên mời thầu nhận được sau thời điểm đóng thầu sẽ bị tuyên bố là nộp muộn, bị loại và trả lại nguyên trạng cho nhà thầu.</p>
<p>20. Nộp, rút và sửa đổi HSDT</p>	<p>20.1. Nhà thầu phải chuẩn bị HSDT bao gồm: 1 bản gốc HSDT theo quy định tại Mục 10 CDNT và một số bản chụp HSDT theo số lượng quy định tại BDL. Trên trang bìa của các hồ sơ phải ghi rõ “BẢN GỐC HSDT”, “BẢN CHỤP HSDT”.</p> <p>Trường hợp có sửa đổi, thay thế HSDT thì nhà thầu phải chuẩn bị 1 bản gốc và một số bản chụp hồ sơ theo số lượng quy định tại BDL. Trên trang bìa của các hồ sơ phải ghi rõ “BẢN GỐC HSDT SỬA ĐỔI”, “BẢN CHỤP HSDT SỬA ĐỔI”, “BẢN GỐC HSDT THAY THẾ”, “BẢN CHỤP HSDT THAY THẾ”.</p> <p>Trường hợp có đề xuất phương án kỹ thuật thay thế trong HSDT theo quy định tại Mục 12 CDNT thì nhà thầu phải chuẩn bị 1 bản gốc và một số bản chụp hồ sơ theo số lượng quy định tại BDL. Trên trang bìa của các hồ sơ phải ghi rõ “BẢN GỐC ĐỀ XUẤT PHƯƠNG ÁN KỸ THUẬT THAY THẾ”, “BẢN CHỤP ĐỀ XUẤT PHƯƠNG ÁN KỸ THUẬT THAY THẾ”.</p> <p>20.2. Nhà thầu phải chịu trách nhiệm về tính thống nhất giữa bản gốc và bản chụp. Trường hợp có sự sai khác giữa bản gốc và bản chụp nhưng không làm thay đổi thứ tự xếp hạng nhà thầu thì căn cứ vào bản gốc để đánh giá. Trường hợp có sự sai khác giữa bản gốc và bản chụp dẫn đến kết quả đánh giá trên bản gốc khác kết quả đánh giá trên bản chụp, làm thay đổi thứ tự xếp hạng nhà thầu thì HSDT của nhà thầu bị loại.</p> <p>20.3. Bản gốc của HSDT phải được đánh máy hoặc viết bằng mực không phai, đánh số trang theo thứ tự liên tục. Đơn dự thầu, thư giảm giá (nếu có), các văn bản bổ sung, làm rõ HSDT, Bảng giá và các biểu mẫu khác tại Chương IV – Biểu mẫu dự thầu phải được đại diện hợp pháp của nhà thầu hoặc người được ủy quyền hợp pháp ký tên và đóng dấu (nếu có), trường hợp ủy quyền phải có giấy ủy quyền theo Mẫu số 02 Chương IV - Biểu mẫu dự thầu hoặc bản chụp Điều lệ công ty, Quyết định thành lập chi nhánh được chứng thực hoặc các tài liệu khác chứng minh thẩm quyền của người được ủy quyền và được nộp cùng với HSDT.</p> <p>20.4. Trường hợp là nhà thầu liên danh thì HSDT phải có chữ ký của đại diện hợp pháp của tất cả các thành viên liên danh hoặc</p>

thành viên đại diện nhà thầu liên danh theo thỏa thuận liên danh. Để bảo đảm tất cả các thành viên của liên danh đều bị ràng buộc về pháp lý, văn bản thỏa thuận liên danh phải có chữ ký của các đại diện hợp pháp của tất cả các thành viên trong liên danh.

20.5. Những chữ được ghi thêm, ghi chèn vào giữa các dòng, những chữ bị tẩy xóa hoặc viết đè lên sẽ chỉ được coi là hợp lệ nếu có chữ ký ở bên cạnh hoặc tại trang đó của người ký đơn dự thầu.

20.6. Túi đựng HSDT bao gồm bản gốc và các bản chụp HSDT, bên ngoài phải ghi rõ "HỒ SƠ DỰ THẦU".

Trường hợp nhà thầu có sửa đổi, thay thế HSDT thì hồ sơ sửa đổi, thay thế (bao gồm bản gốc và các bản chụp) phải được đựng trong các túi riêng biệt với túi đựng HSDT, bên ngoài phải ghi rõ "HỒ SƠ DỰ THẦU SỬA ĐỔI", "HỒ SƠ DỰ THẦU THAY THẾ".

Trường hợp nhà thầu có đề xuất phương án kỹ thuật thay thế thì toàn bộ phương án kỹ thuật thay thế, bao gồm cả đề xuất về kỹ thuật và đề xuất về giá phải được đựng trong các túi riêng biệt với túi đựng HSDT, bên ngoài phải ghi rõ "ĐỀ XUẤT PHƯƠNG ÁN KỸ THUẬT THAY THẾ".

Các túi đựng: HSDT; HSDT sửa đổi, HSDT thay thế (nếu có); đề xuất phương án kỹ thuật thay thế (nếu có) phải được niêm phong. Cách niêm phong theo quy định riêng của nhà thầu.

20.7. Trên các túi đựng hồ sơ phải:

- a) Ghi tên và địa chỉ của nhà thầu;
- b) Ghi tên người nhận là tên Bên mời thầu theo địa chỉ quy định tại mục 19.2 CDNT;
- c) Ghi tên gói thầu theo quy định tại Mục 1.2 CDNT;
- d) Ghi dòng chữ cảnh báo "Không được mở trước thời điểm mở thầu".

20.8. Nhà thầu phải chịu trách nhiệm về hậu quả hoặc sự bất lợi nếu không tuân theo quy định của HSMT này như không niêm phong hoặc làm mất niêm phong HSDT trong quá trình chuyển đến Bên mời thầu, không ghi đúng các thông tin trên túi đựng HSDT theo hướng dẫn quy định tại Mục 20.6 và Mục 20.7 CDNT. Bên mời thầu sẽ không chịu trách nhiệm về tính bảo mật thông tin của HSDT nếu nhà thầu không thực hiện đúng quy định nêu trên.

20.9. Bên mời thầu sẽ không xem xét bất kỳ HSDT nào được nộp sau thời điểm đóng thầu. Bất kỳ HSDT nào mà Bên mời thầu nhận được sau thời điểm đóng thầu sẽ bị tuyên bố là HSDT nộp muộn, bị loại và được trả lại nguyên trạng cho nhà thầu.

20.10. Sau khi nộp HSDT, nhà thầu có thể sửa đổi, thay thế hoặc rút HSDT bằng cách gửi văn bản thông báo có chữ ký của người đại diện hợp pháp của nhà thầu, trường hợp ủy quyền thì phải gửi kèm giấy ủy quyền theo quy định tại Mục 20.3 CDNT. Hồ sơ sửa

	<p>đổi hoặc thay thế HSDT phải được gửi kèm với văn bản thông báo việc sửa đổi, thay thế tương ứng và phải bảo đảm các điều kiện sau:</p> <p>a) Được nhà thầu chuẩn bị và nộp cho Bên mời thầu theo quy định tại Mục 20 CDNT, trên túi đựng văn bản thông báo phải ghi rõ “SỬA ĐỔI HSDT” hoặc “THAY THẾ HSDT” hoặc “RÚT HSDT”;</p> <p>b) Được Bên mời thầu tiếp nhận trước thời điểm đóng thầu theo quy định tại Mục 19 CDNT.</p> <p>20.11. HSDT mà nhà thầu yêu cầu rút lại theo quy định tại Mục 20.10 CDNT sẽ được trả lại nguyên trạng cho nhà thầu.</p> <p>20.12. Nhà thầu không được sửa đổi, thay thế hoặc rút HSDT sau thời điểm đóng thầu cho đến khi hết hạn hiệu lực của HSDT mà nhà thầu đã ghi trong đơn dự thầu hoặc đến khi hết hạn hiệu lực đã gia hạn của HSDT.</p>
<p>21. Mở thầu</p>	<p>21.1. Bên mời thầu phải tiến hành mở thầu trong thời hạn không quá 02 giờ, kể từ thời điểm đóng thầu.</p> <p>Bên mời thầu phải mở công khai và đọc to, rõ các thông tin quy định tại Mục 21.5 CDNT của tất cả HSDT đã nhận được trước thời điểm đóng thầu. Việc mở thầu phải được tiến hành công khai theo thời gian và địa điểm quy định tại BDL trước sự chứng kiến của đại diện của các nhà thầu tham dự lễ mở thầu và đại diện của các cơ quan, tổ chức có liên quan. Việc mở thầu không phụ thuộc vào sự có mặt hay vắng mặt của đại diện nhà thầu tham dự thầu.</p> <p>21.2. Trường hợp nhà thầu có đề nghị rút hoặc thay thế HSDT thì trước tiên Bên mời thầu sẽ mở và đọc to, rõ các thông tin trong túi đựng văn bản thông báo bên ngoài có ghi chữ “RÚT HSDT”, túi đựng HSDT của nhà thầu có đề nghị rút HSDT sẽ được giữ nguyên niêm phong và trả lại nguyên trạng cho nhà thầu. Bên mời thầu sẽ không chấp nhận cho nhà thầu rút HSDT và vẫn mở HSDT tương ứng nếu văn bản thông báo “RÚT HSDT” không kèm theo tài liệu chứng minh người ký văn bản đó là đại diện hợp pháp của nhà thầu và phải được công khai trong lễ mở thầu.</p> <p>Tiếp theo, Bên mời thầu sẽ mở và đọc to, rõ thông tin trong túi đựng văn bản thông báo bên ngoài có ghi chữ “THAY THẾ HSDT” và HSDT thay thế này sẽ được thay cho HSDT bị thay thế. HSDT bị thay thế sẽ không được mở và được trả lại nguyên trạng cho nhà thầu. Bên mời thầu sẽ không chấp nhận cho nhà thầu thay thế HSDT nếu văn bản thông báo thay thế HSDT không kèm theo tài liệu chứng minh người ký văn bản đó là đại diện hợp pháp của nhà thầu và phải được công khai trong lễ mở thầu.</p> <p>Đối với các túi đựng văn bản thông báo “SỬA ĐỔI HSDT” thì văn bản thông báo gửi kèm sẽ được mở và đọc to, rõ cùng với các HSDT sửa đổi tương ứng. Bên mời thầu sẽ không chấp nhận cho</p>

nhà thầu sửa đổi HSDT nếu văn bản thông báo sửa đổi HSDT không kèm theo tài liệu chứng minh người ký văn bản đó là đại diện hợp pháp của nhà thầu. Chỉ có các HSDT được mở và đọc tại buổi mở HSDT mới được tiếp tục xem xét và đánh giá.

21.3. Việc mở thầu được thực hiện đối với từng HSDT theo thứ tự chữ cái tên của nhà thầu và theo trình tự sau đây:

a) Kiểm tra niêm phong;

b) Mở bản gốc HSDT, HSDT sửa đổi (nếu có) hoặc HSDT thay thế (nếu có) và đọc to, rõ tối thiểu những thông tin sau: tên nhà thầu, số lượng bản gốc, bản chụp, giá dự thầu ghi trong đơn dự thầu, giá dự thầu ghi trong bảng tổng hợp giá dự thầu, giá trị giảm giá (nếu có), thời gian có hiệu lực của HSDT, thời gian thực hiện hợp đồng, giá trị của bảo đảm dự thầu, thời gian có hiệu lực của bảo đảm dự thầu và các thông tin khác mà Bên mời thầu thấy cần thiết. Chỉ những thông tin về giảm giá được đọc trong lễ mở thầu mới được tiếp tục xem xét và đánh giá;

c) Đại diện của Bên mời thầu phải ký xác nhận vào bản gốc đơn dự thầu, bảo đảm dự thầu, bảng tổng hợp giá dự thầu, giấy ủy quyền của người đại diện theo pháp luật của nhà thầu (nếu có), thư giảm giá (nếu có), thỏa thuận liên danh (nếu có). Bên mời thầu không được loại bỏ bất kỳ HSDT nào khi mở thầu, trừ các HSDT nộp muộn theo quy định tại Mục 22 CDNT.

21.4. Bên mời thầu phải lập biên bản mở thầu trong đó bao gồm các thông tin quy định tại Mục 21.5 CDNT. Biên bản mở thầu phải được ký xác nhận bởi đại diện của Bên mời thầu tại lễ mở thầu và các nhà thầu tham dự lễ mở thầu. Việc thiếu chữ ký của nhà thầu trong biên bản sẽ không làm cho biên bản mất ý nghĩa và mất hiệu lực. Biên bản mở thầu sẽ được gửi cho tất cả các nhà thầu tham dự thầu.

21.5. Biên bản mở thầu bao gồm các nội dung chủ yếu sau:

a) Thông tin về gói thầu:

- Số TBMT;
- Tên gói thầu;
- Tên Chủ đầu tư;
- Hình thức lựa chọn nhà thầu;
- Loại hợp đồng;
- Thời điểm hoàn thành mở thầu;
- Tổng số nhà thầu tham dự.

b) Thông tin về các nhà thầu tham dự:

- Tên nhà thầu;
- Giá dự thầu;

	<ul style="list-style-type: none"> - Tỷ lệ phần trăm (%) giảm giá (nếu có); - Giá dự thầu sau giảm giá (nếu có); - Giá trị và hiệu lực bảo đảm dự thầu; - Thời gian có hiệu lực của HSDT; - Thời gian thực hiện gói thầu; - Các thông tin liên quan khác (nếu có).
<p>22. Bảo mật</p>	<p>22.1. Thông tin liên quan đến việc đánh giá HSDT và đề nghị trao hợp đồng phải được giữ bí mật và không được phép tiết lộ cho các nhà thầu hay bất kỳ người nào không có liên quan chính thức đến quá trình lựa chọn nhà thầu cho tới khi công khai kết quả lựa chọn nhà thầu. Trong mọi trường hợp không được tiết lộ thông tin trong HSDT của nhà thầu này cho nhà thầu khác, trừ thông tin được công khai trong biên bản mở thầu.</p> <p>22.2. Trừ trường hợp làm rõ HSDT (nếu cần thiết) và thương thảo hợp đồng, nhà thầu không được phép tiếp xúc với Chủ đầu tư, Bên mời thầu về các vấn đề liên quan đến HSDT của mình và các vấn đề khác liên quan đến gói thầu trong suốt thời gian từ khi mở thầu cho đến khi công khai kết quả lựa chọn nhà thầu.</p>
<p>23. Làm rõ HSDT</p>	<p>23.1. Sau khi mở thầu, nhà thầu có trách nhiệm làm rõ HSDT theo yêu cầu của Bên mời thầu, kể cả về tư cách hợp lệ, năng lực, kinh nghiệm của nhà thầu. Đối với các nội dung đề xuất về kỹ thuật, tài chính nêu trong HSDT của nhà thầu, việc làm rõ phải bảo đảm nguyên tắc không làm thay đổi nội dung cơ bản của HSDT đã nộp, không thay đổi giá dự thầu.</p> <p>23.2. Trong quá trình đánh giá, việc làm rõ HSDT giữa nhà thầu và Bên mời thầu được thực hiện bằng văn bản.</p> <p>23.3. Việc làm rõ HSDT chỉ được thực hiện giữa Bên mời thầu và nhà thầu có HSDT cần phải làm rõ. Đối với các nội dung làm rõ ảnh hưởng trực tiếp đến việc đánh giá tư cách hợp lệ, năng lực, kinh nghiệm và yêu cầu về kỹ thuật, tài chính, nếu quá thời hạn làm rõ mà nhà thầu không thực hiện làm rõ hoặc có thực hiện làm rõ nhưng không đáp ứng được yêu cầu làm rõ của Bên mời thầu thì Bên mời thầu sẽ đánh giá HSDT của nhà thầu theo HSDT nộp trước thời điểm đóng thầu. Bên mời thầu phải dành cho nhà thầu một khoảng thời gian hợp lý để nhà thầu thực hiện việc làm rõ HSDT.</p> <p>23.4. Trường hợp sau khi đóng thầu, nhà thầu phát hiện hồ sơ dự thầu thiếu các tài liệu chứng minh về tư cách hợp lệ, hợp đồng tương tự, năng lực sản xuất, báo cáo tài chính, nghĩa vụ kê khai thuế và nộp thuế, tài liệu về nhân sự, thiết bị cụ thể đã đề xuất trong hồ sơ dự thầu thì được gửi tài liệu đến bên mời thầu để làm rõ về tư cách hợp lệ, năng lực và kinh nghiệm của mình trong một khoảng thời gian quy định tại BDL. Bên mời thầu có trách nhiệm tiếp nhận những tài liệu làm rõ của nhà thầu để xem xét, đánh giá; các tài liệu bổ sung,</p>

	<p>làm rõ là một phần của hồ sơ dự thầu.</p> <p>23.5. Trường hợp có sự không thống nhất trong nội dung của HSDT hoặc có nội dung chưa rõ thì bên mời thầu yêu cầu nhà thầu làm rõ trên cơ sở tuân thủ quy định tại Mục 23.1 CDNT.</p> <p>23.6. Trường hợp có nghi ngờ về tính xác thực của các tài liệu do nhà thầu cung cấp, Chủ đầu tư, Bên mời thầu được xác minh với các tổ chức, cá nhân có liên quan đến nội dung của tài liệu.</p> <p>23.7. Trường hợp HSMT có yêu cầu về cam kết, hợp đồng nguyên tắc thuê thiết bị, cung cấp vật liệu chính, bảo hành, bảo trì, duy tu, bảo dưỡng mà HSDT không đính kèm các tài liệu này thì bên mời thầu yêu cầu nhà thầu làm rõ HSDT, bổ sung tài liệu trong một khoảng thời gian phù hợp nhưng không ít hơn 03 ngày làm việc để làm cơ sở đánh giá HSDT.</p>
<p>24. Các sai khác, đặt điều kiện và bỏ sót nội dung</p>	<p>Các định nghĩa sau đây sẽ được áp dụng cho quá trình đánh giá HSDT:</p> <p>24.1. “Sai khác” là các khác biệt so với yêu cầu nêu trong HSMT;</p> <p>24.2. “Đặt điều kiện” là việc đặt ra các điều kiện có tính hạn chế hoặc thể hiện sự không chấp nhận hoàn toàn đối với các yêu cầu nêu trong HSMT;</p> <p>24.3. “Bỏ sót nội dung” là việc nhà thầu không cung cấp được một phần hoặc toàn bộ thông tin hay tài liệu theo yêu cầu nêu trong HSMT.</p>
<p>25. Xác định tính đáp ứng của HSDT</p>	<p>25.1. Bên mời thầu sẽ xác định tính đáp ứng của HSDT dựa trên nội dung của HSDT theo quy định tại Mục 10 CDNT.</p> <p>25.2. HSDT đáp ứng cơ bản là HSDT đáp ứng các yêu cầu nêu trong HSMT mà không có các sai khác, đặt điều kiện hoặc bỏ sót nội dung cơ bản. Sai khác, đặt điều kiện hoặc bỏ sót nội dung cơ bản nghĩa là những điểm trong HSDT mà:</p> <p>a) Nếu được chấp nhận thì sẽ gây ảnh hưởng đáng kể đến phạm vi, chất lượng hay hiệu quả sử dụng của dịch vụ được quy định trong hợp đồng; gây hạn chế đáng kể và không thống nhất với HSMT đối với quyền hạn của Chủ đầu tư hoặc nghĩa vụ của nhà thầu trong hợp đồng;</p> <p>b) Nếu được sửa lại thì sẽ gây ảnh hưởng không công bằng đến vị thế cạnh tranh của nhà thầu khác có HSDT đáp ứng cơ bản yêu cầu nêu trong HSMT .</p> <p>25.3. Bên mời thầu phải kiểm tra các khía cạnh kỹ thuật của HSDT theo quy định tại Mục 15 CDNT nhằm khẳng định rằng tất cả các yêu cầu nêu trong Phần 2 – Yêu cầu về kỹ thuật đã được đáp ứng và HSDT không có những sai khác, đặt điều kiện hoặc bỏ sót các nội dung cơ bản.</p> <p>25.4. Nếu HSDT không đáp ứng cơ bản các yêu cầu nêu trong</p>

	<p>HSMT thì HSDT đó sẽ bị loại; không được phép sửa đổi các sai khác, đặt điều kiện hoặc bỏ sót nội dung cơ bản trong HSDT nhằm làm cho HSDT đó đáp ứng cơ bản HSMT.</p>
<p>26. Sai sót không nghiêm trọng</p>	<p>26.1. Với điều kiện HSDT đáp ứng cơ bản yêu cầu nêu trong HSMT thì bên mời thầu, tổ chuyên gia có thể chấp nhận các sai sót mà không phải là những sai khác, đặt điều kiện hay bỏ sót nội dung cơ bản trong HSDT.</p> <p>26.2. Với điều kiện HSDT đáp ứng cơ bản yêu cầu nêu trong HSMT, bên mời thầu, tổ chuyên gia có thể yêu cầu nhà thầu cung cấp các thông tin hoặc tài liệu cần thiết trong thời hạn hợp lý để sửa chữa những điểm chưa phù hợp hoặc sai sót không nghiêm trọng trong HSDT liên quan đến các yêu cầu về tài liệu. Yêu cầu cung cấp các thông tin và các tài liệu để khắc phục các sai sót này không được liên quan đến bất kỳ yếu tố nào của giá dự thầu. HSDT của nhà thầu bị loại nếu không đáp ứng yêu cầu này của bên mời thầu.</p> <p>26.3. Với điều kiện HSDT đáp ứng cơ bản yêu cầu nêu trong HSMT, bên mời thầu, tổ chuyên gia điều chỉnh các sai sót không nghiêm trọng và có thể định lượng được liên quan đến giá dự thầu; giá dự thầu sẽ được điều chỉnh để phản ánh chi phí cho các hạng mục bị thiếu hoặc chưa đáp ứng yêu cầu; việc điều chỉnh này chỉ nhằm mục đích so sánh các HSDT.</p>
<p>27. Nhà thầu phụ</p>	<p>27.1. Nhà thầu phụ là tổ chức, cá nhân ký kết hợp đồng với nhà thầu để thực hiện một phần công việc trong bảng giá dự thầu; không bao gồm tổ chức, cá nhân cung cấp, nguyên liệu, nhiên liệu, vật liệu, vật tư, cấu kiện bán thành phẩm, thiết bị, cho thuê thiết bị thi công. Việc nhà thầu thuê nhân công để thực hiện gói thầu không phải là sử dụng nhà thầu phụ. Nhà thầu phải kê khai Nhà thầu phụ và các hạng mục công việc dành cho Nhà thầu phụ theo Mẫu số 09A Chương IV. Trường hợp tại thời điểm tham dự thầu, chưa xác định được Nhà thầu phụ thì phải kê khai các hạng mục công việc dự kiến dành cho Nhà thầu phụ.</p> <p>27.2. Nhà thầu chỉ được sử dụng nhà thầu phụ thực hiện các công việc với tổng giá trị dành cho nhà thầu phụ không vượt quá tỷ lệ phần trăm (%) trên giá dự thầu của nhà thầu theo quy định tại BDL.</p> <p>27.3. Việc sử dụng nhà thầu phụ sẽ không làm thay đổi các trách nhiệm của nhà thầu. Nhà thầu phải chịu trách nhiệm về khối lượng, chất lượng, tiến độ và các trách nhiệm khác đối với phần công việc do nhà thầu phụ thực hiện. Năng lực và kinh nghiệm của nhà thầu phụ sẽ không được xem xét khi đánh giá HSDT của nhà thầu. Bản thân nhà thầu phải đáp ứng các tiêu chí năng lực và kinh nghiệm (không xét đến năng lực và kinh nghiệm của nhà thầu phụ).</p> <p>27.4. Nhà thầu được ký kết hợp đồng với các nhà thầu phụ trong danh sách các nhà thầu phụ nêu trong HSDT hoặc ký với nhà thầu</p>

	<p>phụ được chủ đầu tư chấp thuận để tham gia thực hiện công việc gói thầu.</p> <p>27.5. Nhà thầu chính không được sử dụng nhà thầu phụ cho công việc khác ngoài công việc đã kê khai sử dụng nhà thầu phụ nêu trong HSDT; việc thay thế, bổ sung nhà thầu phụ ngoài danh sách các nhà thầu phụ đã nêu trong HSDT chỉ được thực hiện khi có lý do xác đáng, hợp lý và được Chủ đầu tư chấp thuận; trường hợp sử dụng nhà thầu phụ cho công việc khác ngoài công việc đã kê khai sử dụng nhà thầu phụ có giá trị từ 10% trở lên (sau khi trừ phần công việc thuộc trách nhiệm của nhà thầu phụ) tính trên giá hợp đồng đã ký kết thì được coi là hành vi “chuyển nhượng thầu”.</p>
<p>28. Ưu đãi trong lựa chọn nhà thầu - KHÔNG ÁP DỤNG</p>	<p>28.1 Nguyên tắc ưu đãi:</p> <p>a) Nhà thầu tham dự thầu thuộc đối tượng được hưởng nhiều hơn một loại ưu đãi trong đánh giá về năng lực và kinh nghiệm hoặc trong đánh giá về tài chính thì khi tính ưu đãi chỉ được hưởng một loại ưu đãi có lợi nhất cho nhà thầu tương ứng với từng nội dung đánh giá về năng lực và kinh nghiệm hoặc đánh giá về tài chính.</p> <p>b) Trường hợp tất cả các nhà thầu tham dự thầu đều được hưởng ưu đãi như nhau hoặc tất cả các nhà thầu đều không thuộc đối tượng được hưởng ưu đãi thì không cần tính ưu đãi để so sánh, xếp hạng.</p> <p>c) Nhà thầu phải chứng minh nhà thầu, dịch vụ do nhà thầu chào thầu thuộc đối tượng được hưởng ưu đãi theo quy định tại khoản 1 Điều 10 của Luật Đấu thầu.</p> <p>28.2. Sản phẩm đổi mới sáng tạo quy định tại khoản 4 Điều 5 của Nghị định số 24/2024/NĐ-CP là dịch vụ phi tư vấn của doanh nghiệp khởi nghiệp sáng tạo trong nước được hưởng ưu đãi theo quy định tại E-BDL.</p> <p>28.3. Trường hợp sau khi đánh giá, có nhiều nhà thầu được đánh giá tốt nhất, ngang nhau thì xử lý theo thứ tự ưu tiên như sau cho đến khi lựa chọn được nhà thầu trúng thầu:</p> <p>a) Trao thầu cho doanh nghiệp nhỏ và vừa do phụ nữ làm chủ theo quy định của pháp luật về hỗ trợ doanh nghiệp nhỏ và vừa (nếu có);</p> <p>b) Trao thầu cho nhà thầu có điểm kỹ thuật cao hơn hoặc có số tiêu chí đánh giá về kỹ thuật ở mức chấp nhận được ít hơn đối với trường hợp gói thầu áp dụng phương pháp giá thấp nhất; trao thầu cho nhà thầu có giá dự thầu trừ đi giá trị giảm giá (nếu có) thấp hơn đối với gói thầu áp dụng phương pháp giá đánh giá.</p> <p>c) Trao thầu cho nhà thầu có trụ sở chính ở địa phương nơi triển khai gói thầu;</p> <p>d) Trao thầu cho nhà thầu có sử dụng số lượng lao động là thương binh, người khuyết tật từ 25% trở lên có hợp đồng lao động với</p>

	<p>thời gian thực hiện hợp đồng từ 03 tháng trở lên, đến thời điểm đóng thầu vẫn còn hiệu lực;</p> <p>đ) Trao thầu cho nhà thầu có sử dụng số lượng lao động là dân tộc thiểu số từ 25% trở lên có hợp đồng lao động với thời gian thực hiện hợp đồng từ 03 tháng trở lên, đến thời điểm đóng thầu vẫn còn hiệu lực;</p> <p>e) Trao thầu cho nhà thầu có sử dụng số lượng lao động là nữ giới từ 25% trở lên có hợp đồng lao động với thời gian thực hiện hợp đồng từ 03 tháng trở lên, đến thời điểm đóng thầu vẫn còn hiệu lực;</p> <p>g) Cho phép các nhà thầu này chào lại giá dự thầu để lựa chọn nhà thầu có giá chào thấp nhất. Nhà thầu không được chào giá cao hơn giá nhà thầu đã chào trừ đi giá trị giảm giá (nếu có). Việc chào lại giá dự thầu thực hiện theo quy định tại điểm a khoản 8 Điều 131 của Nghị định số 24/2024/NĐ-CP;</p> <p>h) Mời các nhà thầu này tham gia chào giá trực tuyến theo quy trình rút gọn. Nhà thầu không được chào giá cao hơn giá nhà thầu đã chào trừ đi giá trị giảm giá (nếu có).</p> <p>28.4. Trường hợp thuộc đối tượng ưu đãi nêu tại Mục 28.2 và Mục 28.3 E-CDNT, nhà thầu phải đính kèm tài liệu chứng minh trong E-HSDT.</p> <p>28.5. Nhà thầu phải kê khai về dịch vụ được hưởng ưu đãi theo Mẫu số 12 Chương IV để làm cơ sở xem xét, đánh giá ưu đãi. Trường hợp nhà thầu không kê khai thì dịch vụ của nhà thầu được coi là không thuộc đối tượng được hưởng ưu đãi.</p> <p>28.6. Trường hợp dịch vụ do các nhà thầu chào đều không thuộc đối tượng được hưởng ưu đãi thì không tiến hành đánh giá và xác định giá trị ưu đãi.</p> <p>28.7. Nhà thầu phải đính kèm tài liệu để chứng minh dịch vụ do nhà thầu chào thuộc đối tượng được hưởng ưu đãi.</p>
<p>29. Đánh giá HSDT</p>	<p>29.1. Bên mời thầu áp dụng phương pháp đánh giá theo quy định tại BDL để đánh giá HSDT.</p> <p>29.2. Căn cứ vào HSDT của các nhà thầu đã nộp và phương pháp đánh giá HSDT tại Mục 29.1 CDNT, Bên mời thầu đánh giá HSDT theo các bước như sau:</p> <p>a) Bước 1: Kiểm tra và đánh giá tính hợp lệ theo quy định tại Mục 1 Chương III:</p> <p>- Bên mời thầu căn cứ vào thông tin nhà thầu kê khai trong HSDT để kiểm tra và đánh giá tư cách hợp lệ trên cơ sở cam kết của nhà thầu trong HSDT. Trường hợp tổ chuyên gia phát hiện nhà thầu cam kết không trung thực dẫn đến làm sai lệch kết quả lựa chọn nhà thầu thì nhà thầu sẽ bị coi là có hành vi gian lận trong đấu thầu.</p>

- Tổ chuyên gia kiểm tra và đánh giá tính hợp lệ của bảo đảm dự thầu, thỏa thuận liên danh (đối với trường hợp liên danh).

- Nhà thầu được đánh giá là đạt ở tất cả nội dung về tính hợp lệ thì được chuyển sang đánh giá về năng lực, kinh nghiệm.

b) Bước 2: Đánh giá về năng lực và kinh nghiệm theo quy định tại Mục 2 Chương III:

- Bên mời thầu căn cứ vào thông tin nhà thầu kê khai trong HSDT để đánh giá: Lịch sử hoàn thành hợp đồng, thực hiện nghĩa vụ thuế, doanh thu bình quân hằng năm trên cơ sở thông tin kê khai trong HSDT.

- Đối với nội dung đánh giá về hợp đồng tương tự, tổ chuyên gia căn cứ vào thông tin nhà thầu kê khai trong HSDT để đánh giá;

- Đối với các nội dung về nhân sự chủ chốt, thiết bị chủ yếu (nếu có), tổ chuyên gia đánh giá trên cơ sở thông tin kê khai của nhà thầu.

- Nhà thầu được đánh giá là đạt ở các nội dung về năng lực, kinh nghiệm thì được chuyển sang đánh giá về kỹ thuật.

c) Bước 3: Đánh giá về kỹ thuật theo quy định tại Mục 3 Chương III. Nhà thầu được đánh giá là đạt về kỹ thuật thì được chuyển sang đánh giá về tài chính.

d) Bước 4: Đánh giá về tài chính theo quy định tại Mục 4 Chương III.

đ) Bước 5: Sau khi đánh giá về tài chính, Bên mời thầu lập danh sách xếp hạng nhà thầu. Việc xếp hạng nhà thầu thực hiện theo quy định tại BDL. Trường hợp chỉ có một nhà thầu vượt qua bước đánh giá về tài chính thì không cần phải xếp hạng nhà thầu.

e) Nhà thầu xếp hạng thứ nhất được mời vào thương thảo hợp đồng theo quy định tại Mục 31 CDNT. Nhà thầu được mời vào thương thảo hợp đồng không đáp ứng quy định của HSMT thì mời nhà thầu xếp hạng tiếp theo vào thương thảo hợp đồng.

29.3. Nguyên tắc đánh giá HSDT:

a) Bên mời thầu đánh giá trực tiếp trên cơ sở HSDT nhà thầu đã nộp. Trường hợp các thông tin mà nhà thầu cam kết, kê khai trong HSDT không trung thực dẫn đến làm sai lệch kết quả đánh giá HSDT của nhà thầu thì nhà thầu sẽ bị coi là có hành vi gian lận;

b) Trường hợp có sự không thống nhất giữa thông tin về hợp đồng tương tự và tài liệu chứng minh các thông tin về hợp đồng đó thì Bên mời thầu yêu cầu nhà thầu làm rõ HSDT. Trường hợp các hợp đồng mà nhà thầu kê khai, đính kèm trong HSDT không đáp ứng yêu cầu của HSMT hoặc nhà thầu không kê khai, kê khai không đầy đủ hợp đồng tương tự, Bên mời thầu yêu cầu nhà thầu làm rõ, bổ sung hợp đồng khác để đáp ứng yêu cầu của HSMT trong một khoảng thời gian phù hợp nhưng không ít hơn 03 ngày

	<p>làm việc. Trường hợp nhà thầu không có hợp đồng đáp ứng yêu cầu của HSMT thì nhà thầu bị loại;</p> <p>c) Trường hợp nhân sự chủ chốt, thiết bị chủ yếu (nếu có) mà nhà thầu đề xuất trong HSDT không đáp ứng yêu cầu, Bên mời thầu cho phép nhà thầu bổ sung, thay thế. Nhà thầu chỉ được phép bổ sung, thay thế một lần đối với từng vị trí nhân sự, thiết bị trong một khoảng thời gian phù hợp nhưng không ít hơn 03 ngày làm việc. Trường hợp nhà thầu không có nhân sự, thiết bị thay thế đáp ứng yêu cầu của HSMT thì nhà thầu bị loại. Trong mọi trường hợp, nếu nhà thầu kê khai nhân sự, thiết bị không trung thực thì nhà thầu không được thay thế nhân sự, thiết bị khác, HSDT của nhà thầu bị loại và nhà thầu sẽ bị coi là gian lận theo quy định tại Mục 4 CDNT và bị xử lý theo quy định.</p> <p>d) Đối với các nội dung ngoài các nội dung nêu tại các điểm a, b, và c khoản này, trường hợp có sự không thống nhất giữa thông tin bản gốc HSDT và bản copy HSDT thì thông tin bản gốc HSDT là cơ sở để xem xét, đánh giá;</p>
<p>30. Thương thảo hợp đồng</p>	<p>30.1. Việc thương thảo hợp đồng phải dựa trên các cơ sở sau đây:</p> <p>a) Báo cáo đánh giá HSDT;</p> <p>b) HSDT và các tài liệu làm rõ HSDT (nếu có) của nhà thầu;</p> <p>c) HSMT bao gồm điều kiện chung, điều kiện cụ thể của hợp đồng và các tài liệu làm rõ, sửa đổi HSMT (nếu có).</p> <p>30.2. Nguyên tắc thương thảo hợp đồng:</p> <p>a) Không tiến hành thương thảo đối với các nội dung mà nhà thầu đã chào thầu theo đúng yêu cầu của HSMT;</p> <p>b) Việc thương thảo hợp đồng không được làm thay đổi đơn giá dự thầu của nhà thầu;</p> <p>30.3. Nội dung thương thảo hợp đồng:</p> <p>a) Thương thảo về những nội dung chưa đủ chi tiết, chưa rõ hoặc chưa phù hợp, chưa thống nhất giữa HSMT và HSDT, giữa các nội dung khác nhau trong HSDT có thể dẫn đến các phát sinh, tranh chấp hoặc ảnh hưởng đến trách nhiệm của các bên trong quá trình thực hiện hợp đồng;</p> <p>b) Thương thảo về các vấn đề phát sinh trong quá trình lựa chọn nhà thầu (nếu có) nhằm mục tiêu hoàn thiện các nội dung chi tiết của gói thầu;</p> <p>c) Thương thảo về các sai sót không nghiêm trọng quy định tại Mục 26 CDNT;</p> <p>d) Trong quá trình thương thảo, nhà thầu không được thay đổi nhân sự chủ chốt (nhân sự đã đề xuất trong HSDT hoặc nhân sự đã được thay thế trước khi thương thảo hợp đồng), trừ trường hợp</p>

	<p>do thời gian đánh giá HSDT kéo dài hơn so với quy định hoặc vì lý do bất khả kháng mà các vị trí nhân sự chủ chốt do nhà thầu đã đề xuất không thể tham gia thực hiện hợp đồng. Trong trường hợp đó, nhà thầu được quyền thay đổi nhân sự khác nhưng phải bảo đảm nhân sự dự kiến thay thế có trình độ, kinh nghiệm, năng lực tương đương hoặc cao hơn với nhân sự đã đề xuất và nhà thầu không được thay đổi giá dự thầu.</p> <p>đ) Thương thảo về các nội dung cần thiết khác.</p> <p>30.4. Trong quá trình thương thảo hợp đồng, các bên tham gia thương thảo tiến hành hoàn thiện dự thảo văn bản hợp đồng; phụ lục hợp đồng gồm danh mục chi tiết về phạm vi công việc, biểu giá, tiến độ thực hiện (nếu có).</p> <p>30.5. Trong quá trình thương thảo hợp đồng, các bên tham gia thương thảo tiến hành hoàn thiện dự thảo văn bản hợp đồng; phụ lục hợp đồng gồm danh mục chi tiết về phạm vi cung cấp, bảng giá, tiến độ thực hiện.</p> <p>30.6. Trường hợp thương thảo không thành công, Bên mời thầu báo cáo Chủ đầu tư xem xét, quyết định mời nhà thầu xếp hạng tiếp theo vào thương thảo; trường hợp thương thảo với các nhà thầu xếp hạng tiếp theo không thành công thì Bên mời thầu báo cáo Chủ đầu tư xem xét, quyết định hủy thầu theo quy định tại điểm a Mục 31.1 CDNT.</p>
<p>31. Điều kiện xét duyệt trúng thầu</p>	<p>Nhà thầu được xem xét, đề nghị trúng thầu khi đáp ứng đủ các điều kiện sau đây:</p> <p>31.1. Có HSDT hợp lệ theo quy định tại Mục 1 Chương III;</p> <p>31.2. Có năng lực và kinh nghiệm đáp ứng yêu cầu theo quy định tại Mục 2 Chương III;</p> <p>31.3. Có đề xuất về kỹ thuật đáp ứng yêu cầu theo quy định tại Mục 3 Chương III;</p> <p>31.4. Có sai lệch thiếu không quá 10% giá dự thầu;</p> <p>31.5. Đáp ứng điều kiện theo quy định tại BDL;</p> <p>31.6. Có giá đề nghị trúng thầu (đã bao gồm thuế, phí, lệ phí (nếu có)) không vượt giá gói thầu được phê duyệt. Trường hợp dự toán của gói thầu được phê duyệt thấp hơn hoặc cao hơn giá gói thầu được phê duyệt thì dự toán này sẽ thay thế giá gói thầu để làm cơ sở xét duyệt trúng thầu.</p>
<p>32. Hủy thầu</p>	<p>32.1. Các trường hợp hủy thầu bao gồm:</p> <p>a) Tất cả HSDT không đáp ứng được các yêu cầu của HSMT;</p> <p>b) Thay đổi mục tiêu, phạm vi mua sắm làm thay đổi khối lượng công việc, tiêu chí đánh giá đã ghi trong HSMT theo quyết định của Chủ đầu tư.</p>

	<p>c) HSMT không tuân thủ quy định của pháp luật về đấu thầu hoặc quy định khác của pháp luật có liên quan dẫn đến nhà thầu được lựa chọn không đáp ứng yêu cầu để thực hiện gói thầu có liên quan dẫn đến nhà thầu được lựa chọn không đáp ứng yêu cầu để thực hiện gói thầu;</p> <p>d) Nhà thầu trúng thầu thực hiện hành vi bị cấm quy định tại mục 4 - CDNT;</p> <p>đ) Tổ chức, cá nhân khác ngoài nhà thầu trúng thầu thực hiện hành vi bị cấm quy định tại mục 4 - CDNT dẫn đến sai lệch kết quả lựa chọn nhà thầu.</p> <p>32.2. Tổ chức, cá nhân vi phạm quy định pháp luật về đấu thầu dẫn đến hủy thầu theo quy định tại các điểm c, d và đ Mục 32.1 CDNT phải đền bù chi phí cho các bên liên quan và bị xử lý theo quy định của pháp luật.</p> <p>32.3. Trường hợp hủy thầu theo quy định tại Mục 32.1 CDNT, trong thời hạn 05 ngày làm việc, Chủ đầu tư, Bên mời thầu phải hoàn trả hoặc giải toả bảo đảm dự thầu cho nhà thầu đã nộp bản gốc bảo đảm dự thầu, trừ trường hợp nhà thầu vi phạm quy định tại điểm d và điểm đ Mục 32.1 CDNT.</p>
<p>33. Thông báo kết quả lựa chọn nhà thầu</p>	<p>33.1. Trong thời hạn 05 ngày làm việc, kể từ ngày phê duyệt kết quả lựa chọn nhà thầu, Chủ đầu tư phải gửi văn bản thông báo kết quả lựa chọn nhà thầu cho các nhà thầu tham dự thầu theo đường bưu điện, fax. Nội dung thông báo kết quả lựa chọn nhà thầu như sau:</p> <p>a) Thông tin về gói thầu:</p> <ul style="list-style-type: none"> - Số TBMT; - Tên gói thầu; - Giá gói thầu hoặc dự toán được duyệt (nếu có); - Tên Chủ đầu tư; - Hình thức lựa chọn nhà thầu; - Loại hợp đồng; - Thời gian thực hiện gói thầu; <p>b) Thông tin về nhà thầu trúng thầu:</p> <ul style="list-style-type: none"> - Mã số thuế; - Tên nhà thầu; - Giá dự thầu; - Giá dự thầu sau giảm giá (nếu có); - Điểm kỹ thuật (nếu có); - Giá đánh giá (nếu có);

	<ul style="list-style-type: none"> - Giá trúng thầu; - Thời gian thực hiện gói thầu; - Thời gian thực hiện hợp đồng. <p>c) Danh sách nhà thầu không được lựa chọn và tóm tắt về lý do không được lựa chọn của từng nhà thầu.</p> <p>33.2. Trường hợp hủy thầu theo quy định tại điểm a Mục 32.1 CDNT, trong thông báo kết quả lựa chọn nhà thầu và trên Hệ thống phải nêu rõ lý do hủy thầu.</p>
<p>34. Thay đổi khối lượng dịch vụ</p>	<p>34.1. Vào thời điểm trao hợp đồng, Bên mời thầu có quyền tăng hoặc giảm khối lượng dịch vụ nêu trong Chương IV với điều kiện sự thay đổi đó không vượt quá tỷ lệ quy định tại BDL và không có bất kỳ thay đổi nào về đơn giá hay các điều kiện, điều khoản khác của HSDT và HSMT. Tỷ lệ tăng, giảm khối lượng không vượt quá 10%.</p> <p>34.2. Tùy chọn mua thêm:</p> <p>Trước khi hợp đồng hết hiệu lực, Chủ đầu tư có quyền mua bổ sung khối lượng dịch vụ của gói thầu ngoài khối lượng nêu trong Chương IV với điều kiện không vượt quá tỷ lệ quy định tại BDL.</p>
<p>35. Thông báo chấp thuận HSDT và trao hợp đồng</p>	<p>Sau khi Chủ đầu tư gửi văn bản thông báo kết quả lựa chọn nhà thầu, Bên mời thầu gửi văn bản chấp thuận HSDT và trao hợp đồng, bao gồm cả yêu cầu về biện pháp bảo đảm thực hiện hợp đồng, thời gian hoàn thiện, ký kết hợp đồng theo mẫu quy định tại Phần 3 cho nhà thầu trúng thầu. Thông báo chấp thuận HSDT và thông báo trao hợp đồng là một phần của hồ sơ hợp đồng. Trường hợp nhà thầu trúng thầu không hoàn thiện, ký kết hợp đồng hoặc không nộp bảo đảm thực hiện hợp đồng theo thời hạn nêu trong thông báo chấp thuận HSDT và trao hợp đồng thì nhà thầu sẽ bị loại và không được hoàn trả giá trị bảo đảm dự thầu theo quy định tại điểm b Mục 18.5 CDNT. Thời hạn nêu trong thông báo chấp thuận HSDT được tính kể từ ngày Bên mời thầu gửi thông báo chấp thuận này cho nhà thầu trúng thầu.</p>
<p>36. Điều kiện ký kết hợp đồng</p>	<p>36.1. Tại thời điểm ký kết hợp đồng, HSDT của nhà thầu được lựa chọn còn hiệu lực.</p> <p>36.2. Tại thời điểm ký kết hợp đồng, nhà thầu được lựa chọn phải bảo đảm đáp ứng yêu cầu về năng lực kỹ thuật, tài chính để thực hiện gói thầu theo yêu cầu của HSMT. Trường hợp thực tế nhà thầu không còn đáp ứng cơ bản yêu cầu về năng lực, kinh nghiệm theo quy định nêu trong HSMT thì Chủ đầu tư sẽ từ chối ký kết hợp đồng với nhà thầu. Chủ đầu tư sẽ hủy quyết định phê duyệt kết quả lựa chọn nhà thầu, thông báo chấp thuận HSDT và trao hợp đồng trước đó và mời nhà thầu xếp hạng tiếp theo vào thương thảo hợp đồng.</p>

	36.3. Chủ đầu tư phải bảo đảm các điều kiện về vốn tạm ứng, vốn thanh toán và các điều kiện cần thiết khác để triển khai thực hiện gói thầu theo đúng tiến độ.
37. Bảo đảm thực hiện hợp đồng	<p>37.1. Trước khi ký kết hợp đồng hoặc trước thời điểm hợp đồng có hiệu lực, nhà thầu trúng thầu phải thực hiện biện pháp bảo đảm thực hiện hợp đồng theo quy định tại Phần 3. Trường hợp áp dụng bảo lãnh thực hiện hợp đồng phải sử dụng mẫu tại Phần 3 hoặc một mẫu khác được Chủ đầu tư chấp thuận.</p> <p>37.2. Nhà thầu không được hoàn trả bảo đảm thực hiện hợp đồng trong trường hợp sau đây:</p> <ul style="list-style-type: none"> a) Từ chối thực hiện hợp đồng khi hợp đồng có hiệu lực; b) Vi phạm thỏa thuận trong hợp đồng; c) Thực hiện hợp đồng chậm tiến độ do lỗi của mình nhưng từ chối gia hạn hiệu lực của bảo đảm thực hiện hợp đồng.
38. Giải quyết kiến nghị trong đấu thầu	<p>38.1. Khi thấy quyền và lợi ích hợp pháp bị ảnh hưởng, nhà thầu, cơ quan, tổ chức được kiến nghị người có thẩm quyền, chủ đầu tư xem xét lại các vấn đề trong quá trình lựa chọn nhà thầu, kết quả lựa chọn nhà thầu theo quy định của Bên mời thầu.</p> <p>38.2. Trường hợp kiến nghị lên Người có thẩm quyền, nhà thầu gửi kiến nghị theo địa chỉ quy định tại BDL.</p>
39. Giám sát quá trình lựa chọn nhà thầu	Khi phát hiện hành vi, nội dung không phù hợp quy định của pháp luật đấu thầu, nhà thầu có trách nhiệm thông báo cho tổ chức, cá nhân thực hiện nhiệm vụ giám sát theo quy định tại BDL.

Chương II. BẢNG DỮ LIỆU ĐẦU THẦU

CDNT 1.1	Tên Chủ đầu tư: Liên doanh Việt - Nga Vietsovpetro
CDNT 1.2	Tên gói thầu: DVN-DV-4745/25-KT-DA-TTH Tên dự án: Vận hành và bảo dưỡng FPSO cho Hoàng Long JOC năm 2025
CDNT 3	Nguồn vốn (hoặc phương thức thu xếp vốn): Dịch vụ ngoài
CDNT 5.1 (d)	<p>Bảo đảm cạnh tranh trong đấu thầu theo quy định như sau:</p> <ul style="list-style-type: none"> - Nhà thầu tham dự thầu không có cổ phần hoặc vốn góp trên 30% với: Chủ đầu tư / Bên mời thầu: Liên doanh Việt - Nga Vietsovpetro Địa chỉ: 105 Lê Lợi, Phường Vũng Tàu, Thành phố Hồ Chí Minh <p>trừ trường hợp nhà thầu là công ty thành viên, công ty con của tập đoàn, tổng công ty nhà nước có ngành, nghề sản xuất, kinh doanh chính phù hợp với tính chất gói thầu của tập đoàn, tổng công ty nhà nước đó.</p> <ul style="list-style-type: none"> - Nhà thầu tham dự thầu không có cổ phần hoặc vốn góp với các nhà thầu tư vấn; không cùng có cổ phần hoặc vốn góp trên 20% của một tổ chức, cá nhân khác với từng bên, cụ thể như sau: <ul style="list-style-type: none"> + Tư vấn lập, thẩm tra thiết kế kỹ thuật, thiết kế bản vẽ thi công, dự toán, thiết kế kỹ thuật tổng thể: Không áp dụng; + Tư vấn thẩm định giá: Không áp dụng; + Tư vấn giám sát thực hiện hợp đồng, kiểm định: Không áp dụng; + Tư vấn lập, thẩm định HSMT: Không áp dụng; + Tư vấn đánh giá HSDT: Không áp dụng; + Tư vấn thẩm định kết quả lựa chọn nhà thầu: Không áp dụng; + Tư vấn quản lý dự án, quản lý hợp đồng, tư vấn khác mà các dịch vụ tư vấn này có phần công việc liên quan trực tiếp tới gói thầu: Không áp dụng; <p>Nhà thầu tham dự thầu không cùng thuộc một cơ quan hoặc tổ chức trực tiếp quản lý với nhà thầu tư vấn (đã nêu trên)*.</p> <ul style="list-style-type: none"> - Đơn vị sự nghiệp công lập và chủ đầu tư, bên mời thầu có cùng một cơ quan trực tiếp quản lý, góp vốn khi tham dự thầu các gói thầu của nhau không phải đáp ứng quy định độc lập về pháp lý và độc lập về tài chính giữa nhà thầu với chủ đầu tư, bên mời thầu. - Đơn vị sự nghiệp công lập và doanh nghiệp có cùng một cơ quan trực tiếp quản lý, góp vốn khi tham dự thầu các gói thầu của nhau không phải đáp ứng quy định độc lập về pháp lý và độc lập về tài chính giữa nhà thầu với chủ đầu tư, bên mời thầu. <p>Tỷ lệ cổ phần, vốn góp giữa các bên được xác định tại thời điểm đóng</p>

	<p>thầu và theo tỷ lệ ghi trong giấy chứng nhận đăng ký doanh nghiệp, quyết định thành lập, các giấy tờ khác có giá trị tương đương.</p> <p>Trường hợp nhà thầu tham dự thầu với tư cách liên danh hoặc nhà thầu tư vấn được lựa chọn với tư cách liên danh, tỷ lệ sở hữu vốn của tổ chức, cá nhân khác trong liên danh được xác định theo công thức sau:</p> $\text{Tỷ lệ sở hữu vốn} = \sum_{i=1}^n X_i \times Y_i$ <p>Trong đó:</p> <p>X_i: Tỷ lệ sở hữu vốn của tổ chức, cá nhân khác trong thành viên liên danh thứ i;</p> <p>Y_i: Tỷ lệ phần trăm (%) khối lượng công việc của thành viên liên danh thứ i trong thỏa thuận liên danh;</p> <p>n: Số thành viên tham gia trong liên danh.</p> <p>(*)Chỉ đánh giá nội dung này đối với nhà thầu là đơn vị sự nghiệp.</p>
CDNT 7.1	Việc sửa đổi HSMT trong thời gian tối thiểu 03 ngày làm việc trước ngày có thời điểm đóng thầu.
CDNT 7.2	<p>Nhà thầu phải gửi đề nghị làm rõ HSMT đến Bên mời thầu trong khoảng thời gian tối thiểu 03 ngày làm việc trước ngày có thời điểm đóng thầu.</p> <p>Bên mời thầu thực hiện làm rõ trong khoảng thời gian tối thiểu 02 ngày làm việc trước ngày có thời điểm đóng thầu.</p>
CDNT 7.3	Hội nghị tiền đấu thầu: Không
CDNT 8	<p>Chi phí mua HSMT: giá bán HSMT bằng 500.000 VND (Năm trăm nghìn đồng)</p> <p>Hình thức thanh toán: chuyển khoản vào tài khoản của Vietsovpetro như sau:</p> <p>008.100.000001.1</p> <p>Tên người thụ hưởng: Liên doanh Việt Nga Vietsovpetro.</p> <p>Tại Ngân hàng Vietcombank, chi nhánh Vũng Tàu</p> <p>Nội dung chuyển khoản: Tên nhà thầu, nộp tiền mua HSMT gói thầu số DVN-DV-4745/25-KT-DA-TTH</p>
CDNT 10.10	<p>Nhà thầu phải nộp cùng với HSDT các tài liệu sau đây:</p> <ul style="list-style-type: none"> - Đơn dự thầu. - Bảo đảm dự thầu: (chi tiết tại Mục 18 CDNT). - Toàn bộ hồ sơ pháp lý: Giấy chứng nhận đăng ký doanh nghiệp, quyết định thành lập hoặc tài liệu có giá trị tương đương do cơ quan có thẩm quyền của nước mà nhà thầu đang hoạt động cấp (<i>yêu cầu</i>)

	<p><i>bản sao được chứng thực hợp lệ của văn phòng công chứng hợp pháp tại Việt Nam);</i></p> <ul style="list-style-type: none"> - Thỏa thuận liên danh theo mẫu (nếu có); - Tài liệu chứng minh tư cách hợp lệ của nhà thầu theo quy định; Tài liệu chứng minh tư cách hợp lệ của người ký đơn dự thầu theo quy định (<i>bao gồm tất cả các thành viên liên danh nếu có</i>); Cơ cấu tổ chức của nhà thầu ... - Tài liệu chứng minh năng lực và kinh nghiệm của nhà thầu theo quy định: các Báo cáo tài chính 03 năm gần nhất, Hợp đồng tương tự và các Biên bản nghiệm thu hoàn thành, Bảng xác nhận khối lượng hoàn thành, Biên bản thanh quyết toán hợp đồng, Hóa đơn GTGT ... - Toàn bộ phần Hồ sơ đề xuất kỹ thuật: Cơ cấu tổ chức và kinh nghiệm của nhà thầu; Danh sách chuyên gia, Lý lịch chuyên gia, tất cả các bằng cấp chứng chỉ cần thiết có liên quan, Giải pháp và phương pháp luận tổng quát, Kế hoạch thực hiện chi tiết, Tiến độ thực hiện công việc ... - Catalog hàng hóa, dịch vụ ... - Các tài liệu có liên quan khác (nếu có) ... để cấu thành 01 HSDT hoàn chỉnh.
CDNT 12.1	<p>Phương án kỹ thuật thay thế:</p> <p>Nhà thầu chào thầu theo quy định của Yêu cầu kỹ thuật và Tiêu chí đánh giá kỹ thuật nêu tại Phần 4. CÁC PHỤ LỤC của HSMT.</p>
CDNT 13.5	<p>Nhà thầu điền đơn giá, thành tiền cho tất cả các hạng mục công việc. Giá chào bao gồm các chi phí cần thiết để thực hiện gói thầu, trong đó bao gồm các chi phí thuế, phí, lệ phí, chi phí dự phòng (nếu có). Khi tham dự thầu, nhà thầu phải chịu trách nhiệm tìm hiểu, tính toán và chào đầy đủ các loại thuế, phí, lệ phí (nếu có) theo thuế suất, mức phí, lệ phí tại thời điểm 28 ngày trước ngày có thời điểm đóng thầu theo quy định.</p>
CDNT 17.1	<p>Thời hạn hiệu lực của HSDT là: ≥ 90 ngày, kể từ ngày có thời điểm đóng thầu.</p>
CDNT 18.1	<p>Thể thức bảo lãnh dự thầu:</p> <p>Các hình thức lập bảo lãnh dự thầu nhà thầu xem hướng dẫn tại mục 18 Chương I của HSMT, trong trường hợp số tiền bảo đảm dự thầu nhỏ hơn 50 triệu đồng nhà thầu thực hiện theo hướng dẫn nêu tại mục 18.7 Chương I của HSMT.</p>
CDNT 18.2	<p>Nội dung bảo đảm dự thầu:</p> <ul style="list-style-type: none"> - Giá trị bảo đảm dự thầu: 1.900.000 VND - Thời gian có hiệu lực của bảo đảm dự thầu: ≥ 120 ngày, kể từ ngày có thời điểm đóng thầu.

	<p>Số tài khoản của Vietsovpetro trong trường hợp thực hiện bảo đảm dự thầu theo hình thức đặt cọc/chuyển khoản:</p> <ul style="list-style-type: none"> - Số tài khoản: 008.100.000001.1 - Tên người thụ hưởng: Liên doanh Việt Nga Vietsovpetro. - Tại Ngân hàng Vietcombank, chi nhánh Vũng Tàu. - Nội dung trên chuyển tiền: “XNKT-Công ty..... nộp BLDT gói thầu số DVN-DV-4745/25-KT-DA-TTH”. <p>(trong trường hợp nhà thầu không ghi đúng nội dung chuyển khoản, bên mời thầu không xác nhận đảm bảo tính hợp lý, hợp lệ cho các khoản này)</p> <p>Hình thức bảo đảm dự thầu: Theo hướng dẫn tại mục 18 Chương I và CDNT 18.2 Chương II.</p> <p><i>Lưu ý: Nhà thầu thực hiện biện pháp bảo đảm dự thầu bằng hình thức chuyển khoản phải lập cam kết theo đúng mẫu 4C tại Chương IV) của HSMT.</i></p>
CDNT 18.4	Thời gian hoàn trả hoặc giải tỏa bảo đảm dự thầu đối với nhà thầu không được lựa chọn: 14 ngày, kể từ ngày kết quả lựa chọn nhà thầu được phê duyệt.
CDNT 19.1	Thời điểm đóng thầu là: 09 giờ 00 phút, ngày 25 tháng 12 năm 2025.
CDNT 19.2	<p>Địa chỉ của Bên mời thầu (sử dụng để nộp HSDT): Liên doanh Việt-Nga Vietsovpetro.</p> <p>Nơi nhận:</p> <ul style="list-style-type: none"> - Số nhà/số tầng/số phòng: Phòng Thương Mại, tầng 4 Tòa nhà làm việc Xí nghiệp Khai Thác Dầu Khí - Tên đường, phố: Số 15 Lê Quang Định, Phường Rạch Dừa - Thành phố: Hồ Chí Minh. - Mã bưu điện: 0254.
CDNT 20.1	<p>Số lượng HSDT phải nộp:</p> <p>HSDT kỹ thuật: 01 bản gốc và 01 bản chụp.</p> <p>HSDT thương mại: 01 bản gốc.</p> <ul style="list-style-type: none"> - File mềm (soft file “excel/word”) chứa copy nội dung Bảng giá chào thầu theo các mẫu quy định ghi trong 01 ổ USB kèm theo/hoặc gửi các file tới email ...@vietsov.com.vn sau thời điểm đóng thầu. <p>Trường hợp sửa đổi, thay thế HSDT hoặc đề xuất phương án kỹ thuật thay thế thì nhà thầu phải nộp các bản chụp hồ sơ sửa đổi, thay thế, phương án kỹ thuật thay thế với số lượng bằng số lượng bản chụp HSDT.</p>
CDNT 21.1	Việc mở thầu sẽ được tiến hành công khai vào lúc: 09 giờ 30 phút, ngày 25 tháng 12 năm 2025, tại địa điểm mở thầu theo địa chỉ như sau:

	<ul style="list-style-type: none"> - Số nhà/số tầng/số phòng: Phòng Thương Mại, tầng 4 Tòa nhà làm việc Xí nghiệp Khai Thác Dầu Khí - Tên đường, phố: Số 15 Lê Quang Định, Phường Rạch Dừa - Thành phố: Hồ Chí Minh
CDNT 23.4	Nhà thầu được tự gửi tài liệu đến bên mời thầu để làm rõ về tư cách hợp lệ, năng lực và kinh nghiệm của mình trong vòng 03 ngày, kể từ ngày có thời điểm đóng thầu.
CDNT 27.2	Giá trị tối đa dành cho nhà thầu phụ: 0% giá dự thầu của nhà thầu
CDNT 29.1	<p>Phương pháp đánh giá HSDT là:</p> <ul style="list-style-type: none"> - Đánh giá về năng lực và kinh nghiệm: Đạt/Không đạt. - Đánh giá về kỹ thuật: XEM CHI TIẾT TIÊU CHÍ ĐÁNH GIÁ ĐÍNH KÈM tại Phần 4. Các Phụ lục. - Đánh giá về tài chính: Phương pháp giá thấp nhất (Xét trọn gói).
CDNT 29.2 (đ)	<p>Xếp hạng nhà thầu:</p> <ul style="list-style-type: none"> - Chọn phương pháp giá thấp nhất: “Nhà thầu có giá dự thầu sau sửa lỗi, hiệu chỉnh sai lệch (nếu có), trừ đi giá trị giảm giá (nếu có) thấp nhất được xếp hạng thứ nhất”.
CNDT 30	Thương thảo Hợp đồng: Có
CDNT 31.5	- Chọn phương pháp giá thấp nhất: “Nhà thầu có giá dự thầu sau sửa lỗi, hiệu chỉnh sai lệch (nếu có), trừ đi giá trị giảm giá (nếu có) thấp nhất”;
CDNT 34.1	<p>Tỷ lệ tăng khối lượng tối đa là: 0%;</p> <p>Tỷ lệ giảm khối lượng tối đa là: 0%.</p>
CDNT 34.2	<ul style="list-style-type: none"> - Tùy chọn mua thêm: Không áp dụng; - Tỷ lệ tùy chọn mua thêm tối đa là: 0%
CDNT 38.2	<ul style="list-style-type: none"> - Người có thẩm quyền: Ông Nguyễn Quốc Dũng - Giám đốc Xí nghiệp Khai Thác Dầu Khí thuộc Liên doanh Việt - Nga Vietsovetro + Địa chỉ: 15 Lê Quang Định, Phường Rạch Dừa, Thành phố Hồ Chí Minh + Điện thoại: 0254 - 3839871; Ext: 5608/ 5743 / Fax: 0254-3857499 + Email: bidning.pt@vietsov.com.vn - Bộ phận thường trực giúp việc Chủ tịch Hội đồng tư vấn: Không áp dụng
CDNT 39	Địa chỉ của tổ chức, cá nhân thực hiện nhiệm vụ giám sát: Không áp dụng

Chương III. TIÊU CHUẨN ĐÁNH GIÁ HSDT

Mục 1. Kiểm tra và đánh giá tính hợp lệ của HSDT

1.1. Kiểm tra HSDT:

- a) Kiểm tra số lượng bản gốc, bản chụp HSDT;
- b) Kiểm tra các thành phần của bản gốc HSDT, bao gồm hồ sơ về hành chính, pháp lý, hồ sơ về năng lực và kinh nghiệm, đề xuất về kỹ thuật của nhà thầu theo yêu cầu của HSMT, trong đó có: đơn dự thầu, thỏa thuận liên danh (nếu có), giấy ủy quyền ký đơn dự thầu (nếu có); bảo đảm dự thầu; tài liệu chứng minh tư cách hợp lệ; tài liệu chứng minh năng lực và kinh nghiệm; đề xuất về kỹ thuật; đề xuất về giá và các thành phần khác thuộc HSDT theo quy định tại Mục 11 CDNT;
- c) Kiểm tra sự thống nhất nội dung giữa bản gốc và bản chụp để phục vụ quá trình đánh giá chi tiết HSDT.

1.2 Đánh giá tính hợp lệ của HSDT:

HSDT của nhà thầu được đánh giá là hợp lệ khi đáp ứng đầy đủ các nội dung sau đây:

- a) Có bản gốc HSDT;
- b) Có đơn dự thầu được đại diện hợp pháp của nhà thầu ký tên, đóng dấu (nếu có) theo yêu cầu của HSMT. Đối với nhà thầu liên danh, đơn dự thầu phải do đại diện hợp pháp của từng thành viên liên danh ký tên, đóng dấu (nếu có) hoặc thành viên đứng đầu liên danh thay mặt liên danh ký đơn dự thầu theo thỏa thuận trong văn bản thỏa thuận liên danh. Trong thỏa thuận liên danh phải nêu rõ nội dung công việc cụ thể và ước tính giá trị tương ứng mà từng thành viên trong liên danh sẽ thực hiện theo Mẫu số 03 Chương IV. Việc phân chia công việc trong liên danh phải căn cứ các hạng mục nêu trong bảng giá dự thầu theo Mẫu số 11 Chương IV hoặc theo các công việc thuộc quá trình sản xuất hạng mục trong bảng giá dự thầu, không được phân chia các công việc không thuộc các hạng mục này.
- c) Giá dự thầu ghi trong đơn dự thầu phải cụ thể, cố định bằng số, bằng chữ và phải phù hợp với tổng giá dự thầu ghi trong bảng tổng hợp giá dự thầu, không đề xuất các giá dự thầu khác nhau hoặc có kèm theo điều kiện gây bất lợi cho Chủ đầu tư, Bên mời thầu;
- d) Thời hạn hiệu lực của HSDT đáp ứng yêu cầu theo quy định tại Mục 17.1 CDNT;
- đ) Có bảo đảm dự thầu không vi phạm một trong các trường hợp quy định tại Mục 18.3 CDNT. Thư bảo lãnh phải được đại diện hợp pháp của tổ chức tín dụng trong nước hoặc chi nhánh ngân hàng nước ngoài được thành lập theo pháp luật Việt Nam hoặc giấy chứng nhận bảo hiểm bảo lãnh phải được đại diện hợp pháp của doanh nghiệp bảo hiểm phi nhân thọ trong nước, chi nhánh doanh nghiệp bảo hiểm phi nhân thọ nước ngoài được thành lập theo pháp luật Việt Nam ký tên, đóng dấu (nếu có) với giá trị bảo lãnh, thời hạn có hiệu lực và đơn vị thụ hưởng theo yêu cầu của HSMT hoặc Thư bảo lãnh (*áp dụng trong trường hợp Đặt cọc/Chuyển khoản vào tài khoản của Vietsovpetro*) phải được đại diện hợp pháp của nhà thầu ký tên, đóng dấu. Thư bảo lãnh hoặc giấy chứng nhận bảo hiểm bảo lãnh hoặc Thư bảo lãnh (*áp dụng trong trường hợp Đặt cọc/Chuyển khoản vào tài khoản của Vietsovpetro*) không được ký trước khi Chủ đầu tư phát hành HSMT; không được kèm theo các điều kiện gây bất lợi cho Chủ đầu tư, Bên mời thầu (trong đó bao gồm việc không đáp ứng đủ các cam kết theo

quy định tại Mẫu số 4A, Mẫu số 4B, Mẫu số 4C Chương IV). Đối với nhà thầu liên danh, các thành viên liên danh phải sử dụng cùng thể thức bảo lãnh dự thầu.

e) Không có tên trong hai hoặc nhiều HSDT với tư cách là nhà thầu chính (nhà thầu độc lập hoặc thành viên trong liên danh) đối với cùng một gói thầu;

g) Nhà thầu bảo đảm tư cách hợp lệ theo quy định tại Mục 5 CDNT.

Nhà thầu có HSDT hợp lệ được xem xét, đánh giá tiếp về năng lực và kinh nghiệm. Nhà thầu có HSDT không hợp lệ thì sẽ bị loại và không được xem xét đánh giá các nội dung tiếp theo.

Mục 2. Tiêu chuẩn đánh giá về năng lực và kinh nghiệm

2.1. Tiêu chuẩn đánh giá về năng lực và kinh nghiệm

Tiêu chuẩn đánh giá năng lực và kinh nghiệm thực hiện theo Bảng số 01 Chương này. Nhà thầu được đánh giá là đạt về năng lực và kinh nghiệm khi đáp ứng tất cả các tiêu chuẩn đánh giá. Năng lực và kinh nghiệm của nhà thầu phụ sẽ không được xem xét khi đánh giá HSDT của nhà thầu. Bản thân nhà thầu phải đáp ứng các tiêu chí đánh giá về năng lực và kinh nghiệm.

Trường hợp đồng tiền nêu trong các hợp đồng tương tự hoặc xác nhận thanh toán của Chủ đầu tư đối với những hợp đồng cung cấp dịch vụ phi tư vấn đã thực hiện hoặc tờ khai nộp thuế hoặc các tài liệu liên quan chứng minh năng lực, kinh nghiệm của nhà thầu không phải VND thì khi lập HSDT, nhà thầu phải quy đổi về VND nêu tại HSMT để làm cơ sở đánh giá HSDT. Việc quy đổi được áp dụng tỷ giá quy đổi của Ngân hàng TMCP Ngoại thương Việt Nam tại ngày ký hợp đồng tương tự đó.

Trường hợp nhà thầu tham dự thầu là công ty mẹ (ví dụ như Tổng công ty) có huy động công ty con thực hiện một phần công việc của gói thầu thì nhà thầu phải kê khai cụ thể phân công việc dành cho các công ty con theo Mẫu số 09B Chương IV. Việc đánh giá kinh nghiệm thực hiện hợp đồng tương tự căn cứ vào giá trị, khối lượng công việc do công ty mẹ, công ty con đảm nhiệm trong gói thầu.

BẢNG TIÊU CHUẨN ĐÁNH GIÁ VỀ NĂNG LỰC VÀ KINH NGHIỆM

Các tiêu chí năng lực và kinh nghiệm			Các yêu cầu cần tuân thủ			Tài liệu cần nộp
TT	Mô tả	Yêu cầu	Nhà thầu độc lập	Nhà thầu liên danh		
				Tổng các thành viên liên danh	Từng thành viên liên danh	
1	Lịch sử không hoàn thành hợp đồng	Từ ngày 01 tháng 01 năm 2022 ⁽¹⁾ đến thời điểm đóng thầu, nhà thầu không có hợp đồng cung cấp dịch vụ phi tư vấn không hoàn thành do lỗi của nhà thầu ⁽²⁾ .	Phải thỏa mãn yêu cầu này	Không áp dụng	Phải thỏa mãn yêu cầu này	Mẫu số 07
2	Thực hiện nghĩa vụ thuế	Đã thực hiện nghĩa vụ kê khai thuế và nộp thuế ⁽³⁾ của năm tài chính gần nhất so với thời điểm đóng thầu.	Phải thỏa mãn yêu cầu này	Không áp dụng	Phải thỏa mãn yêu cầu này	Cam kết cùng với đơn dự thầu
3	Doanh thu bình quân hằng năm (không bao gồm thuế VAT)^{(4) (*)}	Doanh thu bình quân hằng năm (không bao gồm thuế VAT) của 03 ⁽⁵⁾ năm tài chính gần nhất so với thời điểm đóng thầu của nhà thầu có giá trị tối thiểu là 172.600.000 ⁽⁶⁾ VND. Giá trị tài sản ròng của nhà thầu trong năm tài chính gần nhất so với thời điểm đóng thầu phải dương. (Giá trị tài sản ròng = Tổng tài sản - Tổng nợ)	Phải thỏa mãn yêu cầu này	Phải thỏa mãn yêu cầu này	Không áp dụng	Mẫu số 08
4	Kinh nghiệm cụ thể trong thực hiện hợp đồng tương tự	Nhà thầu đã hoàn thành ⁽⁷⁾ tối thiểu 01 hợp đồng tương tự với tư cách là nhà thầu chính (độc lập hoặc thành viên liên danh) hoặc nhà thầu phụ ⁽⁸⁾ trong khoảng thời gian kể từ ngày 01 tháng 01 năm 2020 ⁽⁹⁾ đến thời điểm đóng	Phải thỏa mãn yêu cầu này	Phải thỏa mãn yêu cầu này	Phải thỏa mãn yêu cầu (tương đương với phần công việc đảm nhận)	Mẫu số 05

	thầu Trong đó: Hợp đồng tương tự là: + Thời gian của HĐTT: Yêu cầu cung cấp hợp đồng tương tự đã và đang thực hiện trong vòng 5 năm gần nhất. + Số lượng, tính chất của HĐTT đã hoàn thành: Yêu cầu tối thiểu 01 hợp đồng cung cấp dịch vụ có tính chất tương tự trong ngành công nghiệp Dầu khí hoặc các ngành công nghiệp khác. + Có quy mô (giá trị) tối thiểu: 38.000.000 VND + Mức độ hoàn thành HĐTT là Hợp đồng đã hoàn thành đến 80% giá trị hợp đồng. Yêu cầu nhà thầu cung cấp Biên bản nghiệm thu và Hóa đơn để chứng minh đã hoàn thành HĐTT theo tỉ lệ được quy định bên trên.				
--	--	--	--	--	--

() Đối với gói thầu cung cấp dịch vụ phi tư vấn không cần thiết yêu cầu về doanh thu thì bỏ nội dung này.*

*(**) Đối với gói thầu cung cấp dịch vụ phi tư vấn kèm cung cấp hàng hóa (tỉ trọng hàng hóa chiếm từ 50% gói thầu) thì yêu cầu tiêu chí đánh giá : giá trị Tài sản ròng phải dương trong năm tài chính gần nhất.*

Ghi chú:

(1) Ghi thời gian yêu cầu, thông thường từ 03 đến 05 năm trước năm có thời điểm đóng thầu. Ví dụ: từ ngày 01 tháng 01 năm 2019 đến thời điểm đóng thầu.

(2) Hợp đồng cung cấp dịch vụ phi tư vấn không hoàn thành do lỗi của nhà thầu bao gồm:

- Hợp đồng cung cấp dịch vụ phi tư vấn bị Chủ đầu tư kết luận nhà thầu không hoàn thành và nhà thầu không phản đối;

- Hợp đồng cung cấp dịch vụ phi tư vấn bị Chủ đầu tư kết luận nhà thầu không hoàn thành, không được nhà thầu chấp thuận nhưng đã được trọng tài hoặc Tòa án kết luận theo hướng bất lợi cho nhà thầu.

Các hợp đồng cung cấp dịch vụ phi tư vấn không hoàn thành không bao gồm các hợp đồng mà quyết định của Chủ đầu tư đã bị bác bỏ bằng cơ chế giải quyết tranh chấp. Việc xác định hợp đồng không hoàn thành phải dựa trên tất cả những thông tin về tranh chấp hoặc kiện tụng được giải quyết theo quy định của cơ chế giải quyết tranh chấp của hợp đồng tương ứng và khi mà nhà thầu đã hết tất cả các cơ hội có thể khiếu nại. Đối với các hợp đồng chậm tiến độ do lỗi của nhà thầu nhưng vẫn hoàn thành hợp đồng thì không được coi là hợp đồng không hoàn thành.

Đối với nhà thầu liên danh mà chỉ có một hoặc một số thành viên trong liên danh vi phạm và bị cấm tham gia hoạt động đấu thầu theo quy định tại khoản 1 Điều 125 của Nghị định số 24/2024/NĐ-CP thì thành viên liên danh còn lại không bị coi là không hoàn thành hợp đồng do lỗi của nhà thầu. Trường hợp một hoặc một số thành viên liên danh vi phạm hợp đồng, không còn năng lực để tiếp tục thực hiện hợp đồng, làm ảnh hưởng nghiêm trọng đến tiến độ, chất lượng, hiệu quả của gói thầu thì chỉ một hoặc một số thành viên liên danh vi phạm hợp đồng bị coi là không hoàn thành hợp đồng, thành viên còn lại không bị coi là không hoàn thành hợp đồng do lỗi của nhà thầu.

(3) Nhà thầu cung cấp tài liệu chứng minh đã thực hiện nghĩa vụ kê khai thuế và nộp thuế thu nhập doanh nghiệp (thuế thu nhập cá nhân đối với nhà thầu là hộ kinh doanh) của năm tài chính gần nhất so với thời điểm đóng thầu. Nghĩa vụ kê khai thuế và nộp thuế phải được thực hiện trước thời điểm đóng thầu. Nghĩa vụ nộp thuế là nộp thuế với giá trị thuế tương ứng với thuế suất, thu nhập chịu thuế, doanh thu tính thuế nhà thầu kê khai trên Hệ thống thuế điện tử (số thuế đã nộp tương ứng với số thuế phải nộp); trường hợp được chậm nộp thuế, miễn thuế, giảm thuế theo chính sách của Nhà nước thì thực hiện theo quy định này. Nhà thầu nộp các tài liệu như sau:

- Tờ khai thuế (hoặc thông báo nộp tiền của cơ quan thuế đối với hộ kinh doanh) và Giấy nộp tiền có xác nhận của cơ quan thuế được in từ Hệ thống thuế điện tử hoặc

- Tờ khai thuế (hoặc thông báo nộp tiền của cơ quan thuế đối với hộ kinh doanh) và xác nhận của cơ quan thuế về việc thực hiện nghĩa vụ thuế.

Trường hợp thời điểm đóng thầu sau ngày kết thúc năm tài chính của nhà thầu (năm Y) và trước hoặc trong ngày cuối cùng của tháng thứ 3 tính từ ngày kết thúc năm Y, yêu cầu đã thực hiện nghĩa vụ kê khai thuế và nộp thuế áp dụng đối với năm tài chính trước năm Y (năm Y-1)

(Ví dụ: Thời điểm đóng thầu là vào ngày 20/3/2024, năm tài chính của nhà thầu kết thúc vào ngày 31/12 thì nhà thầu phải chứng minh đã thực hiện nghĩa vụ kê khai thuế và nộp thuế của năm 2022).

(4) Ghi thời gian yêu cầu, thông thường từ 03 đến 05 năm trước năm có thời điểm đóng thầu. Trường hợp nhà thầu có số năm thành lập ít hơn số năm theo yêu cầu của E-HSMT thì doanh thu bình quân hằng năm (không bao gồm thuế VAT) được tính trên số năm mà nhà thầu thành lập. Trong trường hợp này, nếu doanh thu bình quân hằng năm (không bao gồm thuế VAT) của nhà thầu đáp ứng yêu cầu về giá trị của E-HSMT thì nhà thầu vẫn được đánh giá tiếp mà không bị loại.

Đối với nhà thầu là hộ kinh doanh, không bắt buộc phải nộp báo cáo tài chính nhưng nhà thầu phải cung cấp tài liệu chứng minh doanh thu tương ứng với nghĩa vụ thuế.

Trường hợp thời điểm đóng thầu sau ngày kết thúc năm tài chính của nhà thầu (năm Y) và trước hoặc trong ngày cuối cùng của tháng thứ 3 tính từ ngày kết thúc năm Y, yêu cầu về nộp báo cáo tài chính áp dụng đối với các năm trước của năm Y (năm Y-1; Y-2...).

Ví dụ 1: Thời điểm đóng thầu là vào ngày 20/3/2024, năm tài chính của nhà thầu kết thúc vào ngày 31/12 và E-HSMT yêu cầu nhà thầu nộp báo cáo tài chính của 03 năm gần nhất thì nhà thầu phải nộp báo cáo tài chính của các năm 2020, 2021, 2022).

Ví dụ 2: Doanh thu bình quân hằng năm (không bao gồm thuế VAT) của 03 năm tài chính gần nhất so với thời điểm đóng thầu. Trong trường hợp này, thời điểm đóng thầu là ngày 15/11/2024 thì nhà thầu phải nộp báo cáo tài chính của các năm 2021, 2022, 2023. Nhà thầu được thành lập vào năm 2022 nhưng doanh thu trung bình của năm 2022 và năm 2023 đáp ứng yêu cầu thì nhà thầu được tiếp tục đánh giá.

(6) (5) Cách tính toán thông thường về mức yêu cầu doanh thu bình quân hằng năm (không bao gồm thuế VAT):

a) Trường hợp thời gian thực hiện gói thầu từ 12 tháng trở lên thì cách tính doanh thu như sau:

Yêu cầu tối thiểu về mức doanh thu bình quân hằng năm (không bao gồm thuế VAT) = [(Giá gói thầu – giá trị thuế VAT)/thời gian thực hiện gói thầu theo năm] x k. Thông thường yêu cầu hệ số “k” trong công thức này là từ 1 đến 1,5.

b) Trường hợp thời gian thực hiện gói thầu dưới 12 tháng thì cách tính doanh thu như sau:

Yêu cầu tối thiểu về mức doanh thu bình quân hằng năm (không bao gồm thuế VAT) = (Giá gói thầu – giá trị thuế VAT) x k. Thông thường yêu cầu hệ số “k” trong công thức này là 1,0.

Đối với gói thầu bảo hiểm thì có thể đưa ra yêu cầu về doanh thu bình quân hằng năm cao hơn so với cách tính theo công thức nêu trên nhưng phải bảo đảm không được làm hạn chế sự tham gia của nhà thầu.

(6) Đối với các hợp đồng mà nhà thầu đã tham gia với tư cách là thành viên liên danh hoặc nhà thầu phụ thì chỉ tính giá trị phần việc do nhà thầu thực hiện.

(7) Đối với các hợp đồng mà Bên mời thầu, tổ chuyên gia có bằng chứng cho thấy nhà thầu đã thực hiện với tư cách nhà thầu phụ do được chuyển nhượng thầu bất hợp pháp, vi phạm quy định tại khoản 8 Điều 16 của Luật Đấu thầu thì hợp đồng này sẽ không được xem xét, đánh giá.

(8) Ghi thời gian yêu cầu, thông thường là từ 03 đến 05 năm trước năm có thời điểm đóng thầu. Ví dụ: từ ngày 01 tháng 01 năm 2019 đến thời điểm đóng thầu.

(9), (10) Hợp đồng tương tự:

Trường hợp gói thầu có nhiều hạng mục công việc thì phải ghi giá trị tương ứng của từng hạng mục công việc để làm cơ sở đánh giá kinh

nghiệm thực hiện hợp đồng tương tự của nhà thầu.

Trường hợp gói thầu bao gồm nhiều hạng mục công việc khác nhau thì tùy theo tính chất, quy mô gói thầu, Bên mời thầu đưa ra yêu cầu về quy mô tương tự trên cơ sở các hạng mục chính của gói thầu (phải nêu rõ các hạng mục chính) hoặc yêu cầu về quy mô tương tự trên cơ sở tất cả các hạng mục của gói thầu, trong đó ghi quy mô yêu cầu đối với mỗi hạng mục chính hoặc mỗi hạng mục công việc. Quy mô của hợp đồng tương tự thông thường khoảng 30% giá trị của gói thầu đang xét (hoặc 30% tổng giá trị của các hạng mục chính trong trường hợp gói thầu nhiều hạng mục công việc khác nhau và Bên mời thầu yêu cầu quy mô trên cơ sở các hạng mục chính của gói thầu); đối với các công việc đặc thù hoặc ở các địa phương mà năng lực của nhà thầu trên địa bàn còn hạn chế hoặc gói thầu cung cấp dịch vụ phi tư vấn có khối lượng mời thầu lớn thì có thể điều chỉnh giảm yêu cầu về quy mô của hợp đồng tương tự xuống trong khoảng 20% giá trị của gói thầu đang xét (hoặc 20% tổng giá trị của các hạng mục chính trong trường hợp gói thầu nhiều hạng mục công việc khác nhau và Bên mời thầu yêu cầu quy mô trên cơ sở các hạng mục chính của gói thầu).

Việc đánh giá về quy mô của hợp đồng tương tự căn cứ vào giá trị hoàn thành, được nghiệm thu như sau:

(i) Có ít nhất 01 hợp đồng hoàn thành cung cấp đầy đủ các hạng mục tương tự có giá trị đáp ứng tối thiểu là đáp ứng tối thiểu 30% giá trị của gói thầu đang xét (hoặc tổng giá trị của các hạng mục chính trong trường hợp gói thầu nhiều hạng mục công việc khác nhau và Bên mời thầu yêu cầu quy mô trên cơ sở các hạng mục chính của gói thầu), trong đó từng hạng mục tương tự trong hợp đồng không cần có giá trị đáp ứng 30% giá trị tương ứng của hạng mục đó trong gói thầu (hoặc giá trị tương ứng của từng hạng mục chính trong trường hợp gói thầu nhiều hạng mục công việc khác nhau và Bên mời thầu yêu cầu quy mô trên cơ sở các hạng mục chính của gói thầu); hoặc

(ii) Có các hạng mục công việc tương tự đã thực hiện trong các hợp đồng khác nhau (hợp đồng có thể đã hoàn thành hoặc đang thực hiện, chưa nghiệm thu, thanh lý) và bảo đảm tổng giá trị của từng hạng mục công việc tương tự đã thực hiện đáp ứng tối thiểu 30% giá trị của từng hạng mục công việc tương ứng trong gói thầu đang xét (hoặc giá trị của từng hạng mục chính tương ứng trong trường hợp gói thầu nhiều hạng mục công việc khác nhau và Bên mời thầu yêu cầu quy mô trên cơ sở các hạng mục chính của gói thầu) và tổng giá trị các hạng mục đã thực hiện phải đáp ứng tối thiểu 30% giá trị của gói thầu đang xét (hoặc tổng giá trị của các hạng mục chính trong trường hợp gói thầu nhiều hạng mục công việc khác nhau và Bên mời thầu yêu cầu quy mô trên cơ sở các hạng mục chính của gói thầu). Được cộng gộp giá trị của hạng mục tương tự trong các hợp đồng khác nhau để xác định tổng giá trị hạng mục tương tự đáp ứng yêu cầu mà không yêu cầu giá trị của hạng mục tương tự trong mỗi hợp đồng phải đáp ứng tối thiểu 30% giá trị hạng mục của gói thầu đang xét (hoặc giá trị của hạng mục chính trong trường hợp gói thầu nhiều hạng mục công việc khác nhau và Bên mời thầu yêu cầu quy mô trên cơ sở các hạng mục chính của gói thầu).

Trong đó:

+ Hạng mục công việc đã thực hiện là một phần hoặc toàn bộ khối lượng công việc trong hạng mục đã được nghiệm thu trong khoảng thời gian quy định mà không xét đến thời gian ký kết hợp đồng. Thời điểm xác nhận hạng mục công việc đã thực hiện để xác định hạng mục công việc tương tự là thời điểm nghiệm thu công việc, không căn cứ vào thời điểm ký kết hợp đồng.

+ Hợp đồng hoàn thành là hợp đồng có toàn bộ công việc đã được nghiệm thu hoặc hợp đồng đã được thanh lý. Thời điểm xác nhận hợp đồng hoàn thành để xác định hợp đồng tương tự là thời điểm nghiệm thu công việc, không căn cứ vào thời điểm ký kết hợp đồng.

Đối với gói thầu phi tư vấn có tính chất công việc lặp lại theo chu kỳ qua các năm dẫn đến thời gian thực hiện hợp đồng kéo dài thì giá trị hợp đồng tương tự được xác định khoảng 30% giá trị của phần công việc tính theo 01 chu kỳ (01 năm) mà không tính theo tổng giá trị gói thầu qua các năm. Trong trường hợp này, việc đánh giá về quy mô, tính chất của hợp đồng tương tự cũng được xét theo 01 chu kỳ (01 năm) tương ứng.

BẢNG TIÊU CHUẨN ĐÁNH GIÁ VỀ NĂNG LỰC TÀI CHÍNH VÀ KINH NGHIỆM – Không áp dụng
(Áp dụng đối với gói thầu cung cấp dịch vụ phi tư vấn chia thành nhiều phần)

STT	Mã phần (lô)	Tên phần (lô)	Giá trị ước tính từng phần (VND)	Doanh thu bình quân hàng năm (không bao gồm thuế VAT) (VND)	Tính chất hợp đồng tương tự	Quy mô hợp đồng tương tự (VND)
<i>(1)</i>	<i>(2)</i>	<i>(3)</i>	<i>(4)</i>	<i>(5)</i>	<i>(6)</i>	<i>(7)</i>

Đối với các nội dung lịch sử không hoàn thành hợp đồng do lỗi của nhà thầu, thực hiện nghĩa vụ kê khai thuế và nộp thuế áp dụng theo quy định tại Bảng số 01 Chương này.

Ghi chú:

(5) Trường hợp không yêu cầu về doanh thu thì bỏ nội dung này. Trường hợp có yêu cầu về doanh thu, trường hợp nhà thầu tham dự nhiều phần, việc đánh giá về doanh thu căn cứ trên tổng giá trị doanh thu bình quân yêu cầu đối với các phần mà nhà thầu tham dự. Trường hợp nhà thầu tham dự 01 phần thì chỉ cần đáp ứng yêu cầu doanh thu của phần đó.

(6), (7) Trường hợp nhà thầu tham dự nhiều phần, việc đánh giá về hợp đồng tương tự tương ứng với từng phần mà nhà thầu tham dự, nhà thầu không phải đáp ứng tổng quy mô hợp đồng tương tự đối với các phần mà nhà thầu tham dự.

2.2. Tiêu chuẩn đánh giá về nhân sự chủ chốt và thiết bị chủ yếu:

a) *Yêu cầu về nhân sự chủ chốt: (được đánh giá chi tiết tại Mục 3 Chương này)*

Trường hợp HSMT có yêu cầu về nhân sự chủ chốt thì nhà thầu phải chứng minh khả năng huy động các nhân sự chủ chốt đáp ứng yêu cầu HSMT. Nhân sự chủ chốt có thể thuộc biên chế của nhà thầu hoặc do nhà thầu huy động. Trường hợp nhân sự chủ chốt mà nhà thầu kê khai trong HSDT không đáp ứng yêu cầu hoặc không chứng minh được khả năng huy động nhân sự (bao gồm cả trường hợp nhân sự đã huy động cho hợp đồng khác có thời gian làm việc trùng với thời gian thực hiện gói thầu này), bên mời thầu cho phép nhà thầu bổ sung, thay thế. Nhà thầu chỉ được phép bổ sung, thay thế một lần đối với từng vị trí nhân sự trong một khoảng thời gian phù hợp nhưng không ít hơn 03 ngày làm việc. Trường hợp nhà thầu không có nhân sự thay thế đáp ứng yêu cầu của HSMT thì nhà thầu bị loại. Trong mọi trường hợp, nếu nhà thầu kê khai nhân sự không trung thực thì nhà thầu không được thay thế nhân sự khác, HSDT của nhà thầu bị loại và nhà thầu sẽ bị coi là gian lận theo quy định tại khoản 4 Điều 16 của Luật Đấu thầu và bị xử lý theo quy định.

Kinh nghiệm trong các công việc tương tự được thể hiện ở số năm tối thiểu nhân sự thực hiện các công việc tương tự hoặc số hợp đồng tối thiểu trong các công việc tương tự. Số năm kinh nghiệm của nhân sự chủ chốt được tính từ thời điểm nhân sự bắt đầu thực hiện công việc tương tự đó đến thời điểm đóng thầu. Nhà thầu phải cung cấp thông tin chi tiết về các nhân sự chủ chốt được đề xuất theo các Mẫu số 06A, 06B và 06C Chương IV để chứng minh rằng mình có đầy đủ nhân sự cho các vị trí chủ chốt đáp ứng những yêu cầu sau đây:

Bảng số 02: Yêu cầu về nhân sự chủ chốt

STT	Vị trí công việc	Số lượng	Kinh nghiệm trong các công việc tương tự	Chứng chỉ/trình độ chuyên môn ⁽²⁾
1			tối thiểu __ năm hoặc tối thiểu __ hợp đồng	
2			tối thiểu __ năm hoặc tối thiểu __ hợp đồng	
...				

b) *Thiết bị chủ yếu dự kiến huy động để thực hiện gói thầu: (được đánh giá chi tiết tại Mục 3 Chương này)*

Thiết bị chủ yếu có thể của nhà thầu hoặc do nhà thầu huy động. Trường hợp thiết bị mà nhà thầu kê khai trong HSDT không đáp ứng yêu cầu của HSMT, bên mời thầu cho phép nhà thầu làm rõ, thay đổi, bổ sung thiết bị để đáp ứng yêu cầu của HSMT trong một khoảng thời gian phù hợp nhưng không ít hơn 03 ngày làm việc. Đối với mỗi thiết bị không đáp ứng, nhà thầu chỉ được thay thế một lần. Trường hợp nhà thầu không có thiết bị thay thế đáp ứng yêu cầu của HSMT thì nhà thầu bị loại. Trong mọi trường hợp, nếu nhà thầu kê khai thiết bị chủ yếu không trung thực thì nhà thầu không được thay

thể thiết bị khác, HSDT của nhà thầu bị loại và nhà thầu sẽ bị coi là gian lận theo quy định tại khoản 4 Điều 16 của Luật Đấu thầu và bị xử lý theo quy định.

Nhà thầu phải cung cấp thông tin chi tiết về các thiết bị chủ yếu được đề xuất theo Mẫu số 06D Chương IV để chứng minh rằng mình có đầy đủ thiết bị đáp ứng những yêu cầu sau đây:

Bảng số 03: Yêu cầu về thiết bị chủ yếu

STT	Loại thiết bị và đặc điểm thiết bị	Số lượng tối thiểu cần có
1		
2		
3		
...		

c) Trường hợp nhà thầu trúng thầu và ký kết hợp đồng, nhà thầu có nghĩa vụ huy động nhân sự chủ chốt, thiết bị chủ yếu như đã đề xuất ban đầu hoặc đề xuất thay đổi theo quy định tại Mục này. Trường hợp không huy động được nhân sự chủ chốt, thiết bị chủ yếu, nhà thầu bị phạt hợp đồng, bị đánh giá về uy tín khi tham gia các gói thầu khác.

Mục 3. Tiêu chuẩn đánh giá về kỹ thuật

(Đính kèm Tiêu chí đánh giá kỹ thuật gồm 01 trang)

Mục 4. Tiêu chuẩn đánh giá về tài chính

4.1. Phương pháp giá thấp nhất:

Cách xác định giá thấp nhất theo các bước sau đây:

Bước 1. Xác định giá dự thầu: bao gồm thuế, phí, lệ phí;

Bước 2. Sửa lỗi (thực hiện theo quy định tại phần Ghi chú (1));

Bước 3. Hiệu chỉnh sai lệch (thực hiện theo quy định tại phần Ghi chú (2));

Bước 4. Xác định giá dự thầu sau sửa lỗi, hiệu chỉnh sai lệch, trừ đi giá trị giảm giá (nếu có);

Bước 5. Xác định ưu đãi (nếu có) theo quy định tại Mục 28 CDNT;

Bước 6. Xếp hạng nhà thầu:

HSDT có giá dự thầu sau sửa lỗi, hiệu chỉnh sai lệch (nếu có), trừ đi giá trị giảm giá (nếu có), sau khi tính ưu đãi (nếu có) thấp nhất được xếp hạng thứ nhất.

Ghi chú:

(1) Sửa lỗi:

Với điều kiện HSDT đáp ứng căn bản HSMT, việc sửa lỗi số học và các lỗi khác được tiến hành theo nguyên tắc sau đây:

a) Lỗi số học bao gồm những lỗi do thực hiện các phép tính cộng, trừ, nhân, chia không chính xác khi tính toán giá dự thầu. Trường hợp không nhất quán giữa đơn giá và thành tiền thì lấy đơn giá làm cơ sở cho việc sửa lỗi; nếu phát hiện đơn giá dự thầu

có sự sai khác bất thường do lỗi hệ thập phân (10 lần, 100 lần, 1.000 lần) thì thành tiền là cơ sở cho việc sửa lỗi. Trường hợp tại cột “đơn giá” và cột “thành tiền” nhà thầu không ghi giá trị hoặc ghi là “0” thì được coi là nhà thầu đã phân bổ giá của công việc này vào các công việc khác thuộc gói thầu, nhà thầu phải có trách nhiệm thực hiện hoàn thành các công việc này theo đúng yêu cầu nêu trong HSMT và không được Chủ đầu tư thanh toán trong quá trình thực hiện hợp đồng.

b) Các lỗi khác:

- Tại cột thành tiền đã được ghi đầy đủ giá trị nhưng không có đơn giá dự thầu tương ứng thì đơn giá dự thầu được xác định bổ sung bằng cách chia thành tiền cho số lượng; khi có đơn giá dự thầu nhưng cột thành tiền bỏ trống thì giá trị cột thành tiền sẽ được xác định bổ sung bằng cách nhân số lượng với đơn giá dự thầu; nếu một nội dung nào đó có ghi đơn giá dự thầu và giá trị tại cột thành tiền nhưng bỏ trống số lượng thì số lượng bỏ trống được xác định bổ sung bằng cách chia giá trị tại cột thành tiền cho đơn giá dự thầu của nội dung đó. Trường hợp số lượng được xác định bổ sung nêu trên khác với số lượng nêu trong HSMT thì giá trị sai khác đó là sai lệch về phạm vi cung cấp và được hiệu chỉnh theo quy định tại Bước 3;

- Lỗi nhầm đơn vị tính: sửa lại cho phù hợp với yêu cầu nêu trong HSMT;

- Lỗi nhầm đơn vị: sử dụng dấu "," (dấu phẩy) thay cho dấu "." (dấu chấm) và ngược lại thì được sửa lại cho phù hợp theo cách viết của Việt Nam. Khi Bên mời thầu cho rằng dấu phẩy hoặc dấu chấm trong đơn giá dự thầu rõ ràng đã bị đặt sai chỗ thì trong trường hợp này thành tiền của hạng mục sẽ có ý nghĩa quyết định và đơn giá dự thầu sẽ được sửa lại;

- Nếu có sai sót khi cộng các khoản tiền để ra tổng số tiền thì sẽ sửa lại tổng số tiền theo các khoản tiền;

- Nếu có sự khác biệt giữa con số và chữ viết thì lấy chữ viết làm cơ sở pháp lý cho việc sửa lỗi. Nếu chữ viết sai thì lấy con số sau khi sửa lỗi theo quy định tại Mục này làm cơ sở pháp lý.

(2) Hiệu chỉnh sai lệch:

a) Trường hợp có sai lệch về phạm vi cung cấp thì giá trị phần chào thiếu sẽ được cộng thêm vào, giá trị phần chào thừa sẽ được trừ đi theo mức đơn giá dự thầu tương ứng trong HSDT của nhà thầu có sai lệch;

Trường hợp có sai lệch thiếu (thiếu hạng mục công việc so với yêu cầu về phạm vi cung cấp) mà không có đơn giá tương ứng trong HSDT của nhà thầu có sai lệch thì thực hiện hiệu chỉnh sai lệch như sau:

Lấy mức đơn giá dự thầu cao nhất đối với hạng mục công việc mà nhà thầu chào thiếu trong số các HSDT khác vượt qua bước đánh giá về kỹ thuật để làm cơ sở hiệu chỉnh sai lệch; trường hợp trong HSDT của các nhà thầu vượt qua bước đánh giá về kỹ thuật không có đơn giá dự thầu của công việc này thì lấy đơn giá trong dự toán được duyệt của gói thầu làm cơ sở hiệu chỉnh sai lệch; trường hợp không có dự toán gói thầu thì căn cứ vào đơn giá hình thành giá gói thầu làm cơ sở hiệu chỉnh sai lệch.

Trường hợp chỉ có một nhà thầu duy nhất vượt qua bước đánh giá về kỹ thuật thì tiến hành hiệu chỉnh sai lệch trên cơ sở lấy mức đơn giá dự thầu tương ứng trong HSDT của nhà thầu này; trường hợp HSDT của nhà thầu không có đơn giá dự thầu tương ứng thì lấy mức đơn giá trong dự toán của gói thầu được duyệt làm cơ sở hiệu chỉnh sai lệch; trường hợp không có dự toán gói thầu thì căn cứ vào đơn giá hình thành giá gói thầu

làm cơ sở hiệu chỉnh sai lệch.

b) Trường hợp nhà thầu có thư giảm giá, việc sửa lỗi và hiệu chỉnh sai lệch được thực hiện trên cơ sở giá dự thầu chưa trừ đi giá trị giảm giá. Tỷ lệ phần trăm (%) của sai lệch thiếu được xác định trên cơ sở so với giá dự thầu ghi trong đơn dự thầu.

Mục 5. Phương án kỹ thuật thay thế trong HSDT (nếu có)

Trường hợp cho phép nhà thầu đề xuất phương án kỹ thuật thay thế theo quy định tại Mục 12 CDNT, HSDT sẽ được đánh giá theo YCKT và tiêu chí đánh giá kỹ thuật của E-HSMT.

Mục 6: Quyền đơn phương chấm dứt đàm phán hợp đồng với nhà thầu xếp hạng nhất, trong giai đoạn đàm phán hợp đồng.

Đối với đề xuất hàng hóa có xuất xứ từ các nước bị ảnh hưởng bởi xung đột vũ trang, trong tình trạng chiến tranh, bị trừng phạt hoặc cấm vận và việc nhập khẩu những hàng hóa đó có thể bị gián đoạn và ảnh hưởng đến việc thực hiện hợp đồng và tiến độ giao hàng, nhà thầu được yêu cầu giải trình và cam kết về khả năng giao hàng để Vietsovpetro xem xét, đánh giá.

Căn cứ vào tình hình thực tế tại thời điểm đó, Vietsovpetro sẽ có toàn quyền xem xét và quyết định từ chối các đề xuất của nhà thầu về hàng hóa đó, hoặc không tiếp tục đánh giá, nếu Vietsovpetro cho rằng việc thực hiện hợp đồng và lịch trình giao hàng có rủi ro. Trong trường hợp đó, Vietsovpetro có toàn quyền quyết định ngừng đàm phán hợp đồng, và mời nhà thầu có thứ hạng tiếp theo liền kề vào đàm phán hợp đồng.

Chương IV. BIỂU MẪU MỜI THẦU VÀ DỰ THẦU

STT	Biểu mẫu	Cách thức thực hiện	Trách nhiệm thực hiện	
			Chủ đầu tư	Nhà thầu
	Mẫu số 01. Phạm vi cung cấp		X	
	Mẫu số 02. Đơn dự thầu			X
	Mẫu số 03. Thỏa thuận liên danh			X
	Mẫu số 04A. Bảo lãnh dự thầu (<i>áp dụng trong trường hợp nhà thầu độc lập</i>)			X
	Mẫu số 04B. Bảo lãnh dự thầu (<i>áp dụng trong trường hợp nhà thầu liên danh</i>)			X
	Mẫu số 04C. Bảo lãnh dự thầu (<i>áp dụng trong trường hợp Đặt cọc/Chuyển khoản vào tài khoản của Vietsovpetro</i>)			X
	Mẫu số 05. Hợp đồng tương tự do nhà thầu thực hiện			X
	Mẫu số 06A. Bảng đề xuất nhân sự chủ chốt			X
	Mẫu số 06B. Bảng lý lịch chuyên môn của nhân sự chủ chốt			X
	Mẫu số 06C. Bảng kinh nghiệm chuyên môn			X
	Mẫu số 06D. Bảng kê khai thiết bị chủ yếu			X
	Mẫu số 07. Hợp đồng cung cấp dịch vụ phi tư vấn không hoàn thành do lỗi của nhà thầu			X
	Mẫu số 08. Tình hình tài chính của nhà thầu			X
	Mẫu số 09A. Phạm vi công việc sử dụng nhà thầu phụ			X
	Mẫu số 09B. Danh sách công ty con, công ty thành viên đảm nhận phần công việc gói thầu			X
	Mẫu số 10. Bảng tiến độ thực hiện			X

	Mẫu số 10A. Bảng tiến độ thực hiện (áp dụng đối với loại hợp đồng theo tỷ lệ phần trăm)			X
	Mẫu số 11. Bảng giá dự thầu			X

PHẠM VI CUNG CẤP

STT	Danh mục dịch vụ	Mô tả dịch vụ ^(*)	Khối lượng mời thầu	Đơn vị tính	Địa điểm thực hiện dịch vụ	Ngày hoàn thành dịch vụ
(1)	(2)	(3)	(4)	(5)	(6)	(7)
	Dịch vụ: Đại tu phục hồi bề mặt bạc Babbitt cho bạc lót ổ trục đầu NDE trục dẫn động máy nén cấp 1 của Flash gas compressor A/B Overhaul and Babbitt surface restoration for the NDE bearing bushing of the drive shaft of the Stage 1 compressor of Flash Gas Compressor A/B	Chi tiết xem trong Chương V – Yêu cầu Kỹ thuật của HSMT			Theo Chương V – Yêu cầu Kỹ thuật của HSMT	Theo Chương V – Yêu cầu Kỹ thuật của HSMT
1	Thông số: Gear box: Model B85 Gear rate: 660KW Input/Output: 1785/6835-7005RPM Kích thước trục đầu NDE (Shaft diameter NDE): Ø69,88 mm Kích thước. - Inner Diameter (ID): Ø70 mm - Outside Diameter (OD): Ø120 mm - Length (L): 56mm	Chi tiết xem trong Chương V – Yêu cầu Kỹ thuật của HSMT	02	Cái		

Ghi chú:

(1), (2), (3), (4): Bên mời thầu ghi chi tiết Danh mục dịch vụ phù hợp với Danh mục dịch vụ theo Yêu cầu kỹ thuật/ hoặc ghi rõ tham chiếu theo Danh mục dịch vụ thuộc Yêu cầu kỹ thuật theo Phụ lục số của E-HSMT để nhà thầu làm cơ sở chào giá dự thầu.

(*) Dẫn chiếu đến nội dung tương ứng quy định tại Chương V (nếu có).

Đại diện nhà thầu
(ký tên, đóng dấu)

ĐƠN DỰ THẦU

Ngày: ____

Tên gói thầu: ____

Kính gửi: ____

Sau khi nghiên cứu HSMT, chúng tôi:

Tên nhà thầu: ____, Mã số thuế _____, cam kết thực hiện gói thầu _____ số TBMT: _____ theo đúng yêu cầu nêu trong HSMT với giá dự thầu (tổng số tiền) là _____ cùng với các bảng giá dự thầu kèm theo.

Ngoài ra, chúng tôi tự nguyện giảm giá dự thầu với tỷ lệ phần trăm giảm giá là _____ [*Ghi tỷ lệ giảm giá, nếu có*].

Giá dự thầu sau khi trừ đi giá trị giảm giá là: _____ (đã bao gồm toàn bộ thuế, phí, lệ phí (nếu có)).

Hiệu lực của HSDT: ____

Bảo đảm dự thầu: _____ [*ghi giá trị bằng số, bằng chữ và đồng tiền của bảo đảm dự thầu*]

Hiệu lực của Bảo đảm dự thầu⁽²⁾: _____ [*ghi thời gian hiệu lực kể từ ngày đóng thầu*]

Chúng tôi cam kết:

1. Không đang trong quá trình thực hiện thủ tục giải thể hoặc bị thu hồi giấy chứng nhận đăng ký doanh nghiệp, giấy chứng nhận đăng ký hợp tác xã, liên hiệp hợp tác xã, tổ hợp tác, không thuộc trường hợp mất khả năng thanh toán theo quy định của pháp luật về phá sản (không đang trong quá trình chấm dứt hoạt động hoặc bị thu hồi giấy chứng nhận đăng ký hộ kinh doanh đối với nhà thầu là hộ kinh doanh);

2. Không vi phạm quy định về bảo đảm cạnh tranh trong đấu thầu;

3. Đã thực hiện nghĩa vụ thuế của năm tài chính gần nhất so với thời điểm đóng thầu;

4. Không đang trong thời gian bị cấm tham dự thầu theo quy định của pháp luật đấu thầu;

5. Không đang bị truy cứu trách nhiệm hình sự (chủ hộ không đang bị truy cứu trách nhiệm hình sự trong trường hợp nhà thầu là hộ kinh doanh);

6. Không thực hiện các hành vi tham nhũng, hối lộ, thông thầu, cản trở và các hành vi vi phạm quy định khác của pháp luật đấu thầu khi tham dự gói thầu này;

7. Những thông tin kê khai trong HSDT là trung thực;

8. Trường hợp trúng thầu, HSDT và các văn bản bổ sung, làm rõ HSDT tạo thành thỏa thuận ràng buộc trách nhiệm giữa hai bên cho tới khi hợp đồng được ký kết;

9. Nếu HSDT của chúng tôi được chấp nhận, chúng tôi sẽ thực hiện biện pháp bảo đảm thực hiện hợp đồng theo quy định tại Mục 36.1 CDNT của HSMT;

10. Có đủ năng lực, kinh nghiệm để thực hiện gói thầu⁽¹⁾.

Đại diện hợp pháp của nhà thầu⁽²⁾

[ghi tên, chức danh, ký tên và đóng dấu]

Ghi chú:

(1) Trường hợp gói thầu áp dụng hình thức chào hàng cạnh tranh.

(2) Trường hợp đại diện theo pháp luật của nhà thầu ủy quyền cho cấp dưới ký đơn dự thầu thì phải gửi kèm theo Giấy ủy quyền; trường hợp tại điều lệ công ty hoặc tại các tài liệu khác liên quan có phân công trách nhiệm cho cấp dưới ký đơn dự thầu thì phải gửi kèm theo các văn bản này (không cần lập Giấy ủy quyền). Trường hợp nhà thầu là liên danh thì phải do đại diện hợp pháp của từng thành viên liên danh ký, trừ trường hợp trong văn bản thỏa thuận liên danh theo Mẫu số 03 Chương này có quy định các thành viên trong liên danh thỏa thuận cho thành viên đứng đầu liên danh ký đơn dự thầu. Trường hợp từng thành viên liên danh có ủy quyền thì thực hiện như đối với nhà thầu độc lập. Nếu nhà thầu trúng thầu, trước khi ký kết hợp đồng, nhà thầu phải trình Chủ đầu tư bản chụp được chứng thực các văn bản này. Trường hợp phát hiện thông tin kê khai ban đầu là không chính xác thì nhà thầu bị coi là vi phạm Mục 4 CDNT.

THỎA THUẬN LIÊN DANH

Ngày: ____

Gói thầu: ____

Thuộc dự án/ dự toán mua sắm: ____

Căn cứ⁽¹⁾ ____Căn cứ⁽¹⁾ ____

Căn cứ HSMT Gói thầu: _____ - với số TBMT: __

Chúng tôi, đại diện cho các bên ký thỏa thuận liên danh, gồm có:

Tên thành viên liên danh thứ nhất: ____

Mã số thuế: ____

Đại diện là ông/bà: _____

Chức vụ: _____

Địa chỉ: _____

Điện thoại: _____

Tên thành viên liên danh thứ hai: ____

Mã số thuế: ____

Đại diện là ông/bà: _____

Chức vụ: _____

Địa chỉ: _____

Điện thoại: _____

Tên thành viên liên danh thứ n: ____

Mã số thuế: ____

Đại diện là ông/bà: _____

Chức vụ: _____

Địa chỉ: _____

Điện thoại: _____

Các bên (sau đây gọi là thành viên) thống nhất ký kết thỏa thuận liên danh với các nội dung sau:

Điều 1. Nguyên tắc chung

1. Các thành viên tự nguyện hình thành liên danh để tham dự thầu gói thầu ____ thuộc dự án/ dự toán mua sắm ____

2. Các thành viên thống nhất tên gọi của liên danh cho mọi giao dịch liên quan đến gói thầu này là: ____ [ghi tên của liên danh].

3. Các thành viên cam kết không thành viên nào được tự ý tham gia độc lập hoặc liên danh với nhà thầu khác để tham gia gói thầu này. Trường hợp trúng thầu, không thành viên nào có quyền từ chối thực hiện các trách nhiệm và nghĩa vụ đã quy định trong

hợp đồng. Trường hợp thành viên của liên danh từ chối hoàn thành trách nhiệm riêng của mình như đã thỏa thuận thì thành viên đó bị xử lý như sau:

- Bồi thường thiệt hại cho các bên trong liên danh;
- Bồi thường thiệt hại cho Chủ đầu tư theo quy định nêu trong hợp đồng;
- Hình thức xử lý khác _____ [ghi rõ hình thức xử lý khác].

Điều 2. Phân công trách nhiệm

Các thành viên thống nhất phân công trách nhiệm để thực hiện gói thầu _____ thuộc dự án/ dự toán mua sắm _____ - đối với từng thành viên như sau:

1. Thành viên đứng đầu liên danh:

Các bên nhất trí phân công _____ - làm thành viên đứng đầu liên danh, đại diện cho liên danh trong những phần việc sau⁽²⁾:

- Sử dụng tài khoản, chứng thư số để nộp HSDT cho cả liên danh.

[-Ký các văn bản, tài liệu để giao dịch với Bên mời thầu trong quá trình tham dự thầu và văn bản giải trình, làm rõ HSDT hoặc văn bản đề nghị rút HSDT;

- Thực hiện bảo đảm dự thầu cho cả liên danh;
- Tham gia quá trình thương thảo, hoàn thiện hợp đồng;
- Thực hiện bảo đảm thực hiện hợp đồng cho cả liên danh trong trường hợp liên danh trúng thầu;
- Ký đơn kiến nghị trong trường hợp nhà thầu có kiến nghị;
- Thực hiện tất cả các nghĩa vụ của liên danh không được nêu trong Bảng phân công trách nhiệm giữa các thành viên liên danh ở mục 3 dưới đây;
- Thực hiện các công việc khác trừ việc ký kết hợp đồng _____ [ghi rõ nội dung các công việc khác (nếu có)].

2. Các thành viên trong liên danh thỏa thuận phân công trách nhiệm thực hiện công việc theo bảng dưới đây⁽³⁾:

STT	Tên	Nội dung công việc đảm nhận	Tỷ lệ % so với tổng giá dự thầu	Giá trị theo tỷ lệ % so với tổng giá dự thầu
(1)	(2)	(3)	(4)	(5)
1	Tên thành viên đứng đầu liên danh	- Công việc 1: _____ - Công việc 2: _____ - Công việc 3: _____	_____ %	_____ VNĐ
2	Tên thành viên thứ 2	- Công việc 1: _____ - Công việc 2: _____ - Công việc 3 _____	_____ %	_____ VNĐ
....		

STT	Tên	Nội dung công việc đảm nhận	Tỷ lệ % so với tổng giá dự thầu	Giá trị theo tỷ lệ % so với tổng giá dự thầu
(1)	(2)	(3)	(4)	(5)
Tổng cộng		Toàn bộ công việc của gói thầu	100%	_____ VNĐ

3. Phương thức thanh toán cho liên danh trong trường hợp trúng thầu và ký hợp đồng với chủ đầu tư như sau:

- Chủ đầu tư sẽ thanh toán trực tiếp cho từng thành viên liên danh theo tiến độ thanh toán được qui định trong hợp đồng với giá trị được phân chia tương ứng với tỷ lệ khối lượng công việc đã được các thành viên liên danh thống nhất và nêu trong cột (4) Bảng phân công trách nhiệm ở mục 2 của thỏa thuận liên danh này.

- Từng thành viên của Liên danh sẽ phát hành Hóa đơn hợp pháp đúng với phần giá trị công việc đã được thành viên liên danh đó thực hiện theo tiến độ từng đợt thanh toán được qui định trong hợp đồng.

Điều 3. Hiệu lực của thỏa thuận liên danh

1. Thỏa thuận liên danh có hiệu lực kể từ ngày ký.
2. Thỏa thuận liên danh chấm dứt hiệu lực trong các trường hợp sau:
 - Trong trường hợp liên danh trúng thầu, Thỏa thuận liên danh này là một phần không tách rời của hợp đồng ký kết với Chủ đầu tư và chỉ chấm dứt hiệu lực khi các bên hoàn thành trách nhiệm, nghĩa vụ của mình và thanh lý xong hợp đồng;
 - Các bên cùng thỏa thuận chấm dứt;
 - Nhà thầu liên danh không trúng thầu;
 - Hủy thầu gói thầu _____ thuộc dự án/ dự toán mua sắm _____ theo thông báo của Chủ đầu tư, Bên mời thầu.

Thỏa thuận liên danh được lập trên sự chấp thuận của tất cả các thành viên.

ĐẠI DIỆN HỢP PHÁP CỦA THÀNH VIÊN ĐỪNG ĐẦU LIÊN DANH ĐẠI DIỆN HỢP PHÁP CỦA THÀNH VIÊN LIÊN DANH

Ghi chú:

- (1) Cập nhật các văn bản quy phạm pháp luật theo quy định hiện hành.
- (2) Việc phân công trách nhiệm bao gồm một hoặc nhiều công việc như đã nêu.
- (3) Nhà thầu phải ghi rõ nội dung công việc cụ thể và ước tính giá trị tương ứng mà từng thành viên trong liên danh sẽ thực hiện, trách nhiệm chung, trách nhiệm riêng của từng thành viên, kể cả thành viên đứng đầu liên danh. Việc phân chia công việc trong liên danh phải căn cứ các hạng mục nêu trong bảng giá dự thầu theo Mẫu số 11 Chương IV hoặc theo các công việc thuộc quá trình sản xuất hạng mục trong bảng giá dự thầu, không được phân chia các công việc không thuộc các hạng mục này.

BẢO LÃNH DỰ THẦU⁽¹⁾

(áp dụng đối với nhà thầu độc lập)

Bên thụ hưởng: ____ [ghi tên và địa chỉ của Chủ đầu tư quy định tại Mục 1.1 BDL hoặc tên Bên mời thầu quy định tại Mục 5.1 BDL]

Ngày phát hành bảo lãnh: ____ [ghi ngày phát hành bảo lãnh]

BẢO LÃNH DỰ THẦU số: ____ [ghi số trích yếu của Bảo lãnh dự thầu]

Bên bảo lãnh: ____ [ghi tên và địa chỉ nơi phát hành, nếu những thông tin này chưa được thể hiện ở phần tiêu đề trên giấy in]

Chúng tôi được thông báo rằng ____ [ghi tên nhà thầu] (sau đây gọi là “Nhà thầu”) sẽ tham dự thầu để thực hiện gói thầu ____ [ghi tên gói thầu] thuộc dự án/dự toán mua sắm ____ [ghi tên dự án/dự toán mua sắm] theo Thư mời thầu/TBMT số ____ [ghi số trích yếu của Thư mời thầu/TBMT].

Chúng tôi cam kết với Bên thụ hưởng rằng chúng tôi bảo lãnh cho nhà thầu bằng một khoản tiền là ____ [ghi rõ giá trị bằng số, bằng chữ và đồng tiền sử dụng].

Bảo lãnh này có hiệu lực trong ____⁽²⁾ ngày, kể từ ngày ____ tháng ____ năm ____⁽³⁾.

Theo yêu cầu của Nhà thầu, chúng tôi, với tư cách là Bên bảo lãnh, **cam kết⁽⁴⁾ không hủy ngang và vô điều kiện thanh toán** cho Bên thụ hưởng một khoản tiền là ____ [ghi rõ giá trị bằng số, bằng chữ và đồng tiền sử dụng] **trong vòng 05 ngày làm việc kể từ ngày** nhận được văn bản thông báo từ Bên thụ hưởng về vi phạm của Nhà thầu trong các trường hợp sau đây, **trong đó nêu rõ mà không cần chứng minh:**

1. Sau thời điểm đóng thầu và trong thời gian có hiệu lực của HSDT, nhà thầu có văn bản rút HSDT hoặc từ chối thực hiện một hoặc các công việc đã đề xuất trong HSDT theo yêu cầu của HSMT;

2. Nhà thầu có hành vi vi phạm quy định tại Điều 16 Luật Đấu thầu hoặc vi phạm pháp luật về đấu thầu dẫn đến phải hủy thầu theo quy định tại điểm d và điểm đ khoản 1 Điều 17 của Luật Đấu thầu;

3. Nhà thầu không thực hiện biện pháp bảo đảm thực hiện hợp đồng theo quy định tại Điều 68 của Luật Đấu thầu;

4. Nhà thầu không tiến hành hoặc từ chối đối chiếu tài liệu, thương thảo hợp đồng trong thời hạn 05 ngày làm việc kể từ ngày nhận được thông báo mời thương thảo hợp đồng, **hoặc Nhà thầu tiến hành thương thảo hợp đồng nhưng rút lại các cam kết trong HSDT dẫn đến việc thương thảo hợp đồng không thành công**, hoặc đã thương thảo hợp đồng nhưng từ chối ký kết biên bản thương thảo hợp đồng, kể cả trong trường hợp thương thảo qua thư tín; trừ trường hợp bất khả kháng;

5. Nhà thầu không tiến hành hoặc từ chối hoàn thiện hợp đồng trong thời hạn 10 ngày kể từ ngày nhận được thông báo trúng thầu của bên mời thầu, trừ trường hợp bất khả kháng;

6. Nhà thầu không tiến hành hoặc từ chối ký kết hợp đồng trong thời hạn 10 ngày kể từ ngày hoàn thiện hợp đồng, trừ trường hợp bất khả kháng.

Số tiền bảo lãnh nêu trên sẽ được thanh toán ngay bởi Bên bảo lãnh cho Bên thụ hưởng cho dù có sự tranh cãi hoặc phản đối nào của Bên yêu cầu bảo lãnh hoặc của Bên bảo lãnh hoặc của bất kì bên thứ ba nào khác, và bất kể có hay không sự tranh chấp giữa Bên yêu cầu bảo lãnh và Bên thụ hưởng về hoặc liên quan tới Gói thầu hoặc về bất cứ vấn đề khác và cho dù những tranh chấp này, nếu có, đã được giải quyết, dàn xếp, kiện tụng hoặc phân xử bằng bất kỳ hình thức nào.

Trường hợp Nhà thầu trúng thầu, bảo lãnh này sẽ hết hiệu lực ngay sau khi Nhà thầu ký kết hợp đồng và nộp bảo lãnh thực hiện hợp đồng cho Bên thụ hưởng theo thỏa thuận trong hợp đồng đó.

Trường hợp Nhà thầu không trúng thầu, bảo lãnh này sẽ hết hiệu lực ngay sau khi chúng tôi nhận được bản chụp văn bản thông báo kết quả lựa chọn Nhà thầu hoặc trong vòng 30 ngày kể từ ngày hết thời hạn hiệu lực của HSDT, tùy theo thời điểm nào đến trước.

Bất cứ yêu cầu bồi thường nào theo bảo lãnh này đều phải được gửi đến văn phòng chúng tôi trước hoặc trong ngày đó.

Đại diện hợp pháp của ngân hàng

[ghi tên, chức danh, ký tên và đóng dấu]

Ghi chú:

(1) Trường hợp bảo lãnh dự thầu vi phạm một trong các quy định như: có giá trị thấp hơn, thời gian hiệu lực ngắn hơn so với yêu cầu quy định tại CDNT, không đúng tên đơn vị thụ hưởng, không phải là bản gốc, không có chữ ký hợp lệ, ký trước khi Chủ đầu tư phát hành HSMT, hoặc có kèm theo điều kiện gây bất lợi cho Chủ đầu tư, Bên mời thầu thì bảo lãnh dự thầu được coi là không hợp lệ. Bảo lãnh dự thầu này là bảo lãnh dự thầu không hủy ngang. Trường hợp cần thiết, đối với các gói thầu có quy mô lớn, để bảo đảm quyền lợi của Chủ đầu tư, Bên mời thầu trong việc tịch thu giá trị bảo đảm dự thầu khi nhà thầu vi phạm quy định nêu tại Bảo lãnh dự thầu, Chủ đầu tư, Bên mời thầu có thể yêu cầu nhà thầu cung cấp các tài liệu để chứng minh bảo lãnh dự thầu đã nộp trong HSDT là bảo lãnh dự thầu không hủy ngang.

(2) Ghi theo quy định về thời gian hiệu lực tại Mục 18.2 BDL.

(3) Ghi ngày có thời điểm đóng thầu theo quy định tại TBMT.

(4) Trường hợp bảo lãnh dự thầu thiếu một hoặc một số nội dung cam kết nêu trên thì bị coi là điều kiện gây bất lợi cho Chủ đầu tư, Bên mời thầu theo quy định tại Mục 18.3 CDNT và thư bảo lãnh được coi là không hợp lệ.

BẢO LÃNH DỰ THẦU⁽¹⁾

(áp dụng đối với nhà thầu liên danh)

Bên thụ hưởng:___ [ghi tên và địa chỉ của Chủ đầu tư quy định tại Mục 1.1 BDL hoặc ghi tên Bên mời thầu quy định tại Mục 5.1 BDL]

Ngày phát hành bảo lãnh:___ [ghi ngày phát hành bảo lãnh]

BẢO LÃNH DỰ THẦU số:___ [ghi số trích yếu của Bảo lãnh dự thầu]

Bên bảo lãnh:___[ghi tên và địa chỉ nơi phát hành, nếu những thông tin này chưa được thể hiện ở phần tiêu đề trên giấy in]

Chúng tôi được thông báo rằng___ [ghi tên nhà thầu]⁽²⁾ (sau đây gọi là “Nhà thầu”) sẽ tham dự thầu để thực hiện gói thầu___ [ghi tên gói thầu] thuộc dự án/dự toán mua sắm___ [ghi tên dự án/dự toán mua sắm] theo Thư mời thầu/TBMT số___ [ghi số trích yếu của Thư mời thầu/TBMT].

Chúng tôi cam kết với Bên thụ hưởng rằng chúng tôi bảo lãnh cho nhà thầu tham dự thầu gói thầu này bằng một khoản tiền là___ [ghi rõ giá trị bằng số, bằng chữ và đồng tiền sử dụng].

Bảo lãnh này có hiệu lực trong___⁽³⁾ ngày, kể từ ngày___ tháng___ năm___⁽⁴⁾.

Theo yêu cầu của Nhà thầu, chúng tôi, với tư cách là Bên bảo lãnh, **cam kết⁽⁴⁾ không hủy ngang và vô điều kiện thanh toán** cho Bên thụ hưởng một khoản tiền là___ [ghi rõ giá trị bằng số, bằng chữ và đồng tiền sử dụng] **trong vòng 05 ngày làm việc kể từ ngày** nhận được văn bản thông báo từ Bên thụ hưởng về vi phạm của Nhà thầu trong các trường hợp sau đây, **trong đó nêu rõ mà không cần chứng minh:**

1. Sau thời điểm đóng thầu và trong thời gian có hiệu lực của HSDT, nhà thầu có văn bản rút HSDT hoặc từ chối thực hiện một hoặc các công việc đã đề xuất trong HSDT theo yêu cầu của hồ sơ mời thầu;

2. Nhà thầu có hành vi vi phạm quy định tại Điều 16 Luật Đấu thầu hoặc vi phạm pháp luật về đấu thầu dẫn đến phải hủy thầu theo quy định tại điểm d và điểm đ khoản 1 Điều 17 của Luật Đấu thầu;

3. Nhà thầu không thực hiện biện pháp bảo đảm thực hiện hợp đồng theo quy định tại Điều 68 của Luật Đấu thầu;

4. Nhà thầu không tiến hành hoặc từ chối đối chiếu tài liệu, thương thảo hợp đồng trong thời hạn 05 ngày làm việc kể từ ngày nhận được thông báo mời thương thảo hợp đồng, **hoặc Nhà thầu tiến hành thương thảo hợp đồng nhưng rút lại các cam kết trong HSDT dẫn đến việc thương thảo hợp đồng không thành công**, hoặc đã thương thảo hợp đồng nhưng từ chối ký kết biên bản thương thảo hợp đồng, kể cả trong trường hợp thương thảo qua thư tín; trừ trường hợp bất khả kháng;

5. Nhà thầu không tiến hành hoặc từ chối hoàn thiện hợp đồng trong thời hạn 10 ngày kể từ ngày nhận được thông báo trúng thầu của bên mời thầu, trừ trường hợp bất khả kháng;

6. Nhà thầu không tiến hành hoặc từ chối ký kết hợp đồng trong thời hạn 10 ngày kể từ ngày hoàn thiện hợp đồng, trừ trường hợp bất khả kháng.

7. Nếu bất kỳ thành viên nào trong liên danh _____ [ghi đầy đủ tên của nhà thầu liên danh] vi phạm quy định của pháp luật dẫn đến không được hoàn trả bảo đảm dự thầu theo quy định tại CDNT thì bảo đảm dự thầu của tất cả thành viên trong liên danh sẽ không được hoàn trả.

Số tiền bảo lãnh nêu trên sẽ được thanh toán ngay bởi Bên bảo lãnh cho Bên thụ hưởng cho dù có sự tranh cãi hoặc phản đối nào của Bên yêu cầu bảo lãnh hoặc của Bên bảo lãnh hoặc của bất kì bên thứ ba nào khác, và bất kể có hay không sự tranh chấp giữa Bên yêu cầu bảo lãnh và Bên thụ hưởng về hoặc liên quan tới Gói thầu hoặc về bất cứ vấn đề khác và cho dù những tranh chấp này, nếu có, đã được giải quyết, dàn xếp, kiện tụng hoặc phân xử bằng bất kỳ hình thức nào.

Trường hợp nhà thầu trúng thầu, bảo lãnh này sẽ hết hiệu lực ngay sau khi nhà thầu ký kết hợp đồng và nộp bảo lãnh thực hiện hợp đồng cho Bên thụ hưởng theo thỏa thuận trong hợp đồng đó.

Trường hợp nhà thầu không trúng thầu, bảo lãnh này sẽ hết hiệu lực ngay sau khi chúng tôi nhận được bản chụp văn bản thông báo kết quả lựa chọn nhà thầu hoặc trong vòng 30 ngày kể từ khi hết thời hạn hiệu lực của HSDT, tùy theo thời điểm nào đến trước.

Bất cứ yêu cầu bồi thường nào theo bảo lãnh này đều phải được gửi đến văn phòng chúng tôi trước hoặc trong ngày đó.

Đại diện hợp pháp của ngân hàng

[ghi tên, chức danh, ký tên và đóng dấu]

Ghi chú:

(1) Trường hợp bảo lãnh dự thầu vi phạm một trong các quy định như: có giá trị thấp hơn, thời gian hiệu lực ngắn hơn so với yêu cầu quy định tại CDNT, không đúng tên đơn vị thụ hưởng, không phải là bản gốc, không có chữ ký hợp lệ, ký trước khi Chủ đầu tư phát hành HSMT, hoặc có kèm theo điều kiện gây bất lợi cho Chủ đầu tư, Bên mời thầu thì bảo lãnh dự thầu được coi là không hợp lệ. Bảo lãnh dự thầu này là bảo lãnh dự thầu không hủy ngang. Trường hợp cần thiết, đối với các gói thầu có quy mô lớn, để bảo đảm quyền lợi của Chủ đầu tư, Bên mời thầu trong việc tịch thu giá trị bảo đảm dự thầu khi nhà thầu vi phạm quy định nêu tại Bảo lãnh dự thầu, Chủ đầu tư, bên mời thầu có thể yêu cầu nhà thầu cung cấp các tài liệu để chứng minh bảo lãnh dự thầu đã nộp trong HSDT là bảo lãnh dự thầu không hủy ngang.

(2) Tên nhà thầu có thể là một trong các trường hợp sau đây:

- Tên của cả nhà thầu liên danh, ví dụ nhà thầu liên danh A + B tham dự thầu thì tên nhà thầu ghi là “Nhà thầu liên danh A + B”;

- Tên của thành viên chịu trách nhiệm thực hiện bảo lãnh dự thầu cho cả liên danh hoặc cho thành viên khác trong liên danh, ví dụ nhà thầu liên danh A + B + C tham dự thầu, trường

hợp trong thoả thuận liên danh phân công cho nhà thầu A thực hiện bảo đảm dự thầu cho cả liên danh thì tên nhà thầu ghi là “nhà thầu A (thay mặt cho nhà thầu liên danh A + B +C)”, trường hợp trong thoả thuận liên danh phân công nhà thầu B thực hiện bảo đảm dự thầu cho nhà thầu B và C thì tên nhà thầu ghi là “Nhà thầu B (thay mặt cho nhà thầu B và C)”;

- Tên của thành viên liên danh thực hiện riêng rẽ bảo lãnh dự thầu.

(3) Ghi theo quy định về thời gian hiệu lực tại Mục 18.2 BDL.

(4) Ghi ngày có thời điểm đóng thầu theo quy định tại TBMT.

(5) Trường hợp bảo lãnh dự thầu thiếu một hoặc một số cam kết trong các nội dung cam kết nêu trên thì bị coi là có điều kiện gây bất lợi cho Chủ đầu tư, Bên mời thầu theo quy định tại Mục 18.3 CDNT và thư bảo lãnh được coi không hợp lệ.

BẢO LÃNH DỰ THẦU⁽¹⁾

(áp dụng trong trường hợp Đặt cọc/Chuyển khoản vào tài khoản của Vietsovpetro)

Ngày: (Ngày ký hồ sơ mời thầu)

Tên gói thầu:..... (Tên gói thầu theo hồ sơ mời thầu)

Tên dự án: (Tên dự án)

Hồ sơ mời thầu số: VT/DV-.....

Kính gửi: _____ (tên đầy đủ và địa chỉ của người đại diện)

Căn cứ vào gói thầu nêu trên, chúng tôi [ghi tên nhà thầu] xin xác nhận như sau:

1. Thay vì nộp Bảo đảm dự thầu do ngân hàng phát hành, [điền tên nhà thầu] thực hiện bảo đảm dự thầu cho [tên gói thầu] bằng hình thức chuyển khoản vào tài khoản ngân hàng của Vietsovpetro một khoản tiền đặt cọc tương đương với số tiền Bảo đảm dự thầu. được chỉ định trong HSMT, là [chỉ định bằng số, bằng chữ và loại tiền gửi]
2. Nhà thầu xác nhận rằng Nhà thầu sẽ tuân thủ tất cả các điều kiện theo quy định tại mẫu Bảo đảm dự thầu của HSMT. (Trường hợp Nhà thầu xác nhận không đáp ứng đầy đủ các điều kiện theo mẫu Bảo đảm dự thầu trong HSMT thì hồ sơ dự thầu của Nhà thầu sẽ không được đánh giá)
3. Sau [điền thời hạn hiệu lực của bảo đảm dự thầu] ngày kể từ ngày đóng thầu....., Vietsovpetro sẽ chuyển số tiền đặt cọc trên vào tài khoản của [điền tên nhà thầu]. [điền tên nhà thầu] sẽ chịu trách nhiệm thanh toán mọi khoản phí ngân hàng liên quan đến việc chuyển nhượng này.
4. Tài khoản ngân hàng của Vietsovpetro:

Tên người thụ hưởng: Liên Doanh Việt – Nga Vietsovpetro

Ngân hàng thụ hưởng: Ngân hàng TMCP Ngoại thương Việt Nam – Chi nhánh Vũng Tàu

Số tài khoản: 008.100.00000.11 (VNĐ)

Đại diện hợp pháp của nhà thầu

[ghi tên, chức danh, ký tên và đóng dấu]

Ghi chú:

(1) Trường hợp bảo lãnh dự thầu vi phạm một trong các quy định như: có giá trị thấp hơn, không phải là bản gốc, không có chữ ký hợp lệ, ký trước khi Chủ đầu tư phát hành HSMT, hoặc có kèm theo điều kiện gây bất lợi cho Chủ đầu tư, Bên mời thầu thì bảo lãnh dự thầu được coi là không hợp lệ. Bảo lãnh dự thầu này là bảo lãnh dự thầu không hủy ngang. Trường hợp cần thiết, đối với các gói thầu có quy mô lớn, để bảo đảm quyền lợi của Chủ đầu tư, Bên mời thầu trong việc tịch thu giá trị bảo đảm dự thầu khi

nhà thầu vi phạm quy định nêu tại Bảo lãnh dự thầu, Chủ đầu tư, Bên mời thầu có thể yêu cầu nhà thầu cung cấp các tài liệu để chứng minh bảo lãnh dự thầu đã nộp trong HSDT là bảo lãnh dự thầu không hủy ngang.

(2) Nhà thầu đính kèm Ủy nhiệm chi hoặc văn bản chứng minh đã chuyển khoản vào tài khoản của Vietsovpetro kèm theo thư này.

HỢP ĐỒNG TƯƠNG TỰ⁽¹⁾

Tên nhà thầu: _____ *[ghi tên đầy đủ của nhà thầu].*

Đối với mỗi hợp đồng tương tự nhà thầu phải kê khai thông tin sau đây:

Tên và số hợp đồng	<i>[ghi tên đầy đủ của hợp đồng, số ký hiệu]</i>	
Ngày ký hợp đồng	<i>[ghi ngày, tháng, năm]</i>	
Ngày hoàn thành	<i>[ghi ngày, tháng, năm]</i>	
Giá hợp đồng	<i>[ghi tổng giá hợp đồng theo số tiền và đồng tiền đã ký]</i>	Tương đương _____ VND
Trường hợp là thành viên liên danh, ghi tóm tắt phần công việc đảm nhận trong liên danh và giá trị phần hợp đồng mà nhà thầu đảm nhận	<i>[ghi tóm tắt phần công việc đảm nhận trong liên danh]</i>	<i>[ghi phần trăm giá trị phần hợp đồng đảm nhận trong tổng giá hợp đồng; số tiền và đồng tiền đã ký]</i>
Tên dự án/dự toán mua sắm:	<i>[ghi tên đầy đủ của dự án/dự toán mua sắm có hợp đồng đang kê khai]</i>	
Tên Chủ đầu tư:	<i>[ghi tên đầy đủ của Chủ đầu tư trong hợp đồng đang kê khai]</i>	
Địa chỉ:	<i>[ghi đầy đủ địa chỉ hiện tại của Chủ đầu tư]</i>	
Điện thoại/fax:	<i>[ghi số điện thoại, số fax kể cả mã quốc gia, mã vùng]</i>	
E-mail:	<i>[ghi địa chỉ e-mail]</i>	
Mô tả tính chất tương tự theo quy định tại Mục 2.1 Chương III⁽²⁾		
1. Loại dịch vụ	<i>[ghi thông tin phù hợp]</i>	
2. Về giá trị hợp đồng đã thực hiện	<i>[ghi giá trị hợp đồng thực tế đã thực hiện căn cứ theo giá trị nghiệm thu, thanh lý hợp đồng]</i>	
3. Quy mô thực hiện	<i>[ghi quy mô theo hợp đồng]</i>	
4. Các đặc tính khác	<i>[ghi các đặc tính khác nếu cần thiết]</i>	

Đại diện hợp pháp của nhà thầu

[ghi tên, chức danh, ký tên và đóng dấu]

Ghi chú:

Nhà thầu nghiên cứu kỹ HSMT và đề xuất các hợp đồng tương tự khác nhau để bảo đảm đáp ứng yêu cầu của HSMT.

(1) Trong trường hợp liên danh, từng thành viên liên danh kê khai theo Mẫu này. Trường hợp nhà thầu có nhiều hợp đồng tương tự thì kê khai từng hợp đồng theo Mẫu này.

(2) Nhà thầu chỉ kê khai nội dung tương tự với yêu cầu của gói thầu.

(3) Trường hợp giá trị hợp đồng không tính bằng VND thì quy đổi sang VND theo tỷ giá theo quy định tại Mục 2.1 Chương III để làm cơ sở đánh giá.

BẢNG ĐỀ XUẤT NHÂN SỰ CHỦ CHỐT

Nhà thầu phải kê khai những nhân sự chủ chốt theo quy định tại điểm a Mục 2.2 Chương III và phải chứng minh khả năng sẵn sàng huy động các nhân sự này để tham gia thực hiện gói thầu. Nhân sự chủ chốt có thể thuộc biên chế của nhà thầu hoặc do nhà thầu huy động.

Trường hợp nhân sự chủ chốt mà nhà thầu kê khai trong HSDT không đáp ứng yêu cầu hoặc không chứng minh được khả năng huy động nhân sự (bao gồm cả trường hợp nhân sự đã huy động cho hợp đồng khác có thời gian làm việc trùng với thời gian thực hiện gói thầu này), bên mời thầu cho phép nhà thầu bổ sung, thay thế. Nhà thầu chỉ được phép bổ sung, thay thế một lần đối với từng vị trí nhân sự trong một khoảng thời gian phù hợp nhưng không ít hơn 03 ngày làm việc. Trường hợp nhà thầu không có nhân sự thay thế đáp ứng yêu cầu của HSMT thì nhà thầu bị loại. Trong mọi trường hợp, nếu nhà thầu kê khai nhân sự không trung thực thì nhà thầu không được thay thế nhân sự khác, HSDT của nhà thầu bị loại và nhà thầu sẽ bị coi là gian lận theo quy định tại khoản 4 Điều 16 của Luật Đấu thầu và bị xử lý theo quy định.

STT	Họ và Tên	Vị trí công việc
1	<i>[Nhà thầu điền đầy đủ thông tin nhân sự chủ chốt, lý lịch, kinh nghiệm chuyên môn của nhân sự trong HSDT]</i>	<i>[ghi cụ thể vị trí công việc đảm nhận trong gói thầu]</i>
2		
...		

Đại diện hợp pháp của nhà thầu

[ghi tên, chức danh, ký tên và đóng dấu]

BẢNG LÝ LỊCH CHUYÊN MÔN CỦA NHÂN SỰ CHỦ CHỐT

Thông tin nhân sự						Công việc hiện tại					
Stt	Tên	Căn cước công dân/Hộ chiếu	Vị trí	Ngày, tháng, năm sinh	Chứng chỉ/Trình độ chuyên môn	Tên người sử dụng lao động	Địa chỉ của người sử dụng lao động	Chức danh	Số năm làm việc cho người sử dụng lao động hiện tại	Người liên lạc (trưởng phòng / cán bộ phụ trách nhân sự)	Điện thoại/ Fax/ Email
1	[ghi tên nhân sự chủ chốt 1]										
2	[ghi tên nhân sự chủ chốt 2]										
...											
n	[ghi tên nhân sự chủ chốt n]										

Nhà thầu phải cung cấp tất cả các thông tin được yêu cầu và chuẩn bị tài liệu để đối chiếu (bản chụp được chứng thực các văn bằng, chứng chỉ có liên quan) trong quá trình đối chiếu tài liệu.

Đại diện hợp pháp của nhà thầu

[ghi tên, chức danh, ký tên và đóng dấu]

BẢNG KINH NGHIỆM CHUYÊN MÔN

STT	Tên nhân sự chủ chốt	Từ ngày	Đến ngày	Công ty/Dự án/Chức vụ/ Kinh nghiệm chuyên môn và quản lý có liên quan
1	[ghi tên nhân sự chủ chốt 1]
2				
...	...			

Đại diện hợp pháp của nhà thầu

[ghi tên, chức danh, ký tên và đóng dấu]

BẢNG KÊ KHAI THIẾT BỊ CHỦ YẾU

Nhà thầu phải kê khai những thiết bị chủ yếu theo quy định tại điểm b Mục 2.2 Chương III và phải chứng minh khả năng sẵn sàng huy động các thiết bị này để tham gia thực hiện gói thầu. Thiết bị chủ yếu có thể thuộc biên chế của nhà thầu hoặc do nhà thầu huy động. Trường hợp thiết bị mà nhà thầu kê khai trong HSDT không đáp ứng yêu cầu của HSMT, bên mời thầu cho phép nhà thầu làm rõ, thay đổi, bổ sung thiết bị để đáp ứng yêu cầu của HSMT trong một khoảng thời gian phù hợp nhưng không ít hơn 03 ngày làm việc. Đối với mỗi thiết bị không đáp ứng, nhà thầu chỉ được thay thế một lần. Trường hợp nhà thầu không có thiết bị thay thế đáp ứng yêu cầu của HSMT thì nhà thầu bị loại. Trong mọi trường hợp, nếu nhà thầu kê khai thiết bị chủ yếu không trung thực thì nhà thầu không được thay thế thiết bị khác, HSDT của nhà thầu bị loại và nhà thầu sẽ bị coi là gian lận theo quy định tại khoản 4 Điều 16 của Luật Đấu thầu và bị xử lý theo quy định.

Loại thiết bị		
Thông tin thiết bị	Tên nhà sản xuất	Đời máy (model)
	Công suất (*)	Năm sản xuất (*)
	Tính năng	Xuất xứ Số đăng ký/đăng kiểm (nếu có)
Hiện trạng	Địa điểm hiện tại của thiết bị	
	Thông tin về tình hình huy động, sử dụng thiết bị hiện tại	
Nguồn	Nêu rõ nguồn thiết bị <input type="checkbox"/> Sở hữu của nhà thầu <input type="checkbox"/> Đi thuê <input type="checkbox"/> Cho thuê <input type="checkbox"/> Chế tạo đặc biệt	

Đối với các thiết bị không thuộc sở hữu của mình thì nhà thầu phải kê khai thêm các thông tin dưới đây:

Chủ sở hữu	Tên chủ sở hữu	
	Địa chỉ chủ sở hữu	
	Số điện thoại	Tên và chức danh
	Số fax	Telex
Thông tin chi tiết về thỏa thuận thuê/cho thuê/chế tạo thiết bị cụ thể cho dự án		

Đại diện hợp pháp của nhà thầu

[ghi tên, chức danh, ký tên và đóng dấu]

HỢP ĐỒNG CUNG CẤP DỊCH VỤ PHI TƯ VẤN KHÔNG HOÀN THÀNH DO LỖI CỦA NHÀ THẦU

Tên nhà thầu: _____

Ngày: _____

Tên thành viên của nhà thầu liên danh (nếu có): _____

Các hợp đồng cung cấp dịch vụ phi tư vấn không hoàn thành do lỗi của nhà thầu theo quy định khoản 2.1 Mục 2 Chương III

- Không có hợp đồng cung cấp dịch vụ phi tư vấn không hoàn thành do lỗi của nhà thầu kể từ ngày 01 tháng 01 năm ___ [ghi năm] theo quy định tại tiêu chí đánh giá 1 trong Bảng tiêu chuẩn đánh giá về năng lực và kinh nghiệm thuộc Mục 2.1 Chương III.
- Có hợp đồng cung cấp dịch vụ phi tư vấn không hoàn thành do lỗi của nhà thầu tính từ ngày 01 tháng 01 năm ___ [ghi năm] theo quy định tại tiêu chí đánh giá 1 trong Bảng tiêu chuẩn đánh giá về năng lực và kinh nghiệm thuộc Mục 2.1 Chương III.

Năm	Phần việc hợp đồng không hoàn thành	Mô tả hợp đồng	Tổng giá trị hợp đồng (giá trị, loại đồng tiền, tỷ giá hối đoái, giá trị tương đương bằng VND)
		Mô tả hợp đồng: _____ Tên Chủ đầu tư: _____ Địa chỉ: _____ Nguyên nhân không hoàn thành hợp đồng: _____	

Đại diện hợp pháp của nhà thầu

[ghi tên, chức danh, ký tên và đóng dấu]

Ghi chú:

(1) Nhà thầu phải kê khai chính xác, trung thực các hợp đồng cung cấp dịch vụ phi tư vấn không hoàn thành do lỗi của nhà thầu trong quá khứ. Trường hợp Chủ đầu tư, Bên mời thầu phát hiện nhà thầu có hợp đồng không hoàn thành do lỗi của nhà thầu trong quá khứ mà không kê khai thì được coi là có hành vi gian lận và HSDT của nhà thầu sẽ bị loại. Trường hợp nhà thầu liên danh thì từng thành viên của nhà thầu liên danh phải kê khai theo Mẫu này.

TÌNH HÌNH TÀI CHÍNH CỦA NHÀ THẦU⁽¹⁾

Tên nhà thầu: _____

Ngày: _____

Tên thành viên của nhà thầu liên danh (nếu có): _____

Năm tài chính của nhà thầu từ ngày ___ tháng ___ đến ngày ___ tháng ___ (nhà thầu điền nội dung này)			
Số liệu tài chính trong các năm gần nhất theo yêu cầu của HSMT (nhà thầu điền nội dung này)			
	Năm 1:	Năm 2:	Năm 3:
Tổng tài sản			
Tổng nợ			
Giá trị tài sản ròng			
Doanh thu hằng năm (không bao gồm thuế VAT)			
Doanh thu bình quân hằng năm (không bao gồm thuế VAT)⁽²⁾			
Lợi nhuận trước thuế			
Lợi nhuận sau thuế			

Đại diện hợp pháp của nhà thầu

[ghi tên, chức danh, ký tên và đóng dấu]

Ghi chú:

(1) Trường hợp nhà thầu liên danh thì từng thành viên liên danh phải kê khai theo Mẫu này.

(2) Để xác định doanh thu bình quân hằng năm (không bao gồm thuế VAT), nhà thầu chia tổng doanh thu của các năm (không bao gồm thuế VAT) cho số năm dựa trên thông tin đã được cung cấp.

Doanh thu hằng năm được tính bằng tổng doanh thu trong báo cáo tài chính của năm đó (chưa bao gồm thuế VAT).

Doanh thu bình quân hằng năm (không bao gồm thuế VAT) = Tổng doanh thu của các năm (không bao gồm thuế VAT) theo yêu cầu của HSMT/số năm. Trường hợp nhà thầu mới thành lập không đủ số năm theo yêu cầu của HSMT thì Doanh thu bình quân hằng năm (không bao gồm thuế VAT) được tính trên cơ sở số năm mà nhà thầu có số liệu tài chính.

- Nhà thầu tự cập nhật thông tin về doanh thu hằng năm (không bao gồm thuế VAT) vào hồ sơ năng lực để tham dự thầu nhưng bảo đảm phù hợp với số liệu nhà thầu đã kê khai trên Hệ thống Thuế điện tử tại thời điểm đóng thầu. Trong trường hợp này, nhà thầu phải chuẩn bị các tài liệu để đối chiếu các thông tin mà nhà thầu kê khai trong quá trình thương thảo hợp đồng như sau:

Bản sao các báo cáo tài chính (các bảng cân đối kế toán bao gồm tất cả thuyết minh có liên quan, và các báo cáo kết quả kinh doanh) cho các năm như nêu trên, tuân thủ các điều kiện sau:

1. Phản ánh tình hình tài chính của nhà thầu hoặc thành viên liên danh (nếu là nhà thầu liên danh) mà không phải tình hình tài chính của một chủ thể liên kết như liên kết công ty mẹ - công ty con hoặc công ty liên kết với nhà thầu hoặc thành viên liên danh.

2. Các báo cáo tài chính phải hoàn chỉnh, đầy đủ nội dung theo quy định.

3. Các báo cáo tài chính phải tương ứng với các kỳ kế toán đã hoàn thành kèm theo bản chụp được chứng thực một trong các tài liệu sau đây:

- Biên bản kiểm tra quyết toán thuế;
- Tờ khai tự quyết toán thuế (thuế giá trị gia tăng và thuế thu nhập doanh nghiệp) có xác nhận của cơ quan thuế về thời điểm đã nộp tờ khai;
- Tài liệu chứng minh việc nhà thầu đã kê khai quyết toán thuế điện tử;
- Văn bản xác nhận của cơ quan quản lý thuế (xác nhận số nộp cả năm) về việc thực hiện nghĩa vụ nộp thuế;
- Báo cáo kiểm toán (nếu có);
- Các tài liệu khác.

Các tài liệu trên đây phải phù hợp với số liệu nhà thầu đã kê khai trên Hệ thống Thuế điện tử tại thời điểm đóng thầu.

PHẠM VI CÔNG VIỆC SỬ DỤNG NHÀ THẦU PHỤ⁽¹⁾

STT	Tên nhà thầu phụ ⁽²⁾	Phạm vi công việc ⁽³⁾	Khối lượng công việc ⁽⁴⁾	Giá trị % ước tính ⁽⁵⁾	Hợp đồng hoặc văn bản thỏa thuận với nhà thầu phụ ⁽⁶⁾
1					
2					
3					
4					
...					

Đại diện hợp pháp của nhà thầu

[ghi tên, chức danh, ký tên và đóng dấu]

Ghi chú:

(1) Trường hợp HSMT có quy định về việc sử dụng nhà thầu phụ thì nhà thầu kê khai theo Mẫu này.

(2) Nhà thầu ghi cụ thể tên nhà thầu phụ. Trường hợp khi tham dự thầu chưa xác định được cụ thể danh tính của nhà thầu phụ thì không phải kê khai vào cột này mà chỉ kê khai vào cột “Phạm vi công việc”. Nếu nhà thầu trúng thầu thì khi huy động thầu phụ thực hiện công việc đã kê khai phải được sự chấp thuận của Chủ đầu tư.

(3) Nhà thầu ghi cụ thể tên hạng mục công việc dành cho nhà thầu phụ.

(4) Nhà thầu ghi cụ thể khối lượng công việc dành cho nhà thầu phụ.

(5) Nhà thầu ghi cụ thể giá trị % công việc mà nhà thầu phụ đảm nhận so với giá dự thầu.

(6) Nhà thầu ghi cụ thể số hợp đồng hoặc văn bản thỏa thuận và đính kèm bản scan các tài liệu này trong HSĐT.

**DANH SÁCH CÁC CÔNG TY CON, CÔNG TY THÀNH VIÊN
ĐẢM NHẬN PHẦN CÔNG VIỆC CỦA GÓI THẦU⁽¹⁾**

STT	Tên công ty con, công ty thành viên ⁽²⁾	Công việc đảm nhận trong gói thầu ⁽³⁾	Giá trị % so với giá dự thầu ⁽⁴⁾
1			
2			
...			

Đại diện hợp pháp của nhà thầu

[ghi tên, chức danh, ký tên và đóng dấu]

Ghi chú:

(1) Trường hợp nhà thầu tham dự thầu là công ty mẹ (ví dụ như Tổng công ty) huy động công ty con, công ty thành viên thực hiện một phần công việc gói thầu thì phải kê khai cụ thể tại Mẫu này. Việc đánh giá kinh nghiệm, năng lực của nhà thầu căn cứ vào giá trị, khối lượng do công ty mẹ, công ty con, công ty thành viên đảm nhận trong gói thầu. Trường hợp nhà thầu tham dự thầu không phải là công ty mẹ thì không áp dụng Mẫu này.

(2) Ghi cụ thể tên công ty con, công ty thành viên.

(3) Ghi cụ thể phần công việc đảm nhận của công ty con, công ty thành viên.

(4) Ghi cụ thể giá trị % công việc của công ty con, công ty thành viên đảm nhận so với giá dự thầu.

BẢNG TIẾN ĐỘ THỰC HIỆN

STT	Danh mục dịch vụ	Mô tả dịch vụ	Khối lượng mời thầu	Đơn vị tính	Địa điểm thực hiện dịch vụ	Ngày hoàn thành dịch vụ	Ngày hoàn thành dịch vụ do nhà thầu đề xuất
(1)	(2)	(3)	(4)	(5)	(6)	(7)	(8)
	Dịch vụ: Đại tu phục hồi bề mặt bạc Babbitt cho bạc lót ổ trục đầu NDE trục dẫn động máy nén cấp 1 của Flash gas compressor A/B Overhaul and Babbitt surface restoration for the NDE bearing bushing of the drive shaft of the Stage 1 compressor of Flash Gas Compressor A/B	Chi tiết xem trong Chương V – Yêu cầu Kỹ thuật của E-HSMT			Chi tiết xem trong Chương V – Yêu cầu Kỹ thuật của E-HSMT	Chi tiết xem trong Chương V – Yêu cầu Kỹ thuật của E-HSMT	
1	Thông số: Gear box: Model B85 Gear rate: 660KW Input/Output: 1785/6835-7005RPM Kích thước trục đầu NDE (Shaft diameter NDE): Ø69,88 mm Kích thước. - Inner Diameter (ID): Ø70 mm - Outside Diameter (OD): Ø120 mm - Length (L): 56mm	Chi tiết xem trong Chương V – Yêu cầu Kỹ thuật của E-HSMT	02	Cái	Vận chuyển hàng hóa hai chiều giữa kho của Bên mời thầu và cơ sở thực hiện dịch vụ của Nhà thầu	Trong vòng 15 ngày làm việc kể từ ngày nhận bearing bushing cũ tại kho của Bên mời thầu	

Đại diện hợp pháp của nhà thầu

[ghi tên, chức danh, ký tên và đóng dấu]

Ghi chú:

- Các cột từ (1) đến (7): Nhà thầu lập theo Danh mục dịch vụ do Bên mời thầu cung cấp.

- Cột (8): Nhà thầu điền

BẢNG TIẾN ĐỘ THỰC HIỆN – Không áp dụng
(áp dụng đối với loại hợp đồng theo tỷ lệ phần trăm)

STT	Danh mục dịch vụ	Mô tả dịch vụ	Giá trị công trình xây dựng/hạng mục công trình	Thời gian bảo hiểm	Thời gian bảo hiểm do nhà thầu đề xuất
(1)	(2)	(3)	(4)	(5)	(6)

Đại diện hợp pháp của nhà thầu

[ghi tên, chức danh, ký tên và đóng dấu]

Ghi chú:

- Các cột từ (1) đến (5): Nhà thầu lập theo Danh mục dịch vụ do Bên mời thầu cung cấp.
- Cột (6): Nhà thầu điền

BẢNG GIÁ DỰ THẦU

STT	Phạm vi công việc	Đơn vị tính	Số lượng	Đơn giá (chưa bao gồm thuế GTGT) (VND)	Thành tiền (chưa bao gồm thuế GTGT) (VND)
1	Dịch vụ đại tu và phục hồi các bạc lót ổ trục của hộp số dẫn động máy nén khí thấp áp A/B trên FPSO MSR-5484 (SOS) Thông số thiết bị: Gear box: Model B85 Gear rate: 660KW Input/Output: 1785/6835-7005RPM Kích thước trục đầu NDE (Shaft diameter NDE): Ø69,88 mm Kích thước. - Inner Diameter (ID): Ø70 mm - Outside Diameter (OD): Ø120 mm - Length (L): 56mm	Cái	2		
Tổng giá trị Dịch vụ (chưa bao gồm thuế GTGT)					
Thuế GTGT (...%)					
Tổng giá trị Dịch vụ (đã bao gồm thuế GTGT)					

Ghi chú:

Nhà thầu điền đơn giá cho tất cả các hạng mục công việc. Đơn giá nhà thầu chào bao gồm các chi phí cần thiết để thực hiện gói thầu, trong đó bao gồm các chi phí thuế, phí, lệ phí, chi phí dự phòng (nếu có). Khi tham dự thầu, nhà thầu phải chịu trách nhiệm tìm hiểu, tính toán và chào đầy đủ các loại thuế, phí, lệ phí (nếu có) theo thuế suất, mức phí, lệ phí tại thời điểm 28 ngày trước ngày có thời điểm đóng thầu theo quy định.

Đại diện nhà thầu
(Ký tên, đóng dấu)

Phần 2. YÊU CẦU VỀ KỸ THUẬT

Chương V. YÊU CẦU VỀ KỸ THUẬT

(Xem tài liệu đính kèm tại Phần 4. Các phụ lục)

Phần 3. ĐIỀU KIỆN HỢP ĐỒNG VÀ BIỂU MẪU HỢP ĐỒNG

Mẫu số 12. Thư chấp thuận HSDT và trao hợp đồng

Mẫu số 13. Biểu mẫu hợp đồng

THƯ CHẤP THUẬN HSĐT VÀ TRAO HỢP ĐỒNG

Kính gửi: [ghi tên và địa chỉ của Nhà thầu trúng thầu, sau đây gọi tắt là “Nhà thầu”]

Về việc: Thông báo chấp thuận hồ sơ dự thầu và trao hợp đồng

Xí Nghiệp Khai thác Dầu khí thuộc Liên doanh Việt-Nga Vietsovpetro (sau đây gọi tắt là “XNKT”) xin thông báo Quý Công ty trúng thầu: - Gói thầu số, với các nội dung chính như sau:

- Loại Hợp đồng:
- Phạm vi cung cấp: ...
- Giá trị trúng thầu (đã bao gồm VAT) là:
- Thời hạn giao hàng: kể từ ngày ký Hợp đồng.
- Năm sản xuất: ...
- Điều kiện giao hàng: ...
- Điều kiện thanh toán: 100% chuyển khoản
- Chứng chỉ hàng hóa: ...

Đề nghị đại diện hợp pháp của Công ty tiến hành hoàn thiện và ký kết hợp đồng với XNKT theo kế hoạch như sau:

- Thời gian ký kết hợp đồng: ngày ____ tháng ____ năm ____.
- Địa điểm: Phòng Thương Mại – Xí nghiệp Khai Thác Dầu Khí, Tầng 4, Tòa nhà làm việc của XNKT & XNCD, Số 15 Lê Quang Định, Phường Rạch Dừa, Thành phố Hồ Chí Minh

Để thực hiện các công việc tiếp theo, trong vòng 05 ngày làm việc sau ngày ký hợp đồng, Quý Công ty phải nộp giấy bảo lãnh thực hiện hợp đồng được cấp bởi Ngân hàng có uy tín. Giá trị Bảo đảm thực hiện hợp đồng là _____ VND (bằng 8% tổng giá trị hợp đồng). Hiệu lực của bảo đảm thực hiện Hợp đồng bằng thời gian giao hàng cộng thêm 60 ngày lịch.

Nếu quá thời hạn theo yêu cầu mà XNKT không nhận được Bảo đảm thực hiện hợp đồng theo quy định thì sẽ được hiểu Quý công ty từ chối hoàn thiện hợp đồng, không đáp ứng yêu cầu của XNKT và sẽ bị loại, đồng thời Quý công ty sẽ không được nhận lại bảo đảm dự thầu.

Trong thời hạn **03** ngày kể từ ngày công văn này, đề nghị Quý công ty gửi công văn xác nhận về nội dung nêu trên.

Trân trọng;

**Đại diện hợp pháp của Bên mời thầu
[ghi tên, chức danh, ký tên và đóng dấu]**

2.1 Loại Hợp đồng: Trọn gói

2.2 Nội dung công việc của Dịch vụ, Đơn giá, tổng giá trị Hợp đồng:

Tổng giá trị hợp đồng bằng chữ: đồng.

Trong đó:

- Giá trị Hợp đồng (Chưa bao gồm thuế GTGT):

- Thuế GTGT tạm tính (...%):

Thuế GTGT được thực hiện theo Luật thuế GTGT và các văn bản pháp luật hiện hành của Nhà nước về thuế GTGT (nếu có). Trong trường hợp, theo quy định của Nhà nước, có sự thay đổi về thuế suất thuế GTGT, tổng giá trị thanh toán sẽ được điều chỉnh tương ứng với thuế suất hiện hành nhưng không vượt tổng giá trị của Hợp đồng (đã bao gồm thuế GTGT).

2.3 Đơn giá nêu trên là đơn giá cố định và không thay đổi trong suốt thời gian Hợp đồng có hiệu lực.

2.4 Giá trị Hợp đồng nêu trên đã bao gồm toàn bộ chi phí do Bên B chi trả để hoàn thành Dịch vụ của Hợp đồng, Bên B phải cung cấp đầy đủ nhưng không giới hạn các chi phí về: vật tư, trang thiết bị, khấu hao thiết bị, bảo hiểm cho thiết bị; vận chuyển hàng hóa hai chiều giữa kho của Bên A và cơ sở thực hiện dịch vụ của Bên B; chi phí cho kiểm tra và/hoặc đo kiểm kích thước: Đường kính trong, đường kính ngoài, độ dài, vị trí lỗ và rãnh cấp dầu bôi trơn; Phục hồi bề mặt babbitt bằng phương pháp phun phủ cho các ổ bạc được nêu chi tiết trong Yêu cầu kỹ thuật như Phụ lục 01 của Hợp đồng này; chi phí cho báo cáo kiểm tra/ đánh giá tình trạng bearing bushing; chi phí cho thực hiện kiểm tra NDT (UT,PT) bề mặt lớp Babbitt sau khi phục hồi phải đồng nhất, không tróc, rỗ bề mặt và tách lớp và các chi phí khác có liên quan để Bên B hoàn thành Dịch vụ theo quy định của Hợp đồng.

2.5 Phạm vi công việc, đơn giá, số lượng và giá trị của Hợp đồng được quy định chi tiết tại Phụ lục số 02 - Bảng tính giá trị của Hợp đồng.

ĐIỀU 3: YÊU CẦU THỰC HIỆN DỊCH VỤ

3.1 Dịch vụ của Hợp đồng này bao gồm phần Dịch vụ thực hiện tại xưởng trên bờ của Bên B và vận chuyển hàng hóa hai chiều tại kho của Bên A.

3.2 Bên B phải thực hiện Dịch vụ theo quy trình và quy định nêu tại Phụ lục số 1 - Yêu cầu kỹ thuật.

3.3 Khi hoàn thành Dịch vụ đáp ứng quy định của Hợp đồng, hai Bên có trách nhiệm lập:

+ Báo cáo kết quả kiểm tra kỹ thuật sau khi thực hiện dịch vụ

+ Biên bản nghiệm thu hoàn thành Dịch vụ được lãnh đạo hai Bên xác nhận theo mẫu quy định tại Phụ lục số 4;

+ Biên bản quyết toán và thanh lý Hợp đồng được lãnh đạo hai Bên xác nhận theo mẫu quy định tại Phụ lục số 5.

ĐIỀU 4: TRÁCH NHIỆM CỦA BÊN A.

4.1 Thông báo bằng văn bản cho Bên B về thời gian nhận bearing cũ trước 03 ngày làm việc trước khi tiến hành dịch vụ.

4.2 Bố trí nhân sự bàn giao/ nhận ổ bạc lót cũ tại kho của Bên A tại phường Rạch Dừa, Tp. Hồ Chí Minh và giám sát kiểm tra các giai đoạn (nếu cần).

4.3 Phối hợp với Bên B để kiểm tra tình trạng ổ bạc liên quan trước khi bàn giao cho Bên B, cung cấp đầy đủ thông tin sẵn có cho Bên B để thực hiện công việc.

4.4 Bên A có quyền yêu cầu Bên B đảm bảo bảo hành đối với các sự cố bất ngờ (như rung động, nhiệt độ ổ bạc cao...) phát sinh sau khi lắp đặt ổ bạc đã được phục hồi.

4.5 Khi Dịch vụ không đáp ứng các yêu cầu như quy định tại Điều 1 thì Bên A có quyền yêu cầu Bên B thực hiện lại những phần Dịch vụ không đáp ứng quy định của Hợp đồng này và có quyền chấm dứt Hợp đồng mà không phải chịu bất kỳ khoản chi phí nào liên quan nếu chất lượng Dịch vụ do Bên B thực hiện không đáp ứng các quy định của Hợp đồng. Toàn bộ chi phí liên quan đến khoảng thời gian thực hiện Công việc lại do không đáp ứng quy định của Hợp đồng (nếu có) đều do Bên B chịu.

4.6 Khi bên B hoàn tất công việc của mình, thỏa mãn các điều kiện của Hợp đồng này, Bên A cam kết thanh toán cho Bên B theo giá hợp đồng quy định tại Điều 9 của Hợp đồng này theo phương thức được quy định trong điều kiện cụ thể của hợp đồng cũng như thực hiện đầy đủ nghĩa vụ và trách nhiệm khác được quy định trong điều kiện chung và điều kiện cụ thể của hợp đồng.

ĐIỀU 5: TRÁCH NHIỆM CỦA BÊN B.

4.1 Đảm bảo thực hiện công việc một cách chuyên nghiệp, chu đáo và an toàn, theo đúng thời hạn quy định trong Hợp đồng và phù hợp với các tiêu chuẩn, quy trình, quy phạm hiện hành, đồng thời cam kết thực hiện đầy đủ các nghĩa vụ và trách nhiệm được nêu trong Hợp đồng. Mọi sai phạm về kỹ thuật thi công, chất lượng công việc, Bên B phải tự khắc phục, sửa chữa hoặc làm lại mà không được tính thêm chi phí.

4.2 Sau khi nhận được thông báo thực hiện dịch vụ, trong vòng 03 ngày làm việc, Bên B phải đến nhận bearing cũ tại kho của của Bên A.

4.3 Bên B phải đảm bảo thiết bị của mình và quy trình gia công phục hồi đáp ứng yêu cầu kỹ thuật theo quy định tại Phụ lục số 1 - Yêu cầu kỹ thuật.

4.4 Thông báo cho Bên A trong trường hợp phát hiện sai lệch bất thường, cần trao đổi làm rõ với Bên A trước khi thực hiện.

4.5 Sắp xếp và thông tin cho Bên A thời gian kiểm tra các giai đoạn để phía Bên A bố trí nhân sự đi giám sát (nếu cần)

4.6 Xưởng thực hiện công tác phục hồi ổ bạc phải đạt chứng nhận ISO 9001 hoặc tương đương. Bằng chứng về chứng nhận ISO 9001 hoặc chứng nhận tương đương phải được cung cấp cho Bên A khi có yêu cầu.

4.7 Phải có đầy đủ thiết bị, máy móc, công cụ, dụng cụ để thực hiện gia công/phục hồi và kiểm tra theo yêu cầu. Trong đó, tối thiểu phải có các thiết bị/công cụ dụng cụ như: Thiết bị phun phủ kim loại, Máy công cụ gia công CNC như: Máy tiện, phay, doa bạc..., Thiết bị đo kích thước độ chính xác $\leq 0.01\text{mm}$; Máy đo độ nhám bề mặt; Máy đo độ cứng bề mặt babbitt; Thiết bị kiểm tra NDT.

4.8 Bằng chi phí của mình, Bên B chịu trách nhiệm khắc phục mọi phát sinh cho hư hỏng, mất mát, thiệt hại đối với tài sản của Bên A mà do lỗi của Bên B gây ra trong quá trình thực hiện Dịch vụ. Và trong thời gian bảo hành.

4.9 Bên B có trách nhiệm giữ bí mật, không được chuyển giao kết quả Công việc cũng như toàn bộ tài liệu thông tin liên quan đến Hợp đồng này cho Bên thứ ba khi chưa có ý kiến chấp thuận bằng văn bản của Bên A.

4.10 Bên B có trách nhiệm hoàn thiện bộ hồ sơ thanh toán đầy đủ và hợp lệ theo quy định tại Điều 9 của Hợp đồng này, như sau:

- Chứng chỉ kiểm tra thành phần vật liệu do cơ quan có thẩm quyền được nhà nước công nhận như Quatest 3 ... cấp;
- Báo cáo kết quả kiểm tra NDT sau khi thực hiện dịch vụ;
- Biên bản giao/nhận thiết bị tại kho của Bên A trước khi vận chuyển (Mẫu qui định tại Phụ lục 03)
- Biên bản bàn giao thiết bị tại kho của Bên A sau khi hoàn thành dịch vụ vận chuyển (Mẫu qui định tại Phụ lục 03)
- Biên bản nghiệm thu và hoàn thành dịch vụ (Mẫu qui định tại Phụ lục 04)
- Biên bản quyết toán Hợp (Mẫu qui định tại Phụ lục 05).

ĐIỀU 6: QUY CÁCH, SỐ LƯỢNG, CHẤT LƯỢNG, BẢO HÀNH HÀNG HÓA

6.1 Quy cách, số lượng, chất lượng, chủng loại, ký mã hiệu, hãng sản xuất, nước sản xuất, năm sản xuất và những thông số khác của hàng hóa do Bên B cung cấp phải phù hợp với quy định nêu tại Điều 1 của Hợp đồng này.

6.2 Hồ sơ kèm theo hàng hóa gồm:

- Chứng chỉ xuất xứ (CO) của vật liệu babbitt: bản sao xác nhận nhà nhập khẩu;
- Chứng chỉ chất lượng (CQ)/ chứng chỉ vật liệu (Mill Cert.) do nhà sản xuất cấp: Bản sao xác nhận nhà nhập khẩu;
- Cam kết bảo hành 6 tháng kể từ ngày ký Biên bản nghiệm thu hoàn thành dịch vụ của nhà cung cấp cấp: Bản gốc.

Hồ sơ mời thầu của Bên A và Hồ sơ dự thầu của Bên B cho gói thầu là tài liệu tham chiếu về kỹ thuật cho hàng hóa của Hợp đồng này.

ĐIỀU 7: ĐỊA ĐIỂM VÀ THỜI GIAN THỰC HIỆN DỊCH VỤ VÀ BẢO HÀNH

6.1 Địa điểm giao và nhận thiết bị: Kho của Bên A tại địa chỉ: Số 17, Lê Quang Định, Phường Rạch Dừa, Tp. Hồ Chí Minh

6.2 Thời gian thực hiện dịch vụ: 15 ngày làm việc kể từ ngày ký biên bản giao nhận bearing bushing cũ.

6.3 Thời gian bảo hành: Bên B chịu trách nhiệm bảo hành chất lượng của hàng hóa trong thời hạn 06 tháng kể từ ngày ký Biên bản nghiệm thu hoàn thành dịch vụ

ĐIỀU 8: TRÁCH NHIỆM DO VI PHẠM HỢP ĐỒNG

8.1 Bên B sẽ bị phạt nếu thực hiện Dịch vụ chậm, không đúng thời hạn quy định tại Điều 7 của Hợp đồng này.

8.2 Mức phạt thực hiện Dịch vụ chậm được áp dụng như sau (không bao gồm thời gian chờ việc do từ lỗi/yêu cầu của Bên A và dừng việc do bất khả kháng quy định tại Điều 12):

- + 0.2%/ngày trên tổng giá trị của Hợp đồng cho mỗi ngày thực hiện Dịch vụ chậm đối với 10 ngày lịch đầu tiên;
- + 0.3%/ngày trên tổng giá trị của Hợp đồng cho mỗi ngày thực hiện Dịch vụ chậm tiếp theo.

Tổng mức phạt do thực hiện Dịch vụ chậm không vượt quá 08% trên tổng giá trị của Hợp đồng.

8.3 Bên B phải chịu phạt 08% trên tổng giá trị của Hợp đồng trong các trường hợp:

- Bên B hủy Hợp đồng sau khi Hợp đồng đã được hai Bên ký kết, hoặc không mở bảo đảm thực hiện Hợp đồng, trừ trường hợp bất khả kháng.
- Bên B không bàn giao tài liệu liên quan đến việc thực hiện Dịch vụ như quy định tại Điều 8.
- Nếu việc thực hiện Dịch vụ bị muộn hơn ba mươi (30) ngày so với thời điểm Bên A yêu cầu Bên B thực hiện Dịch vụ được quy định tại Điều 6 hoặc Dịch vụ của Hợp đồng bị gián đoạn, không được thực hiện quá ba mươi (30) ngày do lỗi xuất phát từ Bên B và không được sự chấp thuận từ Bên A, trừ các trường hợp bất khả kháng như quy định tại Điều 12, trong trường hợp này, ngoài việc Bên B bị phạt vi phạm, Bên A có quyền hủy Hợp đồng vào bất cứ thời điểm nào mà không cần phải đưa vụ việc ra toà án hoặc trọng tài và không phải chịu bất kỳ khoản chi phí, bồi thường nào liên quan.

8.4 Giá trị để tính phạt vi phạm Hợp đồng ghi tại Điều 8 của Hợp đồng này là giá trị không bao gồm thuế GTGT và đã bao gồm các loại thuế, phí, lệ phí khác (nếu có).

8.5 Trong các trường hợp khác, nếu việc Bên B vi phạm Hợp đồng gây thiệt hại cho Bên A, Bên B phải bồi thường toàn bộ thiệt hại thực tế đã gây ra. Mức phạt và bồi thường thiệt hại được quy định trong Hợp đồng này đã được hai Bên thỏa thuận và không cần sự can thiệp của tòa án hoặc trọng tài. Để thu hồi khoản tiền phạt vi phạm, Bên A sẽ toàn quyền:

- 1) Khấu trừ khoản tiền phạt vi phạm từ các khoản tiền mà Bên A sẽ thanh toán cho Bên B tại Hợp đồng này hoặc theo các hợp đồng khác được ký kết giữa hai Bên;
- 2) Yêu cầu Ngân hàng cấp Giấy bảo đảm thực hiện Hợp đồng thanh toán ngay khoản tiền Bên B mở bảo đảm cho Bên A;
- 3) Bằng văn bản, yêu cầu Bên B thanh toán. Trong mọi trường hợp, Bên B cam kết nghiêm túc thực hiện nghĩa vụ thanh toán của mình cho Bên A.

8.6 Việc bồi thường thiệt hại (nếu có) được thực hiện theo quy định của Hợp đồng này và pháp luật Việt Nam hiện hành.

8.7 Bên A sẽ không tính Bên B vi phạm Hợp đồng nếu xảy ra các trường hợp sau:

- Bất khả kháng theo quy định tại Điều 12 của Hợp đồng;
- Bất kỳ sự chậm trễ của Bên B được chấp thuận bởi Bên A và phải có văn bản được đại diện hai Bên xác nhận;
- Thời gian chậm trễ được ghi nhận bằng văn bản do Bên B phải chờ Bên A cung cấp tài liệu liên quan để có cơ sở tiếp tục thực hiện công việc. Khoảng thời gian chậm trễ này phải được lãnh đạo hai Bên xác nhận bằng văn bản.
- Bên B phải cung cấp các giấy tờ chứng minh liên quan và các chứng từ này sẽ được trình theo bộ hồ sơ thanh toán.

8.8 Nếu Bên B không thực hiện một phần hoặc toàn bộ nội dung Công việc theo quy định của Hợp đồng hoặc thực hiện Dịch vụ chậm ảnh hưởng tiến độ của Bên A với thời gian quy định tại Điều 6 của Hợp đồng này, ngoài trừ trường hợp bất khả kháng, thì Bên A tùy thuộc vào quyết định của mình có quyền:

- 1) Chỉ định bên thứ ba có khả năng thực hiện dịch vụ. Trong trường hợp đó Bên B có trách nhiệm ký hợp đồng với bên được chỉ định để tiếp tục thực hiện dịch vụ cho Bên A; hoặc
- 2) Trực tiếp ký hợp đồng dịch vụ với bên thứ ba để tiếp tục thực hiện công việc của Hợp đồng. Trong trường hợp đó Bên B phải trả khoản tiền chênh lệch và các chi phí liên quan nếu có; hoặc
- 3) Đơn phương chấm dứt thực hiện Hợp đồng và trong trường hợp này Bên B phải chịu phạt một khoản tiền bằng 08% tổng giá trị của Hợp đồng.

ĐIỀU 9: THANH TOÁN

9.1 Bên A thanh toán cho Bên B một (01) lần các hóa đơn phù hợp với các điều khoản của Hợp đồng bằng phương thức chuyển khoản qua ngân hàng trong vòng 30 ngày làm việc, kể từ ngày ký Biên bản quyết toán và thanh lý Hợp đồng kèm theo bộ chứng từ thanh toán hợp lệ gồm:

- 1) Công văn đề nghị thanh toán của Bên B (Nơi nhận: Xí nghiệp Khai thác Dầu khí, Số 15 Lê Quang Định, Phường Rạch Dừa, Thành phố Hồ Chí Minh): Bản gốc;
- 2) Hóa đơn điện tử thuế GTGT ghi theo từng loại thuế suất thuế GTGT phù hợp với quy định hiện hành của Nhà nước, trong Hóa đơn ghi đầy đủ thông tin của Bên A như sau:
 - + Tên người mua hàng: **Xí nghiệp Khai thác Dầu khí**
 - + Tên đơn vị: **Liên doanh Việt- Nga Vietsovetro**
 - + Mã số thuế: **3500102414**
 - + Địa chỉ: 105 Lê Lợi, Phường Vũng Tàu, thành phố Hồ Chí Minh

Dấu mộc (treo) của Bên B; Không được tẩy xóa, sửa chữa hoặc viết tắt.

- Theo **quy định của cơ quan thuế** hóa đơn điện tử cần có các thông tin sau:
 - + Địa chỉ website để truy cập, tra cứu và mã tra cứu.
 - + Thông tin về đơn vị cung cấp giải pháp hóa đơn điện tử cho Bên B.
- Thông báo của cơ quan thuế về việc chấp nhận đăng ký hóa đơn điện tử (*điều 15, Nghị định 123/2020/NĐ-CP*).
- Các chứng từ liên quan của hàng hóa (theo quy định tại 3.3; 5.10; 6.2 của Hợp đồng này);
- Biên bản nghiệm thu và hoàn thành Dịch vụ: Bản gốc;
- Biên bản quyết toán và thanh lý Hợp đồng: Bản gốc
- Giấy bảo lãnh thực hiện Hợp đồng (theo mẫu tại Phụ lục số 03): Bản copy.

9.2 Giá trị thuế GTGT được thanh toán theo Luật thuế GTGT và các văn bản pháp luật hiện hành của Nhà nước liên quan đến thuế GTGT (nếu có). Trong trường hợp, theo quy định của Nhà nước, có sự thay đổi về thuế suất thuế GTGT, tổng giá trị thanh toán sẽ được điều chỉnh tương ứng với thuế suất hiện hành nhưng không vượt tổng giá trị của Hợp đồng (đã bao gồm thuế GTGT).

9.3 Bên A chỉ thanh toán cho Bên B theo giá trị đã thực hiện có tính đến sự phù hợp với các quy định trong các Điều khoản của Hợp đồng này và các văn bản thỏa thuận khác liên quan đến Hợp đồng do cấp có thẩm quyền hai Bên ký duyệt.

9.4 Thông tin về tài khoản thanh toán của Bên B được ghi ở trang đầu của Hợp đồng là duy nhất và được áp dụng trong suốt quá trình thực hiện Hợp đồng. Bên A không thanh toán vào bất kỳ tài khoản nào khác khi chưa có ý kiến bằng văn bản của người đại diện theo pháp luật của Bên B.

9.5 Phí chuyển tiền do Bên chuyển tiền chịu.

ĐIỀU 10: TRÁCH NHIỆM PHÁP LÝ VÀ BỒI THƯỜNG TỒN THẤT

10.1 Ngoài những quy định cụ thể trong Hợp đồng này, Bên B đồng ý bồi thường và miễn trách cho Bên A những trách nhiệm liên quan đến các mất mát, hư hại, thiệt hại, tổn thất về tài sản của Bên B, cũng như những hậu quả phát sinh trước những khiếu nại, khiếu kiện, tranh chấp ngoại trừ các lỗi do Bên A gây ra.

10.2 Bên A sẽ miễn trách cho Bên B những trách nhiệm liên quan các mất mát, tổn thất về tài sản của Bên A cũng như những hậu quả phát sinh trước những khiếu nại, khiếu kiện, tranh chấp ngoại trừ các lỗi do Bên B gây ra.

10.3 Bên B sẽ chịu trách nhiệm và bồi thường, miễn trách cho Bên A những khiếu kiện, tranh chấp liên quan đến quyền sở hữu đối với những trang thiết bị, công nghệ của Bên B, cũng như những tranh chấp, khiếu kiện liên quan đến các chứng chỉ, giấy tờ, tài liệu của Bên B trong quá trình thực hiện Dịch vụ.

10.4 Bên B sẽ phải chịu trách nhiệm trước các thiệt hại do mình gây ra đối với bên thứ ba và phải bảo đảm và bồi thường không để Bên A liên quan hoặc liên đới chịu trách nhiệm trước các khiếu nại, khiếu kiện, yêu cầu của bên thứ ba về các thiệt hại đó.

10.5 Trong quá trình thực hiện Dịch vụ, nếu các thiết bị, dụng cụ, máy móc của Bên A/Khách hàng của Bên A bị hư hỏng do lỗi của Bên B hoặc người của Bên B gây ra, Bên B sẽ phải chịu trách nhiệm và bồi thường vật chất cho việc hư hỏng đó.

ĐIỀU 11: BẢO ĐẢM THỰC HIỆN HỢP ĐỒNG

11.1 Trong vòng 05 ngày làm việc kể từ ngày ký Hợp đồng (ghi tại trang 01 của Hợp đồng), Bên B phải nộp Giấy bảo đảm thực hiện Hợp đồng (theo mẫu tại Phụ lục số 02 của Hợp đồng này) được cấp bởi Ngân hàng có uy tín và được Bên A chấp nhận. Giá trị bảo đảm thực hiện Hợp đồng là: ... – tương đương 8% giá trị Hợp đồng. Hiệu lực của bảo đảm thực hiện Hợp đồng bằng thời hạn Bên B bàn giao lại thiết bị sau khi đã hoàn thành dịch vụ cho Bên A tại kho của Bên A cộng thêm 60 ngày lịch.

11.2 Mọi chi phí liên quan đến việc phát hành Giấy bảo lãnh thực hiện Hợp đồng do Bên B chịu.

11.3 Trong thời gian quy định tại Điều 9.1 nêu trên, Bên B phải nộp bản gốc Giấy bảo lãnh thực hiện Hợp đồng cho Bên A. Nếu sau thời hạn quy định tại Điều 9.1 nêu trên, Bên A không nhận được Giấy bảo lãnh thực hiện Hợp đồng thì Bên A có toàn quyền đơn phương chấm dứt Hợp đồng mà không phải chịu bất kỳ chi phí nào liên quan và thu hồi số tiền bảo đảm dự thầu của Bên B hoặc áp dụng quy định tại Điều 6.9 của Hợp đồng này.

11.4 Bên B không được nhận lại Giấy bảo lãnh thực hiện Hợp đồng trong trường hợp Bên B từ chối hoặc không thực hiện Hợp đồng sau khi ký Hợp đồng.

11.5 Trong trường hợp Bên B vi phạm trách nhiệm thực hiện Hợp đồng theo quy định tại Hợp đồng này thì khoản tiền bảo lãnh được Bên A dùng để khấu trừ tiền phạt.

11.6 Bên B phải ngay lập tức yêu cầu Ngân hàng phát hành Giấy bảo lãnh thực hiện Hợp đồng thực hiện sửa đổi Giấy bảo lãnh thực hiện Hợp đồng trong trường hợp cần gia hạn thời gian hiệu lực của Giấy bảo lãnh này vì lý do chậm giao hàng hoặc gia hạn thời hạn giao hàng, đồng thời gửi ngay cho Bên A Giấy bảo lãnh đã gia hạn hiệu lực này. Trường hợp Bên B chậm gia hạn hiệu lực của Giấy bảo lãnh thực hiện Hợp đồng theo yêu cầu bằng văn bản của Bên A thì Bên B phải chịu phạt 0,2% giá trị bảo đảm thực hiện Hợp đồng cho mỗi ngày chậm. Tổng giá trị phạt không vượt quá 08% giá trị bảo đảm thực hiện Hợp đồng.

ĐIỀU 12: BẤT KHẢ KHÁNG

12.1 Sự kiện bất khả kháng là sự kiện xảy ra một cách khách quan không thể lường trước được và không thể khắc phục được mặc dù đã áp dụng mọi biện pháp cần thiết và khả năng cho phép như: chiến tranh, bạo loạn, xung đột vũ trang, cấm vận, thiên tai (lũ lụt, bão, lốc xoáy, động đất, sóng thần), hỏa hoạn, dịch bệnh (Epidemic, Pandemic) được WHO/Quốc gia công bố, lệnh phong tỏa Vùng/Quốc gia do Chính quyền sở tại áp đặt....

12.2 Bên gặp sự kiện bất khả kháng dẫn đến việc không thực hiện được nghĩa vụ theo hợp đồng do ảnh hưởng trực tiếp bởi các sự kiện bất khả kháng có nghĩa vụ phải ngay lập tức thông báo cho bên kia biết, bao gồm cung cấp thông tin, giải trình về sự ảnh hưởng trực tiếp của sự kiện bất khả kháng đến việc vi phạm thực hiện hợp đồng kèm chứng cứ chứng minh, các biện pháp đã được thực hiện để khắc phục vấn đề và giảm thiểu tổn thất. Việc chậm thông báo, cung cấp thông tin và giải trình nếu trễ hơn 10 ngày lịch sau khi sự kiện bất khả kháng xảy ra sẽ làm cho bên gặp bất khả kháng mất quyền miễn trách sau này vì lý do bất khả kháng

12.3 Văn bản xác nhận của Phòng Thương mại và Công nghiệp Việt Nam hoặc cơ quan có thẩm quyền ở nơi xảy ra sự kiện bất khả kháng là bằng chứng đủ để chứng minh sự kiện và thời gian xảy ra bất khả kháng.

12.4 Trường hợp do hậu quả trực tiếp của sự kiện bất khả kháng mà một Bên trong Hợp Đồng không thể thực hiện toàn bộ hoặc một phần nghĩa vụ theo hợp đồng này thì thời gian thực hiện hợp đồng sẽ được kéo dài thêm bằng thời gian mà sự kiện bất khả kháng diễn ra.

12.5 Nếu sự kiện bất khả kháng kéo dài hơn 02 tháng, mỗi bên đều có quyền chấm dứt hợp đồng này mà không phải bồi thường bất cứ một khoản tiền nào cho bên kia.

12.6 Các khó khăn trong sản xuất như thiếu vật tư, điện, nhân công, đình công... không được coi là bất khả kháng và không miễn cho Bên B nghĩa vụ giao hàng hoặc giao hàng muộn; Các thông tin từ trang báo, mạng và các phương tiện truyền thông khác chỉ mang tính chất tham khảo

ĐIỀU 13: TẠM NGỪNG VÀ CHẤM DỨT THỰC HIỆN HỢP ĐỒNG

13.1 Phụ thuộc vào các quy định tại Điều 13.2 dưới đây, không Bên nào có quyền đơn phương chấm dứt Hợp đồng.

13.2 Tạm ngừng và chấm dứt thực hiện Hợp đồng:

13.2.1 Bên A có thể tạm ngừng các hoạt động của Bên B liên quan tới việc thực hiện Hợp đồng này tại bất cứ thời điểm nào nếu Bên A phát hiện ra Bên B có lỗi gây ảnh hưởng đến chất lượng và thời hạn thực hiện Dịch vụ.

13.2.2 Bên A có quyền chấm dứt Hợp đồng này tại bất kỳ thời điểm nào nếu Bên B gây ảnh hưởng đến chất lượng và thời hạn thực hiện Dịch vụ và trong trường hợp Bên B có lỗi nhưng không khắc phục các lỗi đó theo yêu cầu của Bên A trong vòng 04 tuần kể từ ngày nhận được yêu cầu bằng văn bản của Bên A.

15.3 Trong trường hợp Bên A yêu cầu chấm dứt Hợp đồng, Bên B có quyền đề nghị Bên A thanh toán theo quy định tại Điều 8 của Hợp đồng này đối với phần công việc đã được Bên B thực hiện và Bên A chấp nhận cho tới thời điểm chấm dứt.

ĐIỀU 14: GIẢI QUYẾT TRANH CHẤP

13.1 Bất kỳ tranh chấp nào phát sinh từ Hợp đồng này sẽ được giải quyết bằng thương lượng giữa hai Bên trên tinh thần hợp tác, hai Bên cùng có lợi và tôn trọng lẫn nhau. Thời gian để tiến hành thương lượng: Trong vòng 30 ngày kể từ ngày phát sinh tranh chấp giữa hai Bên.

13.2 Trường hợp tranh chấp không thể giải quyết bằng thương lượng thì sẽ được đưa ra Trung tâm Trọng tài Quốc tế Việt Nam tại Thành phố Hồ Chí Minh để phân xử theo Quy tắc tố tụng của Trung tâm này. Phán quyết của Trung tâm trọng tài là cuối cùng và buộc hai Bên phải tuân thủ. Mọi chi phí liên quan đến tranh chấp này sẽ do Bên thua kiện gánh chịu.

ĐIỀU 15: ĐIỀU KHOẢN CHUNG

14.1 Những điều không quy định hoặc quy định không đầy đủ trong Hợp đồng này sẽ căn cứ vào luật pháp Việt Nam hiện hành.

14.2 Bất kỳ sửa đổi, bổ sung nào đối với Hợp đồng này đều phải được lập thành văn bản và có chữ ký của cả hai Bên. Mọi giao dịch trong quá trình thực hiện Hợp đồng được các Bên thực hiện bằng văn bản và gửi theo cách thức như sau:

- Theo đường bưu chính hoặc Fax: Theo thông tin của các Bên được ghi tại trang đầu của Hợp đồng này, và

- Theo thư điện tử (email): huend.pt@vietsov.com.vn (thư ký, văn thư), vypp.pt@vietsov.com.vn, haocv.pt@vietsov.com.vn.

14.3 Không bên nào được chuyển quyền và nghĩa vụ của mình theo hợp đồng này cho bên thứ ba mà không được sự đồng ý trước bằng văn bản của Bên kia.

14.4 Mọi thư từ trao đổi trước khi hợp đồng ký kết đều không có giá trị trong việc quy định trách nhiệm và quyền lợi của hai bên theo hợp đồng này.

14.5 Hợp đồng này có hiệu lực kể từ ngày ký ghi ở trang 1 cho đến khi hai Bên thực hiện hết các trách nhiệm của mình theo quy định của Hợp đồng.

14.6 Hết thời hạn hiệu lực của hợp đồng, nếu hai bên không có khiếu nại gì thì coi như hợp đồng được thanh lý.

14.7 Hợp đồng này được lập thành 03 bản tiếng Việt bao gồm 06 phụ lục kèm theo dưới đây và đều có giá trị pháp lý như nhau. Bên A giữ 02 bản, Bên B giữ 01 bản. Phụ lục của hợp đồng gồm:

Phụ lục 1: Bảng giá chi tiết

Phụ lục 2: Yêu cầu kỹ thuật

Phụ lục 3: Mẫu Biên bản giao nhận hàng hóa

Phụ lục 4: Mẫu Biên bản nghiệm thu hoàn thành dịch vụ

Phụ lục 5: Mẫu Biên bản quyết toán

Phụ lục 6: Mẫu Bảo đảm thực hiện hợp đồng

ĐẠI DIỆN BÊN A

ĐẠI DIỆN BÊN B

PHỤ LỤC 01
BẢNG GIÁ CHI TIẾT

STT	Phạm vi công việc	Đơn vị tính	Số lượng	Đơn giá (VND)	Thành tiền (VND)
1	Dịch vụ đại tu và phục hồi các bạc lót ổ trục của hộp số dẫn động máy nén khí thấp áp A/B trên FPSO MSR-5484 (SOS) Thông số thiết bị: Gear box: Model B85 Gear rate: 660KW Input/Output: 1785/6835-7005RPM Kích thước trục đầu NDE (Shaft diameter NDE): Ø69,88 mm Kích thước. - Inner Diameter (ID): Ø70 mm - Outside Diameter (OD): Ø120 mm - Length (L): 56mm	Cái	2		
Tổng giá trị Dịch vụ (chưa bao gồm thuế GTGT)					
Thuế GTGT (...%)					
Tổng giá trị Dịch vụ (đã bao gồm thuế GTGT)					

ĐẠI DIỆN BÊN A

ĐẠI DIỆN BÊN B

PHỤ LỤC 02
YÊU CẦU KỸ THUẬT

PHỤ LỤC 03

(Mẫu này do Bên A (Phòng Vật tư) lập theo quy định)

XÍ NGHIỆP KHAI THÁC DẦU KHÍ

“PHÊ DUYỆT”

Lãnh đạo XNKT

MẪU BIÊN BẢN GIAO NHẬN HÀNG HÓA

Ngày: ... / ... /

Căn cứ Hợp đồng số: ký ngày .../.../20..

Chúng tôi, những người ký tên dưới đây gồm:

1. Đại diện Bên giao: Công ty

- Ông/ bà: Chức vụ:

2. Đại diện Bên nhận: XN Khai thác Dầu khí

- Ông/ bà: Chức vụ: Lãnh đạo đơn vị đặt hàng

- Ông/ bà: Chức vụ: Lãnh đạo Phòng Vật Tư

- Ông/ bà: Chức vụ: Lãnh đạo Xưởng Hậu Cần

- Ông/ bà: ... Chức vụ:

Cùng nhau tiến hành kiểm tra và giao nhận hàng hóa sau đây tại kho của XNKT:

STT П/П	Tên hàng, Ký hiệu, Quy cách Наименование. Марка товаров	ĐVT ЕД	Thực nhập Фак. Получение		Bao bì Тара	Chất lượng hàng Качество
			Số lượng Кол	Trọng lượng Вес		

Chứng từ phù hợp kèm theo hàng hóa:

1) Chứng chỉ : Bản ...

2)

Biên bản này được lập thành 02 bản chính, mỗi Bên giữ 01 bản và chỉ có giá trị làm thủ tục thanh toán sau khi được lãnh đạo XNKT phê duyệt.

Đại diện Bên giao

(Ký xác nhận ghi rõ họ tên)

Đại diện Bên nhận

(Ký xác nhận ghi rõ họ tên)

Lãnh đạo phòng Vật tư:

Lãnh đạo ĐVĐH:

Lãnh đạo Xưởng.....

PHỤ LỤC 04
MẪU BIÊN BẢN NGHIỆM THU HOÀN THÀNH CÔNG VIỆC
Dịch vụ

Hôm nay ngày tháng năm 20..., hai Bên gồm:

BÊN A : LIÊN DOANH VIỆT - NGA VIETSOVPETRO

Địa chỉ : 105 Lê Lợi, P. Vũng Tàu, Tp. Hồ Chí Minh

Điện thoại : (0254) 3839871 Fax: (0254) 3839857

BÊN B: CÔNG TY

Địa chỉ :

Điện thoại : Fax:

Hai Bên thống nhất ký biên bản nghiệm thu hoàn thành công việc kỹ thuật như sau:

1. KHỐI LƯỢNG, CHẤT LƯỢNG CÔNG VIỆC:

Bên B đã thực hiện hoàn thành công việc: “*Dịch vụ*” thuộc gói thầu số DV.../24-KT theo đúng quy định của hợp đồng ... ngày ... giữa Liên doanh Việt – Nga Vietsovpetro và Công ty

2. THỜI GIAN HOÀN THÀNH CÔNG VIỆC:

Bên B hoàn thành đúng thời gian quy định trong hợp đồng đã ký giữa hai Bên.

3. KẾT LUẬN:

Bên B thực hiện đúng và đầy đủ toàn bộ khối lượng, nội dung theo như điều khoản trong hợp đồng số ngày ... Hai bên thống nhất nghiệm thu Hồ sơ: “*Dịch vụ*” do Công ty..... thực hiện.

Biên bản này là một trong những cơ sở pháp lý để hai bên làm cơ sở cho việc thanh toán Hợp đồng đã ký.

Biên bản được lập thành: 03 bản gốc, Bên A giữ 02 bản, Bên B giữ 01 bản có giá trị pháp lý như nhau./.

ĐẠI DIỆN BÊN A

ĐẠI DIỆN BÊN B

PHỤ LỤC 05
MẪU BIÊN BẢN QUYẾT TOÁN

V/v:

(theo hợp đồng số ký ngày)

- Căn cứ hợp đồng số theo hợp đồng số ký ngày giữa Liên doanh Việt Nga Vietsovpetro và nhà thầu về việc
- Căn cứ hồ sơ hoàn công đã được Lãnh đạo hai Bên ký duyệt.

Hôm nay, ngày tháng năm, đại diện hai Bên, bao gồm:

BÊN A. LIÊN DOANH VIỆT – NGA VIETSOVPETRO:

Địa chỉ: 105 Lê Lợi, P. Vũng Tàu, Tp. Hồ Chí Minh

Điện thoại: (0254) 3839871

Fax: (0254) 3839857

BÊN B. CÔNG TY.....

Hai bên tiến hành xem xét, tính toán và quyết toán hợp đồng như sau:

1. Thời hạn thực hiện công việc:

- Thời gian thực hiện thực tế: ngày lịch (bắt đầu ngày, kết thúc ngày).
- Thời hạn thực hiện công việc thực tế phù hợp với thời hạn quy định trong hợp đồng

2. Chất lượng công việc:

Căn cứ vào biên bản của Hội đồng nghiệm thu về kỹ thuật, Bên B đã hoàn thành việc..... đúng theo quy định của hợp đồng đã ký.

3. Giá trị công việc:

3.1. Giá trị công việc theo hợp đồng: đồng (đã bao gồm thuế VAT 10%).

3.2. Tổng giá trị quyết toán thực tế sau khi hoàn thành công việc: đồng (đã bao gồm thuế VAT ...%).

Bằng chữ..... đồng.

4. Thưởng phạt:

ĐẠI DIỆN BÊN A

ĐẠI DIỆN BÊN B

PHỤ LỤC 06
MẪU BẢO LÃNH THỰC HIỆN HỢP ĐỒNG

Kính gửi:

Liên quan tới Hợp đồng _____ về việc _____ (sau đây được gọi là “Hợp đồng”) được ký giữa _____ (sau đây gọi là “BÊN ĐƯỢC BẢO LÃNH”) và _____ (sau đây gọi là “BÊN THỤ HƯỞNG”), chúng tôi, _____ có trụ sở chính tại _____ (sau đây gọi là “BÊN BẢO LÃNH”) phát hành Thư bảo lãnh không hủy ngang và vô điều kiện cho bên thụ hưởng với số tiền là _____ (Bằng chữ: _____) (sau đây gọi là “THƯ BẢO LÃNH”).

THƯ BẢO LÃNH này có hiệu lực kể từ ngày phát hành và sẽ duy trì hiệu lực cho đến _____ sau đây gọi là "Ngày hết hiệu lực". Đối với bất cứ sự gia hạn, đổi mới hoặc chuyển nhượng Hợp đồng vượt quá thời gian được quy định trong THƯ BẢO LÃNH này, BÊN THỤ HƯỞNG sẽ không cần phải thông báo hoặc được sự đồng thuận của BÊN BẢO LÃNH. THƯ BẢO LÃNH này sẽ được gia hạn dựa trên yêu cầu bằng văn bản từ BÊN ĐƯỢC BẢO LÃNH để đảm bảo cho thời gian gia hạn, đổi mới hoặc chuyển nhượng của Hợp đồng.

BÊN BẢO LÃNH cam kết không hủy ngang và vô điều kiện thanh toán ngay cho BÊN THỤ HƯỞNG một khoản tiền hay những khoản tiền, theo chỉ thị của BÊN THỤ HƯỞNG, tổng không vượt quá số tiền bảo lãnh nêu trên trong vòng 05 ngày làm việc kể từ ngày nhận được văn bản yêu cầu của BÊN THỤ HƯỞNG ghi rõ BÊN ĐƯỢC BẢO LÃNH đã vi phạm nghĩa vụ theo Hợp đồng.

Sau Ngày hết hiệu lực, THƯ BẢO LÃNH này sẽ tự động không còn giá trị cho dù bản gốc THƯ BẢO LÃNH và các Thư sửa đổi liên quan (nếu có) có được gửi trả lại BÊN BẢO LÃNH hay không.

Số tiền bảo lãnh nêu trên sẽ được thanh toán ngay bởi BÊN BẢO LÃNH cho BÊN THỤ HƯỞNG cho dù có sự tranh cãi hoặc phản đối nào của BÊN ĐƯỢC BẢO LÃNH hoặc của BÊN BẢO LÃNH hoặc của bất kì bên thứ ba nào khác, và bất kể có hay không sự tranh chấp giữa BÊN ĐƯỢC BẢO LÃNH và BÊN THỤ HƯỞNG về hoặc liên quan tới Hợp đồng hoặc về bất cứ vấn đề khác và cho dù những tranh chấp này, nếu có, đã được giải quyết, dàn xếp, kiện tụng hoặc phân xử bằng bất kỳ hình thức nào.

BÊN BẢO LÃNH hoặc BÊN ĐƯỢC BẢO LÃNH sẽ không được giải trừ bất cứ nghĩa vụ nào theo THƯ BẢO LÃNH này cho dù có bất cứ sự sửa đổi, thay đổi, thanh toán sai lệch, gia hạn nào liên quan tới Hợp đồng hay bất kỳ sự trì hoãn ân hạn nào của BÊN THỤ HƯỞNG trong hoặc liên quan đến bất cứ vấn đề gì của Hợp đồng.

Việc đòi tiền nhiều lần theo bảo lãnh này là được phép và theo đó, Số tiền bảo lãnh nêu trên sẽ tự động giảm tương ứng với số tiền mà Ngân hàng đã thực hiện thanh toán cho Bên thụ hưởng theo Thư bảo lãnh.

Thư bảo lãnh được điều chỉnh và giải thích theo pháp luật Việt Nam. Bất kỳ tranh chấp nào phát sinh từ hoặc liên quan đến Thư bảo lãnh sẽ [do Tòa án nhân dân có thẩm quyền của Việt Nam giải quyết theo quy định của pháp luật] / [sẽ được giải quyết tại Trung tâm Trọng tài quốc tế Việt Nam (VIAC) bên cạnh Phòng Thương mại và Công nghiệp Việt Nam theo quy tắc tố tụng trọng tài của VIAC].

THƯ BẢO LÃNH này được phát hành duy nhất 01 (một) bản song ngữ (tiếng Việt và tiếng Anh) và không được phép chuyển nhượng. Trường hợp có sự khác nhau về cách hiểu giữa nội dung tiếng Việt và tiếng Anh thì nội dung tiếng Việt là căn cứ pháp lý.

NGÂN HÀNG BẢO LÃNH

(Ký tên và đóng dấu)

PHẦN 4. CÁC PHỤ LỤC

Chương này bao gồm các tài liệu: Phạm vi cung cấp, Yêu cầu kỹ thuật, Tiêu chí đánh giá kỹ thuật và Các tài liệu kỹ thuật khác + đường dẫn (link) để tham chiếu (nếu có).

PHẠM VI CÔNG VIỆC

STT	Phạm vi công việc	Đơn vị tính	Số lượng
1	Dịch vụ đại tu và phục hồi các bạc lót ổ trục của hộp số dẫn động máy nén khí thấp áp A/B trên FPSO MSR-5484 (SOS) Thông số thiết bị: Gear box: Model B85 Gear rate: 660KW Input/Output: 1785/6835-7005RPM Kích thước trục đầu NDE (Shaft diameter NDE): Ø69,88 mm Kích thước. - Inner Diameter (ID): Ø70 mm - Outside Diameter (OD): Ø120 mm - Length (L): 56mm	Cái	2

YÊU CẦU KỸ THUẬT

TECHNICAL REQUIREMENTS

Refurbishment Service for Bearing bushing of Gear box driven Flash gas Compressor A/B on FPSO MSR-5484 (SOS)

1. MỤC ĐÍCH - PURPOSE:

Cung cấp dịch vụ phục hồi cho các bạc lót ổ trục của hộp số dẫn động máy nén khí thấp áp A/B trên FPSO, nhằm đưa các ổ bạc lót trở lại tình trạng kỹ thuật theo đúng các tiêu chuẩn và thông số của Nhà sản xuất Gốc (OEM).

- 1.1 Tài liệu Yêu cầu Kỹ thuật (TR) này quy định các công việc phục hồi cần thiết đối với bạc (bearing) dạng ống lót (bearings bushing). Công việc bao gồm phục hồi bằng cách đúc lại lớp babbitt cho các ổ bạc, làm lại khoang và rãnh dầu bôi trơn cũng như sửa chữa hoặc thay thế các bộ phận hư hỏng của bạc.

Provide refurbishment services for the bearing bushings of the gearbox driving the Flash Gas Compressor (FCG) A/B on the FPSO, in order to restore the bearing bushings to their technical condition in accordance the (OEM) specifications and standards.

This Technical Requirements (TR) document defines the refurbishment work required for the bearing bushings. The work includes rebabbiting of the bushings, re-machining of the lubrication grooves and pockets, as well as repairing or replacing any defective components of the bearings

2. ĐIỀU KIỆN KỸ THUẬT VẬN HÀNH - TECHNICAL OPERATION CONDITIONS :

Flash Gas Compressor:

LP: Stage 1: - Inlet pressure/Temp.: 1.79 bara/ 50oC
 - Outlet Pressure/Temp.: 5.01 bara/ 97oC
MP Stage: 2: - Inlet pressure/Temp.: 4.51 bara/ 58oC
 - Outlet Pressure/Temp.: 9.51 bara/ 96oC

Model: CP160

Duty cycle : Continuously.

Humidity : Up to 100%

2.1 Gear Box:

- Model: B85

- Speed rate:

Input/Output:: 1785/6835-7005RPM

Application: Drive the LP&MP compressor

- Lube oil viscosity: ISO VG 32

Installation : Offshore ,FPSO TGT1

- 2.2 Tài liệu tham khảo: Bản vẽ hộp số đính kèm

3. YÊU CẦU CHUNG VỀ DỊCH VỤ- SERVICE'S GENERAL REQUIREMENTS:

- 3.1 Phạm vi công việc sẽ được thực hiện với các yêu cầu tối thiểu như sau, nhưng không giới hạn ở các nội dung này
Scope of work services to be performed with minimum requirement but not limited:
- 3.1.1 Vận chuyển hàng hóa hai chiều giữa kho của XNKT và cơ sở thực hiện dịch vụ của nhà thầu
Transport goods between the OGPE's warehouse and the contractor facility bi-directionally.
- 3.1.2 Kiểm tra và/hoặc đo kiểm kích thước: Đường kính trong, đường kính ngoài, độ dài, vị trí lỗ và rãnh cấp dầu bôi trơn.
Inspection and/or dimensional check: Inner/outer diameter, length, and the position of lubrication oil holes/grooves, etc.
- 3.1.3 Phục hồi bề mặt babbitt bằng phương pháp phun phủ cho các ổ bạc được nêu chi tiết trong mục 12
Refurbishment of the Babbitt surface using the thermal spray coating method as item 12
- 3.1.4 Cung cấp báo cáo kiểm tra/ đánh giá tình trạng bearing bushing
Provide inspection/assessment report
- 3.1.5 Ổ bạc lót (Bearing bushing) sau khi đại tu/phục hồi bề mặt babbitt phải đảm bảo yêu cầu kỹ thuật, kích thước theo yêu cầu và có chất lượng ít nhất bằng với ổ bạc lót mới
After refurbishment or surface restoration of the babbitt bearing bushing, it shall comply with all technical specifications, maintain the required dimensions, and possess a quality level at least equivalent to that of a new bearing bushing
- 3.1.6 Thực hiện kiểm tra NDT (UT,PT) bề mặt lớp Babbitt sau khi phục hồi phải đồng nhất, không tróc, rỗ bề mặt và tách lớp. Có báo cáo kết quả
Perform NDT-PT inspection on the Babbitt layer surface after refurbishment; the surface must be uniform, with no peeling, pitting, or delamination. record results.
- 3.2 Hoàn thiện sau khi phun phủ babbitt, kiểm tra tổng thể, đóng gói và bàn giao cho XNKT theo đúng các điều khoản và tiến độ quy định trong
Complete the post-babbitt spraying process, conduct overall inspection, package, and hand over to OGPE in accordance with the terms and schedule specified in the contract
- 3.3 Thời gian giao hàng: Giao hàng trong vòng 15 ngày làm việc kể từ ngày nhận bearing bushing cũ tại kho của XNKT
Delivery time: Delivery shall be made within 15 working days from the date of receipt of the old bearing bushings at the OGPE's warehouse
- 3.4 Thời gian bảo hành: 6 tháng kể từ ngày nghiệm thu hàng hóa
Warranty period: 6 months from the date of goods acceptance
- 3.5 Nhà thầu có thể xem ổ bạc lót cũ (bearing bushing) tại kho của XNKT
The contractor may inspect the old bearing bushings at the OGPE's warehouse
- #### 4. TIÊU CHUẨN ÁP DỤNG/THAM KHẢO - STANDARDS, SPECIFICATION REFERENCE:
- ASTM B-23: Standard Specification for White Metal Bearing Alloys (Grade 1; Grade 2; Grade 3); ISO 286; ISO 4386: Plain bearings - Metallic multilayer plain bearings - Non-destructive ultrasonic testing of bond; ISO 2768 – General Tolerances; ISO 1302 – Surface Texture; ISO 12130: Plain bearings - Hydrodynamic plain thrust bearings under steady-state conditions.

5. YÊU CẦU KỸ THUẬT CỦA DỊCH VỤ- TECHNICAL REQUIREMENTS OF THE SERVICE

5.1 Yêu cầu về vật liệu:

- 5.1.2 Hợp kim babbitt phải là loại thiếc cao cấp (high-tin babbitt), thành phần tối thiểu: Sn \geq 88% hoặc tham chiếu theo tiêu chuẩn API 617 & 613 và hoặc ASTM B23 Grade 2
Babbitt alloy shall be high-tin babbitt, with a minimum composition of Sn \geq 88%, or as referenced in API 617 & 613 and/or ASTM B23 Grade
- 5.1.3 Vật liệu babbitt phải có chứng chỉ mill test chứng minh thành phần hóa học đáp ứng theo yêu cầu của Nhà sản xuất và có chứng chỉ kiểm tra thành phần vật liệu của cơ quan có thẩm quyền như trung tâm 3... (Quatest 3)
The babbitt material shall have a mill test certificate demonstrating that its chemical composition meets the Manufacturer's requirements, and shall include a material composition inspection certificate issued by an authorized agency (Quatest 3).

5.2 Yêu cầu về gia công phục hồi:

- Thực hiện loại bỏ lớp Babbitt hiện hữu và làm sạch bề mặt kim loại trước khi thực hiện phun phủ lớp Babbitt mới
Remove the existing Babbitt layer and clean the metal surface before applying the new Babbitt coating
- 5.2.1 Bề mặt lớp Babbitt sau khi phục hồi phải đồng nhất, không tróc, rỗ bề mặt và tách lớp qua kết quả kiểm tra NDT-PT.
The surface of the Babbitt layer after refurbishment shall be uniform, free of flaking, surface porosity, and delamination, as verified by NDT-PT inspection.
- 5.2.2 Lớp liên kết Babbitt và bề mặt không có khuyết tật sau phun phủ
Babbitt bonding layer and surfaces are free of defects
- 5.2.3 Việc phun phủ và gia công không làm ảnh hưởng đến cấu tạo, kích thước và chức năng các vị trí khác (ngoài vị trí được yêu cầu phun phủ).
The coating and machining process shall not affect the structure, dimensions, or functions of other areas (outside the specified coating area)
- 5.3 Babbitt bearing sau khi phục hồi đáp ứng theo yêu cầu kỹ thuật, cụ thể như sau
The Babbitt bearing after refurbishment shall meet the technical requirements, specifically as follows:
- a Các rãnh cấp và thoát dầu phải được đảm bảo theo thiết kế nguyên bản của ổ bạc lót
The oil supply and drain grooves must be ensured according to the original design of the bearing
 - b Đường kính lỗ: Ø70.00- Ø70.02mm
Inner diameter: Ø70.00 – Ø70.02 mm
 - c Độ đồng tâm, run-out và độ trụ \leq 0.015mm so với đường tâm lỗ; Độ vuông góc giữa đường tâm lỗ và mặt đầu \leq 0.015mm
Concentricity, run-out, and cylindricity \leq 0.015 mm relative to the bore centerline.
 - d Độ nhám bề mặt Babbitt sau khi hoàn thành: Ra0.32-0.63
Surface roughness of the Babbitt after completion: Ra 0.32–0.63 μ m.
 - e Độ cứng bề mặt Babbitt: 8-27HB (~8-37HV)
Babbitt surface hardness: 8–27 HB (~8–37 HV).
 - f Vệ sinh, làm sạch bavia
Remove burrs and perform cleaning

6 YÊU CẦU ĐỐI VỚI NHÀ THẦU - REQUIREMENTS FOR THE CONTRACTOR

- 6.1 Có giấy phép kinh doanh phù hợp với ngành nghề gia công, bảo dưỡng sửa chữa, phục hồi chi tiết cơ khí.
A business license appropriate for machining, maintenance, repair, and refurbishment of mechanical components.
- 6.2 Xưởng thực hiện công tác phục hồi ổ bạc phải đạt chứng nhận ISO 9001 hoặc tương đương. Bằng chứng về chứng nhận ISO 9001 hoặc chứng nhận tương đương phải được cung cấp cho XNKT khi có yêu cầu.
The workshop where the bearing will be refurbished shall be ISO 9001 certified or equivalent. Proof of ISO 9001 Certification or Equivalence shall be submitted to the OGPE upon request
- Phải có đầy đủ thiết bị, máy móc, công cụ, dụng cụ để thực hiện gia công/phục hồi và kiểm tra theo yêu cầu. Trong đó, tối thiểu phải có các thiết bị/công cụ dụng cụ như : Thiết bị phun phủ kim loại, Máy công cụ gia công CNC như: Máy tiện, phay, doa bạc..., Thiết bị đo kích thước độ chính xác \leq 0.01mm; Máy đo độ nhám bề mặt; Máy đo độ cứng bề mặt babbitt; Thiết bị kiểm tra NDT
The Contractor shall have all necessary equipment, machinery, tools, and instruments to perform machining/refurbishment and inspections as required. This shall include, at a minimum, the following equipment/tools: metal spray coating equipment; CNC machine tools such as lathes, milling machines, and boring machines for bearings; measuring instruments with accuracy \leq 0.01 mm; surface roughness measuring instruments; Babbitt surface hardness testers; and NDT inspection equipment.
- 6.3 Phải có tối thiểu năm (05) năm kinh nghiệm trong dịch vụ phục hồi ổ trượt (fluid film bearing). Nhân sự/chuyên gia trực tiếp thực hiện công việc cũng phải có tối thiểu ba (03) năm kinh nghiệm trong dịch vụ này. Nhân sự NDT phải có chứng chỉ UT/PT level II.
The bidder shall have at least five (05) years of experience in the fluid film bearing refurbishment service. The personnel/ specialist who carried out also must have at least three (03) years of experience in the subject service. NDT personnel shall be certified UT/PT Level II.
- Có tối thiểu 02 hợp đồng tương tự đã thực hiện trong vòng 05 năm trở lại đây cho các loại thiết bị máy nén lý tâm, bơm plunger, quạt ly tâm, bơm cao áp và các thiết bị cơ khí khác trong lĩnh vực lọc hóa dầu. Trong đó, có tối thiểu 01 gói dịch vụ phục hồi bạc babbitt cho thiết bị có tốc độ vận hành \geq 5.500 rpm
The Contractor shall have completed at least two (02) similar contracts within the last five (05) years for centrifugal compressors, plunger pumps, centrifugal fans, high-pressure pumps..., in the oil & gas / petrochemical industry. Among these, at least one (01) contract shall involve Babbitt bearing refurbishment for equipment operating at a speed of \geq 5,500 rpm

7 THỜI GIAN THỰC HIỆN DỊCH VỤ VÀ BẢO HÀNH- SERVICE DURATION AND WARRANTY

- 7.1 Thời gian thực hiện dịch vụ: 15 ngày làm việc kể từ ngày ký biên bản giao nhận bearing bushing cũ.
The service period: 15 working days from the date of signing delivery note the old bearing
- 7.2 Thời gian bảo hành: 6 tháng kể từ ngày nghiệm thu hàng hóa
Warranty period: 6 months from the date of goods acceptance

8 TRÁCH NHIỆM CỦA NHÀ THẦU - CONTRACTOR'S OBLIGATIONS:

- 8.1 Nhận bearing cũ trong vòng 03 ngày kể ngày nhận được thông báo của XNKT
Receive the subject bearings no later than three (03) days from the date of OGPE's notification.

- 8.2 Nhà thầu phải đưa ra phương án/ quy trình phục hồi babbitt cho bearing bushing, qui định rõ các bước thực hiện, thông số đảm bảo chất lượng. Phải nêu rõ về nhiệt độ tối đa, số lớp phun phủ, chiều dày lớp phủ, độ cứng lớp phủ....trong hồ sơ dự thầu.
The contractor shall provide a babbitt refurbishment procedure for the bearing bushings, specifying execution steps and key quality parameters, including maximum temperature, number of coating layers, coating thickness, and hardness in Bidding documents.
- 8.3 Thực hiện đầy đủ các hạng mục dịch vụ và nội dung công việc như đã được nêu ở mục 5 và mục 6, đảm bảo chất lượng và tiến độ
Fully implement service items and work content as specified in Section 5 and Section 6, ensuring quality and schedule compliance
- 8.4 Thông báo cho XNKT trong trường hợp phát hiện sai lệch bất thường, cần trao đổi làm rõ với XNKT trước khi thực hiện.
In the event of any abnormal deviations, OGPE shall be notified. The contractor is required to discuss and clarify with the OGPE prior to execution
- 8.5 Sắp xếp và thông tin cho XNKT thời gian kiểm tra các giai đoạn đề phía XNKT bố trí nhân sự đi giám sát (nếu cần)
Arrange and provide information on the inspection schedule for each stage so that the Technical Inspection Department can allocate personnel for supervision, if necessary."
- 8.6 Khắc phục sửa miễn phí nếu bị hư hỏng trong thời gian bảo hành (do lỗi của nhà thầu)
The contractor shall provide free repair or rectification for any damage occurring within the warranty period resulting from the contractor's
- 9 TRÁCH NHIỆM CỦA VIETSOVPETRO - VIETSOVPETRO'S OBLIGATIONS:**
- 9.1 Thông báo cho nhà thầu và bố trí nhân sự bàn giao/ nhận ổ bạc lót cũ tại kho của XNKT
Notice to the contractor to collect the old bearing bushings. At OGPE's warehouse
- 9.2 Phối hợp với nhà thầu để kiểm tra tình trạng ổ bạc liên quan trước khi bàn giao cho nhà thầu
Coordinate with the contractor to check the condition of the subject bearing beforehanding it over to the contractor
- 9.3 Cung cấp đầy đủ thông tin sẵn có cho nhà thầu nhằm thực hiện công việc
Provide the contractor with available information to perform the work
- 9.4 VSP có quyền yêu cầu nhà thầu đảm bảo bảo hành đối với các sự cố bất ngờ (như rung động, nhiệt độ ổ bạc cao...) phát sinh sau khi lắp đặt ổ bạc đã được phục hồi.
VSP has the right to request the contractor to be responsible for the warranty in case of unexpected arising (Vibration, high bearing temperature ...) after installing the refurbished bearing
- 10 ĐÓNG GÓI VÀ VẬN CHUYỂN - PACKAGING AND SHIPPING REQUIREMENTS**
Các bearing phải được phủ chất bảo quản, đóng gói chắc chắn phù hợp đảm bảo ngăn ngừa va đập, oxy hóa, ăn mòn trong quá trình vận chuyển.
All bearings must be coated with a protective agent and securely packaged to prevent impact, oxidation, and corrosion during transportation
- 11 YÊU CẦU VỀ TÀI LIỆU KỸ THUẬT - TECHNICAL DOCUMENT REQUIREMENT**
Các tài liệu kỹ thuật nộp kèm theo hồ sơ dự thầu phải đáp ứng đầy đủ các yêu cầu của mục 8 và mục 5.1.3
The technical documents submitted with the bid must comply with the requirements of items 7 and 5.1.3
- 12 LIST OF BEARING TO BE REFURBISHED:**

STT No.	Tên hàng hoá/ Description	ĐV tính Unit	Số lg. mua Q'ty	(MSR,...)
	(Ký mã hiệu, đặc tính kỹ thuật) (P/N, technical specifications)			
	Dịch vụ: Đại tu phục hồi bề mặt bạc Babbitt cho bạc lót ổ trục đầu NDE trục dẫn động máy nén cấp 1 của Flash gas compressor A/B Overhaul and Babbitt surface restoration for the NDE bearing bushing of the drive shaft of the Stage 1 compressor of Flash Gas Compressor A/B			
1	Thông số: Gear box: Model B85 Gear rate: 660KW Input/Output:: 1785/6835-7005RPM Kích thước trục đầu NDE (Shaft diameter NDE): Ø69,88 mm Kích thước. '-Inner Diameter (ID): Ø70 mm - Outside Diameter (OD):Ø120 mm - Length (L): 56mm	cái	2	

13 CHỨNG CHỈ - CERTIFICATES REQUIREMENTS

Nhà thầu cung cấp các chứng chỉ sau khi giao hàng

Supplier has to provide certificates as follow :

- 13.1 Cung cấp chứng chỉ xuất xứ (CO) của vật liệu babbitt bản sao xác nhận nhà nhập khẩu
Provide a copy of the Certificate of Origin (CO) for the Babbitt material, verified by the importer
- 13.2 Cung cấp chứng chỉ chất lượng (CQ)/ chứng chỉ vật liệu (Mill Cert.) do nhà sản xuất cấp: Bản sao xác nhận nhà nhập khẩu
Provide a copy of the CQ / Mill Certificate issue by manufacture: Copy certified by the importer
- 13.3 Cung cấp chứng chỉ kiểm tra thành phần vật liệu do cơ quan có thẩm quyền được nhà nước công nhận như Trung tâm 3... cấp: Bản sao xác nhận nhà cung cấp
Provide material composition inspection certificates issued by state-recognized authorized agencies, such as Quatest 3....: Certified copies provided by the supplier
- 13.4 Cung cấp báo cáo kết quả kiểm tra kỹ thuật sau khi thực hiện dịch vụ: Bản gốc
Provide the final report after the service has been performed.: Original
- 13.5 Cung cấp báo cáo kết quả kiểm tra NDT sau khi thực hiện dịch vụ: Bản gốc
provide the original NDT inspection report after the service has been performed.
- 13.6 Cam kết bảo hành của nhà cung cấp dịch vụ
Certificates of Guarantee issued by the Seller

* Mit HYLOMAR-Flächen-
dichtung eindichten.
* Seal joint faces sealed with
HYLOMAR.

□ Mit LOCTITE Nr. 241 gesichert
□ Secured with LOCTITE No. 241

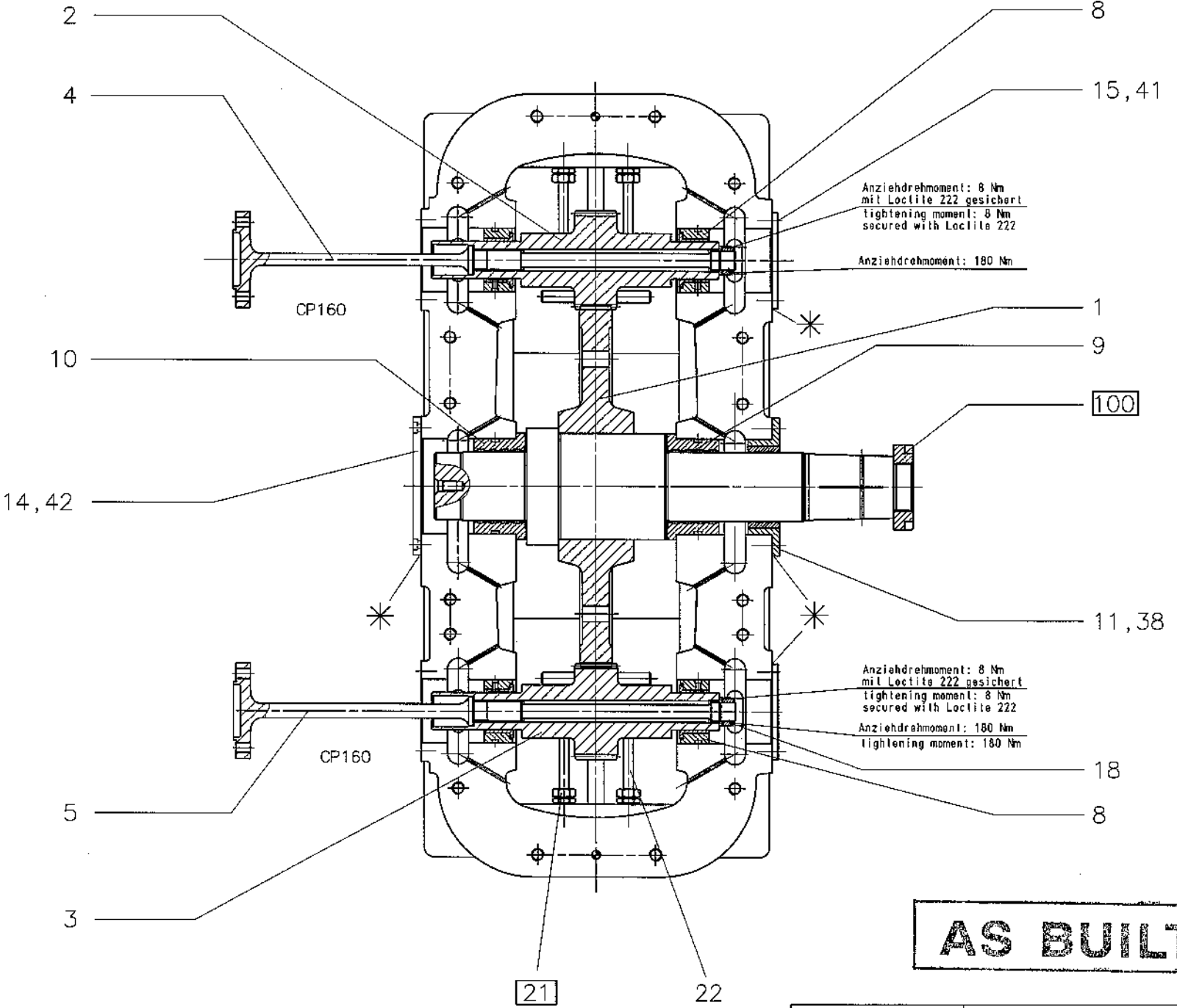
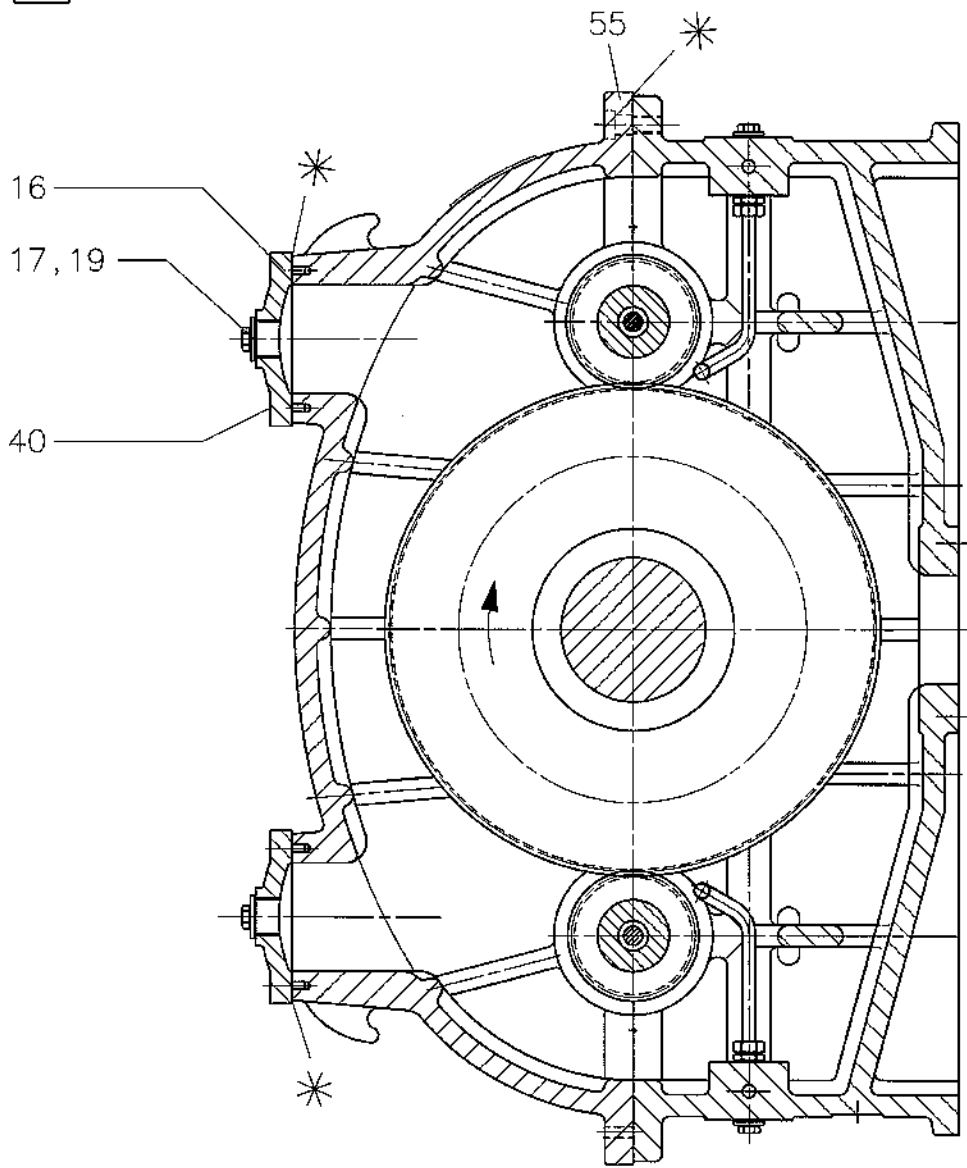

AS BUILT

Ölbrause auf Zahneingriff eingestellt.
Pos. 8, Lage der Schmiernuten beachten.
Tragbild mind. 85% der Zahnflankenlinie (vor dem Einlauf).

Oil showers directed to point of tooth engagement.
Pos. 8, position of bearing lubrication grooves to be as shown.
Bearing pattern at least 85% of tooth face line (before running-in).

Teilliste, Referenz-Dokument-Nr.: 10000908177
Parts List, reference document no.: 10000908177

CLIENT:	BUMIARMADA ENGINEERING
LOCATION:	HLJOC, VIETNAM
CONTRACT NO.:	
PROJECT:	TGT FIELD DEVELOPMENT
ITEM:	FLASH GAS COMPRESSOR
ITEM NO.:	

The reproduction, distribution and utilization of this document as well as the communication of its contents to others without explicit authorization is prohibited. Orders will be held liable for the payment of damages. All rights reserved in the event of a patent, utility model or design.

General tolerances: ISO 2768-mS / ISO 13920-DE
Welding Standards: ISO 2553 / ISO 5817
Surface: DIN ISO 1302

CAO-SYSTEM: I-DEAS	MAN	Doc. Type: Document No.	Doc. Part: Rev.
PDM-SYSTEM: TDM	BBFLASH 1/2 H_0400024_04	DRW 10000896727	001/00 01/01

CRITERIA FOR TECHNICAL APPRAISAL

PURCHASE ORDER "Mua vật tư/thiết bị cho dự án FPSO Hoàng Long"

Refurbishment Service for Bearing bushing of Gear box driven Flash gas Compressor A/B on FPSO MSR-5484 (SOS)

Item	Technical Requirement	Section	Notes on BIDDER Compliance	PASS	FAIL
1	Yêu cầu chung về dịch vụ & Tiêu chuẩn áp dụng Service's General Requirements	3&4	Nhà thầu xác nhận đáp ứng đúng theo yêu cầu kỹ thuật như đã nêu trong HSMT. <i>Bidder confirms to comply as requested in Technical Requirements of ITB.</i>	Đạt Pass	
			Khác <i>Others</i>		Không đạt Fail
2	Yêu cầu kỹ thuật của dịch vụ Technical Requirements of the Service	5	Nhà thầu xác nhận đáp ứng đúng theo yêu cầu kỹ thuật như đã nêu trong HSMT. <i>Bidder confirms to comply as requested in Technical Requirements of ITB.</i>	Đạt Pass	
			Khác <i>Others</i>		Không đạt Fail
3	Service Duration & Warranty Thời gian thực hiện & Bảo hành	7	Nhà thầu xác nhận đáp ứng đúng theo yêu cầu kỹ thuật như đã nêu trong HSMT. <i>Bidder confirms to comply as requested in Technical Requirements of ITB.</i>	Đạt Pass	
			Khác <i>Others</i>		Không đạt Fail
4	Yêu cầu đối với nhà thầu Requirement for the Contractor	6	Nhà thầu xác nhận đáp ứng đúng theo yêu cầu kỹ thuật như đã nêu trong HSMT. <i>Bidder confirms to comply as requested in Technical Requirements of ITB.</i>	Đạt Pass	
			Khác <i>Others</i>		Không đạt Fail
5	Trách nhiệm của nhà thầu Contractor's Obligations	8	Nhà thầu xác nhận đáp ứng đúng theo yêu cầu kỹ thuật như đã nêu trong HSMT <i>Bidder confirms to comply as requested in Technical Requirements of ITB.</i>	Đạt Pass	
			Khác <i>Others</i>		Không đạt Fail
6	Yêu cầu về tài liệu kỹ thuật Technical Document Requirement	11	Nhà thầu xác nhận đáp ứng đúng theo yêu cầu kỹ thuật như đã nêu trong HSMT. <i>Bidder confirms to comply as requested in Technical Requirements of ITB.</i>	Đạt Pass	
			Khác <i>Others</i>		Không đạt Fail
7	Chứng chỉ Certificates Requirements	13	Nhà thầu xác nhận đáp ứng đúng theo yêu cầu kỹ thuật như đã nêu trong HSMT. <i>Bidder confirms to comply as requested in Technical Requirements of ITB.</i>	Đạt Pass	
			Khác <i>Others</i>		Không đạt Fail
CONCLUSION			Item 1, 2, 3, 4, 5, 6, 7 Pass	PASS	
			Any Items (1 to 7) Fail.	FAIL	