

HỒ SƠ YÊU CẦU

Tên gói thầu: **Cung cấp vật tư công nghệ**

Gói thầu số: **256/CHCT/XMCP/ĐT/2025**

Phát hành ngày: 25/12/2025

TỔNG GIÁM ĐỐC



TỔNG GIÁM ĐỐC
Nguyễn Thái Hưng

Chương I. CHỈ DẪN NHÀ THẦU

Mục 1. Phạm vi gói thầu

1. Bên mời thầu Công ty Cổ phần Xi măng Cẩm Phả, áp dụng Quy chế mua sắm thường xuyên (QC MSTX) của Bên mời thầu (Nhà thầu quan tâm có thể nhận bản ccopy QC MSTX để nghiên cứu đề xuất/dự thầu) mời nhà thầu tham gia **chào hàng cạnh tranh** gói thầu được mô tả tại Chương IV – Yêu cầu đối với gói thầu.

- Tên gói thầu: 256/CHCT/XMCP/ĐT/2025, “Cung cấp vật tư công nghệ”.
- Số lượng và số hiệu các hạng mục thuộc gói thầu như sau: gói thầu phân chia 02 hạng mục:

- + Hạng mục 1: Cung cấp neo thép chịu nhiệt ;
- + Hạng mục 2: Cung cấp vật tư phụ chịu nhiệt.

2. Nguồn vốn: Chi phí sản xuất kinh doanh.

3. Loại hợp đồng: Hợp đồng theo đơn giá cố định.

4. Thời gian thực hiện hợp đồng: trong vòng 150 ngày kể từ ngày ký hợp đồng, trong đó tổng tiến độ thực hiện là 120 ngày, tiến độ cung cấp theo từng đơn đợt đặt hàng trong vòng 15 ngày, cộng thêm 30 ngày nghiệm thu.

Mục 2. Chế tài xử lý vi phạm trong lựa chọn nhà thầu

Chế tài xử lý vi phạm trong lựa chọn nhà thầu quy định tại Điều 72 QC MSTX.

Mục 3. Tư cách hợp lệ của nhà thầu

Nhà thầu là tổ chức có tư cách hợp lệ khi đáp ứng đủ các điều kiện sau đây:

- Có đăng ký thành lập, hoạt động do cơ quan có thẩm quyền của Nhà nước mà Nhà thầu hoạt động cấp (Nhà thầu đưa vào HSDX Giấy phép ĐKKD bản chính hoặc bản sao y được chứng thực bởi cơ quan có thẩm quyền hoặc bản sao được đóng dấu Công ty);

- Hạch toán tài chính độc lập;

- Không trong quá trình giải thể, không bị kết luận đang lâm vào tình trạng phá sản hoặc nợ không có khả năng chi trả theo quy định của Pháp luật;

- Không đang trong thời gian bị cấm tham dự thầu theo quy định của Pháp luật về đấu thầu; không trong thời gian bị cấm tham dự thầu các gói thầu mua sắm theo Quy chế này;

- Đã đăng ký trên Mạng đấu thầu quốc gia và mạng đấu thầu Viettel.

Mục 4. Làm rõ, sửa đổi Hồ sơ yêu cầu (HSYC)

1. Làm rõ HSYC

Trong trường hợp cần làm rõ HSYC, nhà thầu phải gửi văn bản đề nghị làm rõ đến bên mời thầu muộn nhất trước ngày có thời điểm đóng thầu 03 ngày làm việc. Việc làm rõ HSYC được bên mời thầu thực hiện theo một hoặc các hình thức sau đây:

- Gửi văn bản làm rõ cho các Nhà thầu đã mua hoặc nhận HSYC;
- Nội dung làm rõ HSYC không được trái với nội dung của HSYC đã duyệt. Trường hợp sau khi làm rõ HSYC dẫn đến sửa đổi cơ bản HSYC thì việc sửa đổi HSYC thực hiện theo quy định tại Khoản 2 Mục này.

2. Sửa đổi HSYC

Trường hợp sửa đổi HSYC sau khi phát hành, Bên mời thầu phải gửi những nội dung sửa đổi HSYC đến các Nhà thầu đã mua hoặc nhận HSYC không muộn hơn: tối thiểu là 03 ngày làm việc trước ngày có thời điểm đóng thầu.

Nhằm giúp nhà thầu có đủ thời gian để sửa đổi HSDX, Bên mời thầu có thể gia hạn thời điểm đóng thầu quy định tại khoản 1 Mục 11 Chương I – Chỉ dẫn nhà thầu bằng việc sửa đổi HSYC.

Mục 5. Chi phí, đồng tiền, ngôn ngữ trong chào hàng/dự thầu

1. Nhà thầu phải chịu mọi chi phí liên quan đến quá trình tham dự chào hàng/dự thầu.
2. Đồng tiền tham dự chào hàng và đồng tiền thanh toán là VNĐ.
3. HSDX cũng như tất cả văn bản và các tài liệu liên quan đến HSDX được trao đổi giữa bên mời thầu và nhà thầu phải được viết bằng tiếng Việt. Các tài liệu và tư liệu bổ trợ trong HSDX có thể được viết bằng ngôn ngữ khác, đồng thời kèm theo bản dịch sang tiếng Việt. Trường hợp thiếu bản dịch, nếu cần thiết, bên mời thầu có thể yêu cầu nhà thầu gửi bổ sung.

Mục 6. Thành phần của HSDX

HSDX do nhà thầu chuẩn bị phải bao gồm:

1. Đơn chào hàng theo Mẫu số 01 Chương III – Biểu mẫu;
2. Giấy ủy quyền theo Mẫu số 02 Chương III – Biểu mẫu (nếu ủy quyền);
3. Thỏa thuận liên danh nếu là nhà thầu liên danh theo Mẫu số 03 – Biểu mẫu (nếu liên danh);

4. Bảo lãnh dự thầu theo Mẫu số 04a hoặc Mẫu số 04a Chương III – Biểu mẫu;
5. Bảng tổng hợp giá chào Mẫu số 5 Chương III – Biểu mẫu;
6. Tài liệu chứng minh tư cách hợp lệ của người ký đơn chào hàng, của nhà thầu và tài liệu chứng minh năng lực và kinh nghiệm của nhà thầu;
7. Các nội dung khác: tài liệu chứng minh đáp ứng yêu cầu về kỹ thuật, tài liệu chứng minh năng lực, kinh nghiệm, báo cáo tài chính, giấy phép đăng ký kinh doanh...

Mục 7. Giá chào và giảm giá

1. Giá chào ghi trong đơn chào hàng bao gồm toàn bộ chi phí để thực hiện gói thầu (chưa tính giảm giá) theo yêu cầu của HSYC.
2. Nhà thầu phải nộp HSDX cho toàn bộ công việc nêu tại Mục 1 Chương này và ghi đơn giá, thành tiền cho tất cả các công việc nêu trong các bảng giá tương ứng quy định tại Chương III - Biểu mẫu.

Trường hợp tại cột “đơn giá” và cột “thành tiền” của một mục mà nhà thầu không ghi giá trị hoặc ghi là “0” thì được coi là nhà thầu đã phân bổ giá của mục này vào các mục khác thuộc gói thầu, nhà thầu phải có trách nhiệm thực hiện tất cả các công việc theo yêu cầu nêu trong HSYC với đúng giá đã chào.

3. Trường hợp nhà thầu có đề xuất giảm giá thì có thể ghi trực tiếp vào đơn chào hàng/đơn dự thầu hoặc đề xuất riêng trong thư giảm giá. Trường hợp giảm giá, nhà thầu phải nêu rõ nội dung và cách thức giảm giá vào các hạng mục cụ thể. Trường hợp không nêu rõ cách thức giảm giá thì được hiểu là giảm đều theo tỷ lệ cho tất cả hạng mục. Trường hợp có thư giảm giá thì thư giảm giá có thể để cùng trong HSDX hoặc nộp riêng song phải bảo đảm bên mời thầu nhận được trước thời điểm đóng thầu. Thư giảm giá sẽ được bên mời thầu bảo quản như một phần của HSDX và được mở đồng thời cùng HSDX của nhà thầu; trường hợp thư giảm giá không được mở cùng HSDX và không được ghi vào biên bản mở thầu thì không có giá trị.

4. Giá chào của nhà thầu phải bao gồm toàn bộ các khoản thuế, phí, lệ phí (nếu có) áp theo thuế suất, mức phí, lệ phí tại thời điểm 28 ngày trước ngày có thời điểm đóng thầu theo quy định. Trường hợp nhà thầu tuyên bố giá chào không bao gồm thuế, phí, lệ phí (nếu có) thì HSDX của nhà thầu sẽ bị loại.

5. Trường hợp gói thầu được chia thành nhiều phần độc lập thì nhà thầu có thể chào một hoặc nhiều phần của gói thầu. Nhà thầu phải chào đầy đủ các hạng mục trong phần mà mình tham dự. Trường hợp nhà thầu có đề xuất giảm giá thì

phải nêu rõ cách thức và giá trị giảm giá cho từng phần.

Mục 8. Thời gian có hiệu lực của HSDX

1. Thời gian có hiệu lực của HSDX là: **tối thiểu 60 ngày**, kể từ ngày có thời điểm đóng thầu. HSDX nào có thời hạn hiệu lực ngắn hơn quy định sẽ không được tiếp tục xem xét, đánh giá.

2. Trong trường hợp cần thiết trước khi hết thời hạn hiệu lực của HSDX, bên mời thầu có thể đề nghị các nhà thầu gia hạn hiệu lực của HSDX đồng thời yêu cầu nhà thầu gia hạn tương ứng thời gian có hiệu lực của bảo đảm dự thầu. Việc gia hạn, chấp nhận hoặc không chấp nhận gia hạn phải được thể hiện bằng văn bản. Nếu nhà thầu không chấp nhận việc gia hạn thì HSDX của nhà thầu này không được xem xét tiếp và trong trường hợp này nhà thầu được nhận lại bảo đảm dự thầu. Nhà thầu chấp nhận đề nghị gia hạn không được phép thay đổi bất kỳ nội dung nào của HSDX.

Mục 9. Bảo đảm dự thầu

1. Nhà thầu phải thực hiện biện pháp bảo đảm dự thầu trước thời điểm đóng thầu theo hình thức: thư bảo lãnh do tổ chức tín dụng hoặc chi nhánh ngân hàng nước ngoài được thành lập theo pháp luật Việt Nam phát hành.

2. Nội dung và hiệu lực của bảo đảm dự thầu

a. Giá trị và đồng tiền bảo đảm dự thầu: **17.000.000 đồng** (Bằng chữ: Mười bảy triệu đồng chẵn./). Áp dụng đối với Nhà thầu chào tất cả các hạng mục.

– Trường hợp Nhà thầu chào riêng từng hạng mục, Nhà thầu thực hiện mở bảo đảm theo giá trị bảo đảm dự thầu được nêu dưới đây:

+ Đối với hạng mục 1: **12.600.000 VNĐ** (Bằng chữ: Mười hai triệu, sáu trăm nghìn đồng chẵn./).

+ Đối với hạng mục 2: **4.400.000 VNĐ** (Bằng chữ: Bốn triệu, bốn trăm nghìn đồng chẵn./).

b. Thời gian có hiệu lực của bảo đảm dự thầu: **tối thiểu 90 ngày**, kể từ ngày có thời điểm đóng thầu.

3. Bảo đảm dự thầu được coi là không hợp lệ khi thuộc một trong các trường hợp sau đây: có giá trị thấp hơn, thời gian hiệu lực ngắn hơn so với yêu cầu quy định tại Khoản 2 Mục này, không đúng tên bên mời thầu (đơn vị thụ hưởng), không phải là bản gốc và không có chữ ký hợp lệ hoặc có kèm theo điều kiện gây bất lợi cho bên mời thầu.

4. Trong trường hợp gia hạn thời gian hiệu lực của HSDX sau thời điểm đóng thầu, bên mời thầu phải yêu cầu nhà thầu gia hạn tương ứng thời gian có hiệu lực của bảo đảm dự thầu. Trong trường hợp này, nhà thầu phải gia hạn tương ứng thời gian có hiệu lực bảo đảm dự thầu và không được thay đổi nội

dung trong HSDX đã nộp. Trường hợp nhà thầu từ chối gia hạn thì HSDX sẽ không còn giá trị và bị loại; Bên mời thầu phải hoàn trả và giải tỏa bảo đảm dự thầu cho nhà thầu trong thời hạn 20 ngày, kể từ ngày bên mời thầu nhận được văn bản từ chối gia hạn.

5. Trường hợp liên danh tham dự thầu, từng thành viên trong liên danh có thể thực hiện bảo đảm dự thầu riêng rẽ hoặc thỏa thuận một thành viên chịu trách nhiệm thực hiện bảo đảm dự thầu cho thành viên đó và cho thành viên khác trong liên danh. Tổng giá trị của bảo đảm dự thầu không thấp hơn giá trị yêu cầu trong HSYC. Trường hợp có thành viên trong liên danh vi phạm quy định tại Khoản 7 Điều này thì bảo đảm dự thầu của tất cả thành viên trong liên danh không được hoàn trả.

6. Bên mời thầu có trách nhiệm hoàn trả hoặc giải tỏa bảo đảm dự thầu cho nhà thầu không được lựa chọn theo thời hạn quy định trong HSYC nhưng không quá 20 ngày, kể từ ngày kết quả lựa chọn nhà thầu được phê duyệt. Đối với nhà thầu được lựa chọn, bảo đảm dự thầu được hoàn trả hoặc giải tỏa sau khi nhà thầu thực hiện biện pháp bảo đảm thực hiện hợp đồng theo quy định tại Điều 70 của QC MSTX.

7. Bảo đảm dự thầu không được hoàn trả trong các trường hợp sau đây:

a. Nhà thầu rút HSDX sau thời điểm đóng thầu và trong thời gian có hiệu lực của HSDX;

b. Nhà thầu vi phạm nội dung tại QC MSTX;

c. Nhà thầu không thực hiện biện pháp bảo đảm thực hiện hợp đồng theo quy định tại Điều 70 của QC MSTX;

d. Nhà thầu không đến thương thảo theo yêu cầu bên mời thầu (*trừ trường hợp bất khả kháng hoặc lý do khác được Bên mời thầu chấp nhận*); không tiến hành hoặc từ chối thực hiện hoàn thiện hợp đồng trong thời hạn 07 ngày làm việc, kể từ ngày nhận được thông báo trúng thầu của bên mời thầu hoặc đã hoàn thiện hợp đồng nhưng từ chối ký hợp đồng, trừ trường hợp bất khả kháng.

Mục 10. Quy cách HSDX

1. Nhà thầu phải chuẩn bị 01 bản gốc cùng 02 bản chụp HSDX đồng thời ghi bên ngoài hồ sơ và túi đựng tương ứng là “BẢN GỐC HỒ SƠ ĐỀ XUẤT”, “BẢN CHỤP HỒ SƠ ĐỀ XUẤT”.

Trường hợp sửa đổi, thay thế HSDX thì nhà thầu phải chuẩn bị 01 bản gốc và các bản chụp hồ sơ sửa đổi, thay thế với số lượng bằng số lượng bản chụp HSDX đã nộp. Trên trang bìa của các hồ sơ và túi đựng tương ứng phải ghi

rõ “BẢN GỐC HỒ SƠ ĐỀ XUẤT SỬA ĐỔI”, “BẢN CHỤP HỒ SƠ ĐỀ XUẤT SỬA ĐỔI”, “BẢN GỐC HỒ SƠ ĐỀ XUẤT THAY THẾ”, “BẢN CHỤP HỒ SƠ ĐỀ XUẤT THAY THẾ”.

2. Túi đựng HSDX, HSDX sửa đổi, HSDX thay thế của nhà thầu phải được niêm phong và ghi rõ tên gói thầu, tên nhà thầu, tên bên mời thầu. Bên mời thầu có trách nhiệm bảo mật thông tin trong HSDX của nhà thầu.

3. Nhà thầu phải chịu trách nhiệm về tính thống nhất giữa bản gốc và bản chụp. Trường hợp có sự sai khác giữa bản gốc và bản chụp nhưng không làm thay đổi thứ tự xếp hạng nhà thầu thì căn cứ vào bản gốc để đánh giá. Trường hợp có sự sai khác giữa bản gốc và bản chụp dẫn đến kết quả đánh giá trên bản gốc khác kết quả đánh giá trên bản chụp, làm thay đổi thứ tự xếp hạng nhà thầu thì HSDX của nhà thầu bị loại.

4. Tất cả các thành phần của HSDX nêu tại Mục 6 Chương I – Chỉ dẫn nhà thầu phải được ký bởi người đại diện hợp pháp của nhà thầu và kèm theo Giấy ủy quyền hợp lệ (nếu ủy quyền) theo quy định tại Chương III – Biểu mẫu.

5. Những chữ được ghi thêm, ghi chèn vào giữa các dòng, những chữ bị tẩy xóa hoặc viết đè lên sẽ chỉ được coi là hợp lệ nếu có chữ ký ở bên cạnh hoặc tại trang đó của người ký đơn dự thầu.

Mục 11. Nộp, rút, thay thế và sửa đổi HSDX

1. Nhà thầu nộp trực tiếp hoặc gửi HSDX theo đường bưu điện đến địa chỉ của bên mời thầu nhưng phải đảm bảo bên mời thầu nhận được trước thời điểm đóng thầu là: 10 giờ 00' ngày 06 tháng 01 năm 2026.

2. Bên mời thầu sẽ tiếp nhận HSDX của tất cả nhà thầu nộp HSDX trước thời điểm đóng thầu, kể cả trường hợp nhà thầu chưa mua hoặc chưa nhận HSYC trực tiếp từ bên mời thầu. Trường hợp chưa mua HSYC thì nhà thầu phải trả cho bên mời thầu một khoản tiền bằng giá bán HSYC khi HSDX được tiếp nhận. Trường hợp nhà thầu nộp HSDX sau thời điểm đóng thầu thì HSDX bị loại và được trả lại nguyên trạng cho nhà thầu.

3. Sau khi nộp, nhà thầu có thể rút lại HSDX bằng cách gửi văn bản thông báo có chữ ký của người đại diện hợp pháp của nhà thầu đến bên mời thầu trước thời điểm đóng thầu.

Trước thời điểm đóng thầu, nếu cần sửa đổi hoặc thay thế HSDX thì nhà thầu nộp HSDX thay thế hoặc HSDX sửa đổi cho bên mời thầu với cách ghi thông tin nêu tại khoản 1, khoản 2 Mục 10 Chương I – Chỉ dẫn nhà thầu.

Mục 12. Mở thầu

1. Bên mời thầu tiến hành mở công khai HSDX của các nhà thầu vào lúc 10 giờ 30 ngày 06 tháng 01 năm 2026 trước sự chứng kiến của các nhà thầu tham dự lễ mở thầu. Việc mở thầu không phụ thuộc vào sự có mặt hay vắng mặt của đại diện nhà thầu tham dự chào hàng.

2. Việc mở thầu được thực hiện đối với từng HSDX theo thứ tự chữ cái tên của nhà thầu và theo trình tự sau đây:

a. Kiểm tra niêm phong;

b. Mở bản gốc HSDX và đọc to, rõ tối thiểu những thông tin sau: tên nhà thầu, bản gốc, số lượng bản chụp, giá chào ghi trong đơn và bảng tổng hợp giá chào, giá trị giảm giá (nếu có), thời gian có hiệu lực của HSDX, thời gian thực hiện hợp đồng, giá trị của bảo đảm dự thầu, thời gian có hiệu lực của bảo đảm dự thầu và các thông tin khác mà bên mời thầu thấy cần thiết. Trường hợp gói thầu chia thành nhiều phần độc lập thì còn phải đọc giá chào và giá trị giảm giá (nếu có) cho từng phần. Chỉ những thông tin về giảm giá được đọc trong lễ mở thầu mới được tiếp tục xem xét và đánh giá;

c. Đại diện của bên mời thầu phải ký xác nhận vào bản gốc đơn chào hàng, giấy ủy quyền, bảo đảm dự thầu, bảng tổng hợp giá chào, thư giảm giá (nếu có), bản cam kết thực hiện gói thầu (nếu có). Bên mời thầu không được loại bỏ bất kỳ HSDX nào khi mở thầu, trừ các HSDX nộp sau thời điểm đóng thầu.

3. Bên mời thầu phải lập biên bản mở thầu trong đó bao gồm các thông tin quy định tại khoản 2 Mục này. Biên bản mở thầu phải được ký xác nhận bởi đại diện của bên mời thầu và các nhà thầu tham dự lễ mở thầu. Việc thiếu chữ ký của nhà thầu trong biên bản sẽ không làm cho biên bản mất ý nghĩa và mất hiệu lực. Biên bản mở thầu sẽ được gửi cho tất cả các nhà thầu tham dự thầu.

Mục 13. Làm rõ HSDX

1. Sau khi mở thầu, NT có trách nhiệm làm rõ HSDT theo yêu cầu của BMT. Trường hợp HSDT của NT thiếu tài liệu chứng minh tư cách hợp lệ, năng lực và kinh nghiệm thì BMT yêu cầu NT làm rõ, bổ sung tài liệu để chứng minh. Đối với các nội dung đề xuất về kỹ thuật, tài chính nêu trong HSDT của nhà thầu, việc làm rõ đảm bảo nguyên tắc không làm thay đổi nội dung cơ bản của HSDT đã nộp, không thay đổi giá dự thầu.

2. Trường hợp sau khi đóng thầu, trong vòng tối đa 03 ngày làm việc tiếp theo, nếu NT phát hiện hồ sơ dự thầu thiếu các tài liệu chứng minh tư cách hợp lệ, năng lực kinh nghiệm thì NT được phép gửi tài liệu đến BMT để làm rõ.

BMT có trách nhiệm tiếp nhận những tài liệu làm rõ của NT để xem xét, đánh giá; các tài liệu bổ sung, làm rõ tư cách hợp lệ, năng lực và kinh nghiệm được coi như một phần của HSDT.

3. Việc làm rõ HSDT chỉ được thực hiện giữa BMT và NT có HSDT cần phải làm rõ và phải đảm bảo nguyên tắc không làm thay đổi bản chất của NT tham dự thầu. Nội dung làm rõ HSDT phải thể hiện bằng văn bản và được BMT bảo quản như một phần của HSDT.

Mục 14. Đánh giá HSDX và thương thảo hợp đồng

1. Việc đánh giá HSDX được thực hiện theo quy định tại Chương II – Tiêu chuẩn đánh giá HSDX.

2. Nhà thầu được xếp hạng nhất được mời đến thương thảo hợp đồng. Trường hợp nhà thầu được mời đến thương thảo hợp đồng nhưng không đến thương thảo hoặc từ chối thương thảo hợp đồng thì nhà thầu sẽ không được nhận lại bảo đảm dự thầu.

3. Việc thương thảo hợp đồng phải dựa trên cơ sở sau đây:

- a. Báo cáo đánh giá HSDX.
- b. HSDX và các tài liệu làm rõ HSDX (nếu có) của nhà thầu.
- c. HSYC và các tài liệu sửa đổi, làm rõ HSYC.

4. Nguyên tắc thương thảo hợp đồng

a. Trong quá trình đánh giá HSDX và thương thảo hợp đồng, nếu phát hiện khối lượng mời thầu nêu trong bảng tiên lượng mời thầu thiếu so với thiết kế, yêu cầu của gói thầu thì bên mời thầu yêu cầu nhà thầu phải bổ sung khối lượng công việc thiếu đó trên cơ sở đơn giá đã chào.

b. Việc thương thảo đối với phần sai lệch thiếu hoặc phần khối lượng mời thầu thiếu so với hồ sơ thiết kế, yêu cầu của gói thầu: trường hợp trong HSDX chưa có đơn giá thì xem xét việc áp đơn giá thấp nhất của các nhà thầu khác đã vượt qua bước đánh giá về kỹ thuật hoặc đơn giá thỏa thuận nhưng bảo đảm thấp hơn đơn giá đã phê duyệt trong giá gói thầu, trường hợp gói thầu thực hiện theo hình thức Hợp đồng theo đơn giá cố định thì tổng giá dự thầu sau khi thực hiện thương thảo tại Điểm này phải đảm bảo không vượt giá gói thầu.

5. Nội dung thương thảo hợp đồng

a. Thương thảo về những nội dung chưa đủ chi tiết, chưa rõ hoặc chưa phù hợp, thống nhất giữa HSYC và HSDX, giữa các nội dung khác nhau trong HSDX có thể dẫn đến các phát sinh, tranh chấp hoặc ảnh hưởng đến trách nhiệm của các bên trong thực hiện hợp đồng.

b. Thương thảo về các sai lệch do nhà thầu đã phát hiện và đề xuất trong HSDX (nếu có), bao gồm cả các đề xuất thay đổi hoặc phương án thay thế của Nhà thầu nếu trong HSYC có quy định cho phép Nhà thầu chào phương án thay thế.

c. Thương thảo về nhân sự:

Trường hợp có lý do chính đáng thì nhà thầu có thể thay đổi nhân sự thực hiện gói thầu nhưng phải đảm bảo nhân sự dự kiến thay thế có trình độ, kinh nghiệm và năng lực tương đương hoặc cao hơn với nhân sự đã đề xuất và nhà thầu không được thay đổi giá dự thầu.

d. Thương thảo các vấn đề phát sinh trong quá trình lựa chọn nhà thầu (nếu có) nhằm mục tiêu hoàn thiện các nội dung chi tiết của gói thầu.

e. Thương thảo về giảm giá (nếu có).

f. Thương thảo về các nội dung cần thiết khác.

6. Trong quá trình thương thảo hợp đồng, các bên tham gia thương thảo tiến hành hoàn thiện dự thảo văn bản hợp đồng; điều kiện cụ thể của hợp đồng, phụ lục hợp đồng gồm danh mục chi tiết về phạm vi công việc, biểu giá, tiến độ thực hiện (nếu có).

7. Trường hợp thương thảo không thành công (không phải do việc thương thảo về giảm giá quy định tại Điểm e Khoản 5 Điều này), bên mời thầu xem xét, quyết định mời nhà thầu xếp hạng tiếp theo vào thương thảo; trường hợp thương thảo với các nhà thầu xếp hạng tiếp theo không thành công thì bên mời thầu xem xét, quyết định hủy thầu theo quy định tại Khoản 1 Điều 11 của QC MSTX.

Mục 15. Điều kiện xét duyệt trúng thầu

Nhà thầu được xem xét, đề nghị trúng thầu khi đáp ứng đủ các điều kiện sau đây:

1. Có HSDX hợp lệ;
2. Có năng lực và kinh nghiệm đáp ứng yêu cầu;
3. Có đề xuất về kỹ thuật đáp ứng yêu cầu;
4. Có sai lệch thiếu không quá 10% giá chào;
5. Có giá chào sau sửa lỗi, hiệu chỉnh sai lệch, trừ đi giá trị giảm giá thấp nhất;
6. Có giá đề nghị trúng thầu không vượt giá gói thầu được phê duyệt.

Mục 16. Thông báo kết quả lựa chọn nhà thầu

1. Kết quả lựa chọn nhà thầu sẽ được gửi đến tất cả nhà thầu tham dự chào hàng/dự thầu

theo đường bưu điện, fax và đăng tải kết quả lựa chọn nhà thầu trên hệ thống mạng: trang daututaisan.viettel.vn, muasamcong.mpi.gov.vn.

2. Sau khi nhận được thông báo kết quả lựa chọn nhà thầu, nếu nhà thầu không được lựa chọn có văn bản hỏi về lý do không được lựa chọn thì trong thời gian tối đa 05 ngày làm việc nhưng phải trước ngày ký hợp đồng, bên mời thầu sẽ có văn bản trả lời gửi cho nhà thầu.

Mục 17. Điều kiện ký kết hợp đồng

1. Tại thời điểm ký kết hợp đồng, HSDX của nhà thầu được lựa chọn còn hiệu lực.

2. Tại thời điểm ký kết hợp đồng, nhà thầu được lựa chọn phải bảo đảm vẫn đáp ứng yêu cầu về năng lực để thực hiện gói thầu. Trường hợp cần thiết, bên mời thầu tiến hành xác minh thông tin về năng lực, kinh nghiệm của nhà thầu theo quy định tại Chương II – Tiêu chuẩn đánh giá HSDX. Kết quả xác minh khẳng định là nhà thầu vẫn đáp ứng năng lực để thực hiện gói thầu thì mới tiến hành ký kết hợp đồng. Nếu kết quả xác minh cho thấy tại thời điểm xác minh, thực tế nhà thầu không còn đáp ứng cơ bản yêu cầu về năng lực, kinh nghiệm quy định trong HSYC thì nhà thầu sẽ bị từ chối ký kết hợp đồng. Khi đó, bên mời thầu sẽ hủy quyết định trúng thầu trước đó và mời nhà thầu xếp hạng tiếp theo vào thương thảo hợp đồng.

3. Bên mời thầu phải bảo đảm các điều kiện về vốn tạm ứng, vốn thanh toán, mặt bằng thực hiện và các điều kiện cần thiết khác để triển khai thực hiện gói thầu theo đúng tiến độ.

Mục 18. Thay đổi khối lượng hàng hóa

Vào thời điểm ký kết hợp đồng, bên mời thầu có quyền tăng hoặc giảm khối lượng hàng hóa và dịch vụ nêu tại Chương IV – Yêu cầu đối với gói thầu với điều kiện sự thay đổi đó không vượt quá 10% khối lượng hàng hóa, dịch vụ nêu trong phạm vi cung cấp và không có bất kỳ thay đổi nào về đơn giá hay các điều kiện, điều khoản khác của HSYC và HSDX.

Mục 19. Bảo đảm thực hiện hợp đồng

1. Là việc Nhà thầu thực hiện bằng một bảo đảm thực hiện hợp đồng theo hình thức thư bảo lãnh do ngân hàng hoặc tổ chức tín dụng hoạt động hợp pháp tại Việt Nam phát hành để bảo đảm thực hiện hợp đồng của nhà thầu. Giá trị và nội dung bảo đảm theo quy định tại Chương V - Dự thảo hợp đồng ban hành kèm HSYC này.

2. Nhà thầu được lựa chọn phải thực hiện biện pháp bảo đảm thực hiện hợp

đồng trước thời điểm hợp đồng có hiệu lực.

3. Nhà thầu không được hoàn trả bảo đảm thực hiện hợp đồng trong trường hợp sau đây:

- a. Từ chối thực hiện hợp đồng khi hợp đồng có hiệu lực;
- b. Vi phạm thỏa thuận trong hợp đồng;
- c. Thực hiện hợp đồng chậm tiến độ do lỗi của mình nhưng từ chối gia hạn hiệu lực của bảo đảm thực hiện hợp đồng.

Mục 20. Giải quyết kiến nghị trong đấu thầu

1. Nhà thầu có quyền kiến nghị về kết quả lựa chọn nhà thầu và những vấn đề liên quan trong quá trình tham gia chào hàng cạnh tranh/đấu thầu rộng rãi/đấu thầu hạn chế khi thấy quyền, lợi ích của mình bị ảnh hưởng theo quy định tại Điều 71 QC MSTX.

2. Địa chỉ nhận đơn kiến nghị/phát hành hồ sơ:

Công ty Cổ phần Xi măng Cẩm Phả

- Địa chỉ: Km6, QL 18A, Phường Quang Hanh, tỉnh Quảng Ninh.
- ĐT: 0203.3721.996 - 868 Fax: 0203.3714.605.
- Đầu mối: Ngô Xuân Hiệp - Phòng Đầu tư và Quản lý tài sản; sdt: 0984.666.367; địa chỉ email: hiexpnx2@viettel.com.vn.

Chương II. TIÊU CHUẨN ĐÁNH GIÁ HSDX

Mục 1. Đánh giá tính hợp lệ của HSDX

HSDX của nhà thầu được đánh giá là hợp lệ khi đáp ứng đầy đủ các nội dung sau đây:

Stt	Nội dung	Yêu cầu (mức yêu cầu tối thiểu để được đánh giá là hợp lệ)	Hợp lệ/ Không hợp lệ
1	HSDX	01 bản gốc+02 bản chụp	
2	Đơn dự thầu	Có đơn dự thầu được đại diện hợp pháp của nhà thầu ký tên, đóng dấu (nếu có) theo yêu cầu của HSYC. Đối với nhà thầu liên danh, đơn dự thầu phải do đại diện hợp pháp của từng thành viên liên danh ký tên, đóng dấu (nếu có) hoặc thành viên đứng đầu liên danh thay mặt liên danh ký đơn dự thầu theo phân công trách nhiệm trong văn bản thỏa thuận liên danh..	
		Thời gian thực hiện hợp đồng: trong vòng 150 ngày kể từ ngày ký hợp đồng, trong đó tổng tiến độ thực hiện là 120 ngày, tiến độ cung cấp theo từng đơn đợt đặt hàng trong vòng 15 ngày, cộng thêm 30 ngày nghiệm thu	
		Giá chào ghi trong đơn dự thầu phải cụ thể, cố định bằng số, bằng chữ và phải phù hợp, logic với bảng tổng hợp giá chào, không đề xuất các giá chào khác nhau hoặc có kèm theo điều kiện gây bất lợi cho chủ đầu tư, bên mời thầu.	
3	Hiệu lực của HSDX	Thời gian có hiệu lực của HSDX đáp ứng yêu cầu nêu tại Mục 8 Chương I – Chỉ dẫn nhà thầu	
4	Bảo đảm dự thầu	Nhà thầu mở bảo đảm dự thầu đáp ứng được yêu cầu nêu tại Mục 9 Chương I – Chỉ dẫn nhà thầu.	
5	Không có tên trong hai hoặc nhiều HSDX	Không có tên trong hai hoặc nhiều HSDX với tư cách là nhà thầu chính (nhà thầu độc lập hoặc thành viên trong liên danh)	
6	Thỏa thuận liên danh	Có thỏa thuận liên danh với đầy đủ thông tin theo Mẫu số 03 Chương III – Biểu mẫu.	
7	Tư cách hợp lệ	Nhà thầu bảo đảm tư cách hợp lệ theo quy định tại Mục 3 Chương I – Chỉ dẫn nhà thầu.	

Nhà thầu có HSDX hợp lệ được xem xét, đánh giá tiếp về năng lực, kinh nghiệm.

Mục 2. Tiêu chuẩn đánh giá về năng lực và kinh nghiệm

Nhà thầu có HSDX được xem xét, đánh giá tiếp về kỹ thuật khi được đánh giá là “đạt” đầy đủ các nội dung sau đây:

Stt	Nội dung	Mức yêu cầu tối thiểu để được đánh giá là đạt
1	Năng lực kinh nghiệm:	
1.1	Số năm hoạt động trong lĩnh vực sản xuất, kinh doanh chính.	- Thành lập trước ngày 01/01/2024

Stt	Nội dung	Mức yêu cầu tối thiểu để được đánh giá là đạt
1.2	Kinh nghiệm thực hiện hợp đồng cung cấp hàng hoá	<p>- Nhà thầu chào hạng mục 1. Số lượng tối thiểu các hợp đồng tương tự⁽²⁾theo mô tả dưới đây mà nhà thầu đã hoàn thành toàn bộ hoặc hoàn thành phần lớn⁽³⁾trong vòng 03 năm trở lại đây (tính đến thời điểm đóng thầu): (i) số lượng hợp đồng ≥ 01, mỗi hợp đồng có giá trị tối thiểu là: 583.600.000 VND.</p> <p>- Nhà thầu chào hạng mục 2. Số lượng tối thiểu các hợp đồng tương tự⁽²⁾theo mô tả dưới đây mà nhà thầu đã hoàn thành toàn bộ hoặc hoàn thành phần lớn⁽³⁾trong vòng 03 năm trở lại đây (tính đến thời điểm đóng thầu): (i) số lượng hợp đồng ≥ 01, mỗi hợp đồng có giá trị tối thiểu là: 201.700.000 VND.</p> <p>- Nhà thầu chào cả hai hạng mục Số lượng tối thiểu các hợp đồng tương tự⁽²⁾theo mô tả dưới đây mà nhà thầu đã hoàn thành toàn bộ hoặc hoàn thành phần lớn⁽³⁾trong vòng 03 năm trở lại đây (tính đến thời điểm đóng thầu): (i) số lượng hợp đồng ≥ 01, mỗi hợp đồng có giá trị tối thiểu là: 785.300.000 VND.</p> <p><i>(Nhà thầu cung cấp bản sao của hợp đồng và các hóa đơn bán hàng để chứng minh; Đối với Nhà thầu liên danh, số lượng các hợp đồng chứng minh năng lực kinh nghiệm được tính bằng tổng số lượng hợp đồng hợp lệ của các thành viên liên danh).</i></p>
2	Năng lực tài chính:	
2.1	Doanh thu	<p>- Doanh thu năm 2024 tối thiểu là: + Hạng mục 1: \geq 1.250.551.170 VND + Hạng mục 2: \geq 432.117.923 VND + Cả hai hạng mục: \geq 1.682.669.093 VND <i>(Trong trường hợp liên danh, doanh thu của cả liên danh được tính bằng tổng doanh thu của các thành viên trong liên danh có tài liệu chứng minh năng lực tài chính hợp lệ).</i></p>
2.2	Lợi nhuận trước thuế	<p>- Lợi nhuận trước thuế năm 2024 tối thiểu là 0 đồng. <i>(Trong trường hợp liên danh, ít nhất thành viên đứng đầu liên danh phải đáp ứng yêu cầu).</i></p>
2.3	Tài liệu gửi kèm nhằm đối chứng với các số liệu tài chính mà Nhà thầu kê khai.	<p>Là Bản gốc hoặc bản sao Báo cáo tài chính năm 2024 và phải đáp ứng được một trong những yêu cầu sau: - Có bản kiểm tra quyết toán thuế của cơ quan thuế. - Đã được kiểm toán.</p>

Stt	Nội dung	Mức yêu cầu tối thiểu để được đánh giá là đạt
		<ul style="list-style-type: none"> - Có xác nhận nộp hồ sơ khai thuế của cơ quan thuế. - Có tờ khai tự quyết toán thuế (Thuế GTGT và thuế TNDN) có xác nhận của cơ quan thuế về thời điểm đã nộp tờ khai. - Có văn bản xác nhận của cơ quan quản lý thuế (xác nhận số thuế nộp cả năm) về thực hiện nghĩa vụ nộp thuế. <p>(Trường hợp nộp thuế qua mạng, yêu cầu in, đóng dấu xác nhận và nộp: Thông báo xác nhận đã nộp hồ sơ khai thuế của cơ quan thuế và báo cáo kết quả hoạt động sản xuất kinh doanh năm 2024, bản thuyết minh liên quan đến báo cáo tài chính năm 2024).</p>

Ghi chú:

(02) Hợp đồng cung cấp hàng hóa tương tự là hợp đồng trong đó hàng hóa được cung cấp tương tự với hàng hóa của gói thầu đang xét và đã hoàn thành, bao gồm:

- Tương tự về chủng loại, tính chất:

- Hạng mục 1 – Có nội dung về **cung cấp Neo thép**.
- Hạng mục 2 – Có nội dung về **cung cấp vật tư phụ chịu nhiệt**.
- Hạng mục 1, 2 – Có nội dung về **cung cấp Neo thép**.

- Tương tự về quy mô: Có giá trị hợp đồng bằng hoặc lớn hơn 70% giá trị của gói thầu đang xét.

(3) Hoàn thành phần lớn nghĩa là hoàn thành ít nhất 80% khối lượng công việc của hợp đồng.

Mục 3. Tiêu chuẩn đánh giá về kỹ thuật:

HSDX được đánh giá là đáp ứng yêu cầu về mặt kỹ thuật khi có tất cả các tiêu chí nêu dưới đây đều được đánh giá là “đạt”. HSDX của nhà thầu được đánh giá là “đạt” thì sẽ được tiếp tục xem xét, đánh giá về giá.

Stt	Nội dung đánh giá	Đánh giá	
		Đạt	Không đạt
1	Yêu cầu về Tiến độ, thời gian thực hiện Hợp đồng và địa điểm cung cấp	<ul style="list-style-type: none"> - Nội dung nêu trong HSDX về tiến độ cung cấp đáp ứng được yêu cầu nêu tại Mục 2, chương IV của HSYC. 	<ul style="list-style-type: none"> - Không nêu hoặc nội dung nêu trong HSDX về Tiến độ, thời gian thực hiện Hợp đồng và địa điểm cung cấp không đáp ứng được yêu cầu nêu tại Mục 2, chương IV của HSYC.
2	Yêu cầu kỹ thuật	<ul style="list-style-type: none"> - Nội dung nêu, kê khai/đề xuất trong HSDX về Yêu cầu kỹ thuật đáp ứng được yêu cầu nêu tại Mục 3, 	<ul style="list-style-type: none"> - Không nêu đầy đủ hoặc nội dung nêu, kê khai/đề xuất trong HSDX về Yêu cầu kỹ thuật không đáp ứng được

Stt	Nội dung đánh giá	Đánh giá	
		Đạt	Không đạt
		chương IV của HSYC.	yêu cầu nêu tại Mục 3, chương IV của HSYC.
3	Yêu cầu về bảo hành	- Nội dung nêu, kê khai/đề xuất trong HSDX về Yêu cầu về bảo hành đáp ứng được yêu cầu nêu tại Mục 4, chương IV của HSYC.	- Không nêu đầy đủ hoặc nội dung nêu, kê khai/đề xuất trong HSDX về Yêu cầu kỹ thuật không đáp ứng được yêu cầu nêu tại Mục 4, chương IV của HSYC.
4	Điều kiện thanh toán	- Nội dung nêu, kê khai/đề xuất trong HSDX về điều kiện thanh toán đáp ứng được yêu cầu nêu tại Mục 5, chương IV của HSYC.	- Không nêu đầy đủ hoặc nội dung nêu, kê khai/đề xuất trong HSDX về điều kiện thanh toán không đáp ứng được yêu cầu nêu tại Mục 5, chương IV của HSYC.

Mục 4. Tiêu chuẩn đánh giá về giá

Áp dụng Phương pháp giá thấp nhất. Cách xác định giá thấp nhất theo các bước sau đây:

Bước 1. Xác định giá dự thầu;

Bước 2. Sửa lỗi (thực hiện theo quy định về sửa lỗi ghi dưới đây);

Bước 3. Hiệu chỉnh sai lệch (thực hiện theo quy định về hiệu chỉnh sai lệch ghi dưới đây);

Bước 4. Xác định giá dự thầu sau sửa lỗi, hiệu chỉnh sai lệch, trừ đi giảm giá (nếu có);

Bước 5. So sánh giữa các HSDX để xác định giá thấp nhất (*HSDX có giá chào hàng sau sửa lỗi, hiệu chỉnh sai lệch, trừ đi giảm giá (nếu có) thấp nhất được xếp hạng thứ nhất*).

Ghi chú:

1. Sửa lỗi: là việc sửa lại những sai sót trong HSDX bao gồm lỗi số học và các lỗi khác được tiến hành theo nguyên tắc sau đây:

a. Lỗi số học bao gồm những lỗi do thực hiện các phép tính cộng, trừ, nhân, chia không chính xác khi tính toán giá dự thầu. Trường hợp HSYC có yêu cầu phải phân tích đơn giá chi tiết thì phải lấy số lượng trong bảng phân tích đơn giá chào hàng chi tiết làm cơ sở cho việc sửa lỗi số học. Trường hợp không nhất quán giữa đơn giá và thành tiền thì lấy đơn giá làm cơ sở cho việc sửa lỗi; nếu phát hiện đơn giá có sự sai khác bất thường do lỗi hệ thập phân (10 lần, 100 lần,

1.000 lần) thì thành tiền là cơ sở cho việc sửa lỗi.

b. Các lỗi khác:

- Tại cột thành tiền đã được điền đầy đủ giá trị nhưng không có đơn giá tương ứng thì đơn giá sẽ được xác định bổ sung bằng cách nhân số lượng với đơn giá; nếu một nội dung nào đó có điền đơn giá và giá trị tại cột thành tiền nhưng bỏ trống số lượng thì số lượng bỏ trống được xác định bổ sung bằng cách chia giá trị tại cột thành tiền cho đơn giá của nội dung đó. Trường hợp số lượng được xác định bổ sung nêu trên khác với số lượng nêu trong HSYC thì giá trị sai khác đó là sai lệch về phạm vi cung cấp và được hiệu chỉnh sai lệch theo quy định;

- Lỗi nhầm đơn vị tính: Sửa lại cho phù hợp với yêu cầu của HSYC.

- Trường hợp có khác biệt giữa những nội dung thuộc về đề xuất kỹ thuật và nội dung thuộc đề xuất tài chính thì nội dung thuộc đề xuất kỹ thuật sẽ là cơ sở cho việc sửa lỗi.

2. Hiệu chỉnh sai lệch

a. Trường hợp có sai lệch về phạm vi cung cấp thì giá trị phần chào thiếu sẽ được cộng thêm vào, giá trị phần chào thừa sẽ được trừ đi theo mức đơn giá tương ứng trong HSDX của nhà thầu có sai lệch;

Trường hợp trong HSDX của nhà thầu có sai lệch không có đơn giá thì lấy mức đơn giá cao nhất đối với nội dung này trong số các HSDX khác vượt qua bước đánh giá về kỹ thuật để làm cơ sở hiệu chỉnh sai lệch; trường hợp trong HSDX của các nhà thầu vượt qua bước đánh giá về kỹ thuật không có đơn giá thì lấy đơn giá trong dự toán làm cơ sở hiệu chỉnh sai lệch; trường hợp không có dự toán gói thầu thì căn cứ vào đơn giá hình thành giá gói thầu làm cơ sở hiệu chỉnh sai lệch;

Trường hợp chỉ có một nhà thầu duy nhất vượt qua bước đánh giá về kỹ thuật thì tiến hành hiệu chỉnh sai lệch trên cơ sở lấy mức đơn giá tương ứng trong HSDX của nhà thầu này; trường hợp HSDX của nhà thầu không có đơn giá thì lấy mức đơn giá trong dự toán của gói thầu; trường hợp không có dự toán gói thầu thì căn cứ vào đơn giá hình thành giá gói thầu làm cơ sở hiệu chỉnh sai lệch.

b. Trường hợp nhà thầu chào thiếu thuế, phí, lệ phí phải nộp theo yêu cầu nêu trong HSDX thì bên mời thầu phải cộng các chi phí đó vào giá dự thầu.

c. Trường hợp nhà thầu có thư giảm giá, việc sửa lỗi và hiệu chỉnh sai lệch được thực hiện trên cơ sở giá dự thầu chưa trừ đi giá trị giảm giá. Tỷ lệ phần

trăm (%) của sai lệch thiếu được xác định trên cơ sở so với giá dự thầu ghi trong đơn dự thầu.

d. Trường hợp nhà thầu có HSDX được hiệu chỉnh sai lệch xếp hạng thứ nhất được mời vào thương thảo hợp đồng, khi thương thảo hợp đồng phải lấy mức đơn giá chào thấp nhất trong số các HSDX khác vượt qua bước đánh giá về kỹ thuật để thương thảo đối với phần sai lệch thiếu.

3. Sau khi sửa lỗi, hiệu chỉnh sai lệch theo quy định tại Khoản 1 và Khoản 2, Bên mời thầu phải thông báo bằng văn bản cho nhà thầu biết về việc sửa lỗi, hiệu chỉnh sai lệch đối với HSDX của nhà thầu. Trong vòng 3 ngày làm việc kể từ ngày nhận được thông báo của Bên mời thầu, Nhà thầu phải có văn bản thông báo cho Bên mời thầu về việc chấp thuận kết quả sửa lỗi, hiệu chỉnh sai lệch theo thông báo của Bên mời thầu. Trường hợp Nhà thầu không chấp thuận với kết quả sửa lỗi, hiệu chỉnh sai lệch theo thông báo của Bên mời thầu thì HSDX đó sẽ bị loại.

Chương III. BIỂU MẪU

Mẫu số 01

ĐƠN DỰ THẦU⁽¹⁾

Ngày: ____ [*Điền ngày tháng năm ký đơn chào hàng/đơn dự thầu*]

Tên gói thầu: ____ [*Ghi tên gói thầu theo thông báo mời chào hàng/dự thầu*]

Kính gửi: [*Điền đầy đủ và chính xác tên của bên mời thầu*]

Sau khi nghiên cứu hồ sơ yêu cầu và văn bản sửa đổi hồ sơ yêu cầu số ____ [*Ghi số của văn bản sửa đổi, nếu có*] mà chúng tôi đã nhận được, chúng tôi, ____ [*Ghi tên nhà thầu*], có địa chỉ tại ____ [*Ghi địa chỉ của nhà thầu*] cam kết thực hiện gói thầu ____ [*Ghi tên gói thầu*] theo đúng yêu cầu của hồ sơ yêu cầu với tổng số tiền là ____ [*Ghi giá trị bằng số, bằng chữ và đồng tiền*]⁽²⁾ cùng với biểu giá kèm theo.

Thời gian thực hiện hợp đồng là ____ [*Ghi thời gian để thực hiện xong tất cả nội dung công việc theo yêu cầu của gói thầu*]⁽³⁾.

Chúng tôi cam kết:

1. Chỉ tham gia trong một hồ sơ đề xuất này với tư cách là nhà thầu chính.
2. Hạch toán tài chính độc lập;
3. Không đang trong quá trình giải thể; không bị kết luận đang lâm vào tình trạng phá sản hoặc nợ không có khả năng chi trả theo quy định của pháp luật.
4. Không đang trong thời gian bị cấm tham dự thầu theo quy định của Pháp luật về đấu thầu; không trong thời gian bị cấm tham dự thầu các gói thầu mua sắm theo Quy chế mua sắm thường xuyên của Quý Công ty;
5. Đã đăng ký trên Mạng đấu thầu quốc gia và mạng đấu thầu Viettel.

Nếu hồ sơ đề xuất của chúng tôi được chấp nhận, chúng tôi sẽ thực hiện biện pháp bảo đảm thực hiện hợp đồng theo quy định của hồ sơ yêu cầu.

Hồ sơ đề xuất này có hiệu lực trong thời gian ____ ngày⁽⁴⁾, kể từ ngày ____ tháng ____ năm ____⁽⁵⁾.

Đại diện hợp pháp của nhà thầu⁽⁶⁾

[*Ghi tên, chức danh, ký tên và đóng dấu*]

Ghi chú:

(1) Nhà thầu lưu ý điền đầy đủ và chính xác các thông tin về tên của bên

mời thầu, nhà thầu, thời gian có hiệu lực của hồ sơ đề xuất, được đại diện hợp pháp của nhà thầu ký tên, đóng dấu (nếu có).

(2) Giá chào ghi trong đơn chào hàng phải cụ thể, cố định bằng số, bằng chữ và phải phù hợp, logic với tổng giá chào hàng ghi trong biểu giá tổng hợp, không đề xuất các giá chào khác nhau hoặc có kèm theo điều kiện gây bất lợi cho bên mời thầu.

(3) Thời gian thực hiện hợp đồng nêu trong đơn chào hàng phải phù hợp với đề xuất về kỹ thuật và yêu cầu về tiến độ nêu tại Mục 2 Chương IV – Yêu cầu đối với gói thầu.

(4) Ghi số ngày có hiệu lực theo đúng yêu cầu của HSYC.

(5) Ghi ngày đóng thầu theo quy định của HSYC.

(6) Trường hợp đại diện theo pháp luật của nhà thầu ủy quyền cho cấp dưới ký đơn chào hàng thì phải gửi kèm theo Giấy ủy quyền theo Mẫu số 2 Chương này; trường hợp tại điều lệ công ty hoặc tại các tài liệu khác liên quan có phân công trách nhiệm cho cấp dưới ký đơn chào hàng thì phải gửi kèm theo các văn bản này (không cần lập Giấy ủy quyền theo Mẫu số 02 Chương này). Trường hợp nhà thầu là liên danh thì phải do đại diện hợp pháp của từng thành viên liên danh ký, trừ hợp trong văn bản thỏa thuận liên danh theo Mẫu số 03 Chương này có quy định các thành viên trong liên danh thỏa thuận cho thành viên đứng đầu liên danh ký đơn chào hàng. Trường hợp từng thành viên liên danh có ủy quyền thì thực hiện như đối với nhà thầu độc lập. Nếu nhà thầu trúng thầu, trước khi ký kết hợp đồng, nhà thầu phải trình bên mời thầu bản chụp được chứng thực các văn bản này.

GIẤY ỦY QUYỀN ⁽¹⁾

Hôm nay, ngày ____ tháng ____ năm ____, tại ____

Tôi là [*Ghi tên, số CMND hoặc số hộ chiếu, chức danh của người đại diện theo pháp luật của nhà thầu*], là người đại diện theo pháp luật của [*Ghi tên nhà thầu*] có địa chỉ tại [*Ghi địa chỉ của nhà thầu*] bằng văn bản này ủy quyền cho [*Ghi tên, số CMND hoặc số hộ chiếu, chức danh của người được ủy quyền*] thực hiện các công việc sau đây trong quá trình tham gia dự thầu gói thầu [*Ghi tên gói thầu*] do [*Ghi tên bên mời thầu*] tổ chức:

[- Ký đơn chào hàng;

- Ký các văn bản, tài liệu để giao dịch với bên mời thầu trong quá trình tham dự thầu, kể cả văn bản đề nghị làm rõ hồ sơ yêu cầu và văn bản giải trình, làm rõ hồ sơ đề xuất;

- Tham gia quá trình thương thảo, hoàn thiện hợp đồng;

- Ký đơn kiến nghị trong trường hợp nhà thầu có kiến nghị;

- Ký kết hợp đồng với bên mời thầu nếu được lựa chọn.] ⁽²⁾

Người được ủy quyền nêu trên chỉ thực hiện các công việc trong phạm vi ủy quyền với tư cách là đại diện hợp pháp của ____ [*Ghi tên nhà thầu*]. ____ [*Ghi tên nhà thầu*] chịu trách nhiệm hoàn toàn về những công việc do ____ [*Ghi tên người được ủy quyền*] thực hiện trong phạm vi ủy quyền.

Giấy ủy quyền có hiệu lực kể từ ngày ____ đến ngày ____ ⁽³⁾. Giấy ủy quyền này được lập thành ____ bản có giá trị pháp lý như nhau, người ủy quyền giữ ____ bản, người được ủy quyền giữ ____ bản.

Người được ủy quyền

*[Ghi tên, chức danh, ký tên và đóng
dấu (nếu có)]*

Người ủy quyền

*[Ghi tên người đại diện theo pháp luật
của nhà thầu, chức danh, ký tên và đóng
dấu]*

Ghi chú:

(1) Trường hợp ủy quyền thì bản gốc giấy ủy quyền phải được gửi cho bên mời thầu cùng với đơn chào hàng. Việc ủy quyền của người đại diện theo pháp luật của nhà thầu cho cấp phó, cấp dưới, giám đốc chi nhánh, người đứng đầu văn phòng đại diện của nhà thầu để thay mặt cho người đại diện theo pháp

luật của nhà thầu thực hiện một hoặc các nội dung công việc nêu trên đây. Việc sử dụng con dấu trong trường hợp được ủy quyền có thể là dấu của nhà thầu hoặc dấu của đơn vị mà cá nhân liên quan được ủy quyền. Người được ủy quyền không được tiếp tục ủy quyền cho người khác.

(2) Phạm vi ủy quyền bao gồm một hoặc nhiều công việc nêu trên.

(3) Ghi ngày có hiệu lực và ngày hết hiệu lực của giấy ủy quyền phù hợp với quá trình tham gia đấu thầu.

THỎA THUẬN LIÊN DANH⁽¹⁾

_____, ngày ____ tháng ____ năm ____

Gói thầu: _____ [Ghi tên gói thầu]

Căn cứ Quy chế mua sắm thường xuyên của Công ty Cổ phần Xi măng
Cầm Phả;

Căn cứ hồ sơ yêu cầu gói thầu _____ [Ghi tên gói thầu] phát hành
ngày ____ [ghi ngày được ghi trên HSYC];

Chúng tôi, đại diện cho các bên ký thỏa thuận liên danh, gồm có:

Tên thành viên liên danh _____ [Ghi tên từng thành viên liên danh]

Đại diện là ông/bà: _____

Chức vụ: _____

Địa chỉ: _____

Điện thoại, số fax _____

E-mail: _____

Tài khoản: _____

Mã số thuế: _____

Giấy ủy quyền số ____ ngày ____ tháng ____ năm ____ (trường hợp được ủy
quyền).

Các bên (sau đây gọi là thành viên) thống nhất ký kết thỏa thuận liên danh
với các nội dung sau:

Điều 1. Nguyên tắc chung

1. Các thành viên tự nguyện hình thành liên danh để tham dự thầu gói
thầu ____ [Ghi tên gói thầu].

2. Các thành viên thống nhất tên gọi của liên danh cho mọi giao dịch liên
quan đến gói thầu này là: ____ [Ghi tên của liên danh theo thỏa thuận].

3. Các thành viên cam kết không thành viên nào được tự ý tham gia độc lập
hoặc liên danh với thành viên khác để tham gia gói thầu này. Trường hợp trúng
thầu, không thành viên nào có quyền từ chối thực hiện các trách nhiệm và nghĩa
vụ đã quy định trong hợp đồng trừ khi được sự đồng ý bằng văn bản của các
thành viên khác trong liên danh. Trường hợp thành viên của liên danh từ chối

hoàn thành trách nhiệm riêng của mình như đã thỏa thuận thì thành viên đó bị xử lý như sau:

- Bồi thường thiệt hại cho các bên trong liên danh;
- Bồi thường thiệt hại cho bên mời thầu theo quy định nêu trong hợp đồng;
- Hình thức xử lý khác ____ [*Ghi rõ hình thức xử lý khác*].

Điều 2. Phân công trách nhiệm

Các thành viên thống nhất phân công trách nhiệm để thực hiện gói thầu ____ [*Ghi tên gói thầu*] đối với từng thành viên như sau:

1. Thành viên đứng đầu liên danh

Các bên nhất trí ủy quyền cho ____ [*Ghi tên một bên*] làm thành viên đứng đầu liên danh, đại diện cho liên danh trong những phần việc sau:

[- Ký đơn chào hàng;

- Ký các văn bản, tài liệu để giao dịch với bên mời thầu trong quá trình tham dự thầu, kể cả văn bản đề nghị làm rõ HSYC và văn bản giải trình, làm rõ HSDX;

- Tham gia quá trình thương thảo, hoàn thiện hợp đồng;

- Ký đơn kiến nghị trong trường hợp nhà thầu có kiến nghị;

*- Các công việc khác trừ việc ký kết hợp đồng ____ [*Ghi rõ nội dung các công việc khác (nếu có)*].*

2. Các thành viên trong liên danh thống nhất phân công công việc như bảng sau:

Stt	Tên	Nội dung công việc đảm nhận	Giá trị đảm nhận hoặc tỷ lệ % so với tổng giá chào
1	Tên thành viên đứng đầu liên danh		
2	Tên thành viên thứ 2		
....		
Tổng cộng		Toàn bộ công việc của gói thầu	

Điều 3. Hiệu lực của thỏa thuận liên danh

1. Thỏa thuận liên danh có hiệu lực kể từ ngày ký.

2. Thỏa thuận liên danh chấm dứt hiệu lực trong các trường hợp sau:

- Các bên hoàn thành trách nhiệm, nghĩa vụ của mình và tiến hành thanh lý hợp đồng;

- Các bên cùng thỏa thuận chấm dứt;
- Nhà thầu liên danh không trúng thầu;
- Hủy thầu gói thầu ____ [*Ghi tên gói thầu*] theo thông báo của bên mời thầu.

Thỏa thuận liên danh được lập thành ____ bản, mỗi bên giữ ____ bản, các bản thỏa thuận có giá trị pháp lý như nhau.

ĐẠI DIỆN HỢP PHÁP CỦA THÀNH VIÊN ĐÚNG ĐẦU LIÊN DANH

[Ghi tên, chức danh, ký tên và đóng dấu]

ĐẠI DIỆN HỢP PHÁP CỦA THÀNH VIÊN LIÊN DANH

[Ghi tên từng thành viên, chức danh, ký tên và đóng dấu]

Ghi chú:

(1) Căn cứ quy mô, tính chất của gói thầu, nội dung thỏa thuận liên danh theo Mẫu này có thể được sửa đổi, bổ sung cho phù hợp.

BẢO LÃNH DỰ THẦU⁽¹⁾*(áp dụng đối với nhà thầu độc lập)*

Bên thụ hưởng: ___ *[Ghi đầy đủ và chính xác tên, địa chỉ của bên mời thầu]*

Ngày phát hành bảo lãnh: ___ *[Ghi ngày phát hành bảo lãnh]*

BẢO LÃNH DỰ THẦU số: ___ *[Ghi số trích yếu của Bảo lãnh dự thầu]*

Bên bảo lãnh: ___ *[Ghi tên và địa chỉ nơi phát hành, nếu những thông tin này chưa được thể hiện ở phần tiêu đề trên giấy in]*

Chúng tôi được thông báo rằng ___ *[Ghi tên nhà thầu]* (sau đây gọi là "Bên yêu cầu bảo lãnh") sẽ tham dự chào hàng cạnh tranh/đấu thầu rộng rãi/đấu thầu hạn chế để thực hiện gói thầu ___ *[Ghi tên gói thầu]*.

Chúng tôi cam kết với Bên thụ hưởng rằng chúng tôi bảo lãnh cho nhà thầu tham dự chào hàng cạnh tranh/đấu thầu rộng rãi/đấu thầu hạn chế gói thầu này bằng một khoản tiền là ___ *[Ghi rõ giá trị bằng số, bằng chữ và đồng tiền sử dụng]*.

Bảo lãnh này có hiệu lực trong ___⁽²⁾ ngày, kể từ ngày ___ tháng ___ năm ___⁽³⁾.

Theo yêu cầu của Bên yêu cầu bảo lãnh, chúng tôi, với tư cách là Bên bảo lãnh, cam kết chắc chắn sẽ thanh toán cho Bên thụ hưởng khoản tiền là ___ *[Ghi rõ giá trị bằng số, bằng chữ và đồng tiền sử dụng]* khi nhận được văn bản thông báo nhà thầu vi phạm từ bên thụ hưởng trong đó nêu rõ:

1. Nhà thầu rút hồ sơ đề xuất sau thời điểm đóng thầu và trong thời gian có hiệu lực của hồ sơ đề xuất;
2. Nhà thầu vi phạm pháp luật về đấu thầu dẫn đến phải hủy thầu theo quy định của pháp luật đấu thầu;
3. Nhà thầu không tiến hành hoặc từ chối tiến hành thương thảo hợp đồng trong thời hạn 05 ngày làm việc, kể từ ngày nhận được thông báo mời đến thương thảo hợp đồng của bên mời thầu, trừ trường hợp bất khả kháng;
4. Nhà thầu không tiến hành hoặc từ chối tiến hành hoàn thiện hợp đồng trong thời hạn 10 ngày, kể từ ngày nhận được thông báo trúng thầu của bên mời thầu hoặc đã hoàn thiện hợp đồng nhưng từ chối ký hợp đồng, trừ trường hợp bất khả kháng;
5. Nhà thầu không thực hiện biện pháp bảo đảm thực hiện hợp đồng theo

quy định của hồ sơ yêu cầu.

Nếu Bên yêu cầu bảo lãnh trúng thầu: bảo lãnh này sẽ hết hiệu lực ngay sau khi Bên yêu cầu bảo lãnh ký kết hợp đồng và nộp Bảo lãnh thực hiện hợp đồng cho Bên thụ hưởng theo thỏa thuận trong hợp đồng đó.

Nếu Bên yêu cầu bảo lãnh không trúng thầu: bảo lãnh này sẽ hết hiệu lực ngay sau khi chúng tôi nhận được bản chụp văn bản thông báo kết quả lựa chọn nhà thầu từ Bên thụ hưởng gửi cho Bên yêu cầu bảo lãnh; trong vòng 30 ngày sau khi hết thời hạn hiệu lực của hồ sơ đề xuất. Bất cứ yêu cầu bồi thường nào theo bảo lãnh này đều phải được gửi đến văn phòng chúng tôi trước hoặc trong ngày đó.

Đại diện hợp pháp của ngân hàng

[Ghi tên, chức danh, ký tên và đóng dấu]

Ghi chú:

(1) Áp dụng trong trường hợp biện pháp bảo đảm dự thầu là thư bảo lãnh của tổ chức tín dụng hoặc chi nhánh ngân hàng nước ngoài được thành lập theo pháp luật Việt Nam.

(2) Ghi theo quy định tại Chi dẫn nhà thầu.

(3) Ghi ngày có thời điểm đóng thầu theo quy định tại Chi dẫn nhà thầu.

BẢO LÃNH DỰ THẦU⁽¹⁾*(áp dụng đối với nhà thầu liên danh)***Bên thụ hưởng:** ___ [*Ghi tên và địa chỉ của bên mời thầu*]**Ngày phát hành bảo lãnh:** ___ [*Ghi ngày phát hành bảo lãnh*]**BẢO LÃNH DỰ THẦU số:** ___ [*Ghi số trích yếu của bảo lãnh dự thầu*]**Bên bảo lãnh:** ___ [*Ghi tên và địa chỉ nơi phát hành, nếu những thông tin này chưa được thể hiện ở phần tiêu đề trên giấy in*]

Chúng tôi được thông báo rằng ___ [*Ghi tên nhà thầu*]⁽²⁾ (sau đây gọi là "Bên yêu cầu bảo lãnh") sẽ tham dự chào hàng cạnh tranh/đấu thầu rộng rãi/đấu thầu hạn chế để thực hiện gói thầu ____ [*Ghi tên gói thầu*].

Chúng tôi cam kết với Bên thụ hưởng rằng chúng tôi bảo lãnh cho nhà thầu tham dự chào hàng cạnh tranh/đấu thầu rộng rãi/đấu thầu hạn chế gói thầu này bằng một khoản tiền là ___ [*Ghi rõ giá trị bằng số, bằng chữ và đồng tiền sử dụng*].

Bảo lãnh này có hiệu lực trong ___⁽³⁾ ngày, kể từ ngày ___ tháng ___ năm ___⁽⁴⁾.

Theo yêu cầu của Bên yêu cầu bảo lãnh, chúng tôi, với tư cách là Bên bảo lãnh, cam kết chắc chắn sẽ thanh toán cho Bên thụ hưởng khoản tiền là ___ [*Ghi rõ giá trị bằng số, bằng chữ và đồng tiền sử dụng*] khi nhận được văn bản thông báo nhà thầu vi phạm từ Bên thụ hưởng trong đó nêu rõ:

1. Nhà thầu rút hồ sơ đề xuất sau thời điểm đóng thầu và trong thời gian có hiệu lực của hồ sơ đề xuất;
2. Nhà thầu vi phạm pháp luật về đấu thầu dẫn đến phải hủy thầu theo quy định của pháp luật đấu thầu;
3. Nhà thầu không tiến hành hoặc từ chối tiến hành thương thảo hợp đồng trong thời hạn 05 ngày làm việc, kể từ ngày nhận được thông báo mời đến thương thảo hợp đồng của bên mời thầu, trừ trường hợp bất khả kháng;
4. Nhà thầu không tiến hành hoặc từ chối tiến hành hoàn thiện hợp đồng trong thời hạn 10 ngày, kể từ ngày nhận được thông báo trúng thầu của bên mời thầu hoặc đã hoàn thiện hợp đồng nhưng từ chối ký hợp đồng, trừ trường hợp bất khả kháng;
5. Nhà thầu không thực hiện biện pháp bảo đảm thực hiện hợp đồng theo quy định của hồ sơ yêu cầu.

Nếu bất kỳ thành viên nào trong liên danh _____ [*Ghi đầy đủ tên của nhà thầu liên danh*] vi phạm quy định của pháp luật dẫn đến không được hoàn trả bảo đảm dự thầu theo quy định của pháp luật đấu thầu thì bảo đảm dự thầu của tất cả thành viên trong liên danh sẽ không được hoàn trả.

Nếu Bên yêu cầu bảo lãnh trúng thầu: bảo lãnh này sẽ hết hiệu lực ngay sau khi Bên yêu cầu bảo lãnh ký kết hợp đồng và nộp bảo lãnh thực hiện hợp đồng cho Bên thụ hưởng theo thỏa thuận trong hợp đồng đó.

Nếu Bên yêu cầu bảo lãnh không trúng thầu: bảo lãnh này sẽ hết hiệu lực ngay sau khi chúng tôi nhận được bản chụp văn bản thông báo kết quả lựa chọn nhà thầu từ Bên thụ hưởng gửi cho Bên yêu cầu bảo lãnh; trong vòng 30 ngày sau khi hết thời hạn hiệu lực của hồ sơ đề xuất. Bất cứ yêu cầu bồi thường nào theo bảo lãnh này đều phải được gửi đến văn phòng chúng tôi trước hoặc trong ngày đó.

Đại diện hợp pháp của ngân hàng

[ghi tên, chức danh, ký tên và đóng dấu]

Ghi chú:

(1) Áp dụng trong trường hợp biện pháp bảo đảm dự thầu là thư bảo lãnh của tổ chức tín dụng hoặc chi nhánh ngân hàng nước ngoài được thành lập theo pháp luật Việt Nam.

(2) Tên nhà thầu có thể là một trong các trường hợp sau đây:

- Tên của cả nhà thầu liên danh, ví dụ nhà thầu liên danh A + B tham dự thầu thì tên nhà thầu ghi là “Nhà thầu liên danh A + B”;

- Tên của thành viên chịu trách nhiệm thực hiện bảo lãnh dự thầu cho cả liên danh hoặc cho thành viên khác trong liên danh, ví dụ nhà thầu liên danh A + B + C tham dự thầu, trường hợp trong thoả thuận liên danh phân công cho nhà thầu A thực hiện bảo đảm dự thầu cho cả liên danh thì tên nhà thầu ghi là “nhà thầu A (thay mặt cho nhà thầu liên danh A + B + C)”, trường hợp trong thoả thuận liên danh phân công nhà thầu B thực hiện bảo đảm dự thầu cho nhà thầu B và C thì tên nhà thầu ghi là “Nhà thầu B (thay mặt cho nhà thầu B và C)”;

- Tên của thành viên liên danh thực hiện riêng rẽ bảo lãnh dự thầu.

(3) Ghi theo quy định tại Chi dẫn nhà thầu.

(4) Ghi ngày có thời điểm đóng thầu theo quy định tại Chi dẫn nhà thầu.

BẢNG TỔNG HỢP GIÁ CHÀO

1	2	3	4	5	6	7
TT	Tên hàng hóa	Quy cách	Đơn vị tính	Số lượng	Đơn giá	Thành tiền (Cột 6x7)
	Tổng cộng giá trị trước thuế					
	Thuế GTGT					
	Tổng cộng giá trị sau thuế					

Đại diện hợp pháp của nhà thầu
[ghi tên, chức danh, ký tên và đóng dấu]

Ghi chú:

Các cột (1), (2), (3), (4), (5) Nhà thầu ghi phù hợp với Danh mục hàng hóa/Nội dung công việc quy định tại Chương IV – Phạm vi, yêu cầu của gói thầu.

Các cột (6), (7) do nhà thầu chào.

Đơn giá tại cột (7) bao gồm các chi phí cần thiết để cung cấp hàng hoá/dịch vụ theo yêu cầu của bên mời thầu, trong đó bao gồm các chi phí thuế, phí, lệ phí (nếu có). Khi tham gia chào hàng cạnh tranh, nhà thầu phải chịu trách nhiệm tìm hiểu, tính toán và chào đầy đủ các loại thuế, phí, lệ phí (nếu có) theo thuế suất, mức phí, lệ phí tại thời điểm 28 ngày trước ngày có thời điểm đóng thầu theo quy định.

Chương IV. YÊU CẦU ĐỐI VỚI GÓI THẦU

Mục 1. Phạm vi cung cấp hàng hóa

Thông tin trong Bảng phạm vi cung cấp hàng hóa là cơ sở để nhà thầu lập bảng chào giá theo Mẫu số 5 tương ứng quy định tại Chương III – Biểu mẫu. Phạm vi cung cấp hàng hóa được mô tả theo Bảng dưới đây:

TT	Tên hàng hóa	Quy cách/yêu cầu kỹ thuật/Chỉ tiêu kỹ thuật	Đvt	Số lượng
I	Hạng mục 1: Cung cấp neo thép chịu nhiệt			
1	Neo thép chịu nhiệt	SUS310S, Φ8xUV80x60°	Cái	75
2	Neo thép chịu nhiệt	SUS310S, Φ16xUV200x60°	Cái	145
3	Neo thép chịu nhiệt SUS310S	Kích thước UV12x220x60độ	Cái	1.927
4	Neo thép chịu nhiệt	SUS310S, Φ12xUV255x60°	Cái	713
5	Neo thép chịu nhiệt	SUS 310S, Φ 12 x UV310 x45°	Cái	2.848
6	Neo thép chịu nhiệt	SUS 310S, PL6x20 x Y370x60°	Cái	250
7	Neo gốm	Tp hóa học AL2O3≥85%, SiO2:14÷16%, nhiệt độ phục vụ tối đa:1500 độ C	Cái	168
II	Hạng mục 2: Cung cấp vật tư phụ chịu nhiệt			
1	Calcium silicate block(Phấn)	Loại 600x100 (300)x50mm, KL thể tích 270kg/m ³ , Nhiệt độ phục vụ 950 độ C	M2	182
2	Ceramic fiber blanket(Bông)	Dây 25mm, Nhiệt độ phục vụ 1260 độ C, khối lượng thể tích128kg/m ³	M2	165
3	Ceramic paper(Bông)	Chiều dày:5mm, nhiệt độ phục vụ≥1260độ C, khối lượng thể tích≥200kg/m ³	M2	338
4	Ceramic paper(Bông)	Chiều dày:10mm, nhiệt độ phục vụ≥1260độ C, khối lượng thể tích≥200kg/m ³	M2	100
5	Gỗ dán	Dày 7mm	M2	502

TT	Tên hàng hóa	Quy cách/yêu cầu kỹ thuật/Chỉ tiêu kỹ thuật	Đvt	Số lượng
6	Gỗ dán Dày 5mm		M2	195
7	Steel Shims (nêm)	240x190x2.5±0.5mm	Cái	1.381

Mục 2. Tiến độ, thời gian thực hiện Hợp đồng và địa điểm cung cấp.

Thời gian thực hiện hợp đồng: trong vòng 150 ngày kể từ ngày ký hợp đồng, trong đó tổng tiến độ thực hiện là 120 ngày, tiến độ cung cấp theo từng đơn đợt đặt hàng trong vòng 15 ngày, cộng thêm 30 ngày nghiệm thu.

Tổng tiến độ cung cấp hàng hóa: Tổng tiến độ thực hiện là 120 ngày, tiến độ cung cấp theo từng đơn đợt đặt hàng trong vòng 15 ngày.

Địa điểm cung cấp: Kho vật tư Nhà máy Xi măng Cẩm Phả.

Mục 3. Yêu cầu về kỹ thuật

Đối với hạng mục 1: Cung cấp neo thép chịu nhiệt

- Đề xuất hàng hóa cung cấp mới 100%, chưa qua sử dụng, đóng gói theo tiêu chuẩn nhà sản xuất.

- Hàng hóa phải được sản xuất từ năm 2025 đến nay.

- Hàng hóa có chứng chỉ nguồn gốc xuất xứ (CO) do cơ quan có thẩm quyền của nước xuất khẩu cấp (nếu là hàng hóa nhập khẩu) và chứng chỉ chất lượng (CQ) do hãng sản xuất cấp hoặc chứng chỉ đủ điều kiện xuất xưởng .

- Lấy mẫu khi giao hàng:

+ Phân tích vật liệu hạng mục 1 (Neo thép) đạt vật liệu tương đương hoặc tốt hơn thép SUS 310S, số lượng = 01 mẫu.

+ Hàng hóa được lấy mẫu đem đi phân tích vật liệu tại đơn vị độc lập có thẩm quyền được Nhà nước cấp phép (Việc lấy mẫu do hai bên thống nhất lấy mẫu tại kho vật tư của Bên mời thầu và cùng mang đi phân tích, mọi chi phí lấy mẫu, phân tích mẫu do Nhà thầu chịu).

Đối với hạng mục 2: Cung cấp vật tư phụ chịu nhiệt

- Đề xuất hàng hóa cung cấp mới 100%, chưa qua sử dụng, đóng gói theo tiêu chuẩn nhà sản xuất.

- Hàng hóa phải được sản xuất từ năm 2025 đến nay.

- Hàng hóa có chứng chỉ nguồn gốc xuất xứ (CO) do cơ quan có thẩm quyền của nước xuất khẩu cấp (nếu là hàng hóa nhập khẩu) và chứng chỉ chất lượng (CQ) do hãng sản xuất cấp hoặc chứng chỉ đủ điều kiện xuất xưởng .

Mục 4. Bảo hành

- Bảo hành 06 tháng kể từ ngày ký biên bản kiểm nghiệm (đạt yêu cầu).
- Hình thức Bảo hành: Chứng thư bảo lãnh bảo hành trị giá 02% tổng giá trị nghiệm thu, có hiệu lực tối thiểu 07 tháng kể từ ngày phát hành chứng thư nhưng không được trước ngày ký biên bản kiểm nghiệm (hàng hóa đạt yêu cầu).

Mục 5. Điều kiện thanh toán

Thanh toán 100% giá trị nghiệm thu bằng chuyển khoản qua Ngân hàng trong vòng 120 ngày kể từ ngày Bên A nhận được bản gốc các chứng từ sau:

- Công văn đề nghị thanh toán.
- Hóa đơn giá trị gia tăng.
- Biên bản bàn giao, biên bản kiểm nghiệm, Phiếu nhập kho theo mẫu của Bên A.
- Chứng chỉ nguồn gốc xuất xứ (CO) do cơ quan có thẩm quyền của nước xuất khẩu cấp (chấp nhận CO do hãng cung cấp cấp) và chứng chỉ chất lượng (CQ) do hãng sản xuất cấp hoặc giấy tờ tương đương (bản gốc hoặc bản sao được chứng thực của cơ quan có thẩm quyền).
- Chứng thư bảo lãnh bảo hành trị giá 2% Tổng giá trị nghiệm thu, có hiệu lực tối thiểu 07 tháng kể từ ngày mở bảo lãnh.
- Bảng tổng hợp khối lượng và giá trị thanh toán.
- Biên bản thanh lý hợp đồng.
- Các chứng từ khác liên quan (nếu có).

Chương V. DỰ THẢO HỢP ĐỒNG

1. Phương thức thanh toán:

a. Hình thức thanh toán: Chuyển khoản qua Ngân hàng.

b. Thời hạn thanh toán: Thanh toán 100% giá trị nghiệm thu bằng chuyển khoản qua Ngân hàng trong vòng **120 ngày** kể từ ngày Bên A nhận được bản gốc các chứng từ sau:

- Công văn đề nghị thanh toán.
- Hóa đơn giá trị gia tăng.
- Biên bản bàn giao, biên bản kiểm nghiệm, Phiếu nhập kho theo mẫu của Bên A.

- Chứng chỉ nguồn gốc xuất xứ (CO) do cơ quan có thẩm quyền của nước xuất khẩu cấp (chấp nhận CO do hãng cung cấp cấp) và chứng chỉ chất lượng (CQ) do hãng sản xuất cấp hoặc giấy tờ tương đương (bản gốc hoặc bản sao được chứng thực của cơ quan có thẩm quyền).

- Chứng thư bảo lãnh bảo hành trị giá 2% Tổng giá trị nghiệm thu, có hiệu lực tối thiểu 07 tháng kể từ ngày mở bảo lãnh.

- Bảng tổng hợp khối lượng và giá trị thanh toán.
- Biên bản thanh lý hợp đồng.
- Các chứng từ khác liên quan (nếu có).

c. Số lần thanh toán: thanh toán 1 lần.

2. Loại hợp đồng: Hợp đồng theo đơn giá cố định.

3. Địa điểm cung cấp hàng hóa, thời gian thực hiện hợp đồng.

- Địa điểm cung cấp hàng hóa: Kho vật tư – Công ty Cổ phần xi măng Cẩm Phả.

4. Bảo đảm thực hiện hợp đồng

- Bên B phải thực hiện biện pháp bảo đảm thực hiện hợp đồng theo các yêu cầu sau:

+ Thời hạn nộp bảo đảm thực hiện hợp đồng: Trước hoặc cùng ngày Hợp đồng có hiệu lực.

+ Hình thức bảo đảm thực hiện hợp đồng: Chứng thư bảo lãnh của tổ chức tín dụng hoặc chi nhánh ngân hàng nước ngoài thành lập theo pháp luật Việt Nam.

+ Giá trị bảo đảm thực hiện hợp đồng: **2%** giá hợp đồng.

+ Hiệu lực của bảo đảm thực hiện hợp đồng: có hiệu lực tối thiểu bằng thời gian thực hiện hợp đồng cộng thêm **15 ngày** kể từ ngày mở bảo đảm.

- Bảo đảm thực hiện hợp đồng sẽ được trả cho Bên A khi Bên B không hoàn thành nghĩa vụ và trách nhiệm của mình theo hợp đồng làm phát sinh thiệt hại cho Bên A; bên B thực hiện hợp đồng chậm tiến độ do lỗi của mình nhưng từ chối gia hạn hiệu lực của bảo đảm thực hiện hợp đồng.

5. Bảo hành

- Bảo hành 06 tháng kể từ ngày ký biên bản kiểm nghiệm (đạt yêu cầu).

- Hình thức Bảo hành: Chứng thư bảo lãnh bảo hành trị giá 02% tổng giá trị nghiệm thu, có hiệu lực tối thiểu 07 tháng kể từ ngày phát hành chứng thư nhưng không được trước ngày ký biên bản kiểm nghiệm (hàng hóa đạt yêu cầu).

6. Yêu cầu về phạt vi phạm và bồi thường thiệt hại.

- Nếu Bên B giao hàng không đúng chất lượng đã quy định trong Hợp đồng, thì Bên B có trách nhiệm bổ sung hoặc thay thế hàng hoá mới cho phù hợp với Hợp đồng trong vòng 01 ngày kể từ ngày hai bên ký Biên bản trả hàng không đúng yêu cầu, đồng thời Bên B phải chịu mức phạt 01% (một phần trăm) giá trị phần hàng hóa vi phạm chất lượng. Nếu Bên B không thay thế bổ sung hàng hóa hoặc phần hàng hóa thay thế bổ sung vẫn tiếp tục không đáp ứng chất lượng đã quy định trong Hợp đồng thì Bên A có quyền đơn phương chấm dứt Hợp đồng và Bên B phải chịu phạt 08% tổng Giá trị Hợp đồng. Mọi trường hợp phạt 08% tổng Giá trị hợp đồng, các bên thống nhất hiểu Bên B đã vi phạm toàn bộ nghĩa vụ Hợp đồng và phải chịu phạt trên tổng Giá trị hợp đồng.

- Nếu Nhà thầu giao hàng chậm không quá 03 ngày so với tiến độ quy định thì Nhà thầu sẽ phải chịu mức phạt bằng 1% (một phần trăm) giá trị lô hàng giao chậm cho mỗi ngày giao chậm.

- Nếu Bên B giao hàng chậm quá 03 ngày, thì Bên A có quyền đơn phương chấm dứt hợp đồng và Bên B phải chịu mức phạt là 08% tổng giá trị hợp đồng. Trường hợp này các bên thống nhất hiểu Bên B đã vi phạm toàn bộ nghĩa vụ hợp đồng phải chịu phạt trên tổng giá trị hợp đồng.

K1.	BAN VE NEO GOM CHIU NHIEU			HOANG MA DINH	VE
				NGUYEN KHUAT BOC	P. KYON
K2.	CONG TY CO PHAN XI MANG CAM PHAY PHONG KE CONG NGHIE			HOANG QUANG THOA	DUYET
		NGAY	CHU KI		HO VA THOI

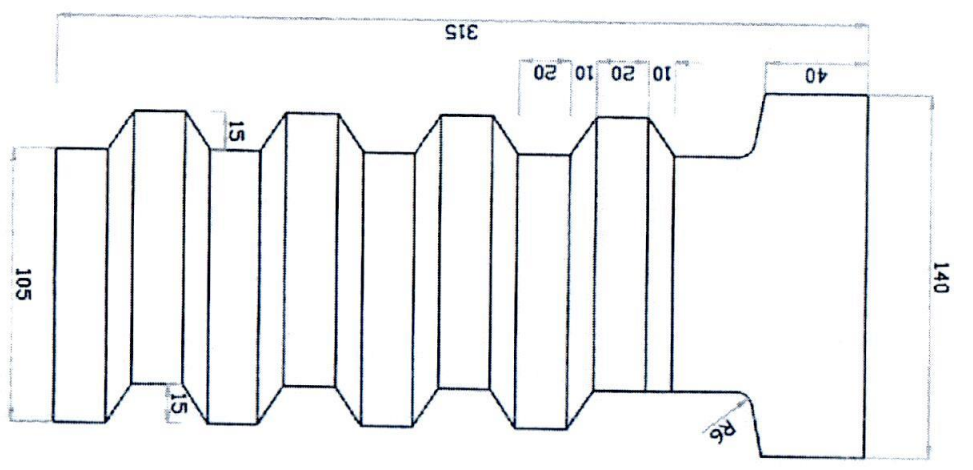
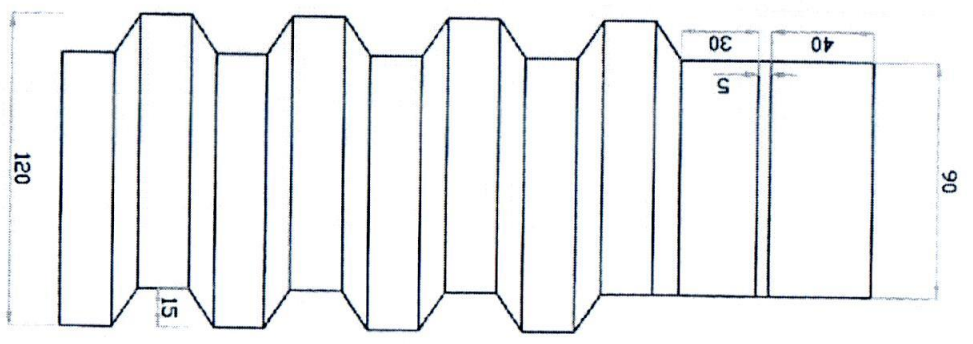

ST.:	CÔNG TY CP XI MĂNG CẨM PHẢ PHÒNG KỸ THUẬT CÔNG NGHỆ	HỌ VÀ TÊN	CHỨC VỤ	NGÀY
			DUYỆT	
KT.:	NEO THẬP CHỤU NHỰT	HOẢNG BÁ DƯƠNG	NGUYỄN HIỆU ĐỨC	

Tiêu chuẩn	Mác thép	C, %	Mn, %	Si, %	P, %	S, %	Cr, %	Ni, %	Mo, %	Other, %
JIS G 4303:1998	SUS 310S	0.08	2.00	1.5	0.045	0.030	24.00 - 26.00	19.00 - 22.00	-	-

Thành phần hóa của thép SUS 310S như sau:

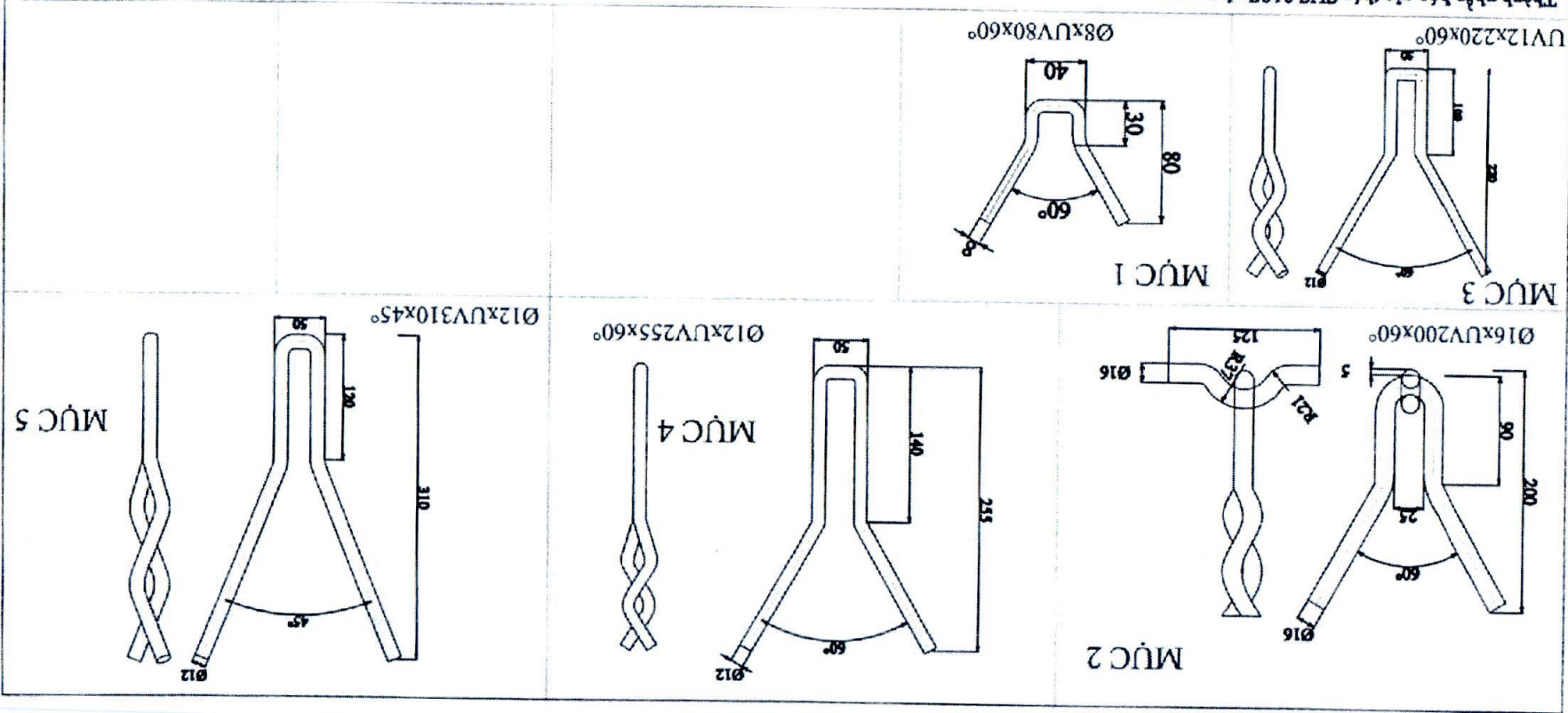

ST.:	CÔNG TY CP XI MĂNG CẨM PHẢ PHÒNG KỸ THUẬT CÔNG NGHỆ	CHỖ KÝ	HỌ VÀ TÊN	HOẢNG QUANG THỌ	PHẦN	VE
				NGÀY	CHỖ KÝ	NGÀY
KT.:	NGO THIỆP CHỮ NHẬT			HOẢNG BÀ DƯƠNG	PHẦN	VE
					CHỖ KÝ	NGÀY

Tiêu chuẩn	Mác thép	C, %	Mn, %	Si, %	P, %	S, %	Cr, %	Ni, %	Mo, %	Other, %
JIS G 4303:1998	SUS 310S	0.08	2.00	1.5	0.045	0.030	24.00 - 26.00	19.00 - 22.00	-	-

Thành phần hóa của thép SUS 310S như sau:

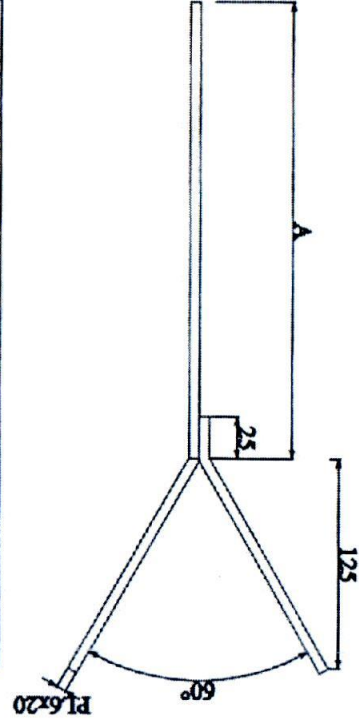

MỤC 6

Chung loại	A	Số lượng
P1.6x20xY400x60°	275	
P1.6x20xY440x60°	315	
P1.6x20xY475x60°	350	
P1.6x20xY515x60°	390	
P1.6x20xY550x60°	425	
P1.6x20xY585x60°	460	
P1.6x20xY620x60°	495	
P1.6x20xY370x60°	245	