



TẬP ĐOÀN CÔNG NGHIỆP THAN - KHOÁNG SẢN VIỆT NAM  
CÔNG TY CỔ PHẦN TƯ VẤN ĐẦU TƯ MỎ VÀ CÔNG NGHIỆP - VINACOMIN

DỰ ÁN ĐẦU TƯ TRÀM CẬN Ô TÔ ĐIỆN TỬ  $\geq 200$  TẤN - CÔNG TY CỔ  
PHẦN THAN Đèo Nai - CỐC SÁU - TKV  
(CV125)

# BÁO CÁO KINH TẾ KỸ THUẬT

TẬP II

BẢN VẼ THIẾT KẾ THI CÔNG

TẬP ĐOÀN CÔNG NGHIỆP THAN - KHOÁNG SẢN VIỆT NAM  
CÔNG TY CỔ PHẦN TƯ VẤN ĐẦU TƯ MỎ VÀ CÔNG NGHIỆP - VINACOMIN

DỰ ÁN ĐẦU TƯ TRÀM CẠN Ô TÔ ĐIỆN TỬ  $\geq 200$  TẤN - CÔNG TY CỔ  
PHẦN THAN Đèo NAI - CỐC SÁU - TKV  
(CV125)

## BÁO CÁO KINH TẾ KỸ THUẬT

BẢN VẼ THIẾT KẾ THI CÔNG  
PHẦN: MẶT BẰNG

456 100

456 200

456 300

BUNG LI T KÀ CÀNG TRINH			
STT	TÊN CÔNG TRÌNH	SỐ HIỆU	GHI CHÚ
1	Trạm cân 200T	①	
2	Nhà điều khiển trạm cân	②	
3	Nhà vệ sinh di động	③	
4	Téc n-óc sàch	④	
5	D-àng dẫn ra vào trạm cân 200T	⑤	
6	Sàn bê tông khu nhà điều khiển	⑥	
7	Rãnh thoát n-óc	⑦	
8	Hố thu n-óc	⑧	

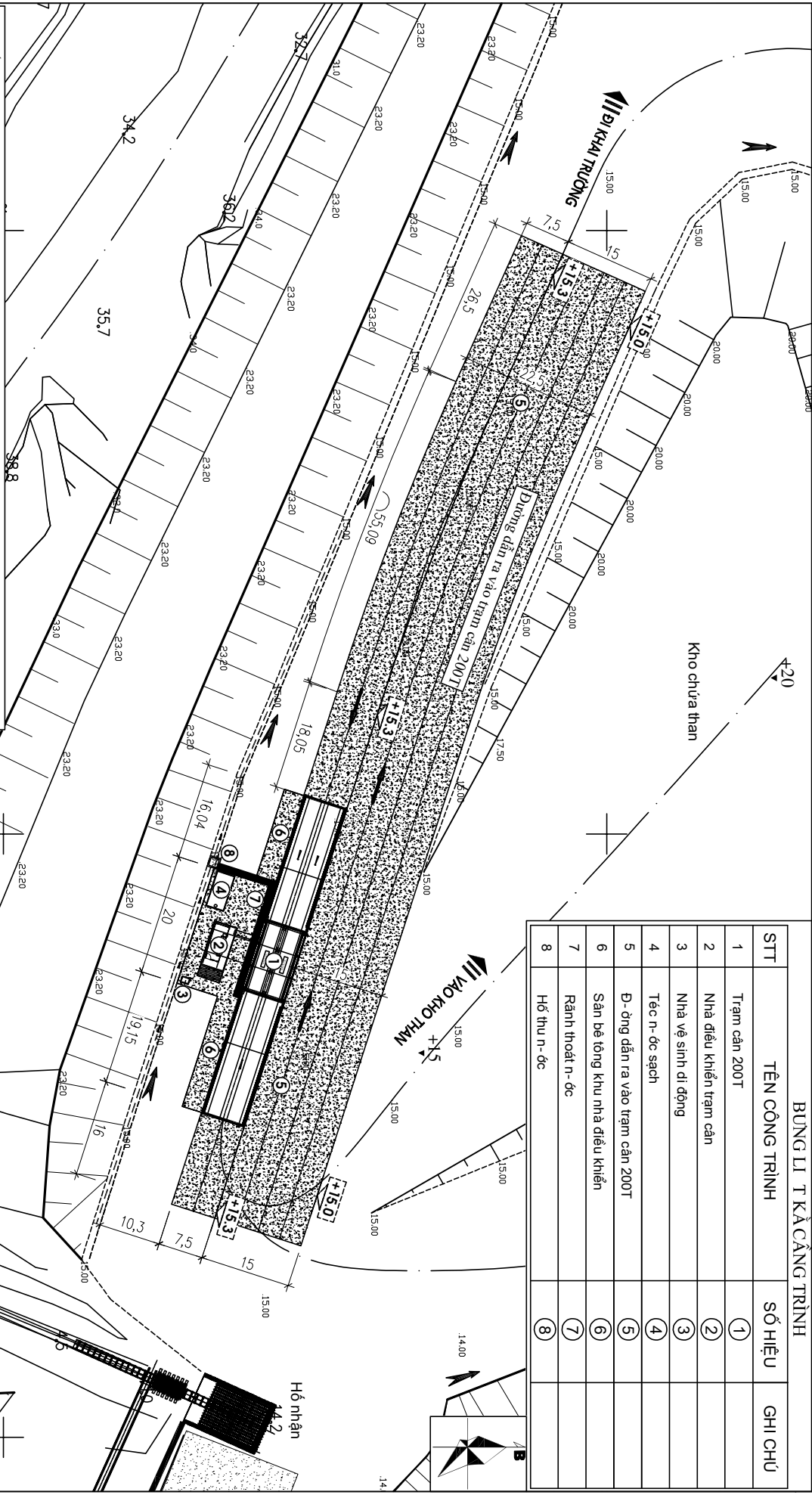

2325900

2325800

**THUYẾT MINH:**

**I. Cơ sở thiết kế:**

- Bản đồ hiện trạng tỷ lệ 1/500 do Công ty CP than Đèo Nai - Vinacomin cấp tháng 6 năm 2023.
- Văn bản số 2206/TKV-TN ngày 16/5/2023 của TKV “V/v chỉnh chỉnh công tác thực hiện, quản lý khối lượng mỏ than”, trong đó: tại ý 3 - mục 2 của văn bản này TKV yêu cầu Công ty CP Than Đèo Nai đẩy nhanh thực hiện việc lập căn cứ đảm bảo cân được toàn bộ than NK khai thác theo Nghị định 158/2016/NĐ-CP ngày 29/11/2016 của Chính phủ và thực hiện kiến nghị của Kiểm toán Nhà nước.
- Quyết định số 508/QĐ-TĐN ngày 08/02/2023 của HĐQT Công ty CP Than Đèo Nai- Vinacomin “V/v phê duyệt Kế hoạch BTEXD năm 2023”.
- Quyết định số 2173/QĐ-TĐN ngày 26/5/2023 của Công ty CP than Đèo Nai - Vinacomin Về việc phê duyệt Đề cương - dự toán và Kế hoạch lựa chọn nhà thầu công tác chuẩn bị đầu tư Dự án: Đầu tư trạm cân ô tô điện từ ≥200 tấn - Công ty CP than Đèo Nai - Vinacomin.
- Các tài liệu khác có liên quan đến lập Phương án.

**2. Ghi chú:**

- Kích thước, cao độ trong bản vẽ tính bằng m.
- Hệ tọa độ trong bản vẽ là hệ tọa độ VN2000 KTTT 107°45' mũi chiếu 3°.



**TẬP ĐOÀN CÔNG NGHIỆP THAN - KÈO LÃNG SƠN VINACOMIN**  
**CÔNG TY CỔ PHẦN THAN VẠN ĐẦU TỰ MỎ VÀ CÔNG NGHIỆP- VINACOMIN**

**DỰ ÁN ĐẦU TƯ TRẠM CÂN Ô TÔ ĐIỆN TỰ ≥200 TẤN**  
**- CÔNG TY CP THAN ĐÈO NAI - VINACOMIN**  
**TRẠM CÂN Ô TÔ ĐIỆN TỰ 200 TẤN**

**MẶT BẰNG TỔNG THỂ**

Giám đốc	Lê Văn Tuấn	GD/TK	Tỷ lệ	PTK	<b>CV125-3MB-00-01</b>
Phó giám đốc	Lê Việt Phương	BV/TC	1/750	XD	
CN đề án	Nguyễn Phi Hùng				
Thẩm tra KT	Lã Mạnh Hải				
TP. Xây dựng	Lã Mạnh Hải				
Chủ trì TK	Nguyễn Lê Minh				
Thiết kế	Nguyễn Lê Minh				

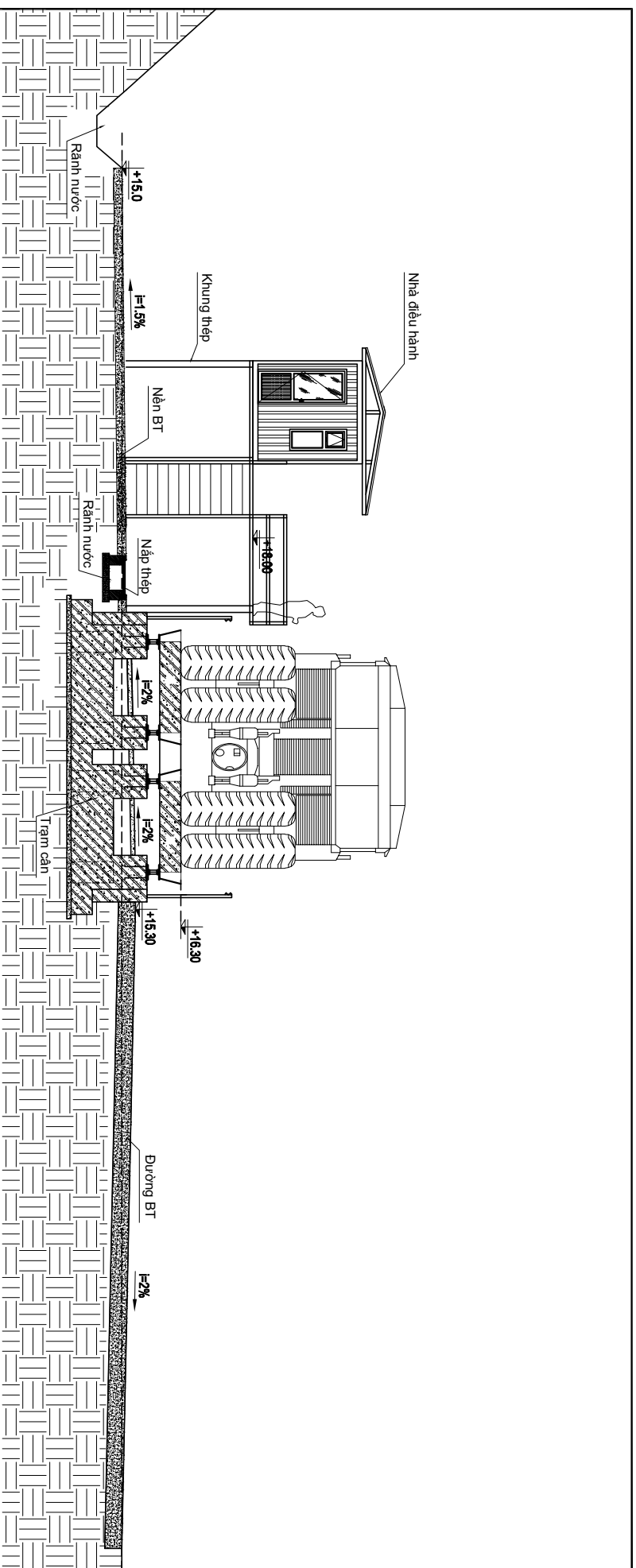

**MẶT CẮT ĐẠI DIỆN QUA TRẠM CẦN**

	<b>TRẠM CẦN CÔNG NGHIỆP THẠM - KINH SƠN VINACOMIN</b> <b>CÔNG TY CỔ PHẦN TƯ VẤN ĐẦU TƯ</b> <b>MỎ VÀ CÔNG NGHIỆP - VINACOMIN</b>		DỰ ÁN ĐẦU TƯ TRẠM CẦN Ô TÔ ĐIỆN TỬ 200 TẤN - CÔNG TY CP THẠM ĐEO NAI - VINACOMIN	
	<b>TRẠM CẦN Ô TÔ ĐIỆN TỬ 200 TẤN</b>		<b>MẶT CẮT NGANG</b>	
Giám đốc	Lê Văn Tuấn	GD/TK	Tỷ lệ	PTK
Phó giám đốc	Lê Việt Phương	BV/TC	1/750	XD
CN đề án	Nguyễn Phi Hùng	<b>CV125-3MB-00-02</b>		
Thẩm tra KT	Lã Mạnh Hải			
TP. Xây dựng	Lã Mạnh Hải			
Chủ trì TK	Nguyễn Lê Minh			
Thiết kế	Nguyễn Lê Minh			

Mức	X	Y	A°	R	T	P	D	K
A	2325892.71	456103.94						
B1	2325870.79	456152.92	173d46'50"	500.00	27.16	0.74	0.05	54.27
B	2325835.04	456263.68						

BUNG TOA O OH VA Y UT CONG OUNG T

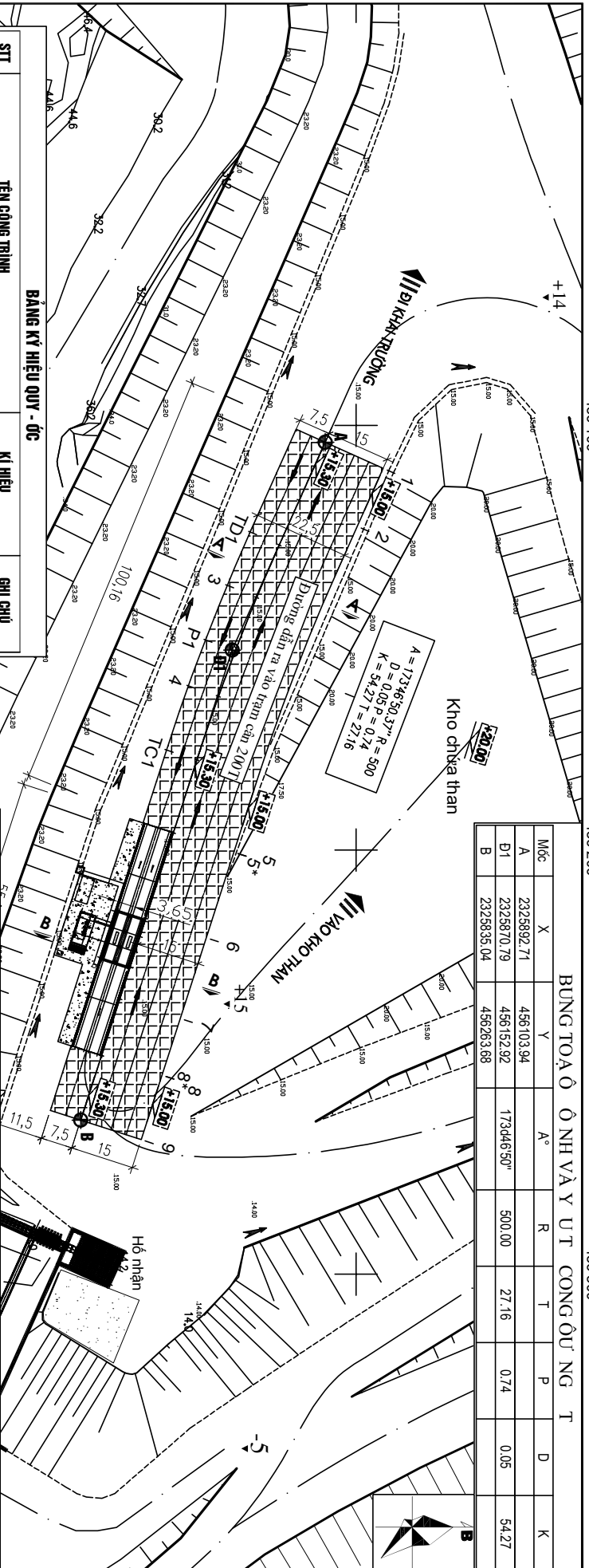

**BẢNG KÝ HIỆU QUY - ĐC**

STT	TÊN CÔNG TRÌNH	KÍ HIỆU	GHI CHÚ
1	D- òng vào trạm càn thiết kế mới		
2	Công trình hiện có		
3	Công trình xây mới		
4	Sàn bê tông thiết kế mới		
5	Rãnh thoát n- òc		
6	Hố thu n- òc		

**BẢNG TỔNG HỢP KHỐI LƯỢNG**

STT	NỘI DUNG CÔNG VIỆC	ĐƠN VỊ	KHỐI LƯỢNG	GHI CHÚ
<b>A ĐƯỜNG DẪN RA VÀO TRẠM CÀN</b>				
1	Đường ò tô vào mới bằng	m	170.00	
2	Đào khuôn	m <sup>3</sup>	188.80	
3	Đắp nền	m <sup>3</sup>	577.69	
4	Diện tích mặt đường	m <sup>2</sup>	3.411,15	
	+ Bê tông xi măng M400 (đá 1x2)	m <sup>3</sup>	1.500.91	
	+ Lớp lót nilon	m <sup>2</sup>	3.411,15	
	+ Cấp phối đá dăm loại 1 dày 20 cm, K98	m <sup>3</sup>	682.23	
	+ Cấp phối đá dăm loại 2 dày 25 cm, K98	m <sup>3</sup>	852.79	
	+ Cấp phối đất òi dày 50 cm, K98	m <sup>3</sup>	375.23	
5	Khe dọc	m	792.80	
6	Khe co	m	697.50	
7	Khe dân	m	135.00	

**THUYẾT MINH:**

1. Cơ sở thiết kế:

- Bản ò hiện trạng tỷ lệ 1/500 do Công ty CP than Đèo Nai - Vinacomin cấp tháng 6 năm 2023.
- Văn bản số 2206/TKV-TN ngày 16/5/2023 của TKV-V/v chấn chỉnh công tác thực hiện, quản lý khối lượng mỏ than", trong ò: tại ý 3 - mục 2 của văn bản này TKV yêu cầu Công ty CP than Đèo Nai ðẩy nhanh thực hiện việc lập càn ðể đảm bảo càn được toàn bộ than NK khai thác theo Nghị ðịnh 158/2016/NĐ-CP ngày 29/11/2016 của Chính phủ và thực hiện kiến nghị của Kiểm toán Nhà nước.
- Quyết ðịnh số 508/QĐ-TĐN ngày 08/02/2023 của HĐQT Công ty CP than Đèo Nai-Vinacomin "V/v phê duyệt Kế hoạch ĐTXD năm 2023".
- Quyết ðịnh số 2173/QĐ-TĐN ngày 26/5/2023 của Công ty CP than Đèo Nai - Vinacomin về việc phê duyệt ðề cương - ðự toán và Kế hoạch lựa chọn nhà thầu công tác chuẩn bị ðầu tư ðầu: ðầu tư trạm càn ò tô điện từ ≥200 ðán - Công ty CP than Đèo Nai - Vinacomin.

2. Ghi chú:

- Các tài liệu khác có liên quan ðến lập Phương án.
- Kích thước, cao ðộ trong bản vẽ tính bằng m.
- Hệ toạ ðộ trong bản vẽ là hệ toạ ðộ VN2000 KTTT 107°45' mỗi chiều 3°.

**TẬP ĐOÀN CÔNG NGHIỆP THAN - KHOÁNG SẢN VINACOMIN**

**CÔNG TY CỔ PHẦN TƯ VẤN ĐẦU TƯ MỎ VÀ CÔNG NGHIỆP-VINACOMIN**

**ĐƯỜNG DẪN VÀ ĐƯỜNG VẬN TẢI QUA TRẠM CÀN**

**DỰ ÁN ĐẦU TƯ TRẠM CÀN Ò TÔ ĐIỆN TỰ ≥200 TẤN**  
- CÔNG TY CP THAN ĐÈO NAI - VINACOMIN

**MẶT BẰNG TUYẾN ĐƯỜNG**

Giám ðốc	Lê Văn Tuấn		
Phó giám ðốc	Lê Việt Phương		
CN ðề án	Nguyễn Phi Hùng		
Thẩm tra KT	Lã Mạnh Hải		
TP. Xây dựng	Lã Mạnh Hải		
Chủ trì TK	Nguyễn Lê Minh	GDTK	Tỷ lệ
Thiết kế	Nguyễn Lê Minh	BVTC	1/500
		PTK	XD
		<b>CV125-3MB-01-01</b>	

2325800

2325900

2325700

### MẶT CẮT A-A (TL : 1/50)

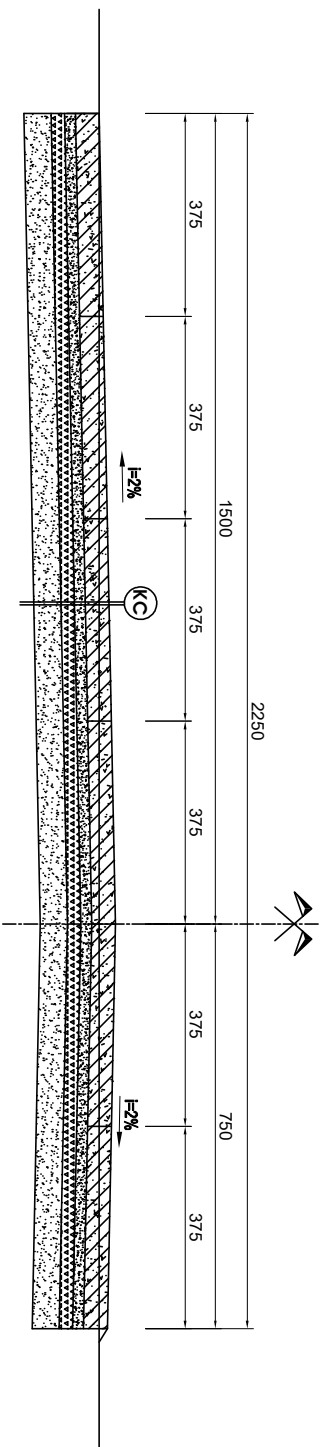

### GHI CHÚ KẾT CẤU:

- Bê tông xi măng M400 dày 44 cm
- Lớp ni lông lót
- Cấp phối đá dăm loại 1 dày 20 cm, K98
- Cấp phối đá dăm loại 2 dày 25 cm, K98
- Cấp phối đất sỏi dày 50 cm, K98
- Đất nền đầm chặt, K95

### MẶT CẮT B-B (TL : 1/50)

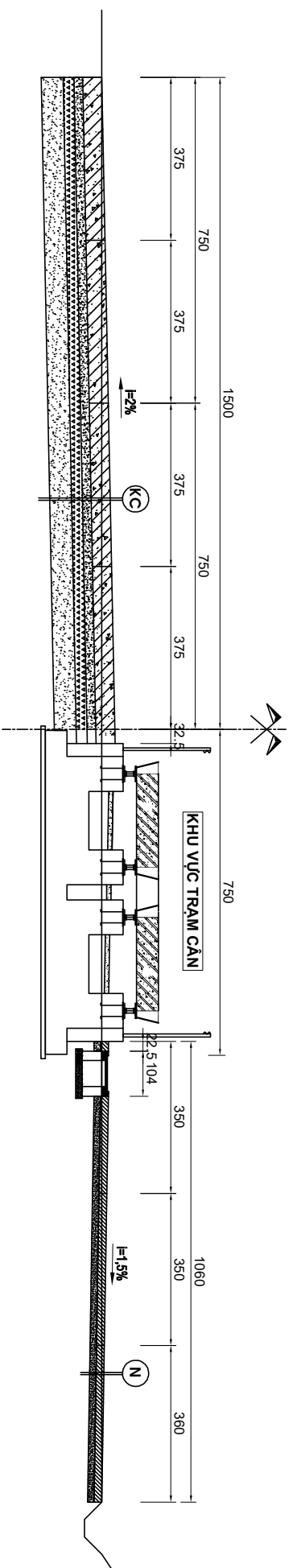

### GHI CHÚ:

- Kích thước bản vẽ ghi là cm.
- Mặt bằng tuyến đường và vị trí mặt cắt xem trên bản vẽ: CV125-3MB-01-01.
- Khi thi công xem kết hợp các bản vẽ liên quan.

### KẾT CẤU SÀN BÊ TÔNG:

(N)	Bê tông xi măng M250 dày 18 cm
	Lớp ni lông lót
	Cấp phối đá dăm loại 1 dày 15 cm, K98
	Đất nền đầm chặt, K95



CÔNG TY CỔ PHẦN TƯ VẤN ĐẦU TƯ  
MỎ VÀ CÔNG NGHIỆP - VINACOMIN



Giám đốc	Lê Văn Duẩn	MẶT CẮT NGANG TUYẾN ĐƯỜNG		
Phó giám đốc	Lê Việt Phương			
CN đề án	Nguyễn Phi Hùng			
Thẩm tra KT	Là Mạnh Hải			
TP. Xây dựng	Là Mạnh Hải			
Chủ trì TK	Nguyễn Lê Minh	GD/TK	Tỷ lệ	PTK
Thiết kế	Nguyễn Lê Minh	BV/TC	1/50	XD
TẬP ĐOÀN CÔNG NGHIỆP THAN - KHOÁNG SẢN VIỆT NAM		DỰ ÁN ĐẦU TƯ TRẠM CÁN Ô TÔ ĐIỆN TỬ >200 TẤN		
CÔNG TY CỔ PHẦN TƯ VẤN ĐẦU TƯ MỎ VÀ CÔNG NGHIỆP - VINACOMIN		- CÔNG TY CP THAN ĐỒNG NAI - VINACOMIN		
ĐƯỜNG DẪN VÀ ĐƯỜNG VẬN TẢI QUA TRẠM CÁN				

CV125-3MB-01-02

# MẶT BẰNG BỐ TRÍ TẦM BÉ TÔNG MẶT Đ. ỜNG

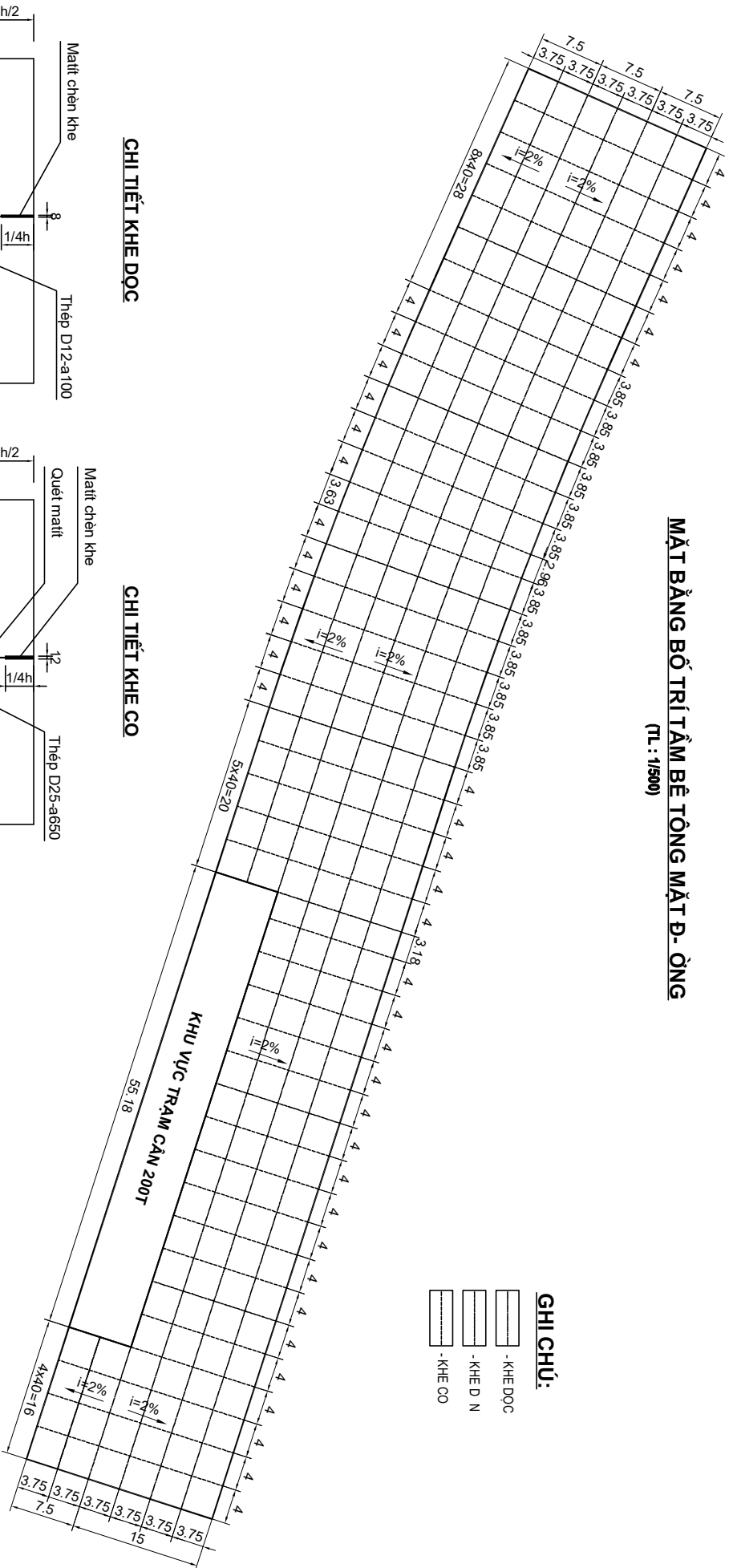
(TL : 1/500)



- GHI CHÚ:**
-  - KHE DỌC
  -  - KHE D N
  -  - KHE CO

## CHI TIẾT KHE DỌC

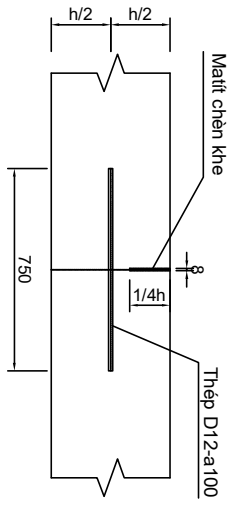

## CHI TIẾT KHE CO

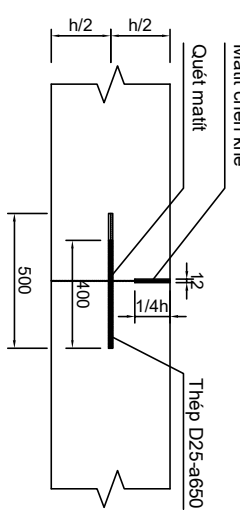

## CHI TIẾT KHE DẪN

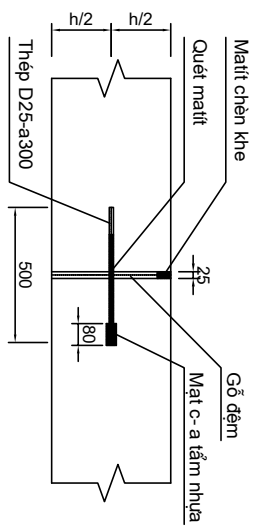



## GHI CHÚ:

1. Kích th-ớc bản vẽ ghi là cm.
2. Mặt bằng tuyến đ-ờng xem trên bản vẽ: CV125-3MB-01-01.
3. Khi thi công xem kết hợp các bản vẽ liên quan.

		<b>TRƯỜNG ĐẠI HỌC SƯ PHẠM VÀ GIÁO DỤC ĐẠI HỌC CÔNG TY CỔ PHẦN TƯ VẤN ĐẦU TƯ MỎ VÀ CÔNG NGHIỆP - VINACOMIN</b>			
Giám đốc	Lê Văn Duẩn	<b>MẶT BẰNG - CHI TIẾT ĐƯỜNG</b>	GD/TK Tỷ lệ PTK BVT/C 1/500 XD		
Phó giám đốc	Lê Việt Phương				
CN đề án	Nguyễn Phi Hùng				
Thẩm tra KT	Là Mạnh Hải				
TP. Xây dựng	Là Mạnh Hải				
Chủ trì TK	Nguyễn Lê Minh	BVT/C	1/500	PTK	XD
Thiết kế	Nguyễn Lê Minh	<b>CV125-3MB-01-03</b>			

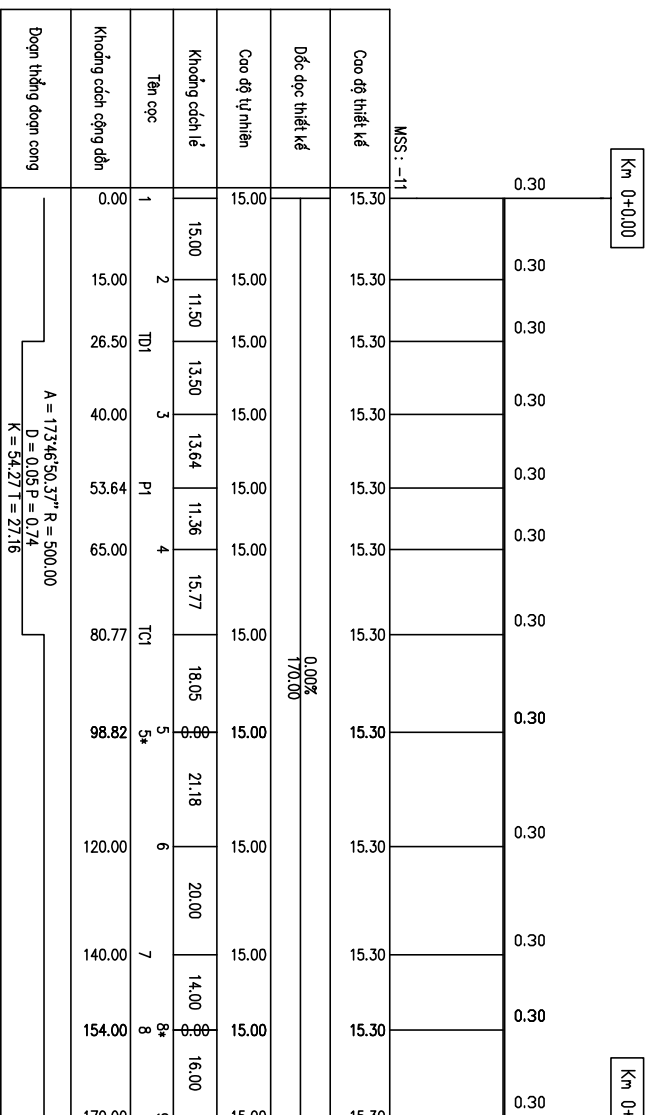
## TRẮC ĐỌC TUYẾN D- ÒNG



	<b>TIỂU BAN CÔNG NGHỆ THIẾT KẾ VÀ QUẢN LÝ DỰ ÁN</b> <b>CÔNG TY CỔ PHẦN TƯ VẤN ĐẦU TƯ</b> <b>MỎ VÀ CÔNG NGHIỆP - VINACOMIN</b>	<b>DỰ ÁN ĐẦU TƯ TRẠM CÁN Ô TÔ ĐIỆN TỬ &gt;200 TẤN</b> <b>- CÔNG TY CP THAN ĐỒNG NAI - VINACOMIN</b>			
Giám đốc	Lê Văn Duẩn	<b>TRẮC ĐỌC TUYẾN ĐƯỜNG</b>			
Phó giám đốc	Lê Việt Phương				
CN đề án	Nguyễn Phi Hùng				
Thẩm tra KT	Là Mạnh Hải				
TP. Xây dựng	Là Mạnh Hải				
Chức vụ TK	Nguyễn Lê Minh	GD/TK	Tỷ lệ	PTK	
Thiết kế	Nguyễn Lê Minh	BV/TC	1/1000	XD	
			<b>CV125-3MB-01-04</b>		

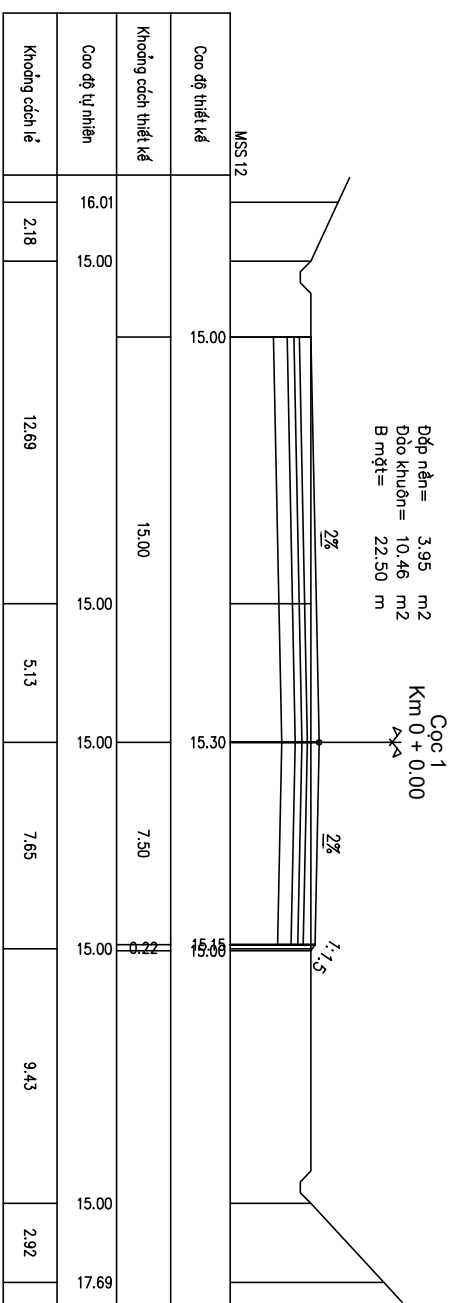

Cọc 2  
Km 0 + 15.00

Đắp nền = 3.95 m<sup>2</sup>  
Đào khuôn = 10.46 m<sup>2</sup>  
B mặt = 22.50 m

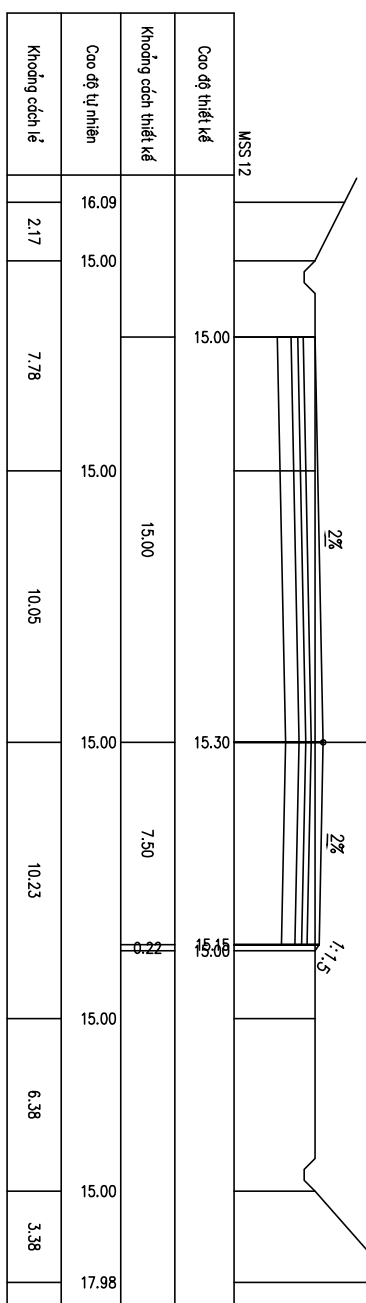

		<b>TẬP ĐOÀN CÔNG NGHIỆP THAN - KHOÁNG SẢN VIỆT NAM</b> <b>CÔNG TY CỔ PHẦN TƯ VẤN ĐẦU TƯ</b> <b>MỎ VÀ CÔNG NGHIỆP - VINACOMIN</b>		DỰ ÁN ĐẦU TƯ TRẠM CÁN Ô TÔ ĐIỆN TỬ >200 TẤN - CÔNG TY CP THAN ĐỀ NAI - VINACOMIN			
		ĐƯỜNG DẪN VÀ ĐƯỜNG VẬN TẢI QUA TRẠM CÁN					
<b>TRẮC NGANG TUYẾN ĐƯỜNG (1)</b>		GD/TK	Tỷ lệ	PTK	<b>CV125-3MB-01-05</b>		
Giám đốc Phó giám đốc CN đề án Thẩm tra KT TP. Xây dựng Chủ trì TK Thiết kế		Lê Văn Duẩn Lê Việt Phương Nguyễn Phi Hùng Lê Mạnh Hải Lê Mạnh Hải Nguyễn Lê Minh Nguyễn Lê Minh					





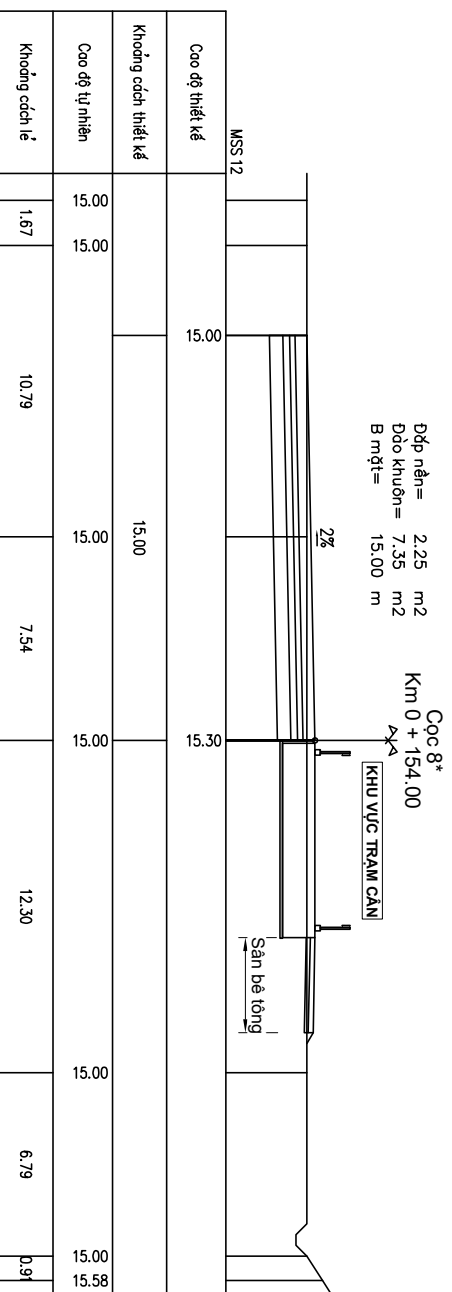
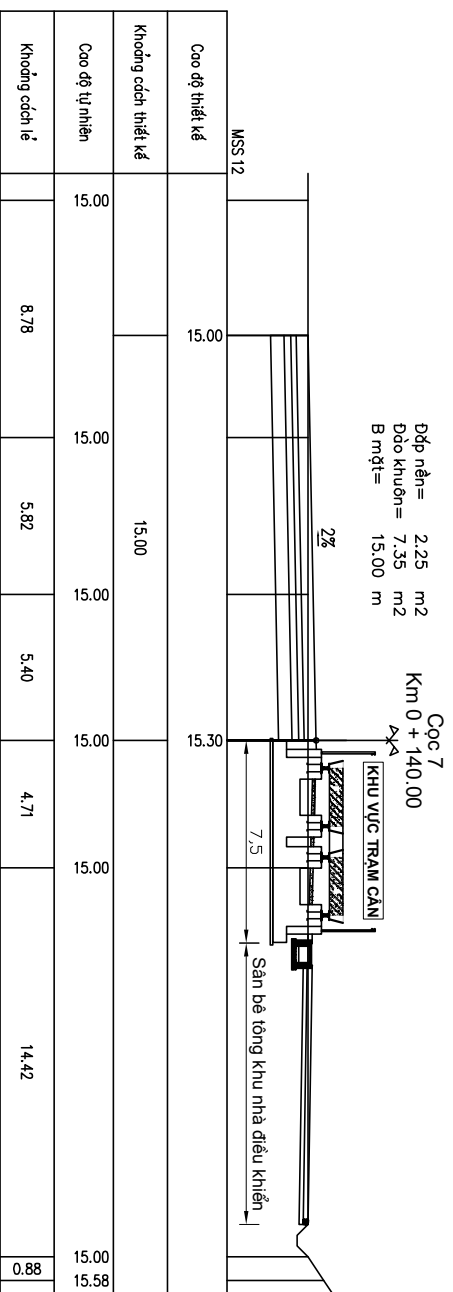

		<b>TRƯỜNG ĐẠI HỌC KỸ THUẬT VÀ CÔNG NGHỆ TP. HỒ CHÍ MINH</b>		<b>TRƯỜNG ĐẠI HỌC KỸ THUẬT VÀ CÔNG NGHỆ TP. HỒ CHÍ MINH</b>		<b>TRƯỜNG ĐẠI HỌC KỸ THUẬT VÀ CÔNG NGHỆ TP. HỒ CHÍ MINH</b>		<b>TRƯỜNG ĐẠI HỌC KỸ THUẬT VÀ CÔNG NGHỆ TP. HỒ CHÍ MINH</b>		<b>TRƯỜNG ĐẠI HỌC KỸ THUẬT VÀ CÔNG NGHỆ TP. HỒ CHÍ MINH</b>		<b>TRƯỜNG ĐẠI HỌC KỸ THUẬT VÀ CÔNG NGHỆ TP. HỒ CHÍ MINH</b>			
Giám đốc	Lê Văn Duẩn	Phó giám đốc	Lê Việt Phương	CN đề án	Nguyễn Phi Hùng	Thẩm tra KT	Là Mạnh Hải	TP. Xây dựng	Là Mạnh Hải	Chủ trì TK	Nguyễn Lê Minh	Thiết kế	Nguyễn Lê Minh		
<b>CÔNG TY CỔ PHẦN TƯ VẤN ĐẦU TƯ MỎ VÀ CÔNG NGHỆ - VINACOMIN</b>				<b>CÔNG TY CỔ PHẦN TƯ VẤN ĐẦU TƯ MỎ VÀ CÔNG NGHỆ - VINACOMIN</b>				<b>CÔNG TY CỔ PHẦN TƯ VẤN ĐẦU TƯ MỎ VÀ CÔNG NGHỆ - VINACOMIN</b>				<b>CÔNG TY CỔ PHẦN TƯ VẤN ĐẦU TƯ MỎ VÀ CÔNG NGHỆ - VINACOMIN</b>			
<b>TRẮC NGANG TUYẾN ĐƯỜNG (6)</b>				<b>TRẮC NGANG TUYẾN ĐƯỜNG (6)</b>				<b>TRẮC NGANG TUYẾN ĐƯỜNG (6)</b>				<b>TRẮC NGANG TUYẾN ĐƯỜNG (6)</b>			
<b>DỰ ÁN ĐẦU TƯ TRẠM CÁN Ô TÔ ĐIỆN TỬ &gt;200 TẤN - CÔNG TY CP THAN ĐỒNG NAI - VINACOMIN</b>				<b>DỰ ÁN ĐẦU TƯ TRẠM CÁN Ô TÔ ĐIỆN TỬ &gt;200 TẤN - CÔNG TY CP THAN ĐỒNG NAI - VINACOMIN</b>				<b>DỰ ÁN ĐẦU TƯ TRẠM CÁN Ô TÔ ĐIỆN TỬ &gt;200 TẤN - CÔNG TY CP THAN ĐỒNG NAI - VINACOMIN</b>				<b>DỰ ÁN ĐẦU TƯ TRẠM CÁN Ô TÔ ĐIỆN TỬ &gt;200 TẤN - CÔNG TY CP THAN ĐỒNG NAI - VINACOMIN</b>			
<b>ĐƯỜNG DẪN VÀ ĐƯỜNG VẬN TẢI QUA TRẠM CÁN</b>				<b>ĐƯỜNG DẪN VÀ ĐƯỜNG VẬN TẢI QUA TRẠM CÁN</b>				<b>ĐƯỜNG DẪN VÀ ĐƯỜNG VẬN TẢI QUA TRẠM CÁN</b>				<b>ĐƯỜNG DẪN VÀ ĐƯỜNG VẬN TẢI QUA TRẠM CÁN</b>			
GD/TK	Tỷ lệ	PTK		GD/TK	Tỷ lệ	PTK		GD/TK	Tỷ lệ	PTK		GD/TK	Tỷ lệ	PTK	
BVTC	1/200	XD		BVTC	1/200	XD		BVTC	1/200	XD		BVTC	1/200	XD	
<b>CV125-3MB-01-10</b>				<b>CV125-3MB-01-10</b>				<b>CV125-3MB-01-10</b>				<b>CV125-3MB-01-10</b>			





Cọc 8  
 Km 0 + 154.00  
 Đắp nền = 3.95 m<sup>2</sup>  
 Đào khuôn = 10.46 m<sup>2</sup>  
 B mặt = 22.50 m

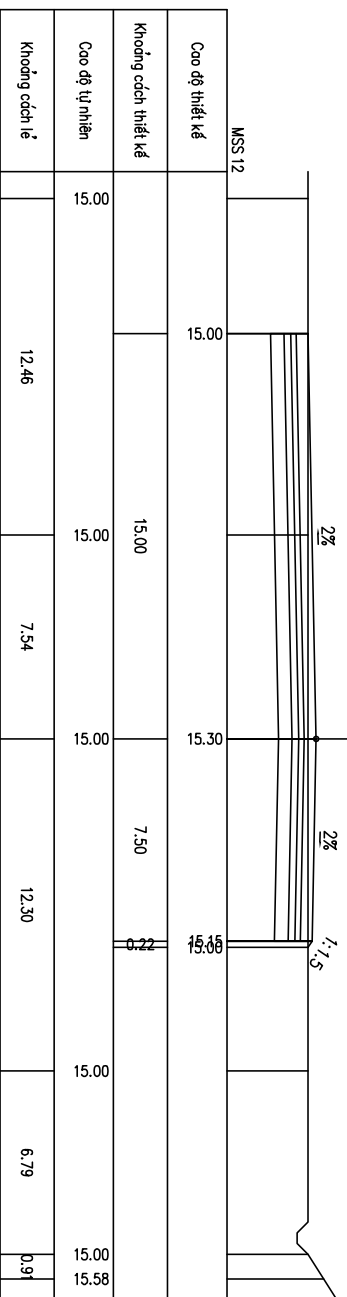

Cọc 9  
 Km 0 + 170.00  
 Đắp nền = 3.95 m<sup>2</sup>  
 Đào khuôn = 10.46 m<sup>2</sup>  
 B mặt = 22.50 m

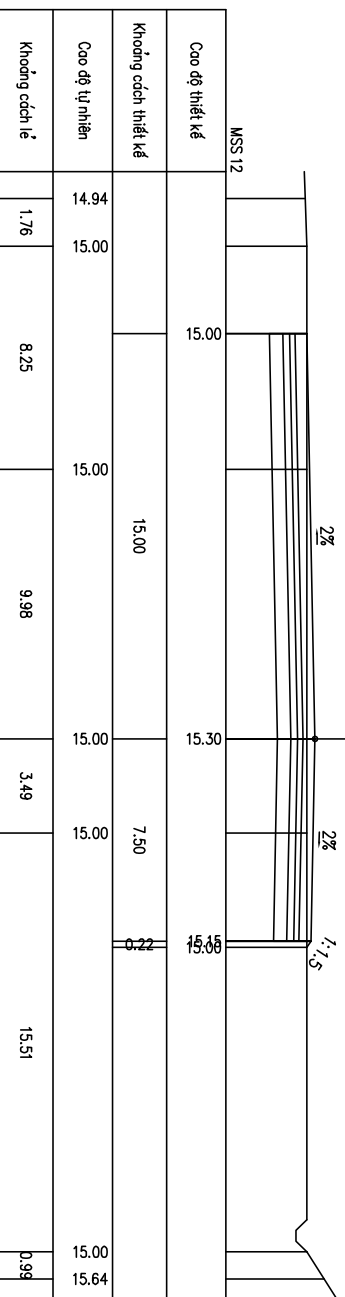

		<b>TRẮC NGANG TUYẾN ĐƯỜNG (7)</b>	
<b>CÔNG TY CỔ PHẦN TƯ VẤN ĐẦU TƯ MỎ VÀ CÔNG NGHIỆP - VINACOMIN</b>		<b>DỰ ÁN ĐẦU TƯ TRÀM CÁN Ô TÔ ĐIỆN TỬ &gt;200 TẤN</b>	
<b>TRẮC NGANG TUYẾN ĐƯỜNG (7)</b>		<b>- CÔNG TY CP THAN ĐỒNG NAI - VINACOMIN</b>	
<b>DƯỜNG DẪN VÀ ĐƯỜNG VẬN TẢI QUA TRÀM CÁN</b>		<b>TRẮC NGANG TUYẾN ĐƯỜNG (7)</b>	
Giám đốc	Lê Văn Duẩn	GD/TK	Tỷ lệ
Phó giám đốc	Lê Việt Phương	BV/TC	1/200
CN đề án	Nguyễn Phi Hùng	PTK	XD
Thẩm tra KT	Là Mạnh Hải	<b>CV125-3MB-01-11</b>	
TP. Xây dựng	Là Mạnh Hải		
Chủ trì TK	Nguyễn Lê Minh		
Thiết kế	Nguyễn Lê Minh		

**BẢNG TỔNG HỢP KHỐI LƯỢNG**

Stt	Tên cọc	Kc,lẻ	Diện tích thực tính			Diện tích trung bình			Khối lượng		
			Đp nh=	Đào khuôn=	B mọt=	Đp nh=	Đào khuôn=	B mọt=	Đp nh=	Đào khuôn=	B mọt=
1	1		3,95	10,46	22,50	3,95	10,46	22,50	59,25	156,90	337,50
2	2	15	3,95	10,46	22,50	3,95	10,46	22,50	45,43	120,29	258,75
3	TD1	11,50	3,95	10,46	22,50	3,95	10,46	22,50	53,33	141,21	303,75
4	3	13,50	3,95	10,46	22,50	3,95	10,46	22,50	53,88	142,67	306,90
5	P1	13,64	3,95	10,46	22,50	3,95	10,46	22,50	44,87	118,63	255,60
6	4	11,36	3,95	10,46	22,50	3,95	10,46	22,50	62,29	164,95	354,82
7	TCl	15,77	3,95	10,46	22,50	3,95	10,46	22,50	71,30	188,80	406,13
8	5	18,05	3,95	10,46	22,50	3,1	8,91	18,75	0	0	0
9	5*	0	2,25	7,35	15,00	2,25	7,35	15	47,66	155,67	317,70
10	6	21,18	2,25	7,35	15,00	2,25	7,35	15	45	147	300
11	7	20	2,25	7,35	15,00	2,25	7,35	15	31,50	102,90	210
12	8*	14	2,25	7,35	15,00	3,1	8,91	18,75	0	0	0
13	8	0	3,95	10,46	22,50	3,95	10,46	22,50	63,20	167,36	360
14	9	16	3,95	10,46	22,50				577,69	1606,59	3411,15
	Tổng										

		<b>TẬP ĐOÀN CÔNG NGHIỆP THỰC PHẨM VÀ DỊCH VỤ VINACOMIN</b>		<b>CÔNG TY CỔ PHẦN TƯ VẤN ĐẦU TƯ MỎ VÀ CÔNG NGHIỆP-VINACOMIN</b>	
Giám đốc	Lê Văn Duẩn	GD/TK	Tỷ lệ	PTK	<b>KHỐI LƯỢNG ĐÀO ĐẬP ĐƯỜNG</b>
Phó giám đốc	Lê Việt Phương	BV/TC	1/200	XD	
CN đề án	Nguyễn Phi Hùng				
Thẩm tra KT	Là Mạnh Hải				
TP. Xây dựng	Là Mạnh Hải				
Chủ trì TK	Nguyễn Lê Minh	<b>DỰ ÁN ĐẦU TƯ TRẠM CÁN Ô TÔ ĐIỆN TỬ &gt;200 TẤN - CÔNG TY CP THAN ĐIỀN NAI - VINACOMIN</b> <b>ĐƯỜNG DẪN VÀ ĐƯỜNG VẬN TẢI QUA TRẠM CÁN</b>			
Thiết kế	Nguyễn Lê Minh				
<b>CV125-3MB-01-12</b>					

**BẢNG TOẠ ĐỘ RANH GIỚI SÀN BÀI KHU NHÀ ĐIỀU KHIỂN**

MỐC	TOẠ ĐỘ		GHI CHÚ
	X	Y	
S1	2325846,60	456192,62	
S2	2325849,93	456193,69	
S3	2325832,98	456246,22	
S4	2325829,65	456245,14	
S5	2325835,53	456226,92	
S6	2325828,78	456224,74	
S7	2325834,92	456205,70	
S8	2325842,00	456206,89	

**MẶT BẰNG BỔ TRÍ TÂM BÊ TÔNG SÀN**  
(TL : 1/500)

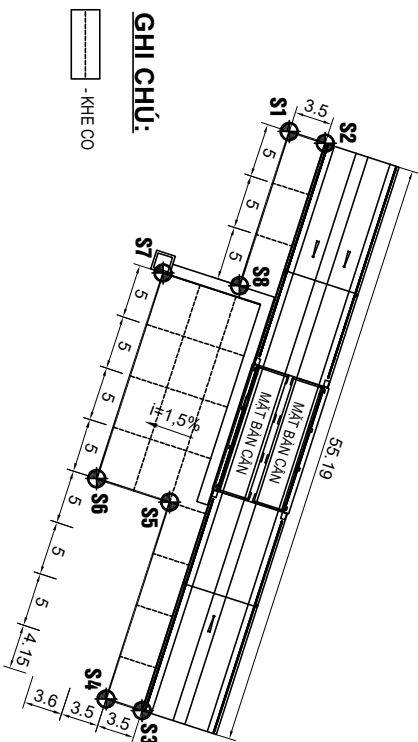

**GHI CHÚ:**

..... KHE CO

**KẾT CẤU SÀN BÀI BÊ TÔNG XI MĂNG**

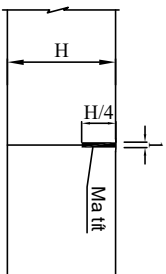
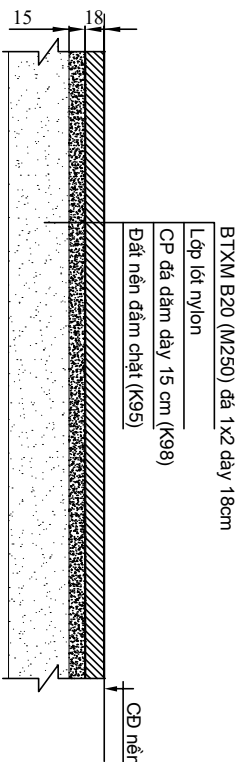

**CẦU TẠO KHE CO**

**BẢNG TỔNG HỢP KHỐI LƯỢNG**

STT	NỘI DUNG CÔNG VIỆC	ĐƠN VỊ	KHOẺ LƯỢNG	GHI CHÚ
C	<b>SÀN BÊ TÔNG KHU NHÀ ĐIỀU KHIỂN</b>			
	Diện tích sàn bê tông	m <sup>2</sup>	311,65	
	+ Đào khuôn	m <sup>3</sup>	102,84	
	+ Bê tông xi măng M250 (đá 1x2) dày 18cm	m <sup>3</sup>	56,10	
	+ Lớp lót nylon	m <sup>2</sup>	311,65	
	+ Cấp phối đá dăm loại 1 dày 15 cm, K98	m <sup>3</sup>	46,75	
	+ Khe co	m	49,50	

**GHI CHÚ:**

- Bản vẽ này thể hiện mặt bằng sàn bài :
- Sàn bài khu nhà điều khiển sử dụng BTXM B20 dày 18 cm, trên lớp móng CP đá dăm dày 15 cm.
- Định vị hệ thống sàn bài dựa trên các điểm S1 đến S8, rãnh thoát n-ớc và các kích th-ớc có liên quan.
- Sàn bê tông đ-ợc chia thành các tấm có kích th-ớc 3,5 x 5,0 (m) giữa bố trí khe co.
- Kích th-ớc trên bản vẽ mặt bằng tính bằng m.
- Các hạng mục công trình trên mặt bằng chỉ đ-ợc xây dựng khi nền mặt bằng đã ổn định. Trong quá trình thi công có sai khác so với thiết kế cần báo lại cho đơn vị t- vấn thiết kế để kịp thời xử lý.

	<b>TRƯỜNG ĐẠI HỌC KHOA HỌC VÀ CÔNG NGHỆ - VINACOMIN</b> <b>CÔNG TY CỔ PHẦN TƯ VẤN ĐẦU TƯ VÀ CÔNG NGHỆ - VINACOMIN</b>	DỰ ÁN ĐẦU TƯ TRÀM CÁN Ô TÔ ĐIỆN TỬ >200 TẤN - CÔNG TY CP THAN ĐIỀN NAI - VINACOMIN
	SÀN KHU NHÀ ĐIỀU KHIỂN TRÀM CÁN	

**MẶT BẰNG - CHI TIẾT SÀN**

Giám đốc	Lê Văn Duẩn			
Phó giám đốc	Lê Việt Phương			
CN đề án	Nguyễn Phi Hùng			
Thẩm tra KT	Là Mạnh Hải			
TP. Xây dựng	Là Mạnh Hải			
Chủ trì TK	Nguyễn Lê Minh	GD/TK	Tỷ lệ	PTK
Thiết kế	Nguyễn Lê Minh	BV/TC	1/500	XD
				<b>CV125-3MB-02-01</b>

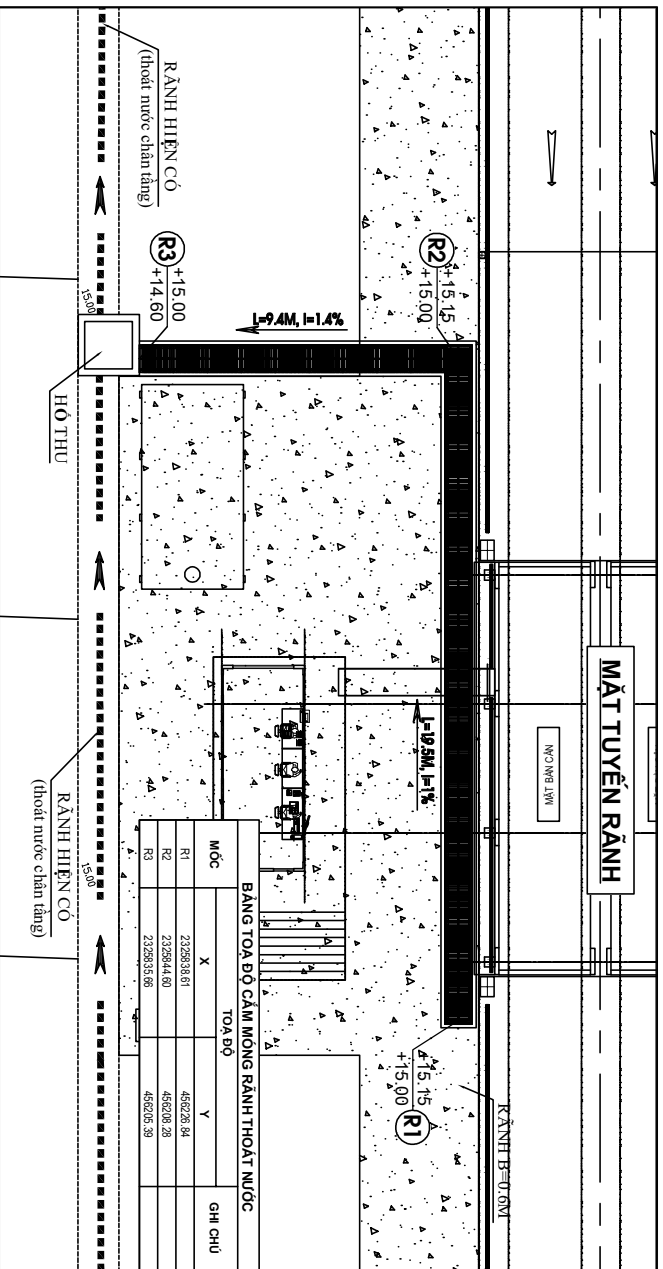

**MẶT TUYẾN RÀNH**

**BẢNG TỌA ĐỘ CẢM MÔNG RÀNH THOÁT NƯỚC**

MỐC	X	Y	GHI CHÚ
R1	232954.60	456206.28	
R2	232954.60	456206.28	
R3	232953.98	456206.30	

**BẢNG TỔNG HỢP KHỐI LƯỢNG**

STT	NỘI DUNG CÔNG VIỆC	ĐƠN VỊ	KHỐI LƯỢNG	GHI CHÚ
<b>B</b>	<b>RÀNH THOÁT NƯỚC</b>			
a	Rãnh thoát nước B600	m	28.90	
	Bê tông dày B15 (dã 1x2) dày 15cm	m <sup>3</sup>	4.94	
	Thành xây gạch chỉ VXM M75	m <sup>3</sup>	3.18	
	Vữa trát XM M75 dày 2 cm	m <sup>2</sup>	35.84	
	Đào móng	m <sup>3</sup>	15.49	
	Đập bêt	m <sup>3</sup>	0.90	
	Giăng dĩnh rãnh	m	28.90	
	+ Bê tông B20	m <sup>3</sup>	1.46	
	+ Thép d12	Kg	153.30	
	+ Thép d6	Kg	23.70	
	-Tầm đan thép	tầm	29.00	
	+ Thép góc L50x50x5	Kg	393.60	
	+ Thép bán dày 6mm	Kg	1.613.10	
	Hố thu nước	cái	1.00	
	+ Đào đất	m <sup>3</sup>	7.54	
	+ Đập bù k=0.9	m <sup>3</sup>	3.14	
	+ Bê tông B20	m <sup>3</sup>	1.56	
	+ Thép d12	Kg	166.30	
	+ Thép d6	Kg	3.90	
	+ Đệm đá dăm dày 10 cm	m <sup>3</sup>	0.40	

**MẶT CẮT NGANG RÀNH**

(TL : 1/15)

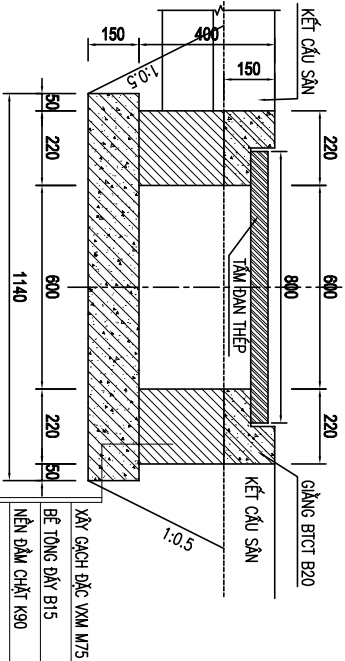

**CHI TIẾT TẦM DAN**

(TL : 1/15)

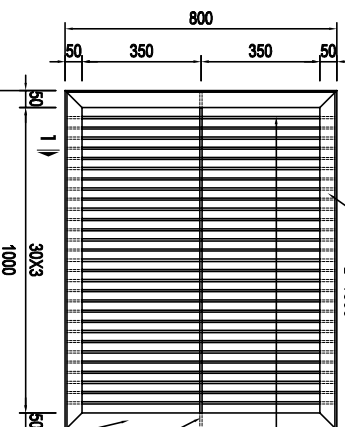

**MẶT CẮT 1-1**

(TL : 1/15)

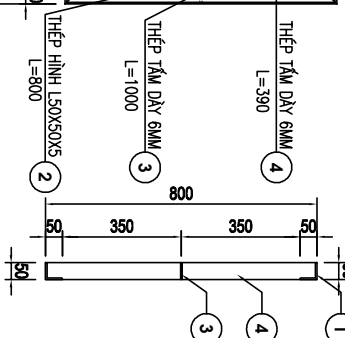

**KẾT CẤU GÀNG BÊT**

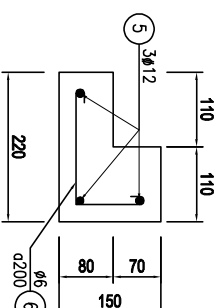

**GHI CHÚ:**

- KÍCH THƯỚC MẶT BẰNG GHI LÀ M, CHI TIẾT GHI LÀ MM.
- TRÁI TRONG LÒNG, DÂY RÀNH VXM M75 DÂY 2CM.
- ĐINH VỊ RÀNH THOÁT NƯỚC THEO CÁC MỐC R1, R2, R3.

**BẢNG THÔNG KÊ CỐT THÉP CHO 29 TẦM DAN VÀ GÀNG ĐINH**

Số hiệu	Quy cách	φ (mm)	chiều dài (mm)	Sl-ong/ l c.k.	lượng chiều dài (m)	khối l-ong đơn vị	Khối l-ong (Kg)
1	1000	L50X50X5	1000	2	58.00	3.770	218.70
2	800	L50X50X5	800	2	46.40	3.770	174.90
3	1000	50X6	1000	1	29.00	2.355	68.30
4	390	50X6	390	58	655.98	2.355	1544.80
5	28780	50x6	28780	3	172.68	0.888	153.30
6	50 <math>\leq</math> 170 <math>\leq</math> 100		50	6	370	144	106.56



**TRƯỜNG ĐẠI HỌC CÔNG NGHỆ THIÊN KHUẨN SÀI GÒN**  
**CÔNG TY CỔ PHẦN TƯ VẤN ĐẦU TƯ**  
**MÔ VÀ CÔNG NGHỆ VINACOMIN**

**RÀNH THOÁT NƯỚC**

**MẶT BẰNG CHI TIẾT RÀNH**

Giám đốc	Phó giám đốc	CN đề án	Thẩm tra KT	TP. Xây dựng	Chu trì TK	Thiết kế	GDTK	Tỷ lệ	PTK
Lê Văn Duẩn	Lê Việt Phương	Nguyễn Phi Hùng	Lã Mạnh Hải	Lã Mạnh Hải	Nguyễn Lê Minh	Nguyễn Lê Minh	BVTC		CV125-3MB-03-01

DỰ ÁN ĐẦU TƯ TRẠM CÁN Ô TÔ ĐIỆN TỬ >=200 TÂN  
 - CÔNG TY CP THÂN ĐEO NAI - VINACOMIN

MẶT CẮT 1-1

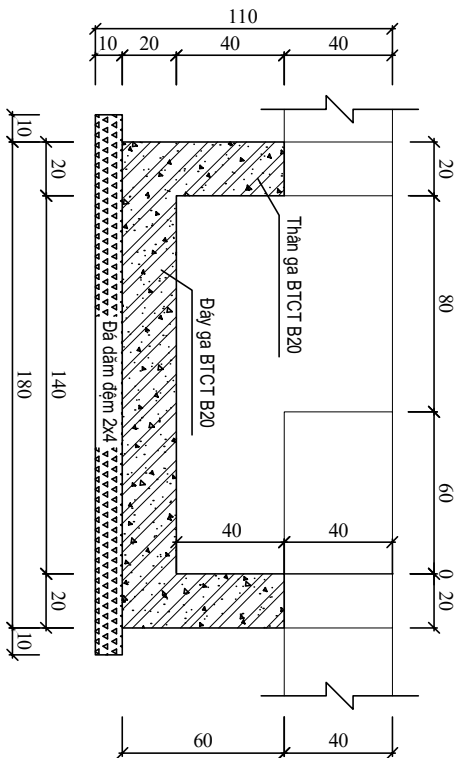

MẶT BẰNG HỐ THU

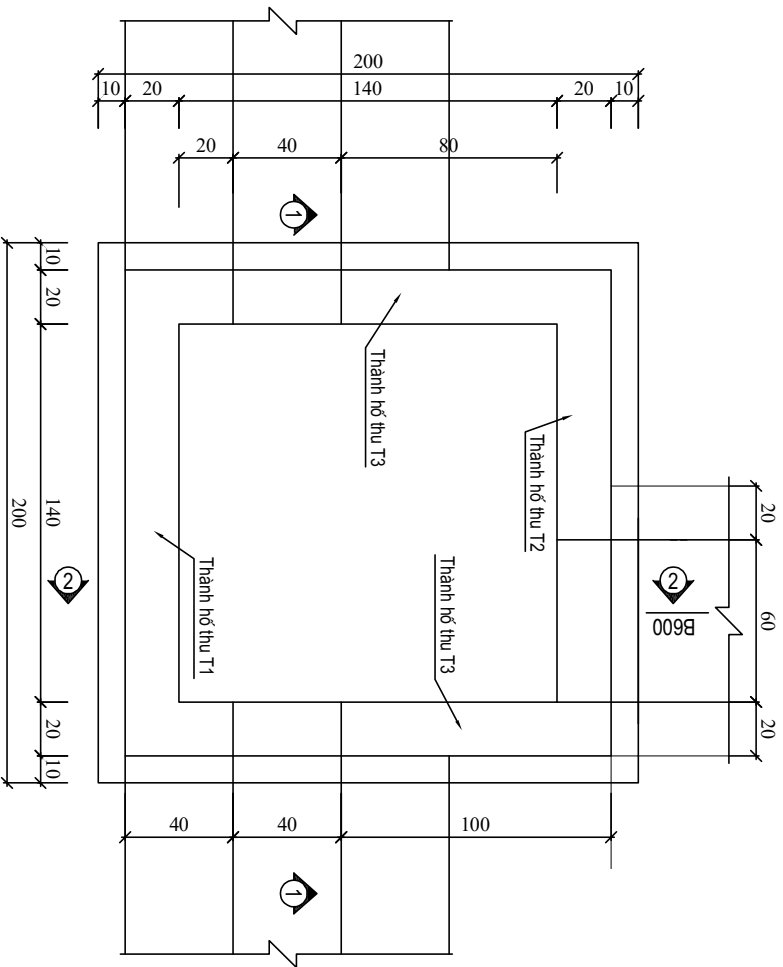

MẶT CẮT 2-2

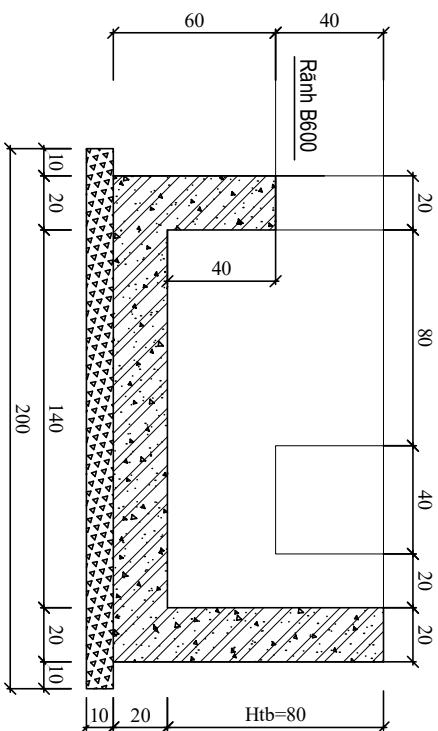

BỔ TRÍ CỐT THÉP THÀNH HỐ THU T1

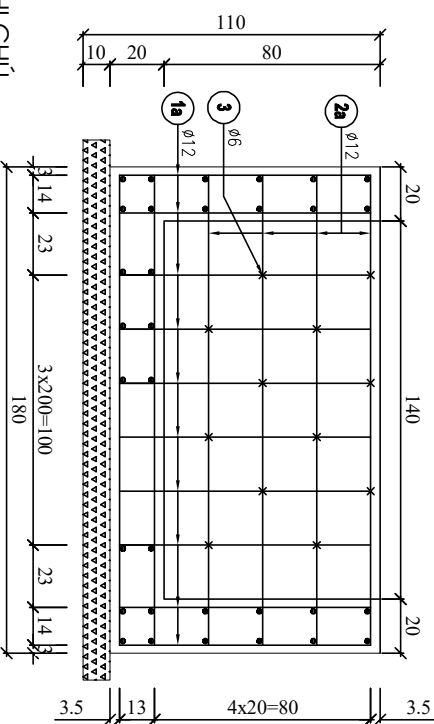

**GHI CHÚ**

- HỐ THU TRỰC TIẾP ĐƯỢC DÙNG ĐỂ THU NƯỚC MẶT.
- THÀNH HỐ, DÂY HỐ THU BẰNG BTCT B20 ĐỔ TẠI CHỖ. - ONG D. ONG BTCT F=C=20(MPA)
- LỚT MÒNG ĐÁ DẪM DÀY 10CM.
- KÍCH TH. ỐC DÙNG TRONG BẢN VẼ CÓ ĐƠN VỊ LÀ MM.



**TẬP ĐOÀN CÔNG NGHIỆP THAN - KHOÁNG SẢN VIỆT NAM**  
**CÔNG TY CỔ PHẦN TƯ VẤN ĐẦU TƯ**  
**MỎ VÀ CÔNG NGHIỆP - VINACOMIN**

**RÀNH THOÁT NƯỚC**

**HỒ THU NƯỚC**

Giám đốc	Lê Văn Duẩn	DỰ ÁN ĐẦU TƯ TRÀM CÀN Ô TÔ ĐIỆN TỬ >200 TẤN - CÔNG TY CP THAN BÈO NAI - VINACOMIN	HỒ THU NƯỚC	
Phó giám đốc	Lê Việt Phương			
CN đề án	Nguyễn Phi Hùng			
Thẩm tra KT	Lê Mạnh Hải			
TP. Xây dựng	Lê Mạnh Hải			
Chau trì TK	Nguyễn Lê Minh	GD/TK	Ty lệ	PTK
Thiết kế	Nguyễn Lê Minh	BV/TC		XD
			<b>CV125-3MB-03-02</b>	

**BỔ TRÍ CỐT THÉP THÀNH HỐ THU T2**

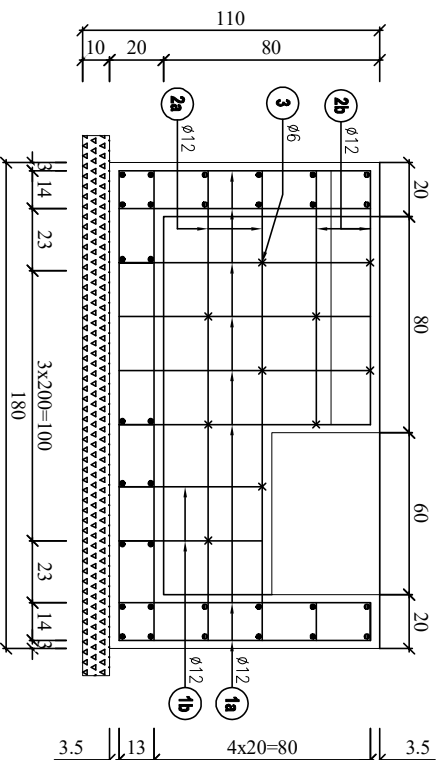

**BỔ TRÍ CỐT THÉP ĐÁY HỐ THU**

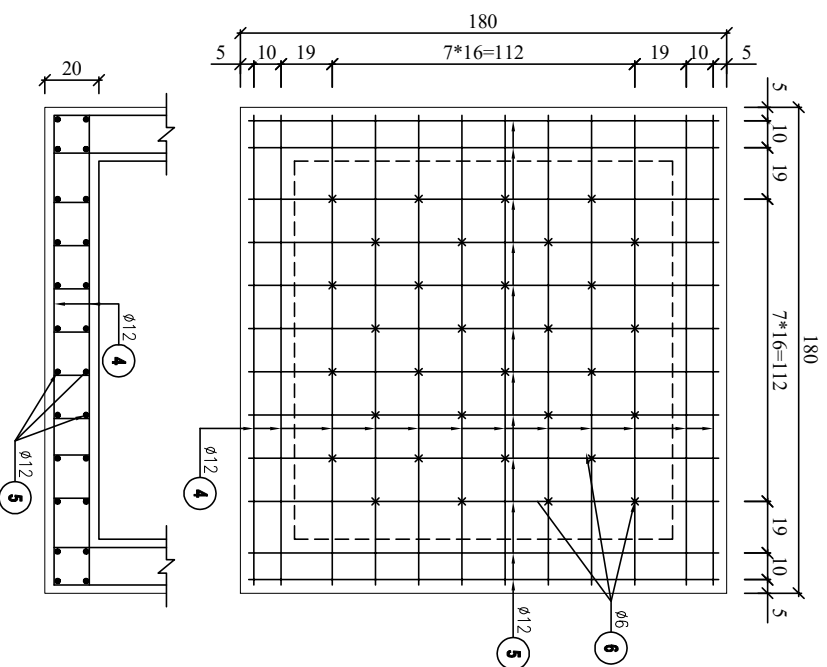

**BỔ TRÍ CỐT THÉP THÀNH HỐ THU T3**

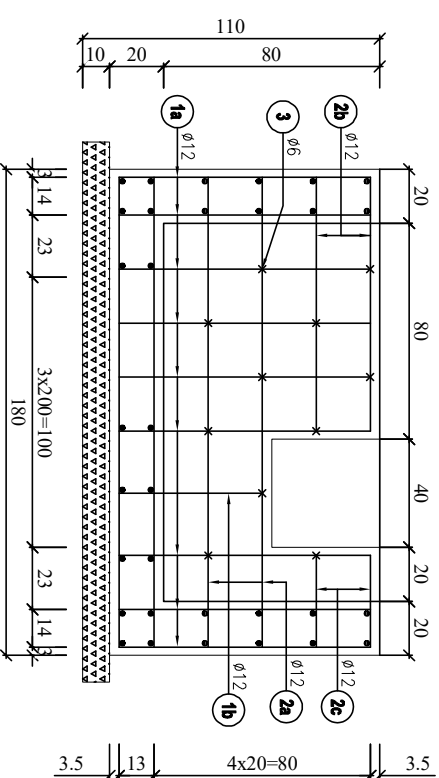

**BẢNG THÔNG KÊ CỐT THÉP CHO 1 HỐ THU**

Châu kiện	Số hiệu	Quy cách	Ø (mm)	chiều dài (mm)	S.l. - ong/ 1 c.k.	tổng chiều dài (m)	khối l. - ong đơn vị	khối l. - ong (Kg)	Bê tông B20 (m <sup>3</sup> )
Thành hố thu	1A	930	12	930	56	52.08	0.888	46.20	0.66
	1B	530	12	530	8	4.24	0.888	3.80	
	2A	1740	12	1740	20	34.80	0.888	30.90	
	2B	940	12	940	12	11.28	0.888	10.00	
	2C	340	12	340	4	1.36	0.888	1.20	
	3	50 <math>\leq</math> 140 >math>\geq</math> 50	6	240	44	10.56	0.222	2.30	
Đáy hố thu	4	1740	12	1740	24	41.76	0.888	37.10	0.39
	5	1740	12	1740	24	41.76	0.888	37.10	
	6	50 <math>\leq</math> 130 >math>\geq</math> 50	6	230	13	2.99	0.222	0.70	

Cốt thép D=6: 3.90 Kg  
Cốt thép D=12: 166.30 Kg



**TẬP ĐOÀN CÔNG NGHIỆP THAN - KÉO LÁNG SƠN**  
**CÔNG TY CỔ PHẦN TƯ VẤN ĐẦU TƯ**  
**MỎ VÀ CÔNG NGHIỆP - VINACOMIN**

RÀNH THOÁT NƯỚC

CHI TIẾT HỐ THU NƯỚC

DỰ ÁN ĐẦU TƯ TRÀM CÀN Ở TỎ ĐIỆN TỬ >200 TẦN  
- CÔNG TY CP THAN Đèo Nai - VINACOMIN

Giám đốc	Lê Văn Duẩn
Phó giám đốc	Lê Việt Phương
CN đề án	Nguyễn Phi Hùng
Thẩm tra KT	Lê Mạnh Hải
TP. Xây dựng	Lê Mạnh Hải
Chau trì TK	Nguyễn Lê Minh
Thiết kế	Nguyễn Lê Minh

GDTK	Ty lệ	PTK
BVTC		XD
CV125-3MB-03		

TẬP ĐOÀN CÔNG NGHIỆP THAN - KHOÁNG SẢN VIỆT NAM  
CÔNG TY CỔ PHẦN TƯ VẤN ĐẦU TƯ MỎ VÀ CÔNG NGHIỆP - VINACOMIN

DỰ ÁN ĐẦU TƯ TRÀM CẠN Ô TÔ ĐIỆN TỬ  $\geq 200$  TẤN - CÔNG TY CỔ  
PHẦN THAN Đèo NAI - CỐC SÁU - TKV  
(CV125)

## BÁO CÁO KINH TẾ KỸ THUẬT

BẢN VẼ THIẾT KẾ THI CÔNG  
PHẦN: CÔNG NGHỆ

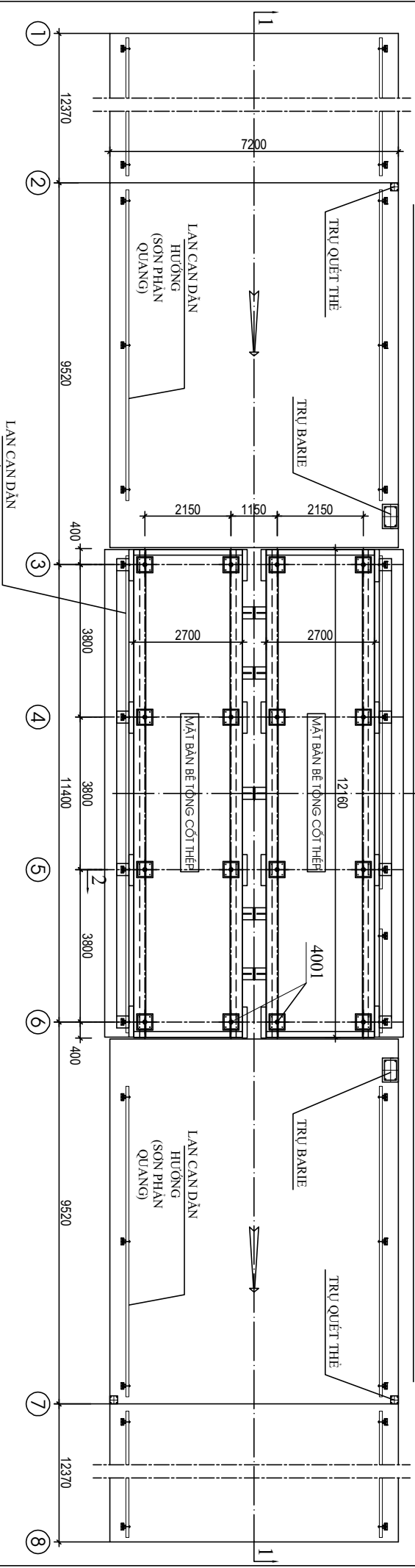
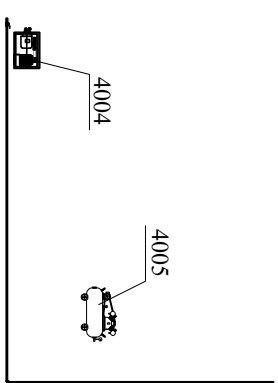
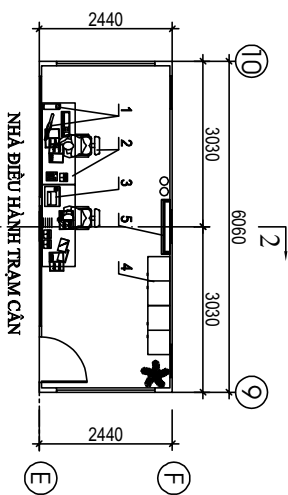

THEO I  
(SON PHẢN QUANG)

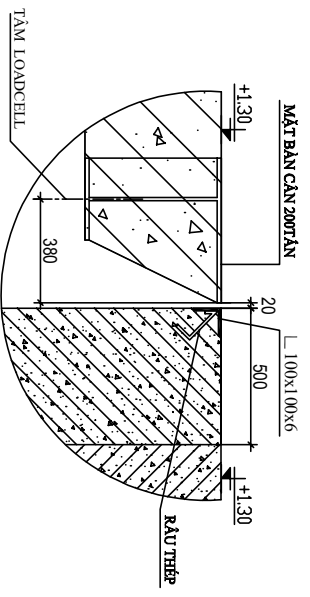

- GHI CHÚ:**
- Cỡ ±0,00 tương ứng với cốt cao sàn nhà trên bàn vẽ đồng mặt bằng.
  - Bản vẽ này xem kết hợp với bản vẽ số: CV125-3CN-01-02; CV125-3CN-01-04; CV125-3CN-01-03; CV125-3CN-01-04;
  - Vị trí trạm cân 120 tấn xem kết hợp trên bản vẽ mặt bằng đồng hợp số: CV125-3MB-00-01.

		TRẠM CÂN Ô TÔ ĐIỆN TỬ 200 TẤN (MẶT BẰNG BỐ TRÍ THIẾT BỊ)		
		DỰ ÁN ĐẦU TƯ TRẠM CÂN Ô TÔ ĐIỆN TỬ ≥ 200 TẤN - CÔNG TY CỔ PHẦN THÂN ĐẾO NAI - CỘC SÀU - TKV		
Giám đốc	Lê Văn Duẩn	GD/TK	Tỷ lệ	PTK
Phó GD	Lê Việt Phương	TK/BVTC	1:100	CT
CNDA	Nguyễn Phú Hùng	CV125-3CN-01-01		
Quản lý phòng	Nguyễn Phú Hùng			
Kiểm tra	Đặng Văn Hùng			
Chủ trì TK	Đặng Văn Hùng			
Thiết kế	Vũ Quang Đình			

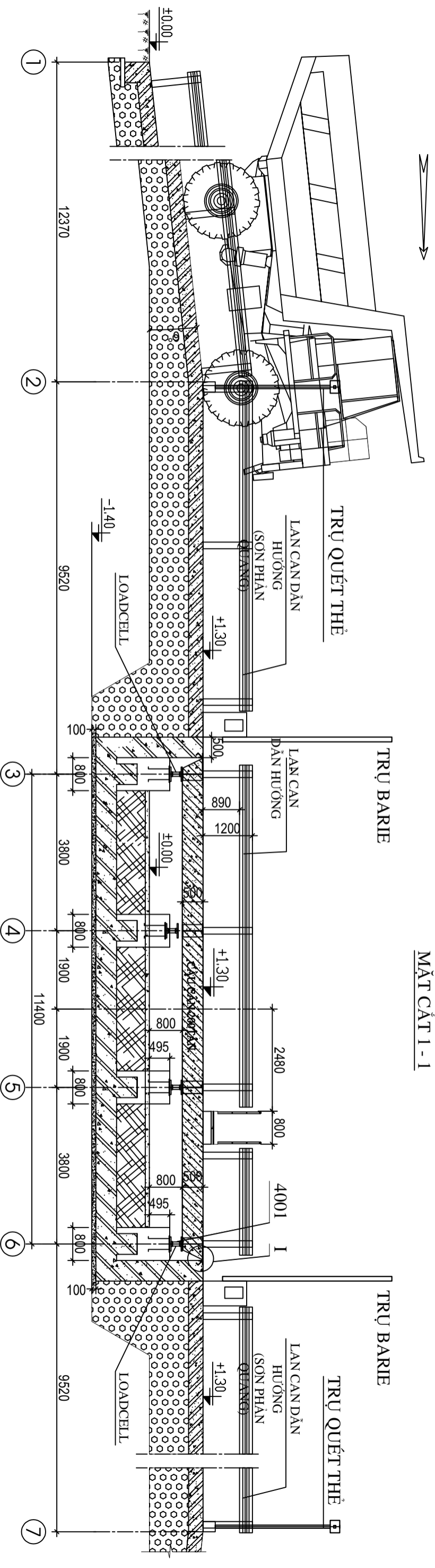

MẶT CẮT 1-1

MẶT CẮT 2-2

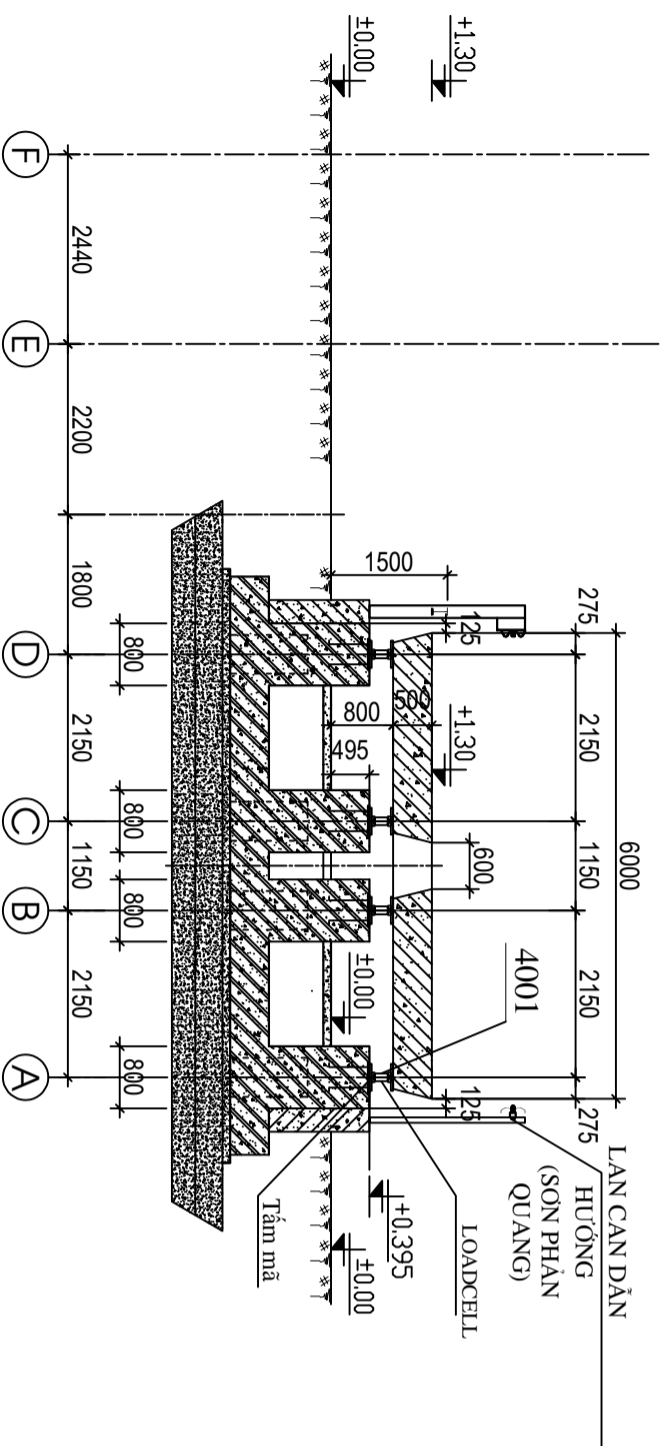

**GHI CHÚ:**

1. Cốt ±0,00 tương ứng với cốt cao san nền trên bản vẽ tổng mặt bằng.
2. Bản vẽ này xem kết hợp với bản vẽ số: CV125-3CN-01-01; CV125-3CN-01-03; CV125-3CN-01-04;
3. Vị trí trạm cần 120 bản xem kết hợp trên bản vẽ mặt bằng tổng hợp số: CV125-3MB-00-01.

STT	Tên gọi và đặc tính kỹ thuật	Ký hiệu/mã hiệu	Đơn vị	Số lượng	Đơn vị	Chung	Ghi chú	
								Khối lượng (Kg)
4001	<p><b>CÀN Ô TÔ ĐIỆN TỬ 200 TẤN</b></p> <ul style="list-style-type: none"> <li>- Tải trọng: 200 tấn</li> <li>- Cấp chính xác: cấp 3 (TCVN)</li> <li>- Cấp bảo vệ: IP68.</li> </ul> <p>Loadcell</p> <ul style="list-style-type: none"> <li>- Khả năng cảm biến lực nén: 54,430 kg</li> <li>- Nhiệt độ hoạt động: -29...+93 °C</li> <li>- Đầu ra: 2mV/V</li> <li>- Nguồn cấp (nhỏ-lớn) nhất: 10-15 VDC</li> </ul> <p>Bản cần:</p> <ul style="list-style-type: none"> <li>- D x R x C: 2 x ( 12,16 x 2,7 x 0,5 ) m;</li> <li>(Kết cấu bê tông cốt thép - ghép kết cấu thép tổ hợp - gồm 2 module)</li> </ul> <p>Các thiết bị, vật tư, phụ kiện đồng bộ khác đi kèm</p>	ADBT 200	Cái	16	5,0	80,0	Trọng bộ (Thiết bị SX từ các hãng thực G7, EU hoặc tương đương)	
<p><b>TÊN GỌI VÀ ĐẶC TÍNH KỸ THUẬT</b></p> <p>TẬP ĐOÀN CÔNG NGHIỆP THAN - KHOÁNG SẢN VN CÔNG TY CỔ PHẦN TƯ VẤN ĐẦU TƯ MỎ VÀ CÔNG NGHIỆP-VINACOMIN</p>		<p>DỰ ÁN ĐẦU TƯ TRẠM CÁN Ô TÔ ĐIỆN TỬ ≥ 200 TẤN - CÔNG TY CỔ PHẦN THAN Đèo NAI - CỤC SÁU - TKV</p> <p>TRẠM CÁN Ô TÔ ĐIỆN TỬ 200 TẤN</p>						
<p><b>GIÁM ĐỐC</b></p> <p>Lê Văn Duẩn</p>								
<p><b>PHÓ GIÁM ĐỐC</b></p> <p>Lê Việt Phương</p>								
<p><b>CNDA</b></p> <p>Nguyễn Phi Hùng</p>								
<p><b>QUẢN LÝ PHÒNG</b></p> <p>Nguyễn Phi Hùng</p>								
<p><b>KIỂM TRA</b></p> <p>Đặng Văn Hùng</p>								
<p><b>CHỦ THÌ TK</b></p> <p>Đặng Văn Hùng</p>								
<p><b>THIẾT KẾ</b></p> <p>Vũ Quang Dũng</p>								
		GD/TK	Tỷ lệ	PTK				CV125-3CN-01-02
		TKB/VTC	1:100	CT				

**LẬP DẶT TRẠM CÁN**

(MẶT CẮT 1-1 VÀ 2-2)

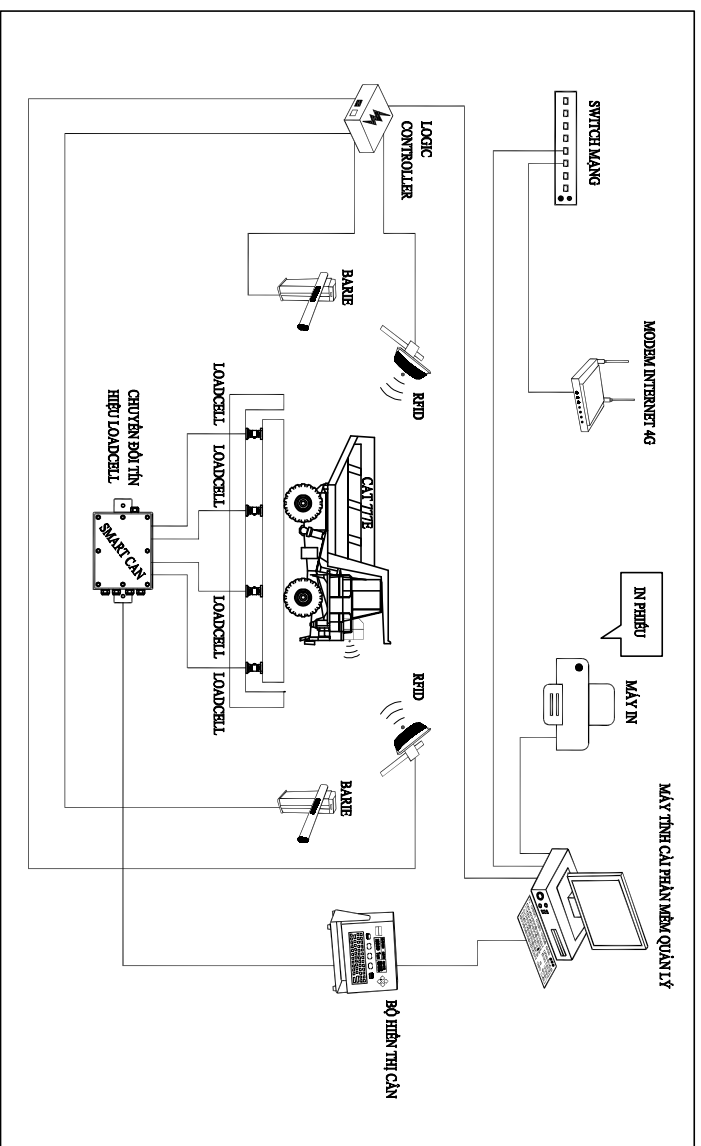

**GHI CHÚ:**

1. Bản vẽ này xem kết hợp với bản vẽ số: CV125-3CN-01-01; CV125-3CN-01-02; CV125-3CN-01-03;
2. Vị trí trạm cần 120 bản xem kết hợp theo bản vẽ mặt bằng tổng hợp số: CV125-3MB-00-01.

		<b>TẬP ĐOÀN CÔNG NGHIỆP THẠM - KHUÔNG SẢN TỈNH</b>		DỰ ÁN ĐẦU TƯ TRẠM CÁN Ô TÔ ĐIỆN TỬ ≥ 200 TẤN - CÔNG	
<b>CÔNG TY CỔ PHẦN TƯ VẤN ĐẦU TƯ</b>		<b>MÔ VÀ CÔNG NGHIỆP-VINACOMIN</b>		TY CỔ PHẦN THẠM ĐỐC NAI - CỘC SÀU - TKV	
<b>TRẠM CÁN Ô TÔ ĐIỆN TỬ 200 TẤN</b>		<b>LẬP DẶT TRẠM CÁN</b>			
<b>(SO ĐỒ ĐIỀU KHIỂN TRẠM CÁN)</b>		<b>PTK</b>			
Giám đốc	Lê Văn Tuấn	GD/TK	Tỷ lệ	CT	<b>CV125-3CN-01-03</b>
Phó GD	Lê Việt Phương	TK/BV/TC	1:500		
CNDA	Nguyễn Phú Hùng				
Quản lý phòng	Nguyễn Phú Hùng				
Kiểm tra	Đặng Văn Hùng				
Chủ trì TK	Đặng Văn Hùng				
Thiết kế	Vũ Quang Đình				

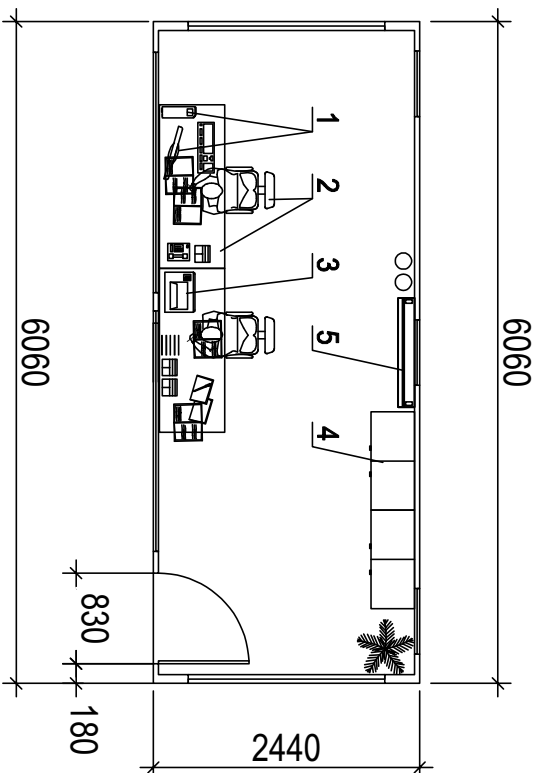

- GHI CHÚ:**
- Cốt ±0,00 tương ứng với cốt cao nền trên bàn vẽ tổng mặt bằng.
  - Bản vẽ này xem kết hợp với bản vẽ số: CV125-3CN-01-01; CV125-3CN-01-02; CV125-3CN-01-03;
  - Vị trí trạm cấn 120 tấn, nhà điều hành trạm cấn xem kết hợp trên bản vẽ mặt bằng tổng hợp số: CV125-3MB-00-01.

**LIỆT KÊ THIẾT BỊ NHÀ ĐIỀU HÀNH TRẠM CẤN Ô TÔ**

STT	Tên gọi và đặc tính kỹ thuật	Ký hiệu/mã hiệu	Đơn vị	Số lượng	Khối lượng (kg)		Ghi chú
					Đơn vị	Chung	
1	Bộ máy tính để bàn, phần mềm, bộ lưu điện và phụ kiện đi kèm khác (đi kèm đồng bộ với thiết bị cấn).		-	-	-	-	Đồng bộ với thiết bị cấn
2	Bàn + ghế làm việc: 02 Bàn: 1200x600x750 02 Ghế xoay, mặt ghế: 510x610		Bộ	01	-	-	
3	Máy in laser đen trắng - A4; U=220V Tốc độ: ≥ 12 trang/phút (A4) Độ phân giải: ≥ 600x600dpi Cổng giao tiếp: USB		Bộ	01	-	-	
4	Tủ đựng tài liệu: 900x400x1960		Cái	02	-	-	
5	Điều hòa 9000 BTU; U=220 V		Cái	01	-	-	

	TẬP ĐOÀN CÔNG NGHIỆP THỰC PHẨM VÀ CÔNG NGHIỆP SẢN PHẨM <b>CÔNG TY CỔ PHẦN TƯ VẤN ĐẦU TƯ MÔ VÀ CÔNG NGHIỆP VINACOMIN</b>		DỰ ÁN ĐẦU TƯ TRẠM CẤN Ô TÔ ĐIỆN TỬ ≥ 200 TẤN - CÔNG TY CỔ PHẦN THẬN ĐỀO NAI - CỤC SẬU - TKV	
Giám đốc Phó GD CND Quản lý phòng Kiểm tra Chủ trì TK Thiết kế	Lê Văn Duẩn Lê Việt Phương Nguyễn Phi Hùng Nguyễn Phi Hùng Đặng Văn Hùng Đặng Văn Hùng Vũ Quang Dũng	<b>NHÀ ĐIỀU HÀNH TRẠM CẤN</b> <b>(BỐ TRÍ THIẾT BỊ)</b>		
GD/TK	Tỷ lệ	PTK	CV125-3CN-01-04	
TK/BV/C	1:50	CT		

SƠ ĐỒ BỤI LÔNG MÓNG MÁY BƠM

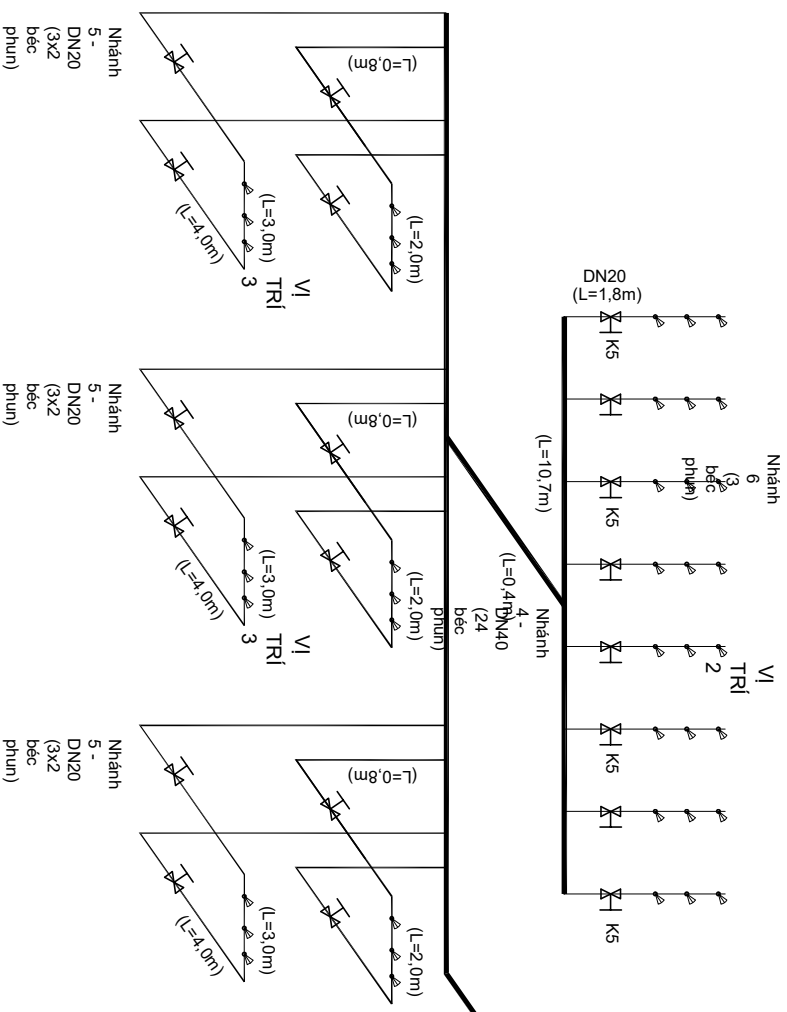
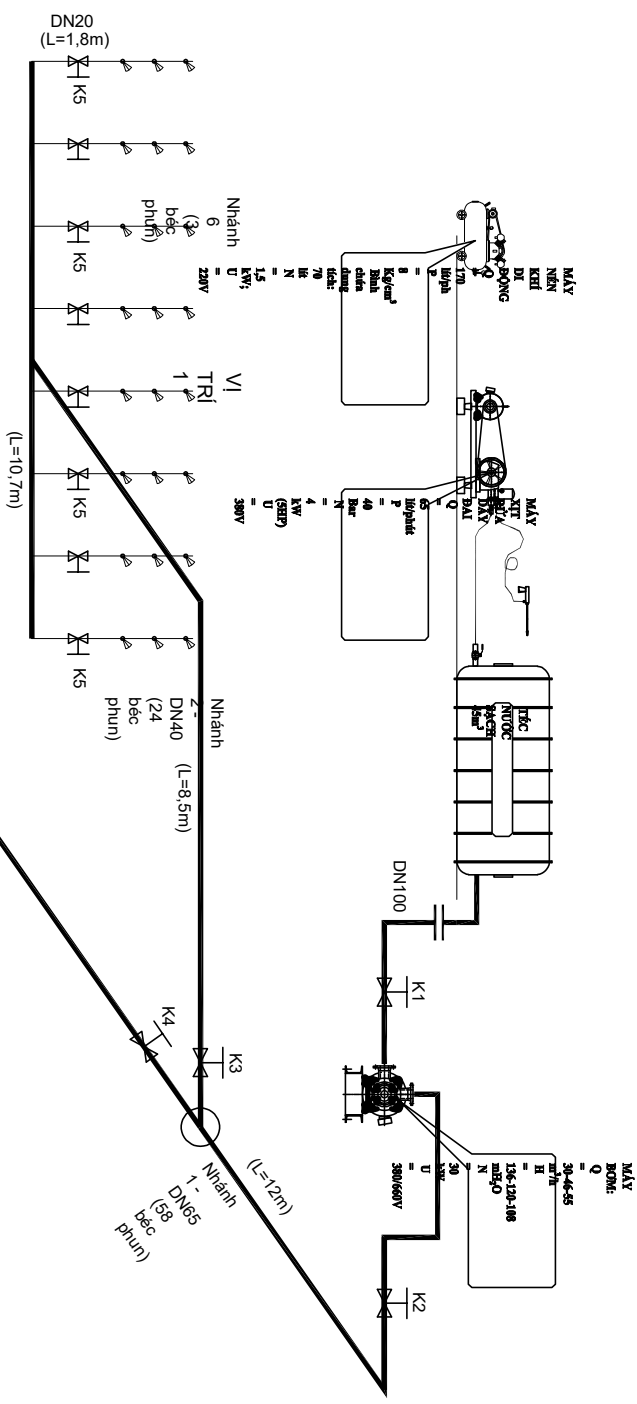
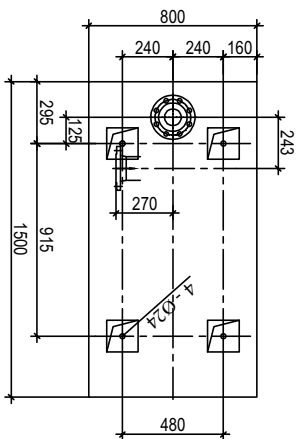

GHI CHÚ:

1. Bản vẽ này xem kết hợp với bản vẽ số: CV125-3CN-01-06; CV125-3CN-01-07; CV125-3CN-01-08; CV125-3CN-01-09;
2. Kích thước móng máy bơm được chuẩn xác khi có thiết bị cụ thể.
3. Hệ thống đường ống được lắp đặt và điều chỉnh theo thực tế khi thi công;
4. Các bể đỡ đường ống (xây gạch) được thi công theo thực tế lắp đặt đường ống.

	TRẠM CÁN ÔTÔ ĐIỆN TỬ 200 TẤN CÔNG TY CỔ PHẦN TƯ VẤN ĐẦU TƯ VÀ CÔNG NGHỆ VINACOMIN	DỰ ÁN ĐẦU TƯ TRẠM CÁN Ô TÔ ĐIỆN TỬ ≥ 200 TẤN - CÔNG TY CỔ PHẦN THÂN ĐỀO NAI - CỘC SÀU - TIKV
	Giám đốc: Lê Văn Tuấn Phó GD: Lê Việt Phương CNDA: Nguyễn Phú Hùng Quản lý phòng: Nguyễn Phú Hùng Kiểm tra: Đặng Văn Hùng Chủ trì TK: Đặng Văn Hùng Thiết kế: Vũ Quang Dũng	GD/TK: Tỷ lệ: PTK TKB/VTC: 1:500 CT
HỆ THỐNG XỊT RỬA BÀN CÁN (SƠ ĐỒ CÔNG NGHỆ XỊT RỬA)		CV125-3CN-01-05

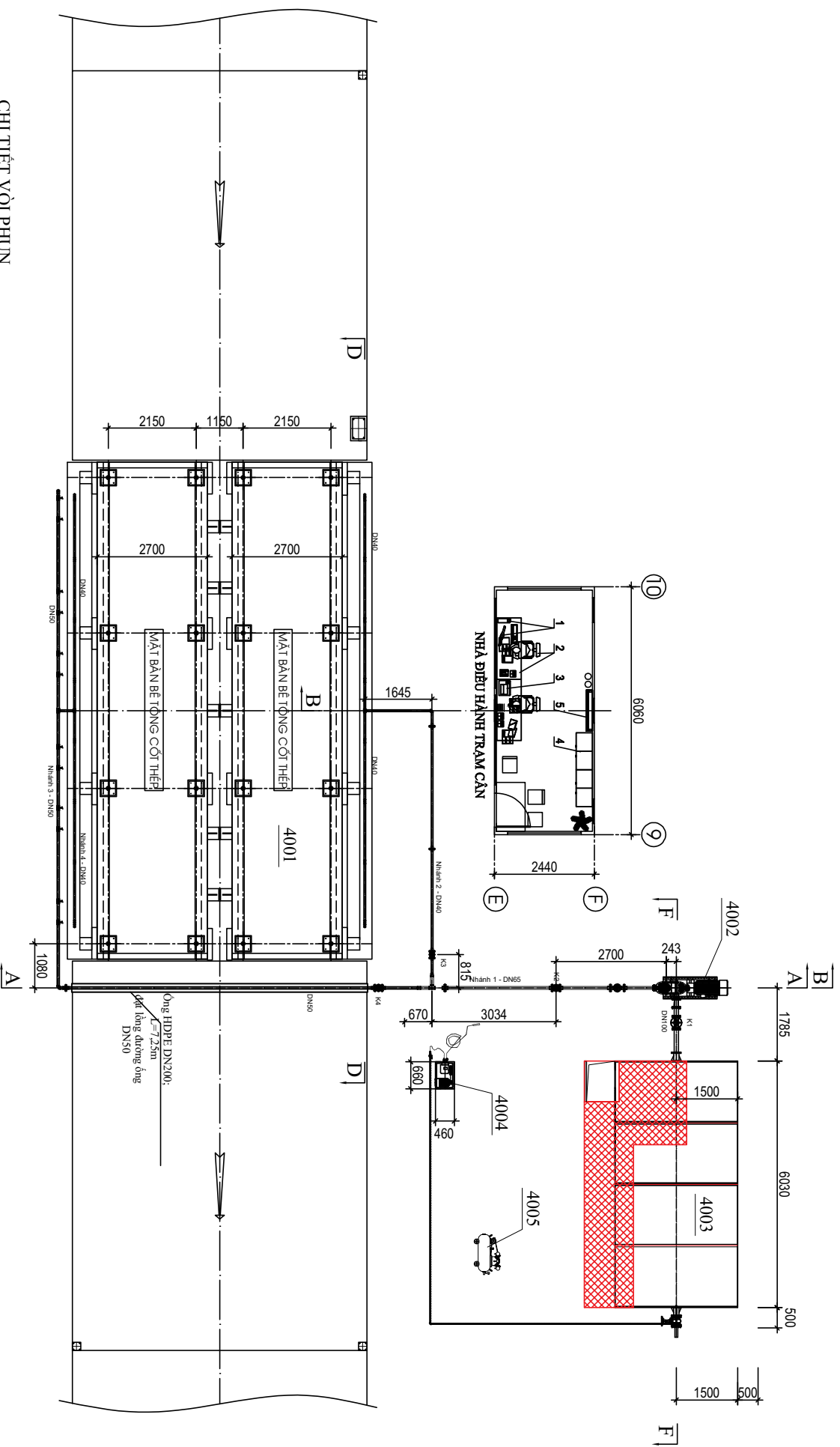

**CHI TIẾT VỎI PHỤN**

TT: 1:5

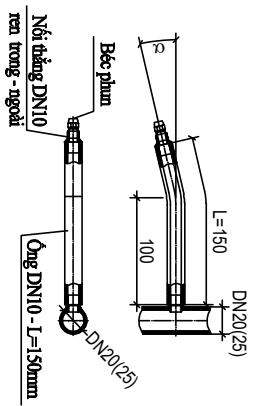

- GHI CHÚ:**
1. Bản vẽ này xem kết hợp với bản vẽ số: CV125-3CN-01-06; CV125-3CN-01-07; CV125-3CN-01-08; CV125-3CN-01-09;
  2. Hệ thống đường ống được lắp đặt và điều chỉnh theo thực tế khi thi công.

		<b>TẬP ĐOÀN CÔNG NGHIỆP THAN - KHOÁNG SẢN VIỆT NAM</b>	
<b>CÔNG TY CỔ PHẦN TƯ VẤN ĐẦU TƯ MỎ VÀ CÔNG NGHIỆP VINACOMIN</b>		<b>DỰ ÁN ĐẦU TƯ TRẠM CÁN Ô TÔ ĐIỆN TỬ ≥ 200 TÀN - CÔNG TY CỔ PHẦN THẬN ĐỀO NAI - CỘC SÁU - TKV</b>	
<b>TRẠM CÁN Ô TÔ ĐIỆN TỬ 200 TÀN</b>		<b>HỆ THỐNG XỊT RỬA BÀN CÁN (MẶT BẰNG DƯỜNG ỐNG 1, 2, 3, 4)</b>	
Giám đốc	Lê Văn Duẩn	GD/TK	Tỷ lệ
Phó GD	Lê Việt Phương	TK/BV/TC	1:100
CNDA	Nguyễn Phi Hùng	<b>CV125-3CN-01-06</b>	
Quản lý phòng	Nguyễn Phi Hùng		
Kiểm tra	Đặng Văn Hùng		
Chủ trì TK	Đặng Văn Hùng		
Thiết kế	Vũ Quang Dũng		

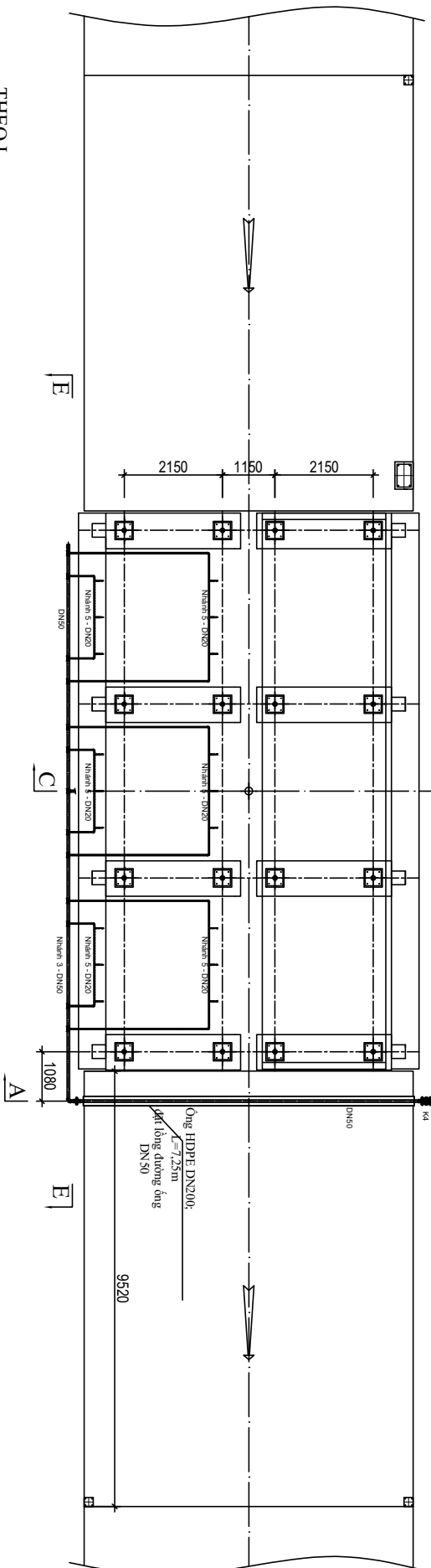
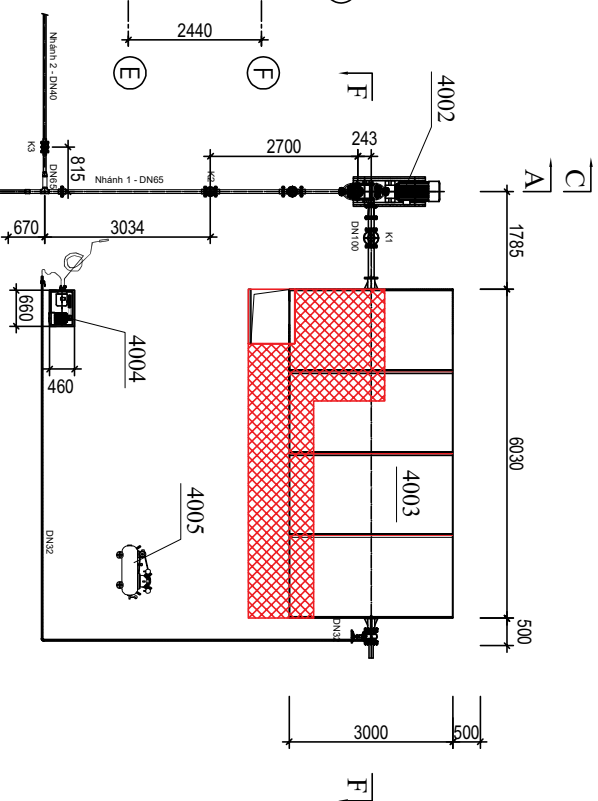
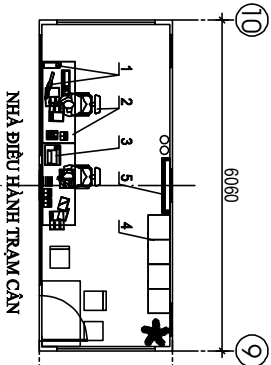

THEO 1  
TL: 1:10

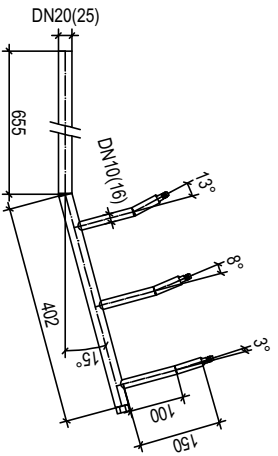

- GHI CHÚ:**
1. Bản vẽ này xem kết hợp với bản vẽ số: CV125-3CN-01-05; CV125-3CN-01-06; CV125-3CN-01-08; CV125-3CN-01-09;
  2. Hệ thống đường ống được lắp đặt và điều chỉnh theo thực tế khi thi công.

		<b>TẬP ĐOÀN CÔNG NGHIỆP THAN - KHOÁNG SẢN VIỆT NAM</b>			
<b>CÔNG TY CỔ PHẦN TƯ VẤN ĐẦU TƯ VÀ CÔNG NGHIỆP VINACOMIN</b>		<b>DỰ ÁN ĐẦU TƯ TRẠM CÂN Ô TÔ ĐIỆN TỬ ≥ 200 TẤN - CÔNG TY CỔ PHẦN THÂN ĐẾO NAI - CỘC SÀU - TKV</b>			
<b>TRẠM CÂN Ô TÔ ĐIỆN TỬ 200 TẤN</b>		<b>HỆ THỐNG XỊT RỬA BÀN CÁN (MẶT BẰNG ĐƯỜNG ỐNG 1, 3, 5)</b>			
Giám đốc	Lê Văn Tuấn	GD/TK	Tỷ lệ	PTK	<b>CV125-3CN-01-07</b>
Phó GD	Lê Việt Phương	TK/BV/TC	1:100	CT	
CNDA	Nguyễn Phi Hùng				
Quản lý phòng	Nguyễn Phi Hùng				
Kiểm tra	Đặng Văn Hùng				
Chủ trì TK	Đặng Văn Hùng				
Thiết kế	Vũ Quang Đình				

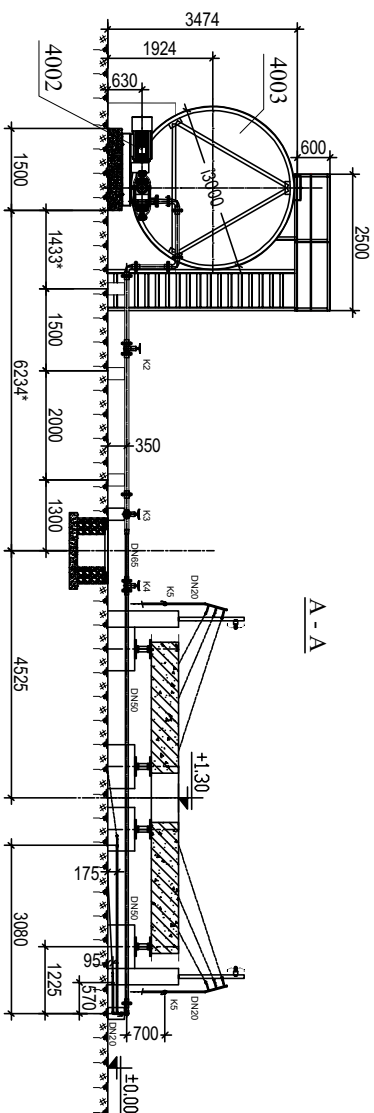

A - A

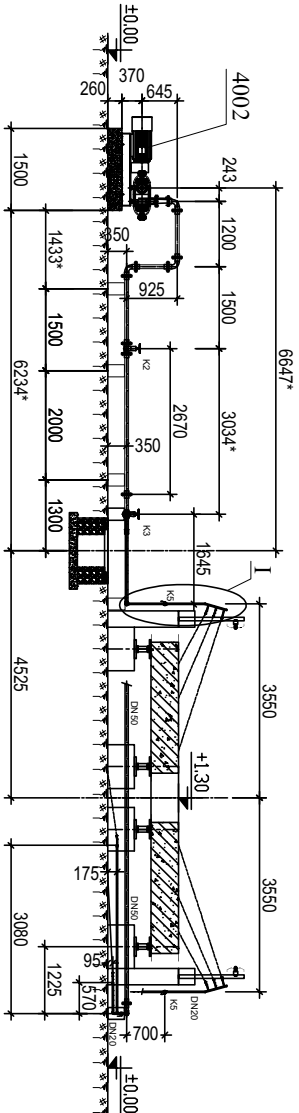

B - B

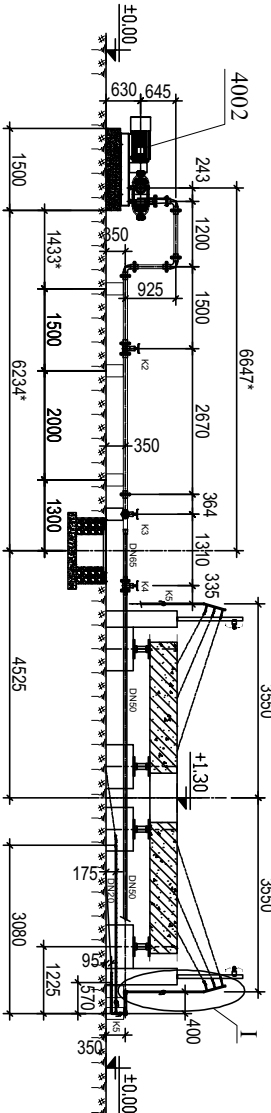

C - C

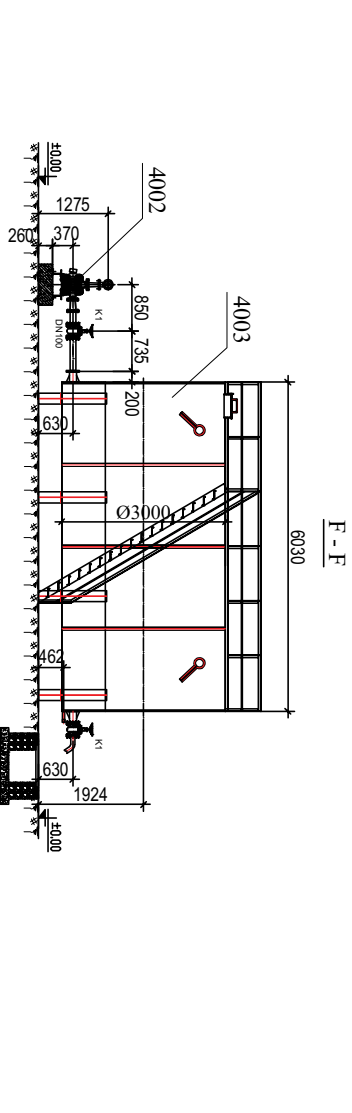

F - F

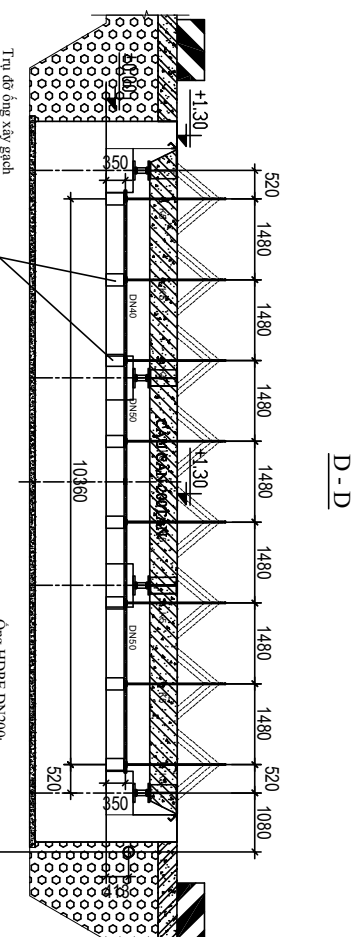

D - D

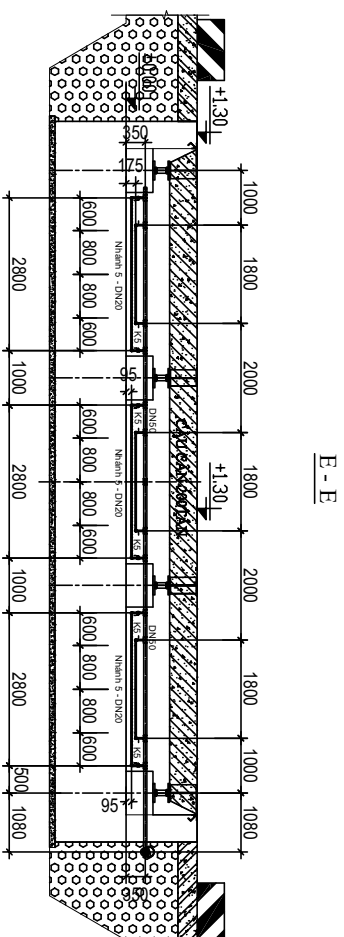

E - E

**GHI CHÚ:**

1. Bản vẽ này xem kết hợp với bản vẽ số: CV125-3CN-01-05; CV125-3CN-01-06; CV125-3CN-01-07; CV125-3CN-01-09;
2. Hệ thống đường ống được lắp đặt và điều chỉnh theo thực tế khi thi công.
3. Các bộ đỡ đường ống (Xây gạch) được thi công theo thực tế lắp đặt đường ống.

		<b>TẬP ĐOÀN CÔNG NGHIỆP THẠM - KHUANG SẢN TÍN</b>		DỰ ÁN ĐẦU TƯ TRÀM CÁN Ô TÔ ĐIỆN TỬ ≥ 200 TÀN - CÔNG TY CỔ PHẦN THẠM ĐẾO NAI - CỤC SÁU - TKV	
<b>CÔNG TY CỔ PHẦN TƯ VẤN ĐẦU TƯ MÔ VÀ CÔNG NGHIỆP VINACOMIN</b>		<b>TRÀM CÁN Ô TÔ ĐIỆN TỬ 200 TÀN</b>		<b>HỆ THỐNG XỊT RỬA BÀN CÁN (MẶT CẮT BỐ TRÍ THIẾT BỊ)</b>	
Giám đốc	Lê Văn Duẩn	GD/TK	Tỷ lệ	PTK	<b>CV125-3CN-01-08</b>
Phó GD	Lê Việt Phương	TK/BVTC	1:100	CT	
CNDA	Nguyễn Phú Hùng				
Quản lý phòng	Nguyễn Phú Hùng				
Kiểm tra	Đặng Văn Hùng				
Chủ trì TK	Đặng Văn Hùng				
Thiết kế	Vũ Quang Dũng				

## LIỆT KÊ THIẾT BỊ - VẬT LIỆU HỆ THỐNG XỊT RỬA BÀN CÂN

TT	Tên thiết bị	Quy cách	Vật liệu	Đơn vị tính	Số lượng	Khối lượng		
						Đ.V.T	Số lượng	Khối lượng
<b>I</b>	<b>Máy bơm - téc nước</b>							<b>7.149</b>
4002	Máy bơm nước	Bơm đa cấp - trực ngang: Q = 45 m <sup>3</sup> /h H = 125 mH <sub>2</sub> O; n=2950 v/p N = 30 kW; U = 380/660V - Téc nước nằm ngang V=45m <sup>3</sup> ; đường kính D=3000mm; L=6030mm - Kích thước san thao tác:6030x2500xmm		Bộ	1	kg	200	2000
4003	Téc nước - Bê đơ - Ống nối DN100 kèm nắp bích cỡ, van xả DN100; San thao tác		CT3	Bộ	1	kg	6.714	6.714
4004	Máy xịt rửa dây đai (phụ kiện: súng phun cao áp, 20m ống mềm áp lực, phụ kiện đi kèm...)	Q = 65 lít/phút; P = 40 Bar N = 4 kW (5HP); U = 380V		Bộ	1	kg	85	85
4005	Máy nén khí di động, và phụ kiện vòi xịt, nối nhanh, súng hơi kèm theo...	Q = 170 lít/phút, P = 8 Kg/cm <sup>2</sup> N=15kW, U=220V		Bộ	1	kg	150	150
<b>II</b>	<b>Dương ống hút</b>							<b>120</b>
1	Còn thu 100-80	D108-89; L=200	Thép	cái	1	kg	1,71	1,71
2	Bích DN100	D215x15	Thép	cái	10	kg	3,15	31,54
3	Ống hút	DN100x3	Thép	m	2,00	kg	7,77	15,54
4	Bích DN80	D190x15	Thép	cái	3	kg	2,57	7,71
5	Cút DN100-125	C-100-150	Thép	cái	3	kg	2,87	8,62
6	Khảo DN100	DN100-16Bar	Thép	cái	1	kg	55	55
<b>III</b>	<b>Dương ống đẩy</b>							<b>867</b>
1	Còn thu 80-65	D89-73; L=200	Thép	cái	1	kg	2,48	2,48
2	Khảo DN65	DN65-16Bar	Thép	cái	2	kg	33	66
3	Khảo DN50	DN50-16Bar	Thép	cái	1	kg	28	28
4	Khảo DN40	DN40-16Bar	Thép	cái	2	kg	24	48
5	Khảo DN20 - ren trong	DN20-10Bar	Thép	cái	28	kg	0,25	7
6	Ống nhánh 1	DN65x3,16	Thép	m	15	kg	8,63	129,45
7	Bích DN65	D=185x18	Thép	cái	21	kg	3,56	74,80
8	T đầu DN65	T-65	Thép	cái	1	kg	1,94	1,94
9	Cút DN65-90	C-65-90	Thép	cái	4	kg	1,64	6,56
10	Nối thẳng 65-50	Thu DN65-50	Thép	cái	1	kg	0,69	0,69
11	Nối thẳng 65-40	Thu DN65-40	Thép	cái	1	kg	0,44	0,44
12	Ống nhánh 2-4	DN40x3,68	Thép	m	31	kg	4,05	125,55
13	Bích DN40	D=145x18	Thép	cái	6	kg	2,22	13,30
14	T đầu DN40	T-40	Thép	cái	2	kg	0,57	1,13
15	Cút DN40-90	C-40-90	Thép	cái	1	kg	0,36	0,36
16	Bít ống DN40		Thép	cái	4	kg	0,33	1,30
17	Ống nhánh 3	DN50x3,91	Thép	m	24	kg	5,44	130,56
18	Bích DN50	D=165x18	Thép	cái	4	kg	2,92	11,68
19	Cút DN50-90	C-50-90	Thép	cái	1	kg	0,60	0,60
20	T thu 50-40-50	T-50-40-50	Thép	cái	1	kg	0,87	0,87
21	T thu 50-20-50	T-50-20-50	Thép	cái	16	kg	0,82	13,06
22	Bít ống DN50		Thép	cái	1	kg	0,60	0,60
23	Ống nhánh 5-6	DN20x2,87	Thép	m	68	kg	1,69	114,92
24	Cút DN20-90	C-20-90	Thép	cái	30	kg	0,09	2,64
25	Bít ống DN20		Thép	cái	16	kg	0,05	0,74
26	Vòi Phun DN10	DN10x2,31 (g=3 độ)	Thép	cái	26	kg	0,168	4,37

TT	Tên thiết bị	Quy cách	Vật liệu	Đơn vị tính	Số lượng	Khối lượng		
						Đ.V.T	Số lượng	Khối lượng
27	Vòi Phun DN10	DN10x2,31 (g=8 độ)	Thép	cái	26	kg	0,168	4,37
28	Vòi Phun DN10	DN10x2,31 (g=13 độ)	Thép	cái	16	kg	0,168	2,69
29	Nối thẳng DN10	DN10 - ren trong - ren ngoài	Thép	cái	32	kg	0,02	0,54
30	Béc phun	Đường kính vòi phun D=2,4mm Lưu lượng qua bec g=9 lít/ph Áp lực đầu phun P= 5,6 at Góc phun 40 độ	Đồng	cái	48	kg	0,02	0,81
31	Béc phun	Đường kính vòi phun D=2,4mm Lưu lượng qua bec g=9 lít/ph Áp lực đầu phun P= 5,6 at Góc phun 80 độ	Đồng	cái	20	kg	0,02	0,34
32	Bulông+vòng đệm vênh M16	Bulông M16x80; đệm vênh M16	Thép	bộ	148	kg	0,12	17,72
33	Đai ốc M16	Đai ốc M16	Thép	bộ	296	kg	0,03	9,77
34	Ống lồng HDPE	DN200 - PN6	Nhựa HDPE	m	8	kg	5,81	46,49
35	Ống chờ cho máy xịt rửa di động	D33,5x1,5 - PN16	Cao su chịu áp lực	m	200	kg	1,20	240
36	Khớp nối nhanh ống chờ máy xịt rửa	D33,5x1,5 - PN16	Đồng	cái	20	kg	0,5	10,0
37	Phụ kiện +thi công lắp đất (băng tan - gioăng cao su, sắt thép lắp đất...)			HT	1	kg	200	200

**GHI CHÚ:**

\* Bản vẽ này kết hợp với bản vẽ số: CV125-3CN-01-05; CV125-3CN-01-06; CV125-3CN-01-07; CV125-3CN-01-08;

		<b>TẬP ĐOÀN CÔNG NGHIỆP THẦN - KHUANG SẢN TÍN</b> <b>CÔNG TY CỔ PHẦN TƯ VẤN ĐẦU TƯ</b> <b>MỎ VÀ CÔNG NGHIỆP-VINA COMIN</b>		DỰ ÁN ĐẦU TƯ TRÀM CÂN Ô TÔ ĐIỆN TỬ ≥ 200 TẤN - CÔNG TY CỔ PHẦN THẦN ĐẾO NAI - CỤC SÀU - TKV			
		<b>TRÀM CÂN Ô TÔ ĐIỆN TỬ 200 TẤN</b>		HỆ THỐNG XỊT RỬA BÀN CÂN (LIỆT KÊ THIẾT BỊ - VẬT LIỆU)			
Giám đốc	Lê Văn Duẩn			GD/TK	Tỷ lệ	PTK	CV125-3CN-01-10
Phó GD	Lê Việt Phương			TK/BV/TC		CT	
CNDA	Nguyễn Phi Hùng						
Quản lý phòng	Nguyễn Phi Hùng						
Kiểm tra	Đặng Văn Hùng						
Chức vụ TK	Đặng Văn Hùng						
Thiết kế	Vũ Quang Dũng						

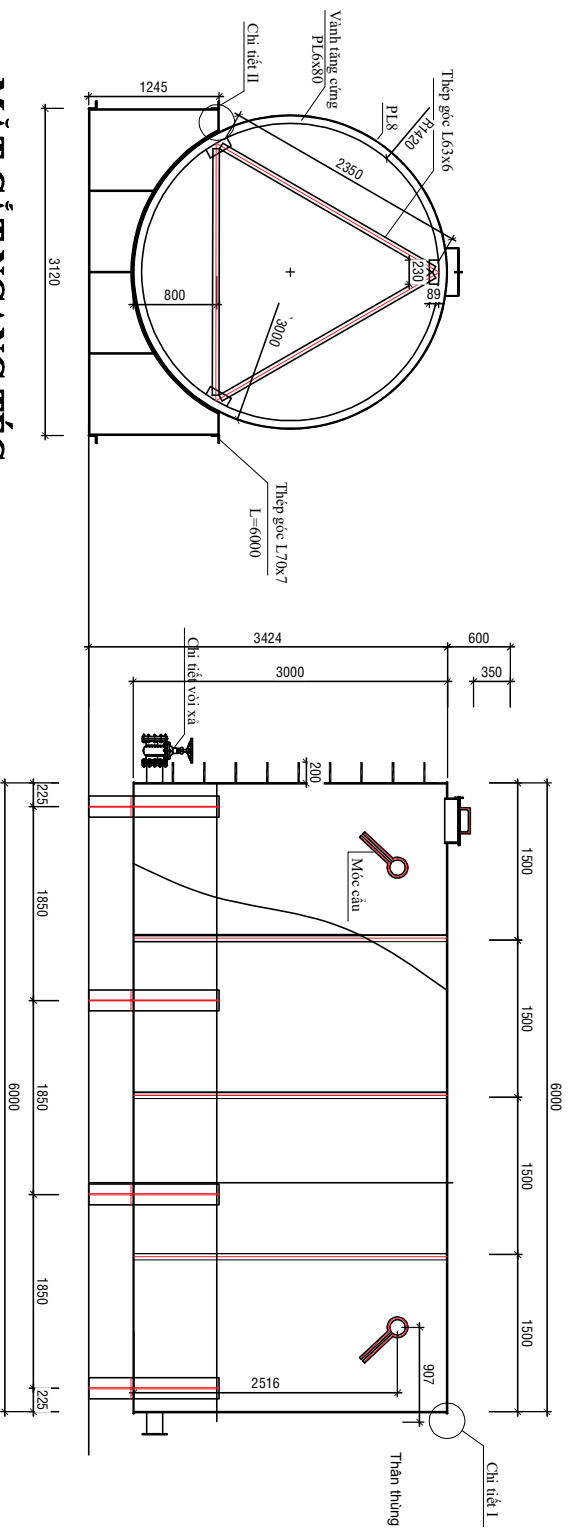

## MẶT CẮT NGANG TẾC

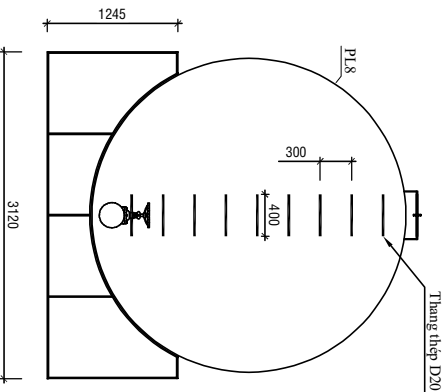

## MẶT ĐƯNG TẾC

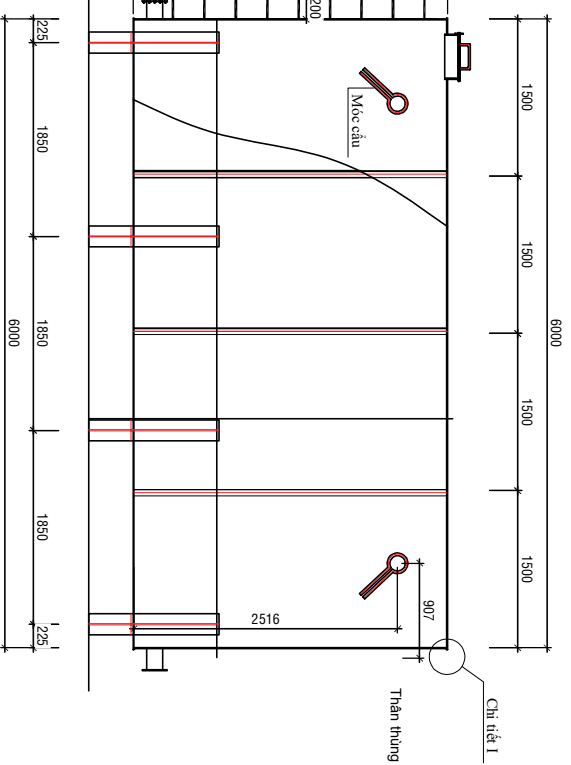

## MẶT CẮT DỌC TẾC

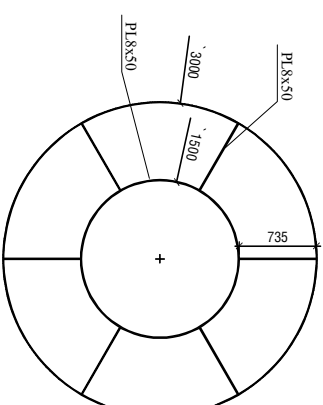

## CHI TIẾT TẦNG CỨNG 2 MẶT BÊN

		<b>TẬP ĐOÀN CÔNG NGHIỆP THẠM - BEO ĐÀNG SÀI GÒN</b> <b>CÔNG TY CỔ PHẦN TƯ VẤN ĐẦU TƯ</b> <b>MỎ VÀ CÔNG NGHIỆP - VINACOMIN</b>		DỰ ÁN ĐẦU TƯ TRẠM CÁN Ô TÔ ĐIỆN TỬ $\geq$ 200 TẤN - CÔNG TY CỔ PHẦN THẠM ĐHO NAI - CỐC SÀU - TKV	
		<b>TRẠM CÁN Ô TÔ ĐIỆN TỬ 200 TẤN</b>		<b>HỆ THỐNG XỊT RỬA BÀN CÁN</b> <b>(TẾC NƯỚC 42m<sup>3</sup>)</b>	
Giám đốc	Lê Văn Tuấn	GD/TK	Tỷ lệ	PTK	<b>CV125-3CN-01-09/1</b>
Phó GD	Lê Việt Phương	TKB/VT	1:50	CT	
CNDA	Nguyễn Phú Hùng				
Quản lý phòng	Nguyễn Phú Hùng				
Kiểm tra	Châu Quang Định				
Chủ trì TK	Châu Quang Định				
Thiết kế	Vũ Quang Đình				

### GHI CHÚ:

- Đường kích ngoài của tếc Dng= 3000mm, đường kính trong Dn= 2984mm.
- Tếc làm hoàn thiện theo thiết kế, thi kim bằng nước dưới áp lực 6KG/cm<sup>2</sup>.
- Sơn 1 lớp chống rỉ và 2 lớp màu ghi (Trong lòng sơn bằng sơn epoxy 2tp chống ẩm mốc, bên ngoài sơn bằng sơn láng lớp).

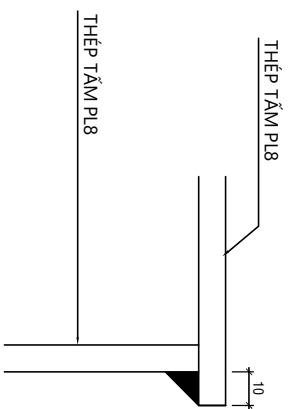

CHI TIẾT I

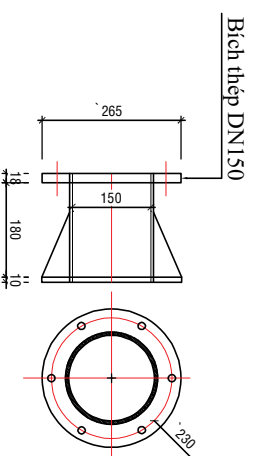

CHI TIẾT VÒI XÀ

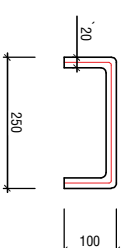

CHI TIẾT TAY NẠM

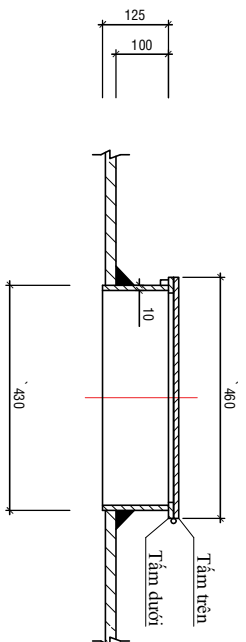

CHI TIẾT NẠP TẾC

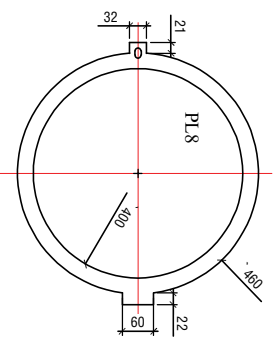

A-A (mặt dưới)

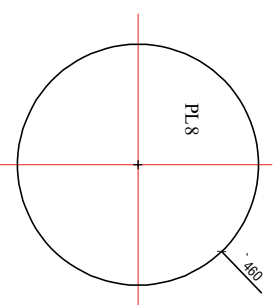

A-A (mặt trên)

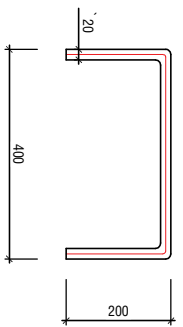

CHI TIẾT THANG THÉP

		TẬP ĐOÀN CÔNG NGHIỆP THỰC PHẨM VIỆT NAM CÔNG TY CỔ PHẦN TƯ VẤN ĐẦU TƯ MỎ VÀ CÔNG NGHIỆP - VINACOMIN		DỰ ÁN ĐẦU TƯ TRẠM CÁN Ô TÔ ĐIỆN TỬ ≥ 200 TẤN - CÔNG TY CỔ PHẦN THẠNH ĐỒ HỒ NAI - CỐC SÀU - TKV		
Giám đốc	Lê Văn Tuấn	<b>HỆ THỐNG XỊT RỬA BÀN CÁN</b> <b>(TÉC NƯỚC 42m<sup>3</sup>)</b>		GD/TK	Tỷ lệ	PTK
Phó GD	Lê Việt Phương			TKB/VT	1:50	CT
CNDA	Nguyễn Phú Hùng			<b>CV125-3CN-01-09/2</b>		
Quản lý phòng	Nguyễn Phú Hùng					
Kiểm tra	Châu Quang Định					
Chủ trì TK	Châu Quang Định					
Thiết kế	Vũ Quang Đình					

CHI TIẾT BỆ ĐỒ TẾC  
SL:3 cái

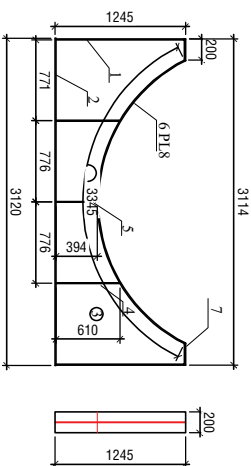

Chi tiết 3

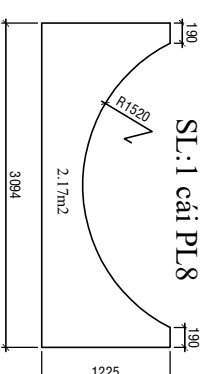

Chi tiết 1  
SL:2 cái PL8

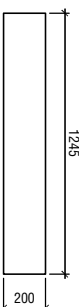

Chi tiết 7 SL:1 CÁI

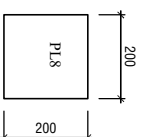

Chi tiết 4  
SL:4 cái PL8

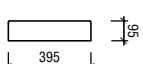

Chi tiết 5  
SL:2 cái PL8

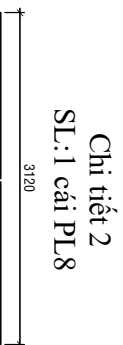
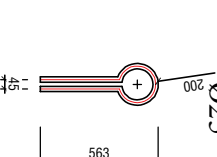

Chi tiết 2  
SL:1 cái PL8

		TẬP ĐOÀN CÔNG NGHIỆP THỰC PHẨM VIỆT NAM		DỰ ÁN ĐẦU TƯ TRẠM CÁN Ô TÔ ĐIỆN TỬ ≥ 200 TẤN - CÔNG TY CỔ PHẦN THẠNH ĐỒ HẢI - CÔNG SÁU - TKV TRẠM CÁN Ô TÔ ĐIỆN TỬ 200 TẤN	
		CÔNG TY CỔ PHẦN TƯ VẤN ĐẦU TƯ MÔ VÀ CÔNG NGHIỆP-VINACOMIN			
Giám đốc	Lê Văn Tuấn	HỆ THỐNG XỊT RỬA BÀN CÁN (TÉC NƯỚC 42m <sup>3</sup> )			
Phó GD	Lê Việt Phương				
CNDA	Nguyễn Phú Hùng				
Quản lý phòng	Nguyễn Phú Hùng				
Kiểm tra	Châu Quang Định				
Chủ trì TK	Châu Quang Định	GD/TK	Tỷ lệ	PTK	CV125-3CN-01-09/3
Thiết kế	Vũ Quang Đình	TKB/VT	1:50	CT	

**BẢNG THÔNG KÊ THIẾT**

STT	Tên cấu kiện	Loại thép	Số thanh CK	Số thanh 1CK	Kích thước (m)			Tỷ trọng (kg/m)	DT sơn theo chiều dài (m <sup>2</sup> /m)	Khối lượng	
					Dài	Rộng	Gao			Thép (kg)	Sơn (m <sup>2</sup> )
<b>I</b>	<b>Vỏ téc</b>		1								
1	Thân téc	PL8	1	1	6	9,42		62,8	18,84	5.006,5	161,50
2	Bịt 2 đầu	PL8	1	2	6,9898			62,8	2	3.567,2	113,61
3	Tăng cứng 2 đầu	PL8	1	2	4,71	0,05		62,8	0,1	877,9	27,96
		PL8	1	12	0,735	0,05		62,8	0,1	29,6	0,94
		PL10	1	1	1,3502	0,125		78,5	0,25	27,7	0,88
4	Cò nắp téc Ø430	PL8	1	1	0,041			62,8	2	13,2	0,34
5	Nắp dưới	PL8	1	1	0,166			62,8	2	2,6	0,08
6	Nắp trên	PL8	1	1	0,166			62,8	2	10,4	0,33
7	Vành tăng cứng	PL6	1	3	9,42	0,08		47,1	0,16	106,5	4,52
8	Ông xả DNI50 (168x5,16)	D168x5,16	1	2	0,2			20,72	0,52752	8,3	0,21
9	Bàn mã hàn giằng	PL6	1	9	0,23	0,089		47,1	0,178	8,7	0,37
10	Giằng chống phình	L63x6	1	9	2,35			5,72	0,2293	121,0	4,85
11	Giằng chân téc	L70x7	1	4	6			7,39	0,2534	177,4	6,08
12	Tay nắm	20	1	1	0,45			2,466	0,0628	1,1	0,03
13	Thang	20	1	18	0,8			2,466	0,0628	35,5	0,90
14	Móc cầu	25	1	4	1,26			3,853	0,0785	19,4	0,40
<b>II</b>	<b>Chân téc</b>		1							<b>1.092,2</b>	<b>34,77</b>
1	Chi tiết số 1	PL8	1	8	1,245	0,2		62,8	0,4	125,1	3,98
2	Chi tiết số 2	PL8	1	4	3,12	0,2		62,8	0,4	156,7	4,99
3	Chi tiết số 3	PL8	1	4	2,17			62,8	2	545,1	17,36
4	Chi tiết số 4	PL8	1	16	0,61	0,095		62,8	0,19	58,2	1,85
5	Chi tiết số 5	PL8	1	8	0,395	0,095		62,8	0,19	18,9	0,60
6	Chi tiết số 6	PL8	1	4	3,345	0,2		62,8	0,4	168,1	5,35
7	Chi tiết số 7	PL8	1	8	0,2			62,8	0,2	20,1	0,64
<b>TỔNG CỘNG:</b>										<b>6,098,70</b>	<b>196,27</b>

	TẬP ĐOÀN CÔNG NGHIỆP THỰC PHẨM VÀ DỊCH VỤ CÔNG TY CỔ PHẦN TƯ VẤN ĐẦU TƯ VÀ CÔNG NGHIỆP - VINACOMM		DỰ ÁN ĐẦU TƯ TRÀM CÀM Ô TÔ ĐIỆN TỬ ≥ 200 TẤN - CÔNG TY CỔ PHẦN THỰC PHẨM VÀ DỊCH VỤ - TKV	
Giám đốc	Lê Văn Tuấn			
Phó GD	Lê Việt Phương			
CNDA	Nguyễn Phú Hùng			
Quản lý phòng	Nguyễn Phú Hùng			
Kiểm tra	Châu Quang Định			
Chủ trì TK	Châu Quang Định			
Thiết kế	Vũ Quang Đình			
		GD/TK	Tỷ lệ	PTK
		TKB/VT	1:50	CT
<b>HỆ THÔNG XỊT RỬA BÀN CÀN</b> (TÉC NƯỚC 42m <sup>3</sup> )				
<b>TRÀM CÀN Ô TÔ ĐIỆN TỬ 200 TẤN</b>				
<b>CV125-3CN-01-09/4</b>				

TẬP ĐOÀN CÔNG NGHIỆP THAN - KHOÁNG SẢN VIỆT NAM  
CÔNG TY CỔ PHẦN TƯ VẤN ĐẦU TƯ MỎ VÀ CÔNG NGHIỆP - VINACOMIN

DỰ ÁN ĐẦU TƯ TRÀM CẠN Ô TÔ ĐIỆN TỬ  $\geq 200$  TẤN - CÔNG TY CỔ  
PHẦN THAN Đèo NAI - CỐC SÁU - TKV  
(CV125)

## BÁO CÁO KINH TẾ KỸ THUẬT

BẢN VẼ THIẾT KẾ THI CÔNG  
PHẦN: ĐIỆN

<b>I ĐIỆN LỰC:</b>								
1	Tủ điện lực, điều khiển và điện chiếu sáng, bên trong lắp các thiết bị:  *Đầu vào:  - <b>Aptomát 3 pha, Uđm=415V, Iđm=125A, Icu=36kA</b>  dùng loại phân tử bảo vệ từ nhiệt (mặc định)  - <b>Đèn tín hiệu Uđm=220V-15W- màu xanh, đỏ, vàng</b>  - Đồng hồ đo dòng điện và biến dòng 125/5A  - Đồng hồ đo điện áp 0-: -450V  *Đầu ra:  - <b>Bộ bảo vệ và điều khiển cho động cơ 30 kW gồm:</b>  + Aptomát 3 pha, điện áp 415V - 80A  dùng loại phân tử bảo vệ từ nhiệt (mặc định)  + Contactor 3 pha Uđm= 230 V, Iđm=12 A,  kèm cuộn dây điều khiển AC 220V  - Rơ le nhiệt Icd = (48 :-: 65)A  + Nút ấn 2 vị trí start/stop Uđm=250V-10A  + Đèn tín hiệu Uđm=220V-15W- màu xanh, đỏ  - <b>Bộ bảo vệ và điều khiển cho động cơ 4 kW gồm:</b>  + Aptomát 3 pha Uđm=400 V Iđm= 20 A,  Icu=10kA, bảo vệ quá tải và ngắn mạch.  + Contactor 3 pha Uđm= 400 V, Iđm=9 A,  kèm cuộn dây điều khiển AC 220 V  + Rơ le nhiệt Icd = (7 :-: 10) A  + Nút ấn 2 vị trí start/stop Uđm=250V-10A  + Đèn tín hiệu Uđm=220V-15W- màu xanh, đỏ  - <b>Bộ bảo vệ và điều khiển cho động cơ 1,5 kW gồm:</b>  + Aptomát 2 pha Uđm=230 V Iđm= 20 A,  Icu=10kA, bảo vệ quá tải và ngắn mạch.  + Contactor 2 pha Uđm= 240 V, Iđm=16 A,  kèm cuộn dây điều khiển AC 220 V  + Rơ le nhiệt Icd = (8 :-: 12) A  + Nút ấn 2 vị trí start/stop Uđm=250V-10A  + Đèn tín hiệu Uđm=220V-15W- màu xanh, đỏ  - Aptomát 2 pha Uđm=240V Iđm= 40 A,  Icu=10kA, bảo vệ quá tải và ngắn mạch.  - Thanh cái và các phụ kiện trọn bộ kèm theo	TB-04 kV	Tủ	01	80	80		
(1)	(2)	(3)	(4)	(5)	(6)	(7)	(8)	
STT	Tên gọi và đặc tính kỹ thuật	Mã hiệu tiêu chuẩn	Đơn vị	Số l-ợng	Đơn vị Khối l-ợng, kg	Chung	Ghi chú	

	- Vỏ tủ sơn tĩnh điện, ngoài mặt tủ có lắp đặt hệ thống điều khiển và các phụ kiện kèm theo.	HXMxKD	Cái	01			
2	Cáp điện lực 4 lõi đồng cách điện XLPE vỏ PVC, điện áp 0,6/1kV; tiết diện (4x50)mm <sup>2</sup>	650x500x350 Cu /P/LE/PVC/ 0,6/1kV	m	150	2,45	367,5	
3	Nitr, tiết diện (4x25)mm <sup>2</sup>	Cu /P/LE/PVC/ 0,6/1kV	m	45	1,89	85,05	
4	Nitr, tiết diện (4x2,5)mm <sup>2</sup>	Cu /P/LE/PVC/ 0,6/1kV	m	55	0,98	53,9	
5	Nitr, tiết diện (3x2,5)mm <sup>2</sup>	Cu /P/LE/PVC/ 0,6/1kV	m	45	0,85	38,2	
6	Nitr, tiết diện (2x4)mm <sup>2</sup>	Cu /P/LE/PVC/ 0,6/1kV	m	5	0,46	2,3	
7	Ống thép mạ kẽm đ-ờng kính thông qua 50		m	25	4,88	122,0	
<b>II CHIẾU SÁNG:</b>							
1	Tủ điện chiếu sáng, kiểu để âm, có thanh gạt aptômát, bên trong lắp các thiết bị:  - Aptomát 2 pha Uđm=240V Iđm= 25 A,  Icu=10 kA, bảo vệ quá tải và ngắn mạch.  - Aptomát 1 pha Uđm=240V Iđm= 16 A,  Icu=10 kA, bảo vệ quá tải và ngắn mạch.  Đèn huỳnh quang đôi bóng dài 1,2m có chụp phân quang, Uđm=220V, 36W kèm phụ kiện	TB-SC	Tủ	01	2,5	2,5	
2	Đèn pha chiếu sáng với bóng đèn LED, 100 :-: 265V-150W, pha phân quang (chống thấm, bụi, chịu lực), kích và phụ kiện		Cái	01			
3	Đèn pha chiếu sáng với bóng đèn LED, 100 :-: 265V-150W, pha phân quang (chống thấm, bụi, chịu lực), kích và phụ kiện		Bộ	01	2,5	2,5	
4	Đèn sắt trần có chụp bảo vệ bóng đèn LED điện áp: Uđm=220V- 20W.		Bộ	01	1,0	1,0	
5	Quạt trần điện áp 220V, công suất 80W, có bộ điều tốc và các linh kiện kèm theo		Bộ	02	6,5	13,0	
6	Bộ công tắc 1 chiều (gồm 2 hạt công tắc đơn) kèm mặt và hộp âm lưỡng công suất 230V-10A		Cái	01	0,2	0,2	
(1)	(2)	(3)	(4)	(5)	(6)	(7)	(8)
STT	Tên gọi và đặc tính kỹ thuật	Mã hiệu tiêu chuẩn	Đơn vị	Số l-ợng	Đơn vị Khối l-ợng, kg	Chung	Ghi chú
 <p><b>TRÀM CẢNH Ô TÔ ĐIỆN TỬ 200 TÂN</b> CÔNG TY CỔ PHẦN THƯƠNG ĐỒ ĐÀO NGỌC HIỆP MÔ VÀ CÔNG NGHIỆP - VINACOMIN</p>		<p><b>DỰ ÁN ĐẦU TƯ TRÀM CẢNH Ô TÔ ĐIỆN TỬ ≥ 200 TÂN - CÔNG TY CỔ PHẦN THƯƠNG ĐỒ ĐÀO NGỌC HIỆP - TKV</b></p> <p>TRÀM CẢNH Ô TÔ ĐIỆN TỬ 200 TÂN</p>					
		<p><b>TỔNG HỢP THIẾT BỊ, VẬT LIỆU CỬA DỰ ÁN (lờ 1)</b></p>					
Giám đốc	Lê Văn Duẩn						
Phó GD	Đào Ngọc Hiệp						
CNDA	Ng. Phú Hùng						
Trg phòng	Phạm Tất Thế						
Kiểm tra	Phạm Tất Thế						
Chủ trì thiết kế	Phạm Văn Linh						
Thiết kế	Phạm Văn Linh						
		GDTK	Tỷ lệ	PTK			
		TKBVTC	.../...	Điện			
							<b>CV125-3DM - 01 - 01</b>



Cáp điện từ TBA T0 Sàng - 630 kVA-6/0,4 kV hiện có đến  
 Cu /XPLE/PVC 0,6-1kV (4x50) mm<sup>2</sup> : L=110 m

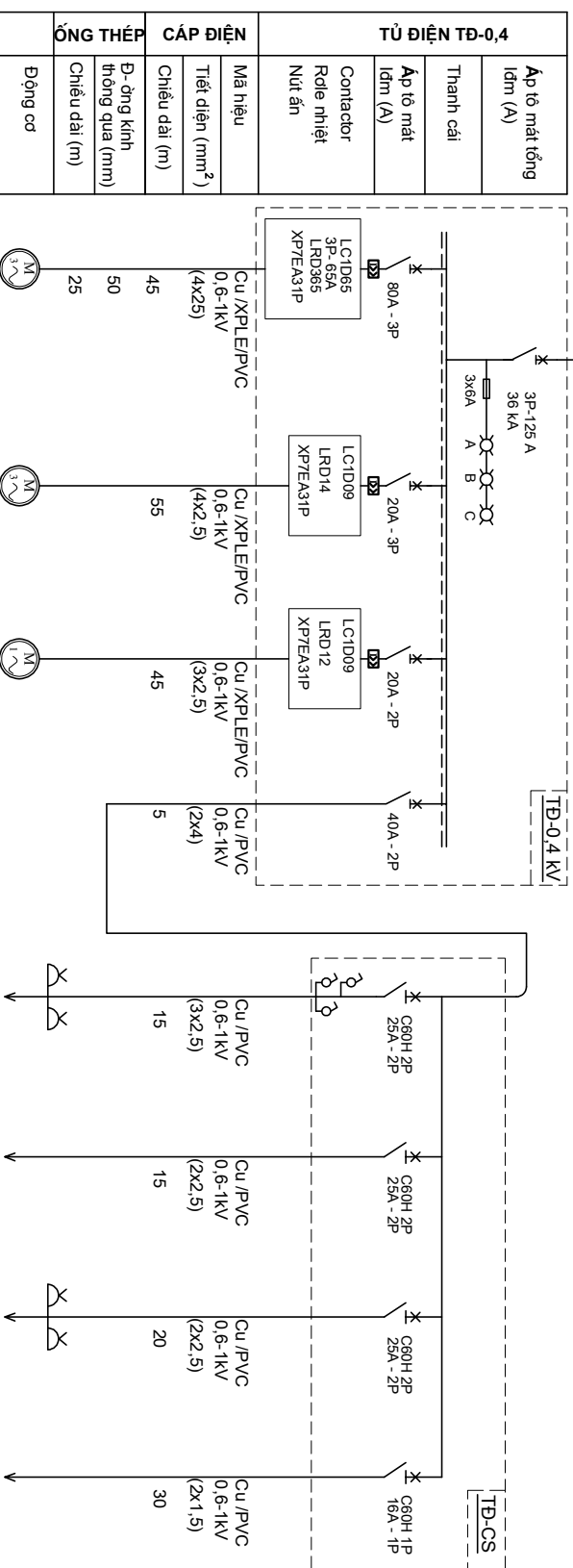

TỦ ĐIỆN TĐ-0,4																									
Áp tô mát tổng (đm (A))	36 kA																								
Thanh cái	3x6A																								
Áp tô mát (đm (A))	LC1D09 LRD14 XP7EA31P LC1D09 LRD12 XP7EA31P LC1D09 LRD14 XP7EA31P																								
Contactor																									
Rơle nhiệt																									
Nút ấn																									
Mã hiệu	Cu /XPLE/PVC 0,6-1kV (4x25)																								
Tiết diện (mm <sup>2</sup> )	45																								
Chiều dài (m)	50																								
Đ- ờng kính thông qua (mm)	25																								
Chiều dài (m)																									
Động cơ																									
<table border="1"> <thead> <tr> <th>P. TẢI</th> <th>Tên thiết bị</th> <th>Công suất (kW)</th> <th>CB</th> <th>Thiết bị ĐK</th> <th>Loại động trực tiếp</th> </tr> </thead> <tbody> <tr> <td></td> <td>Máy bơm n- ốc</td> <td>30</td> <td>GV3L65</td> <td>LC1D65 rơle nhiệt</td> <td>LC1D09 LRD14 XP7EA31P</td> </tr> <tr> <td></td> <td>Máy xử rửa dây đai</td> <td>4</td> <td>GV2LE14</td> <td>LC1D09 LRD14 XP7EA31P</td> <td>LC1D09 LRD14 XP7EA31P</td> </tr> <tr> <td></td> <td>Máy nén khí di động</td> <td>1,5</td> <td>GV2LE08</td> <td>LC1D09 LRD08 XP7EA31P</td> <td>LC1D09 LRD08 XP7EA31P</td> </tr> </tbody> </table>		P. TẢI	Tên thiết bị	Công suất (kW)	CB	Thiết bị ĐK	Loại động trực tiếp		Máy bơm n- ốc	30	GV3L65	LC1D65 rơle nhiệt	LC1D09 LRD14 XP7EA31P		Máy xử rửa dây đai	4	GV2LE14	LC1D09 LRD14 XP7EA31P	LC1D09 LRD14 XP7EA31P		Máy nén khí di động	1,5	GV2LE08	LC1D09 LRD08 XP7EA31P	LC1D09 LRD08 XP7EA31P
P. TẢI	Tên thiết bị	Công suất (kW)	CB	Thiết bị ĐK	Loại động trực tiếp																				
	Máy bơm n- ốc	30	GV3L65	LC1D65 rơle nhiệt	LC1D09 LRD14 XP7EA31P																				
	Máy xử rửa dây đai	4	GV2LE14	LC1D09 LRD14 XP7EA31P	LC1D09 LRD14 XP7EA31P																				
	Máy nén khí di động	1,5	GV2LE08	LC1D09 LRD08 XP7EA31P	LC1D09 LRD08 XP7EA31P																				
<table border="1"> <thead> <tr> <th>MÔ TẢ TB ĐỒNG CẮT</th> <th>Ghi chú</th> </tr> </thead> <tbody> <tr> <td>Sơ đồ điều khiển</td> <td></td> </tr> </tbody> </table>		MÔ TẢ TB ĐỒNG CẮT	Ghi chú	Sơ đồ điều khiển																					
MÔ TẢ TB ĐỒNG CẮT	Ghi chú																								
Sơ đồ điều khiển																									

		TẬP ĐOÀN CÔNG NGHIỆP THỰC PHẨM VÀ SỮA CÔNG TY CỔ PHẦN TƯ VẤN ĐẦU TƯ MỎ VÀ CÔNG NGHIỆP - VINACOMIN	
Giám đốc Phó GD CNDA Ttg phòng Kiểm tra Chủ trì thiết kế Thiết kế		Lê Văn Duẩn Đào Ngọc Hiệp Ng. Phi Hùng Phạm Tất Thế Phạm Văn Linh Phạm Văn Linh	
DỰ ÁN ĐẦU TƯ TRẠM CÂN Ô TÔ ĐIỆN TỬ ≥ 200 TẤN - CÔNG TY CỔ PHẦN THAN ĐỎ NAI - CỘC SÁU - TKV TRẠM CÂN Ô TÔ ĐIỆN TỬ 200 TẤN		SƠ ĐỒ NGUYÊN LÝ CUNG CẤP ĐIỆN GĐTK    Tỷ lệ    PTK TKBVTC    .../...    Điện	
<b>CV125-3ĐM - 01 - 02</b>			

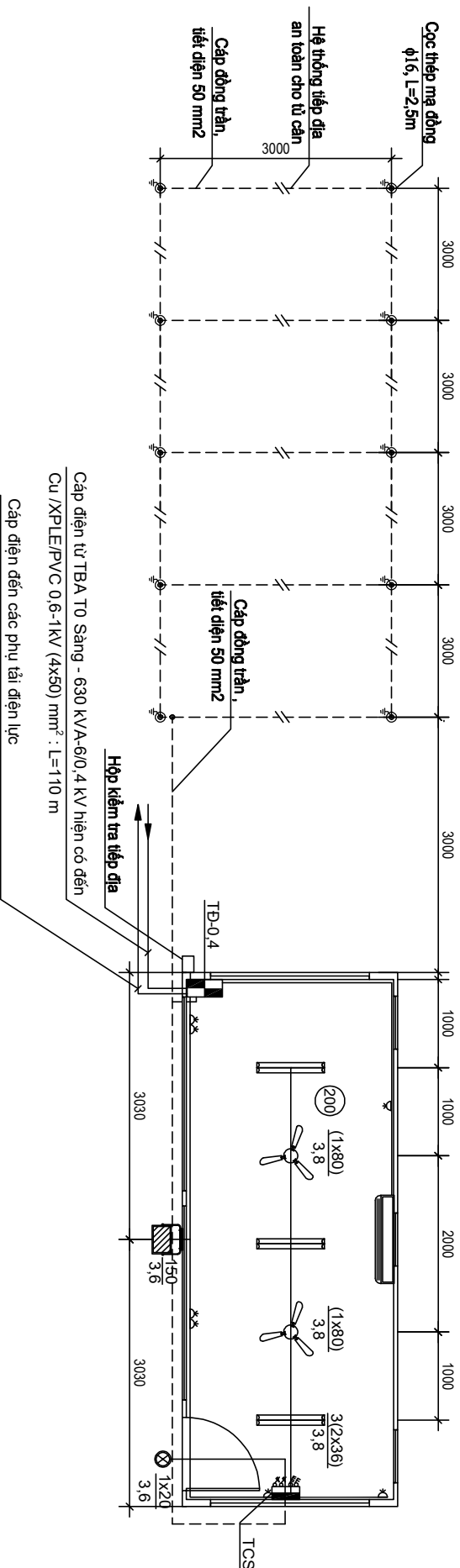

Cáp điện từ TBA T0 Sàng - 630 KVA-6/0,4 KV hiện có đến  
Cu /XPLE/PVC 0,6-1KV (4x50) mm<sup>2</sup> : L=110 m

Cáp điện đến các phụ tải điện lực

### KÝ HIỆU ĐIỆN TRÊN MẶT BẰNG

STT	Tên gọi	Ký hiệu quy - ước		Ghi chú
		Hình vẽ	Chữ số	
1	Tủ điện lực, tủ điện chiếu sáng		<b>TB-0,4; TCS</b>	
2	Thiết bị chống sét nguồn			
3	Đèn huỳnh quang đôi			
4	Đèn pha chiếu sáng với bóng LED			
5	Đèn sắt trần phòng bụi n-ớc			
6	Công tắc 1 chiều (2, 4 hạt công tắc đơn)			
7	Điều hòa nhiệt độ			
8	Quạt trần kèm chiết áp 80W-230V			
9	Ổ cắm đôi 3 chấu			
10	Quạt hút 40W-230V			
11	Cáp trục chính và dây điện chiếu sáng			
12	Dây nối đất an toàn			
13	Cọc tiếp địa			
14	Độ rơi tiêu chuẩn (Lux)		(200)	
15	Số t-ơng (đơn vị X Công suất(W)) Độ cao treo thiết bị (m)		2(2x36W) 3,4	

#### GHI CHÚ:

- Nguồn điện cấp cho trạm cần 6 t-ơ 200 tấn đ-ợc lấy từ TBA số T0 Sàng - 630 KVA-6/0,4 KV hiện có đến.
- Tất cả các ổ cắm lắp cách sàn 0,3m, công tắc đèn quạt, tủ điện âm t-ờng lắp cách sàn 1,5m.
- Cáp điện trục chính, trục rẽ nhánh và dây dẫn điện tới các thiết bị trong từng phòng đ-ợc luồn trong ống nhựa SP đi trên t-ờng và trên trần, đi theo kết cấu xây dựng đảm bảo an toàn và mỹ quan.
- Toàn bộ các tủ điện phải nối tới hệ thống tiếp địa an toàn cục bộ và nối vào hệ thống tiếp địa chung của TBA, điện trở nối đất của hệ thống tiếp địa an toàn chung phải  $\leq 4 \Omega$ . Nếu không đạt trị số trên cần đóng thêm cọc và dải thêm dây nối đất.



TRƯỜNG CÔNG NGHỆ THIÊN AN  
CÔNG TY CỔ PHẦN TƯ VẤN ĐẦU TƯ  
MỎ VÀ CÔNG NGHIỆP - VINACOMIN

DỰ ÁN ĐẦU TƯ TRẠM CÁN Ô TÔ ĐIỆN TỬ  $\geq 200$  TẤN -  
CÔNG TY CỔ PHẦN THIÊN AN - CỤC SÁU - TKV  
TRÀM CÁN Ô TÔ ĐIỆN TỬ 200 TẤN

MẶT BẰNG CUNG CẤP ĐIỆN &  
NỘI DẤT AN TOÀN  
NHÀ ĐIỀU HÀNH

Giám đốc	Lê Văn Duẩn	GDTK	Ty lệ	PTK
Phó GD	Đào Ngọc Hiệp	TKBVTG	.../...	Diện
CNDA	Ng. Phi Hùng			
Trg phòng	Phạm Tất Thế			
Kiểm tra	Phạm Tất Thế			
Chủ trì thiết kế	Phạm Văn Linh			
Thiết kế	Phạm Văn Linh			

CV125-3DM - 01 - 03

CÂN SỐ 200 TẤN					
CÂM BIẾN					
SS101	SS102				
DVP 14SS2					

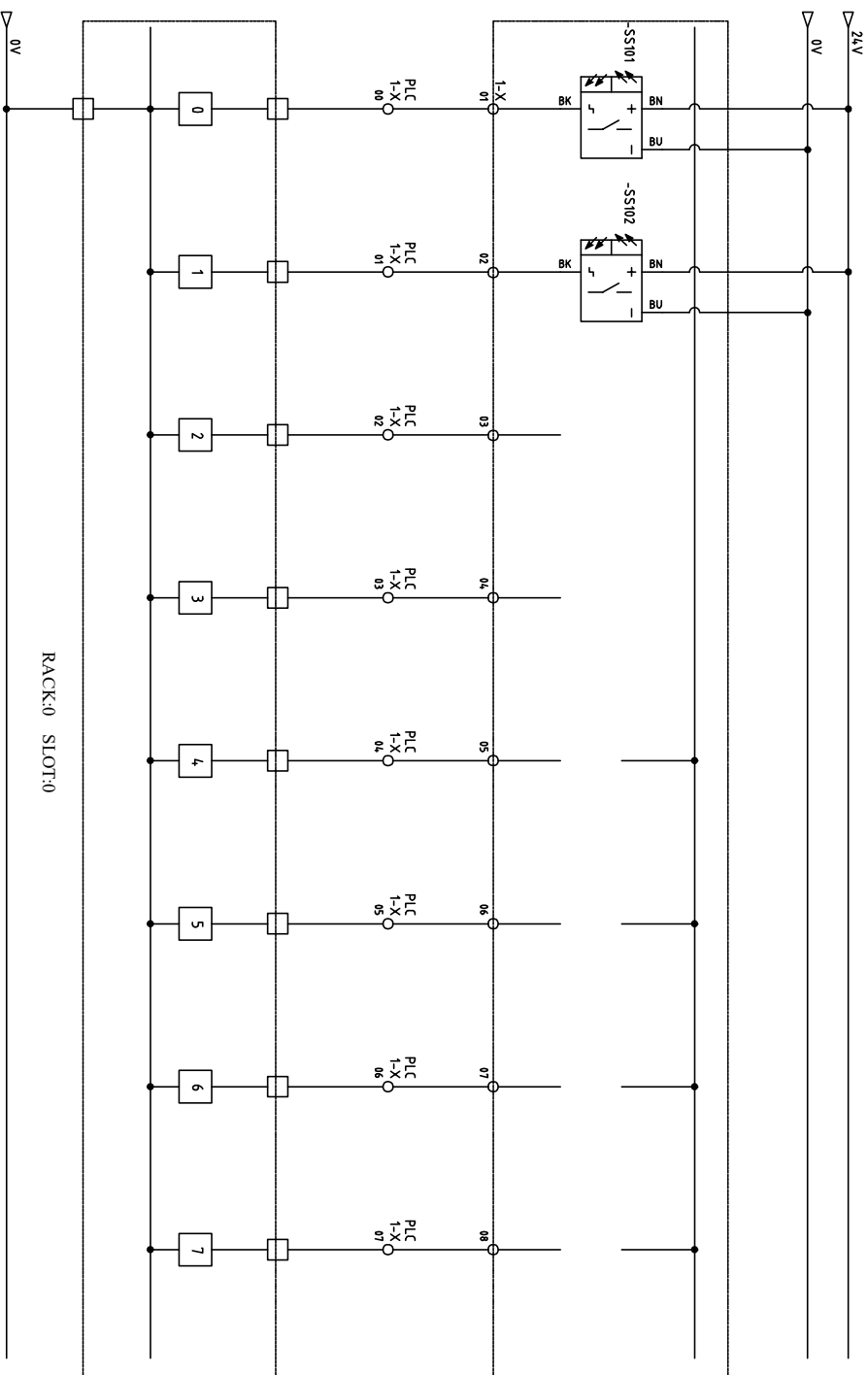

RACK:0 SLOT:0

- GHI CHÚ:**
- Hệ thống tủ điều khiển, máy tính, phần mềm ... được nhà cung cấp đồng bộ với hệ thống cân số. Hệ thống điều khiển của mỗi hãng cân là có thể khác nhau.
  - Do đó, các bản vẽ sơ đồ đấu nối điều khiển này chỉ dùng để tham khảo. Khi thi công, nhà thầu cung cấp thiết bị có trách nhiệm cung cấp bản vẽ đấu nối chi tiết phù hợp đi kèm với thiết bị.
  - Đối với hệ thống điều khiển, giám sát của trạm cân, yêu cầu phải được trang bị thiết bị chống sét phù hợp để đảm bảo an toàn cho hệ thống điều khiển, giám sát (tủ điều khiển, máy tính, cảm biến, loadcell ...) của trạm cân khỏi các sự cố về sét đánh.

		<b>TẬP ĐOÀN CÔNG NGHIỆP THỰC PHẨM VIỆT NAM</b> <b>CÔNG TY CỔ PHẦN TƯ VẤN ĐẦU TƯ</b> <b>MỎ VÀ CÔNG NGHIỆP - VINACOMIN</b>		<b>DỰ ÁN ĐẦU TƯ TRẠM CÂN Ô TÔ ĐIỆN TỬ &gt; 200 TẤN -</b> <b>CÔNG TY CỔ PHẦN THƯƠNG ĐO NA - CỤC SÁU - TKV</b>	
Giám đốc	Lê Văn Duẩn	<b>SƠ ĐỒ ĐẦU NỐI ĐIỀU KHIỂN</b> <b>TỜ SỐ 1</b>		GD/TK	Tỷ lệ
Phó GD	Đào Ngọc Hiệp			TKB/VT/C	...
CN/ĐA	Ng. Phi Hùng			PTK	Điện
T/g phòng	Phạm Tất Thế			<b>CV125-3DM - 01 - 04</b>	
Kiểm tra	Phạm Tất Thế				
Chủ trì thiết kế	Phạm Văn Linh				
Thiết kế	Phạm Văn Linh				

BARRIER 01		BARRIER 02		
MỎ	ĐÓNG	MỎ	ĐÓNG	
ĐIỆN, CỎI		ĐIỆN, CỎI		DVP14SS2

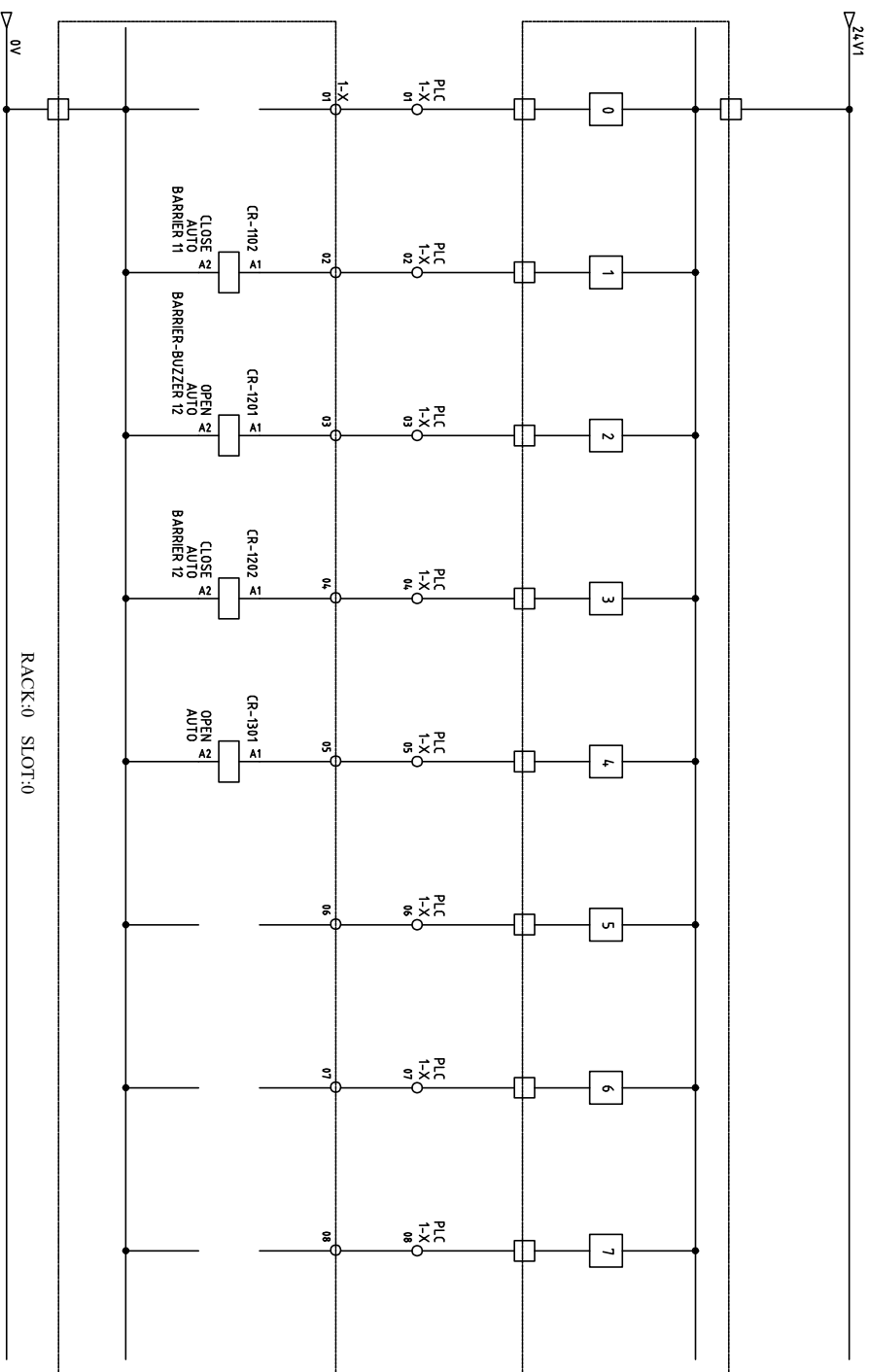

**GHI CHÚ:**

- Hệ thống tủ điều khiển, máy tính, phần mềm ... được nhà cung cấp đồng bộ với hệ thống cần ô tô. Hệ thống điều khiển của mỗi hãng cần là có thể khác nhau.
- Do đó, các bản vẽ sơ đồ đấu nối điều khiển này chỉ dùng để tham khảo. Khi thi công, nhà thầu cung cấp thiết bị có trách nhiệm cung cấp bản vẽ đấu nối chi tiết phù hợp đi kèm với thiết bị.
- Đối với hệ thống điều khiển, giám sát của trạm cần, yêu cầu phải được trang bị thiết bị chống sét phù hợp để đảm bảo an toàn cho hệ thống điều khiển, giám sát (tủ điều khiển, máy tính, cảm biến, loadcell ...) của trạm cần khởi các sự cố về sét đánh.



**TẬP ĐOÀN CÔNG NGHIỆP THAM KHẢO SÀI GÒN  
CÔNG TY CỔ PHẦN TƯ VẤN ĐẦU TƯ  
MỎ VÀ CÔNG NGHIỆP - VINACOMIN**

**DỰ ÁN ĐẦU TƯ TRẠM CẦN Ô TÔ ĐIỆN TỬ > 200 TẤN -  
CÔNG TY CỔ PHẦN THAM KHẢO NAJ - CỤC SẦU - TKV**  
TRẠM CẦN Ô TÔ ĐIỆN TỬ 200 TẤN

**SƠ ĐỒ ĐẦU NỐI ĐIỀU KHIỂN  
TỜ SỐ 2**

Giám đốc	Lê Văn Duẩn	GD/TK	Tỷ lệ	PTK
Phó GD	Đào Ngọc Hiệp	TKB/VT/C	.../...	Điện
CN/DA	Ng. Phi Hùng			
Tg phòng	Phạm Tất Thế			
Kiểm tra	Phạm Tất Thế			
Chủ trì thiết kế	Phạm Văn Linh			
Thiết kế	Phạm Văn Linh			

**CV125-3DM - 01 - 04**

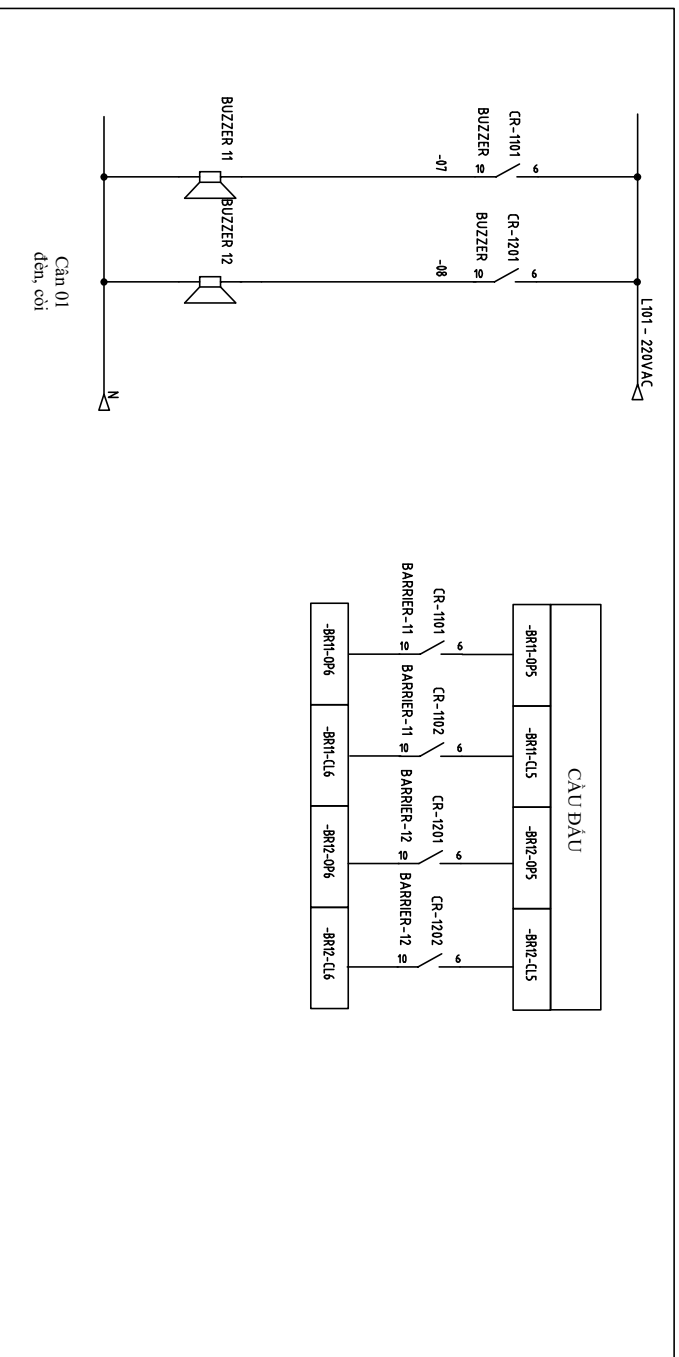

- GHI CHÚ:**
- Hệ thống tủ điều khiển, máy tính, phần mềm ... được nhà cung cấp đồng bộ với hệ thống cần ôtô. Hệ thống điều khiển của mỗi hãng cần là có thể khác nhau.
  - Do đó, các bản vẽ sơ đồ đấu nối điều khiển này chỉ dùng để tham khảo. Khi thi công, nhà thầu cung cấp thiết bị có trách nhiệm cung cấp bản vẽ đấu nối chi tiết phù hợp đi kèm với thiết bị.
  - Đối với hệ thống điều khiển, giám sát của trạm cần, yêu cầu phải được trang bị thiết bị chống sét phù hợp để đảm bảo an toàn cho hệ thống điều khiển, giám sát (tủ điều khiển, máy tính, cảm biến, loadcell ...) của trạm cần khởi các sự cố về sét đánh.

		<b>TẠM CÔNG NGHIỆP THAM KHẢO SẢN PHẨM CÔNG TY CỔ PHẦN TƯ VẤN ĐẦU TƯ MÔ VÀ CÔNG NGHIỆP - VINACOMIN</b>		<b>DỰ ÁN ĐẦU TƯ TRẠM CÁN Ô TÔ ĐIỆN TỬ ≥ 200 TẤN - CÔNG TY CỔ PHẦN THAM KHẢO NAI - CỤC SÁU - TKV</b>	
<b>CẦU ĐẦU</b>		<b>TRẠM CÁN Ô TÔ ĐIỆN TỬ 200 TẤN</b>		<b>SƠ ĐỒ ĐẦU NỘI ĐIỀU KHIỂN</b>	
<b>TỜ SỐ 3</b>		<b>TKBVTCTC</b>		<b>CV125-3DM - 01 - 04</b>	
Giám đốc	Lê Văn Duẩn	GD/TK	Tỷ lệ	PTK	
Phó GD	Đào Ngọc Hiệp	TKBVTCTC	.../...	Điện	
CN/DA	Ng. Phi Hùng				
T/g phòng	Phạm Tất Thế				
Kiểm tra	Phạm Tất Thế				
Chủ trì thiết kế	Phạm Văn Linh				
Thiết kế	Phạm Văn Linh				

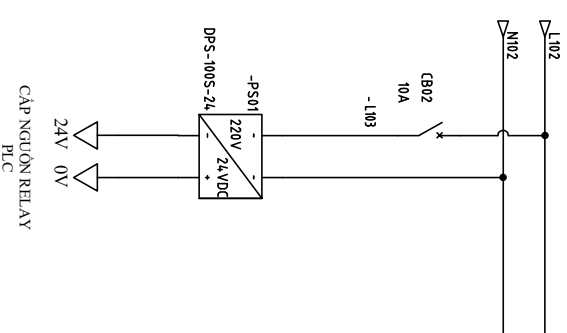
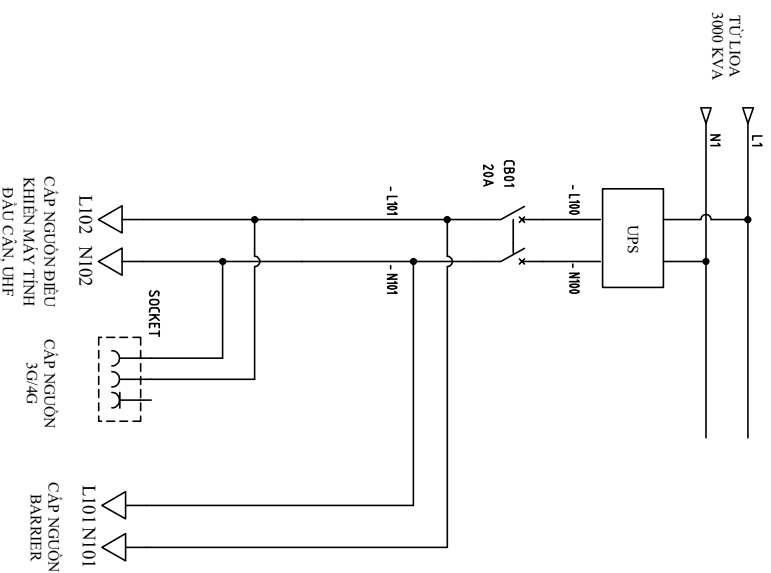

- GHI CHÚ:**
- Hệ thống tủ điều khiển, máy tính, phần mềm ... được nhà cung cấp đồng bộ với hệ thống cần đi. Hệ thống điều khiển của mỗi hãng cần là có thể khác nhau.
  - Do đó, các bản vẽ sơ đồ đấu nối điều khiển này chỉ dùng để tham khảo. Khi thi công, nhà thầu cung cấp thiết bị có trách nhiệm cung cấp bản vẽ đấu nối chi tiết phù hợp đi kèm với thiết bị.
  - Đối với hệ thống điều khiển, giám sát của trạm cần, yêu cầu phải được trang bị thiết bị chống sét phù hợp để đảm bảo an toàn cho hệ thống điều khiển, giám sát (tủ điều khiển, máy tính, cảm biến, loadcell ...) của trạm cần khởi các sự cố về sét đánh.

		<b>TẬP ĐOÀN CÔNG NGHIỆP THAN KÔNG SẢN VIỆT NAM</b> <b>CÔNG TY CỔ PHẦN THAN TỬ VÂN ĐẦU TƯ</b> <b>MỎ VÀ CÔNG NGHIỆP - VINACOMIN</b>		<b>DỰ ÁN ĐẦU TƯ TRẠM CÁN Ô TÔ ĐIỆN TỬ ≥ 200 TẤN -</b> <b>CÔNG TY CỔ PHẦN THAN ĐỎ NAI - CỤC SÁU - TKV</b>	
Giám đốc	Lê Văn Duẩn	<b>SƠ ĐỒ ĐẦU NỐI ĐIỀU KHIỂN</b> <b>TỜ SỐ 4</b>		<b>TRẠM CÁN Ô TÔ ĐIỆN TỬ 200 TẤN</b>	
Phó GD	Đào Ngọc Hiệp				
CNDA	Ng. Phi Hùng				
Tg phòng	Phạm Tất Thế				
Kiểm tra	Phạm Tất Thế				
Chủ trì thiết kế	Phạm Văn Linh	GDTK	Tỷ lệ	PTK	<b>CV125-3DM - 01 - 04</b>
Thiết kế	Phạm Văn Linh	TKBVTG	.../...	Điện	

**BOXCO BC-AGP**

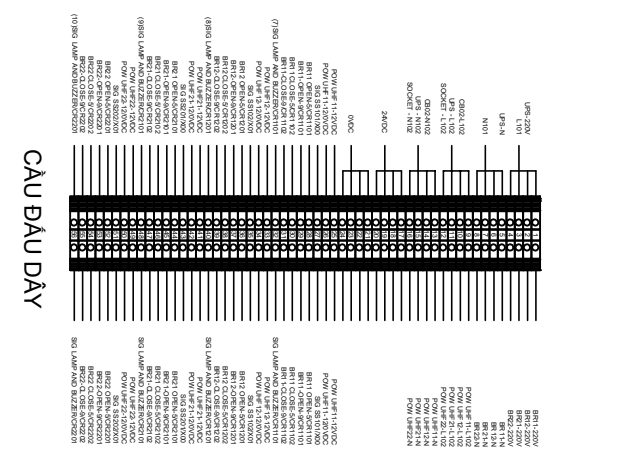
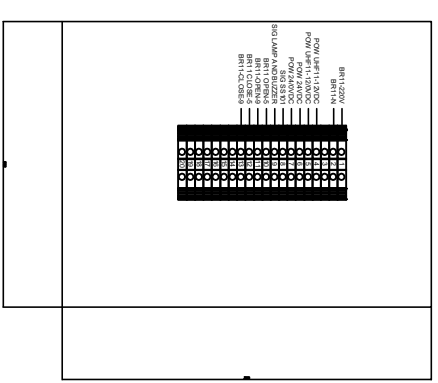
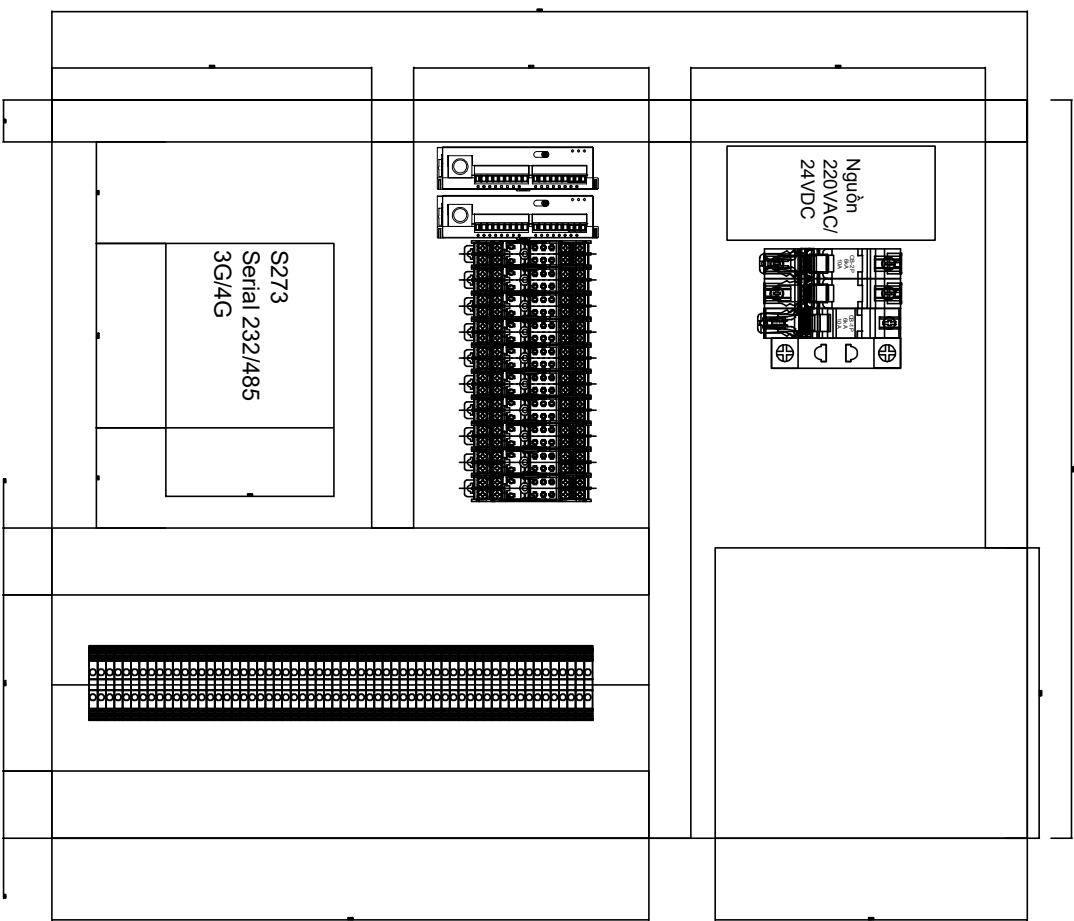

**GHI CHÚ:**

- Hệ thống tủ điều khiển, máy tính, phần mềm ... được nhà cung cấp đồng bộ với hệ thống cần đi.
- Do đó, các bản vẽ sơ đồ đấu nối điều khiển này chỉ dùng để tham khảo. Khi thi công, nhà thầu cung cấp thiết bị có trách nhiệm cung cấp bản vẽ đấu nối chi tiết phù hợp đi kèm với thiết bị.
- Đối với hệ thống điều khiển, giám sát của trạm cần, yêu cầu phải được trang bị thiết bị chống sét phù hợp để đảm bảo an toàn cho hệ thống điều khiển, giám sát (tủ điều khiển, máy tính, cảm biến, loadcell ...) của trạm cần khởi các sự cố về sét đánh.

		<b>TẬP ĐOÀN CÔNG NGHIỆP THỰC PHẨM VIỆT NAM CÔNG TY CỔ PHẦN TƯ VẤN ĐẦU TƯ MỎ VÀ CÔNG NGHIỆP - VINACOMIN</b>		<b>DỰ ÁN ĐẦU TƯ TRẠM CÁN Ô TÔ ĐIỆN TỬ &gt; 200 TẤN - CÔNG TY CỔ PHẦN THAN ĐỎ NAI - CỤC SÁU - TKV</b>	
Giám đốc	Lê Văn Duẩn	<b>SƠ ĐỒ ĐẦU NỐI ĐIỀU KHIỂN TỜ SỐ 5</b>		<b>TRẠM CÁN Ô TÔ ĐIỆN TỬ 200 TẤN</b>	
Phó GD	Đào Ngọc Hiệp				
CNDA	Ng. Phi Hùng				
Tg phòng	Phạm Tất Thế				
Kiểm tra	Phạm Tất Thế	GDTK	Ty lệ	PTK	<b>CV125-3DM - 01 - 04</b>
Chủ trì thiết kế	Phạm Văn Linh	TKBVTG	.../...	Điện	
Thiết kế	Phạm Văn Linh				

MÁY TÍNH TRẠM CÁN  
IP: 192.168.1.251

WAN	LAN 01	LAN 02	LAN 03	LAN 04	IP: 192.168.1.250
CAT6 UTP					MODEL: S273
CONSOLE	LAN 01	LAN 02	IP: 192.168.1.254		
P01	P02	P03	P04	P05	P06
					P07
					P08

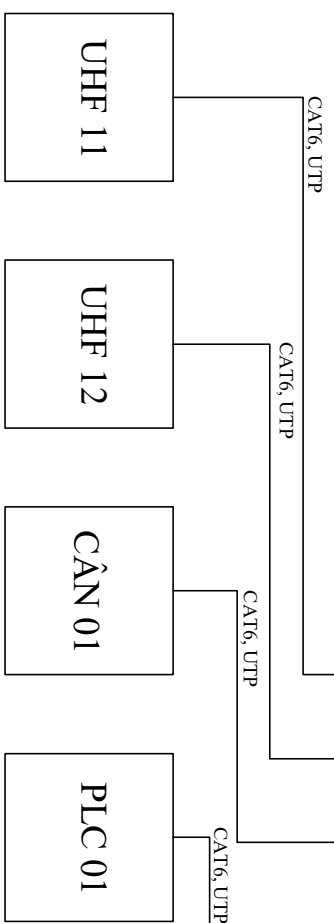

**GHI CHÚ:**

- Hệ thống tủ điều khiển, máy tính, phần mềm ... được nhà cung cấp đồng bộ với hệ thống cần ô tô. Hệ thống điều khiển của mỗi hãng cần là có thể khác nhau.
- Do đó, các bản vẽ sơ đồ đấu nối điều khiển này chỉ dùng để tham khảo. Khi thi công, nhà thầu cung cấp thiết bị có trách nhiệm cung cấp bản vẽ đấu nối chi tiết phù hợp đi kèm với thiết bị.
- Đối với hệ thống điều khiển, giám sát của trạm cần, yêu cầu phải được trang bị thiết bị chống sét phù hợp để đảm bảo an toàn cho hệ thống điều khiển, giám sát (tủ điều khiển, máy tính, cảm biến, loadcell ...) của trạm cần khởi các sự cố về sét đánh.

		TẬP ĐOÀN CÔNG NGHIỆP THỰC PHẨM VIỆT NAM CÔNG TY CỔ PHẦN TƯ VẤN ĐẦU TƯ MỎ VÀ CÔNG NGHIỆP - VINACOMIN	
Giám đốc	Lê Văn Duẩn		
Phó GD	Đào Ngọc Hiệp		
CNDA	Ng. Phi Hùng		
Trg phòng	Phạm Tất Thế		
Kiểm tra	Phạm Tất Thế		
Chủ trì thiết kế	Phạm Văn Linh		
Thiết kế	Phạm Văn Linh		
		GDTK	Tỷ lệ
		TKBVTG	.../...
		PTK	Điện
		<b>CV125-3DM - 01 - 04</b>	

**DỰ ÁN ĐẦU TƯ TRẠM CÁN Ô TÔ ĐIỆN TỬ ≥ 200 TẤN -**  
**CÔNG TY CỔ PHẦN THỰC PHẨM VIỆT NAM - CỤC SÁU - TKV**  
 TRẠM CÁN Ô TÔ ĐIỆN TỬ 200 TẤN  
**SƠ ĐỒ ĐẦU NỐI ĐIỀU KHIỂN**  
**TỜ SỐ 6**

STT	TÊN CÔNG TRÌNH	SỐ HIỆU	GHI CHÚ
1	Trạm cần 200T	①	
2	Nhà điều khiển trạm cần	②	
3	Nhà vệ sinh di động	③	
4	Tec n-óc sạch	④	
5	D-ông dẫn ra vào trạm cần 200T	⑤	
6	Sàn bê tông khu nhà điều khiển	⑥	
7	Rãnh thoát n-ớc	⑦	
8	Hố thu n-ớc	⑧	

Kim thu sét tiên đạo sấm lắp trên cột BTLT 14C  
(chọn 2,0 m); Chiều dài kim thu sét 0,5 m;  
Tổng chiều cao so với cốt +0,00 là 12,5 m

**PHƯƠNG PHÁP TÍNH TOÁN BÀN KINH BẢO VỆ CỦA KIM THU SÉT PHÁT TIA TIÊN ĐẠO:**

Rp là bán kính bảo vệ tính theo công thức:

$$R_p = h(2r - h) + AL(2r + AL)$$

- r - bán kính sét đánh theo lý thuyết quả cầu lăn (m), r = 20 m là số chọn theo cấp bảo vệ quả cầu lăn (m).
- Rp - Bán kính bảo vệ (m).
- h - Độ cao của đầu kim thu sét so với mặt phẳng nằm ngang của công trình cần bảo vệ (m).
- AL - Độ dài tia tiên đạo đo kim thu sét phát ra (m)  
AL = ATxAV
- AT - Thời gian phát tia tiên đạo sấm (ms).
- AV - Vận tốc lan truyền của tia tiên đạo sấm trong không khí (m/ms).

Bảng tính sẵn bán kính bảo vệ Rp của kim thu ở các cấp độ bảo vệ (chọn cấp bảo vệ I: r = 20m):

Chều cao đỉnh kim so với mặt phẳng ngang của nhà cần bảo vệ (m)	2	3	6	8	10	15	25	30	45	60	Max
Bán kính bảo vệ cấp I (r=20m) (m)	31	47	79	97	113	150	200	230	300	360	420
Bán kính bảo vệ cấp II (r=30m) (m)	35	52	87	107	125	165	215	245	315	375	435
Bán kính bảo vệ cấp III (r=45m) (m)	39	58	97	119	139	180	230	260	330	390	450
Bán kính bảo vệ cấp IV (r=60m) (m)	43	64	107	131	151	195	245	275	345	405	465

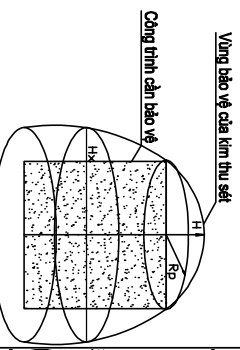

**BẢNG KÝ HIỆU QUY ƯỚC**

STT	TÊN GỌI	KÝ HIỆU	GHI CHÚ
1	Cấp điện 0,4 kV đi ngầm	—	
2	Vùng bảo vệ của hệ thống chống sét	⊘	
3	Vị trí lắp kim thu sét phòng tia sét sấm	⚡	
4	Bán kính bảo vệ của kim thu sét	→ Rp	

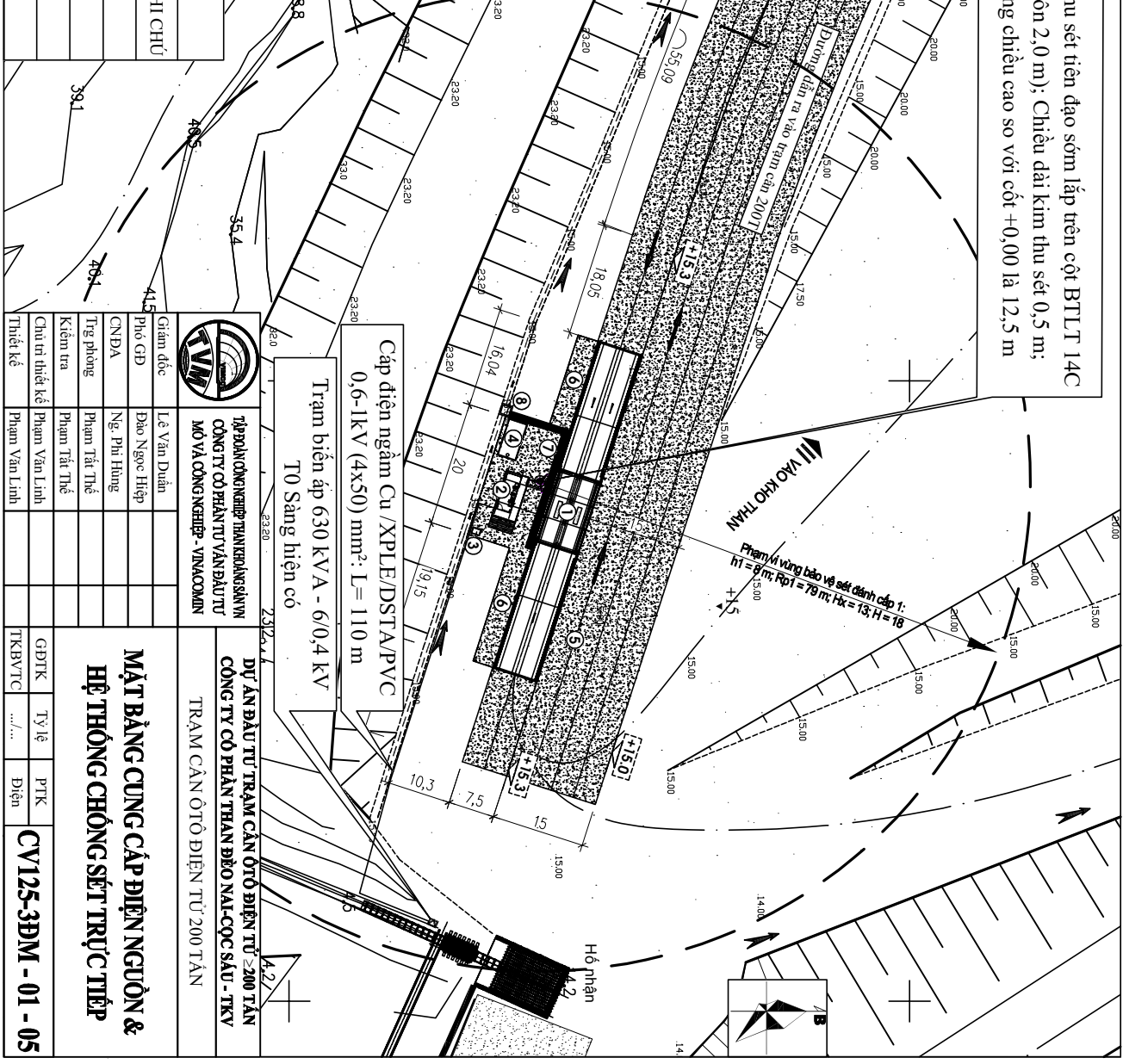

Cấp điện ngầm Cu /XP/LE/DSTA/PVC  
0,6-1kV (4x50) mm²; L = 110 m

Trạm biến áp 630 kVA - 6/0,4 kV  
T0 Sàng hiện có



TRẠM CẦN Ô TÔ ĐIỆN TỬ 200 TÀN

DỰ ÁN ĐẦU TƯ TRẠM CẦN Ô TÔ ĐIỆN TỬ >200 TÀN  
CÔNG TY CỔ PHẦN THAN ĐÀO NAI-CỘC SẤU - TKV

MẶT BẰNG CUNG CẤP ĐIỆN NGUỒN &  
HỆ THỐNG CHỐNG SÉT TRỰC TIẾP

Giám đốc	Lê Văn Tuấn	GD/TK	Tỷ lệ	PTK	CV125-3DM - 01 - 05
Phó GD	Đào Ngọc Hiệp	TK/BVTC	.....	Diện	
CN/DA	Ng. Phi Hùng				
Trg phòng	Phạm Tấn Thế				
Kiểm tra	Phạm Tấn Thế				
Chịu tr thiết kế	Phạm Văn Linh				
Thiết kế	Phạm Văn Linh				

Kim thu sét trên đảo sòm lắp trên cột BTLT 14C  
(chôn 2,0 m); Chiều dài kim thu sét 0,5 m;  
Tổng chiều cao so với cốt +0,00 là 12,5 m

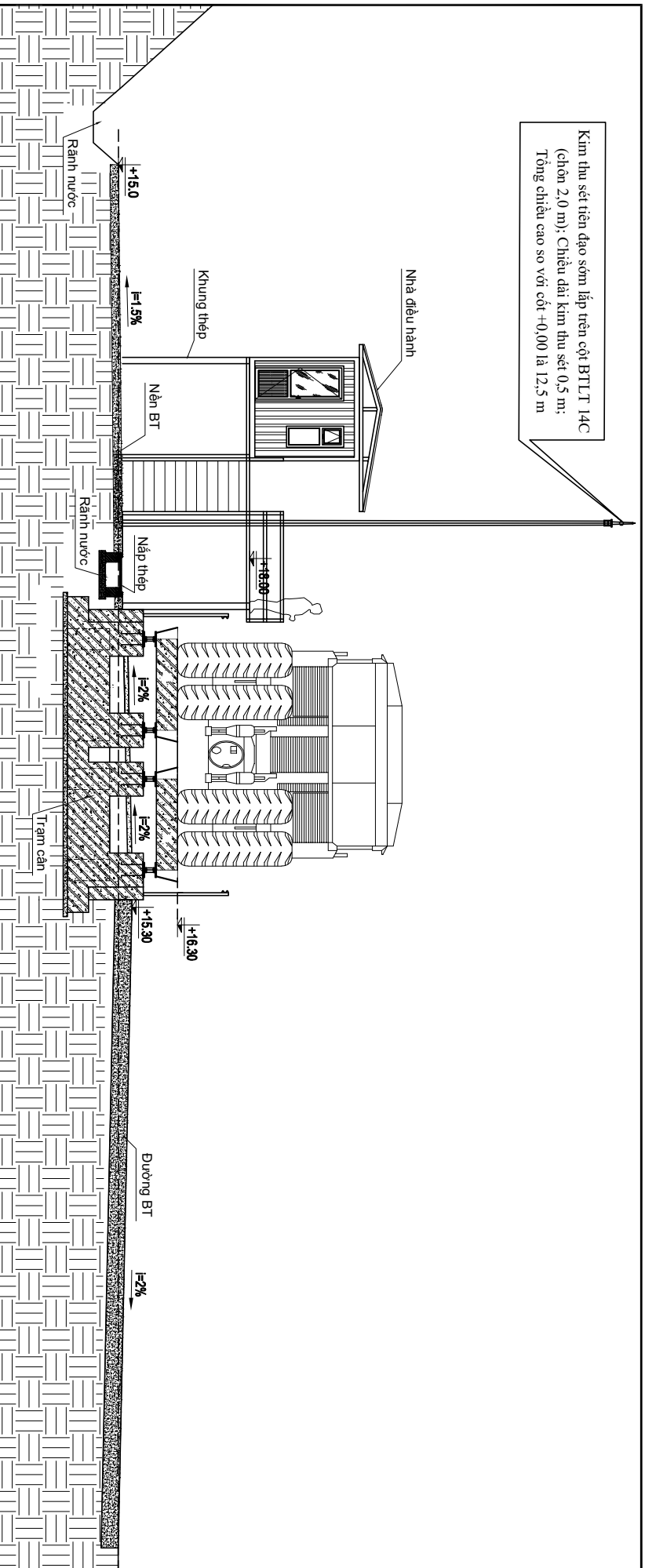

### MẶT CẮT ĐẠI DIỆN QUA TRẠM CÂN

THUY T MINH H TH NG CH NG SÉT BUỒ V C NG TRÌNH

Để đáp ứng đ-ợc yêu cầu về an toàn điện đảm bảo công trình an toàn khỏi sét đánh. Trong dự án trang bị các hệ thống bảo vệ nh- sau:

#### \* Hệ thống chống sét

- Trang bị hệ thống chống sét với kim thu sét phát tia tiên dao sòm lắp trên cột BTLT 14C để bảo vệ cho cả Nhà điều hành và bàn cân, độ cao đỉnh kim bảo vệ là 12,5 m, phạm vi bảo vệ của kim thu sét có bán kính là 79 m.
- Ngoài ra, Trạm biến áp còn đ-ợc trang bị hệ thống chống sét đánh thẳng và chống sét cảm ứng bằng kim thu sét, 1- 0ít thu sét đặt trên mái nhà, đảm bảo phạm vi bảo vệ cho công trình.

Phạm vi bảo vệ của hệ thống chống sét đánh thẳng đảm bảo phủ toàn bộ công trình.

#### \* Hệ thống nối đất

- Hệ thống nối đất an toàn điện: Tất cả vỏ các thiết bị không mang điện đều đ-ợc nối đất an toàn và đ-ợc liên kết với hệ thống nối đất an toàn của trạm, điện trở nối đất  $\leq 4 \Omega$ .
- Hệ thống nối đất chống sét:

+ Hệ thống nối đất chống sét đánh thẳng của trạm cân sử dụng dây nối đất bằng cáp đồng trần tiết diện 50 mm<sup>2</sup> và cọc nối đất làm bằng thép mạ đồng D=16, dài 2,5 m. Điện trở nối đất theo quy định là  $\leq 10 \Omega$ . Tuy nhiên, dự án này yêu cầu điện trở nối đất phải  $\leq 4 \Omega$  để tăng độ đảm bảo an toàn.

Toàn bộ cọc nối đất, dây dẫn sét và kim thu sét đều đ-ợc m kê. Cọc nối đất đ-ợc chôn sâu trong đất, đầu cọc cách mặt đất 800 mm. Khi thi công xong, cần đo điện trở nối đất của hệ thống, nếu trị số điện trở không đảm bảo theo quy định cần có biện pháp làm giảm điện trở hoặc bổ sung thêm cọc và rải thêm dây nối đất.

Trong quá trình vận hành cũng cần kiểm tra định kỳ nếu trị số điện trở không đảm bảo theo quy định cần có biện pháp làm giảm điện trở hoặc bổ sung thêm cọc và rải thêm dây nối đất.

		<b>TẬP ĐOÀN CÔNG NGHIỆP THANH KHANG SẢN PHẨM CÔNG TY CỔ PHẦN TƯ VẤN ĐẦU TƯ MỎ VÀ CÔNG NGHIỆP - VINA COMIN</b>		<b>DỰ ÁN ĐẦU TƯ TRẠM CÂN ÔTÔ ĐIỆN TỬ &gt;200 TẤN CÔNG TY CỔ PHẦN THANH ĐÈO NAI-CỘC SÀU - TKV</b>		
Giám đốc	Lê Văn Dẫn	<b>CỘT THU SÉT</b>		GDTK	Tỷ lệ	PTK
Phó GD	Đào Ngọc Hiệp			TKBVT/C	.../...	Điện
CNDA	Ng. Phi Hùng			<b>CV125-3DM - 01 - 06</b>		
Trg phòng	Phạm Tất Thế					
Kiểm tra	Phạm Tất Thế					
Chịu trách nhiệm thiết kế	Phạm Văn Linh					
Thiết kế	Phạm Văn Linh					

MẶT ĐỨNG PHÍA SAU NHÀ CONTAINER

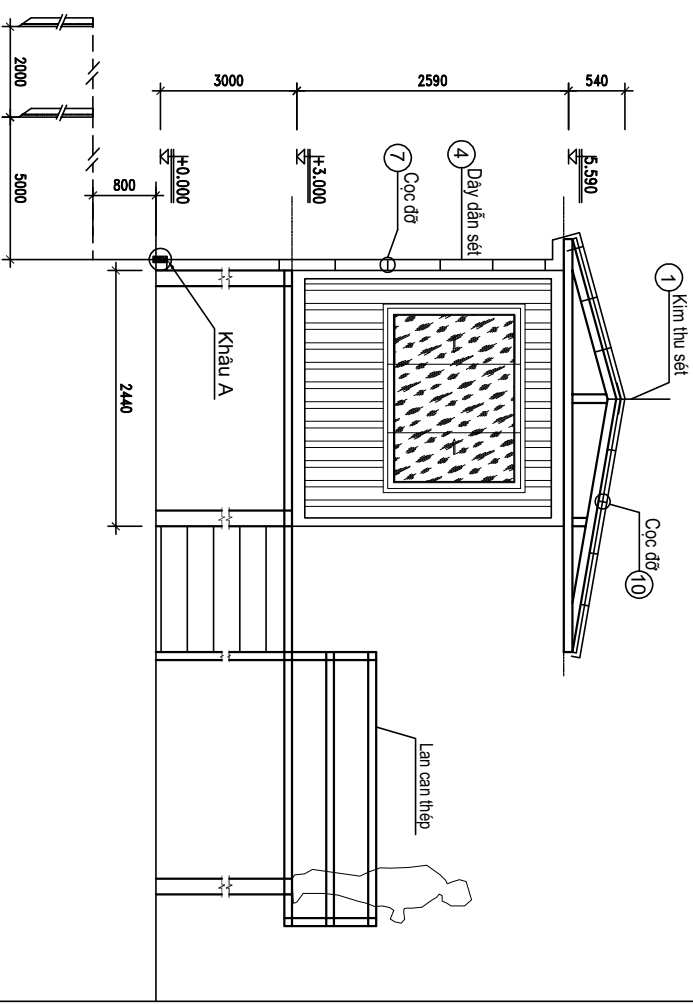
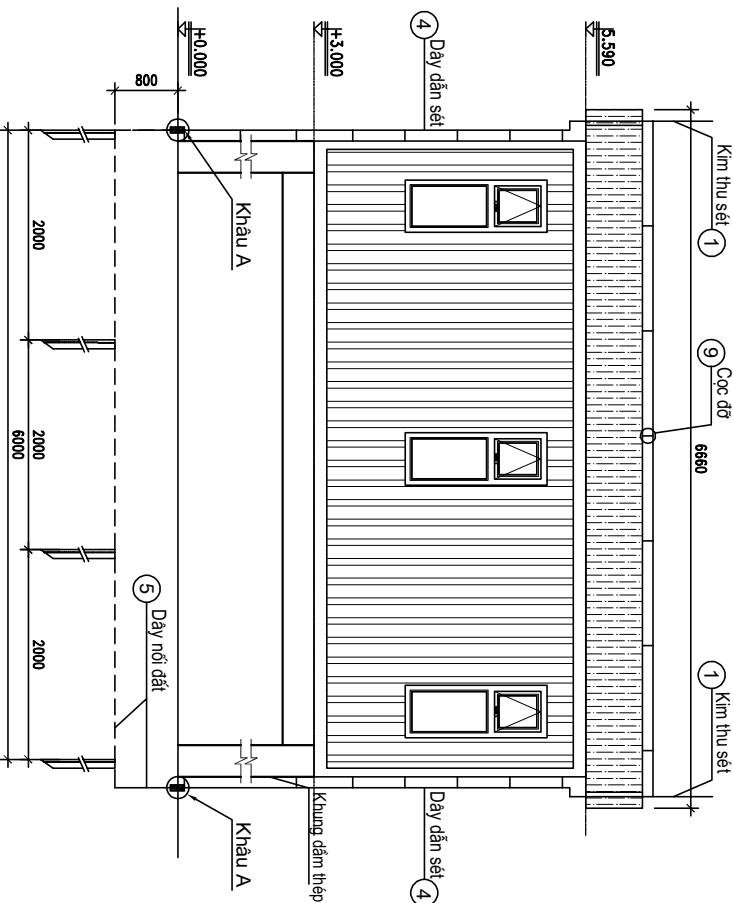

GHI CHÚ

- 1- Liên kết kim thu sét, dây thu sét, dây dẫn sét với mái nhà, với trụ, trần nhà xem ở các bản vẽ chi tiết.
- 2- Điện trở nối đất phải đảm bảo nhỏ hơn hoặc bằng 4Ω. Nếu không đạt trị số trên phải nối thêm dây và đóng thêm cọc nối đất.
- 3- Khi thi công cần phải tuân theo quy định cụ thể ở các bản vẽ chi tiết. Đảm bảo mỹ quan và chống dột cho công trình.
- 4- Tất cả các thiết bị, vật liệu trong hạng mục này đều có thể đ-ợc thay thế bằng các thiết bị, vật liệu điện có đặc tính kỹ thuật t-ơng đ-ơng.
- 5- Khi xem bản vẽ này cần kết hợp với các bản vẽ phần điện và xây dựng của đề án này.

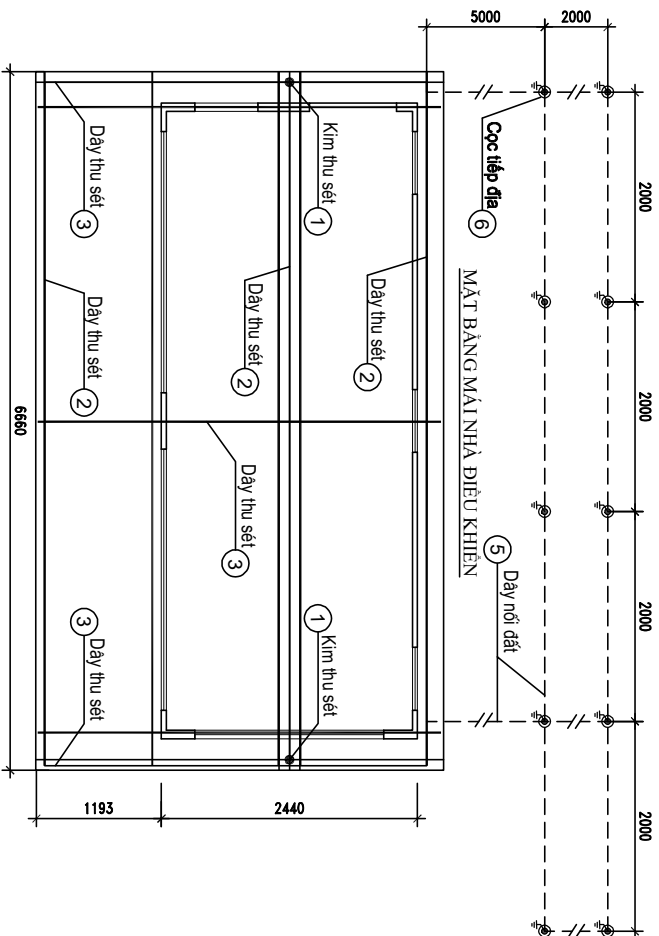

TẬP ĐOÀN CÔNG NGHIỆP THUAN KHUANG SẢN PHẨM CÔNG TY CỔ PHẦN TƯ VẤN ĐẦU TƯ MỎ VÀ CÔNG NGHIỆP - VINACOMIN

DỰ ÁN ĐẦU TƯ TRẠM CÁN Ô TÔ ĐIỆN TỬ > 200 TẤN - CÔNG TY CỔ PHẦN THAN ĐỎ NAI - CỤC SÁU - TKV TRẠM CÁN Ô TÔ ĐIỆN TỬ 200 TẤN

HỆ THỐNG CHỐNG SÉT

CẨM ỨNG CHO NHÀ ĐIỀU HÀNH

Giám đốc	Lê Văn Duẩn	GD/TK	Ty lệ	PTK
Phó GD	Đào Ngọc Hiệp	TKB/VT/C	.../...	Điện
CN/DA	Ng. Phi Hùng	<b>CV125-3ĐM - 01 - 07</b>		
Trg phòng	Phạm Tất Thế			
Kiểm tra	Phạm Tất Thế			
Chủ trì thiết kế	Phạm Văn Linh			
Thiết kế	Phạm Văn Linh			

**BẢNG THÔNG KẾ VÀ TỔNG HỢP THÉP CHO HỆ THỐNG CHỐNG SÉT**

Số thép	Quy cách	Loại thép	C. dài thanh	Số thanh	Tổng C. dài	Tổng hợp thép (Kg)		
						Loại thép	C. dài (m)	K. l. gộp
1	_____	D=16	1 700	02	3 400	D=16	28,4	44,8
2	_____	D=10	6 500	03	19 500	D=10	34,8	21,47
3	_____	D=10	4 500	03	13 500	D=8	11,0	4,35
4	_____	50 mm2	6 000	02	12 000	400x2	0,4	2,51
5	_____	50 mm2	18 000	01	11 500	M14x40	0,16	0,40
6	Thép tròn mạ đồng	D=16	2 500	10	25 000			
7	40 [ 200 ] 100	D=8	340	08	2 720			
8	70 [ 200 ]	D=8	270	06	1 620			
9	160 [ 100 ]	D=8	340	05	1 700			
10	80 [ 60 ] 90	D=8	200	20	4 000			
11	100 [ 200 ]	D=10	300	02	6 00			
12	_____	D=8	120	08	960			
13	_____	400x2	200	02	4 00			
14	_____	60x3	120	02	240			
15	Bu lông+đai ốc+vòng đệm	M14x40	40	04	160			

**KHẪU AIKEP KZ-2)**

Tỷ lệ: 1/5

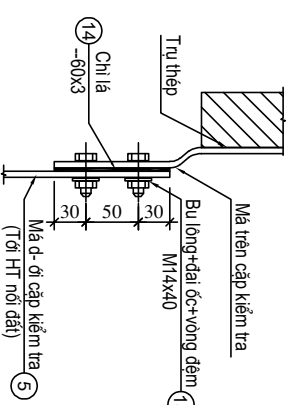

**GHI CHÚ**

- 1- Tất cả các thiết bị, vật liệu trong hạng mục này đều có thể đ-ợc thay thế bằng các thiết bị, vật liệu điện có đặc tính kỹ thuật t-ơng đ-ơng.
- 2- Khi xem bản vẽ này cần kết hợp với các bản vẽ phần điện và xây dựng cửa để án này.

	<b>TRẠI AN ĐẦU TỰ TRÁM CÁN Ô TÔ ĐIỆN TỬ</b> CÔNG TY CỔ PHẦN THAN ĐỎ NAI - CỤC SÁU - TKV MỎ VÀ CÔNG NGHIỆP - VINACOMIN
--	---

<b>TRẠI AN ĐẦU TỰ TRÁM CÁN Ô TÔ ĐIỆN TỬ</b> CÔNG TY CỔ PHẦN THAN ĐỎ NAI - CỤC SÁU - TKV	<b>TRÁM CÁN Ô TÔ ĐIỆN TỬ 200 TẤN</b>
--	--------------------------------------

Giám đốc	Lê Văn Duẩn		
Phó GD	Đào Ngọc Hiệp		
CNDA	Ng. Phi Hùng		
Trg phòng	Phạm Tất Thế		
Kiểm tra	Phạm Tất Thế		
Chủ trì thiết kế	Phạm Văn Linh		
Thiết kế	Phạm Văn Linh		
		GDTK	Tỷ lệ
		TKBVTG	.../...
			PTK
			<b>CV125-3DM - 01 - 08</b>

**LIỆT KÊ KHỐI LƯỢNG VẬT LIỆU  
HỆ THỐNG CHỐNG SÉT CẦM ƯNG**

TẬP ĐOÀN CÔNG NGHIỆP THAN - KHOÁNG SẢN VIỆT NAM  
CÔNG TY CỔ PHẦN TƯ VẤN ĐẦU TƯ MỎ VÀ CÔNG NGHIỆP - VINACOMIN

DỰ ÁN ĐẦU TƯ TRÀM CẠN Ô TÔ ĐIỆN TỬ  $\geq 200$  TẤN - CÔNG TY CỔ  
PHẦN THAN Đèo NAI - CỐC SÁU - TKV  
(CV125)

## BÁO CÁO KINH TẾ KỸ THUẬT

BẢN VẼ THIẾT KẾ THI CÔNG  
PHẦN: XÂY DỰNG



**TẬP ĐOÀN CÔNG NGHIỆP THAN - KÉOÀNG SẢN VIỆT NAM**  
**CÔNG TY CP TƯ VẤN ĐẦU TƯ**  
**MỎ VÀ CÔNG NGHIỆP - VINACOMIN**

GDTK: BCKTKT

**DỰ ÁN ĐẦU TƯ TRẠM CÁN Ô TÔ ĐIỆN TỬ ≥ 200 TẤN -**  
**CÔNG TY CỔ PHẦN THAN Đèo NAI - CỐC SÁU - TKV**

**TRẠM CÁN Ô TÔ ĐIỆN TỬ 200 TẤN**

CNDA	Nguyễn Phi Hùng
TP Xây dựng	Là Mạnh Hải
Kiểm tra	Vũ Đình Hùng
Chủ trì TK	Vũ Đình Hùng
Thiết kế	Vũ Thành Diệp

**HÀ NỘI, NGÀY ... THÁNG ... NĂM 2025**  
**P. GIÁM ĐỐC PHỤ TRÁCH**

Đào Ngọc Hiệp

<b>MẶT BẰNG</b>	
TH. L&	1/100
LÀM XUẤT BẢN	Lần 1
LÀM CHỈNH SỬA	
<b>SỐ HIỆU BẢN VẼ</b>	
<b>CV125-3KC-01-01</b>	

**MẶT BẰNG TRẠM CÁN**

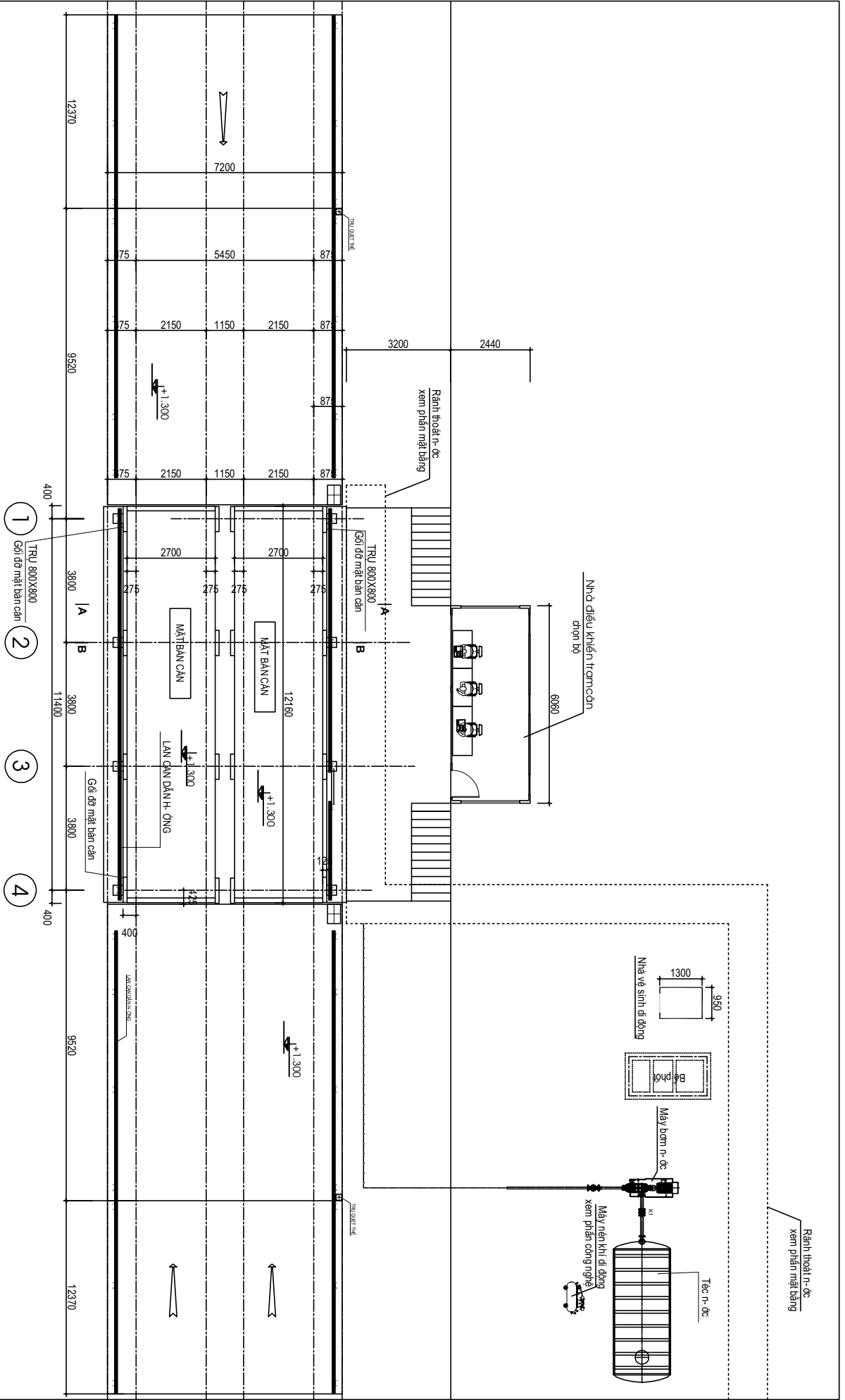

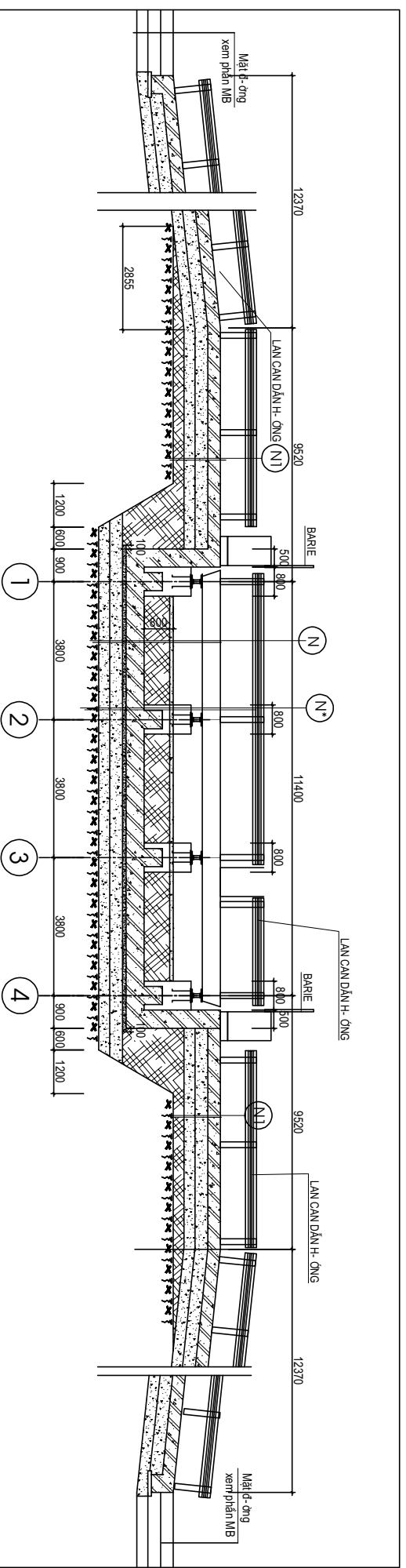

**MẶT CẮT A-A**

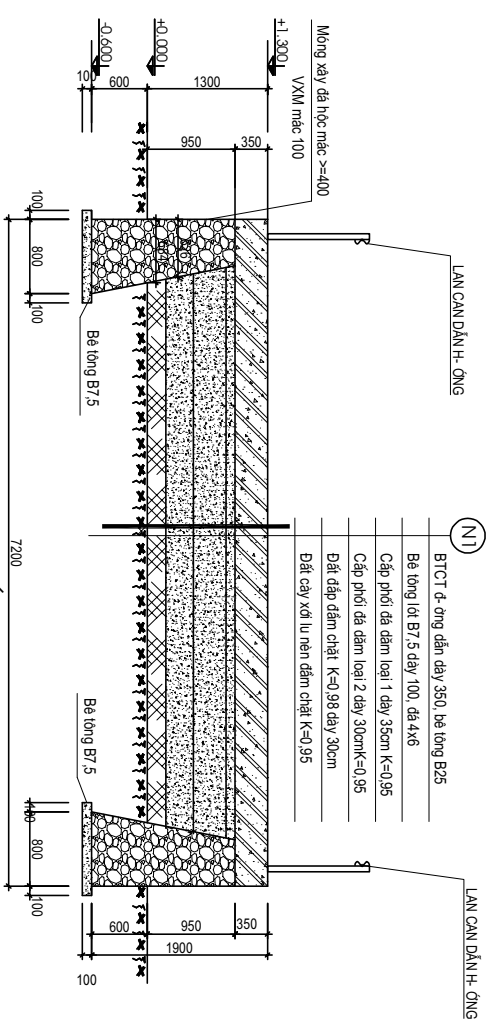

**MẶT CẮT D-D**

- (N1)**
- BTCT đ-ong dẫn dày 350, bê tông B25
  - Bê tông lót B7.5 dày 100, đá 4x6
  - Cấp phối đá dăm loại 1 dày 35cm K=0.95
  - Đất đắp đầm chặt K=0.98 dày 30cm
  - Đất cây xới lu nền đầm chặt K=0.95

- (N)**
- Mặt bìa cân bằng
  - Bê tông nền B15, dày 100, đá 1x2 dốc 2% về phía rãnh
  - Dám, để móng BTCT, bê tông B25, đá 1x2
  - Bê tông B7.5, dày 100, đá 4x6
  - Cấp phối đá dăm loại 1 dày 35cm đầm chặt K=0.95
  - Cấp phối đá dăm loại 2 dày 35cm đầm chặt K=0.95
  - Nền đất cây xới lu nền đầm chặt K=0.95

- (N\*)**
- Mặt bìa cân bằng
  - Bê tông nền B15, dày 100, đá 1x2 dốc 2% về phía rãnh
  - Đất cấp III đầm chặt K=0.9
  - Bản để móng dày 500, bê tông BTCT B25, đá 1x2
  - Bê tông B7.5, dày 100, đá 4x6
  - Cấp phối đá dăm loại 1 dày 35cm đầm chặt K=0.95
  - Cấp phối đá dăm loại 2 dày 30cm đầm chặt K=0.95
  - Nền đất cây xới lu nền đầm chặt K=0.95



**TẬP ĐOÀN CÔNG NGHIỆP THAN - KÉO VÀNG SẢN PHẨM VIỆT NAM**  
**CÔNG TY CP TƯ VẤN ĐẦU TƯ**  
**MỎ VÀ CÔNG NGHIỆP - VINACOMIN**

**DỰ ÁN ĐẦU TƯ TRẠM CÁN Ô TÔ ĐIỆN TỬ >= 200 TẤN -**  
**CÔNG TY CỔ PHẦN THAN ĐÈO NAI - COC SẤU - TKV**

CNDA	Nguyễn Phi Hùng
TP.Xây dựng	Là Mạnh Hải
Kiểm tra	Vũ Đình Hùng
Chủ trì TK	Vũ Đình Hùng
Thiết kế	Vũ Thành Diệp

**HÀ NỘI, NGÀY ... THÁNG ... NĂM 2025**  
**P. GIÁM ĐỐC PHỤ TRÁCH**  
**Đào Ngọc Hiệp**

<b>MẶT CẮT A-A, D-D</b>	
TH.Đ	1/100
LÀM XUẤT BẢN	Lần 1
LÀM CHỮA SỬA	
SỐ HIỆU BẢN VẼ	
<b>CV125-3KC-01-02</b>	

GDTK: BCKTKT

**TRẠM CÁN Ô TÔ ĐIỆN TỬ 200 TẤN**

Thiết kế

Vũ Thành Diệp

Đào Ngọc Hiệp

LÀM XUẤT BẢN

Lần 1

**CV125-3KC-01-02**

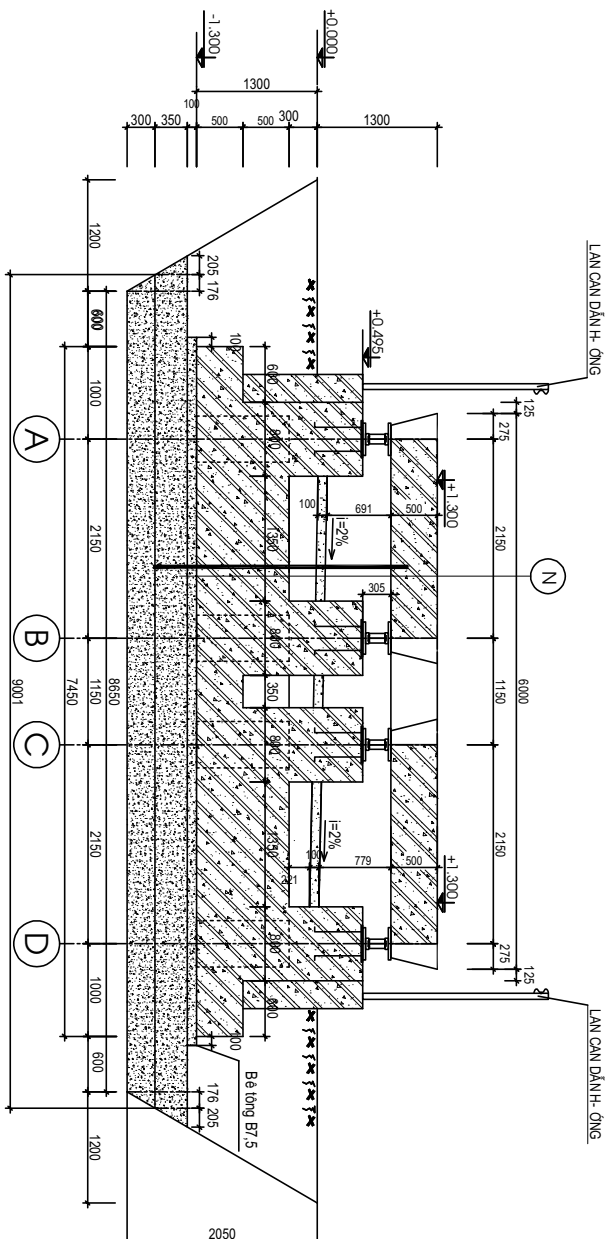

- Mặt bần cân bằng
- Bê tông nền B15, dày 100, đá 1x2 dốc 2% về phía trong
- Đất cấp III đầm chặt K=0.9
- Bùn dẻo mỏng dày 500, bê tông BTCT B25, đá 1x2
- Bê tông B7.5, dày 100, đá 4x6
- Cấp phối đá dăm loại 1 dày 35cm đầm chặt K=0.95
- Cấp phối đá dăm loại 2 dày 30cm đầm chặt K=0.95
- Nền đất cây xối lu nền đầm chặt K=0.95

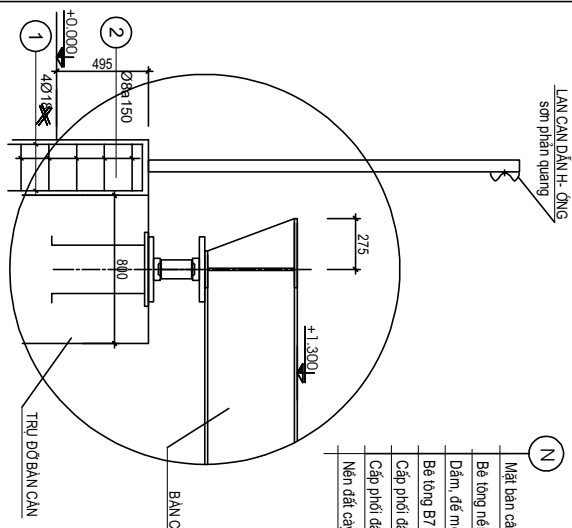

- Mặt bần cân bằng
- Bê tông nền B15, dày 100, đá 1x2 dốc 2% về phía trong
- Đầm, để móng BTCT, bê tông B25, đá 1x2
- Bê tông B7.5, dày 100, đá 4x6
- Cấp phối đá dăm loại 1 dày 35cm đầm chặt K=0.95
- Cấp phối đá dăm loại 2 dày 35cm đầm chặt K=0.95
- Nền đất cây xối lu nền đầm chặt K=0.95

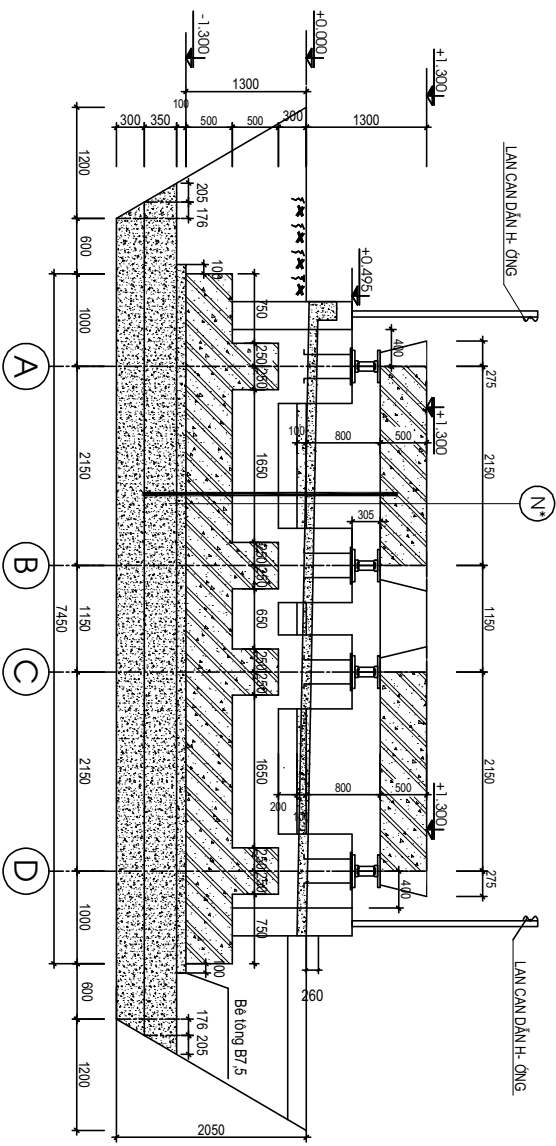

LAN CÀN DẪN H- ỜNG

MẶT CẮT C - C

TẬP HOÀN CÔNG NGHIỆP THÂN - KHOẢNG SẢN VIỆT NAM



CÔNG TY CP TƯ VẤN ĐẦU TƯ  
MÔI VÀ CÔNG NGHIỆP - VINACOMIN

DỰ ÁN ĐẦU TƯ TRAM CÀN Ô TÔ ĐIỆN TỬ ≥ 200 TẤN -  
CÔNG TY CỔ PHẦN THÂN ĐỀO NAI - CỐC SẤU - TKV

GD/TK - BCK/TKT

TRAM CÀN Ô TÔ ĐIỆN TỬ 200 TẤN

CNDA	Nguyễn Phi Hùng
TP Xây dựng	Là Mạnh Hải
Kiểm tra	Vũ Đình Hùng
Chủ trì TK	Vũ Đình Hùng
Thiết kế	Vũ Thành Diệp

HÀ NỘI, NGÀY ... THÁNG ... NĂM 2025  
P. GIÁM ĐỐC PHỤ TRÁCH

Đào Ngọc Hiệp

MẶT CẮT B-B, C-C

TH	1/100	SỐ HIỆU BẢN VẼ
LAN XUẤT BẢN	LAN 1	
LAN CHỈNH SỬA		
CV125-3KC-01-03		



TẬP ĐOÀN CÔNG NGHIỆP THAN - KÉO VÀNG SẢN VIỆT NAM  
CÔNG TY CỔ PHẦN ĐẦU TƯ  
MỎ VÀ CÔNG NGHIỆP - VINACOMIN

GDTK- BCKTKT

DỰ ÁN ĐẦU TƯ TRẠM CÁN Ô TÔ ĐIỆN TỬ ≥ 200 TẤN -  
CÔNG TY CỔ PHẦN THAN ĐỎ NAI - CỐC SÀU - TKV

TRẠM CÁN Ô TÔ ĐIỆN TỬ 200 TẤN

CNDA	Nguyễn Phi Hùng
TP Xây dựng	Là Mạnh Hải
Kiểm tra	Vũ Đình Hùng
Chủ trì TK	Vũ Đình Hùng
Thiết kế	Vũ Thành Diệp

HÀ NỘI, NGÀY ... THÁNG ... NĂM 2025  
P. GIÁM ĐỐC PHỤ TRÁCH  
Đào Ngọc Hiệp

MẶT BẰNG MÔNG	
THẺ	1/00
LÀN XUẤT BẢN	LÀN 1
LÀN CHỈNH SỬA	
SỐ HIỆU BẢN VẼ <b>CV125-3KC-01-04</b>	

MẶT BẰNG MÔNG

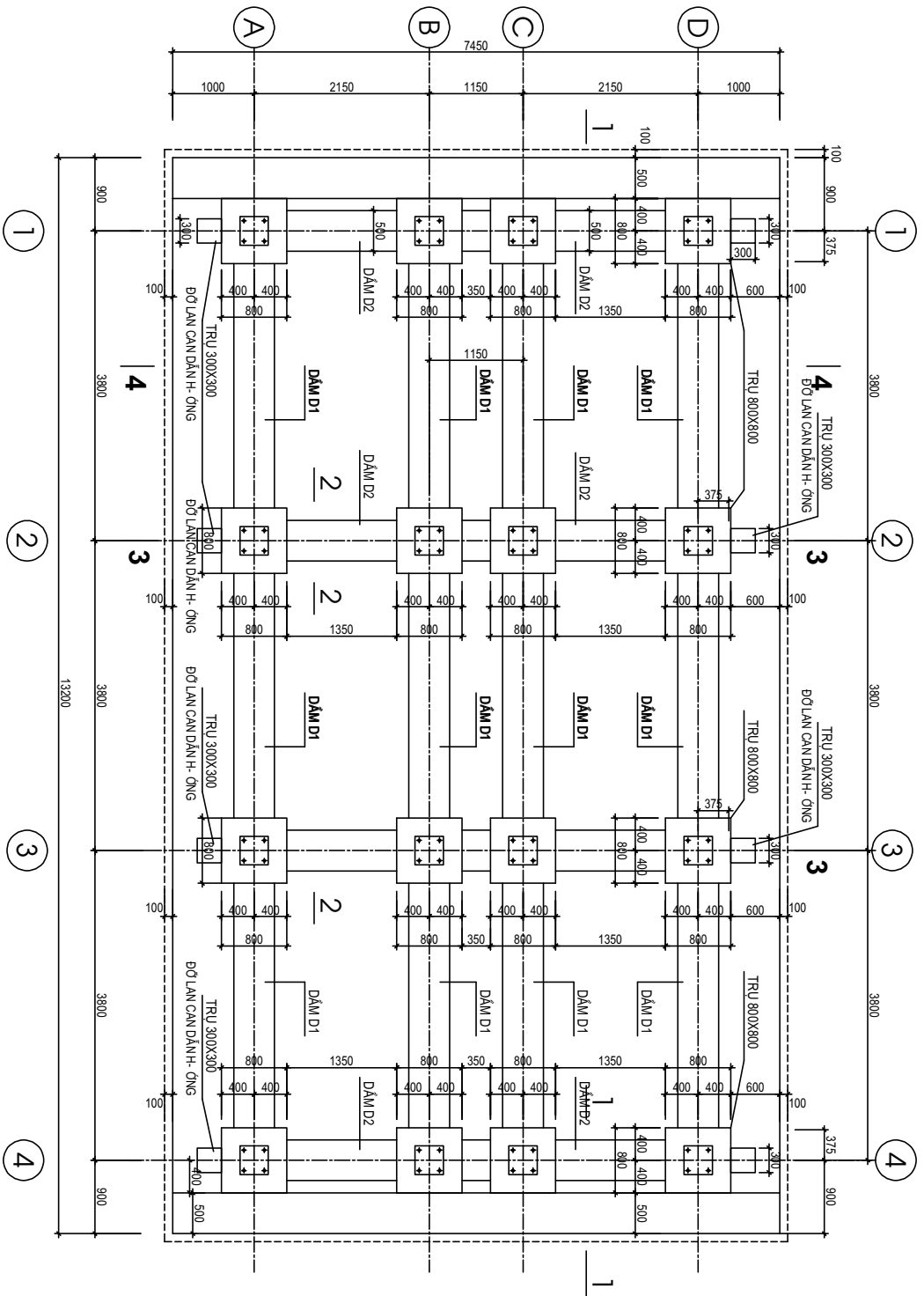

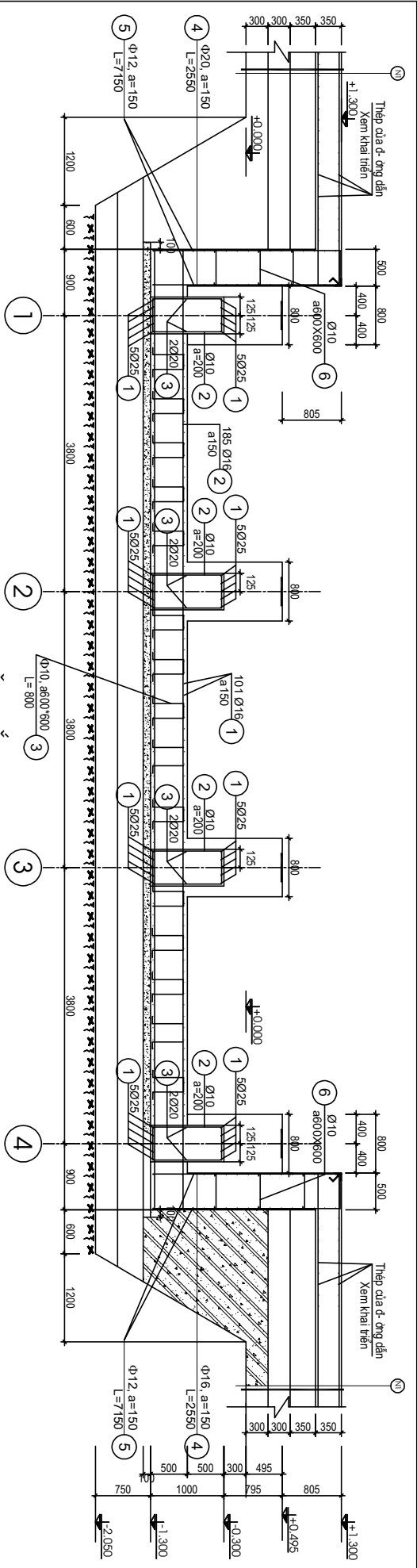

MẶT CẮT 1 - 1

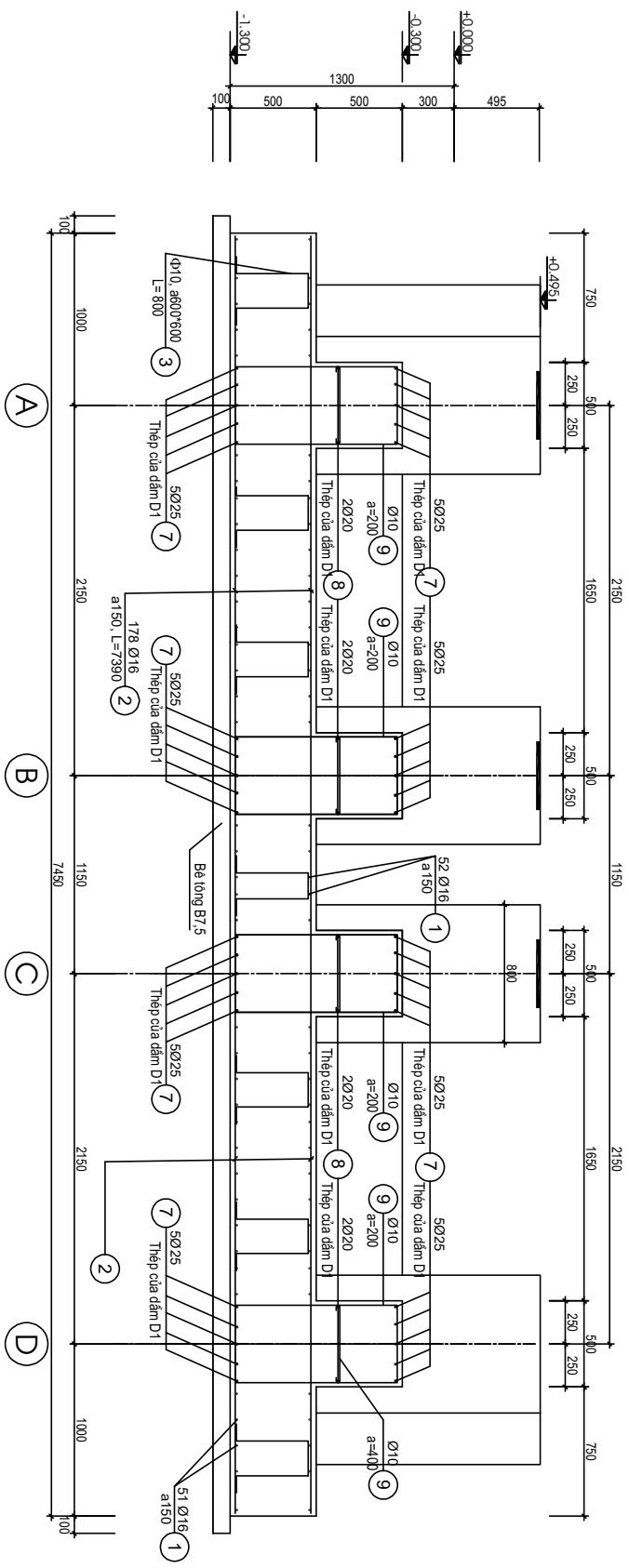

MẶT CẮT 4 - 4



TẬP ĐOÀN CÔNG NGHIỆP THAN - KÉO VÀNG SẢN VIỆT NAM  
CÔNG TY CP TƯ VẤN ĐẦU TƯ  
MỎ VÀ CÔNG NGHIỆP - VINACOMIN

DỰ ÁN ĐẦU TƯ TRAM CÁN Ô TÔ ĐIỆN TỬ ≥ 200 TẤN -  
CÔNG TY CỔ PHẦN THAN ĐỎ NAI - COC SÁU - TKV

CND/A	Nguyễn Phi Hùng
TP Xây dựng	Là Mạnh Hải
Kiểm tra	Vũ Đình Hùng
Chủ trì TK	Vũ Đình Hùng
Thiết kế	Vũ Thành Diệp

HÀ NỘI, NGÀY ... THÁNG ... NĂM 2025  
P. GIÁM ĐỐC PHỤ TRÁCH

MẶT CẮT BỐ TRÍ THÉP MÔNG  
TỶ LỆ 1/100  
LẦN XUẤT BẢN LAN 1  
SỐ HIỆU BẢN VẼ  
CV125-3KC-01-05

GDTK: BCKTKT

TRAM CÁN Ô TÔ ĐIỆN TỬ 200 TẤN

Đào Ngọc Hiệp

LẦN XUẤT BẢN LAN 1

CV125-3KC-01-05

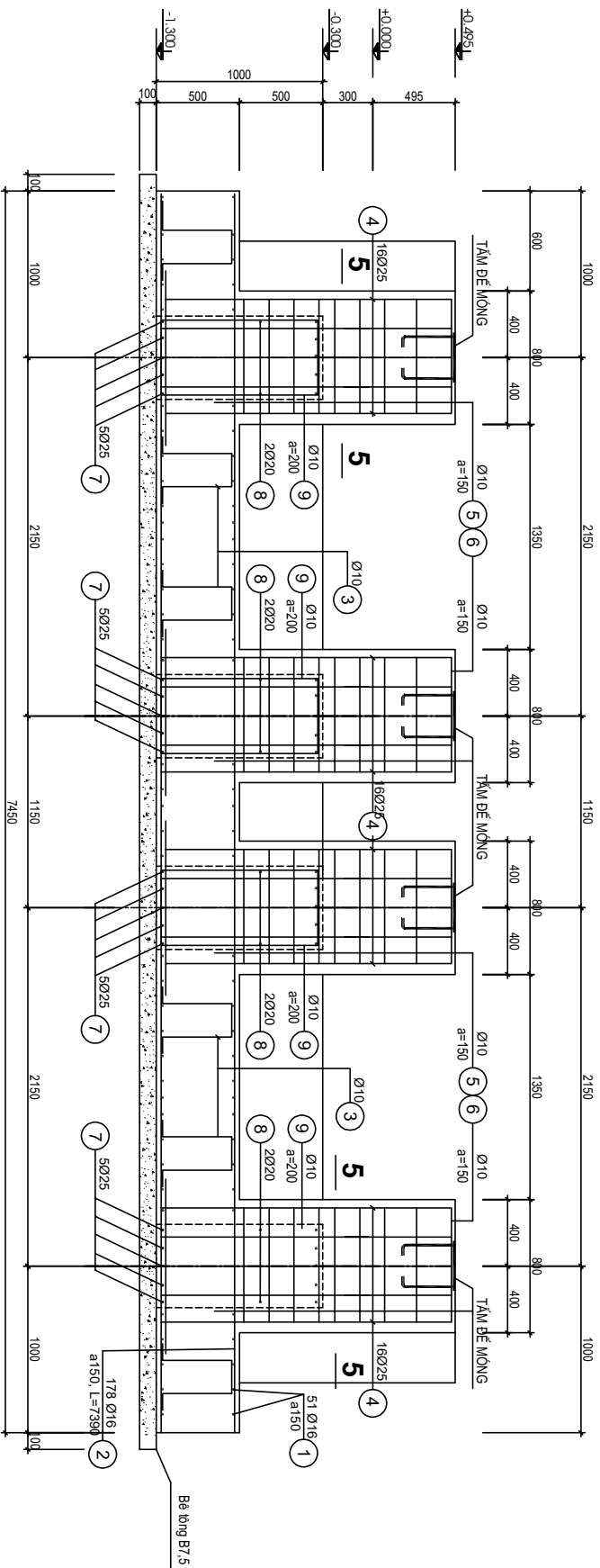

MẶT CẮT 3 - 3

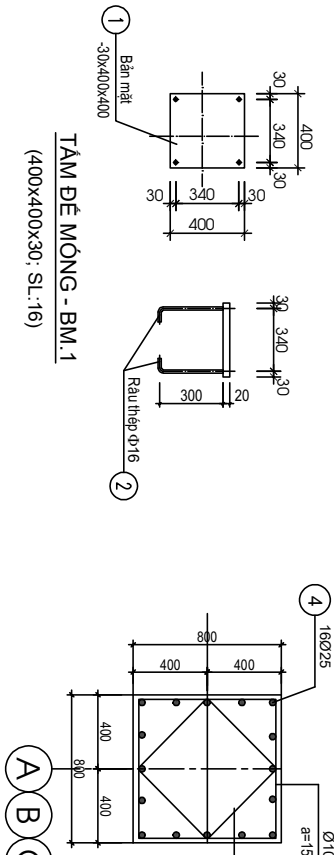

MẶT CẮT 5 - 5 TRỤ GỖ ĐỖ



TẬP ĐOÀN CÔNG NGHIỆP THAN - KHOÁNG SẢN VIỆT NAM  
CÔNG TY CP TƯ VẤN ĐẦU TƯ  
MỎ VÀ CÔNG NGHIỆP - VINACOMIN

DỰ ÁN ĐẦU TƯ TRẠM CÁN Ô TÔ ĐIỆN TỬ ≥ 200 TẤN -  
CÔNG TY CỔ PHẦN THAN ĐỎ NAI - COC SẤU - TKV

CNDA  
TP. Xây dựng  
Kiểm tra  
Chủ trì TK  
Thiết kế

Nguyễn Phi Hùng  
Là Mạnh Hải  
Vũ Đình Hùng  
Vũ Đình Hùng  
Vũ Thành Diệp

HÀ NỘI, NGÀY ... THÁNG ... NĂM 2025  
P. GIÁM ĐỐC PHỤ TRÁCH  
Đào Ngọc Hiệp

GDTK: BCKTKT

TRẠM CÁN Ô TÔ ĐIỆN TỬ 200 TẤN

Thiết kế

Đào Ngọc Hiệp

MẶT CẮT BỐ TRÍ THIẾT MÔNG  
LẦN XÚT BẢN  
LẦN CHỈNH SỬA

1/100  
LẦN 1  
SỐ HIỆU BẢN VẼ  
CV125-3KC-01-06



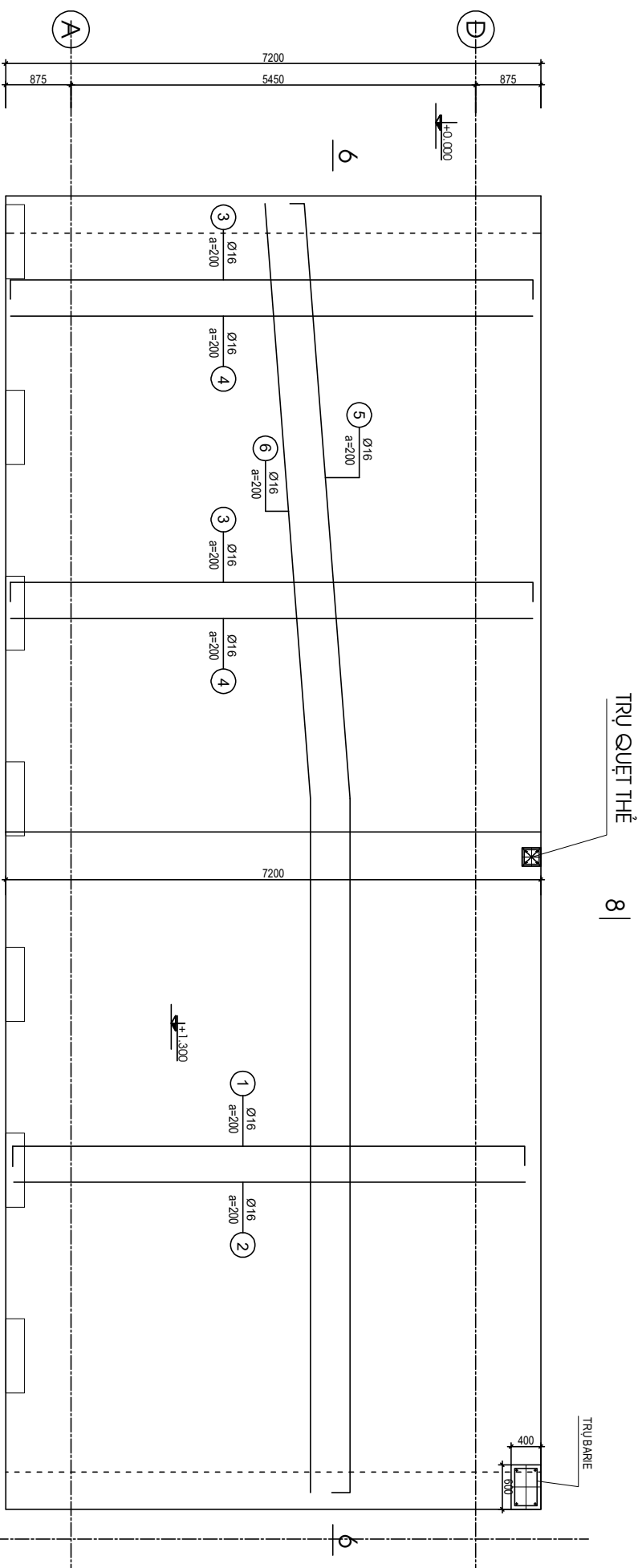

MẶT BẰNG BỐ TRÍ THÉP D- ÒNG DẪN BÊN TRÁI

<p>TẬP ĐOÀN CÔNG NGHIỆP THAN - KHOÁNG SẢN VIỆT NAM CÔNG TY CP TƯ VẤN ĐẦU TƯ MỎ VÀ CÔNG NGHIỆP - VINACOMIN</p>	<p>DỰ ÁN ĐẦU TƯ TRẠM CÁN Ô TÔ ĐIỆN TỬ ≥ 200 TẤN - CÔNG TY CỔ PHẦN THAN ĐÈO NAI - CÔC SÁU - TKV</p>		<p>HÀ NỘI, NGÀY ... THÁNG ... NĂM 2025 P. GIÁM ĐỐC PHỤ TRÁCH</p>		<p>MẶT BẰNG BỐ TRÍ THÉP DƯỠNG DẪN</p>	
	<p>GDTK: BCKTKT</p>	<p>TRẠM CÁN Ô TÔ ĐIỆN TỬ 200 TẤN</p>	<p>CND A</p>	<p>Nguyễn Phi Hùng</p>	<p>TP. Xây dựng</p>	<p>Là Mạnh Hải</p>
		<p>Kiểm tra</p>	<p>Vũ Đình Hùng</p>	<p>Chủ trì TK</p>	<p>Vũ Đình Hùng</p>	<p>LÀN XUẤT BẢN</p>
		<p>Thiết kế</p>	<p>Vũ Thành Diệp</p>			<p>LÀN CHỈNH SỬA</p>
					<p>Đào Ngọc Hiệp</p>	<p>LÀN 1</p>
						<p>SỐ HIỆU BẢN VẼ</p>
						<p>CV125-3KC-01-08</p>

TRỤ QUÉT THỂ

8

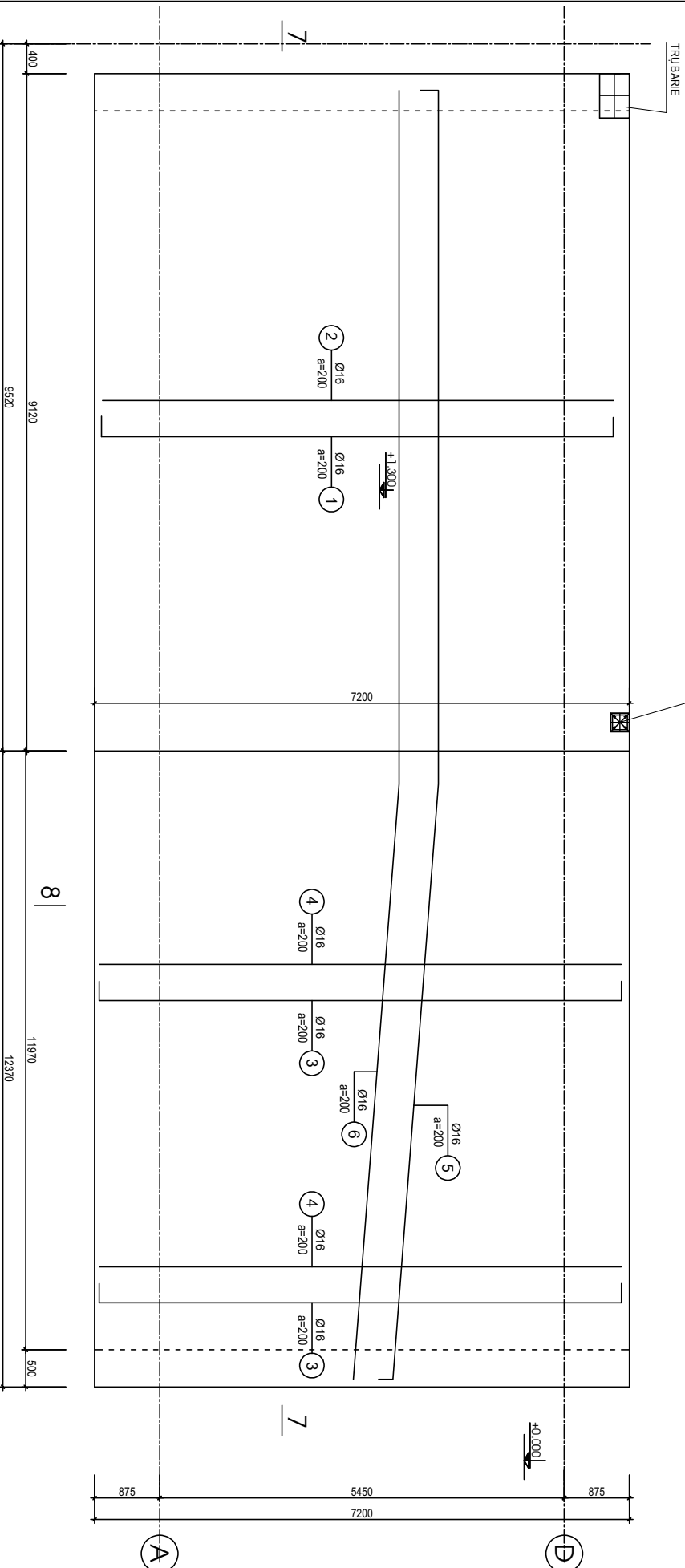

MẶT BẰNG BỐ TRÍ THÁP D- ÒNG DẪN BÊN PHẢI



TẬP ĐOÀN CÔNG NGHIỆP THAN - KÉOÀNG SẢN VIỆT NAM  
CÔNG TY CP TƯ VẤN ĐẦU TƯ  
MỎ VÀ CÔNG NGHIỆP - VINACOMIN

GDTK: BCKTKT

DỰ ÁN ĐẦU TƯ TRẠM CÁN Ô TÔ ĐIỆN TỬ ≥ 200 TẦN -  
CÔNG TY CỔ PHẦN THAN ĐEO NAI - CỐC SÀU - TKV

TRẠM CÁN Ô TÔ ĐIỆN TỬ 200 TẦN

CNDA	Nguyễn Phi Hùng
TP Xây dựng	Là Mạnh Hải
Kiểm tra	Vũ Đình Hùng
Chủ trì TK	Vũ Đình Hùng
Thiết kế	Vũ Thành Diệp

HÀ NỘI, NGÀY ... THÁNG ... NĂM 2025  
P. GIÁM ĐỐC PHỤ TRÁCH

Đào Ngọc Hiệp

MẶT BẰNG BỐ TRÍ THÁP DƯỠNG DẪN

TH. L&	1/100	SỐ HIỆU BẢN VẼ
LẦN XUẤT BẢN	LẦN 1	
LẦN CHỈNH SỬA		
CV125-3KC-01-09		

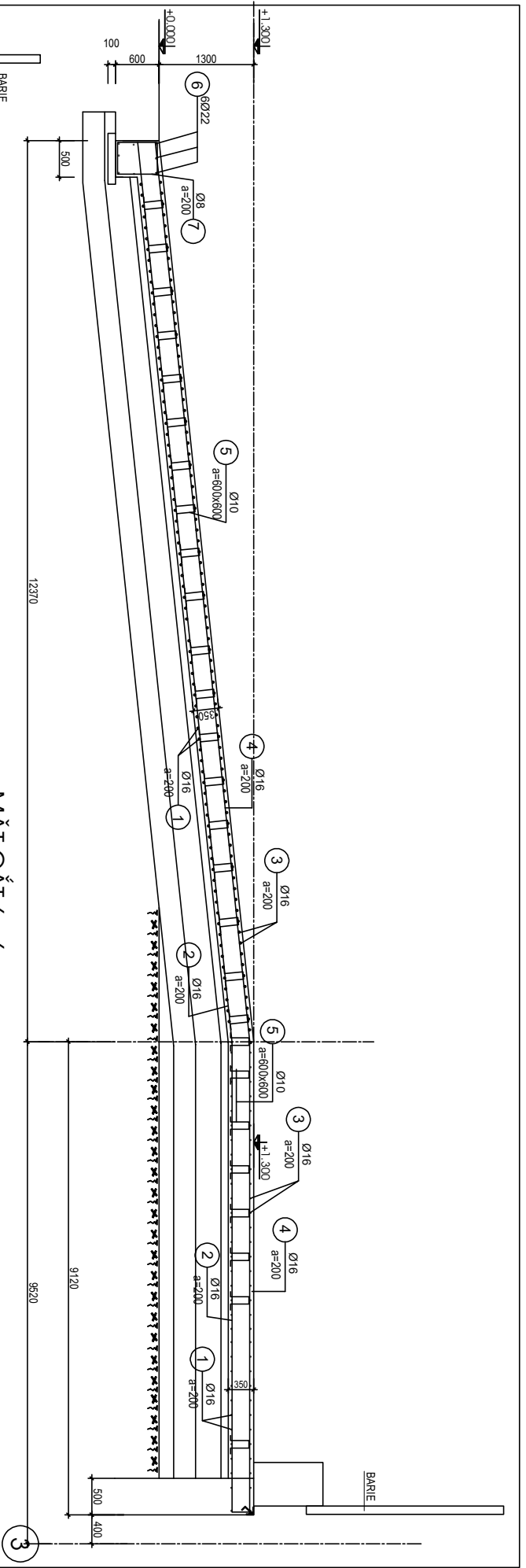

MẶT CẮT 6 - 6

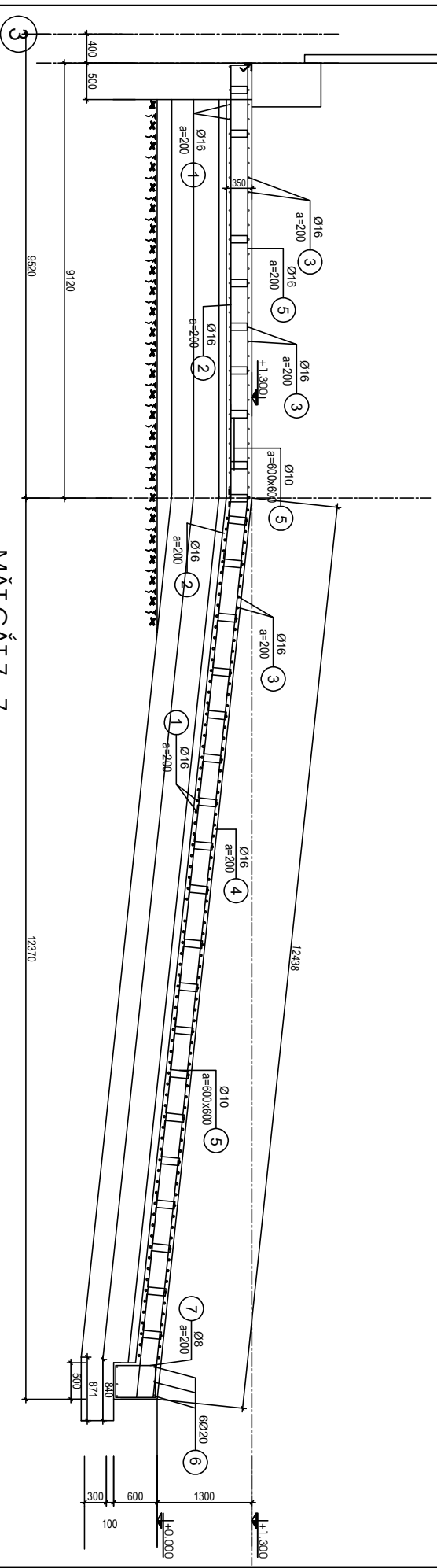

MẶT CẮT 7 - 7

<p>TẬP ĐOÀN CÔNG NGHIỆP THAN - KHOÁNG SẢN VIỆT NAM CÔNG TY CP TƯ VẤN ĐẦU TƯ MỎ VÀ CÔNG NGHIỆP - VINACOMIN</p>	<p>DỰ ÁN ĐẦU TƯ TRẠM CÁN Ô TÔ ĐIỆN TỬ <math>\geq</math> 200 TẤN - CÔNG TY CỔ PHẦN THAN Đèo NAI - CỐC SÀU - TKV</p>		<p>CND A</p>		<p>Nguyễn Phi Hùng</p>		<p>HÀ NỘI, NGÀY ... THÁNG ... NĂM 2025 P. GIÁM ĐỐC PHỤ TRÁCH</p>		<p>MẶT CẮT BỘ TRÍ THẬP 6-6; 7-7</p>	
	<p>TRẠM CÁN Ô TÔ ĐIỆN TỬ 200 TẤN</p>		<p>TP. Xây dựng</p>		<p>Là Mạnh Hải</p>		<p>Đào Ngọc Hiệp</p>		<p>TH 12</p>	
<p>GDTK: BCKTKT</p>		<p>Chủ trì TK</p>		<p>Vũ Đình Hùng</p>		<p>LÀM XỬ TRẠM</p>		<p>LÀN 1</p>		
<p>Thiết kế</p>		<p>Vũ Thành Diệp</p>		<p></p>		<p>LÀM CÔNG SĨ</p>		<p>SỐ HIỆU BẢN VẼ</p>		
<p></p>		<p></p>		<p></p>		<p></p>		<p>CV125-3KC-01-10</p>		

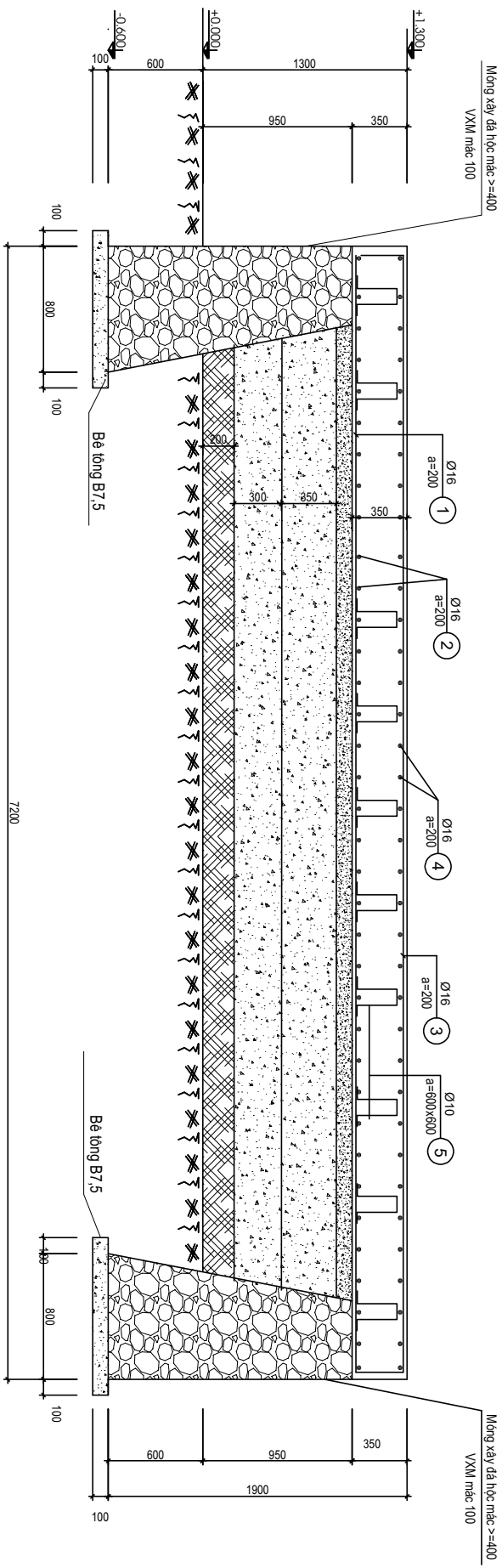

MẶT CẮT 8-8

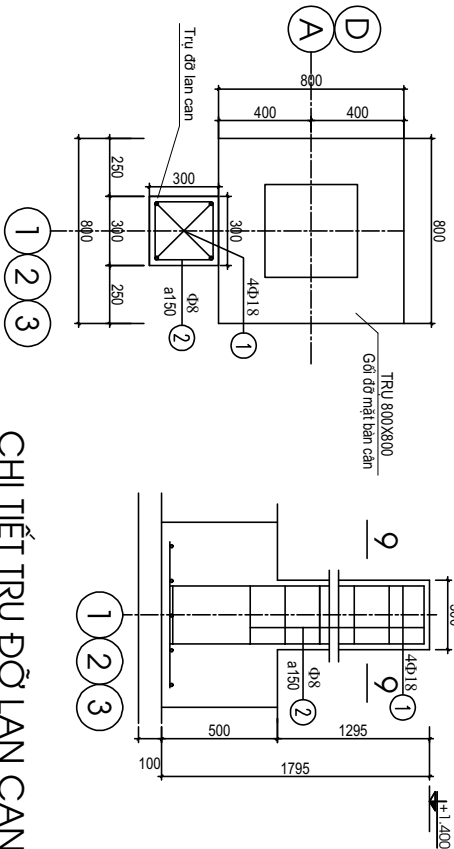

MẶT CẮT 9-9

CHI TIẾT TRỤ ĐỠ LAN CAN

 <p>TẬP ĐOÀN CÔNG NGHIỆP THAN - KÉO VÀNG SẢN PHẨM VIỆT NAM CÔNG TY CP TƯ VẤN ĐẦU TƯ MỎ VÀ CÔNG NGHIỆP - VINACOMIN</p>		<p>DỰ ÁN ĐẦU TƯ TRẠM CÁN Ô TÔ ĐIỆN TỬ ≥ 200 TẤN - CÔNG TY CỔ PHẦN THAN ĐỎ NAI - CỐC SÀU - TKV</p>		<p>CNDA</p>		<p>Nguyễn Phi Hùng</p>		<p>HÀ NỘI, NGÀY ... THÁNG ... NĂM 2025 P. GIÁM ĐỐC PHỤ TRÁCH</p>		<p>MẶT CẮT BỐ TRÍ THÉP 8-8, TRỤ LAN CAN</p>	
<p>GD/TK: BCK/TKT</p>		<p>TRẠM CÁN Ô TÔ ĐIỆN TỬ 200 TẤN</p>		<p>TP. Xây dựng</p>		<p>Là Mạnh Hải</p>		<p>TH. 12</p>		<p>LẦN XUẤT BẢN</p>	
				<p>Kiểm tra</p>		<p>Vũ Đình Hùng</p>		<p>1/00</p>		<p>LẦN 1</p>	
				<p>Chủ trì TK</p>		<p>Vũ Đình Hùng</p>		<p>SỐ HIỆU BẢN VẼ</p>		<p>CV125-3KC-01-11</p>	
				<p>Thiết kế</p>		<p>Vũ Thành Diệp</p>		<p>Đạo Ngọc Hiệp</p>			

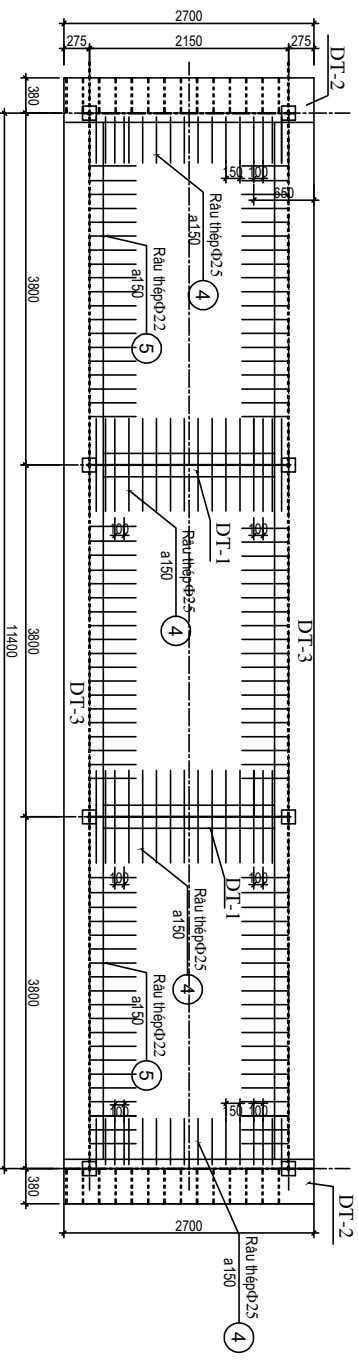
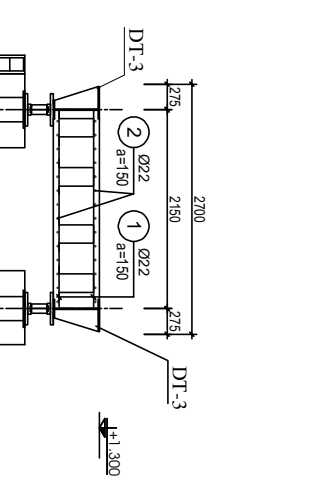
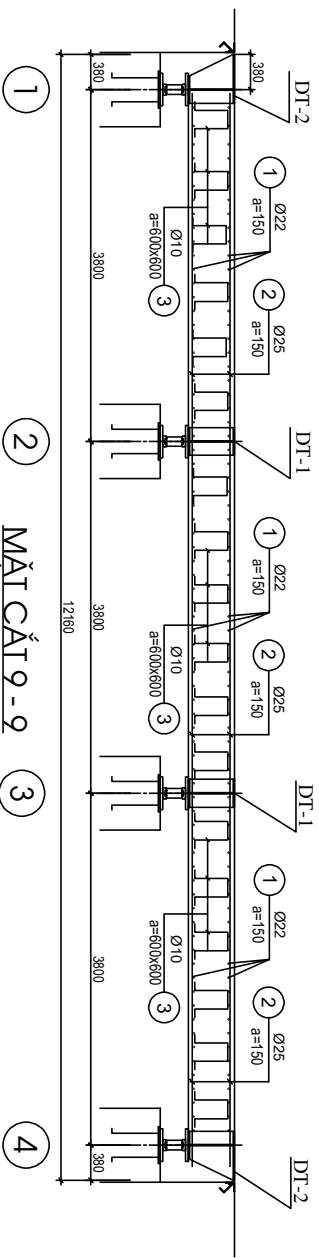
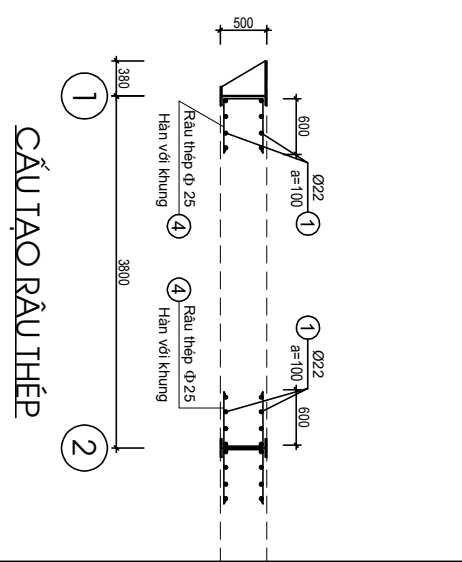
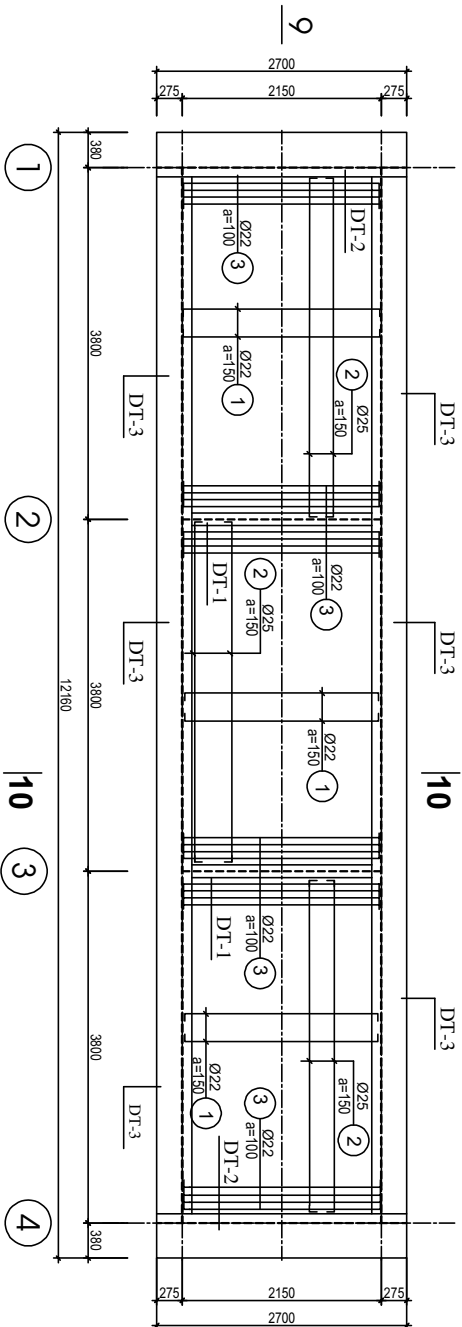

**MẶT BẰNG BỒ TRÍ THÉP CHỖ**

**MẶT CẮT 10-10**

**MẶT BẰNG BỒ TRÍ THÉP BÀN CÂN**

**CẦU TẠO RÀU THÉP**



**TẬP ĐOÀN CÔNG NGHIỆP THAN - KÉOÀNG SẢN VIỆT NAM**  
**CÔNG TY CP TƯ VẤN ĐẦU TƯ**  
**MỎ VÀ CÔNG NGHIỆP - VINACOMIN**

**DỰ ÁN ĐẦU TƯ TRÀM CÂN Ô TÔ ĐIỆN TỬ ≥ 200 TẤN -**  
**CÔNG TY CỔ PHẦN THAN ĐÈO NAI - CỐC SÀU - TKV**

**TRÀM CÂN Ô TÔ ĐIỆN TỬ 200 TẤN**

**HÀ NỘI, NGÀY ... THÁNG ... NĂM 2025**  
**P. GIÁM ĐỐC PHỤ TRÁCH**

**CHI TIẾT THÉP BÀN CÂN**

GDTK: BCKTKT

CND A  
 TP. Xây dựng  
 Kiểm tra  
 Chủ trì TK  
 Thiết kế

Nguyễn Phi Hùng  
 Lê Mạnh Hải  
 Vũ Đình Hùng  
 Vũ Đình Hưng  
 Vũ Thành Diệp

Đào Ngọc Hiệp

TH 12  
 LÀN XUẤT BẢN  
 LÀN CHỈNH SỬA

1/00  
 LÀN 1

SỐ HIỆU BẢN VẼ  
**CV125-3KC-01-12**

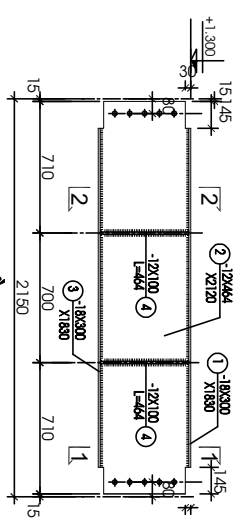

**DẦM DT-1**

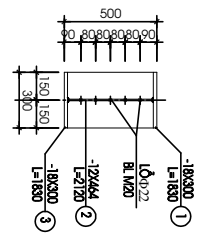

**MẶT CẮT 1-1**

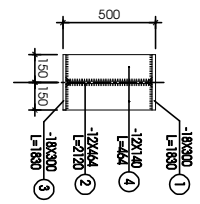

**MẶT CẮT 2-2**

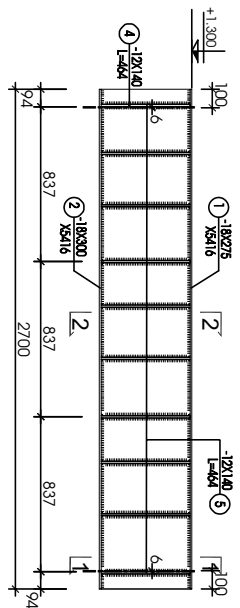

**MẶT CẮT 1-1**

**MẶT CẮT 2-2**

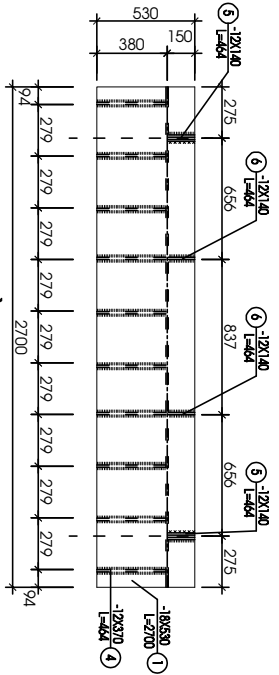

**DẦM DT-2**

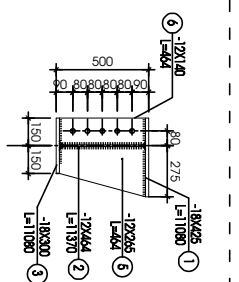

**MẶT CẮT 2-2**

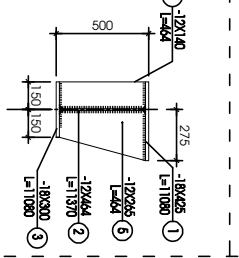

**MẶT CẮT 3-3**

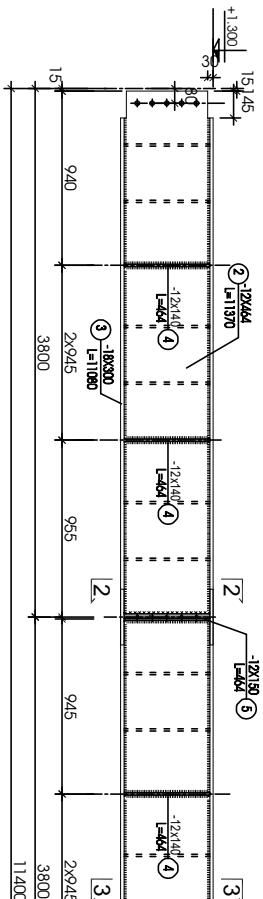

**DẦM DT-3**

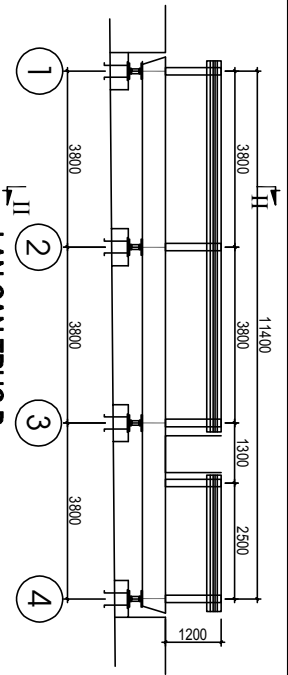

**LAN CAN TRƯỚC D**

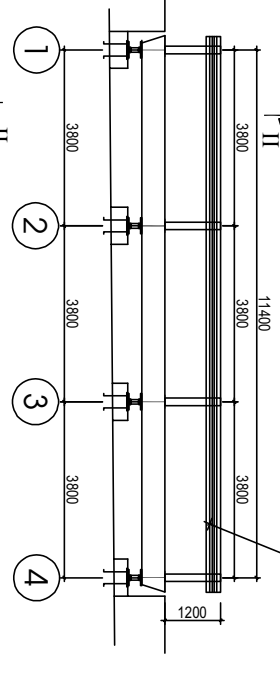

**LAN CAN TRƯỚC A**

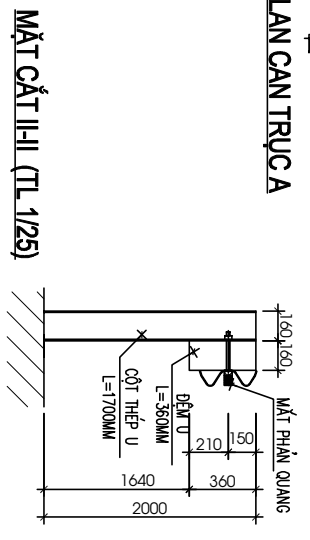

**MẶT CẮT 1-1 (TL 1/25)**

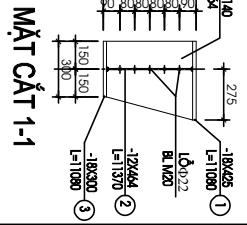

**MẶT CẮT 1-1**



**TẬP ĐOÀN CÔNG NGHIỆP THAN - KÉO VÀNG SẢN PHẨM VIỆT NAM**  
**CÔNG TY CP TƯ VẤN ĐẦU TƯ**  
**MỎ VÀ CÔNG NGHIỆP - VINACOMIN**

**DỰ ÁN ĐẦU TƯ TRẠM CÁN Ô TÔ ĐIỆN TỬ ≥ 200 TẤN -**  
**CÔNG TY CỔ PHẦN THAN ĐỎ NAI - CỐC SÀU - TKV**

CND/A	Nguyễn Phi Hùng
TP Xây dựng	Là Mạnh Hải
Kiểm tra	Vũ Đình Hùng
Chủ trì TK	Vũ Đình Hùng
Thiết kế	Vũ Thành Diệp

**HÀ NỘI, NGÀY ... THÁNG ... NĂM 2025**  
**P. GIÁM ĐỐC PHỤ TRÁCH**

<b>CHI TIẾT DẦM THÉP BÀN CÁN</b>	
TH. L&	1/100
LÀM XUẤT BẢN	Lần 1
LÀM CHỈNH SỬA	
SỐ HIỆU BẢN VẼ	
<b>CV125-3KC-01-13</b>	

GD/TK - BCK/TKT

**TRẠM CÁN Ô TÔ ĐIỆN TỬ 200 TẤN**

Đào Ngọc Hiệp



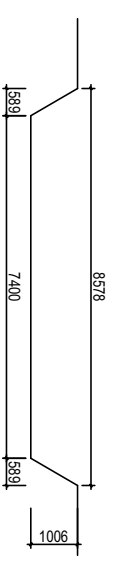
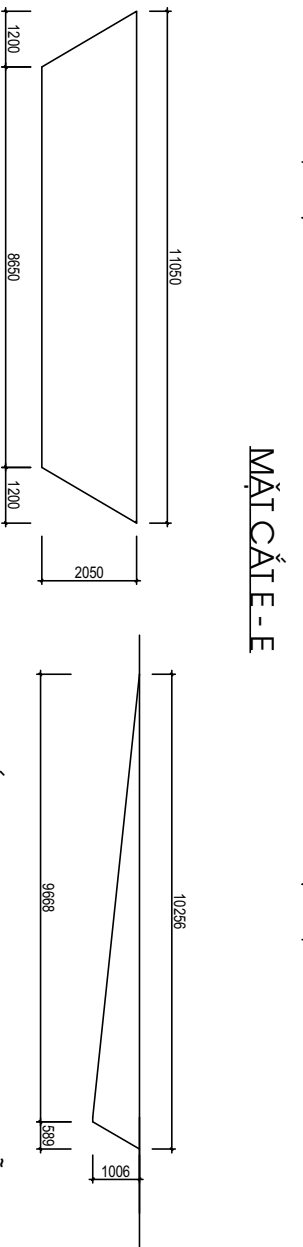
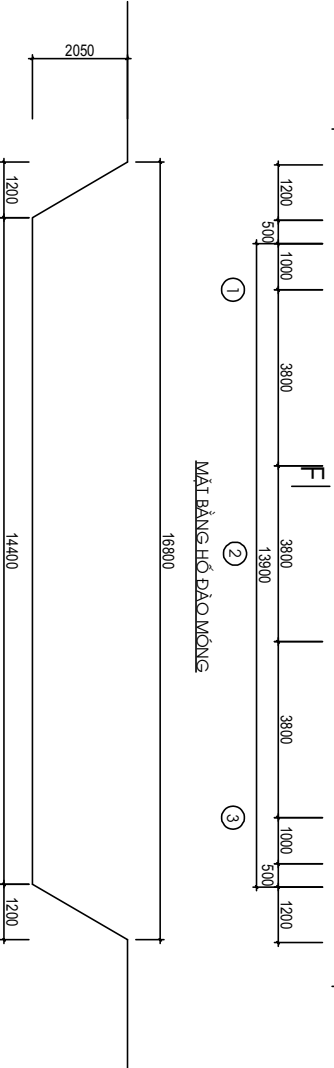
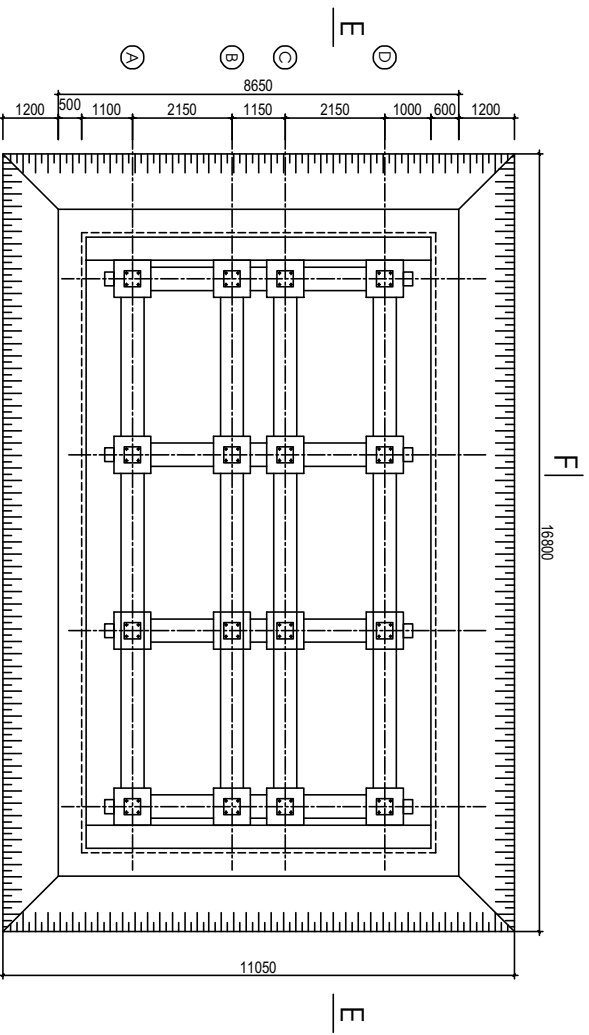

BẢNG TỔNG HỢP KHỐI LƯỢNG ĐÀO ĐẬP VÀ ĐEM				
STT	TÊN HÀNG MỤC	ĐƠN VỊ	KHỐI LƯỢNG	GHI CHÚ
I	PHẦN BÀN CÀN			
1	Khối lượng đào	m <sup>3</sup>	315,99	
2	Đào nền đất đá thải (yếu)	m <sup>3</sup>	139,20	
	Đập đất cấp III		139,20	
5	+ Cấp phối đá dăm loại 1 dày 35cm	m <sup>2</sup>	41,89	
6	+ Cấp phối đá dăm loại 2 dày 30cm	m <sup>2</sup>	51,78	
7	Bê tông lót móng B7,5 dày 100 đá 4x6	m <sup>3</sup>	10,25	
8	Bê tông móng B25, đá 1x2	m <sup>3</sup>	106,33	
9	Bê tông nền B15 dày 100, đá 1x2	m <sup>3</sup>	9,68	
II	PHẦN ĐƯỜNG DẪN			
1	Đào nền đất đá thải (yếu)	m <sup>3</sup>	29,27	
2	Khối lượng đập đất cấp III		32,37	
3	+ Cấp phối đá dăm loại 1 dày 35cm	m <sup>3</sup>	102,00	
4	+ Cấp phối đá dăm loại 2 dày 30cm	m <sup>3</sup>	100,84	
5	Bê tông lót móng B7,5 dày 100 đá 4x6	m <sup>3</sup>	34,26	
6	Bê tông đường dẫn B25 dày 35cm, đá 1x2	m <sup>3</sup>	112,72	
7	Khối xây đá hộc	m <sup>3</sup>	54,93	

**GHI CHÚ**

- Cốt +0,000±- ứng ứng là cốt cao tuyệt đối xem bản vẽ tổng mặt bằng.
- Đào móng đến cốt thiết kế sau đó cày xới lu nền đầm chặt K=0,95 rồi tiến hành xử lý lớp đệm móng. Lớp cày xới dự kiến dày 30cm.
- Phần đất nền đ- ứng dẫn đ- ọc cày xới lu nền đầm chặt K=0,98 dày 30cm.
- Ti- ứng hợp gộp đất yếu cần báo nguy thiết kế để có giải pháp xử lý kịp thời.

**TẬP ĐOÀN CÔNG NGHIỆP THAN - KÉOÀNG SẢN VIỆT NAM**  
**CÔNG TY CP TƯ VẤN ĐẦU TƯ**  
**MỎ VÀ CÔNG NGHIỆP - VINACOMIN**

GDTK- BCKTKT

**MẶT CẮT F - F**

DỰ ÁN ĐẦU TƯ TRAM CÀN Ô TÔ ĐIỆN TỬ ≥ 200 TẤN - CÔNG TY CỔ PHẦN THAN ĐÈO NAI - CỐC SÀU - TKV

**TRAM CÀN Ô TÔ ĐIỆN TỬ 200 TẤN**

CND/A	Nguyễn Phi Hùng
TP-Xây dựng	Là Mạnh Hải
Kiểm tra	Vũ Đình Hùng
Chủ trì TK	Vũ Đình Hùng
Thiết kế	Vũ Thành Diệp

**HÀ NỘI, NGÀY ... THÁNG ... NĂM 2025**  
**P. GIÁM ĐỐC PHỤ TRÁCH**  
**Đào Ngọc Hiệp**

<b>CHI TIẾT HỒ ĐÀO MÔNG</b>	
TH.Đ	1/00
LÀM XỬ LÝ BÀN	LÀN 1
LÀM CÁN HỒ SÀ	
SỐ HIỆU BẢN VẼ	
<b>CV125-3KC-01-15</b>	

**BẢNG THÔNG KẾ VÀ TỌNG HỢP THÉP CHO 1 CẦU KIỆN**

Ký hiệu thép	Số thép	Quy cách	Loại thép	C-dài 1 (mm)	Số lượng	Tổng chiều dài(m)	Loại thép	Chiều dài	Kiểu lượng
<b>THÉP BÀN ĐỀ MÓNG (SL:01)</b>									
	1	13640	Ø16	13640	102	1395.83	Ø20	578.20	1425.93
	2	7390	Ø16	7390	178	1315.42	Ø16	271.25	4279.26
	3	450 200 450	Ø10	1300	432	561.60	Ø12	381.31	338.54
	4	2550	Ø20	2950	196	578.20	Ø10	613.88	378.36
	5	7140	Ø12	7940	47	370.53	L100x100x10	14.40	217
	6	460	Ø10	620	84	52.08			
	7	Lx100x100x10	Góc	7200	2	14.40			
	8	250	Ø12	350	31	10.78			
<b>DÂM D1 (SL:04)</b>									
	1	13950	Ø25	15450	10	154.50	Ø25	154.50	595.34
	2	13750	Ø18	13750	2	27.50	Ø18	27.50	54.93
	3	400	Ø10	1420	66	93.72	Ø10	114.18	70.40
	4	460	Ø10	620	33	20.46			
<b>DÂM D2 (SL:04)</b>									
	1	5390	Ø25	6890	10	68.90	Ø25	68.90	265.50
	2	5390	Ø18	5390	2	10.78	Ø18	10.78	21.53
	3	400	Ø10	1460	27	39.35	Ø10	47.79	29.47
	4	460	Ø10	620	14	8.45			
<b>TRỤ ĐỒ BÀN CÁN (SL:16)</b>									
	1	300	Ø25	2040	16	32.64	Ø25	32.64	125.77
	2	530	Ø10	2280	10	22.80	Ø10	54.40	33.54
	3	750	Ø10	3160	10	31.60			
<b>ĐỀ BM.1 (SL:16)</b>									
	1	350	Ø16	1050	2	2.10	Ø16	2.10	3.31
	1	300	Ø18	2040	4	8.16	Ø18	8.16	16.30
	2	750	Ø8	3160	10	31.60	Ø8	31.60	12.47
<b>TRỤ ĐỒ LAN CÁN (SL:08)</b>									
	1	250	Ø16	7640	109	830.85	Ø25	45.84	176.64
	2	250	Ø16	22480	37	831.76	Ø16	3325.22	5248.31
	3	250	Ø16	7640	109	830.85	Ø10	479.52	295.64
	4	250	Ø16	22480	37	831.76	Ø8	76.96	30.37
	5	100	Ø10	1110	432	479.52			
	6	250	Ø25	7640	6	45.84			
	7	440	Ø8	2080	37	76.96			

**BẢNG THÔNG KẾ VÀ TỌNG HỢP THÉP CHO 1 CẦU KIỆN**

Ký hiệu thép	Số thép	Quy cách	Loại thép	C-dài 1 (mm)	Số lượng	Tổng chiều dài(m)	Loại thép	Chiều dài	Kiểu lượng
<b>THÉP BÀN CÁN (SL:01)</b>									
	1	250	Ø22	2640	168	443.52	Ø25	624.24	2405.42
	2	250	Ø25	4250	108	459.00	Ø22	630.00	1879.95
	3	100	Ø10	1300	78	101.40	Ø10	101.40	62.52
	4	600	Ø25	1620	102	165.24			
	5	600	Ø22	1110	168	186.48			
<b>DÂM DT-1 (SL:02)</b>									
	1	-18 x300	Bản	1830	1	0.55	Ø=18	1.10	155.15
	2	-12 x464	Bản	2120	1	0.98	Ø=12	1.24	117.14
	3	-18 x300	Bản	1830	1	0.55			
	4	-12 x140	Bản	464	4	0.26			
<b>DÂM DT-2 (SL:02)</b>									
	1	-18 x300	Bản	2700	1	0.81	Ø=18	2.24	316.65
	2	-18 x530	Bản	2700	1	1.43	Ø=12	3.23	304.21
	3	-12 x464	Bản	2700	1	1.25			
	4	-12 x370	Bản	464	10	1.72			
	5	-12 x140	Bản	464	2	0.13			
	6	-12 x140	Bản	464	2	0.13			
<b>DÂM DT-3 (SL:02)</b>									
	1	-18 x425	Bản	11080	1	4.71	Ø=18	8.03	1135.06
	2	-12 x464	Bản	11370	1	5.28	Ø=12	10.26	966.18
	3	-18 x300	Bản	11080	1	3.32			
	4	-12 x100	Bản	464	9	0.42			
	5	-12 x285	Bản	464	35	4.30			
	6	-12 x140	Bản	464	4	0.26			
<b>LAN CÁN DẪN HƯỚNG (SL:01)</b>									
	1	Tấm sóng (2820x310x4)	Tấm	2820	1	2.82	U160x110x4	97.02	1157.45
	2	Tấm sóng (2920x310x4)	Tấm	2920	12	35.04	Tấm sóng	121.38	1832.84
	3	Tấm sóng (4120x310x4)	Tấm	4120	5	20.60			
	4	Tấm sóng (3320x310x4)	Tấm	3320	16	53.12			
	5	Tấm đầu (700x310x4)	Tấm	700	14	9.80			
	6	Cột thép U160x110x4	Hình	1700	36	61.20			
	7	Cột thép U160x110x4	Hình	2500	9	22.50			
	8	Đệm U160x110x4	Hình	360	37	13.32			
	9	Mặt phản quang tam giác	Cái		44				
	10	Bu lông D20 (L=380mm)	Bộ		45				
	11	Bu lông D16 (L=36mm)	Bộ		360				
	12	Bê tông chèn B25 đã 1x2	m <sup>3</sup>			1.44			



**TẬP ĐOÀN CÔNG NGHIỆP THÂN - KIANG SẢN VIỆT NAM**  
**CÔNG TY CP TƯ VẤN ĐẦU TƯ**  
**MỎ VÀ CÔNG NGHIỆP - VINACOMIN**

**DỰ ÁN ĐẦU TƯ TRẠM CÁN Ô TÔ ĐIỆN TỬ ≥ 200 TẤN -**  
**CÔNG TY CỔ PHẦN THÂN ĐỀO NAI - CỐC SẦU - TKV**

GD/TK-BCK/TKT

**TRẠM CÁN Ô TÔ ĐIỆN TỬ 200 TẤN**

CNDA  
 TP.Xây dựng  
 Kiểm tra  
 Chủ trì TK  
 Thiết kế

Nguyễn Phi Hùng  
 Lâm Mạnh Hải  
 Vũ Đình Hùng  
 Vũ Thành Diệp

**HÀ NỘI, NGÀY ... THÁNG ... NĂM 2025**  
**P. GIÁM ĐỐC PHỤ TRÁCH**  
**Đào Ngọc Hiệp**

TH.Đ  
 LÀN XỬ TRẠM  
 LÀN CÔNG SỬA

**THÔNG KẾ THÉP 1**  
 U/00  
 LÀN 1  
**CV125-3KC-01-16**  
 SỐ HIỆU BẢN VẼ

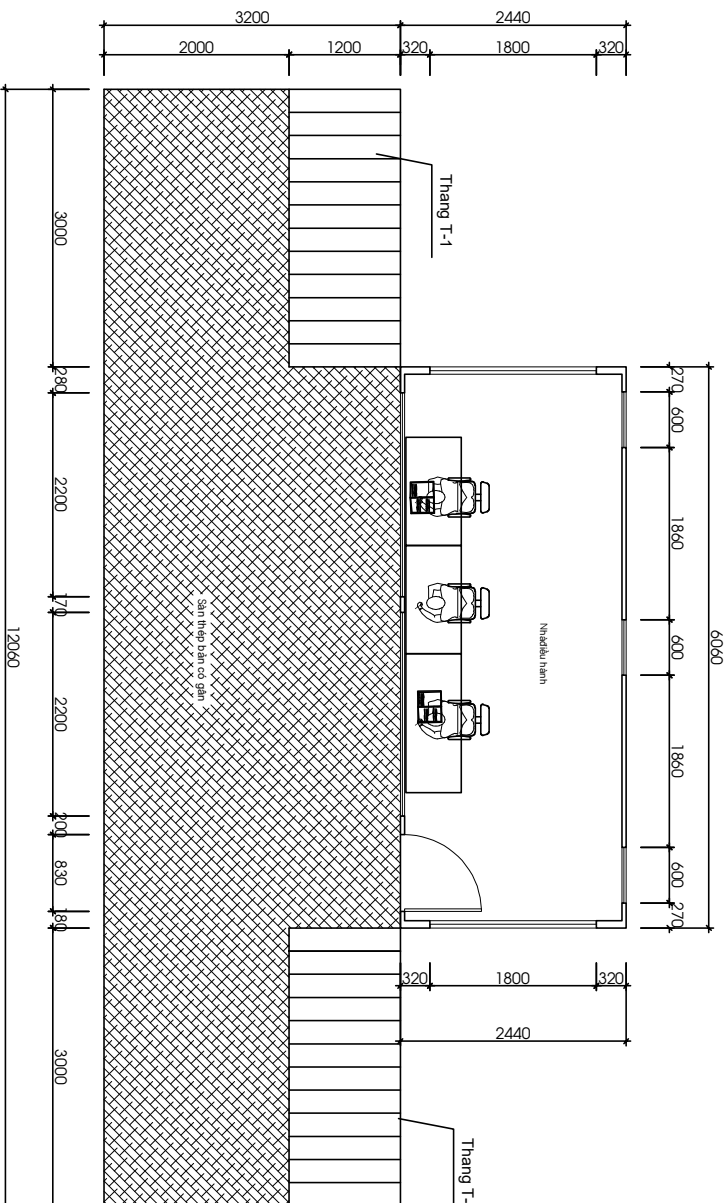

## MẶT BẰNG NHÀ ĐIỀU KHIỂN TRẠM CÂN

### GHỊ CHỮ

- Cốt +0.000 t- ong ứng là cốt cao tuyệt đối xem bản vẽ tổng mặt bằng.
- Móng cột BTCT B15, thép CB240-T, CB300-V, Lót móng bằng bê tông B7.5 đá 4x6
- Hệ thống cốt, dầm bằng thép CCT34, sàn tôn nhám dày 5ly, x- ong thép góc.
- Nhà điều khiển trạm cân đ- ọc đặt mua chọn bộ bằng container. Chống nóng bằng mái tôn.
- Mái tôn có kết cấu: kèo thép tổ hợp từ thép hộp, xà gồ thép hộp, tôn mui dày 0,45.

 <b>TẬP ĐOÀN CÔNG NGHIỆP THAN - KÉOÀNG SẢN VIỆT NAM</b> <b>CÔNG TY CP TƯ VẤN ĐẦU TƯ</b> <b>MỎ VÀ CÔNG NGHIỆP - VINACOMIN</b>		<b>DỰ ÁN ĐẦU TƯ TRẠM CÂN Ô TÔ ĐIỆN TỬ ≥ 200 TẤN -</b> <b>CÔNG TY CỔ PHẦN THAN ĐÈO NAI - COC SÀU - TKV</b>		<b>CNDA</b> TP. Xây dựng Kiểm tra		Nguyễn Phi Hùng Lê Mạnh Hải Vũ Đình Hùng		<b>HÀ NỘI, NGÀY ... THÁNG ... NĂM 2025</b> <b>P. GIÁM ĐỐC PHỤ TRÁCH</b>		<b>MẶT BẰNG NHÀ ĐIỀU KHIỂN</b>	
GĐTK: BCKTKT		<b>TRẠM CÂN Ô TÔ ĐIỆN TỬ 200 TẤN</b>		Chủ trì TK Thiết kế		Vũ Đình Hùng Vũ Thành Diệp		<b>Đào Ngọc Hiệp</b>		LẦN XÚT BẢN LẦN CHỈNH SỬA	
										SỐ HIỆU BẢN VẼ <b>CV125-3KC-01-17</b>	

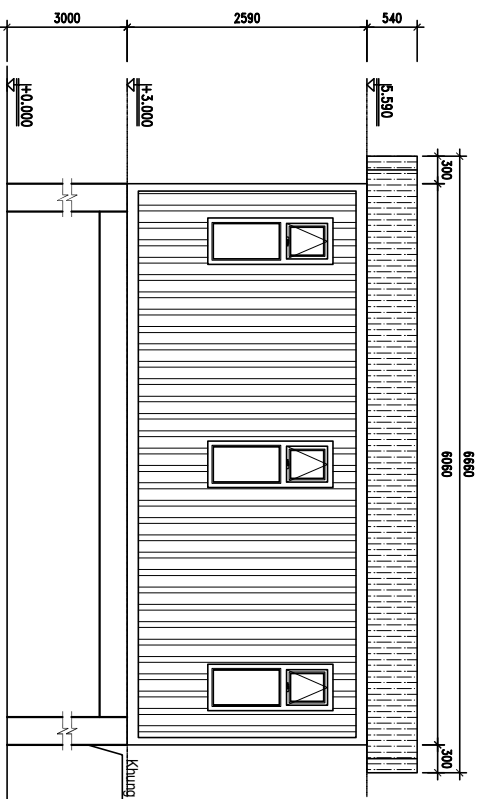

MẶT ĐỪNG PHÍA SAU NHÀ CONTAINER

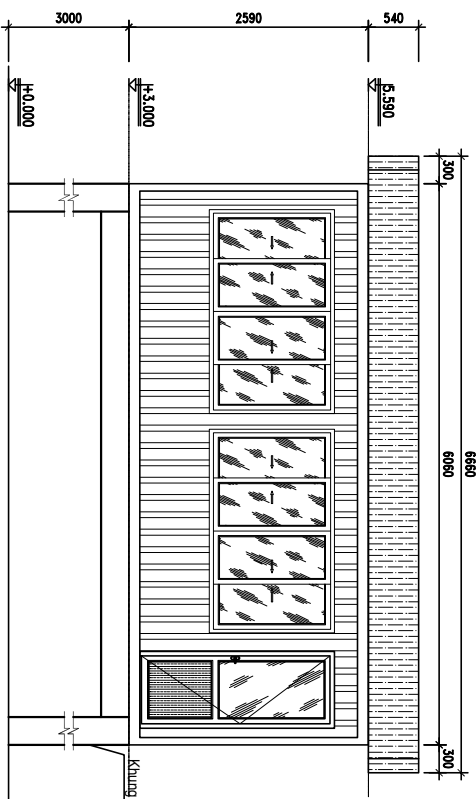
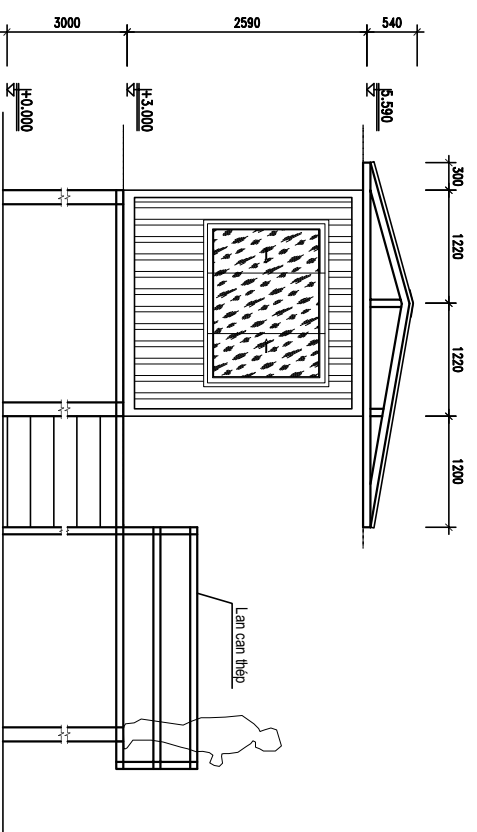

MẶT ĐỪNG PHÍA TRƯỚC NHÀ CONTAINER

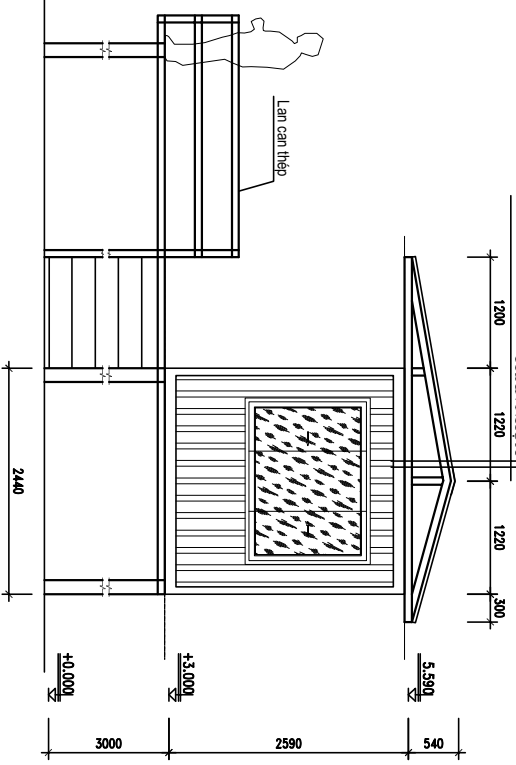

TÒN ƯỚP NÓC KHÔ RỘNG 400MM  
 TÒN MÀ MÀU DÀY 0.47MM  
 XÀ GỖ 40X80X1.4MM  
 NHÀ CONTAINER  
 TRẦN NHỰA



TẬP ĐOÀN CÔNG NGHIỆP THAN - KÉO VÀNG SẢN VIỆT NAM  
 CÔNG TY CP TƯ VẤN ĐẦU TƯ  
 MỎ VÀ CÔNG NGHIỆP - VINACOMIN

DỰ ÁN ĐẦU TƯ TRẠM CÁN Ô TÔ ĐIỆN TỬ ≥ 200 TẤN -  
 CÔNG TY CỔ PHẦN THAN Đèo NAI - CỐC SÀU - TKV

CND A  
 TP. Xây dựng  
 Kiểm tra

Nguyễn Phi Hùng  
 Lê Mạnh Hải  
 Vũ Đình Hùng

Chủ trì TK  
 Thiết kế

HÀ NỘI, NGÀY ... THÁNG ... NĂM 2025  
 P. GIÁM ĐỐC PHỤ TRÁCH

Đào Ngọc Hiệp

MẶT ĐỪNG NHÀ ĐIỀU KHIỂN  
 SỐ HIỆU BẢN VẼ  
 CV125-3KC-01-18

GD/TK: BCK/TKT

TRẠM CÁN Ô TÔ ĐIỆN TỬ 200 TẤN

TR 12  
 LÀN XUẤT BẢN  
 LÀN CHỈNH SỬA

1/00  
 LÀN 1

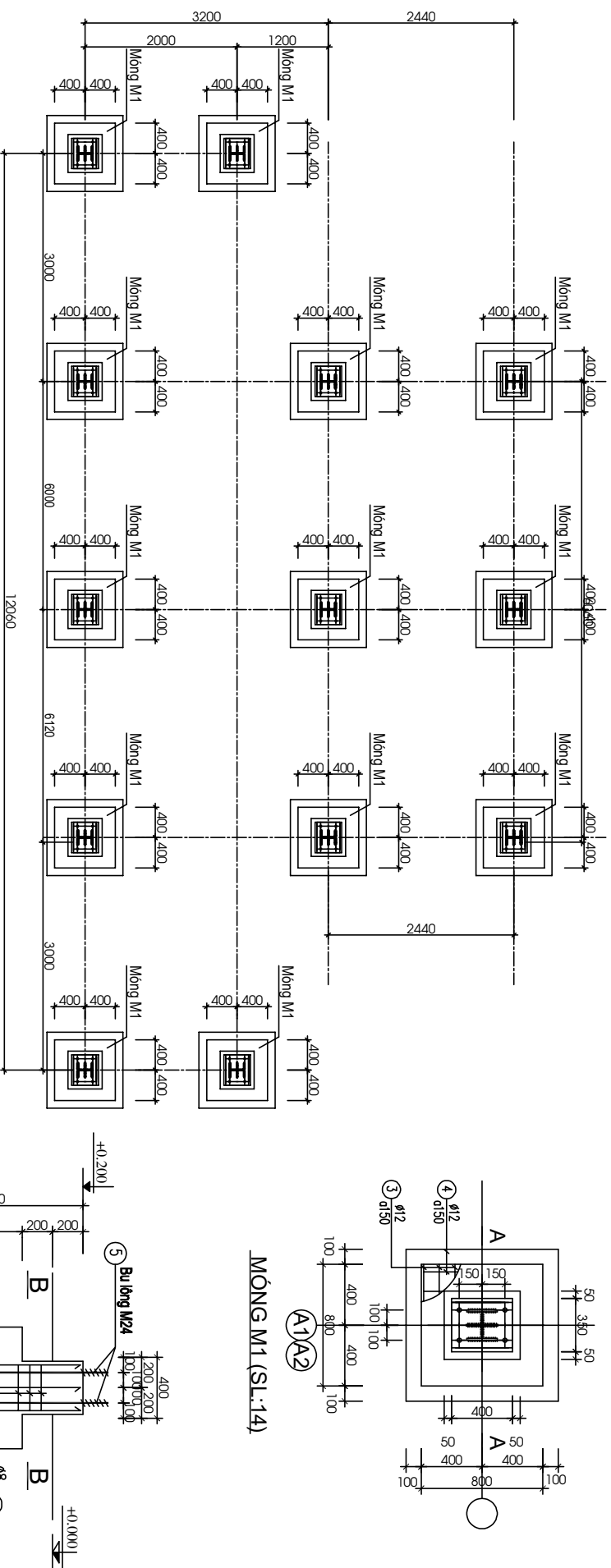

## MẶT BẰNG MÓNG NHÀ ĐIỀU KHIỂN TRẠM CÂN

### GHI CHÚ

- Cốt +0.0000 t- ong ứng là cốt cao tuyệt đối xem bản vẽ tổng mặt bằng.
- Móng cốt B7C7 B15, thép CB240-T, CB300-V, Lót móng bằng bê tông B7.5 đá 4x6
- Hệ thống cốt, dầm bằng thép CCT34, sàn tôn nhám dày 5ly, x- ong thép góc.
- Nhà điều khiển trạm cân đ- ợc đặt mua chọn bộ bằng container. Chống nóng bằng mái tôn.
- Mái tôn có kết cấu: kèo thép tổ hợp từ thép hộp, xà gồ thép hộp, tôn mui dày 0.45.

### MẶT CẮT B-B

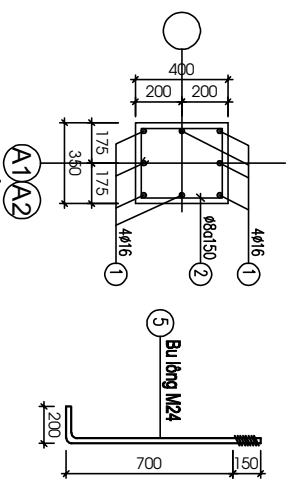

### MẶT CẮT A-A

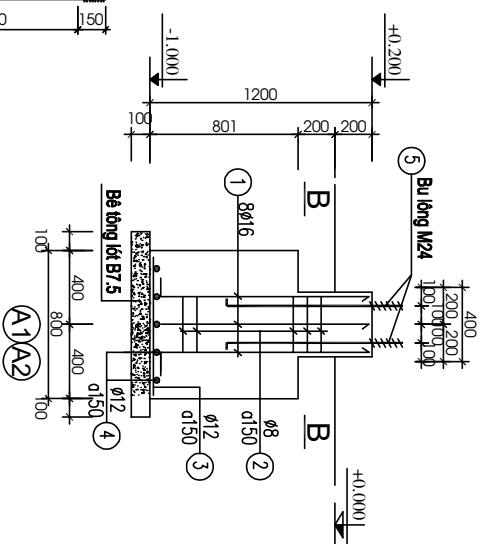

### MÓNG M1 (SL:14)

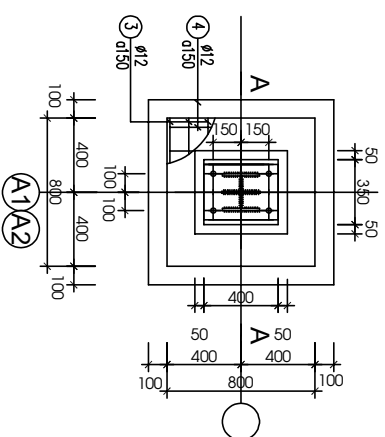

TẬP ĐOÀN CÔNG NGHIỆP THAN - KÉO VÀNG SẢN VIỆT NAM  
CÔNG TY CP TƯ VẤN ĐẦU TƯ  
MỎ VÀ CÔNG NGHIỆP - VINACOMIN

GDTK: BCKTKT

DỰ ÁN ĐẦU TƯ TRẠM CÂN Ô TÔ ĐIỆN TỬ ≥ 200 TẤN -  
CÔNG TY CỔ PHẦN THAN ĐỎ NAI - CÔNG SẤU - TKV

TRẠM CÂN Ô TÔ ĐIỆN TỬ 200 TẤN

CNDA	Nguyễn Phi Hùng
TP-Xây dựng	Là Mạnh Hải
Kiểm tra	Vũ Đình Hùng
Chủ trì TK	Vũ Đình Hùng
Thiết kế	Vũ Thành Diệp

HÀ NỘI, NGÀY ... THÁNG ... NĂM 2025  
P. GIÁM ĐỐC PHỤ TRÁCH

Đào Ngọc Hiệp

MẶT BẰNG MÓNG NHÀ ĐIỀU KHIỂN

TH.Đ	1/100	SỐ HIỆU BẢN VẼ
LẦN XUẤT BẢN	LẦN 1	
LẦN CHỈNH SỬA		

CV125-3KC-01-19

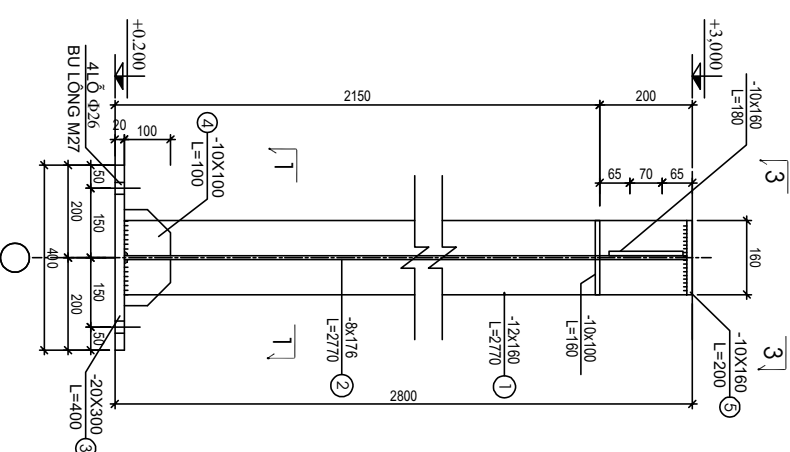
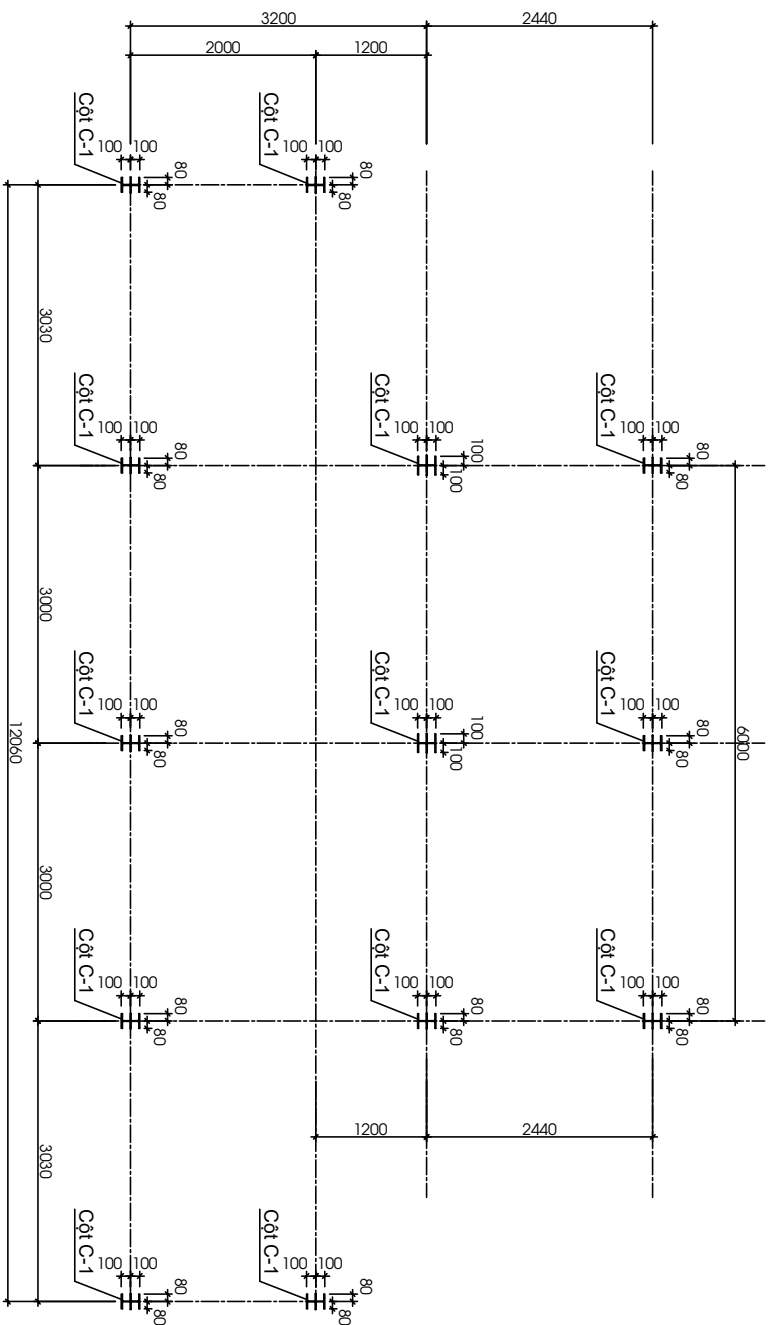

**MẶT BẰNG ĐỊNH VỊ CỘT NHÀ ĐIỀU KHIỂN TRÀM CÂN**

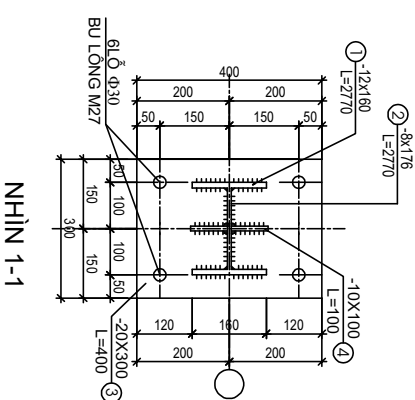
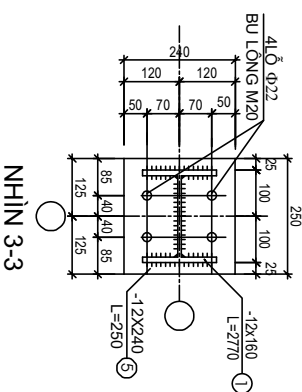
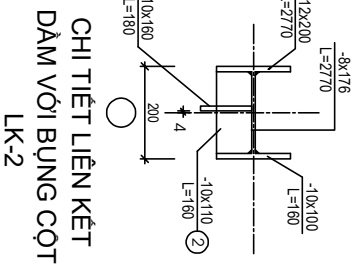
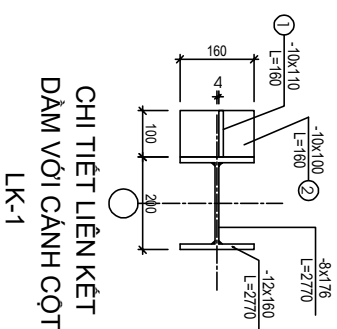

**TẬP ĐOÀN CÔNG NGHIỆP THAN - KÉO VÀNG SẢN PHẨM VIỆT NAM**  
**CÔNG TY CỔ PHẦN ĐẦU TƯ**  
**MỎ VÀ CÔNG NGHIỆP - VINACOMIN**

GD/TK - BCK/TKT

**DỰ ÁN ĐẦU TƯ TRÀM CÂN Ô TÔ ĐIỆN TỬ ≥ 200 TẦN -**  
**CÔNG TY CỔ PHẦN THAN ĐỎ NAI - COC SẤU - TKV**

**TRÀM CÂN Ô TÔ ĐIỆN TỬ 200 TẦN**

CNDA	Nguyễn Phi Hùng
TP. Xây dựng	Là Mạnh Hải
Kiểm tra	Vũ Đình Hùng
Chủ trì TK	Vũ Đình Hùng
Thiết kế	Vũ Thành Diệp

**HÀ NỘI, NGÀY ... THÁNG ... NĂM 2025**  
**P. GIÁM ĐỐC PHỤ TRÁCH**

**Đào Ngọc Hiệp**

**MẶT BẰNG ĐỊNH VỊ CỘT, CHI TIẾT CỘT**

TH. L&E	1/100	SỐ HIỆU BẢN VẼ
LÀM XỬ LÝ BẢN	LÀM 1	
LÀM CHỈNH SỬA		
<b>CV125-3KC-01-20</b>		

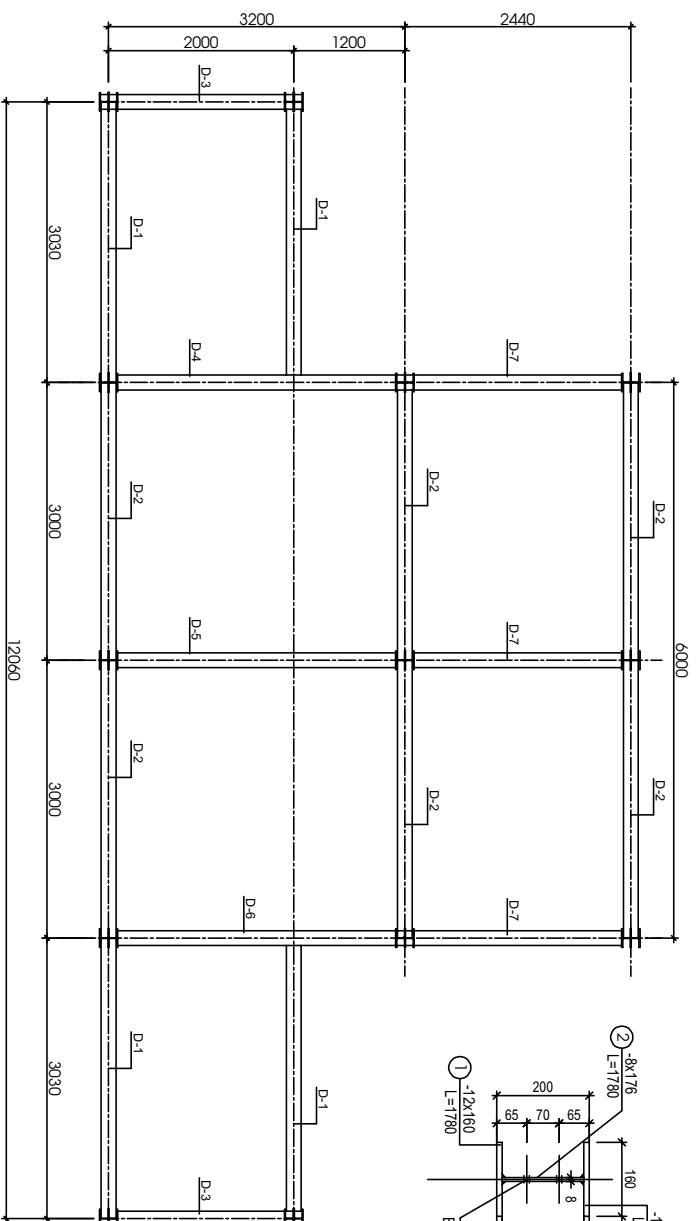

MẶT BẰNG KẾT CẤU SÀN CỘT +3.000

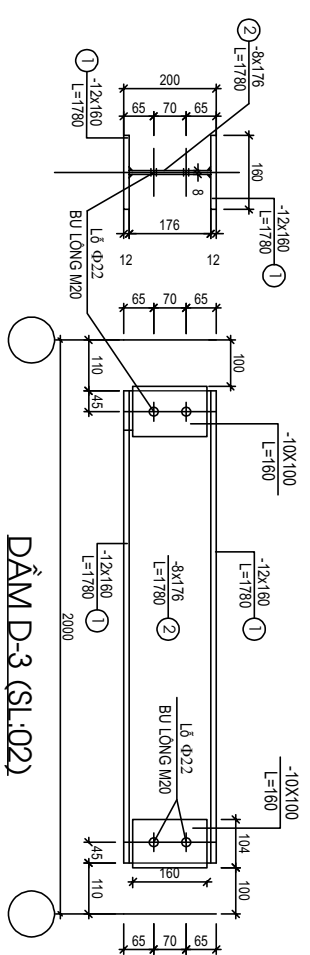

DẦM D-3 (SL:02)

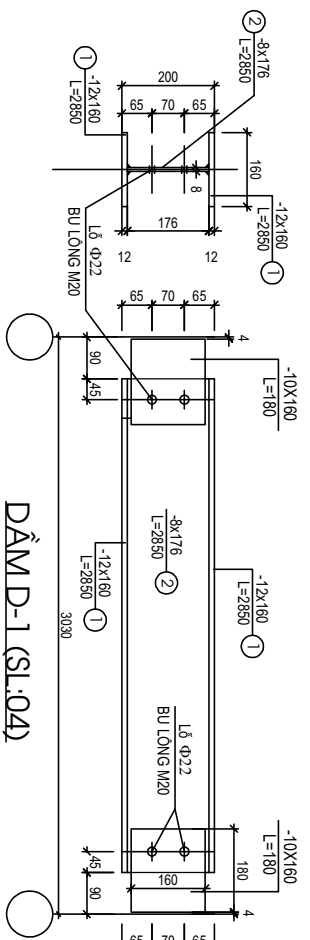

DẦM D-1 (SL:04)

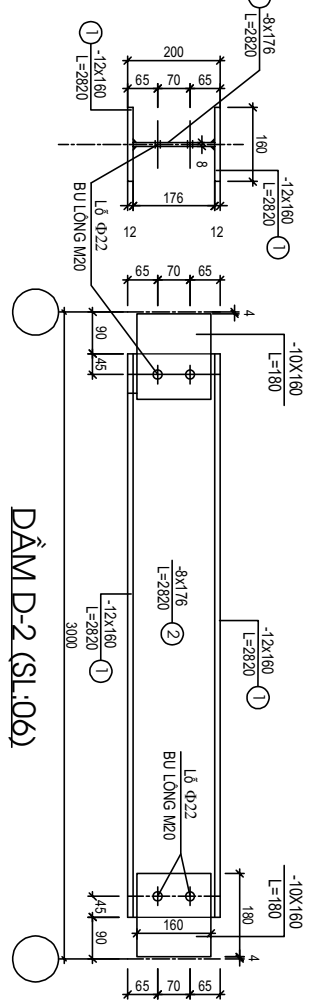

DẦM D-2 (SL:06)



TẬP ĐOÀN CÔNG NGHIỆP THAN - KÉOÀNG SẢN VIỆT NAM  
CÔNG TY CP TƯ VẤN ĐẦU TƯ  
MỎ VÀ CÔNG NGHIỆP - VINACOMIN

DỰ ÁN ĐẦU TƯ TRẠM CÁN Ô TÔ ĐIỆN TỬ ≥ 200 TẤN -  
CÔNG TY CỔ PHẦN THAN ĐÈO NAI - CỐC SÀU - TKV

CNDA	Nguyễn Phi Hùng
TP Xây dựng	Là Mạnh Hải
Kiểm tra	Vũ Đình Hùng
Chủ trì TK	Vũ Đình Hùng
Thiết kế	Vũ Thành Diệp

HÀ NỘI, NGÀY ... THÁNG ... NĂM 2025  
P. GIÁM ĐỐC PHỤ TRÁCH

MẶT BẰNG KẾT CẤU SÀN CỘT +3.000		SỐ HIỆU BẢN VẼ	
TH. LÊ	1/100	LÀN XỬ LÝ BÀN	LÀN 1
LÀN CHỜNG SỬA		CV125-3KC-01-21	

GD/TK: BCK/TKT

TRẠM CÁN Ô TÔ ĐIỆN TỬ 200 TẤN

Đào Ngọc Hiệp

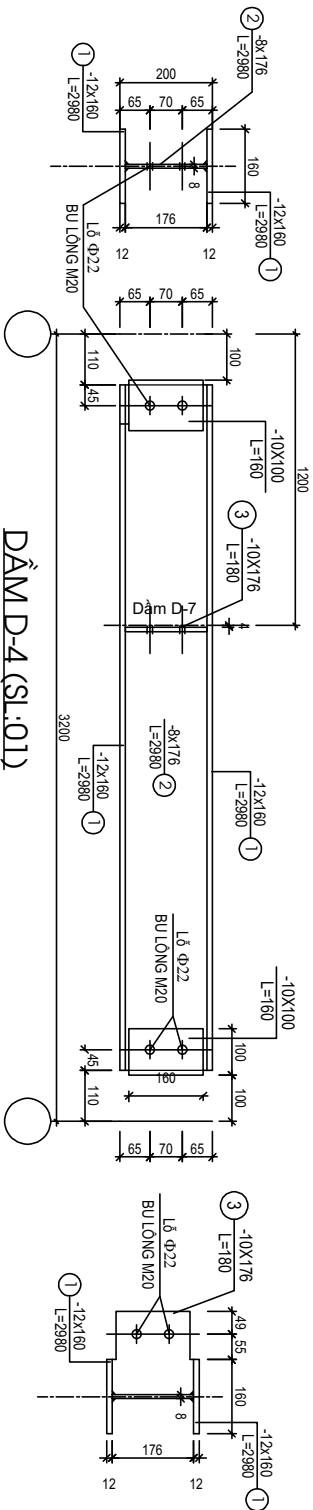

**DÀM D-4 (SL:01)**

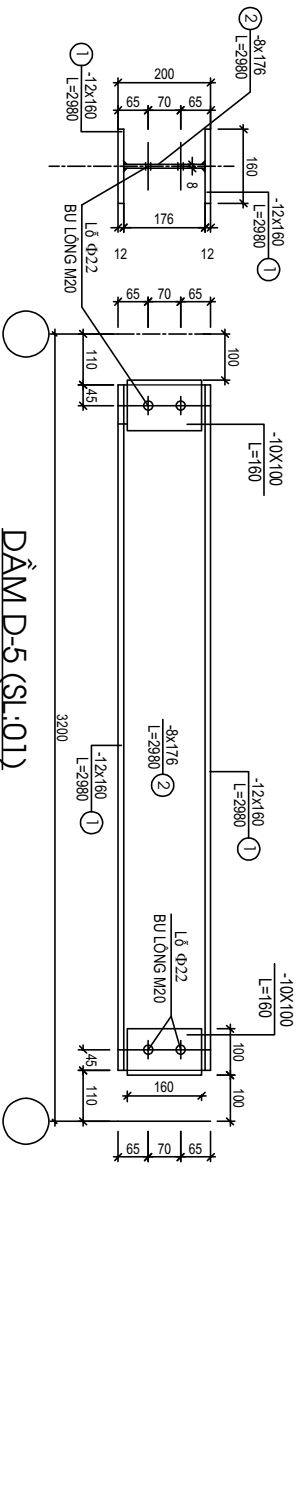

**DÀM D-5 (SL:01)**

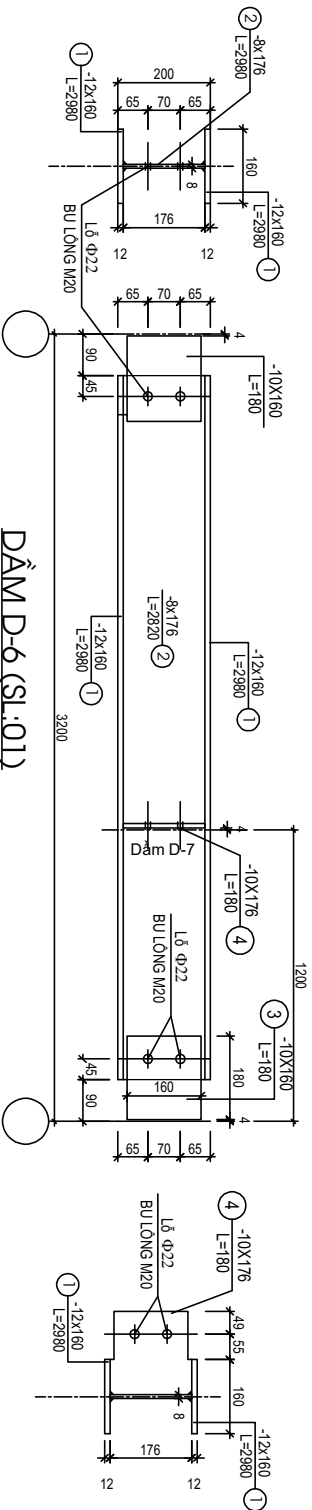

**DÀM D-6 (SL:01)**

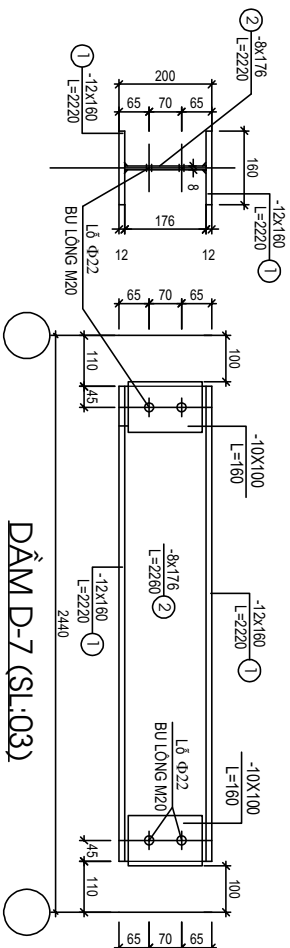

**DÀM D-7 (SL:03)**



**TẬP ĐOÀN CÔNG NGHIỆP THAN - KÉO VÀNG SẢN VIỆT NAM**  
**CÔNG TY CP TƯ VẤN ĐẦU TƯ**  
**MỎ VÀ CÔNG NGHIỆP - VINACOMIN**

**DỰ ÁN ĐẦU TƯ TRẠM CÁN Ô TÔ ĐIỆN TỬ ≥ 200 TẤN -**  
**CÔNG TY CỔ PHẦN THAN ĐỎ NAI - CỐC SÀU - TKV**

CNDA	Nguyễn Phi Hùng
TP Xây dựng	Là Mạnh Hải
Kiểm tra	Vũ Đình Hùng
Chủ trì TK	Vũ Đình Hùng
Thiết kế	Vũ Thành Diệp

**HÀ NỘI, NGÀY ... THÁNG ... NĂM 2025**  
**P. GIÁM ĐỐC PHỤ TRÁCH**

TH. L&	L&N	CHI TIẾT DÀM
L&N X&T B&N	L&N 1	SỐ HIỆU BẢN VẼ
L&N C&H&S&A		<b>CV125-3KC-01-22</b>

GD/TK: B&K/TKT

**TRẠM CÁN Ô TÔ ĐIỆN TỬ 200 TẤN**

**Đào Ngọc Hiệp**

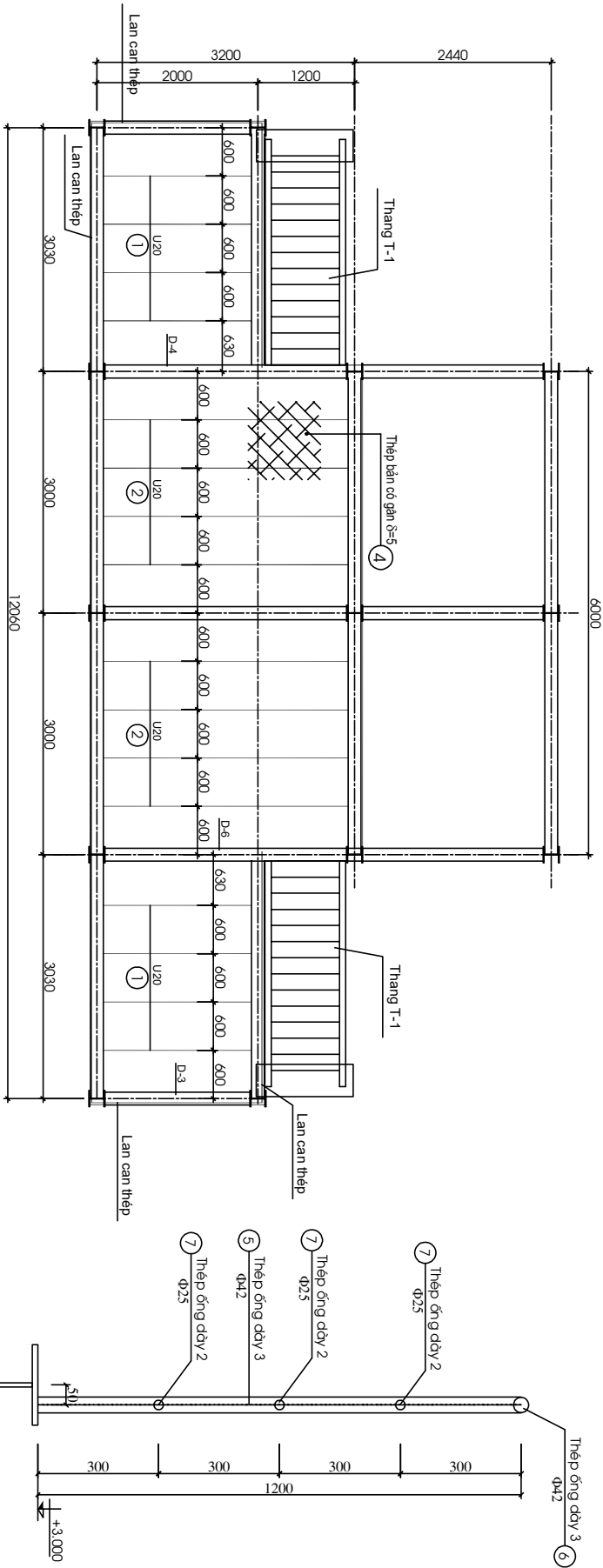

MẶT BẰNG SÀN NHÀ ĐIỀU KHIỂN TRẠM CÂN

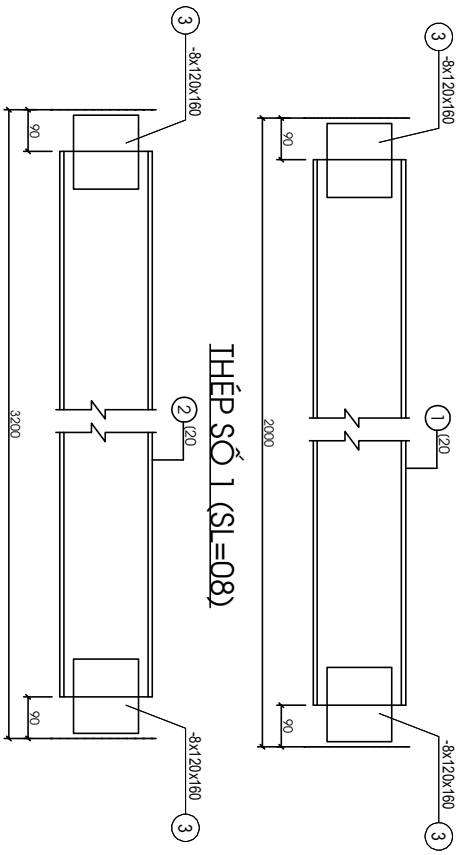

THÉP SỐ 2 (SI=08)

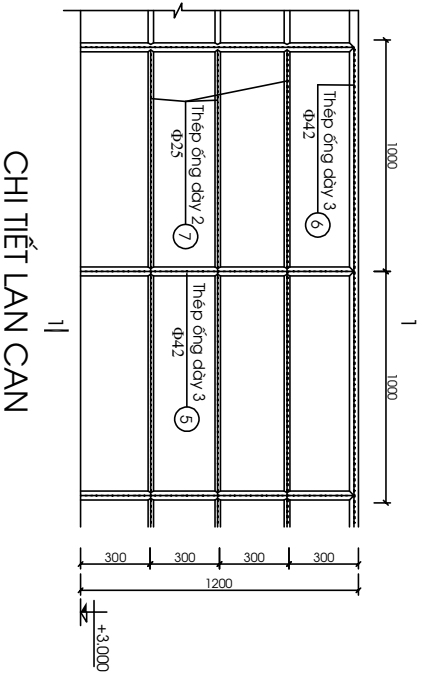

CHI TIẾT LAN CÀN

<p><b>TẬP ĐOÀN CÔNG NGHIỆP THAN - KÉOÀNG SẢN VIỆT NAM</b>  <b>CÔNG TY CP TƯ VẤN ĐẦU TƯ</b>  <b>MỎ VÀ CÔNG NGHIỆP - VINACOMIN</b></p>		<p>DỰ ÁN ĐẦU TƯ TRẠM CÁN Ô TÔ ĐIỆN TỬ ≥ 200 TẤN -          CÔNG TY CỔ PHẦN THAN ĐÈO NAI - CỐC SÀU - TKV</p>	
<p>GD/TK: BCK/TKT</p>		<p><b>TRẠM CÁN Ô TÔ ĐIỆN TỬ 200 TẤN</b></p>	
CND/A	Nguyễn Phi Hùng		
TP. Xây dựng	Là Mạnh Hải		
Kiểm tra	Vũ Đình Hùng		
Chủ trì TK	Vũ Đình Hùng		
Thiết kế	Vũ Thành Diệp		
<p>HÀ NỘI, NGÀY ... THÁNG ... NĂM 2025  <b>P. GIÁM ĐỐC PHỤ TRÁCH</b>          Đào Ngọc Hiệp</p>		<p><b>MẶT ĐƯNG SÀN THÉP VÀ LAN CÀN</b></p>	
TH. L&	1/100	SỐ HIỆU BẢN VẼ	
LÀN XỬ LÝ BÀN	LÀN 1		
LÀN CỜNG SỬA			
<p><b>CV125-3KC-01-23</b></p>			



**TẬP ĐOÀN CÔNG NGHIỆP THAN - KÉO VÀNG SẢN PHẨM VIỆT NAM**  
**CÔNG TY CP TƯ VẤN ĐẦU TƯ**  
**MỎ VÀ CÔNG NGHIỆP - VINACOMIN**

GDTK: BCKTKT

DỰ ÁN ĐẦU TƯ TRẠM CÁN Ô TÔ ĐIỆN TỬ  $\geq$  200 TẤN -  
 CÔNG TY CỔ PHẦN THAN Đèo NAI - CỐC SÀU - TKV

**TRẠM CÁN Ô TÔ ĐIỆN TỬ 200 TẤN**

CNDA	Nguyễn Phi Hùng
TP Xây dựng	Là Mạnh Hải
Kiểm tra	Vũ Đình Hùng
Chủ trì TK	Vũ Đình Hùng
Thiết kế	Vũ Thành Diệp

HÀ NỘI, NGÀY ... THÁNG ... NĂM 2025  
**P. GIÁM ĐỐC PHỤ TRÁCH**

**Đào Ngọc Hiệp**

<b>CHI TIẾT CẦU THANG T-1</b>	
THẺ	1/00
LÀN XUẤT BẢN	LÀN 1
LÀN CHỈNH SỬA	
SỐ HIỆU BẢN VẼ	
<b>CV125-3KC-01-24</b>	

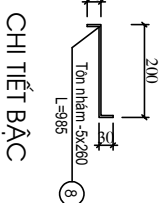
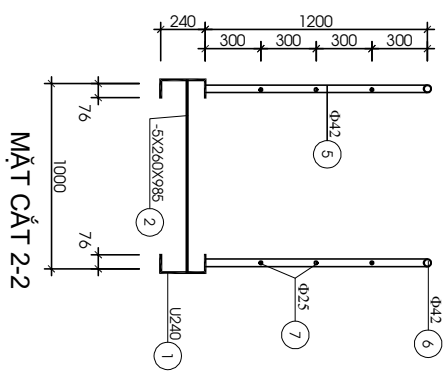
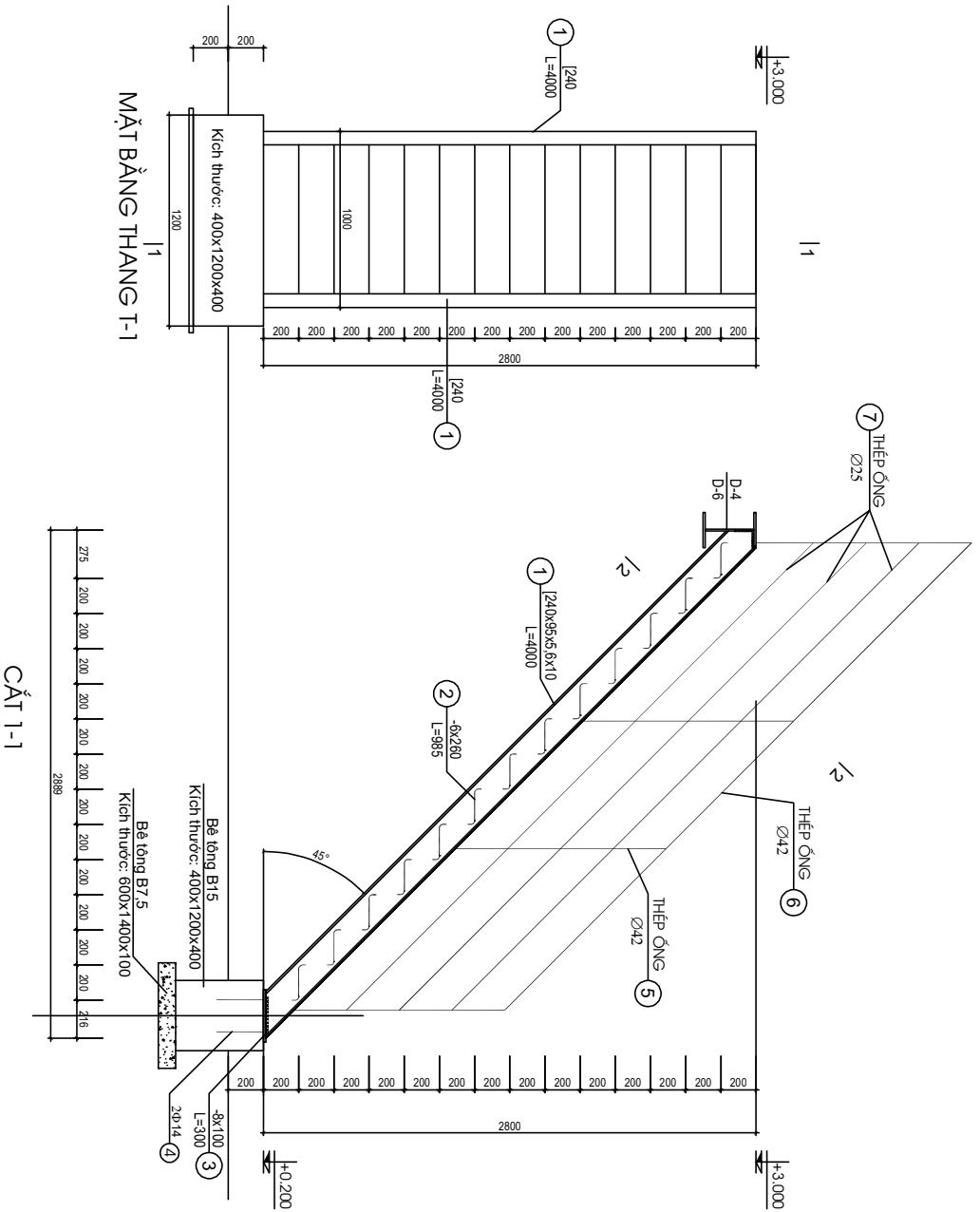

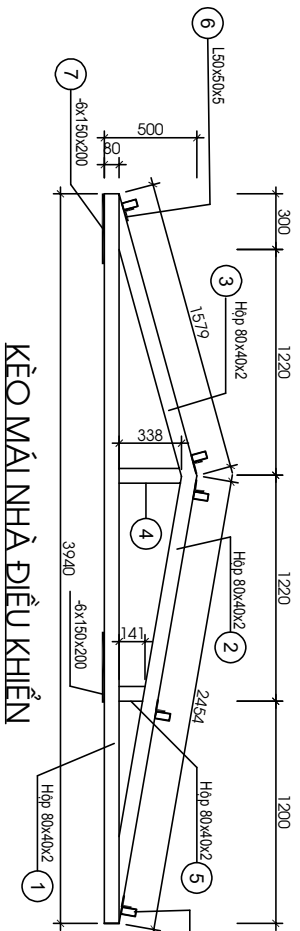
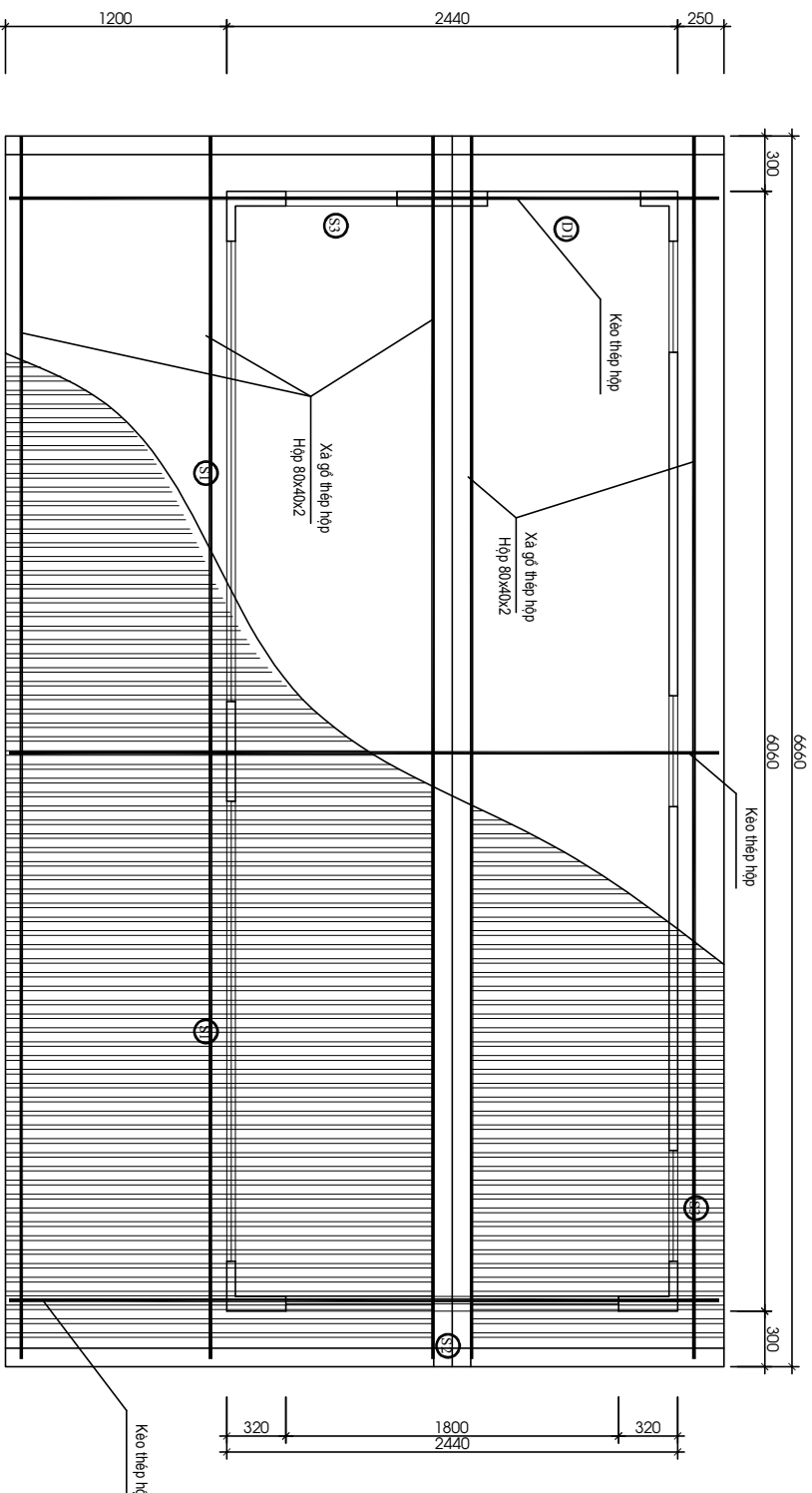

### LIÊN KẾT XÀ GỖ

- GHI CHÚ**
- Kéo thép hộp đ-ợc cõt hàn tại chỗ theo nhà điều khiển (container mục sơn).
  - Chiều cao đ-ợng hàn >= chiều dày thép cơ bản.
  - Chân kéo đ-ợc đẽt thép bản 6x150x200 bẻt vĩa vào đỉnh nhà container.

### MẶT BẰNG MẠI NHÀ ĐIỀU KHIỂN



**TẬP ĐOÀN CÔNG NGHIỆP THAN - KÉO VÀNG SẢN VIỆT NAM**  
**CÔNG TY CP TƯ VẤN ĐẦU TƯ**  
**MỎ VÀ CÔNG NGHIỆP - VINACOMIN**

**DỰ ÁN ĐẦU TƯ TRẠM CÁN ỚT Ớ ĐIỆN TỬ ≥ 200 TẤN -**  
**CÔNG TY CỔ PHẦN THAN Đèo NAI - CÔNG SẤU - TKV**

GD/TK - BCK/TKT

**TRẠM CÁN ỚT Ớ ĐIỆN TỬ 200 TẤN**

CND A	Nguyễn Phi Hùng
TP-Xây dựng	Là Mạnh Hải
Kiểm tra	Vũ Đình Hùng
Chủ trì TK	Vũ Đình Hùng
Thiết kế	Vũ Thành Diệp

**HÀ NỘI, NGÀY ... THÁNG ... NĂM 2025**  
**P. GIÁM ĐỐC PHỤ TRÁCH**

**Đào Ngọc Hiệp**

**MẶT BẰNG MẠI VÀ CÁC CHI TIẾT**

TH 12	1/100	SỐ HIỆU BẢN VẼ
LẦN XUẤT BẢN	LẦN 1	
LẦN CHỈNH SỬA		<b>CV125-3KC-01-25</b>

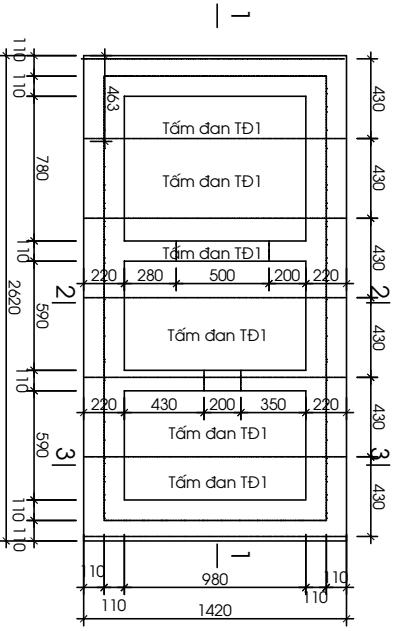

MẶT BẰNG BỂ PHỚT

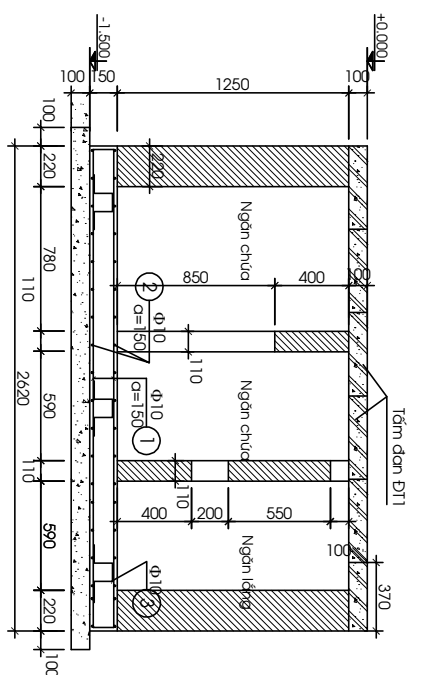

MẶT CẮT 1-1

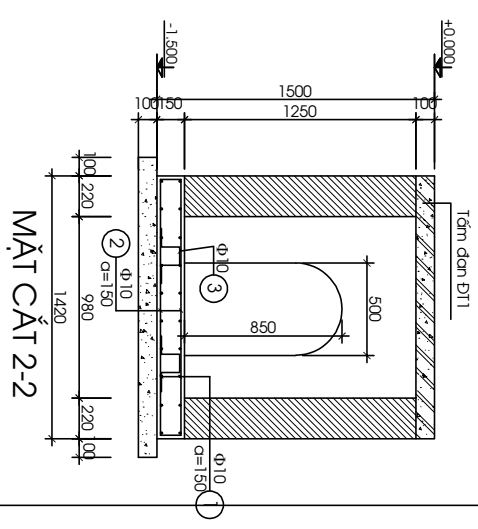

MẶT CẮT 2-2

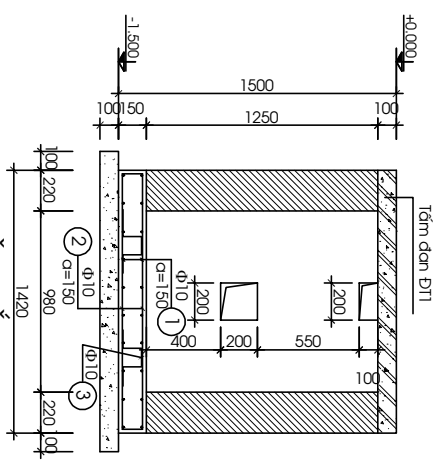

MẶT CẮT 3-3

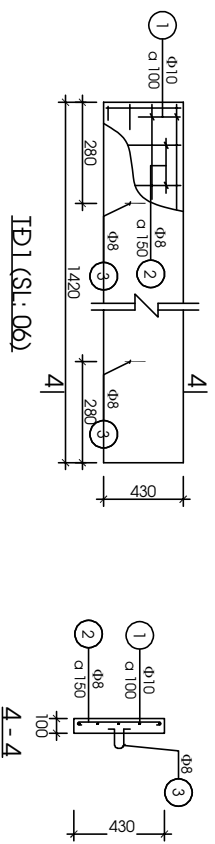

ID1 (SL. 061)

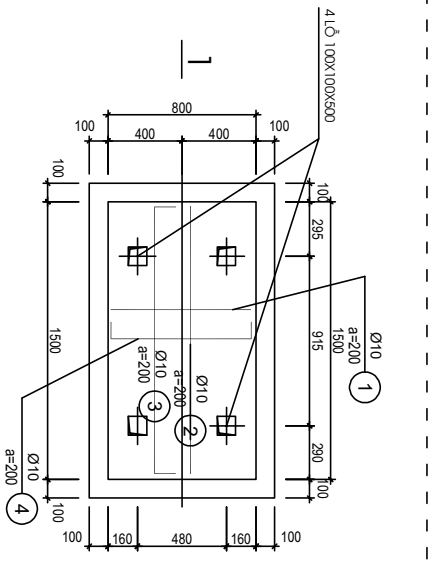

MẶT BẰNG MÔNG MÁY BOM

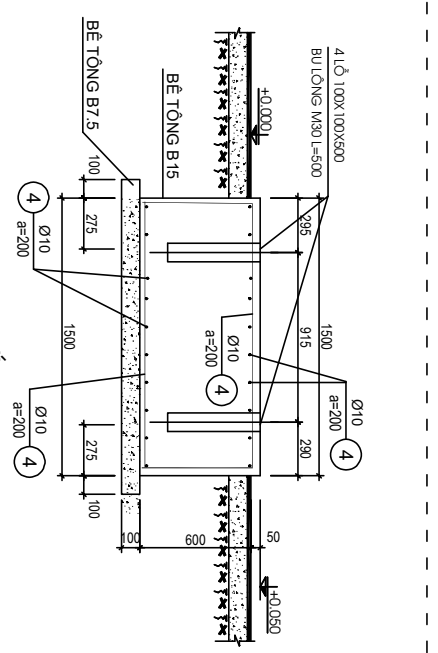

MẶT CẮT 1-1



TẬP ĐOÀN CÔNG NGHIỆP THAN - KÉO VÀNG SẢN VIỆT NAM  
CÔNG TY CP TƯ VẤN ĐẦU TƯ  
MÔI VÀ CÔNG NGHIỆP - VINACOMIN

DỰ ÁN ĐẦU TƯ TRẠM CÁN Ô TÔ ĐIỆN TỬ ≥ 200 TẤN -  
CÔNG TY CỔ PHẦN THAN ĐỎ NAI - COC SẤU - TKV

CNDA  
TP. Xây dựng  
Kiểm tra  
Chủ trì TK  
Thiết kế

Nguyễn Phi Hùng  
Lã Mạnh Hải  
Vũ Đình Hùng  
Vũ Đình Hùng  
Vũ Thành Diệp

HÀ NỘI, NGÀY ... THÁNG ... NĂM 2025  
P. GIÁM ĐỐC CHỦ TRÁCH

CHI TIẾT BỂ PHỚT VÀ MÔNG MÁY BOM  
TỶ LỆ 1/100  
LÀN XỬ LÝ SỐ HIỆU BẢN VẼ  
LÀN CÁN SỬA LÀN 1  
CV125-3KC-01-26

GDTK- BCKTKT

TRẠM CÁN Ô TÔ ĐIỆN TỬ 200 TẤN

Đào Ngọc Hiệp

CV125-3KC-01-26

**BẢNG THÔNG KÊ VÀ TỌNG HỢP THÉP CHO 1 CẦU KIỆN**

Ký hiệu số thép	Số thép	Quy cách	Loại thép	C.dài 1 thanh (mm)	Số lượng	Tổng chiều dài(m)	Tổng hợp loại thép		
							Loại thép	Chiều dài	K.lượng
<b>MÓNG M1 (SL:13)</b>									
1	250	1130	Ø16	1380	8	11,04	Ø16	11,04	17,42
2	310	360 60	Ø8	1460	8	11,68	Ø12	7,40	6,57
3		740	Ø12	740	5	3,70	Ø8	11,68	4,61
4		740	Ø12	740	5	3,70			
5		Bulong M24	Cấp 5,6	1050	4 b8				

**BẢNG THÔNG KÊ VÀ TỌNG HỢP THÉP CHO 1 CẦU KIỆN**

Ký hiệu số thép	Số thép	Quy cách	Loại thép	C.dài 1 thanh (mm)	Số lượng	Tổng chiều dài(m)	Tổng hợp loại thép		
							Loại thép	Chiều dài	K.lượng
<b>LIÊN KẾT LK-1 (SL:16)</b>									
1		-10 x100	Bản	160	1	0,02	δ=10	0,03	2,51
2		-10 x100	Bản	160	1	0,02			
<b>LIÊN KẾT LK-2 (SL:18)</b>									
1		-10 x160	Bản	180	1	0,03	δ=10	0,05	3,64
2		-10 x100	Bản	176	1	0,02			
<b>SÀN VÀ LAN CÁN CỘT +3.000</b>									
1		U200x76x5,2x9	Góc	1820	8	14,56	U200	39,33	723,75
2		U200x76x5,2x9	Góc	3020	8	24,16	δ=5	135,9m <sup>2</sup>	5748,57
3		-8 x120	Bản	160	32	0,61	D42x3	101,60	294,64
4		Thép bản có gân dày 5	Bản		1	135,9m <sup>2</sup>	D25x2	135,60	164,75
5		Ông D42x3	Ông	1200	47	56,40	δ=8	0,6m <sup>2</sup>	38,58
6		Ông D42x3	Ông	45200	1	45,20			
7		Ông D25x2	Ông	45200	3	135,60			
<b>CẦU THANG T-1 (SL:02)</b>									
1		U240x95x5,6x10	Hình	4000	2	8,00	1240	8,00	192,00
2		-5 x260	Bản	985	13	3,36	δ=8	0,06	3,77
3		-8 x100	Bản	300	2	0,06	δ=5	3,36	142,26
4		300 80 300	Ø14	680	4	2,72	Ø14	2,72	3,29
5		Ông D42 dày 3	Ông	1000	8	8,00	Ông D42	12,00	34,80
6		Ông D42 dày 3	Ông	4000	1	4,00	Ông D25	12,00	13,62
7		Ông D25 dày 2	Ông	4000	3	12,00			

**BẢNG THÔNG KÊ VÀ TỌNG HỢP THÉP CHO 1 CẦU KIỆN**

Ký hiệu số thép	Số thép	Quy cách	Loại thép	C.dài 1 thanh (mm)	Số lượng	Tổng chiều dài(m)	Tổng hợp loại thép		
							Loại thép	Chiều dài	K.lượng
<b>CỘT C-1 (SL:12)</b>									
1		-12 x160	Bản	2770	2	0,89	δ=20	0,12	18,84
2		-8 x176	Bản	2770	1	0,49	δ=12	0,89	83,50
3		-20 x300	Bản	400	1	0,12	δ=10	0,05	4,08
4		-10 x100	Bản	100	2	0,02	δ=8	0,91	57,34
5		-10 x160	Bản	200	1	0,03			
<b>DÁM D-1 (SL:04)</b>									
1		-12 x160	Bản	2850	2	0,91	δ=12	0,91	85,91
2		-8 x176	Bản	2850	1	0,50	δ=8	0,50	31,50
<b>DÁM D-2 (SL:06)</b>									
1		-12 x160	Bản	2820	2	0,90	δ=12	0,90	85,01
2		-8 x176	Bản	2820	1	0,50	δ=8	0,50	31,17
<b>DÁM D-3 (SL:02)</b>									
1		-12 x160	Bản	1780	2	0,57	δ=12	0,57	53,66
2		-8 x176	Bản	1780	1	0,31	δ=8	0,31	19,67
<b>DÁM D-4 (SL:01)</b>									
1		-12 x160	Bản	2980	2	0,95	δ=12	0,95	89,83
2		-8 x176	Bản	2980	1	0,52	δ=10	0,03	2,49
3		-10 x176	Bản	180	1	0,03	δ=8	0,52	32,94
<b>DÁM D-5 (SL:01)</b>									
1		-12 x160	Bản	2980	2	0,95	δ=12	0,95	89,83
2		-8 x176	Bản	2980	1	0,52	δ=8	0,52	32,94
<b>DÁM D-6 (SL:01)</b>									
1		-12 x160	Bản	2980	2	0,95	δ=12	0,95	89,83
2		-8 x176	Bản	2980	1	0,52	δ=10	0,03	2,49
3		-10 x176	Bản	180	1	0,03	δ=8	0,52	32,94
<b>DÁM D-7 (SL:03)</b>									
1		-12 x160	Bản	2220	2	0,71	δ=12	0,71	66,92
2		-8 x176	Bản	2220	1	0,39	δ=8	0,39	24,54



**TẬP ĐOÀN CÔNG NGHIỆP THAN - KÉOÀNG SẢN VIỆT NAM**  
**CÔNG TY CP TƯ VẤN ĐẦU TƯ**  
**MỎ VÀ CÔNG NGHIỆP - VINACOMIN**

GDTK-BCKTKT

**DỰ ÁN ĐẦU TƯ TRÁM CÁN Ô TÔ ĐIỆN TỬ ≥ 200 TẤN -**  
**CÔNG TY CỔ PHẦN THAN ĐỎ NAI - COC SÀU - TKV**

**TRÁM CÁN Ô TÔ ĐIỆN TỬ 200 TẤN**

CNDA	Nguyễn Phi Hùng
TP-Xây dựng	Là Mạnh Hải
Kiểm tra	Vũ Đình Hùng
Chu trì TK	Vũ Đình Hùng
Thiết kế	Vũ Thành Diệp

**HÀ NỘI, NGÀY ... THÁNG ... NĂM 2025**  
**P. GIÁM ĐỐC PHỤ TRÁCH**  
**Đào Ngọc Hiệp**

<b>THÔNG KÊ THÉP 2</b>	
TH.Đ	1/00
LÀM XUẤT BẢN	Lần 1
LÀM CHỈNH SỬA	
SỐ HIỆU BẢN VẼ	
<b>CV125-3KC-01-27</b>	

**BẢNG THÔNG KÊ VÀ TỌNG HỢP THÉP CHO 1 CẦU KIẾN**

Ký hiệu số lượng	Số thép	Quy cách	Loại thép	Cđài 1 thành lượng (mm)	Số chiều dài(m)	Tổng chiều dài(m)	Tổng hợp loại thép		
							Loại thép	Chiều dài	Kilogram
<b>KÈO THÉP (SL:03)</b>									
1		H80x40x2	Hộp	3940	1	3.94	H80x40x2	15.85	57.39
2		H80x40x2	Hộp	2454	1	2.45	$\delta=6$	0.05	2.34
3		H80x40x2	Hộp	1579	1	1.58	L50x5	0.25	0.94
4		H80x40x2	Hộp	3940	1	3.94			
5		H80x40x2	Hộp	3940	1	3.94			
6		L50x5	Góc	50	5	0.25			
7		-6 x90	Bản	276	2	0.05			
<b>MÁI TÔN (SL:01)</b>									
1		Xà gò H80x40x2	Hộp	7470	5	37.35	H80x40x2	37.35	135.21
2		Tôn mũ dày 0.45				38.5m <sup>2</sup>			
<b>ĐÁY BÊ PHỐT (SL:01)</b>									
1		2560		Ø10	20	51.54	Ø10	106.68	65.77
2		1360		Ø10	36	49.14			
3		100 100 200 110 100		Ø10	10	6.00			
<b>TÁM ĐAN TĐ1 (SL:06)</b>									
1		1360		Ø10	4	5.44	Ø10	5.44	3.35
2		80 460 80		Ø8	10	6.49	Ø8	7.99	3.15
3		100 200 150 200 100		Ø8	2	1.50			
<b>MÔNG MÁY BOM (SL:01)</b>									
1		745		Ø10	8	5.74	Ø10	39.05	24.07
2		600 745 600		Ø10	8	14.98			
3		1340		Ø10	5	6.33			
4		600 1340 600		Ø10	5	12.00			

**BẢNG TỌNG HỢP KHỐI LƯỢNG ĐÀO ĐẬP VÀ ĐEM**

STT	TÊN HÀNG MỤC	ĐƠN VỊ	KHỐI LƯỢNG	GHI CHÚ
III	<b>BÊ PHỐT</b>			
1	Khối lượng đào			
	Đào nền đất đá thải (yếu)	m <sup>3</sup>	22.47	
2	Khối lượng đắp đất cấp III		18.56	
3	Bê tông lót móng B7,5 dày 100 đá 4x6	m <sup>3</sup>	0.46	
4	Bê tông dầy B15 dày 100, đá 1x2	m <sup>3</sup>	0.56	
5	Khối xây bêt gạch chi		2.19	
IV	<b>MÔNG MÁY BOM</b>			
1	Bê tông lót móng B7,5 dày 100 đá 4x6	m <sup>3</sup>	0.17	
2	Bê tông dầy B15 dày 100, đá 1x2	m <sup>3</sup>	0.78	



**TẬP ĐOÀN CÔNG NGHIỆP THAN - KÉOÀNG SẢN VIỆT NAM**  
**CÔNG TY CP TƯ VẤN ĐẦU TƯ**  
**MỎ VÀ CÔNG NGHIỆP - VINACOMIN**

GDTK: BCKTKT

DỰ ÁN ĐẦU TƯ TRAM CÁN Ô TÔ ĐIỆN TỬ ≥ 200 TẤN -  
 CÔNG TY CỔ PHẦN THAN ĐEO NAI - CQC SÀU - TKV

**TRAM CÁN Ô TÔ ĐIỆN TỬ 200 TẤN**

CNDA	Nguyễn Phi Hùng
TP. Xây dựng	Là Mạnh Hải
Kiểm tra	Vũ Đình Hùng
Chú trì TK	Vũ Đình Hùng
Thiết kế	Vũ Thành Diệp

HÀ NỘI, NGÀY ... THÁNG ... NĂM 2025  
**P. GIÁM ĐỐC PHỤ TRÁCH**

Đào Ngọc Hiệp

<b>THÔNG KÊ THÉP 3</b>		SỐ HIỆU BẢN VẼ
TH 12	1/00	
LẦN XUẤT BẢN	Lần 1	<b>CV125-3KC-01-28</b>
LẦN CHỈNH SỬA		