

CÔNG TY TNHH XÂY DỰNG VÀ KỸ THUẬT TÂM AN
ĐỊA CHỈ: SỐ 111 PHẠM HỒNG THÁI - PHƯỜNG PHỐ HIẾN - TỈNH HƯNG YÊN

BẢN VẼ THẨM ĐỊNH HỆ THỐNG PCCC

(QUYỂN SỐ: 01)

HẠNG MỤC: PHÒNG CHÁY CHỮA CHÁY

CÔNG TRÌNH: XÂY DỰNG NHÀ KỸ THUẬT NGHIỆP VỤ, KHOA CHĂM SÓC SỨC

KHỎE SINH SẢN VÀ NHÀ ĐẠI THỂ TTYT HUYỆN VĂN GIANG

CHỦ ĐẦU TƯ: XÃ PHỤNG CÔNG, TỈNH HƯNG YÊN

ĐƠN VỊ TƯ VẤN : LIÊN DANH CÔNG TY TNHH TƯ VẤN VÀ ĐẦU TƯ XÂY DỰNG ART

DECO - CÔNG TY TNHH XÂY DỰNG VÀ KỸ THUẬT TÂM AN

NĂM 2025

CÔNG TY TNHH XÂY DỰNG VÀ KỸ THUẬT TÂM AN
ĐỊA CHỈ: SỐ 111 PHẠM HỒNG THÁI - PHƯỜNG PHỐ HIẾN - TỈNH HƯNG YÊN

BẢN VẼ THẨM ĐỊNH HỆ THỐNG PCCC

(QUYỂN SỐ: 01)

HẠNG MỤC: PHÒNG CHÁY CHỮA CHÁY

CÔNG TRÌNH: XÂY DỰNG NHÀ KỸ THUẬT NGHIỆP VỤ, KHOA CHĂM SÓC SỨC

KHỎE SINH SẢN VÀ NHÀ ĐẠI THỂ TTYT HUYỆN VĂN GIANG

CHỦ ĐẦU TƯ: XÃ PHỤNG CÔNG, TỈNH HƯNG YÊN

ĐƠN VỊ TƯ VẤN : LIÊN DANH CÔNG TY TNHH TƯ VẤN VÀ ĐẦU TƯ XÂY DỰNG ART

DECO - CÔNG TY TNHH XÂY DỰNG VÀ KỸ THUẬT TÂM AN

ĐẠI DIỆN CHỦ ĐẦU TƯ

ĐẠI DIỆN ĐƠN VỊ TƯ VẤN
CÔNG TY TNHH XÂY DỰNG VÀ KỸ THUẬT TÂM AN

PHÓ CHỦ TỊCH UBND XÃ
LÊ QUÝ ĐÔN

NĂM 2025



CHỦ ĐẦU TƯ: CLIENT

ỦY BAN NHÂN DÂN
XÃ PHỤNG CÔNG

TÊN DỰ ÁN:

XÂY DỰNG NHÀ KỸ THUẬT NGHIỆP
VỤ, KHOA CHĂM SÓC SỨC KHỎE
SINH SẢN VÀ NHÀ ĐẠI THỂ TTYT
HUYỆN VĂN GIANG

ĐỊA ĐIỂM XÂY DỰNG:

XÃ PHỤNG CÔNG,
TỈNH HƯNG YÊN

TƯ VẤN THIẾT KẾ:

CÔNG TY TNHH XÂY DỰNG
VÀ KỸ THUẬT TÂM AN

ADD: SỐ 111 PHẠM HỒNG THÁI,
PHƯỜNG PHÓ HIẾN,
TỈNH HƯNG YÊN
TEL: 02213.555.555
EMAIL: PCCCTAMAN@GMAIL.COM

GIÁM ĐỐC :
TRẦN QUANG KHÁNH

Trần Quang Khánh

CHỦ TRÌ THIẾT KẾ :
HÀN QUỐC VIỆT

Hàn Quốc Việt

THIẾT KẾ :
ĐÀO DUY PHƯƠNG

Đào Duy Phương

KIỂM :
PHẠM VĂN QUÂN

Phạm Văn Quân

HẠNG MỤC ITEM

PHÒNG CHÁY CHỮA CHÁY

TÊN BẢN VẼ DRAWING TITLE

MẶT ĐỨNG NHÀ

GIẢI ĐOẠN DESIGN STEP	T.K.K.T TECHNICAL DESIGN
--------------------------	-----------------------------

NGÀY PHÁT HÀNH ISSUED DATE	
-------------------------------	--

SỐ HIỆU DWG. NO	MĐ.01A
--------------------	--------

PHƯƠNG ÁN KIẾN TRÚC + KẾT CẤU

NĂM 2025

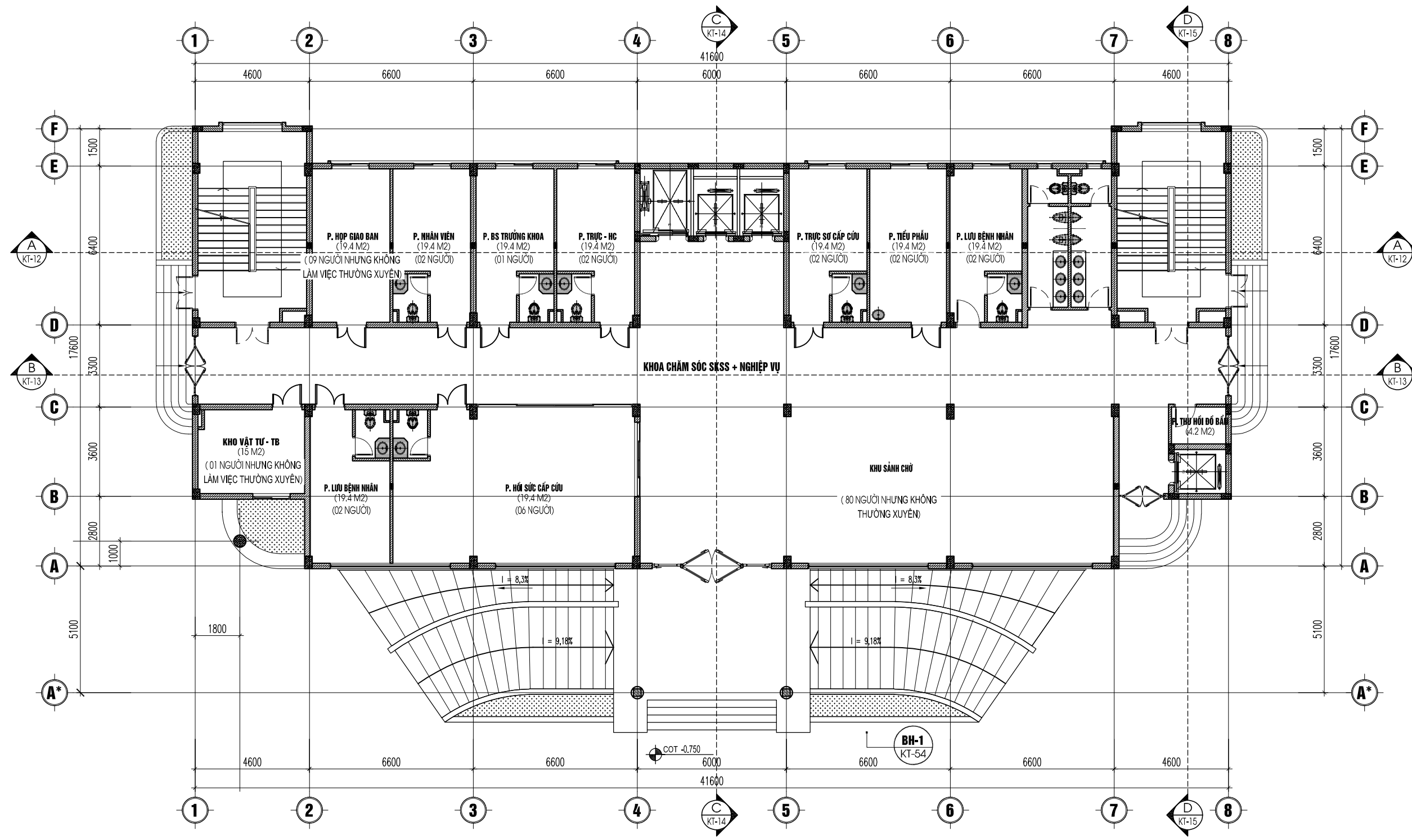

MẶT BẰNG TẦNG 1
DIỆN TÍCH: 712.7 M2

CHỦ ĐẦU TƯ:	CLIENT
ỦY BAN NHÂN DÂN XÃ PHỤNG CÔNG	
TÊN DỰ ÁN:	XÂY DỰNG NHÀ KỸ THUẬT NGHIỆP VỤ, KHOA CHĂM SÓC SỨC KHỎE SINH SÂN VÀ NHÀ ĐẠI THỂ TTYT HUYỆN VĂN GIANG
ĐỊA ĐIỂM XÂY DỰNG:	XÃ PHỤNG CÔNG, TỈNH HƯNG YÊN
TƯ VẤN THIẾT KẾ:	CÔNG TY TNHH XÂY DỰNG VÀ KỸ THUẬT TÂM AN
ADD:	SỐ 111 PHẠM HỒNG THÁI, PHƯỜNG PHỐ HIẾN, TỈNH HƯNG YÊN TEL: 02213.555.555 EMAIL: PCCCTAMAN@GMAIL.COM
GIÁM ĐỐC:	TRẦN QUANG KHÁNH
CHỦ TRÌ THIẾT KẾ:	HÀN QUỐC VIỆT
THIẾT KẾ:	ĐÀO DUY PHƯƠNG
KIỂM:	PHẠM VĂN QUÂN
HẠNG MỤC	ITEM
	PHÒNG CHÁY CHỮA CHÁY
TÊN BẢN VẼ	DRAWING TITLE
	MẶT BẰNG CÔNG NĂNG TẦNG 1
GIẢI ĐOẠN	T.K.K.T
DESIGN STEP	TECHNICAL DESIGN
NGÀY PHÁT HÀNH	
ISSUED DATE	
SỐ HIỆU	KT.01
DWG. NO	

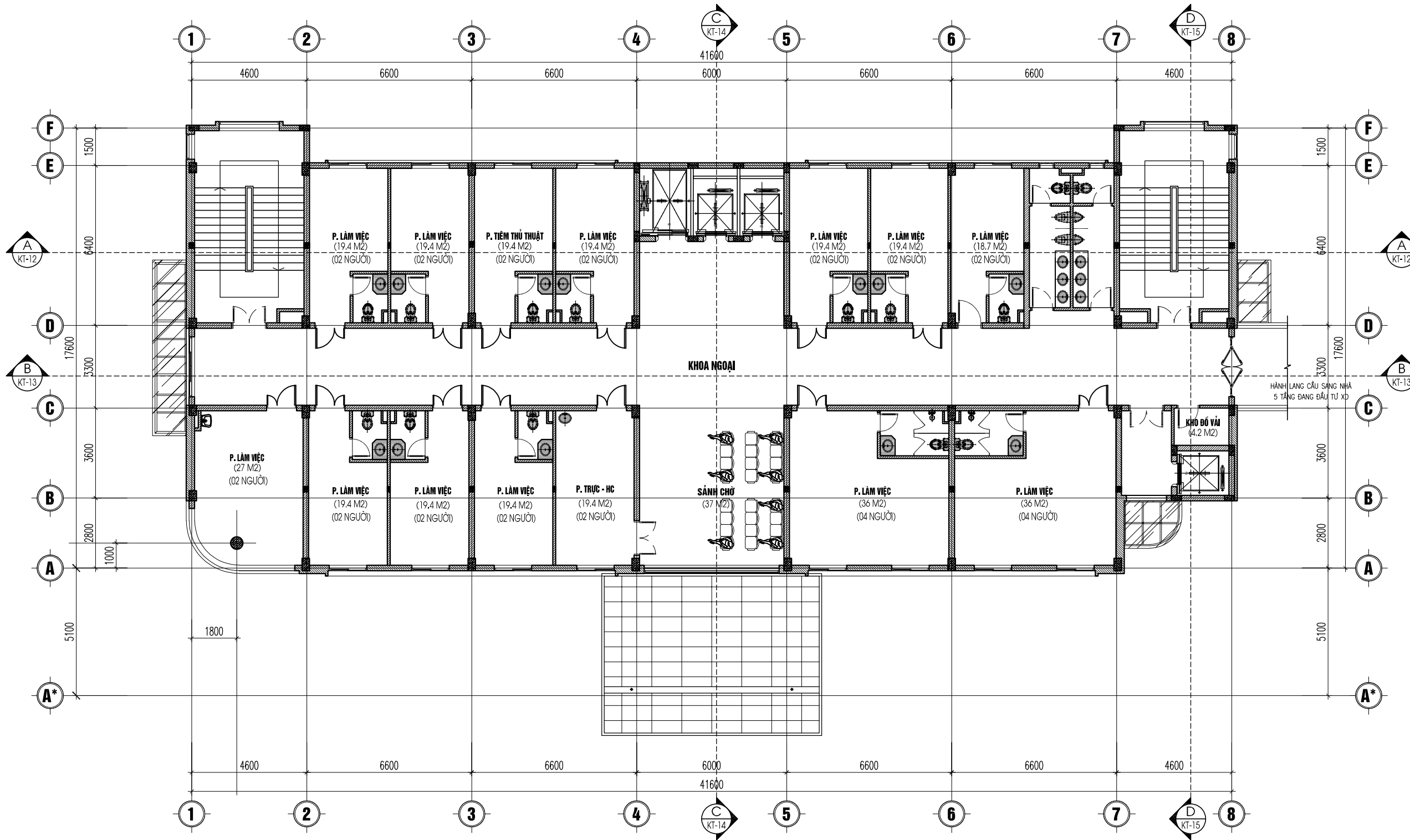

MẶT BẰNG TẦNG 2

DIỆN TÍCH: 686.4 M2

CHỦ ĐẦU TƯ: CLIENT

ỦY BAN NHÂN DÂN
XÃ PHỤNG CÔNG

TÊN DỰ ÁN:

XÂY DỰNG NHÀ KỸ THUẬT NGHIỆP
VỤ, KHOA CHĂM SÓC SỨC KHỎE
SINH SÀN VÀ NHÀ ĐẠI THỂ TTYT
HUYỆN VĂN GIANG

ĐỊA ĐIỂM XÂY DỰNG:

XÃ PHỤNG CÔNG,
TỈNH HƯNG YÊN

TƯ VẤN THIẾT KẾ:

CÔNG TY TNHH XÂY DỰNG
VÀ KỸ THUẬT TÂM AN

ADD: SỐ 111 PHẠM HỒNG THÁI,
PHƯỜNG PHỐ HIẾN,
TỈNH HƯNG YÊN
TEL: 02213.555.555
EMAIL: PCCCTAMAN@GMAIL.COM

GIÁM ĐỐC:
TRẦN QUANG KHÁNH

Trần Quang Khánh

CHỦ TRÌ THIẾT KẾ:
HÀN QUỐC VIỆT

Hàn Quốc Việt

THIẾT KẾ:
ĐÀO DUY PHƯƠNG

Đào Duy Phương

KIỂM:
PHẠM VĂN QUÂN

Phạm Văn Quân

HẠNG MỤC ITEM

PHÒNG CHÁY CHỮA CHÁY

TÊN BẢN VẼ DRAWING TITLE

MẶT BẰNG CÔNG NĂNG
TẦNG 2

GIẢI ĐOẠN DESIGN STEP T.K.K.T TECHNICAL DESIGN

NGÀY PHÁT HÀNH ISSUED DATE

SỐ HIỆU DWG. NO KT.02

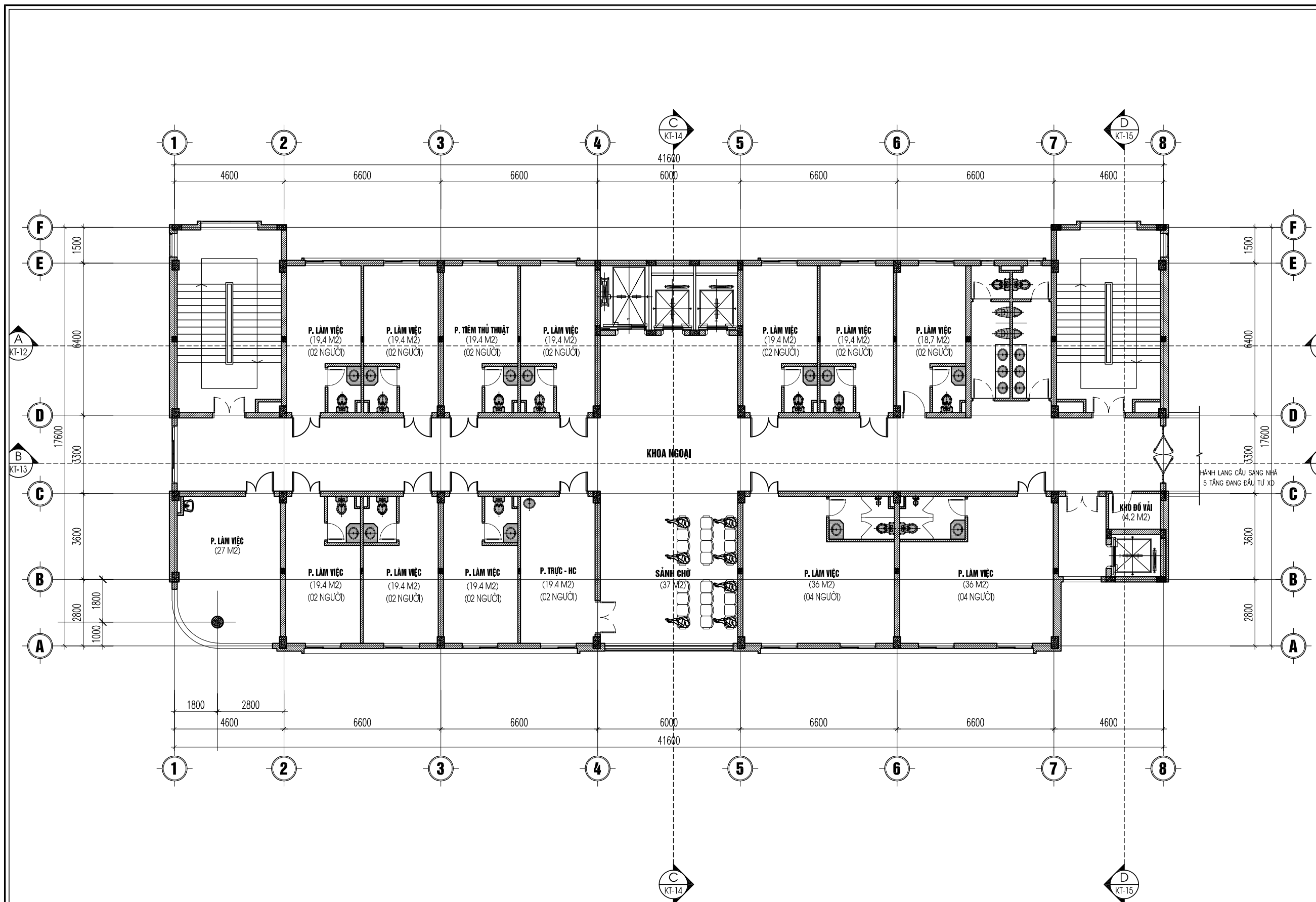

MẶT BẰNG TẦNG 3
 DIỆN TÍCH: 686.4 M2

CHỦ ĐẦU TƯ: CLIENT

ỦY BAN NHÂN DÂN
 XÃ PHỤNG CÔNG

TÊN DỰ ÁN:

XÂY DỰNG NHÀ KỸ THUẬT NGHIỆP
 VỤ, KHOA CHĂM SÓC SỨC KHỎE
 SINH SẢN VÀ NHÀ ĐẠI THỂ TTYT
 HUYỆN VĂN GIANG

ĐỊA ĐIỂM XÂY DỰNG:

XÃ PHỤNG CÔNG,
 TỈNH HƯNG YÊN

TƯ VẤN THIẾT KẾ:

CÔNG TY TNHH XÂY DỰNG
 VÀ KỸ THUẬT TÂM AN

ADD: SỐ 111 PHẠM HỒNG THÁI,
 PHƯỜNG PHỒ HIẾN,
 TỈNH HƯNG YÊN
 TEL: 02213.555.555
 EMAIL: PCCCTAMAN@GMAIL.COM

GIÁM ĐỐC:
 TRẦN QUANG KHÁNH

CHỦ TRÌ THIẾT KẾ:
 HÀN QUỐC VIỆT

THIẾT KẾ:
 ĐÀO DUY PHƯƠNG

KIỂM:
 PHẠM VĂN QUÂN

HẠNG MỤC ITEM

PHÒNG CHÁY CHỮA CHÁY

TÊN BẢN VẼ DRAWING TITLE

MẶT BẰNG CÔNG NĂNG
 TẦNG 3

GIẢI ĐOẠN T.K.K.T
 DESIGN STEP TECHNICAL DESIGN

NGÀY PHÁT HÀNH
 ISSUED DATE

SỐ HIỆU DWG. NO KT.03

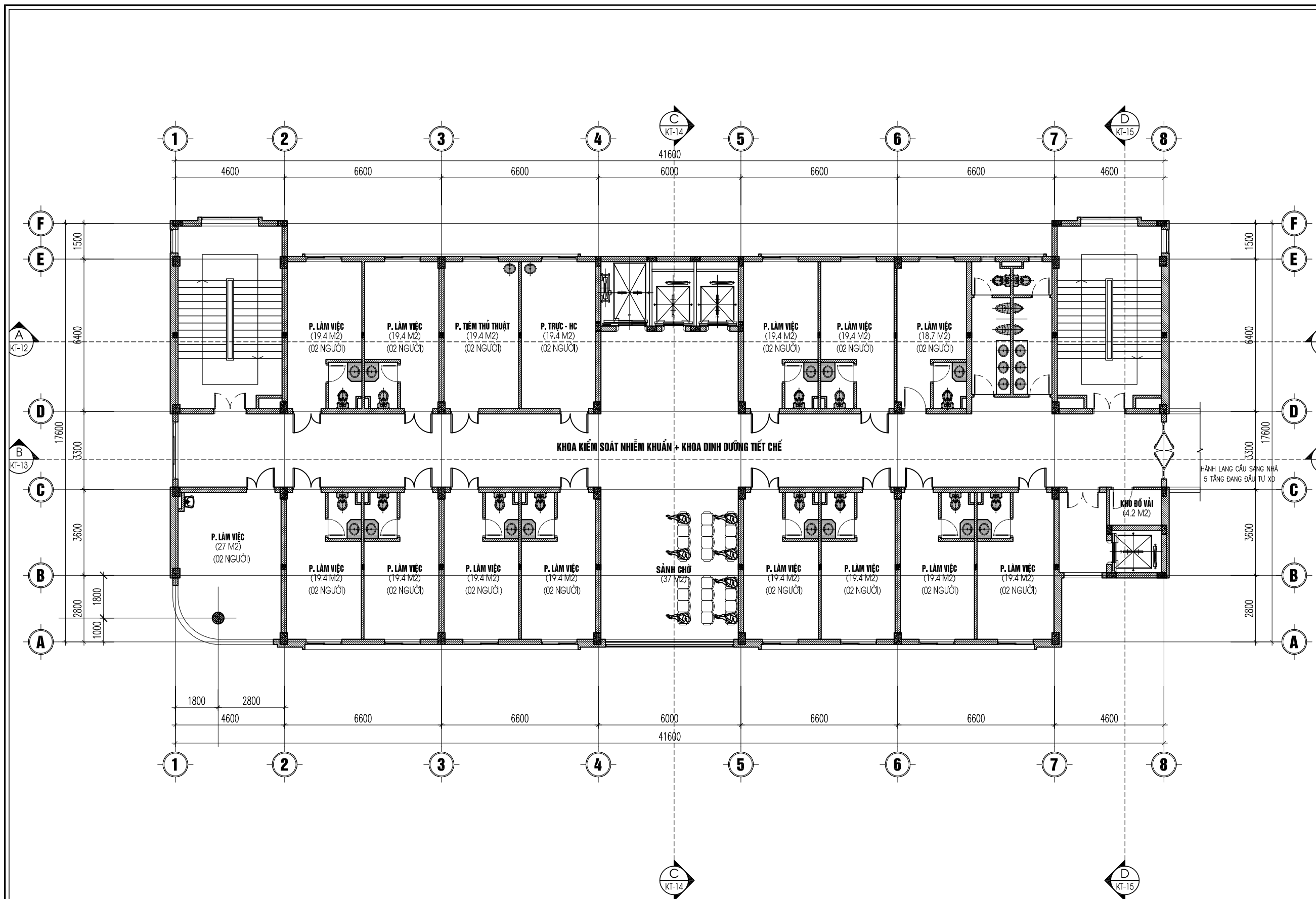

MẶT BẰNG TẦNG 4

DIỆN TÍCH: 686.4 M2

CHỦ ĐẦU TƯ:	CLIENT
ỦY BAN NHÂN DÂN XÃ PHỤNG CÔNG	
TÊN DỰ ÁN:	XÂY DỰNG NHÀ KỸ THUẬT NGHIỆP VỤ, KHOA CHĂM SÓC SỨC KHỎE SINH SẢN VÀ NHÀ ĐẠI THỂ TTYT HUYỆN VĂN GIANG
ĐỊA ĐIỂM XÂY DỰNG:	XÃ PHỤNG CÔNG, TỈNH HƯNG YÊN
TƯ VẤN THIẾT KẾ:	CÔNG TY TNHH XÂY DỰNG VÀ KỸ THUẬT TÂM AN
ADD: SỐ 111 PHẠM HỒNG THÁI, PHƯỜNG PHỒ HIẾN, TỈNH HƯNG YÊN TEL: 02213.555.555 EMAIL: PCCCTAMAN@GMAIL.COM	
GIÁM ĐỐC :	TRẦN QUANG KHÁNH
CHỦ TRÌ THIẾT KẾ :	HÀN QUỐC VIỆT
THIẾT KẾ :	ĐÀO DUY PHƯƠNG
KIỂM :	PHẠM VĂN QUÂN
HẠNG MỤC	ITEM
	PHÒNG CHÁY CHỮA CHÁY
TÊN BẢN VẼ	DRAWING TITLE
	MẶT BẰNG CÔNG NĂNG TẦNG 4
GIẢI ĐOẠN DESIGN STEP	T.K.K.T TECHNICAL DESIGN
NGÀY PHÁT HÀNH ISSUED DATE	
SỐ HIỆU DWG. NO	KT.04

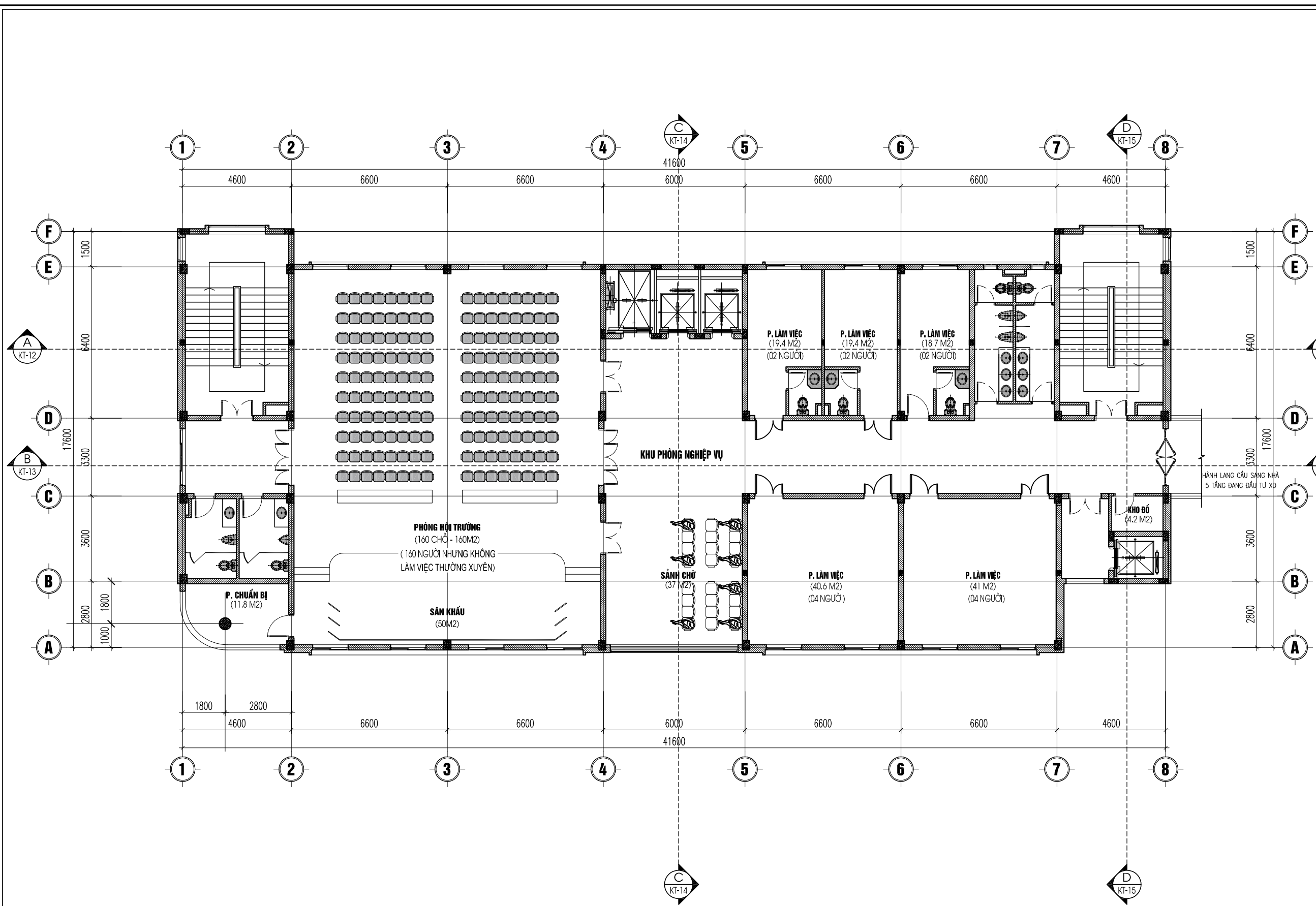

MẶT BẰNG TẦNG 5
 DIỆN TÍCH: 686.4 M2

CHỦ ĐẦU TƯ: CLIENT	
ỦY BAN NHÂN DÂN XÃ PHỤNG CÔNG	
TÊN DỰ ÁN: XÂY DỰNG NHÀ KỸ THUẬT NGHIỆP VỤ, KHOA CHĂM SÓC SỨC KHỎE SINH SÂN VÀ NHÀ ĐẠI THỂ TTYT HUYỆN VĂN GIANG	
ĐỊA ĐIỂM XÂY DỰNG: XÃ PHỤNG CÔNG, TỈNH HƯNG YÊN	
TƯ VẤN THIẾT KẾ: CÔNG TY TNHH XÂY DỰNG VÀ KỸ THUẬT TÂM AN	
ADD: SỐ 111 PHẠM HỒNG THÁI, PHƯỜNG PHỒ HIẾN, TỈNH HƯNG YÊN TEL: 02213.555.555 EMAIL: PCCCTAMAN@GMAIL.COM	
GIÁM ĐỐC : TRẦN QUANG KHÁNH	
CHỦ TRÌ THIẾT KẾ : HÀN QUỐC VIỆT	
THIẾT KẾ : ĐÀO DUY PHƯƠNG	
KIỂM : PHẠM VĂN QUÂN	
HẠNG MỤC	ITEM
PHÒNG CHÁY CHỮA CHÁY	
TÊN BẢN VẼ	DRAWING TITLE
MẶT BẰNG CÔNG NĂNG TẦNG 5	
GIẢI ĐOẠN DESIGN STEP	T.K.K.T TECHNICAL DESIGN
NGÀY PHÁT HÀNH ISSUED DATE	
SỐ HIỆU DWG. NO	KT.05

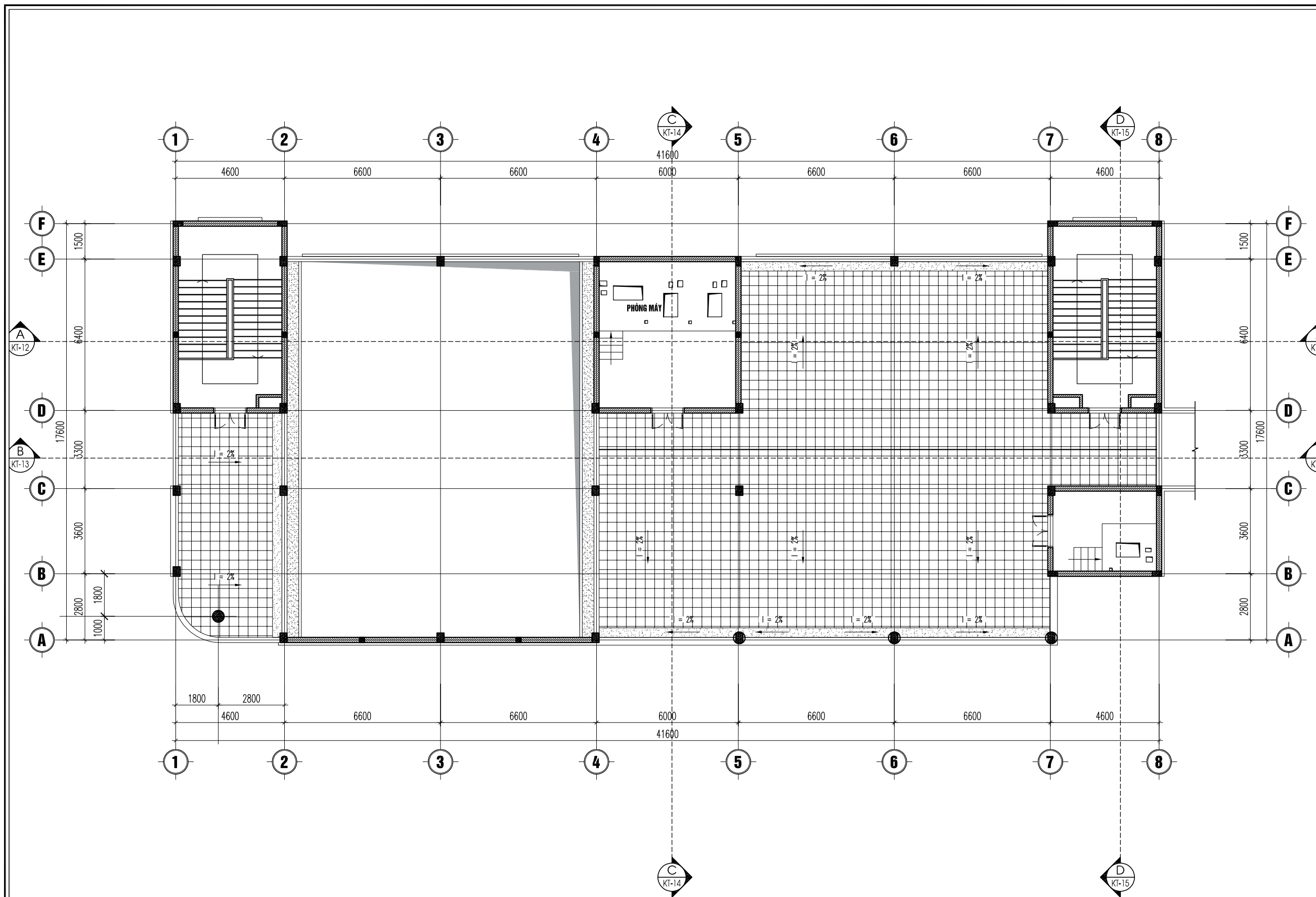

MẶT BẰNG TẦNG ÁP MÁI

DIỆN TÍCH: 138.6 M2

CHỦ ĐẦU TƯ: CLIENT

ỦY BAN NHÂN DÂN
XÃ PHỤNG CÔNG

TÊN DỰ ÁN:

XÂY DỰNG NHÀ KỸ THUẬT NGHIỆP
VỤ, KHOA CHĂM SỨC KHỎE
SINH SẢN VÀ NHÀ ĐẠI THỂ TTYT
HUYỆN VĂN GIANG

ĐỊA ĐIỂM XÂY DỰNG:

XÃ PHỤNG CÔNG,
TỈNH HƯNG YÊN

TƯ VẤN THIẾT KẾ:

CÔNG TY TNHH XÂY DỰNG
VÀ KỸ THUẬT TÂM AN

ADD: SỐ 111 PHẠM HỒNG THÁI,
PHƯỜNG PHỐ HIẾN,
TỈNH HƯNG YÊN
TEL: 02213.555.555
EMAIL: PCCCTAMAN@GMAIL.COM

GIÁM ĐỐC:
TRẦN QUANG KHÁNH

Trần Quang Khánh

CHỦ TRÌ THIẾT KẾ:
HÀN QUỐC VIỆT

Hàn Quốc Việt

THIẾT KẾ:
ĐÀO DUY PHƯƠNG

Đào Duy Phương

KIỂM:
PHẠM VĂN QUÂN

Phạm Văn Quân

HẠNG MỤC ITEM

PHÒNG CHÁY CHỮA CHÁY

TÊN BẢN VẼ DRAWING TITLE

MẶT BẰNG CÔNG NĂNG
TẦNG ÁP MÁI

GIẢI ĐOẠN DESIGN STEP T.K.K.T TECHNICAL DESIGN

NGÀY PHÁT HÀNH ISSUED DATE

SỐ HIỆU DWG. NO KT.06

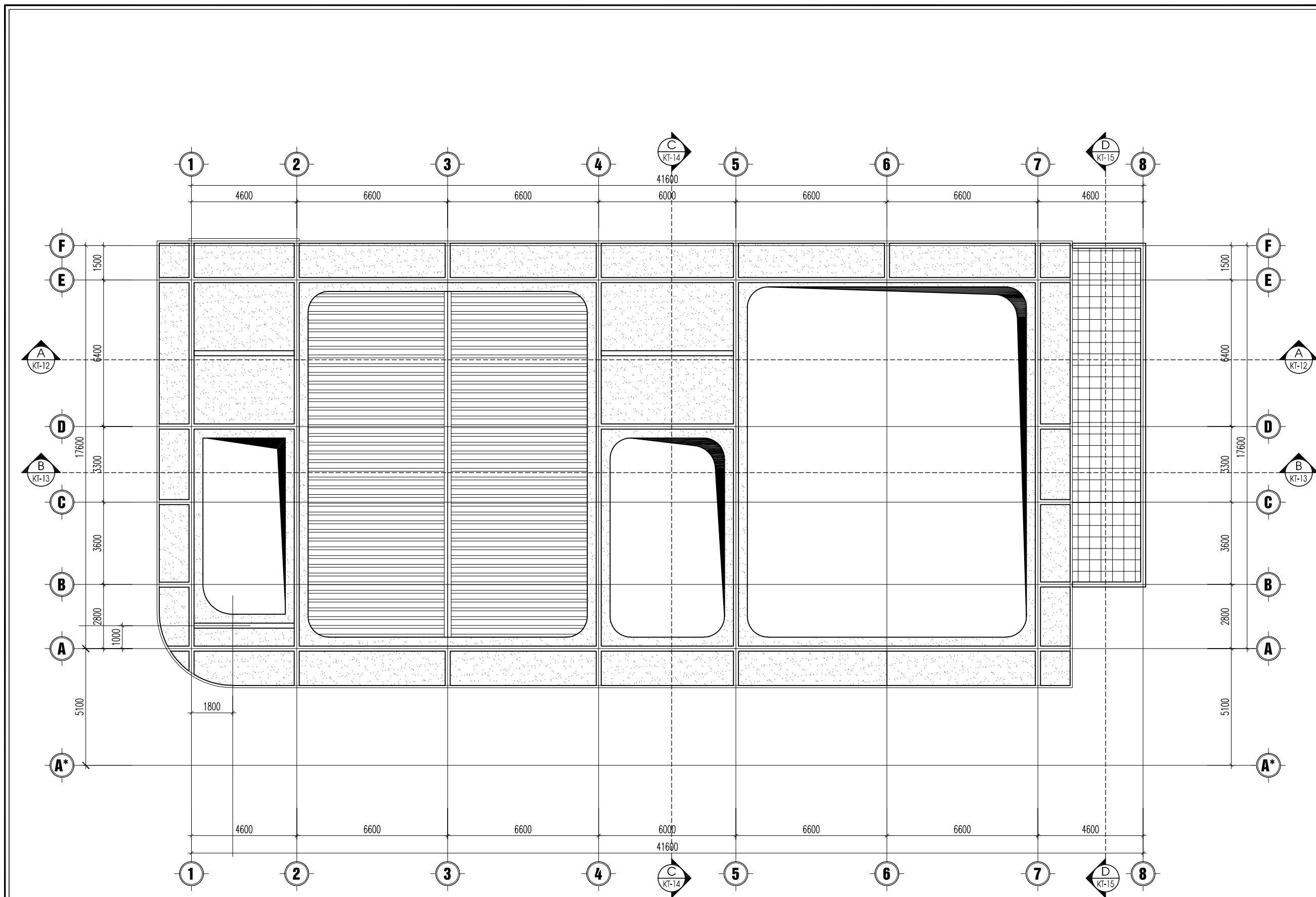

MẶT BẰNG TẦNG MÁI

CHỦ ĐẦU TƯ:	CLIENT
ỦY BAN NHÂN DÂN XÃ PHỤNG CÔNG	
TÊN DỰ ÁN:	XÂY DỰNG NHÀ KỸ THUẬT NGHIỆP VỤ, KHOA CHĂM SÓC SỨC KHỎE SINH SÂN VÀ NHÀ ĐẠI THỂ TTYT HUYỆN VĂN GIANG
ĐỊA ĐIỂM XÂY DỰNG:	XÃ PHỤNG CÔNG, TỈNH HƯNG YÊN
TƯ VẤN THIẾT KẾ:	CÔNG TY TNHH XÂY DỰNG VÀ KỸ THUẬT TÂM AN
ADD:	SỐ 111 PHẠM HỒNG THÁI, PHƯỜNG PHỒ HIẾN, TỈNH HƯNG YÊN TEL: 02213.555.555 EMAIL: PCCCTAMAN@GMAIL.COM
GIÁM ĐỐC :	TRẦN QUANG KHÁNH 
CHỦ TRÌ THIẾT KẾ :	HÀN QUỐC VIỆT 
THIẾT KẾ :	ĐÀO DUY PHƯƠNG 
KIỂM :	PHẠM VĂN QUÂN 
HẠNG MỤC	ITEM
PHÒNG CHÁY CHỮA CHÁY	
TÊN BẢN VẼ	DRAWING TITLE
MẶT BẰNG CÔNG NĂNG	
GIAI ĐOẠN DESIGN STEP	T.K.K.T TECHNICAL DESIGN
NGÀY PHÁT HÀNH ISSUED DATE	
SỐ HIỆU DWG. NO	KT.07

CHỦ ĐẦU TƯ: CLIENT

ỦY BAN NHÂN DÂN
XÃ PHỤNG CÔNG

TÊN DỰ ÁN:

XÂY DỰNG NHÀ KỸ THUẬT NGHIỆP
VỤ, KHOA CHĂM SÓC SỨC KHỎE
SINH SẢN VÀ NHÀ ĐẠI THỂ TTYT
HUYỆN VĂN GIANG

ĐỊA ĐIỂM XÂY DỰNG:

XÃ PHỤNG CÔNG,
TỈNH HƯNG YÊN

TƯ VẤN THIẾT KẾ:

CÔNG TY TNHH XÂY DỰNG
VÀ KỸ THUẬT TÂM AN

ADD: SỐ 111 PHẠM HỒNG THÁI,
PHƯỜNG PHỐ HIẾN,
TỈNH HƯNG YÊN
TEL: 02213.555.555
EMAIL: PCCCTAMAN@GMAIL.COM

GIÁM ĐỐC:
TRẦN QUANG KHÁNH

CHỦ TRÌ THIẾT KẾ:
HÀN QUỐC VIỆT

THIẾT KẾ:
ĐÀO DUY PHƯƠNG

KIỂM:
PHẠM VĂN QUÂN

HẠNG MỤC ITEM

PHÒNG CHÁY CHỮA CHÁY

TÊN BẢN VẼ DRAWING TITLE

MẶT BẰNG TRẦN TẦNG 1

GIÁI ĐOẠN T.K.K.T
DESIGN STEP TECHNICAL DESIGN

NGÀY PHÁT HÀNH
ISSUED DATE

SỐ HIỆU
DWG. NO MBT.01

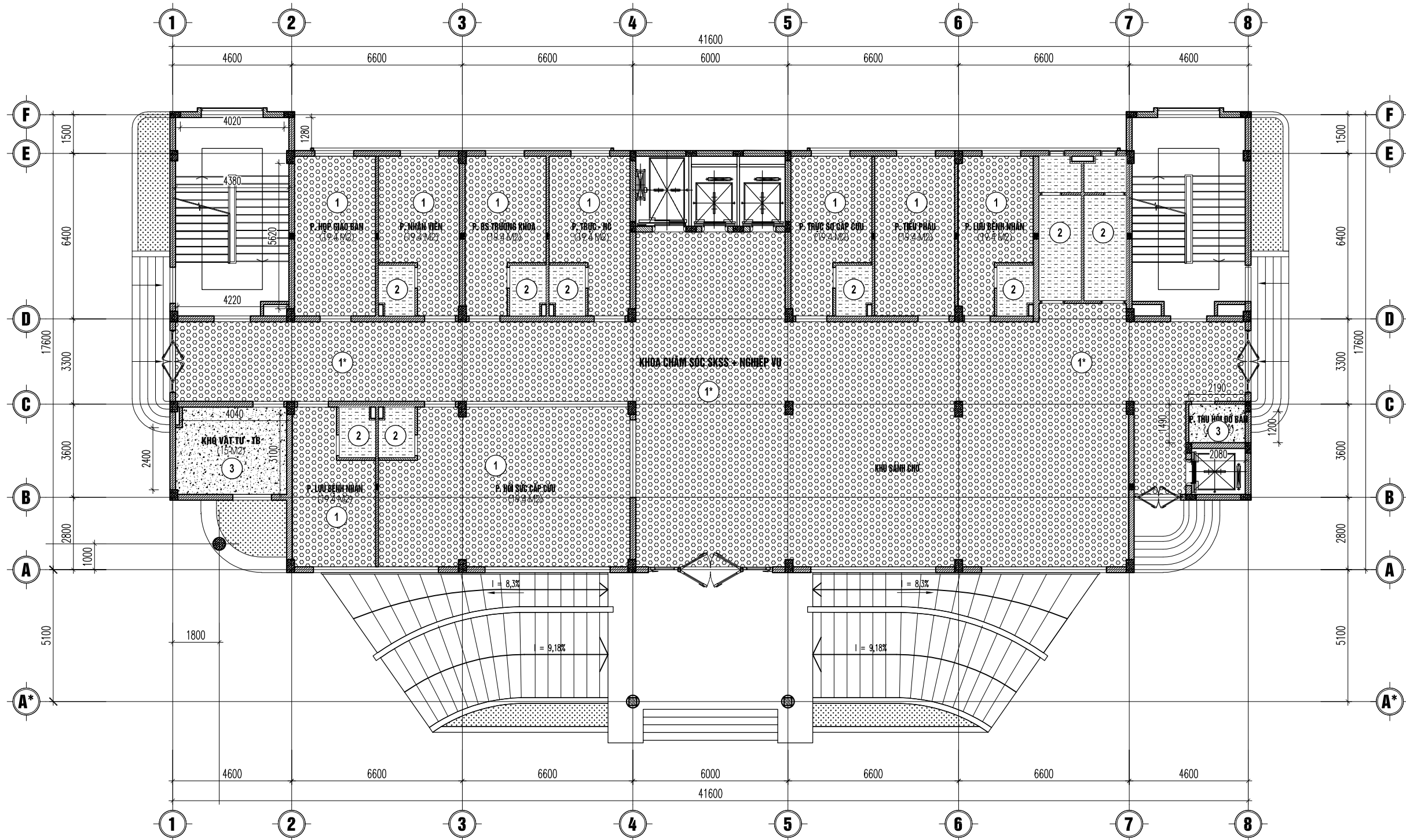

MẶT BẰNG TRẦN TẦNG 1

GHI CHÚ:

- ① TRẦN NHÔM, CAO ĐỘ +2.800 (SO VỚI SÀN HOÀN THIÊN)
- ② TRẦN NHÔM, CAO ĐỘ +2.700 (SO VỚI SÀN HOÀN THIÊN)
- ④ TRẦN NHÔM TIÊU ÂM ĐỤC LỖ
- ①* TRẦN NHÔM, CAO ĐỘ +2.700 (SO VỚI SÀN HOÀN THIÊN)
- ③ TRẦN TRÁT VỪA XI MĂNG MẮC 75, SƠN HT MÀU TRẮNG



MẶT BẰNG TRẦN TẦNG 2

GHI CHÚ:

- ① TRẦN NHÔM, CAO ĐỘ +2.800 (SO VỚI SÀN HOÀN THIÊN) ② TRẦN NHÔM, CAO ĐỘ +2.700 (SO VỚI SÀN HOÀN THIÊN) ④ TRẦN NHÔM TIÊU ÂM ĐỤC LỖ
- ①* TRẦN NHÔM, CAO ĐỘ +2.700 (SO VỚI SÀN HOÀN THIÊN) ③ TRẦN TRÁT VỪA XI MĂNG MẮC 75, SƠN HT MÀU TRẮNG

CHỦ ĐẦU TƯ: CLIENT	
ỦY BAN NHÂN DÂN XÃ PHỤNG CÔNG	
TÊN DỰ ÁN:	
XÂY DỰNG NHÀ KỸ THUẬT NGHIỆP VỤ, KHOA CHĂM SÓC SỨC KHỎE SINH SÂN VÀ NHÀ ĐẠI THỂ TTYT HUYỆN VĂN GIANG	
ĐỊA ĐIỂM XÂY DỰNG:	
XÃ PHỤNG CÔNG, TỈNH HƯNG YÊN	
TƯ VẤN THIẾT KẾ:	
CÔNG TY TNHH XÂY DỰNG VÀ KỸ THUẬT TÂM AN	
ADD: SỐ 111 PHẠM HỒNG THÁI, PHƯỜNG PHỐ HIẾN, TỈNH HƯNG YÊN TEL: 02213.555.555 EMAIL: PCCCTAMAN@GMAIL.COM	
GIÁM ĐỐC :	
TRẦN QUANG KHÁNH 	
CHỦ TRÌ THIẾT KẾ :	
HÀN QUỐC VIỆT 	
THIẾT KẾ :	
ĐÀO DUY PHƯƠNG 	
KIỂM :	
PHẠM VĂN QUÂN 	
HẠNG MỤC	ITEM
PHÒNG CHÁY CHỮA CHÁY	
TÊN BẢN VẼ	DRAWING TITLE
MẶT BẰNG TRẦN TẦNG 2	
GIAI ĐOẠN DESIGN STEP	T.K.K.T TECHNICAL DESIGN
NGÀY PHÁT HÀNH ISSUED DATE	
SỐ HIỆU DWG. NO	MBT.02

CHỦ ĐẦU TƯ: CLIENT

ỦY BAN NHÂN DÂN
XÃ PHỤNG CÔNG

TÊN DỰ ÁN:

XÂY DỰNG NHÀ KỸ THUẬT NGHIỆP
VỤ, KHOA CHĂM SÓC SỨC KHỎE
SINH SẢN VÀ NHÀ ĐẠI THỂ TTYT
HUYỆN VĂN GIANG

ĐỊA ĐIỂM XÂY DỰNG:

XÃ PHỤNG CÔNG,
TỈNH HƯNG YÊN

TƯ VẤN THIẾT KẾ:

CÔNG TY TNHH XÂY DỰNG
VÀ KỸ THUẬT TÂM AN

ADD: SỐ 111 PHẠM HỒNG THÁI,
PHƯỜNG PHỐ HIẾN,
TỈNH HƯNG YÊN
TEL: 02213.555.555
EMAIL: PCCCTAMAN@GMAIL.COM

GIÁM ĐỐC:
TRẦN QUANG KHÁNH

CHỦ TRÌ THIẾT KẾ:
HÀN QUỐC VIỆT

THIẾT KẾ:
ĐÀO DUY PHƯƠNG

KIỂM:
PHẠM VĂN QUÂN

HẠNG MỤC ITEM

PHÒNG CHÁY CHỮA CHÁY

TÊN BẢN VẼ DRAWING TITLE

MẶT BẰNG TRẦN TẦNG 3

GIÁI ĐOẠN T.K.K.T
DESIGN STEP TECHNICAL DESIGN

NGÀY PHÁT HÀNH
ISSUED DATE

SỐ HIỆU
DWG. NO MBT.03



MẶT BẰNG TRẦN TẦNG 3

GHI CHÚ:

- ① TRẦN NHÔM, CAO ĐỘ +2.800 (SO VỚI SÀN HOÀN THIỆN)
- ② TRẦN NHÔM, CAO ĐỘ +2.700 (SO VỚI SÀN HOÀN THIỆN)
- ④ TRẦN NHÔM TIÊU ÂM ĐỤC LỖ
- ①* TRẦN NHÔM, CAO ĐỘ +2.700 (SO VỚI SÀN HOÀN THIỆN)
- ③ TRẦN TRÁT VỪA XI MĂNG MẮC 75, SƠN HT MÀU TRẮNG

CHỦ ĐẦU TƯ: CLIENT

ỦY BAN NHÂN DÂN
XÃ PHỤNG CÔNG

TÊN DỰ ÁN:

XÂY DỰNG NHÀ KỸ THUẬT NGHIỆP
VỤ, KHOA CHĂM SÓC SỨC KHỎE
SINH SẢN VÀ NHÀ ĐẠI THỂ TTYT
HUYỆN VĂN GIANG

ĐỊA ĐIỂM XÂY DỰNG:

XÃ PHỤNG CÔNG,
TỈNH HƯNG YÊN

TƯ VẤN THIẾT KẾ:

CÔNG TY TNHH XÂY DỰNG
VÀ KỸ THUẬT TÂM AN

ADD: SỐ 111 PHẠM HỒNG THÁI,
PHƯỜNG PHỐ HIẾN,
TỈNH HƯNG YÊN
TEL: 02213.555.555
EMAIL: PCCCTAMAN@GMAIL.COM

GIÁM ĐỐC:
TRẦN QUANG KHÁNH

CHỦ TRÌ THIẾT KẾ:
HÀN QUỐC VIỆT

THIẾT KẾ:
ĐÀO DUY PHƯƠNG

KIỂM:
PHẠM VĂN QUÂN

HẠNG MỤC ITEM

PHÒNG CHÁY CHỮA CHÁY

TÊN BẢN VẼ DRAWING TITLE

MẶT BẰNG TRẦN TẦNG 4

GIÁI ĐOẠN T.K.K.T
DESIGN STEP TECHNICAL DESIGN

NGÀY PHÁT HÀNH
ISSUED DATE

SỐ HIỆU
DWG. NO MBT.04

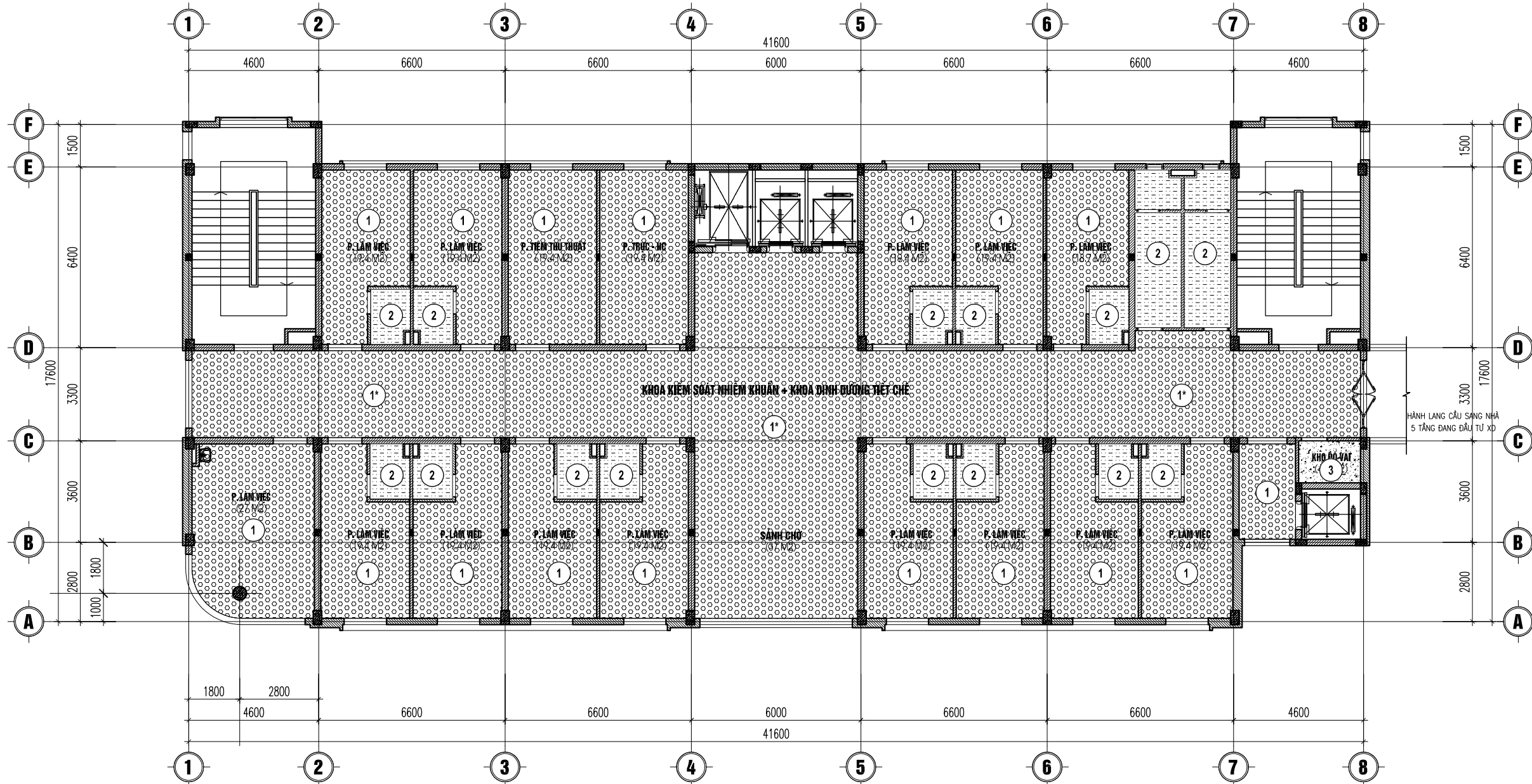

MẶT BẰNG TRẦN TẦNG 4

GHI CHÚ:

- ① TRẦN NHÔM, CAO ĐỘ +2.800 (SO VỚI SÀN HOÀN THIÊN)
- ② TRẦN NHÔM, CAO ĐỘ +2.700 (SO VỚI SÀN HOÀN THIÊN)
- ④ TRẦN NHÔM TIỂU ÂM ĐỤC LỖ
- ①* TRẦN NHÔM, CAO ĐỘ +2.700 (SO VỚI SÀN HOÀN THIÊN)
- ③ TRẦN TRÁT VỮA XI MĂNG MÁC 75, SƠN HT MÀU TRẮNG



MẶT BẰNG TRẦN TẦNG 5

- GHI CHÚ:
- ① TRẦN NHÔM, CAO ĐỘ +2.800 (SO VỚI SÀN HOÀN THIÊN)
 - ② TRẦN NHÔM, CAO ĐỘ +2.700 (SO VỚI SÀN HOÀN THIÊN)
 - ③ TRẦN NHÔM TIÊU ÂM ĐỤC LỖ
 - ①* TRẦN NHÔM, CAO ĐỘ +2.700 (SO VỚI SÀN HOÀN THIÊN)
 - ③ TRẦN TRÁT VỪA XI MĂNG MẮC 75, SƠN HT MÀU TRẮNG

CHỦ ĐẦU TƯ: CLIENT	
ỦY BAN NHÂN DÂN XÃ PHỤNG CÔNG	
TÊN DỰ ÁN:	
XÂY DỰNG NHÀ KỸ THUẬT NGHIỆP VỤ, KHOA CHĂM SÓC SỨC KHỎE SINH SÂN VÀ NHÀ ĐẠI THỂ TTYT HUYỆN VĂN GIANG	
ĐỊA ĐIỂM XÂY DỰNG:	
XÃ PHỤNG CÔNG, TỈNH HƯNG YÊN	
TƯ VẤN THIẾT KẾ:	
CÔNG TY TNHH XÂY DỰNG VÀ KỸ THUẬT TÂM AN	
ADD: SỐ 111 PHẠM HỒNG THÁI, PHƯỜNG PHỐ HIẾN, TỈNH HƯNG YÊN TEL: 02213.555.555 EMAIL: PCCCTAMAN@GMAIL.COM	
GIÁM ĐỐC:	
TRẦN QUANG KHÁNH 	
CHỦ TRÌ THIẾT KẾ:	
HÀN QUỐC VIỆT 	
THIẾT KẾ:	
ĐÀO DUY PHƯƠNG 	
KIỂM:	
PHẠM VĂN QUÂN 	
HẠNG MỤC	ITEM
PHÒNG CHÁY CHỮA CHÁY	
TÊN BẢN VẼ	DRAWING TITLE
MẶT BẰNG TRẦN TẦNG 5	
GIAI ĐOẠN DESIGN STEP	T.K.K.T TECHNICAL DESIGN
NGÀY PHÁT HÀNH ISSUED DATE	
SỐ HIỆU DWG. NO	MBT.05

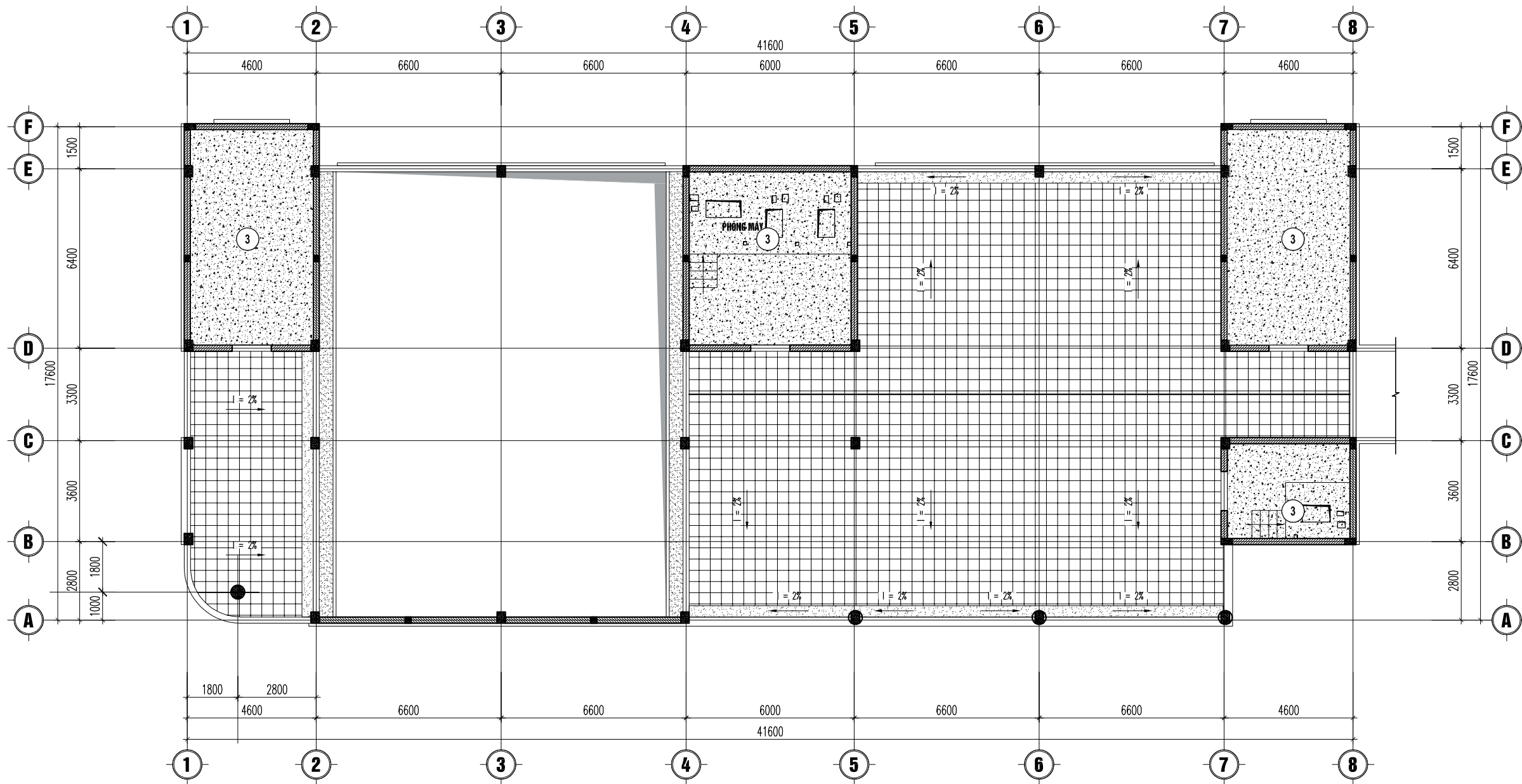

MẶT BẰNG TRẦN TẦNG ÁP MÁI

- GHI CHÚ:
- ① TRẦN NHÔM, CAO ĐỘ +2.800 (SO VỚI SÀN HOÀN THIÊN)
 - ② TRẦN NHÔM, CAO ĐỘ +2.700 (SO VỚI SÀN HOÀN THIÊN)
 - ④ TRẦN NHÔM TIÊU ÂM ĐỤC LỖ
 - ①* TRẦN NHÔM, CAO ĐỘ +2.700 (SO VỚI SÀN HOÀN THIÊN)
 - ③ TRẦN TRÁT VỮA XI MĂNG MÁC 75, SƠN HT MÀU TRẮNG

CHỦ ĐẦU TƯ: CLIENT	
ỦY BAN NHÂN DÂN XÃ PHỤNG CÔNG	
TÊN DỰ ÁN:	
XÂY DỰNG NHÀ KỸ THUẬT NGHIỆP VỤ, KHOA CHĂM SÓC SỨC KHỎE SINH SÂN VÀ NHÀ ĐẠI THỂ TTYT HUYỆN VĂN GIANG	
ĐỊA ĐIỂM XÂY DỰNG:	
XÃ PHỤNG CÔNG, TỈNH HƯNG YÊN	
TƯ VẤN THIẾT KẾ:	
CÔNG TY TNHH XÂY DỰNG VÀ KỸ THUẬT TÂM AN	
ADD: SỐ 111 PHẠM HỒNG THÁI, PHƯỜNG PHỒ HIẾN, TỈNH HƯNG YÊN TEL: 02213.555.555 EMAIL: PCCCTAMAN@GMAIL.COM	
GIÁM ĐỐC:	
TRẦN QUANG KHÁNH 	
CHỦ TRÌ THIẾT KẾ:	
HÀN QUỐC VIỆT 	
THIẾT KẾ:	
ĐÀO DUY PHƯƠNG 	
KIỂM:	
PHẠM VĂN QUÂN 	
HẠNG MỤC	ITEM
PHÒNG CHÁY CHỮA CHÁY	
TÊN BẢN VẼ	DRAWING TITLE
MẶT BẰNG TRẦN TẦNG ÁP MÁI	
GIAI ĐOẠN DESIGN STEP	T.K.K.T TECHNICAL DESIGN
NGÀY PHÁT HÀNH ISSUED DATE	
SỐ HIỆU DWG. NO	MBT.06

CHI TIẾT MẶT BẰNG TRẦN NHÔM

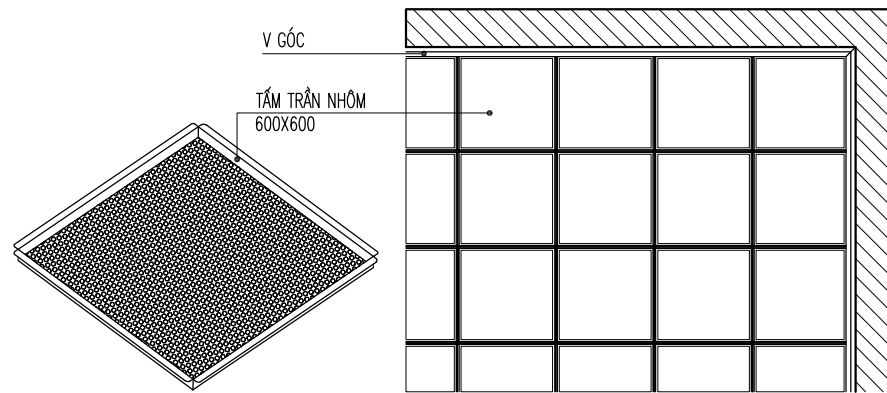

CHI TIẾT MẶT CẮT TRẦN NHÔM 600X600

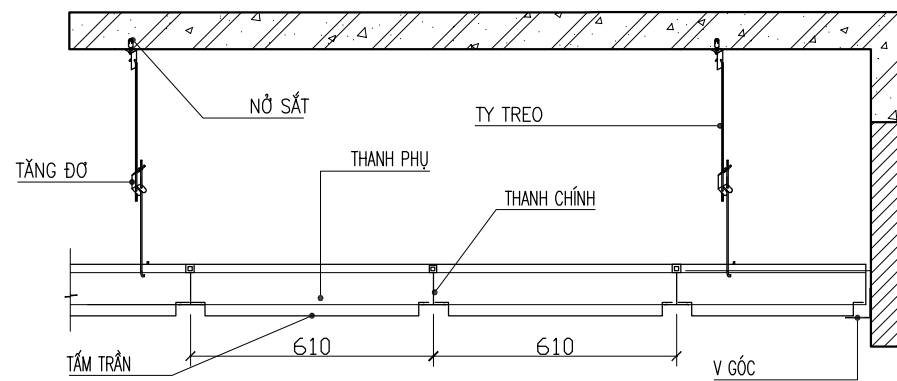

PHỤ KIỆN TRẦN NHÔM

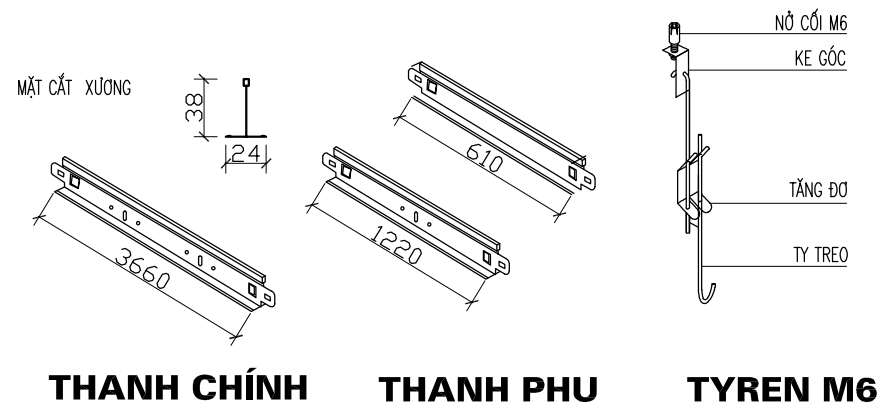

THANH CHÍNH

THANH PHỤ

TYREN M6

CHI TIẾT LẮP ĐẶT TRẦN NHÔM

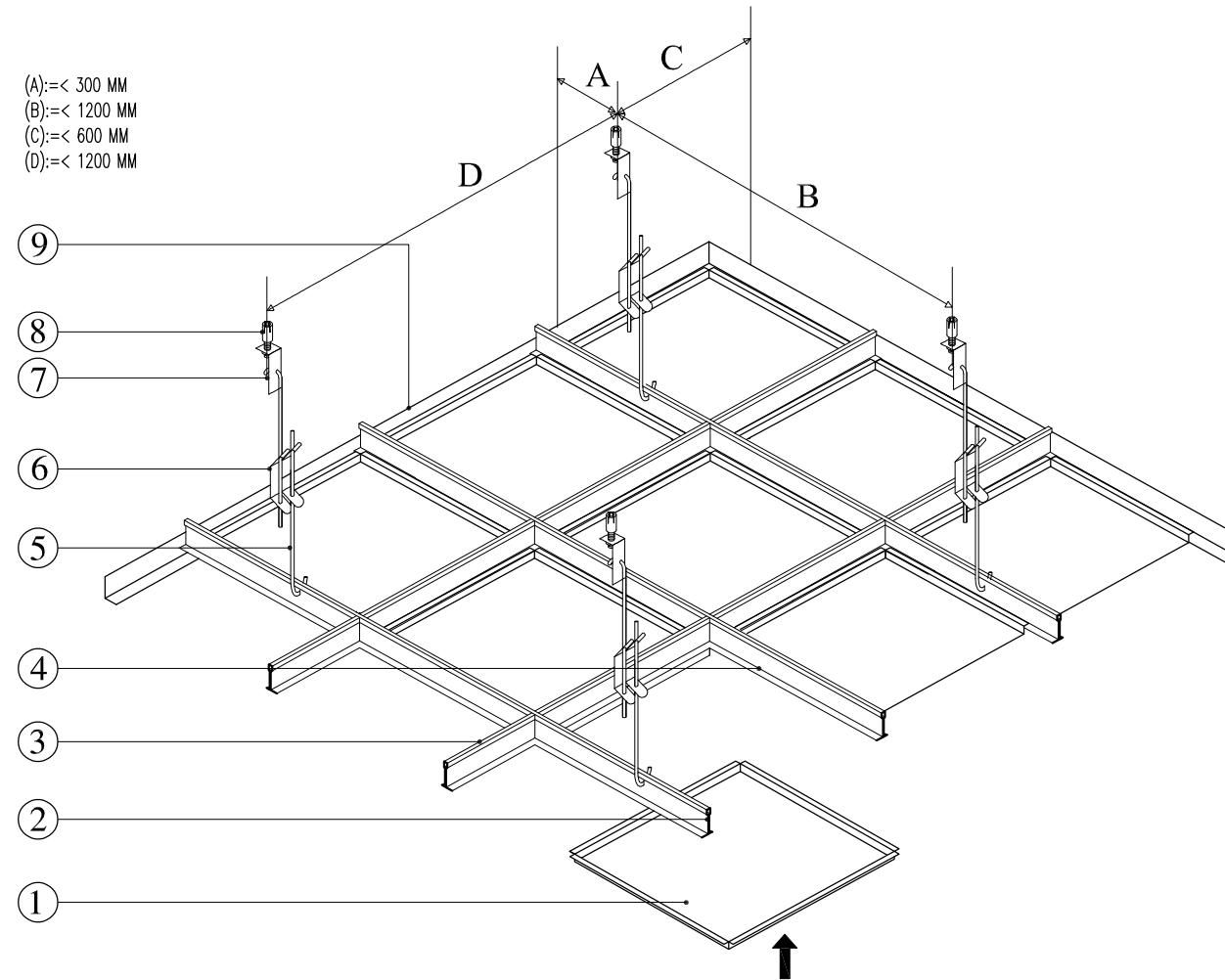

1. TẤM TRẦN LAY IN T-SHAPED CEILING 600X600
 2. THANH XƯƠNG CHÍNH T-SHAPED (3660 MM) ĐƯỢC LÀM TỪ THÉP MẠ KÉM, SƠN TRẮNG. ĐƯỢC LIÊN KẾT VỚI THANH XƯƠNG PHỤ T-SHAPED.
 3. THANH PHỤ XƯƠNG T-SHAPE (1220 MM)
 4. THANH PHỤ XƯƠNG T-SHAPE (610 MM) ĐƯỢC LÀM TỪ THÉP MẠ KÉM, SƠN TRẮNG. CÓ TÁC DỤNG TẠO LÊN HỆ KHUNG 600X600.
 5. THANH TY TRÒN PHI 4
 6. TĂNG ĐO
 7. PÁT SẮT
 8. NỖ SẮT
 9. THANH V GÓC
- CÓ TÁC DỤNG LIÊN KẾT TYREN LÊN TRẦN BÊ TÔNG.
- CÓ TÁC DỤNG NẾP BÒ VIÊN TRẦN.
10. TRƯỜNG HỢP TY TREO DÀI QUÁ 3000 MM THÌ NÊN BỔ SUNG XƯƠNG PHỤ C38 ĐỂ TĂNG TÍNH ỔN ĐỊNH CỦA HỆ TRẦN.

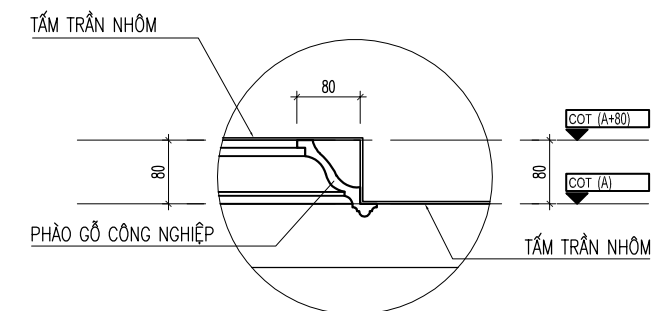

CHI TIẾT GIẬT CÁP TRẦN NHÔM

CHỦ ĐẦU TƯ: CLIENT

ỦY BAN NHÂN DÂN
XÃ PHỤNG CÔNG

TÊN DỰ ÁN:

XÂY DỰNG NHÀ KỸ THUẬT NGHIỆP VỤ, KHOA CHĂM SÓC SỨC KHỎE SINH SÂN VÀ NHÀ ĐẠI THỂ TTYT HUYỆN VĂN GIANG

ĐỊA ĐIỂM XÂY DỰNG:

XÃ PHỤNG CÔNG,
TỈNH HƯNG YÊN

TƯ VẤN THIẾT KẾ:

CÔNG TY TNHH XÂY DỰNG VÀ KỸ THUẬT TÂM AN

ADD: SỐ 111 PHẠM HỒNG THÁI,
PHƯỜNG PHỒ HIẾN,
TỈNH HƯNG YÊN
TEL: 02213.555.555
EMAIL: PCCCTAMAN@GMAIL.COM

GIÁM ĐỐC:
TRẦN QUANG KHÁNH

Trần Quang Khánh

CHỦ TRÌ THIẾT KẾ:
HÀN QUỐC VIỆT

Hàn Quốc Việt

THIẾT KẾ:
ĐÀO DUY PHƯƠNG

Đào Duy Phương

KIỂM:
PHẠM VĂN QUÂN

Phạm Văn Quân

HẠNG MỤC ITEM

PHÒNG CHÁY CHỮA CHÁY

TÊN BẢN VẼ DRAWING TITLE

CHI TIẾT LẮP ĐẶT TRẦN

GIAI ĐOẠN DESIGN STEP T.K.K.T TECHNICAL DESIGN

NGÀY PHÁT HÀNH ISSUED DATE

SỐ HIỆU DWG. NO MBT.07

CHỦ ĐẦU TƯ: CLIENT

ỦY BAN NHÂN DÂN
XÃ PHỤNG CÔNG

TÊN DỰ ÁN:

XÂY DỰNG NHÀ KỸ THUẬT NGHIỆP
VỤ, KHOA CHĂM SÓC SỨC KHỎE
SINH SÂN VÀ NHÀ ĐẠI THỂ TTYT
HUYỆN VĂN GIANG

ĐỊA ĐIỂM XÂY DỰNG:

XÃ PHỤNG CÔNG,
TỈNH HƯNG YÊN

TƯ VẤN THIẾT KẾ:

CÔNG TY TNHH XÂY DỰNG
VÀ KỸ THUẬT TÂM AN

ADD: SỐ 111 PHẠM HỒNG THÁI,
PHƯỜNG PHÓ HIẾN,
TỈNH HƯNG YÊN
TEL: 02213.555.555
EMAIL: PCCCTAMAN@GMAIL.COM

GIÁM ĐỐC:
TRẦN QUANG KHÁNH

CHỦ TRÌ THIẾT KẾ:
HÀN QUỐC VIỆT

THIẾT KẾ:
ĐÀO DUY PHƯƠNG

KIỂM:
PHẠM VĂN QUÂN

HẠNG MỤC ITEM

PHÒNG CHÁY CHỮA CHÁY

TÊN BẢN VẼ DRAWING TITLE

MẶT ĐỨNG 1-8

GIÁI ĐOẠN DESIGN STEP T.K.K.T
TECHNICAL DESIGN

NGÀY PHÁT HÀNH ISSUED DATE

SỐ HIỆU DWG. NO MĐ.01



MẶT ĐỨNG TRỤC 1 - 8

GHI CHÚ VẬT LIỆU HOÀN THIỆN MẶT ĐỨNG

- 1 TƯỜNG NGOÀI NHÀ SƠN MÀU XANH ĐƯƠNG
- 2 TƯỜNG NGOÀI NHÀ SƠN MÀU TRẮNG
- 3 TƯỜNG NGOÀI NHÀ SƠN MÀU ĐỎ TƯƠI
- 4 GỖ PHẪO SƠN MÀU TRẮNG
- 5 TƯỜNG NGOÀI ỐP ĐÁ GRANITE MÀU XANH
- 6 ĐÁ GRANITE MÀU GHI ĐẬM
- 7 CỘT ỐP NHÔM MÀU GHI SÁNG, D=500
- 8 TƯỜNG NGOÀI NHÀ SƠN MÀU GHI ĐẬM

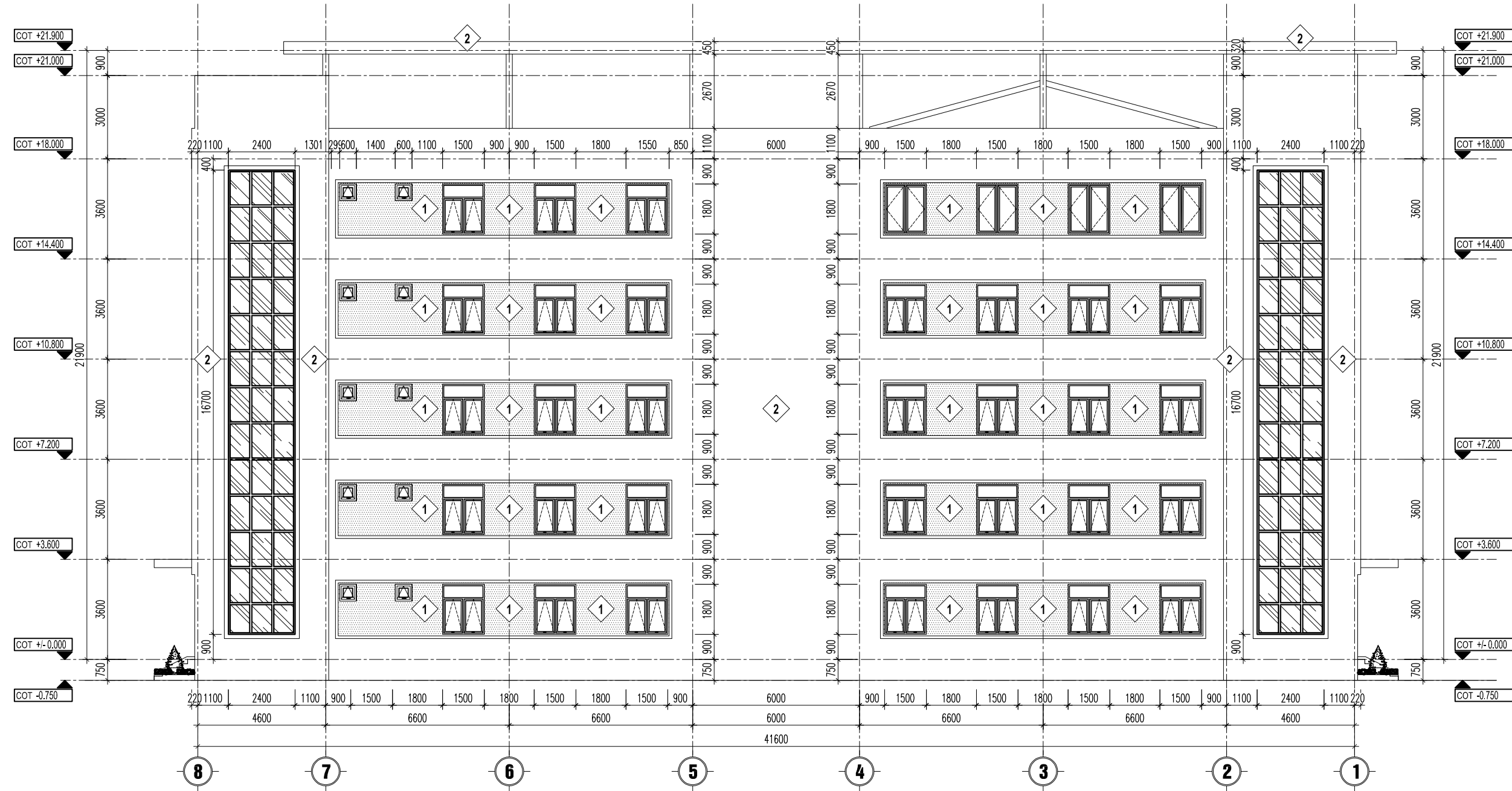

MẶT ĐỨNG TRỤC 8 - 1

GHI CHÚ VẬT LIỆU HOÀN THIỆN MẶT ĐỨNG

- | | | | | | | | |
|---|------------------------------------|---|----------------------------------|---|------------------------------------|---|---------------------------------|
| 1 | TƯỜNG NGOÀI NHÀ SƠN MÀU XANH DƯƠNG | 3 | TƯỜNG NGOÀI NHÀ SƠN MÀU ĐỎ TỬ LÊ | 5 | TƯỜNG NGOÀI ỐP ĐÁ GRANITE MÀU XANH | 7 | CỘT ỐP NHÔM MÀU GHI SÁNG, D=500 |
| 2 | TƯỜNG NGOÀI NHÀ SƠN MÀU TRẮNG | 4 | GỖ PHẪO SƠN MÀU TRẮNG | 6 | ĐÁ GRANITE MÀU GHI ĐẬM | 8 | TƯỜNG NGOÀI NHÀ SƠN MÀU GHI ĐẬM |

CHỦ ĐẦU TƯ: CLIENT

ỦY BAN NHÂN DÂN
XÃ PHỤNG CÔNG

TÊN DỰ ÁN:

XÂY DỰNG NHÀ KỸ THUẬT NGHIỆP VỤ, KHOA CHĂM SÓC SỨC KHỎE SINH SÂN VÀ NHÀ ĐẠI THỂ TTYT HUYỆN VĂN GIANG

ĐỊA ĐIỂM XÂY DỰNG:

XÃ PHỤNG CÔNG,
TỈNH HƯNG YÊN

TƯ VẤN THIẾT KẾ:

CÔNG TY TNHH XÂY DỰNG VÀ KỸ THUẬT TÂM AN

ADD: SỐ 111 PHẠM HỒNG THÁI,
PHƯỜNG PHỒ HIẾN,
TỈNH HƯNG YÊN
TEL: 02213.555.555
EMAIL: PCCCTAMAN@GMAIL.COM

GIÁM ĐỐC:
TRẦN QUANG KHÁNH

Trần Quang Khánh

CHỦ TRÌ THIẾT KẾ:
HÀN QUỐC VIỆT

Hàn Quốc Việt

THIẾT KẾ:
ĐÀO DUY PHƯƠNG

Đào Duy Phương

KIỂM:
PHẠM VĂN QUÂN

Phạm Văn Quân

HẠNG MỤC ITEM

PHÒNG CHÁY CHỮA CHÁY

TÊN BẢN VẼ DRAWING TITLE

MẶT ĐỨNG 8-1

GIẢI ĐOẠN DESIGN STEP T.K.K.T TECHNICAL DESIGN

NGÀY PHÁT HÀNH ISSUED DATE

SỐ HIỆU DWG. NO MĐ.02

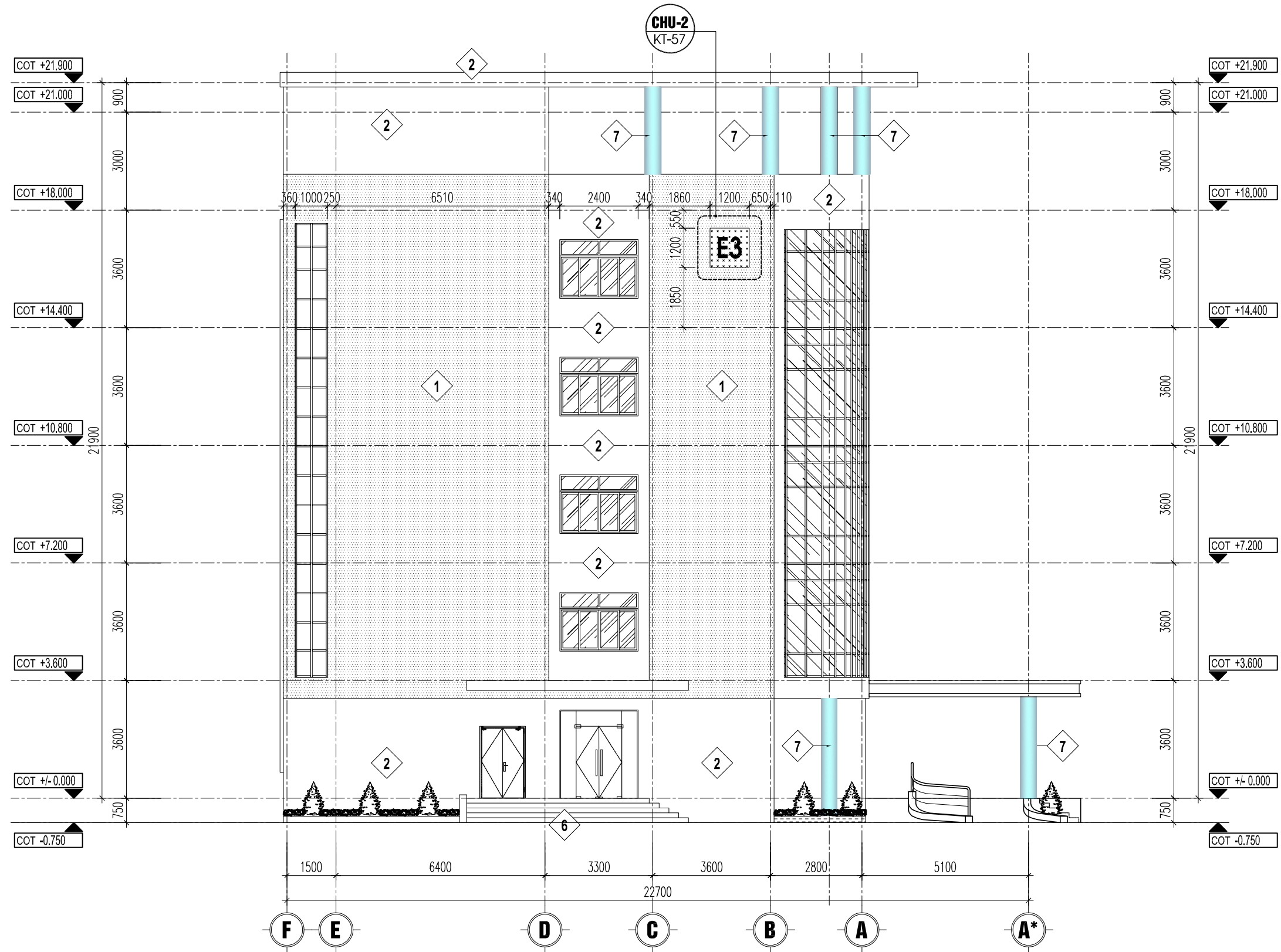

MẶT ĐỨNG TRỤC F-A*

GHI CHÚ VẬT LIỆU HOÀN THIỆN MẶT ĐỨNG

- | | | | | | | | |
|---|------------------------------------|---|---------------------------------|---|------------------------------------|---|---------------------------------|
| 1 | TƯỜNG NGOÀI NHÀ SƠN MÀU XANH DƯƠNG | 3 | TƯỜNG NGOÀI NHÀ SƠN MÀU ĐỎ TƯƠI | 5 | TƯỜNG NGOÀI ỐP ĐÁ GRANITE MÀU XANH | 7 | CỘT ỐP NHÔM MÀU GHI SÁNG, D=500 |
| 2 | TƯỜNG NGOÀI NHÀ SƠN MÀU TRẮNG | 4 | GỖ PHÀO SƠN MÀU TRẮNG | 6 | ĐÁ GRANITE MÀU GHI ĐẬM | 8 | TƯỜNG NGOÀI NHÀ SƠN MÀU GHI ĐẬM |

CHỦ ĐẦU TƯ: CLIENT

ỦY BAN NHÂN DÂN
XÃ PHỤNG CÔNG

TÊN DỰ ÁN:

XÂY DỰNG NHÀ KỸ THUẬT NGHIỆP
VỤ, KHOA CHĂM SÓC SỨC KHỎE
SINH SÂN VÀ NHÀ ĐẠI THỂ TTYT
HUYỆN VĂN GIANG

ĐỊA ĐIỂM XÂY DỰNG:

XÃ PHỤNG CÔNG,
TỈNH HƯNG YÊN

TƯ VẤN THIẾT KẾ:

CÔNG TY TNHH XÂY DỰNG
VÀ KỸ THUẬT TÂM AN

ADD: SỐ 111 PHẠM HỒNG THÁI,
PHƯỜNG PHỒ HIẾN,
TỈNH HƯNG YÊN
TEL: 02213.555.555
EMAIL: PCCCTAMAN@GMAIL.COM

GIÁM ĐỐC:
TRẦN QUANG KHÁNH

Trần Quang Khánh

CHỦ TRÌ THIẾT KẾ:
HÀN QUỐC VIỆT

Hàn Quốc Việt

THIẾT KẾ:
ĐÀO DUY PHƯƠNG

Đào Duy Phương

KIỂM:
PHẠM VĂN QUÂN

Phạm Văn Quân

HẠNG MỤC ITEM

PHÒNG CHÁY CHỮA CHÁY

TÊN BẢN VẼ DRAWING TITLE

MẶT ĐỨNG F-A*

GIẢI ĐOẠN DESIGN STEP T.K.K.T TECHNICAL DESIGN

NGÀY PHÁT HÀNH ISSUED DATE

SỐ HIỆU DWG. NO MĐ.03

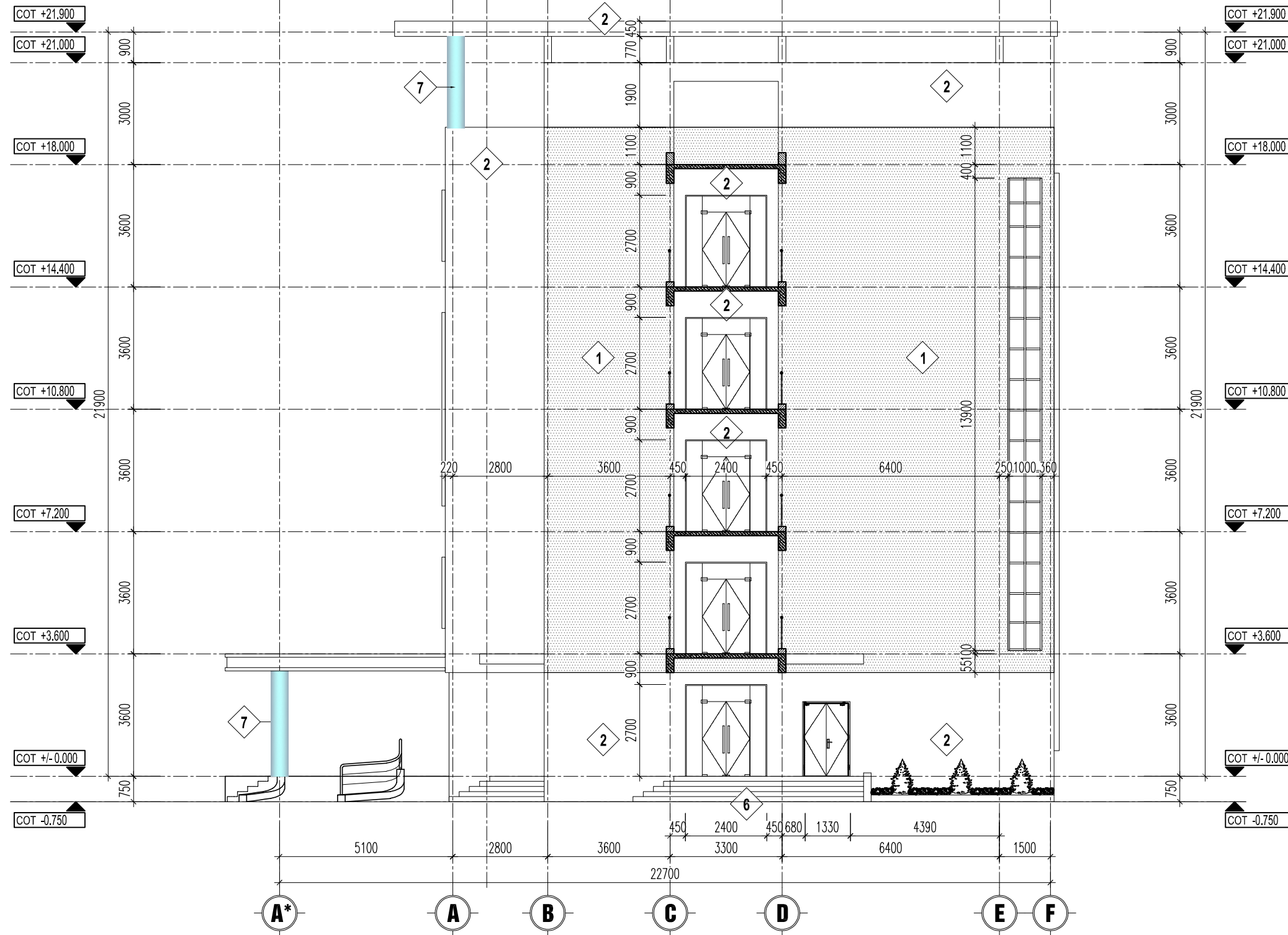

MẶT ĐỨNG TRỤC A*-F

GHI CHÚ VẬT LIỆU HOÀN THIỆN MẶT ĐỨNG

- | | | | |
|--------------------------------------|-----------------------------------|--------------------------------------|-----------------------------------|
| 1 TƯỜNG NGOÀI NHÀ SƠN MÀU XANH DƯƠNG | 3 TƯỜNG NGOÀI NHÀ SƠN MÀU ĐỎ TƯƠI | 5 TƯỜNG NGOÀI ỐP ĐÁ GRANITE MÀU XANH | 7 CỘT ỐP NHÔM MÀU GHI SÁNG, D=500 |
| 2 TƯỜNG NGOÀI NHÀ SƠN MÀU TRẮNG | 4 CỜ PHẢO SƠN MÀU TRẮNG | 6 ĐÁ GRANITE MÀU GHI ĐẬM | 8 TƯỜNG NGOÀI NHÀ SƠN MÀU GHI ĐẬM |

CHỦ ĐẦU TƯ: CLIENT

ỦY BAN NHÂN DÂN
XÃ PHỤNG CÔNG

TÊN DỰ ÁN:

XÂY DỰNG NHÀ KỸ THUẬT NGHIỆP
VỤ, KHOA CHĂM SÓC SỨC KHỎE
SINH SÂN VÀ NHÀ ĐẠI THỂ TTYT
HUYỆN VĂN GIANG

ĐỊA ĐIỂM XÂY DỰNG:

XÃ PHỤNG CÔNG,
TỈNH HƯNG YÊN

TƯ VẤN THIẾT KẾ:

CÔNG TY TNHH XÂY DỰNG
VÀ KỸ THUẬT TÂM AN

ADD: SỐ 111 PHẠM HỒNG THÁI,
PHƯỜNG PHÓ HIẾN,
TỈNH HƯNG YÊN
TEL: 02213.555.555
EMAIL: PCCCTAMAN@GMAIL.COM

GIÁM ĐỐC :
TRẦN QUANG KHÁNH

Trần Quang Khánh

CHỦ TRÌ THIẾT KẾ :
HÀN QUỐC VIỆT

Hàn Quốc Việt

THIẾT KẾ :
ĐÀO DUY PHƯƠNG

Đào Duy Phương

KIỂM :
PHẠM VĂN QUÂN

Phạm Văn Quân

HẠNG MỤC ITEM

PHÒNG CHÁY CHỮA CHÁY

TÊN BẢN VẼ DRAWING TITLE

MẶT ĐỨNG A*-F

GIẢI ĐOẠN DESIGN STEP T.K.K.T TECHNICAL DESIGN

NGÀY PHÁT HÀNH ISSUED DATE

SỐ HIỆU DWG. NO MĐ.04

CHỦ ĐẦU TƯ: CLIENT

ỦY BAN NHÂN DÂN
XÃ PHỤNG CÔNG

TÊN DỰ ÁN:

XÂY DỰNG NHÀ KỸ THUẬT NGHIỆP
VỤ, KHOA CHĂM SÓC SỨC KHỎE
SINH SÀN VÀ NHÀ ĐẠI THỂ TTYT
HUYỆN VĂN GIANG

ĐỊA ĐIỂM XÂY DỰNG:

XÃ PHỤNG CÔNG,
TỈNH HƯNG YÊN

TƯ VẤN THIẾT KẾ:

CÔNG TY TNHH XÂY DỰNG
VÀ KỸ THUẬT TÂM AN

ADD: SỐ 111 PHẠM HỒNG THÁI,
PHƯỜNG PHỒ HIẾN,
TỈNH HƯNG YÊN
TEL: 02213.555.555
EMAIL: PCCCTAMAN@GMAIL.COM

GIÁM ĐỐC:
TRẦN QUANG KHÁNH

CHỦ TRÌ THIẾT KẾ:
HÀN QUỐC VIỆT

THIẾT KẾ:
ĐÀO DUY PHƯƠNG

KIỂM:
PHẠM VĂN QUÂN

HẠNG MỤC ITEM

PHÒNG CHÁY CHỮA CHÁY

TÊN BẢN VẼ DRAWING TITLE

MẶT CẮT A-A

GIẢI ĐOẠN DESIGN STEP T.K.K.T
TECHNICAL DESIGN

NGÀY PHÁT HÀNH ISSUED DATE

SỐ HIỆU DWG. NO MC.01

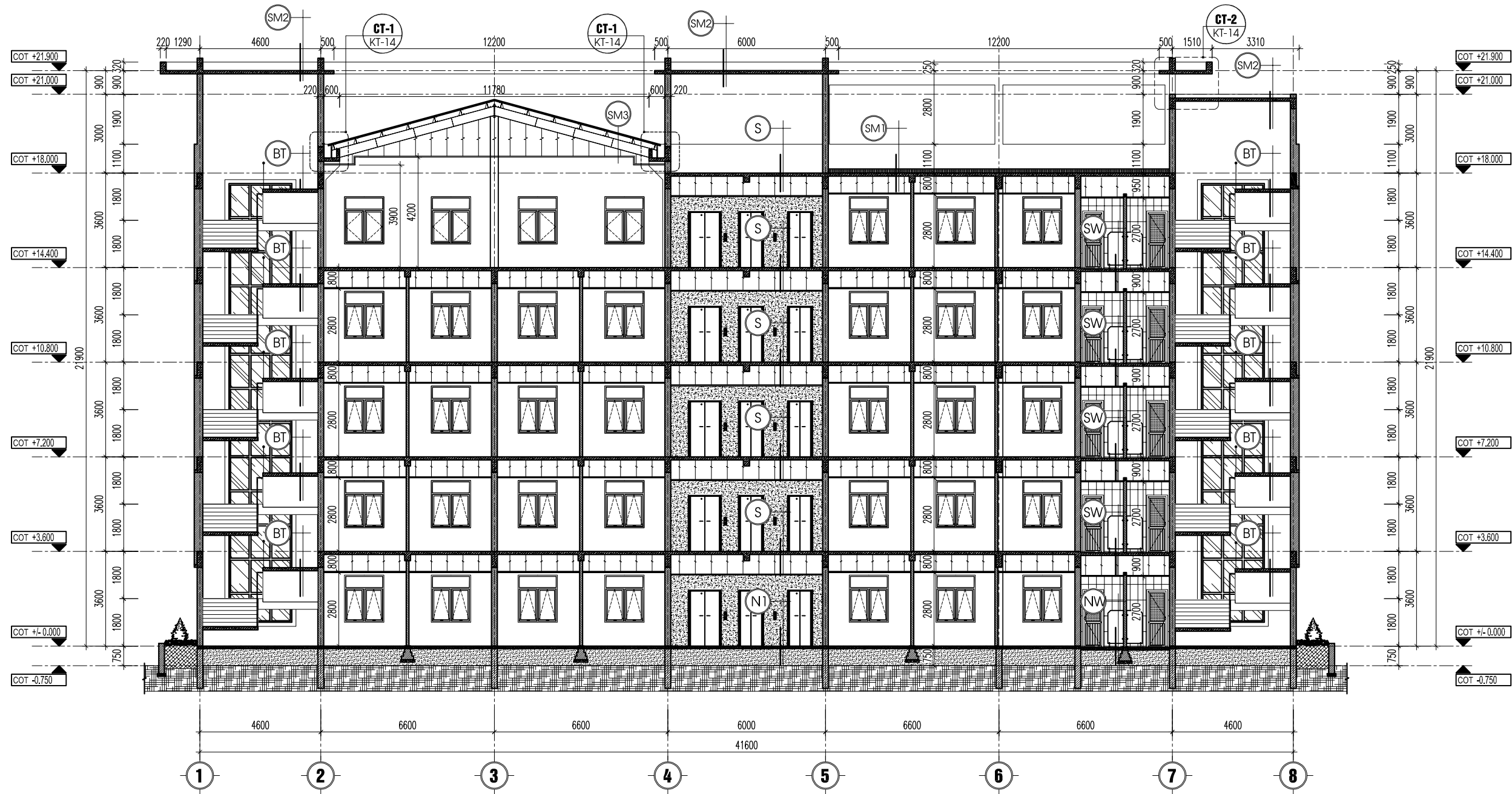

MẶT CẮT A - A

- N** - GẠCH CERAMIC 600X600, MÀU VÀNG NHẠT
- Vữa XM M75# DÀY 15MM
- BT ĐÁ 2X4 M150# DÀY 100MM
- CÁT TÓN NỀN, TƯỜNG NƯỚC, ĐÁM CHẶT
- ĐẤT TỰ NHIÊN
- S** - GẠCH CERAMIC 600X600, MÀU VÀNG NHẠT
- Vữa XM M75# DÀY 15MM
- SÀN BTCT ĐỔ TẠI CHỖ
- TRẦN NHÔM, KT: 600X600 DÀY 0,6 KHUNG XƯƠNG NỔI
- NW** - GẠCH CERAMIC CHỐNG TRƯỢT 300X300, MÀU GHI ĐẬM
- Vữa LỐT XM M75# DÀY TB 20,
ĐÁNH ĐỐC VẼ GA THU NƯỚC
- QUÉT SIKA CHỐNG THẤM VÉN CHÂN TƯỜNG 200
- LỚP BÊ TÔNG ĐÁ 2X4 MÁC 150# DÀY 100
- LỚP CÁT TÓN NỀN TƯỜNG NƯỚC ĐÁM CHẶT
- ĐẤT TỰ NHIÊN
- SW** - GẠCH CERAMIC CHỐNG TRƯỢT 300X300, MÀU GHI ĐẬM
- Vữa LỐT XM M75# DÀY TB 20,
ĐÁNH ĐỐC VẼ GA THU NƯỚC
- QUÉT SIKA CHỐNG THẤM VÉN CHÂN TƯỜNG 200
- SÀN BTCT ĐỔ TẠI CHỖ
- TRẦN NHÔM, KT: 600X600 DÀY 0,6 KHUNG XƯƠNG NỔI
- BT** - BẾC ỐP ĐÁ GRANITE DÀY 18, MÀU GHI XÁM
- Vữa XM M75# DÀY 15MM TẠO PHẪNG
- BẾC XÂY GẠCH ĐẶC KHÔNG NUNG
- SÀN BTCT ĐỔ TẠI CHỖ
- TRẦN TRÁT Vữa XM 75# DÀY 15MM
- LĂN SƠN MÀU TRẮNG
- CN** - MẶT CHIẾU NGHỈ ỐP ĐÁ GRANITE DÀY 18, MÀU GHI XÁM
- Vữa XM M75# DÀY 15MM TẠO PHẪNG
- SÀN BTCT ĐỔ TẠI CHỖ
- TRẦN TRÁT Vữa XM 75# DÀY 15MM
- LĂN SƠN MÀU TRẮNG
- SN** - LĂNG Vữa XM M75# TẠO ĐỐC 2% THEO HƯỚNG THOÁT NƯỚC
- QUÉT 2 LỚP SIKA CHỐNG THẤM
- SÀN BTCT ĐỔ TẠI CHỖ
- TRẦN TRÁT Vữa XM M75# DÀY 15MM
- LĂN SƠN MÀU TRẮNG
- SM1** (MÁI TẦNG ÁP MÁI)
- LÁT GẠCH LÁ NEM KT: 300X300
- LỚP Vữa LÁT
- LỚP GẠCH THÔNG TÂM CHỐNG NÓNG
- LỚP Vữa TÓN NỀN, ĐÁNH ĐỐC VẼ SẼ NỖ THU NƯỚC
- LỚP CHỐNG THẤM (~SIKA)
- SÀN BTCT ĐỔ TẠI CHỖ
- TRẦN NHÔM, KT: 600X600 DÀY 0,6 KHUNG XƯƠNG NỔI
- SM2** - MÁI LÁT GẠCH LÁ NEM KT: 300X300
- LỚP Vữa LÁT
- LỚP CHỐNG THẤM (~SIKA)
- SÀN BTCT ĐỔ TẠI CHỖ
- LĂN SƠN MÀU TRẮNG
- SM3** - MÁI LỚP TÓN LIÊN DOANH MÀU XANH DÀY 0,45 MM
- HỆ VỈ KÈO - XÀ GỖ THÉP
- TRẦN NHÔM TIÊU ÂM ĐỤC LỖ



MẶT CẮT B - B

- (N)**
 - GẠCH CERAMIC 600X600, MÀU VÀNG NHẠT
 - Vữa XM M75# DÂY 15MM
 - BT ĐÁ 2X4 M150# DÂY 100MM
 - CÁT TÓN NỀN, TƯỚC NƯỚC, ĐÁM CHẶT
 - ĐẤT TỰ NHIÊN
- (S)**
 - GẠCH CERAMIC 600X600, MÀU VÀNG NHẠT
 - Vữa XM M75# DÂY 15MM
 - SÀN BTCT ĐỔ TẠI CHỖ
 - TRẦN NHÔM, KT: 600X600 DÂY 0,6 KHUNG XƯƠNG NỔI
- (NW)**
 - GẠCH CERAMIC CHỐNG TRƯỢT 300X300, MÀU GHI ĐẬM
 - Vữa LỘT XM M75# DÂY TB 20,
 - ĐÁNH DỐC VỂ GA THU NƯỚC
 - QUÉT SIKA CHỐNG THẤM VÉN CHÂN TƯỜNG 200
 - LỚP BÊ TÔNG ĐÁ 2X4 MẮC 150# DÂY 100
 - LỚP CÁT TÓN NỀN TƯỚC NƯỚC ĐÁM CHẶT
 - ĐẤT TỰ NHIÊN
- (SW)**
 - GẠCH CERAMIC CHỐNG TRƯỢT 300X300, MÀU GHI ĐẬM
 - Vữa LỘT XM M75# DÂY TB 20,
 - ĐÁNH DỐC VỂ GA THU NƯỚC
 - QUÉT SIKA CHỐNG THẤM VÉN CHÂN TƯỜNG 200
 - SÀN BTCT ĐỔ TẠI CHỖ
 - TRẦN NHÔM, KT: 600X600 DÂY 0,6 KHUNG XƯƠNG NỔI
- (BT)**
 - BẮC ỐP ĐÁ GRANITE DÂY 18, MÀU GHI XĂM
 - Vữa XM M75# DÂY 15MM TẠO PHẪNG
 - BẮC XÂY GẠCH ĐẶC KHÔNG NUNG
 - SÀN BTCT ĐỔ TẠI CHỖ
 - TRẦN TRÁT Vữa XM 75# DÂY 15MM
 - LĂN SƠN MÀU TRẮNG
- (CN)**
 - MẶT CHẾU NGHỈ ỐP ĐÁ GRANITE DÂY 18, MÀU GHI XĂM
 - Vữa XM M75# DÂY 15MM TẠO PHẪNG
 - SÀN BTCT ĐỔ TẠI CHỖ
 - TRẦN TRÁT Vữa XM 75# DÂY 15MM
 - LĂN SƠN MÀU TRẮNG
- (SN)**
 - LĂNG Vữa XM M75# TẠO ĐỐC 2% THEO HƯỚNG THOÁT NƯỚC
 - QUÉT 2 LỚP SIKA CHỐNG THẤM
 - SÀN BTCT ĐỔ TẠI CHỖ
 - TRẦN TRÁT Vữa XM M75# DÂY 15MM
 - LĂN SƠN MÀU TRẮNG
- (SM1) (MÁI TẦNG ẤP MÁI)**
 - LÁT GẠCH LÁ NEM KT: 300X300
 - LỚP Vữa LÁT
 - LỚP GẠCH THÔNG TÂM CHỐNG NÓNG
 - LỚP Vữa TÓN NỀN, ĐÁNH DỐC VỂ SẼ NÓ THU NƯỚC
 - LỚP CHỐNG THẤM (~SIKA)
 - SÀN BTCT ĐỔ TẠI CHỖ
 - TRẦN NHÔM, KT: 600X600 DÂY 0,6 KHUNG XƯƠNG NỔI
- (SM2)**
 - LÁT GẠCH LÁ NEM KT: 300X300
 - LỚP Vữa LÁT
 - LỚP CHỐNG THẤM (~SIKA)
 - SÀN BTCT ĐỔ TẠI CHỖ
 - LĂN SƠN MÀU TRẮNG
- (SM3)**
 - MÀU LỘP TÓN LIÊN ĐOANH MÀU XANH DÂY 0,45 MM
 - HỆ VÍ KÈO - XÀ GỖ THÉP
 - TRẦN NHÔM TIÊU ẨM ĐỤC LỖ

CHỦ ĐẦU TƯ: CLIENT

ỦY BAN NHÂN DÂN
XÃ PHỤNG CÔNG

TÊN DỰ ÁN:
XÂY DỰNG NHÀ KỸ THUẬT NGHIỆP VỤ, KHOA CHĂM SÓC SỨC KHỎE SINH SÂN VÀ NHÀ ĐẠI THỂ TTYT HUYỆN VĂN GIANG

ĐỊA ĐIỂM XÂY DỰNG:
XÃ PHỤNG CÔNG, TỈNH HƯNG YÊN

TƯ VẤN THIẾT KẾ:
CÔNG TY TNHH XÂY DỰNG VÀ KỸ THUẬT TÂM AN

ADD: SỐ 111 PHẠM HỒNG THÁI, PHƯỜNG PHỒ HIẾN, TỈNH HƯNG YÊN
TEL: 02213.555.555
EMAIL: PCCCTAMAN@GMAIL.COM

GIÁM ĐỐC:
TRẦN QUANG KHÁNH

Trần Quang Khánh

CHỦ TRÌ THIẾT KẾ:
HÀN QUỐC VIỆT

Hàn Quốc Việt

THIẾT KẾ:
ĐÀO DUY PHƯƠNG

Đào Duy Phương

KIỂM:
PHẠM VĂN QUÂN

Phạm Văn Quân

HẠNG MỤC ITEM
PHÒNG CHÁY CHỮA CHÁY

TÊN BẢN VẼ DRAWING TITLE
MẶT CẮT B-B

GIẢI ĐOẠN DESIGN STEP	T.K.K.T TECHNICAL DESIGN
NGÀY PHÁT HÀNH ISSUED DATE	
SỐ HIỆU DWG. NO	MC.02

CHỦ ĐẦU TƯ: CLIENT

ỦY BAN NHÂN DÂN
XÃ PHỤNG CÔNG

TÊN DỰ ÁN:
XÂY DỰNG NHÀ KỸ THUẬT NGHIỆP
VỤ, KHOA CHĂM SÓC SỨC KHỎE
SINH SÀN VÀ NHÀ ĐẠI THỂ TTYT
HUYỆN VĂN GIANG

ĐỊA ĐIỂM XÂY DỰNG:
XÃ PHỤNG CÔNG,
TỈNH HƯNG YÊN

TƯ VẤN THIẾT KẾ:
CÔNG TY TNHH XÂY DỰNG
VÀ KỸ THUẬT TÂM AN

ADD: SỐ 111 PHẠM HỒNG THÁI,
PHƯỜNG PHỒ HIẾN,
TỈNH HƯNG YÊN
TEL: 02213.555.555
EMAIL: PCCCTAMAN@GMAIL.COM

GIÁM ĐỐC:
TRẦN QUANG KHÁNH

CHỦ TRÌ THIẾT KẾ:
HÀN QUỐC VIỆT

THIẾT KẾ:
ĐÀO DUY PHƯƠNG

KIỂM:
PHẠM VĂN QUÂN

HẠNG MỤC ITEM
PHÒNG CHÁY CHỮA CHÁY

TÊN BẢN VẼ DRAWING TITLE
MẶT CẮT C-C

GIẢI ĐOẠN DESIGN STEP T.K.K.T
TECHNICAL DESIGN
NGÀY PHÁT HÀNH ISSUED DATE
SỐ HIỆU DWG. NO MC.03

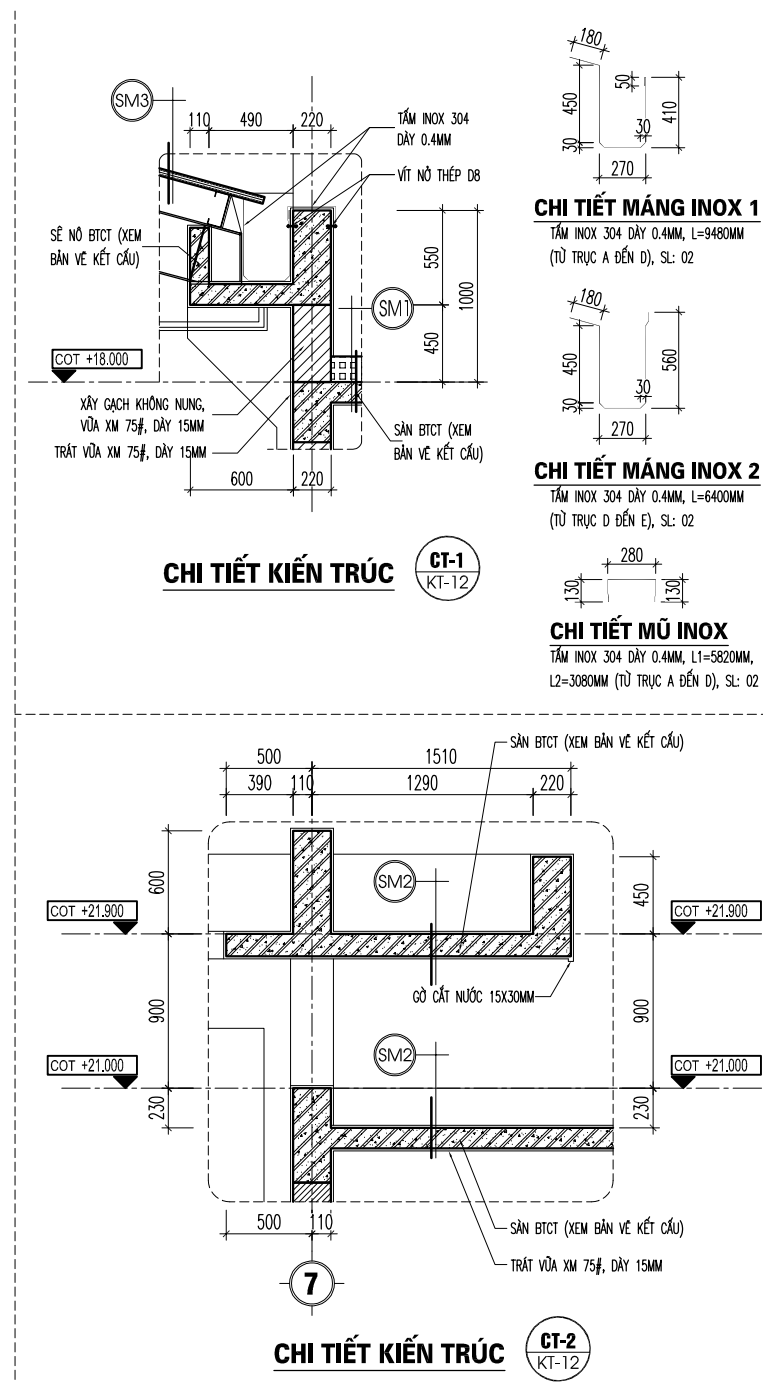
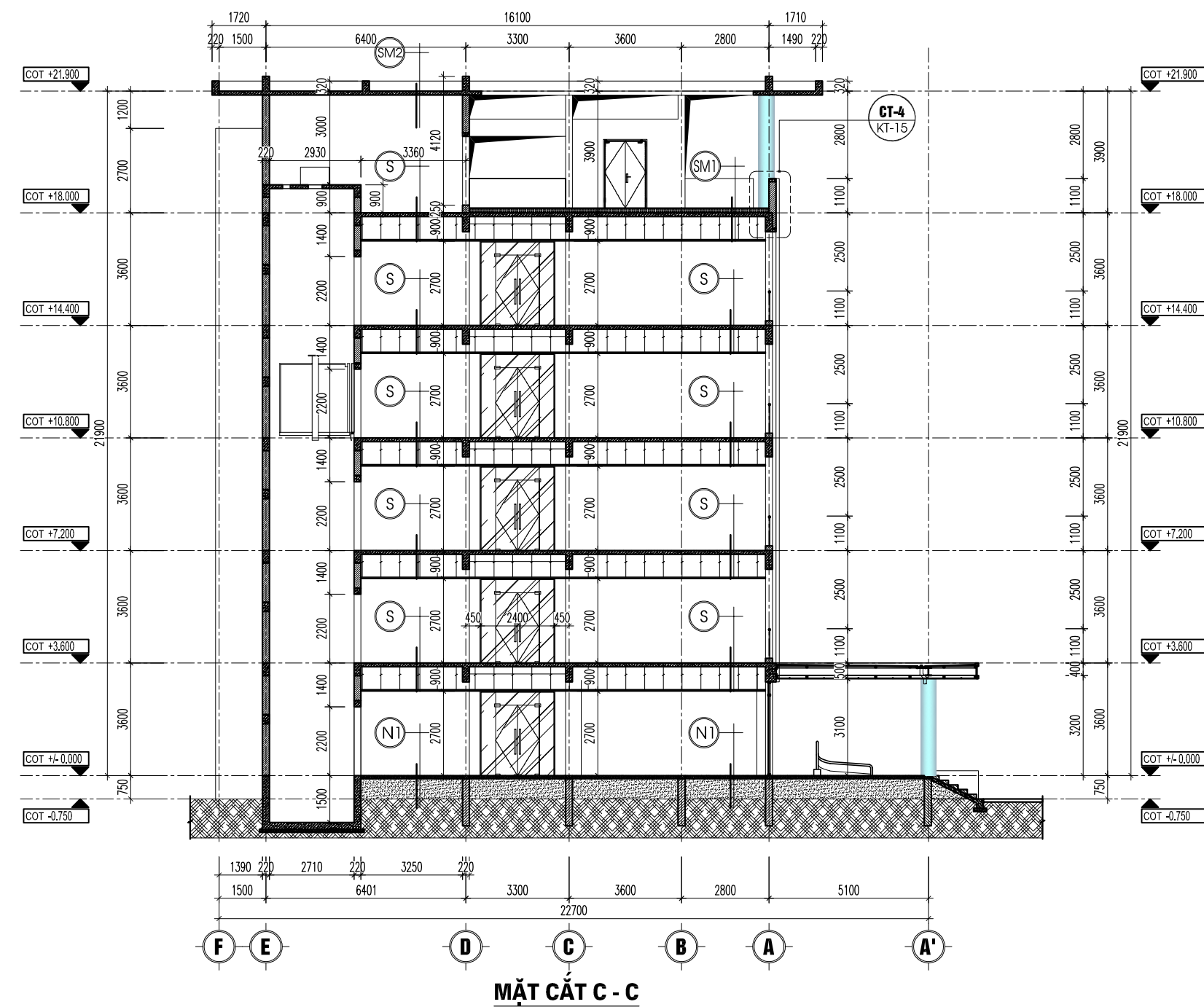

- (N)** - GẠCH CERAMIC 600X600, MÀU VÀNG NHẠT
- Vữa XM M75# DÂY 15MM
- BT ĐÁ 2X4 M150# DÂY 100MM
- CÁT TÓN NỀN, TƯỜNG, ĐÁM CHẶT
- ĐẤT TỰ NHIÊN
- (S)** - GẠCH CERAMIC 600X600, MÀU VÀNG NHẠT
- Vữa XM M75# DÂY 15MM
- SÀN BTCT ĐỔ TẠI CHỖ
- TRẦN NHÔM, KT: 600X600 DÂY 0,6 KHUNG XƯƠNG NỔI
- (NW)** - GẠCH CERAMIC CHỐNG TRƯỢT 300X300, MÀU GHI ĐẬM
- Vữa LỘT XM M75# DÂY TB 20,
ĐÁNH ĐỐC VÊ GA THU NƯỚC
- QUÉT SIKA CHỐNG THẤM VÊN CHÂN TƯỜNG 200
- LỚP BÊ TÔNG ĐÁ 2X4 MẮC 150# DÂY 100
- LỚP CÁT TÓN NỀN TƯỜNG ĐÁM CHẶT
- ĐẤT TỰ NHIÊN
- (SW)** - GẠCH CERAMIC CHỐNG TRƯỢT 300X300, MÀU GHI ĐẬM
- Vữa LỘT XM M75# DÂY TB 20,
ĐÁNH ĐỐC VÊ GA THU NƯỚC
- QUÉT SIKA CHỐNG THẤM VÊN CHÂN TƯỜNG 200
- SÀN BTCT ĐỔ TẠI CHỖ
- TRẦN NHÔM, KT: 600X600 DÂY 0,6 KHUNG XƯƠNG NỔI
- (BT)** - BẮC ỐP ĐÁ GRANITE DÀY 18, MÀU GHI XÀM
- Vữa XM M75# DÂY 15MM TẠO PHẪNG
- BẮC XÂY GẠCH ĐẶC KHÔNG NUNG
- SÀN BTCT ĐỔ TẠI CHỖ
- TRẦN TRÁT Vữa XM M75# DÂY 15MM
- LĂN SƠN MÀU TRẮNG
- (CN)** - MẶT CHẾU NGHỈ ỐP ĐÁ GRANITE DÀY 18, MÀU GHI XÀM
- Vữa XM M75# DÂY 15MM TẠO PHẪNG
- SÀN BTCT ĐỔ TẠI CHỖ
- TRẦN TRÁT Vữa XM M75# DÂY 15MM
- LĂN SƠN MÀU TRẮNG
- (SN)** - LĂNG VỮA XM M75# TẠO ĐỐC 2% THEO HƯỚNG THOÁT NƯỚC
- QUÉT 2 LỚP SIKA CHỐNG THẤM
- SÀN BTCT ĐỔ TẠI CHỖ
- TRẦN TRÁT Vữa XM M75# DÂY 15MM
- LĂN SƠN MÀU TRẮNG
- (SM1)** (MÁI TẦNG ÁP MÁ)
- LÁT GẠCH LÁ NEM KT: 300X300
- LỚP VỮA LÁT
- LỚP GẠCH THÔNG TÂM CHỐNG NÓNG
- LỚP VỮA TÓN NỀN, ĐÁNH ĐỐC VÊ SẾ NỒ THU NƯỚC
- LỚP CHỐNG THẤM (~SIKA)
- SÀN BTCT ĐỔ TẠI CHỖ
- TRẦN NHÔM, KT: 600X600 DÂY 0,6 KHUNG XƯƠNG NỔI
- (SM2)**
- LÁT GẠCH LÁ NEM KT: 300X300
- LỚP VỮA LÁT
- LỚP CHỐNG THẤM (~SIKA)
- SÀN BTCT ĐỔ TẠI CHỖ
- LĂN SƠN MÀU TRẮNG
- (SM3)**
- MÁI LỚP TÓN LIÊN DOANH MÀU XANH DÂY 0,45 MM
- HỆ VÍ KÈO - XÀ GỖ THÉP
- TRẦN NHÔM TIÊU ÂM ĐỤC LỖ

CHỦ ĐẦU TƯ: CLIENT

ỦY BAN NHÂN DÂN
XÃ PHỤNG CÔNG

TÊN DỰ ÁN:

XÂY DỰNG NHÀ KỸ THUẬT NGHIỆP
VỤ, KHOA CHĂM SÓC SỨC KHỎE
SINH SẢN VÀ NHÀ ĐẠI THỂ TTYT
HUYỆN VĂN GIANG

ĐỊA ĐIỂM XÂY DỰNG:

XÃ PHỤNG CÔNG,
TỈNH HƯNG YÊN

TƯ VẤN THIẾT KẾ:

CÔNG TY TNHH XÂY DỰNG
VÀ KỸ THUẬT TÂM AN

ADD: SỐ 111 PHẠM HỒNG THÁI,
PHƯỜNG PHỒ HIẾN,
TỈNH HƯNG YÊN
TEL: 02213.555.555
EMAIL: PCCCTAMAN@GMAIL.COM

GIÁM ĐỐC:
TRẦN QUANG KHÁNH

CHỦ TRÌ THIẾT KẾ:
HÀN QUỐC VIỆT

THIẾT KẾ:
ĐÀO DUY PHƯƠNG

KIỂM:
PHẠM VĂN QUÂN

HẠNG MỤC ITEM

PHÒNG CHÁY CHỮA CHÁY

TÊN BẢN VẼ DRAWING TITLE

MẶT CẮT D-D

GIÁI ĐOẠN DESIGN STEP T.K.K.T
TECHNICAL DESIGN

NGÀY PHÁT HÀNH ISSUED DATE

SỐ HIỆU DWG. NO MC.04

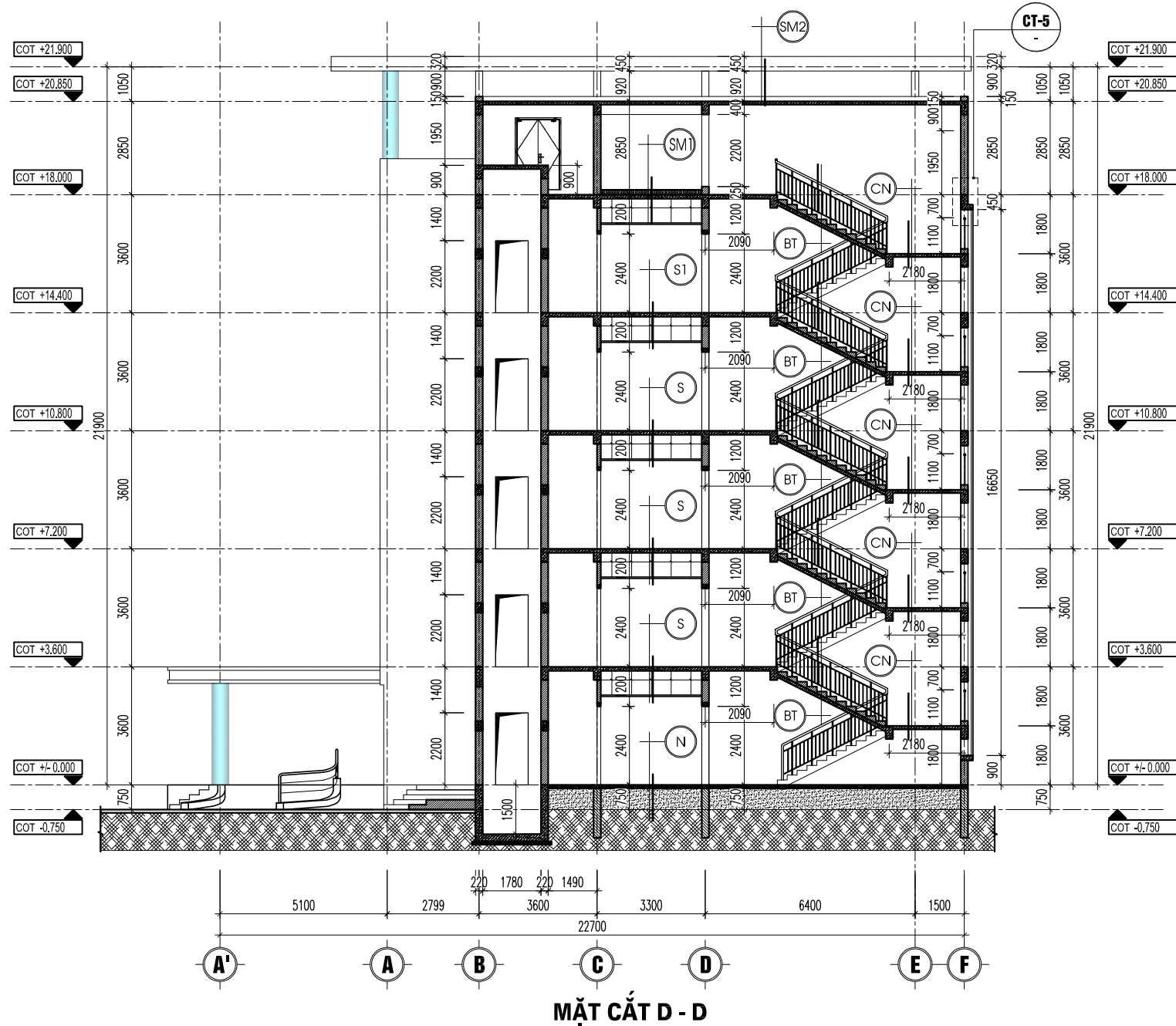

- N** - GẠCH CERAMIC 600X600, MÀU VÀNG NHẠT
- Vữa XM M75# DÀY 15MM
- BT ĐÁ 2X4 M150# DÀY 100MM
- CÁT TÓN NỀN, TƯỚI NƯỚC, ĐÁM CHẶT
- ĐẤT TỰ NHIÊN
- S** - GẠCH CERAMIC 600X600, MÀU VÀNG NHẠT
- Vữa XM M75# DÀY 15MM
- SÀN BTCT ĐỔ TẠI CHỖ
- TRẦN NHÔM, KT: 600X600 DÀY 0,6 KHUNG XƯƠNG NỔI
- NW** - GẠCH CERAMIC CHỐNG TRƯỢT 300X300, MÀU GHI ĐẬM
- Vữa LỘT XM M75# DÀY TB 20,
ĐÁNH ĐỐC VỀ GA THU NƯỚC
- QUÉT SIKA CHỐNG THẤM VÊN CHÂN TƯỜNG 200
- LỚP BÊ TÔNG ĐÁ 2X4 MÁC 150# DÀY 100
- LỚP CÁT TÓN NỀN TƯỚI NƯỚC ĐÁM CHẶT
- ĐẤT TỰ NHIÊN
- SW** - GẠCH CERAMIC CHỐNG TRƯỢT 300X300, MÀU GHI ĐẬM
- Vữa LỘT XM M75# DÀY TB 20,
ĐÁNH ĐỐC VỀ GA THU NƯỚC
- QUÉT SIKA CHỐNG THẤM VÊN CHÂN TƯỜNG 200
- SÀN BTCT ĐỔ TẠI CHỖ
- TRẦN NHÔM, KT: 600X600 DÀY 0,6 KHUNG XƯƠNG NỔI
- BT** - BÊ TÔNG ĐÁ GRANITE DÀY 18, MÀU GHI XÁM
- Vữa XM M75# DÀY 15MM TẠO PHẪNG
- BẮC XÂY GẠCH ĐẶC KHÔNG NUNG
- SÀN BTCT ĐỔ TẠI CHỖ
- TRẦN TRÁT Vữa XM 75# DÀY 15MM
- LĂN SƠN MÀU TRẮNG
- CN** - MẶT CHẾO NGHỈ ỐP ĐÁ GRANITE DÀY 18, MÀU GHI XÁM
- Vữa XM M75# DÀY 15MM TẠO PHẪNG
- SÀN BTCT ĐỔ TẠI CHỖ
- TRẦN TRÁT Vữa XM 75# DÀY 15MM
- LĂN SƠN MÀU TRẮNG
- SN** - LĂNG Vữa XM M75# TẠO ĐỐC 2% THEO HƯỚNG THOÁT NƯỚC
- QUÉT 2 LỚP SIKA CHỐNG THẤM
- SÀN BTCT ĐỔ TẠI CHỖ
- TRẦN TRÁT Vữa XM M75# DÀY 15MM
- LĂN SƠN MÀU TRẮNG
- SM1 (MÁI TẦNG ÁP MÁI)**
- LÁT GẠCH LÁ NEM KT: 300X300
- LỚP VỮA LÁT
- LỚP GẠCH THÔNG TÂM CHỐNG NÓNG
- LỚP VỮA TÓN NỀN, ĐÁNH ĐỐC VỀ SẾ NỒ THU NƯỚC
- LỚP CHỐNG THẤM (~SIKA)
- SÀN BTCT ĐỔ TẠI CHỖ
- TRẦN NHÔM, KT: 600X600 DÀY 0,6 KHUNG XƯƠNG NỔI
- SM2**
- LÁT GẠCH LÁ NEM KT: 300X300
- LỚP VỮA LÁT
- LỚP CHỐNG THẤM (~SIKA)
- SÀN BTCT ĐỔ TẠI CHỖ
- LĂN SƠN MÀU TRẮNG
- SM3**
- MÀU LỘP TÓN LIÊN DOANH MÀU XANH DÀY 0,45 MM
- HỆ VỊ KÈO - XÀ GỖ THÉP
- TRẦN NHÔM TIÊU ÂM ĐỤC LỖ

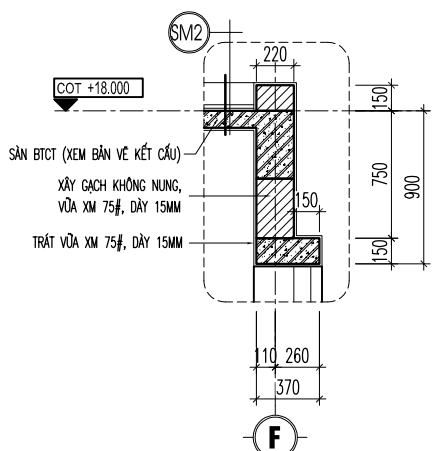
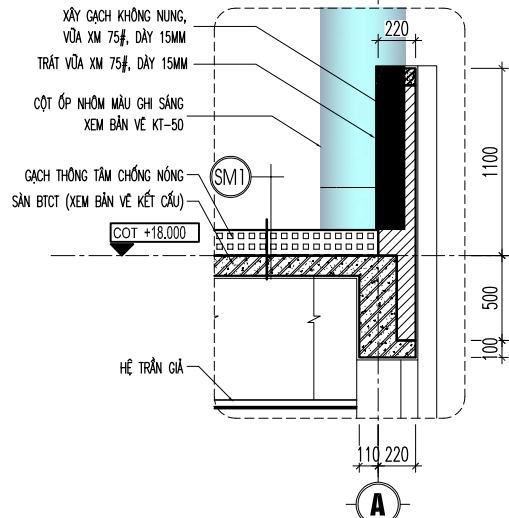
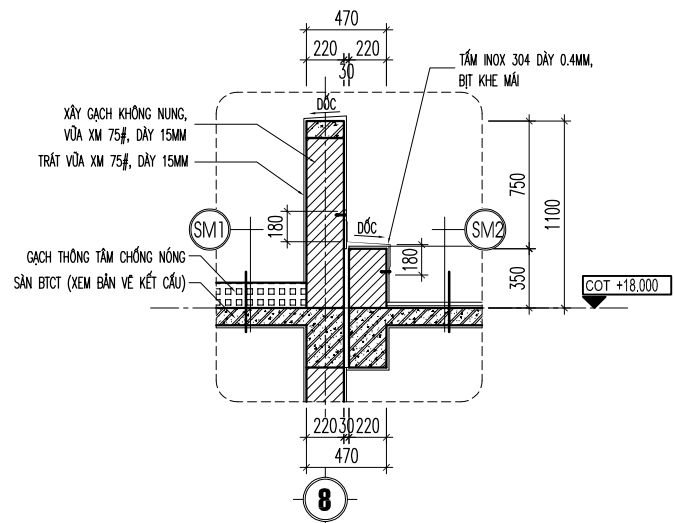

MẶT BẰNG CẤU KIỆN TẦNG 2

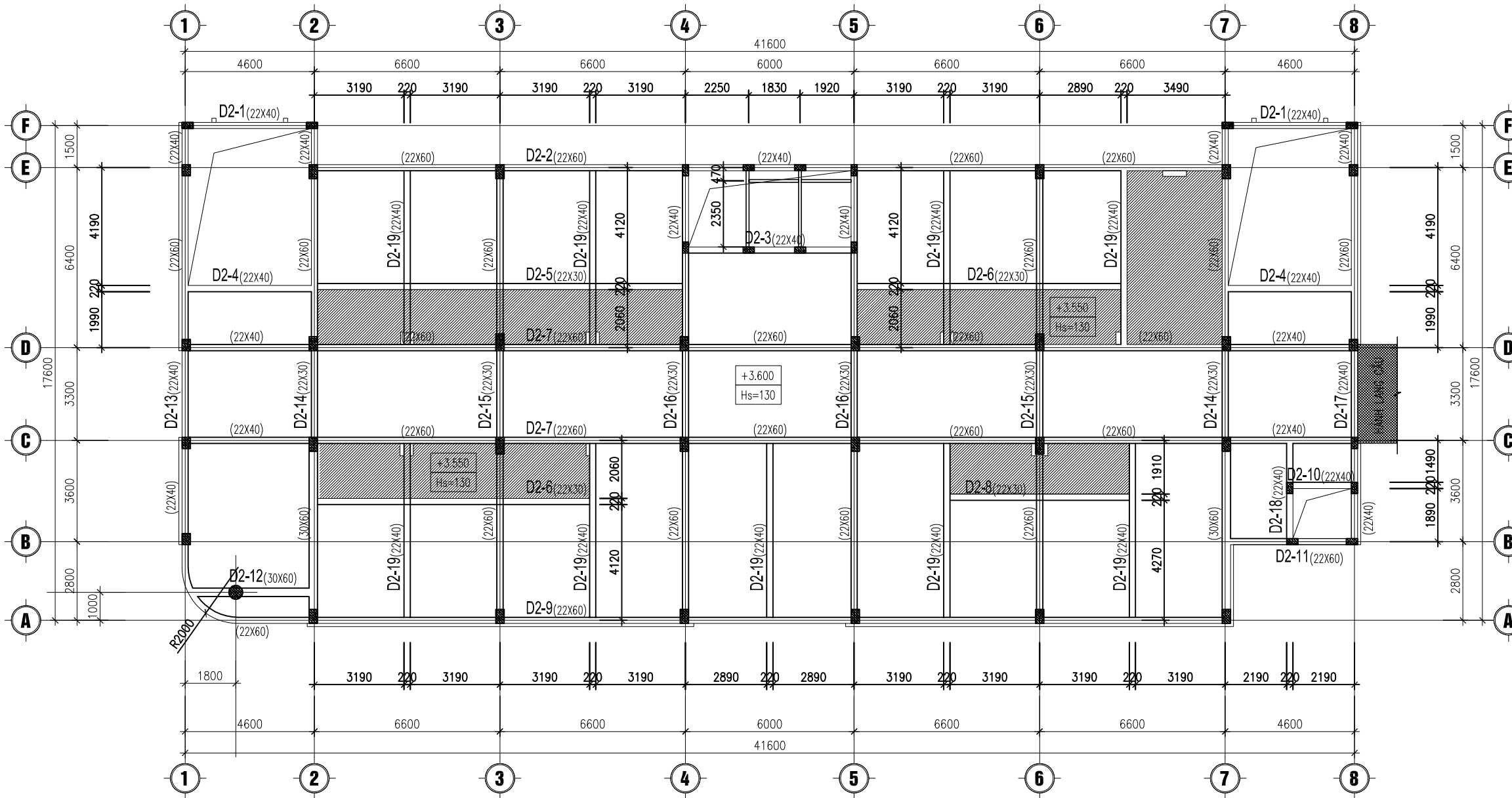

BẢNG THÔNG KÊ DẠM TẦNG 2

SH	KT	SỐ LƯỢNG
D2-1	(22X40)	2
D2-2	(22X40-60)	1
D2-3	(22X40)	1
D2-4	(22X40)	2
D2-5	(22X30)	1
D2-6	(22X30)	2
D2-7	(22X40-60)	2
D2-8	(22X30)	1
D2-9	(22X60)	1
D2-10	(22X40)	1
D2-11	(22X60)	1
D2-12	(30X60)	1
D2-13	(22X40-60)	1
D2-14	(22X30-40)(30X60)	2
D2-15	(22X30-60)	2
D2-16	(22X30-40)(22X60)	2
D2-17	(22X40-60)	1
D2-18	(22X40)	1
D2-19	(22X40)	9

GHI CHÚ :

SÀN DÀY 130mm
 SÀN DÀY 130mm HẠ 50mm

MẶT BẰNG CẤU KIỆN TẦNG 2

CHỦ ĐẦU TƯ: CLIENT

ỦY BAN NHÂN DÂN
XÃ PHỤNG CÔNG

TÊN DỰ ÁN:
XÂY DỰNG NHÀ KỸ THUẬT NGHIỆP VỤ, KHOA CHĂM SÓC SỨC KHỎE SINH SẢN VÀ NHÀ ĐẠI THỂ TTYT HUYỆN VĂN GIANG

ĐỊA ĐIỂM XÂY DỰNG:
XÃ PHỤNG CÔNG, TỈNH HƯNG YÊN

TƯ VẤN THIẾT KẾ:
CÔNG TY TNHH XÂY DỰNG VÀ KỸ THUẬT TÂM AN

ADD: SỐ 111 PHẠM HỒNG THÁI, PHƯỜNG PHỒ HIẾN, TỈNH HƯNG YÊN
TEL: 02213.555.555
EMAIL: PCCCTAMAN@GMAIL.COM

GIÁM ĐỐC :
TRẦN QUANG KHÁNH

CHỦ TRÌ THIẾT KẾ :
HÀN QUỐC VIỆT

THIẾT KẾ :
ĐÀO DUY PHƯƠNG

KIỂM :
PHẠM VĂN QUÂN

HẠNG MỤC ITEM
PHÒNG CHÁY CHỮA CHÁY

TÊN BẢN VẼ DRAWING TITLE
MẶT BẰNG CẤU KIỆN TẦNG 2

GIẢI ĐOẠN DESIGN STEP	T.K.K.T TECHNICAL DESIGN
NGÀY PHÁT HÀNH ISSUED DATE	
SỐ HIỆU DWG. NO	KC.01

MẶT BẰNG CẤU KIỆN TẦNG 3

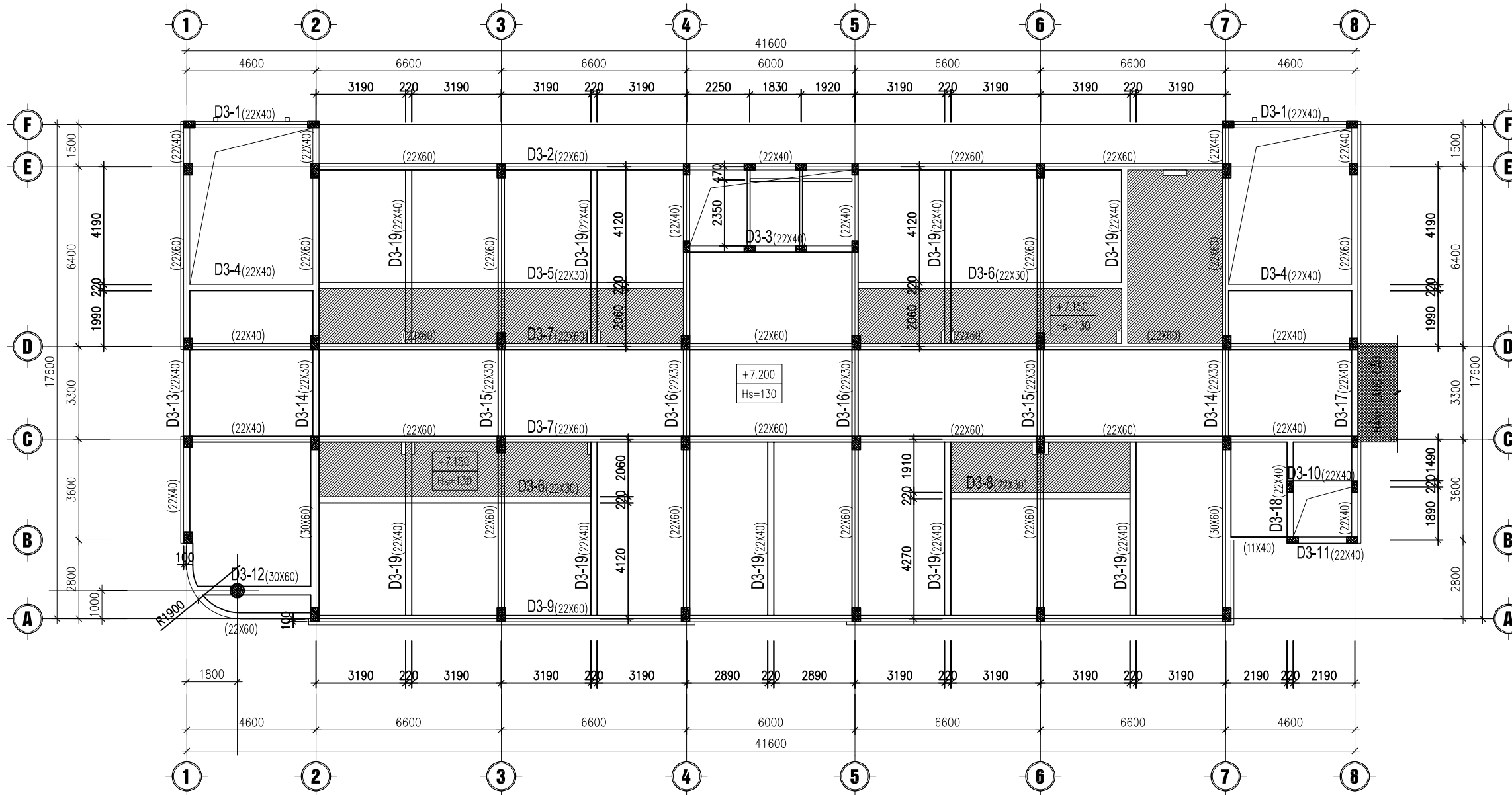

BẢNG THÔNG KÊ DẦM TẦNG 3

SH	KT	SỐ LƯỢNG
D3-1	(22X40)	2
D3-2	(22X40-60)	1
D3-3	(22X40)	1
D3-4	(22X40)	2
D3-5	(22X30)	1
D3-6	(22X30)	2
D3-7	(22X40-60)	2
D3-8	(22X30)	1
D3-9	(22X60)	1
D3-10	(22X40)	1
D3-11	(11-22X40)	1
D3-12	(30X60)	1
D3-13	(22X40-60)	1
D3-14	(22X30-40)(30X60)	2
D3-15	(22X30-60)	2
D3-16	(22X30-40)(22X60)	2
D3-17	(22X40-60)	1
D3-18	(22X40)	1
D3-19	(22X40)	9

GHI CHÚ:

- SÀN DÀY 130mm
- SÀN DÀY 130mm HẠ 50mm

MẶT BẰNG CẤU KIỆN TẦNG 3

CHỦ ĐẦU TƯ: CLIENT

ỦY BAN NHÂN DÂN
XÃ PHỤNG CÔNG

TÊN DỰ ÁN:
XÂY DỰNG NHÀ KỸ THUẬT NGHIỆP VỤ, KHOA CHĂM SÓC SỨC KHỎE SINH SẢN VÀ NHÀ ĐẠI THỂ TTYT HUYỆN VĂN GIANG

ĐỊA ĐIỂM XÂY DỰNG:
XÃ PHỤNG CÔNG, TỈNH HƯNG YÊN

TƯ VẤN THIẾT KẾ:
CÔNG TY TNHH XÂY DỰNG VÀ KỸ THUẬT TÂM AN

ADD: SỐ 111 PHẠM HỒNG THÁI, PHƯỜNG PHỒ HIẾN, TỈNH HƯNG YÊN
TEL: 02213.555.555
EMAIL: PCCCTAMAN@GMAIL.COM

GIÁM ĐỐC: TRẦN QUANG KHÁNH

CHỦ TRÌ THIẾT KẾ: HÀN QUỐC VIỆT

THIẾT KẾ: ĐÀO DUY PHƯƠNG

KIỂM: PHẠM VĂN QUÂN

HẠNG MỤC: ITEM
PHÒNG CHÁY CHỮA CHÁY

TÊN BẢN VẼ: DRAWING TITLE
MẶT BẰNG CẤU KIỆN TẦNG 3

GIẢI ĐOẠN: DESIGN STEP	T.K.K.T TECHNICAL DESIGN
NGÀY PHÁT HÀNH: ISSUED DATE	
SỐ HIỆU: DWG. NO	KC.02

MẶT BẰNG CẦU KIẾN TẦNG 4

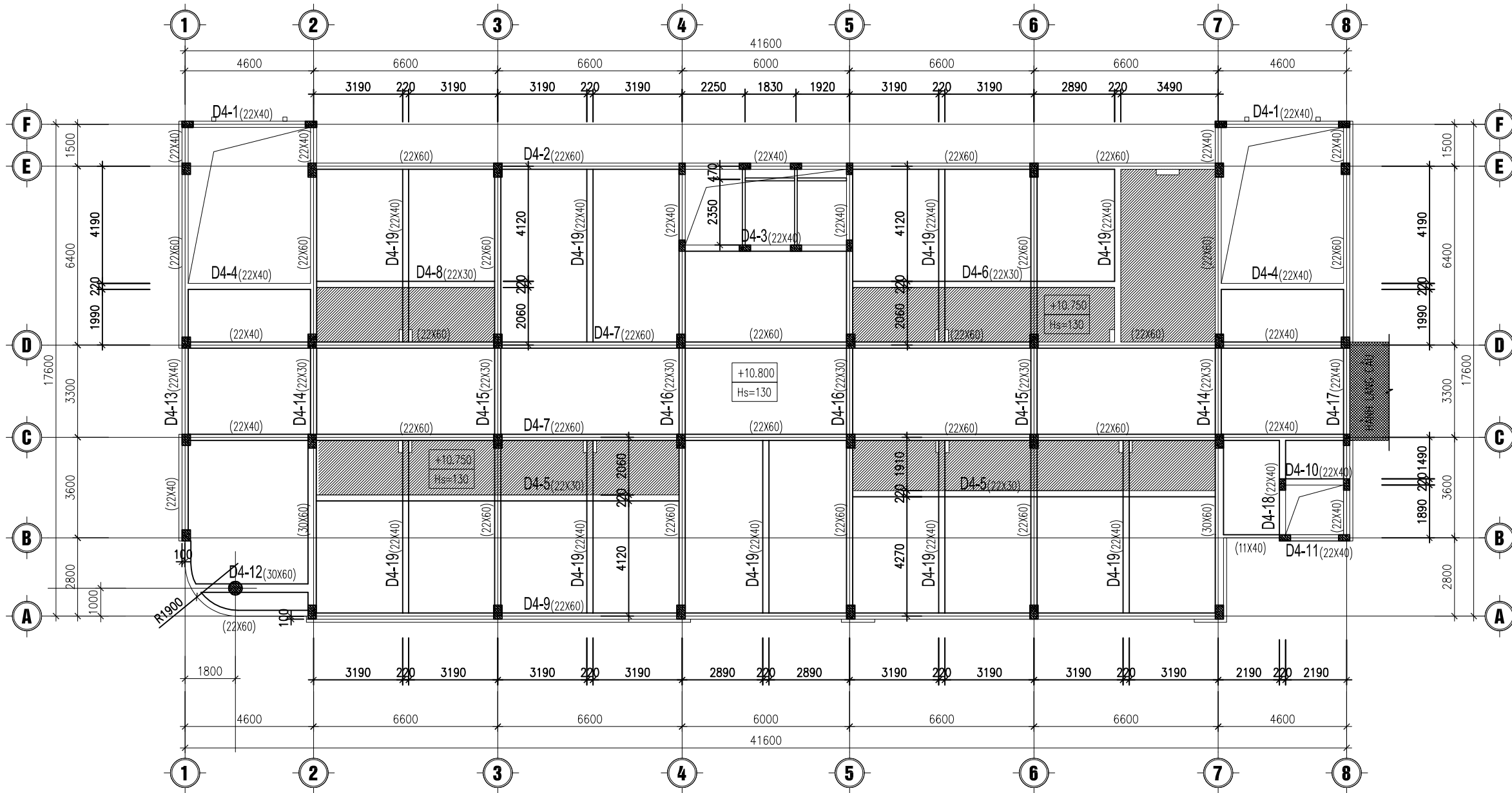

BẢNG THÔNG KÊ DẠM TẦNG 4

SH	KT	SỐ LƯỢNG
D4-1	(22X40)	2
D4-2	(22X40-60)	1
D4-3	(22X40)	1
D4-4	(22X40)	2
D4-5	(22X30)	2
D4-6	(22X30)	1
D4-7	(22X40-60)	2
D4-8	(22X30)	1
D4-9	(22X60)	1
D4-10	(22X40)	1
D4-11	(11-22X40)	1
D4-12	(30X60)	1
D4-13	(22X40-60)	1
D4-14	(22X30-40)(30X60)	2
D4-15	(22X30-60)	2
D4-16	(22X30-40)(22X60)	2
D4-17	(22X40-60)	1
D4-18	(22X40)	1
D4-19	(22X40)	9

GHI CHÚ :

- SÀN DÀY 130mm
- SÀN DÀY 130mm HẠ 50mm

MẶT BẰNG CẦU KIẾN TẦNG 4

CHỦ ĐẦU TƯ: CLIENT

ỦY BAN NHÂN DÂN
XÃ PHỤNG CÔNG

TÊN DỰ ÁN:

XÂY DỰNG NHÀ KỸ THUẬT NGHIỆP
VỤ, KHOA CHĂM SÓC SỨC KHỎE
SINH SẢN VÀ NHÀ ĐẠI THỂ TTYT
HUYỆN VĂN GIANG

ĐỊA ĐIỂM XÂY DỰNG:

XÃ PHỤNG CÔNG,
TỈNH HƯNG YÊN

TƯ VẤN THIẾT KẾ:

CÔNG TY TNHH XÂY DỰNG
VÀ KỸ THUẬT TÂM AN

ADD: SỐ 111 PHẠM HỒNG THÁI,
PHƯỜNG PHỒ HIẾN,
TỈNH HƯNG YÊN
TEL: 02213.555.555
EMAIL: PCCCTAMAN@GMAIL.COM

GIÁM ĐỐC :
TRẦN QUANG KHÁNH

Trần Quang Khanh

CHỦ TRÌ THIẾT KẾ :
HÀN QUỐC VIỆT

Hàn Quốc Việt

THIẾT KẾ :
ĐÀO DUY PHƯƠNG

Đào Duy Phương

KIỂM :
PHẠM VĂN QUÂN

Phạm Văn Quân

HẠNG MỤC ITEM

PHÒNG CHÁY CHỮA CHÁY

TÊN BẢN VẼ DRAWING TITLE

MẶT BẰNG CẦU KIẾN
TẦNG 4

GIẢI ĐOẠN DESIGN STEP T.K.K.T
TECHNICAL DESIGN

NGÀY PHÁT HÀNH ISSUED DATE

SỐ HIỆU DWG. NO KC.03

MẶT BẰNG CẤU KIỆN TẦNG 5

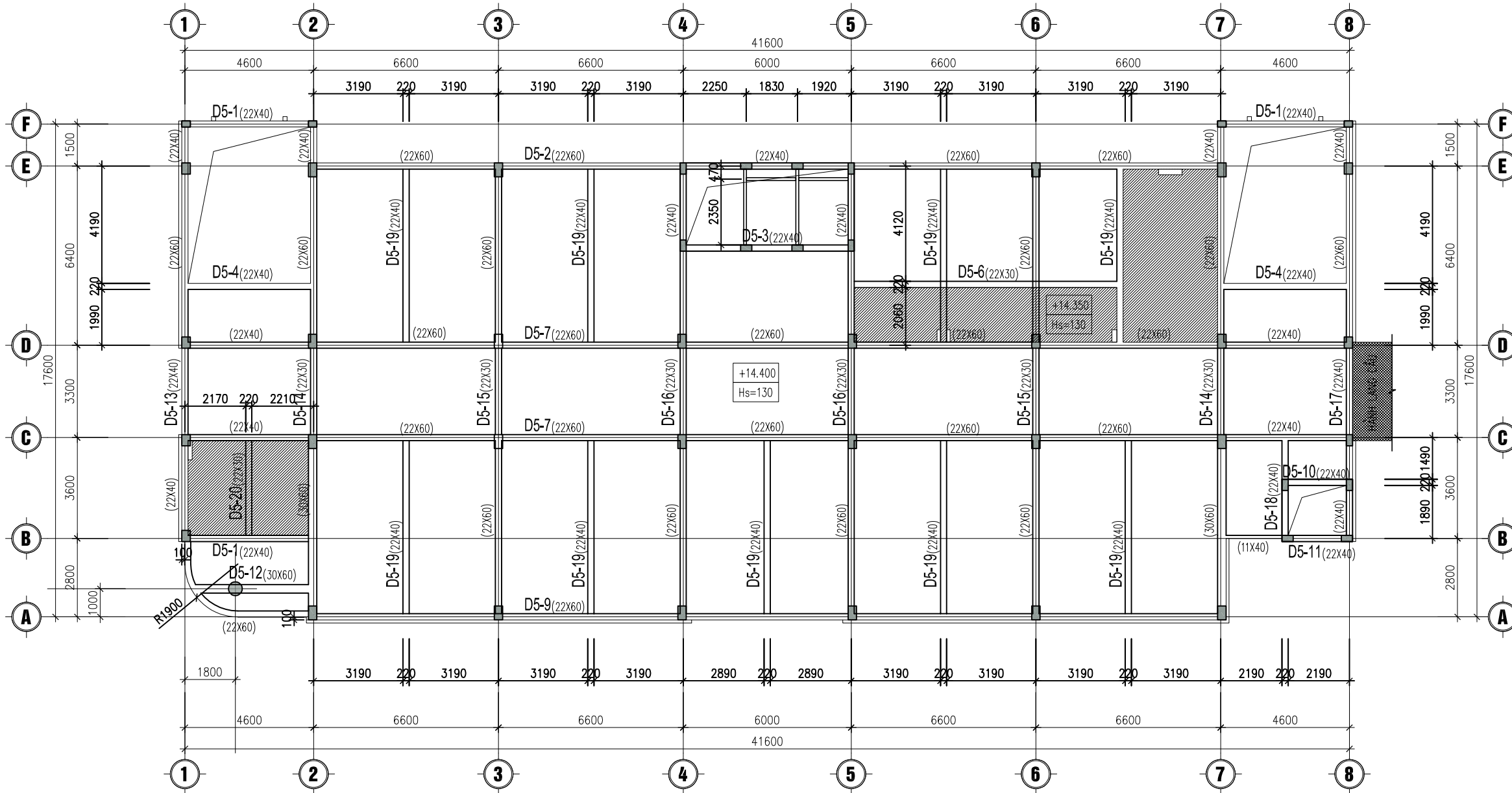

BẢNG THÔNG KÊ DẠM TẦNG 5

SH	KT	SỐ LƯỢNG
D5-1	(22X40)	3
D5-2	(22X40-60)	1
D5-3	(22X40)	1
D5-4	(22X40)	2
D5-5	(22X30)	1
D5-6	(22X40-60)	2
D5-7	(22X60)	1
D5-8	(22X40)	1
D5-9	(11-22X40)	1
D5-10	(30X60)	1
D5-11	(22X40-60)	1
D5-12	(22X30-40)	2
D5-13	(22X30-60)	2
D5-14	(22X30-40)	2
D5-15	(22X40-60)	1
D5-16	(22X40)	1
D5-17	(22X40)	9
D5-18	(22X40)	1
D5-19	(22X30)	1
D5-20	(22X30)	1

GHI CHÚ :

- SÀN DÀY 130mm
- SÀN DÀY 130mm HẠ 50mm

MẶT BẰNG CẤU KIỆN TẦNG 5

CHỦ ĐẦU TƯ: CLIENT

ỦY BAN NHÂN DÂN
XÃ PHỤNG CÔNG

TÊN DỰ ÁN:
XÂY DỰNG NHÀ KỸ THUẬT NGHIỆP
VỤ, KHOA CHĂM SÓC SỨC KHỎE
SINH SẢN VÀ NHÀ ĐẠI THỂ TTYT
HUYỆN VĂN GIANG

ĐỊA ĐIỂM XÂY DỰNG:
XÃ PHỤNG CÔNG,
TỈNH HƯNG YÊN

TƯ VẤN THIẾT KẾ:
CÔNG TY TNHH XÂY DỰNG
VÀ KỸ THUẬT TÂM AN

ADD: SỐ 111 PHẠM HỒNG THÁI,
PHƯỜNG PHỒ HIẾN,
TỈNH HƯNG YÊN
TEL: 02213.555.555
EMAIL: PCCCTAMAN@GMAIL.COM

GIÁM ĐỐC :
TRẦN QUANG KHÁNH

CHỦ TRÌ THIẾT KẾ :
HÀN QUỐC VIỆT

THIẾT KẾ :
ĐÀO DUY PHƯƠNG

KIỂM :
PHẠM VĂN QUÂN

HẠNG MỤC ITEM
PHÒNG CHÁY CHỮA CHÁY

TÊN BẢN VẼ DRAWING TITLE
MẶT BẰNG CẤU KIỆN
TẦNG 5

GIẢI ĐOẠN DESIGN STEP
T.K.K.T
TECHNICAL DESIGN

NGÀY PHÁT HÀNH ISSUED DATE

SỐ HIỆU DWG. NO
KC.04

MẶT BẰNG CẤU KIỆN TẦNG ÁP MÁI

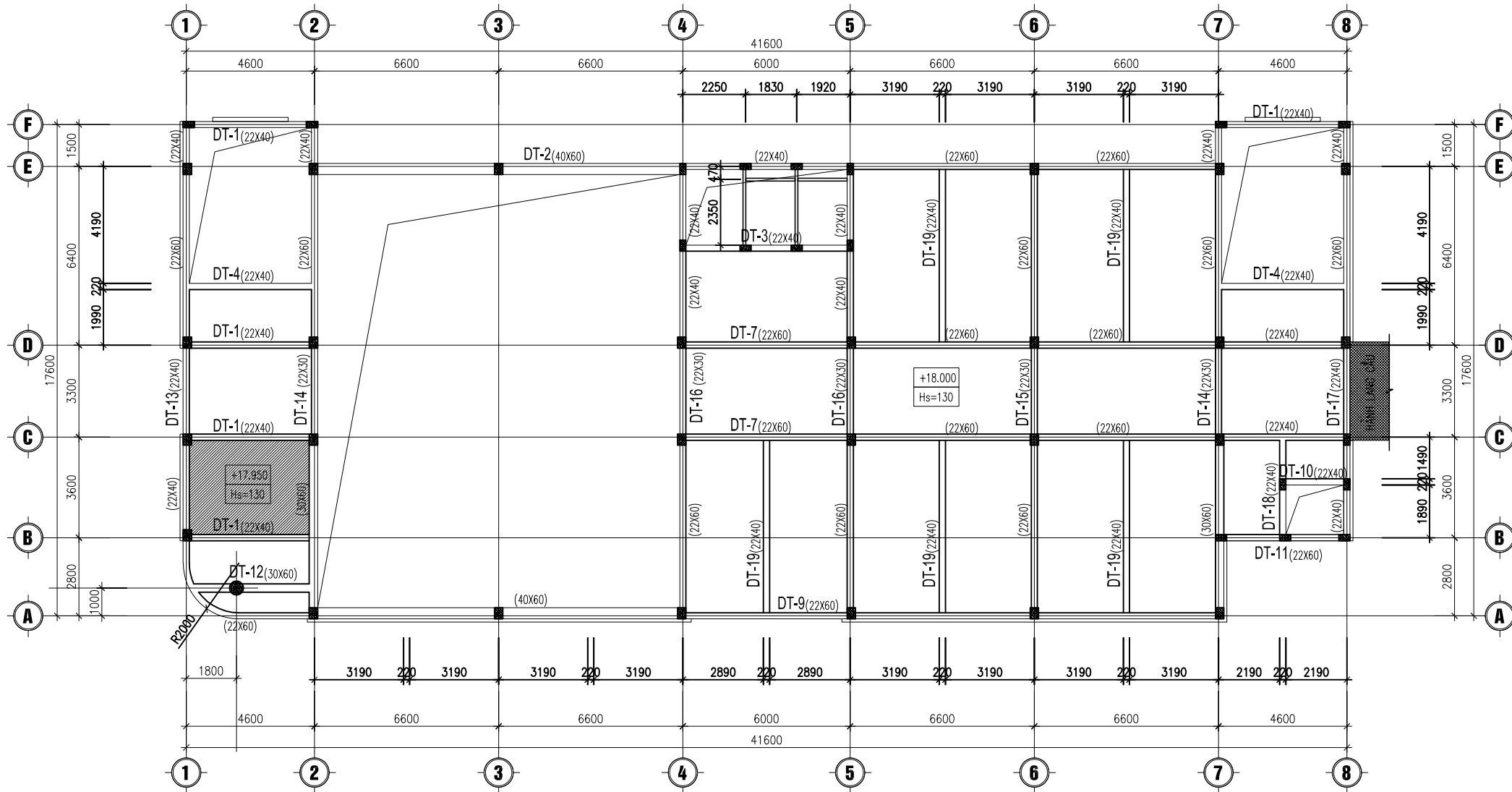

BẢNG THỐNG KÊ DÀM TẦNG ÁP MÁI

SH	KT	SỐ LƯỢNG
DT-1	(22X40)	5
DT-2	(22X40-60)	1
DT-3	(22X40)	1
DT-4	(22X40)	2
DT-7	(22X40-60)	2
DT-9	(22X60)	1
DT-10	(22X40)	1
DT-11	(22X60)	1
DT-12	(30X60)	1
DT-13	(22X40-60)	1
DT-14	(22X30-40)(30X60)	1
DT-14A	(22X60)(30X60)	1
DT-15	(22X30-60)	1
DT-16	(22X30-40)(22X60)	1
DT-16A	(22X60)	1
DT-17	(22X40-60)	1
DT-18	(22X40)	1
DT-19	(22X40)	5
DT-20	(22X60)	2

BẢNG THỐNG KÊ DÀM +18.900

SH	KT	SỐ LƯỢNG
DTM-1	(22X40)	4
DTM-2	(22X40)	2
DTM-3	(22X40)	2
DTM-4	(22X40)	2

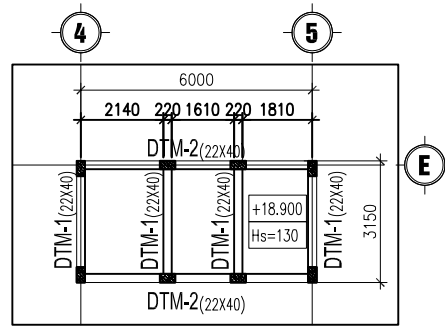

MẶT BẰNG THÉP SÀN +18.900

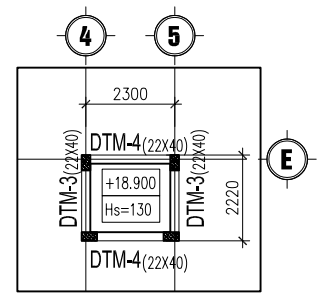

MẶT BẰNG THÉP SÀN +18.900

GHI CHÚ :

- SÀN DÀY 130mm
- SÀN DÀY 130mm HẠ 50mm

MẶT BẰNG CẤU KIỆN TẦNG ÁP MÁI

CHỦ ĐẦU TƯ: CLIENT

ỦY BAN NHÂN DÂN
XÃ PHỤNG CÔNG

TÊN DỰ ÁN:

XÂY DỰNG NHÀ KỸ THUẬT NGHIỆP VỤ, KHOA CHĂM SÓC SỨC KHỎE SINH SẢN VÀ NHÀ ĐẠI THỂ TTYT HUYỆN VĂN GIANG

ĐỊA ĐIỂM XÂY DỰNG:

XÃ PHỤNG CÔNG,
TỈNH HƯNG YÊN

TƯ VẤN THIẾT KẾ:

CÔNG TY TNHH XÂY DỰNG VÀ KỸ THUẬT TÂM AN

ADD: SỐ 111 PHẠM HỒNG THÁI,
PHƯỜNG PHỒ HIẾN,
TỈNH HƯNG YÊN
TEL: 02213.555.555
EMAIL: PCCCTAMAN@GMAIL.COM

GIÁM ĐỐC :
TRẦN QUANG KHÁNH

CHỦ TRÌ THIẾT KẾ :
HÀN QUỐC VIỆT

THIẾT KẾ :
ĐÀO DUY PHƯƠNG

KIỂM :
PHẠM VĂN QUÂN

HẠNG MỤC ITEM

PHÒNG CHÁY CHỮA CHÁY

TÊN BẢN VẼ DRAWING TITLE

MẶT BẰNG CẤU KIỆN
ÁP MÁI

GIAI ĐOẠN DESIGN STEP T.K.K.T TECHNICAL DESIGN

NGÀY PHÁT HÀNH ISSUED DATE

SỐ HIỆU DWG. NO KC.05

MẶT BẰNG CẤU KIỆN +19.00; +20.850

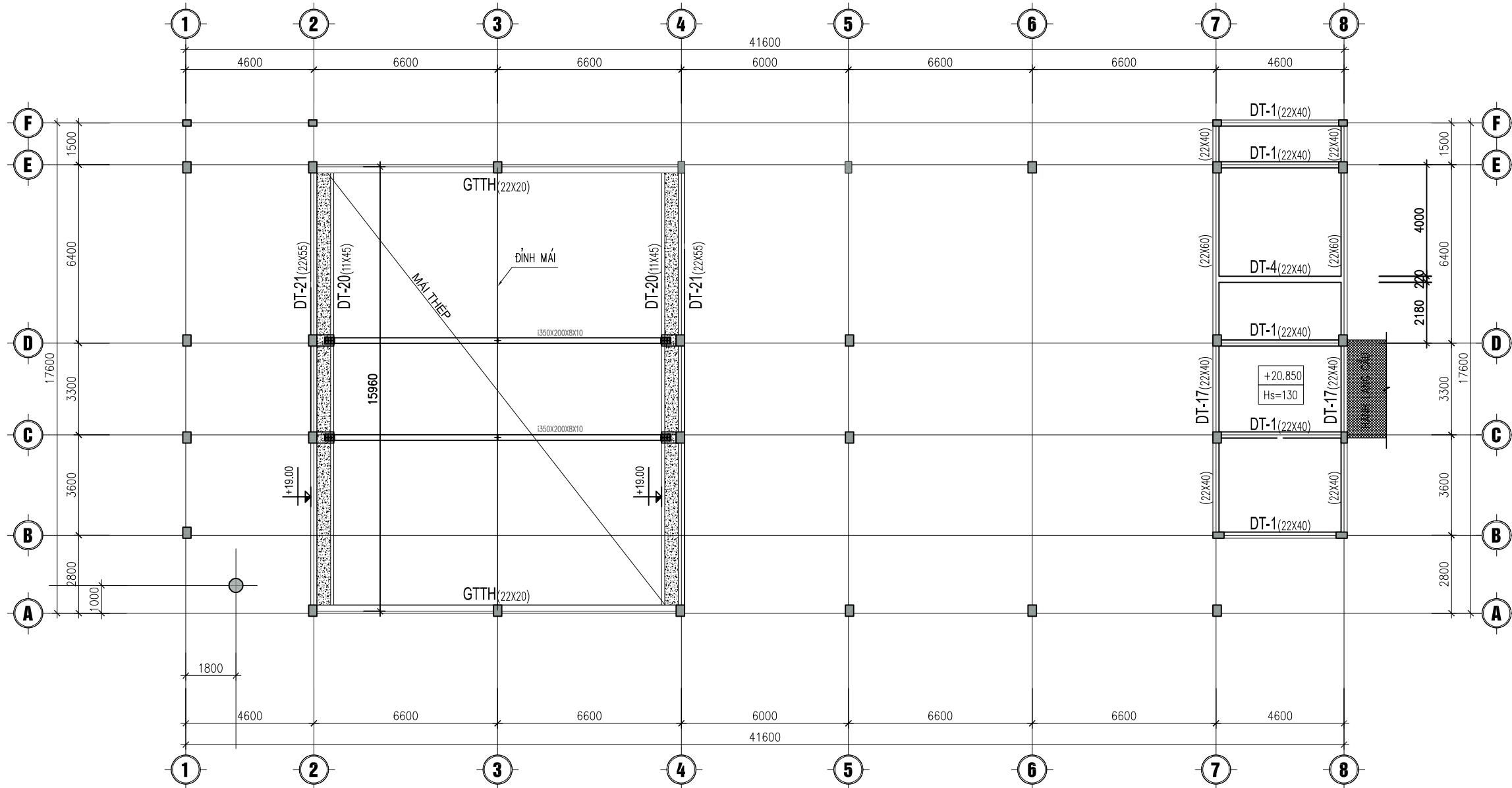

BẢNG THÔNG KÊ DÀM +19.00

SH	KT	SỐ LƯỢNG
DT-20	(11X45)	2
DT-21	(22X55)	2
GTTH	(22X20)	2

BẢNG THÔNG KÊ DÀM +20.850

SH	KT	SỐ LƯỢNG
DT-1	(22X40)	5
DT-4	(22X40)	1
DT-17	(22X40-60)	2

GHI CHÚ :
 SÀN DÀY 130mm

MẶT BẰNG CẤU KIỆN +20.850

CHỦ ĐẦU TƯ: CLIENT

ỦY BAN NHÂN DÂN
XÃ PHỤNG CÔNG

TÊN DỰ ÁN:

XÂY DỰNG NHÀ KỸ THUẬT NGHIỆP VỤ, KHOA CHĂM SÓC SỨC KHỎE SINH SẢN VÀ NHÀ ĐẠI THỂ TTYT HUYỆN VĂN GIANG

ĐỊA ĐIỂM XÂY DỰNG:

XÃ PHỤNG CÔNG,
TỈNH HƯNG YÊN

TƯ VẤN THIẾT KẾ:

CÔNG TY TNHH XÂY DỰNG VÀ KỸ THUẬT TÂM AN

ADD: SỐ 111 PHẠM HỒNG THÁI,
PHƯỜNG PHỒ HIÊN,
TỈNH HƯNG YÊN
TEL: 02213.555.555
EMAIL: PCCCTAMAN@GMAIL.COM

GIÁM ĐỐC :
TRẦN QUANG KHÁNH

Signature

CHỦ TRÌ THIẾT KẾ :
HÀN QUỐC VIỆT

Signature

THIẾT KẾ :
ĐÀO DUY PHƯƠNG

Signature

KIỂM :
PHẠM VĂN QUÂN

Signature

HẠNG MỤC ITEM
PHÒNG CHÁY CHỮA CHÁY

TÊN BẢN VẼ DRAWING TITLE
MẶT BẰNG CẤU KIỆN +20.850

GIẢI ĐOẠN DESIGN STEP T.K.K.T TECHNICAL DESIGN

NGÀY PHÁT HÀNH ISSUED DATE
SỐ HIỆU DWG. NO KC.06

ỦY BAN NHÂN DÂN
XÃ PHỤNG CÔNG

TÊN DỰ ÁN:

XÂY DỰNG NHÀ KỸ THUẬT NGHIỆP
VỤ, KHOA CHĂM SÓC SỨC KHỎE
SINH SẢN VÀ NHÀ ĐẠI THỂ TTYT
HUYỆN VĂN GIANG

ĐỊA ĐIỂM XÂY DỰNG:

XÃ PHỤNG CÔNG,
TỈNH HƯNG YÊN

TỰ VẤN THIẾT KẾ:

CÔNG TY TNHH XÂY DỰNG
VÀ KỸ THUẬT TÂM AN

ADD: SỐ 111 PHẠM HỒNG THÁI,
PHƯỜNG PHỒ HÉN,
TỈNH HƯNG YÊN
TEL: 02213.555.555
EMAIL: PCCTAMAN@GMAIL.COM

GIÁM ĐỐC :
TRẦN QUANG KHÁNH

Trần Quang Khánh

CHỦ TRÌ THIẾT KẾ :
HÀN QUỐC VIỆT

Hàn Quốc Việt

THIẾT KẾ :
ĐÀO DUY PHƯƠNG

Đào Duy Phương

KIỂM :
PHẠM VĂN QUÂN

Phạm Văn Quân

HẠNG MỤC ITEM
PHÒNG CHÁY CHỮA CHÁY

TÊN BẢN VẼ DRAWING TITLE
CHI TIẾT CHÈN BỊT
XUYỀN TƯỜNG, XUYỀN SÀN

GIẢI ĐOẠN DESIGN STEP T.K.K.T TECHNICAL DESIGN

NGÀY PHÁT HÀNH ISSUED DATE

SỐ HIỆU DWG. NO XTXS.01

CHI TIẾT ĐIỂN HÌNH NGĂN CHÁY LAN XUYỀN TƯỜNG CHỐNG CHÁY

CHI TIẾT LẮP ĐẶT NGĂN CHÁY CHO ỐNG NHỰA XUYỀN TƯỜNG CHỐNG CHÁY

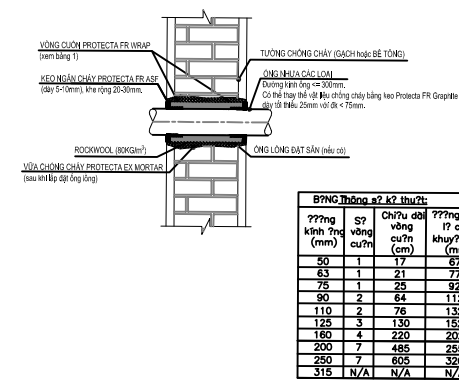

CHI TIẾT LẮP ĐẶT NGĂN CHÁY CHO ỐNG NHỰA XUYỀN TƯỜNG CHỐNG CHÁY

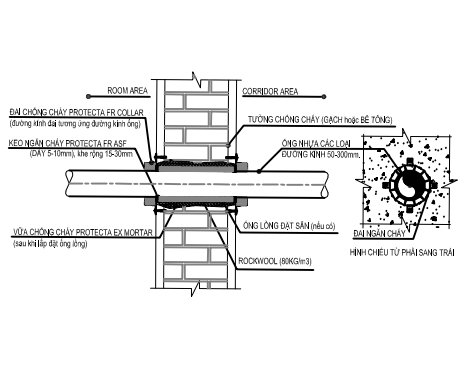

CHI TIẾT LẮP ĐẶT NGĂN CHÁY CHO HỘP CÁP HOẶC MĂNG CÁP XUYỀN TƯỜNG CHỐNG CHÁY

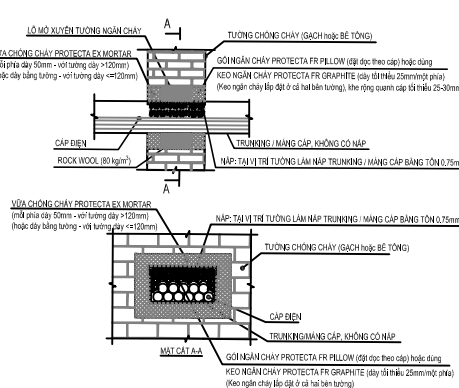

CHI TIẾT LẮP ĐẶT NGĂN CHÁY CHO THANH DẪN BUSDUCT XUYỀN TƯỜNG CHỐNG CHÁY

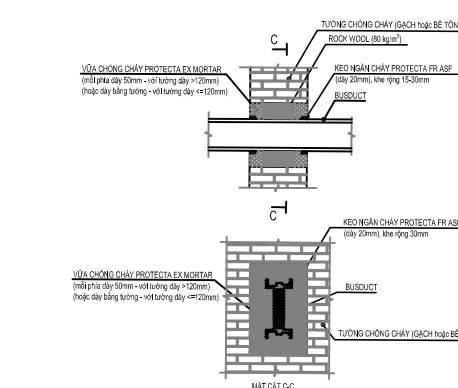

CHI TIẾT ĐIỂN HÌNH NGĂN CHÁY LAN XUYỀN SÀN CHỐNG CHÁY

CHI TIẾT LẮP ĐẶT NGĂN CHÁY CHO ỐNG NHỰA XUYỀN SÀN CHỐNG CHÁY

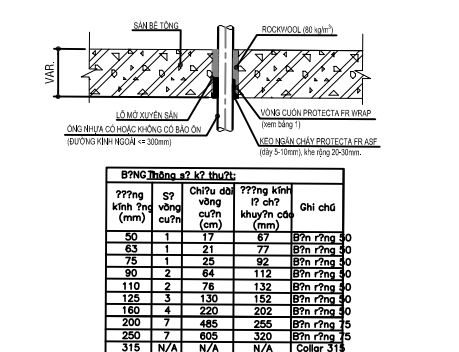

CHI TIẾT LẮP ĐẶT NGĂN CHÁY CHO ỐNG NHỰA XUYỀN SÀN CHỐNG CHÁY

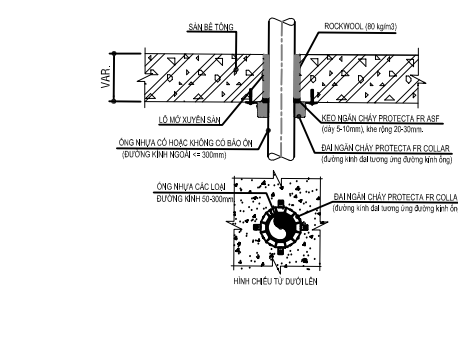

CHI TIẾT LẮP ĐẶT NGĂN CHÁY CHO HỘP CÁP HOẶC MĂNG CÁP XUYỀN SÀN CHỐNG CHÁY

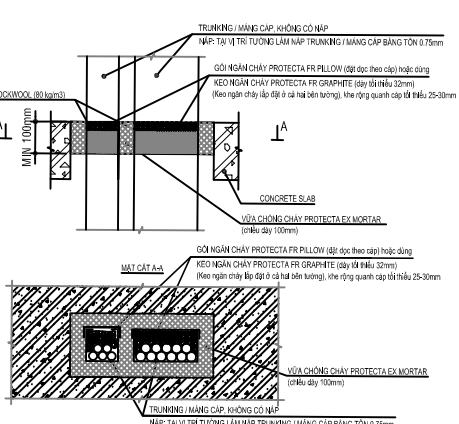

CHI TIẾT LẮP ĐẶT NGĂN CHÁY CHO THANH DẪN BUSDUCT XUYỀN SÀN CHỐNG CHÁY

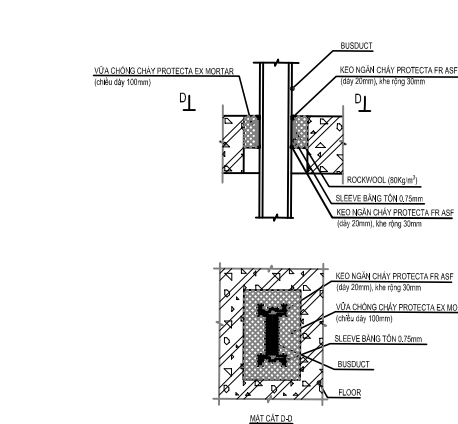

CHI TIẾT ĐIỂN HÌNH NGĂN CHÁY LAN XUYỀN TƯỜNG CHỐNG CHÁY

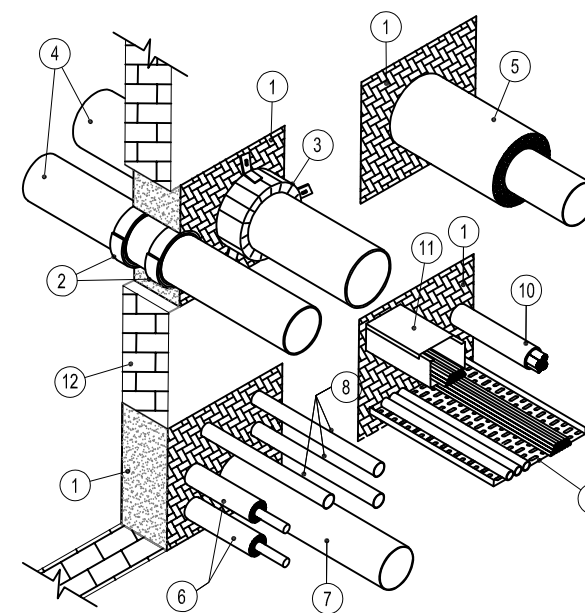

- THÔNG TIN KỸ THUẬT:
- Vữa chống cháy PROTECTA FR MORTAR DÀY 100mm, HOẶC TÂM PROTECTA FR BOARD SƠN CHỐNG CHÁY (02 LỚP)
 - VÒNG CUỘN NGĂN CHÁY PROTECTA FR WRAP DÙNG CHO ỐNG NHỰA (BẢO QUẢN, ĐƯỜNG KÍNH NGOÀI <= 250mm)
 - BÀN CHỐNG CHÁY PROTECTA FR COLLAR DÙNG CHO ỐNG NHỰA (BẢO QUẢN, ĐƯỜNG KÍNH NGOÀI <= 300mm)
 - CÁC LOẠI ỐNG NHỰA (PE / PP / PVC / ABS / PVDF / HDPE...)
 - SEALANT NGĂN CHÁY TRUNG TÂM PROTECTA FR GRAPHITE DÙNG CHO ỐNG KIM LOẠI CÓ BẢO QUẢN KHÔNG CHÁY (ĐÀY TỐI ĐA 30mm)
 - VÒNG CUỘN NGĂN CHÁY PROTECTA FR WRAP DÙNG CHO ỐNG KIM LOẠI CÓ BẢO QUẢN (CÓ CHÁY), BẢO QUẢN TỐI ĐA 50mm
 - ỐNG THÉP DƯỜNG KÍNH ĐẾN 600mm
 - ỐNG NHỰA (PE / PP / PVC / ABS / PVDF / HDPE...), ĐƯỜNG KÍNH <= 75 mm
 - THANG MĂNG CÁP ĐIỆN
 - CÁP ĐIỆN ĐƠN HOẶC BÓ CÁP DƯỜNG KÍNH
 - HỘP CÁP CÓ NÁP KÍN HOẶC KHÔNG CÓ NÁP
 - SÀN HOẶC TƯỜNG (BÊ TÔNG, GẠCH, THẠCH CAO) ĐẢM BẢO YÊU CẦU CHỐNG CHÁY
- NOTE:
- Có thể sử dụng sản phẩm của các hãng tương đương đáp ứng được tiêu chuẩn BS 476-20 hoặc EN-1366 hoặc UL như: MULLIFIRE, STL.

CHI TIẾT ĐIỂN HÌNH NGĂN CHÁY LAN XUYỀN SÀN CHỐNG CHÁY

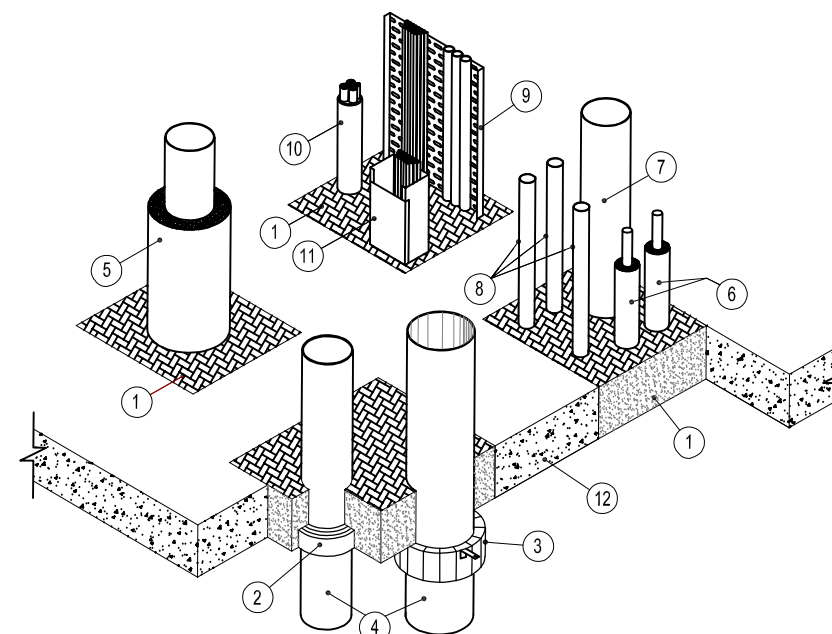

- THÔNG TIN KỸ THUẬT:
- Vữa chống cháy PROTECTA FR MORTAR DÀY 100mm, HOẶC TÂM PROTECTA FR BOARD SƠN CHỐNG CHÁY (02 LỚP)
 - VÒNG CUỘN NGĂN CHÁY PROTECTA FR WRAP DÙNG CHO ỐNG NHỰA (BẢO QUẢN, ĐƯỜNG KÍNH NGOÀI <= 250mm)
 - BÀN CHỐNG CHÁY PROTECTA FR COLLAR DÙNG CHO ỐNG NHỰA (BẢO QUẢN, ĐƯỜNG KÍNH NGOÀI <= 300mm)
 - CÁC LOẠI ỐNG NHỰA (PE / PP / PVC / ABS / PVDF / HDPE...)
 - SEALANT NGĂN CHÁY TRUNG TÂM PROTECTA FR GRAPHITE DÙNG CHO ỐNG KIM LOẠI CÓ BẢO QUẢN KHÔNG CHÁY (ĐÀY TỐI ĐA 30mm)
 - VÒNG CUỘN NGĂN CHÁY PROTECTA FR WRAP DÙNG CHO ỐNG KIM LOẠI CÓ BẢO QUẢN (CÓ CHÁY), BẢO QUẢN TỐI ĐA 50mm
 - ỐNG THÉP DƯỜNG KÍNH ĐẾN 600mm
 - ỐNG NHỰA (PE / PP / PVC / ABS / PVDF / HDPE...), ĐƯỜNG KÍNH <= 75 mm
 - THANG MĂNG CÁP ĐIỆN
 - CÁP ĐIỆN ĐƠN HOẶC BÓ CÁP DƯỜNG KÍNH
 - HỘP CÁP CÓ NÁP KÍN HOẶC KHÔNG CÓ NÁP
 - SÀN HOẶC TƯỜNG (BÊ TÔNG, GẠCH, THẠCH CAO) ĐẢM BẢO YÊU CẦU CHỐNG CHÁY
- NOTE:
- Có thể sử dụng sản phẩm của các hãng tương đương đáp ứng được tiêu chuẩn BS 476-20 hoặc EN-1366 hoặc UL như: MULLIFIRE, STL.

- KÝ HIỆU:**
- - PHẠM VI LẬP QUY HOẠCH
 - - - - CHỈ GIỚI ĐƯỜNG ĐỒ TUYẾN ĐƯỜNG ĐT.379B
 - - - - - - PHẠM VI THỰC HIỆN DỰ ÁN
 - - SỐ TẦNG CAO CÔNG TRÌNH
 - - MỐC RANH GIỚI
 - B2.3 - NHÀ TẮNG
 - - CỘT ĐIỆN CAO THẾ + HẠ THẾ
 - - CỐNG
 - - TƯỜNG XÂY
 - - RUỘNG MÀU
 - - VƯỜN ĐỐI
 - G1 B1 - NHÀ TẠM, NHÀ C4, NHÀ MÁI BĂNG

BẢNG TỌA ĐỘ MỐC RANH GIỚI QUY HOẠCH

Số hiệu điểm	Tọa độ	
	X	Y
VỊ TRÍ 01		
M1	2317649.585	546064.013
M2	2317618.456	546056.802
M3	2317617.969	546058.563
M4	2317608.963	546056.217
M5	2317609.614	546053.899
M6	2317560.311	546039.818
M7	2317561.027	546037.764
M8	2317537.500	546030.625
M9	2317565.680	545915.760
M10	2317669.800	545941.120
M11	2317656.210	546036.430
M1	2317649.585	546064.013
VỊ TRÍ 02		
N1	2317669.860	545936.820
N2	2317649.600	545932.190
N3	2317653.730	545909.130
N4	2317673.200	545912.280
N1	2317669.860	545936.820

BẢNG TỌA ĐỘ MỐC PHẠM VI THỰC HIỆN DỰ ÁN

Số hiệu điểm	Tọa độ	
	X	Y
VỊ TRÍ 01		
M1*	2317586.433	546002.987
M2*	2317564.266	545997.510
M3*	2317575.858	545951.507
M4*	2317583.080	545953.349
M5*	2317585.564	545943.609
M6*	2317591.882	545945.220
M7*	2317589.398	545954.961
M8*	2317594.339	545956.221
M9*	2317593.648	545958.933
M10*	2317601.469	545960.800
M11*	2317605.171	545966.824
M12*	2317600.214	545987.595
M13*	2317588.449	545994.827
M1*	2317586.433	546002.987
VỊ TRÍ 02		
N1	2317669.860	545936.820
N2	2317649.600	545932.190
N2*	2317651.778	545920.027
N3*	2317671.583	545924.158
N1	2317669.860	545936.820

CÁC HẠNG MỤC CÔNG TRÌNH HIỆN TRẠNG:

- 1 CỐNG CHÍNH HIỆN TRẠNG
- 1.1 NHÀ BẢO VỆ HIỆN TRẠNG
- 2 CỐNG PHỤ HIỆN TRẠNG
- 3 KHỐI NHÀ A 3 TẦNG HIỆN TRẠNG - KHOA KHÁM, HSCC, CHỐNG ĐỘC
- 4 KHỐI NHÀ B 2 TẦNG HIỆN TRẠNG - KHOA NGOẠI SÁN
- 5 KHỐI NHÀ HÀNH CHÍNH 3 TẦNG HIỆN TRẠNG
- 6 KHỐI NHÀ C 3 TẦNG HIỆN TRẠNG - KHOA NỘI NỢ TỔNG HỢP, Y DƯỢC
- 8 KHỐI NHÀ TẬP THỂ THAO HIỆN TRẠNG
- 9 NHÀ CĂNG TIN HIỆN TRẠNG
- 10 KHỐI NHÀ E 5 TẦNG HIỆN TRẠNG
- 11 QUẦY THUỐC HIỆN TRẠNG
- 12 NHÀ BƠM + BỂ NƯỚC PCCC 380M3 HIỆN TRẠNG
- 12 SÂN HIỆN TRẠNG
- 17 CÂY XANH, VƯỜN TIÊU CẢNH

CAO ĐỘ ± 0.000 CỦA CÁC HẠNG MỤC TƯƠNG ĐƯƠNG Ở CAO ĐỘ TUYỆT ĐỐI:

- 18 KHỐI NHÀ KỸ THUẬT NGHIỆP VỤ, KHOA CHĂM SÓC SỨC KHỎE SINH SÁN 5 TẦNG: +6.86
- 19 KHỐI NHÀ ĐẠI THỂ 1 TẦNG: +6.54
- 20 HÀNH LANG CẦU HỒ PHỤC VỤ DỊ LẠI

CÁC HẠNG MỤC CÔNG TRÌNH ĐANG ĐẦU TƯ THEO NGHỊ QUYẾT SỐ 280/NQ-HĐND NGÀY 10/10/2022

- 13 KHỐI NHÀ KHÁM 5 TẦNG
- 14 KHỐI NHÀ KHOA TRUYỀN NHIỄM 3 TẦNG
- 15 KHU SÂN BÊ TÔNG
- 16 TRẠM BIẾN ÁP

CÁC HẠNG MỤC CÔNG TRÌNH DỰ KIẾN ĐẦU TƯ THEO NGHỊ QUYẾT SỐ 139/NQ-HĐND NGÀY 01/11/2023

- 18 KHỐI NHÀ KỸ THUẬT NGHIỆP VỤ, KHOA CHĂM SÓC SỨC KHỎE SINH SÁN 5 TẦNG
- 19 KHỐI NHÀ ĐẠI THỂ 1 TẦNG
- 20 HÀNH LANG CẦU
- 21 KHU SÂN BÊ TÔNG

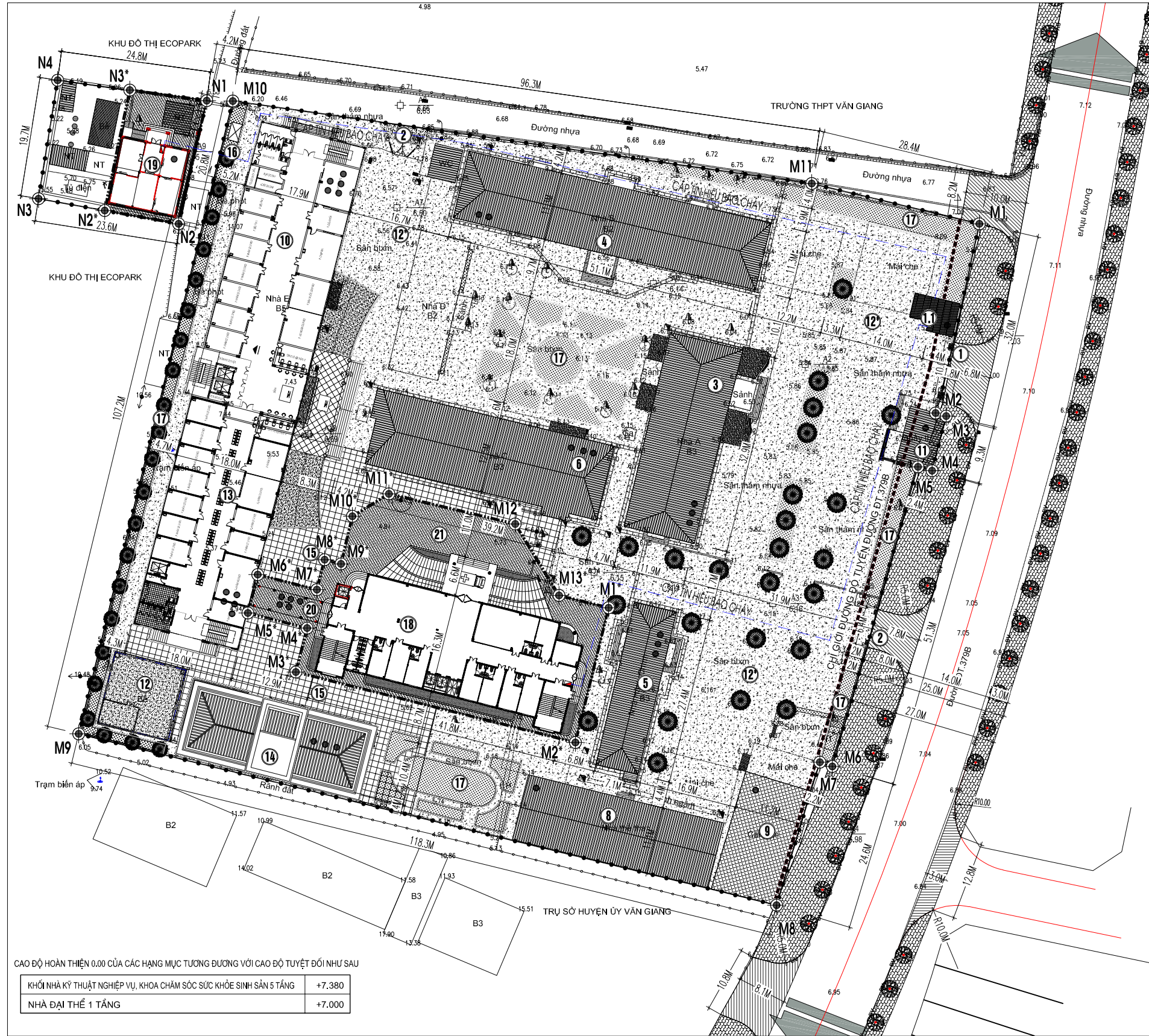

CAO ĐỘ HOÀN THIỆN 0.000 CỦA CÁC HẠNG MỤC TƯƠNG ĐƯƠNG VỚI CAO ĐỘ TUYỆT ĐỐI NHƯ SAU

KHỐI NHÀ KỸ THUẬT NGHIỆP VỤ, KHOA CHĂM SÓC SỨC KHỎE SINH SÁN 5 TẦNG	+7.380
NHÀ ĐẠI THỂ 1 TẦNG	+7.000

TỔNG MẶT BẰNG ĐỊNH VỊ XÂY DỰNG CÔNG TRÌNH

CHỦ ĐẦU TƯ: CLIENT

ỦY BAN NHÂN DÂN XÃ PHỤNG CÔNG

TÊN DỰ ÁN: XÂY DỰNG NHÀ KỸ THUẬT NGHIỆP VỤ, KHOA CHĂM SÓC SỨC KHỎE SINH SÁN VÀ NHÀ ĐẠI THỂ TTYT HUYỆN VĂN GIANG

ĐỊA ĐIỂM XÂY DỰNG: XÃ PHỤNG CÔNG, TỈNH HƯNG YÊN

TƯ VẤN THIẾT KẾ: CÔNG TY TNHH XÂY DỰNG VÀ KỸ THUẬT TÂM AN

ADD: SỐ 111 PHẠM HỒNG THÁI, PHƯỜNG PHỒ HIẾN, TỈNH HƯNG YÊN
TEL: 02213.555.555
EMAIL: PCCCTAMAN@GMAIL.COM

GIÁM ĐỐC: TRẦN QUANG KHÁNH

CHỦ TRÌ THIẾT KẾ: HÀN QUỐC VIỆT

THIẾT KẾ: ĐÀO DUY PHƯƠNG

KIỂM: PHẠM VĂN QUÂN

HẠNG MỤC: PHÒNG CHÁY CHỮA CHÁY

TÊN BẢN VẼ: TÔNG MẶT BẰNG BẢO CHÁY

GIÁI ĐOẠN: T.K.K.T
DESIGN STEP: TECHNICAL DESIGN

SỐ HIỆU: TMBBC.01
DWG. NO

CHỦ ĐẦU TƯ: CLIENT

ỦY BAN NHÂN DÂN
XÃ PHỤNG CÔNG

TÊN DỰ ÁN:

XÂY DỰNG NHÀ KỸ THUẬT NGHIỆP
VỤ, KHOA CHĂM SÓC SỨC KHỎE
SINH SẢN VÀ NHÀ ĐẠI THỂ TTYT
HUYỆN VĂN GIANG

ĐỊA ĐIỂM XÂY DỰNG:

XÃ PHỤNG CÔNG,
TỈNH HƯNG YÊN

TƯ VẤN THIẾT KẾ:

CÔNG TY TNHH XÂY DỰNG
VÀ KỸ THUẬT TÂM AN

ADD: SỐ 111 PHẠM HỒNG THÁI,
PHƯỜNG PHỒ HIÊN,
TỈNH HƯNG YÊN
TEL: 02213.555.555
EMAIL: PCCCTAMAN@GMAIL.COM

GIÁM ĐỐC :
TRẦN QUANG KHÁNH

CHỦ TRÌ THIẾT KẾ :
HÀN QUỐC VIỆT

THIẾT KẾ :
ĐÀO DUY PHƯƠNG

KIỂM :
PHẠM VĂN QUÂN

HẠNG MỤC ITEM
PHÒNG CHÁY CHỮA CHÁY

TÊN BẢN VẼ DRAWING TITLE
MẶT BẰNG BẢO CHÁY
TẦNG 1

GIẢI ĐOẠN DESIGN STEP T.K.K.T TECHNICAL DESIGN

NGÀY PHÁT HÀNH ISSUED DATE

SỐ HIỆU DWG. NO BC.01

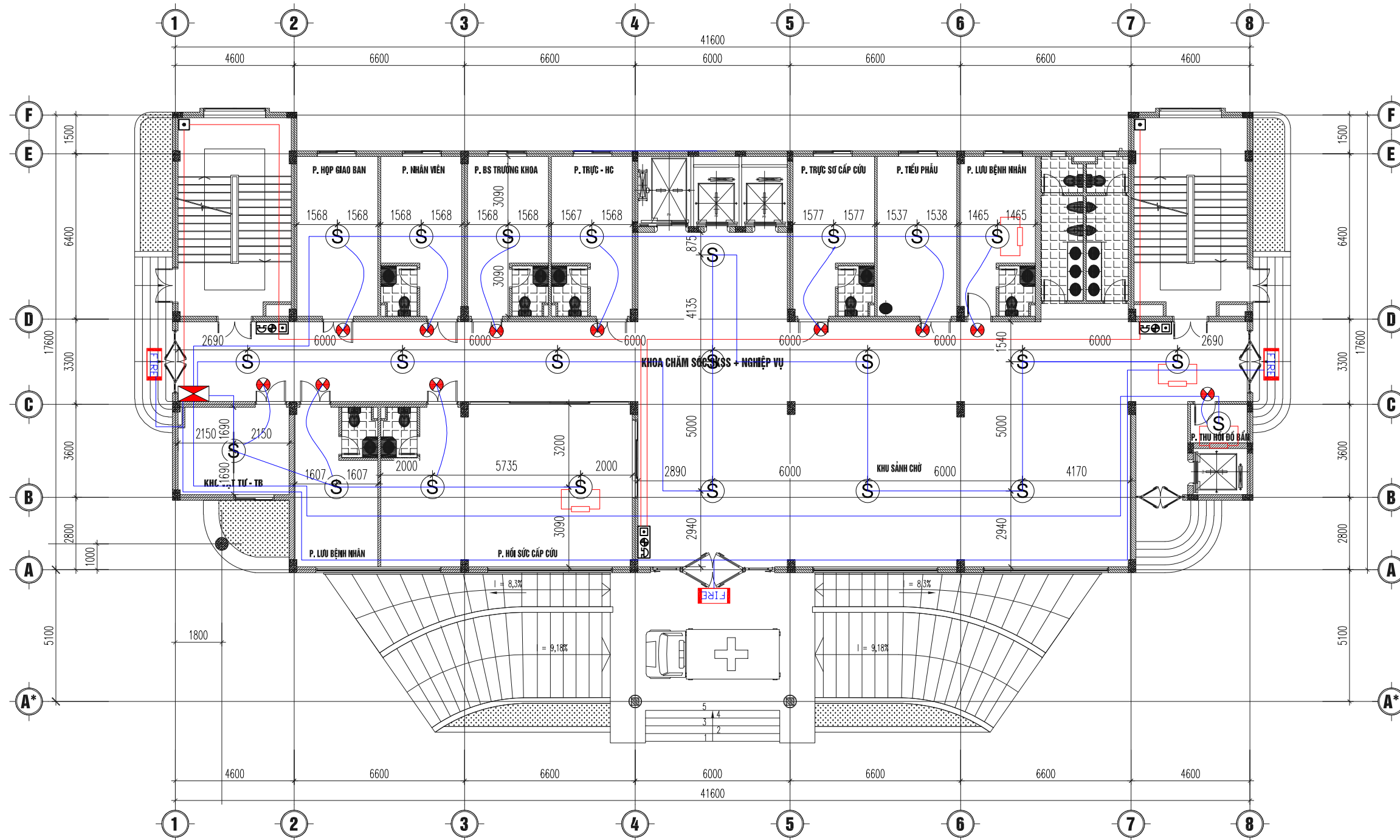

MẶT BẰNG TẦNG 1

KÝ HIỆU	TÊN THIẾT BỊ
	HỘP KỸ THUẬT ĐẦU DÂY
	CHUÔNG BÁO CHÁY CHUYÊN DỤNG
	NÚT NHẤN BÁO CHÁY THƯỜNG
	ĐÈN BÁO CHÁY VỊ TRÍ
	ĐẦU BÁO CHÁY KHỎI
	DÂY TÍN HIỆU 2X1.5MM CHỐNG NHIỄU , CHỐNG CHÁY
	ĐIỆN TRỞ CUỐI KÉNH
	ĐÈN BÁO PHÒNG
	ĐẦU BÁO CHÁY KHỎI ĐỊA CHỈ
	ĐẦU BÁO CHÁY KHỎI TRÊN TRẦN GIẢ

CHỦ ĐẦU TƯ: CLIENT

ỦY BAN NHÂN DÂN
XÃ PHỤNG CÔNG

TÊN DỰ ÁN:

XÂY DỰNG NHÀ KỸ THUẬT NGHIỆP
VỤ, KHOA CHĂM SÓC SỨC KHỎE
SINH SẢN VÀ NHÀ ĐẠI THỂ TTYT
HUYỆN VĂN GIANG

ĐỊA ĐIỂM XÂY DỰNG:

XÃ PHỤNG CÔNG,
TỈNH HƯNG YÊN

TƯ VẤN THIẾT KẾ:

CÔNG TY TNHH XÂY DỰNG
VÀ KỸ THUẬT TÂM AN

ADD: SỐ 111 PHẠM HỒNG THÁI,
PHƯỜNG PHỒ HIẾN,
TỈNH HƯNG YÊN
TEL: 02213.555.555
EMAIL: PCCCTAMAN@GMAIL.COM

GIÁM ĐỐC :
TRẦN QUANG KHÁNH



CHỦ TRÌ THIẾT KẾ :
HÀN QUỐC VIỆT



THIẾT KẾ :
ĐÀO DUY PHƯƠNG



KIỂM :
PHẠM VĂN QUÂN



HẠNG MỤC ITEM
PHÒNG CHÁY CHỮA CHÁY

TÊN BẢN VẼ DRAWING TITLE
MẶT BẰNG BẢO CHÁY
TẦNG 2











GIÁI ĐOẠN DESIGN STEP T.K.K.T TECHNICAL DESIGN

NGÀY PHÁT HÀNH ISSUED DATE

SỐ HIỆU DWG. NO BC.02



MẶT BẰNG TẦNG 2

KÝ HIỆU	TÊN THIẾT BỊ
	HỘP KỸ THUẬT ĐẦU DÂY
	CHUÔNG BÁO CHÁY CHUYÊN DỤNG
	NÚT NHẤN BÁO CHÁY THƯỜNG
	ĐÈN BÁO CHÁY VỊ TRÍ
	ĐẦU BÁO CHÁY KHÓI
	DÂY TÍN HIỆU 2X1.5MM CHỐNG NHIỆU, CHỐNG CHÁY
	ĐIỆN TRỞ CUỐI KÈNH
	ĐÈN BÁO PHÒNG
	ĐẦU BÁO CHÁY KHÓI ĐỊA CHỈ
	ĐẦU BÁO CHÁY KHÓI TRÊN TRẦN GIẢ

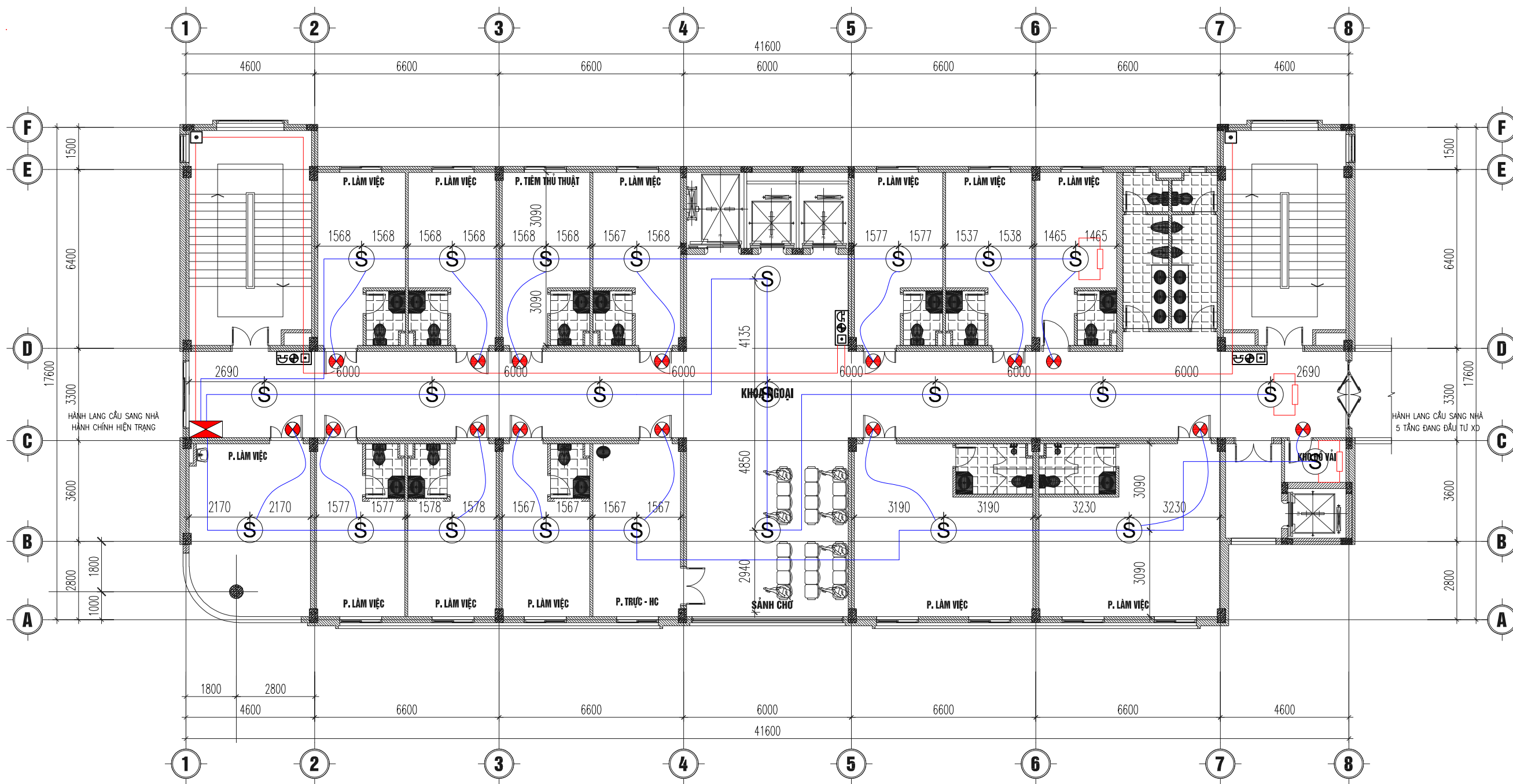

MẶT BẰNG TẦNG 3

KÝ HIỆU	TÊN THIẾT BỊ
	HỘP KỸ THUẬT ĐẦU DÂY
	CHUÔNG BÁO CHÁY CHUYÊN DỤNG
	NÚT NHẤN BÁO CHÁY THƯỜNG
	ĐÈN BÁO CHÁY VỊ TRÍ
	ĐẦU BÁO CHÁY KHÍ
	DÂY TÍN HIỆU 2X1.5MM CHỐNG NHIỀU, CHỐNG CHÁY
	DIỆN TRỞ CUỐI KẸNH
	ĐÈN BÁO PHÒNG
	ĐẦU BÁO CHÁY KHÍ ĐỊA CHỈ
	ĐẦU BÁO CHÁY KHÍ TRÊN TRẦN GIÁ

CHỦ ĐẦU TƯ: CLIENT

ỦY BAN NHÂN DÂN
XÃ PHỤNG CÔNG

TÊN DỰ ÁN:
XÂY DỰNG NHÀ KỸ THUẬT NGHIỆP
VỤ, KHOA CHĂM SÓC SỨC KHỎE
SINH SẢN VÀ NHÀ ĐẠI THỂ TTYT
HUYỆN VĂN GIANG

ĐỊA ĐIỂM XÂY DỰNG:
XÃ PHỤNG CÔNG,
TỈNH HƯNG YÊN

TƯ VẤN THIẾT KẾ:
CÔNG TY TNHH XÂY DỰNG
VÀ KỸ THUẬT TÂM AN

ADD: SỐ 111 PHẠM HỒNG THÁI,
PHƯỜNG PHỒ HIÊN,
TỈNH HƯNG YÊN
TEL: 02213.555.555
EMAIL: PCCCTAMAN@GMAIL.COM

GIÁM ĐỐC :
TRẦN QUANG KHÁNH

CHỦ TRÌ THIẾT KẾ :
HÀN QUỐC VIỆT

THIẾT KẾ :
ĐÀO DUY PHƯƠNG

KIỂM :
PHẠM VĂN QUÂN

HẠNG MỤC ITEM
PHÒNG CHÁY CHỮA CHÁY

TÊN BẢN VẼ DRAWING TITLE
MẶT BẰNG BÁO CHÁY
TẦNG 3

GIẢI ĐOẠN DESIGN STEP	T.K.K.T TECHNICAL DESIGN
NGÀY PHÁT HÀNH ISSUED DATE	
SỐ HIỆU DWG. NO	BC.03

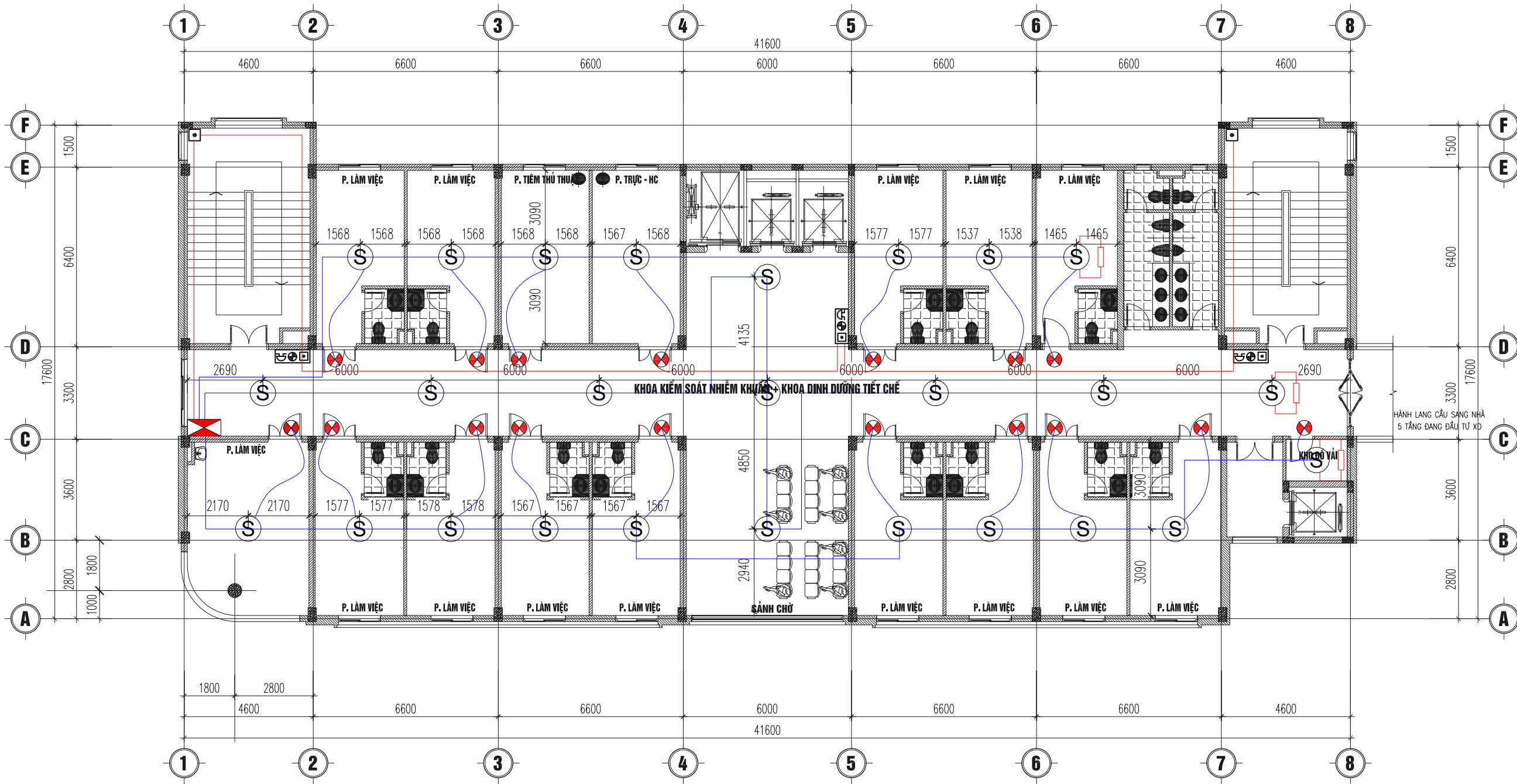

MẶT BẰNG TẦNG 4

KÝ HIỆU	TÊN THIẾT BỊ
	HỘP KỸ THUẬT ĐẦU DÂY
	CHUÔNG BÁO CHÁY CHUYÊN DỤNG
	NÚT NHẤN BÁO CHÁY THƯỜNG
	ĐÈN BÁO CHÁY VỊ TRÍ
	ĐẦU BÁO CHÁY KHÓI
	DÂY TÍN HIỆU 2X1.5MM CHỐNG NHIỀU, CHỐNG CHÁY
	ĐIỆN TRỞ CUỐI KÍNH
	ĐÈN BÁO PHÒNG
	ĐẦU BÁO CHÁY KHÓI ĐỊA CHỈ
	ĐẦU BÁO CHÁY KHÓI TRÊN TRẦN GIẢ

CHỦ ĐẦU TƯ: CLIENT

ỦY BAN NHÂN DÂN
XÃ PHỤNG CÔNG

TÊN DỰ ÁN:

XÂY DỰNG NHÀ KỸ THUẬT NGHIỆP
VỤ, KHOA CHĂM SÓC SỨC KHỎE
SINH SẢN VÀ NHÀ ĐẠI THỂ TTYT
HUYỆN VĂN GIANG

ĐỊA ĐIỂM XÂY DỰNG:

XÃ PHỤNG CÔNG,
TỈNH HƯNG YÊN

TƯ VẤN THIẾT KẾ:

CÔNG TY TNHH XÂY DỰNG
VÀ KỸ THUẬT TÂM AN

ADD: SỐ 111 PHẠM HỒNG THÁI,
PHƯỜNG PHỒ HIÊN,
TỈNH HƯNG YÊN
TEL: 02213.555.555
EMAIL: PCCCTAMAN@GMAIL.COM

GIÁM ĐỐC:
TRẦN QUANG KHÁNH

CHỦ TRÌ THIẾT KẾ:
HÀN QUỐC VIỆT

THIẾT KẾ:
ĐÀO DUY PHƯƠNG

KIỂM:
PHẠM VĂN QUÂN

HẠNG MỤC ITEM
PHÒNG CHÁY CHỮA CHÁY

TÊN BẢN VẼ DRAWING TITLE
MẶT BẰNG BÁO CHÁY
TẦNG 4

GIẢI ĐOẠN DESIGN STEP T.K.K.T TECHNICAL DESIGN

NGÀY PHÁT HÀNH ISSUED DATE

SỐ HIỆU DWG. NO BC.04

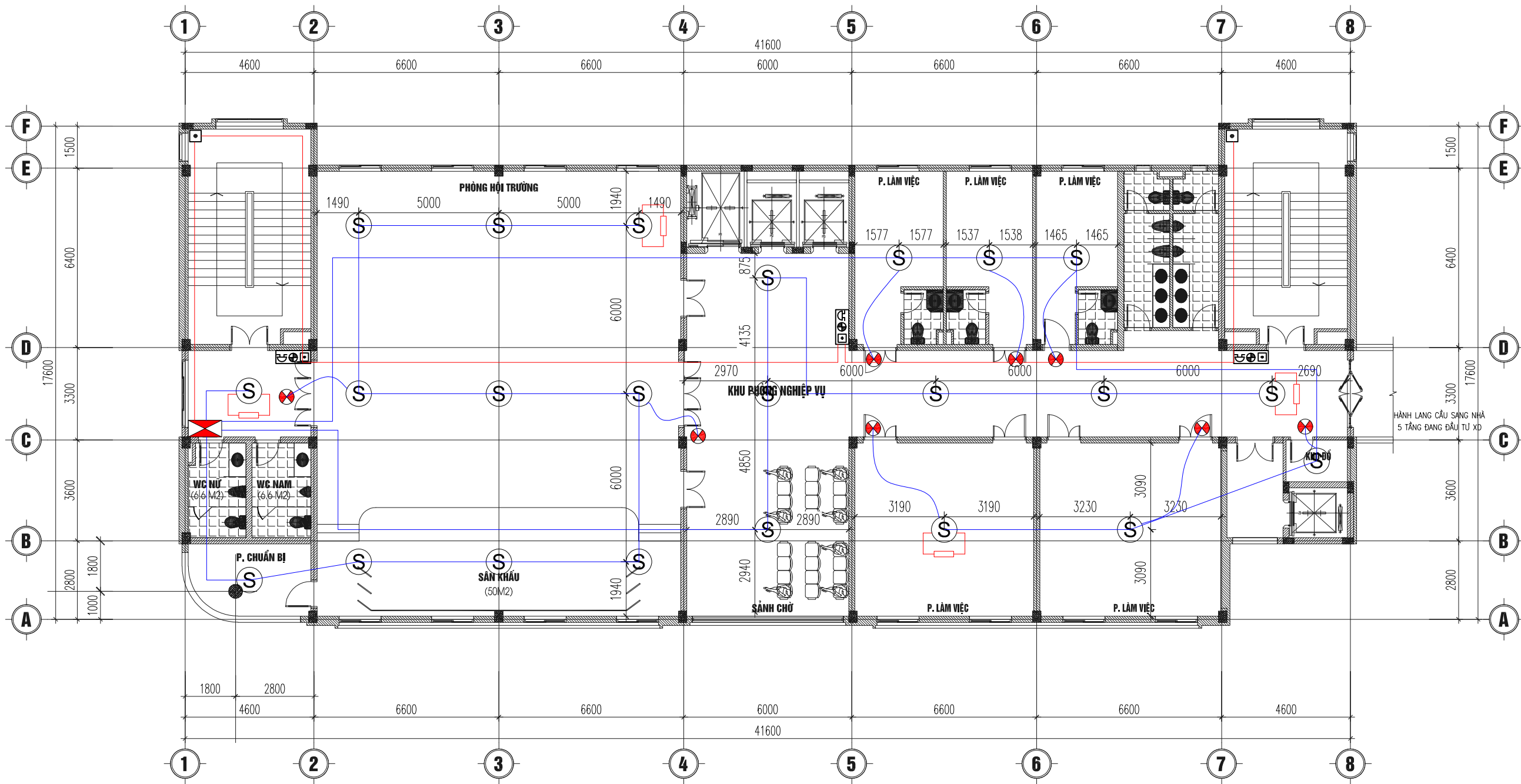

MẶT BẰNG TẦNG 5

KÝ HIỆU	TÊN THIẾT BỊ
	HỘP KỸ THUẬT ĐẦU DÂY
	CHUÔNG BÁO CHÁY CHUYÊN DỤNG
	NÚT NHẤN BÁO CHÁY THƯỜNG
	ĐÈN BÁO CHÁY VỊ TRÍ
	ĐẦU BÁO CHÁY KHÍ
	DÂY TÍN HIỆU 2X1.5MM CHỐNG NHIỆU , CHỐNG CHÁY
	ĐIỆN TRỞ CUỐI KÈNH
	ĐÈN BÁO PHÒNG
	ĐẦU BÁO CHÁY KHÍ ĐỊA CHỈ
	ĐẦU BÁO CHÁY KHÍ TRÊN TRẦN GIẢ

CHỦ ĐẦU TƯ: CLIENT

ỦY BAN NHÂN DÂN
XÃ PHỤNG CÔNG

TÊN DỰ ÁN:

XÂY DỰNG NHÀ KỸ THUẬT NGHIỆP
VỤ, KHOA CHĂM SÓC SỨC KHỎE
SINH SẢN VÀ NHÀ ĐẠI THỂ TTYT
HUYỆN VĂN GIANG

ĐỊA ĐIỂM XÂY DỰNG:

XÃ PHỤNG CÔNG,
TỈNH HƯNG YÊN

TƯ VẤN THIẾT KẾ:

CÔNG TY TNHH XÂY DỰNG
VÀ KỸ THUẬT TÂM AN

ADD: SỐ 111 PHẠM HỒNG THÁI,
PHƯỜNG PHỒM HIẾN,
TỈNH HƯNG YÊN
TEL: 02213.555.555
EMAIL: PCCCTAMAN@GMAIL.COM

GIÁM ĐỐC :
TRẦN QUANG KHÁNH

CHỦ TRÌ THIẾT KẾ :
HÀN QUỐC VIỆT

THIẾT KẾ :
ĐÀO DUY PHƯƠNG

KIỂM :
PHẠM VĂN QUÂN

HẠNG MỤC ITEM

PHÒNG CHÁY CHỮA CHÁY

TÊN BẢN VẼ DRAWING TITLE

MẶT BẰNG BÁO CHÁY
TẦNG 5

GIẢI ĐOẠN DESIGN STEP T.K.K.T TECHNICAL DESIGN

NGÀY PHÁT HÀNH ISSUED DATE

SỐ HIỆU DWG. NO BC.05

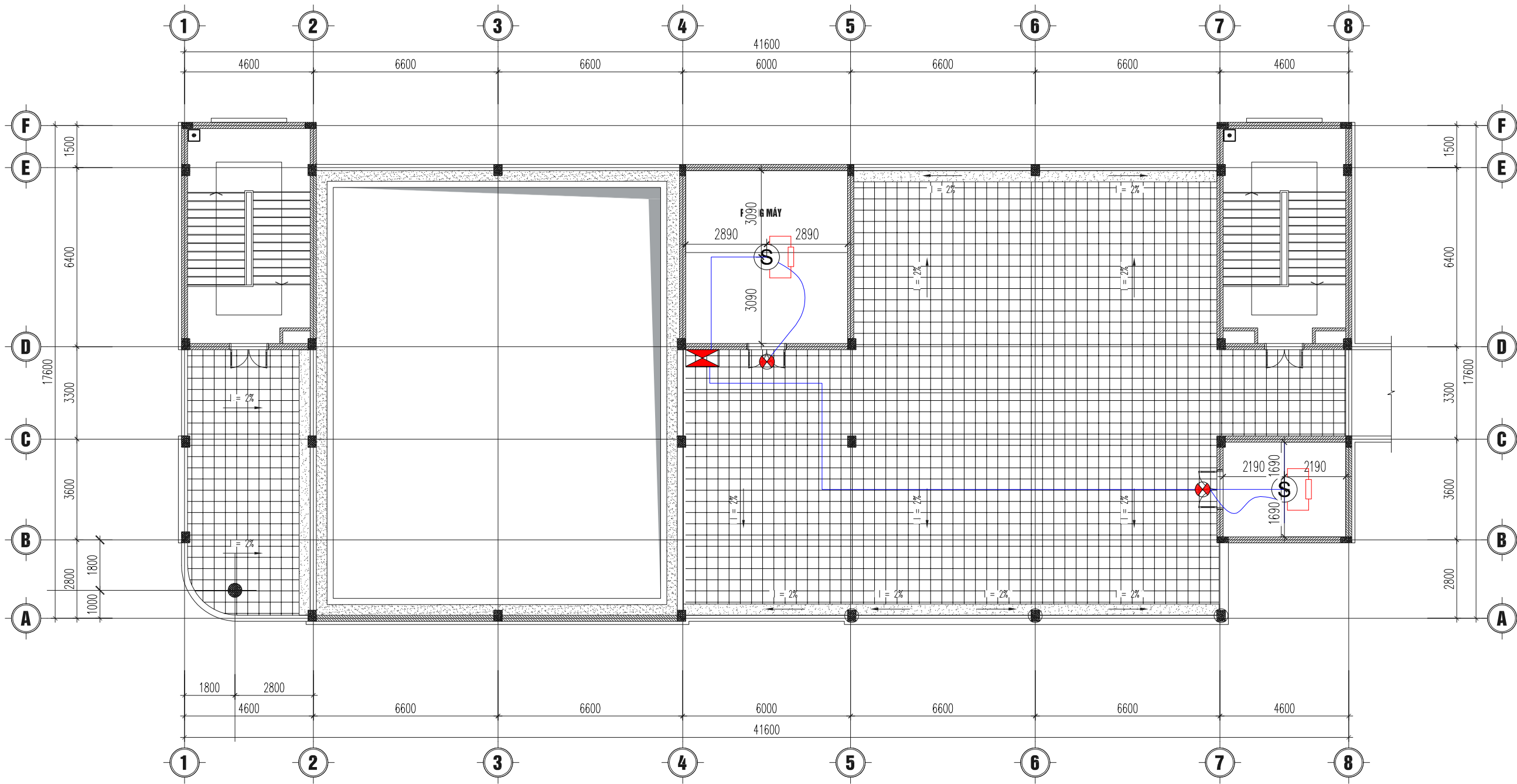

MẶT BẰNG MÁI

KÝ HIỆU	TÊN THIẾT BỊ
	HỘP KỸ THUẬT ĐẦU DÂY
	CHUÔNG BÁO CHÁY CHUYÊN DỤNG
	NÚT NHẤN BÁO CHÁY THƯỜNG
	ĐÈN BÁO CHÁY VỊ TRÍ
	ĐẦU BÁO CHÁY KHÍ
	DÂY TÍN HIỆU 2X1.5MM CHỐNG NHIỆU, CHỐNG CHÁY
	ĐIỆN TRỞ CUỐI KÊNH
	ĐÈN BÁO PHÒNG
	ĐẦU BÁO CHÁY KHÍ ĐỊA CHỈ
	ĐẦU BÁO CHÁY KHÍ TRÊN TRẦN GIẢ

CHỦ ĐẦU TƯ: CLIENT

ỦY BAN NHÂN DÂN
XÃ PHỤNG CÔNG

TÊN DỰ ÁN:

XÂY DỰNG NHÀ KỸ THUẬT NGHIỆP
VỤ, KHOA CHĂM SÓC SỨC KHỎE
SINH SẢN VÀ NHÀ ĐẠI THỂ TTYT
HUYỆN VĂN GIANG

ĐỊA ĐIỂM XÂY DỰNG:

XÃ PHỤNG CÔNG,
TỈNH HƯNG YÊN

TƯ VẤN THIẾT KẾ:

CÔNG TY TNHH XÂY DỰNG
VÀ KỸ THUẬT TÂM AN

ADD: SỐ 111 PHẠM HỒNG THÁI,
PHƯỜNG PHỒ HIÊN,
TỈNH HƯNG YÊN
TEL: 02213.555.555
EMAIL: PCCCTAMAN@GMAIL.COM

GIÁM ĐỐC:
TRẦN QUANG KHÁNH

Trần Quang Khánh

CHỦ TRÌ THIẾT KẾ:
HÀN QUỐC VIỆT

Hàn Quốc Việt

THIẾT KẾ:
ĐÀO DUY PHƯƠNG

Đào Duy Phương

KIỂM:
PHẠM VĂN QUÂN

Phạm Văn Quân

HẠNG MỤC ITEM

PHÒNG CHÁY CHỮA CHÁY

TÊN BẢN VẼ DRAWING TITLE

MẶT BẰNG BÁO CHÁY
TẦNG MÁI

GIẢI ĐOẠN DESIGN STEP T.K.K.T TECHNICAL DESIGN

NGÀY PHÁT HÀNH ISSUED DATE

SỐ HIỆU DWG. NO BC.06

CHỦ ĐẦU TƯ: CLIENT

ỦY BAN NHÂN DÂN
XÃ PHỤNG CÔNG

TÊN DỰ ÁN:

XÂY DỰNG NHÀ KỸ THUẬT NGHIỆP
VỤ, KHOA CHĂM SÓC SỨC KHỎE
SINH SẢN VÀ NHÀ ĐẠI THỂ TTYT
HUYỆN VĂN GIANG

ĐỊA ĐIỂM XÂY DỰNG:

XÃ PHỤNG CÔNG,
TỈNH HƯNG YÊN

TƯ VẤN THIẾT KẾ:

CÔNG TY TNHH XÂY DỰNG
VÀ KỸ THUẬT TÂM AN

ADD: SỐ 111 PHẠM HỒNG THÁI,
PHƯỜNG PHỒ HIẾN,
TỈNH HƯNG YÊN
TEL: 02213.555.555
EMAIL: PCCCTAMAN@GMAIL.COM

GIÁM ĐỐC :
TRẦN QUANG KHÁNH

Trần Quang Khanh

CHỦ TRÌ THIẾT KẾ :
HÀN QUỐC VIỆT

Hàn Quốc Việt

THIẾT KẾ :
ĐÀO DUY PHƯƠNG

Đào Duy Phương

KIỂM :
PHẠM VĂN QUÂN

Phạm Văn Quân

HẠNG MỤC ITEM
PHÒNG CHÁY CHỮA CHÁY

TÊN BẢN VẼ DRAWING TITLE
MẶT BẰNG BẢO CHÁY
TRÊN TRẦN GIẢ TẦNG 2

GIÁI ĐOẠN DESIGN STEP T.K.K.T TECHNICAL DESIGN

NGÀY PHÁT HÀNH ISSUED DATE

SỐ HIỆU DWG. NO BC.08

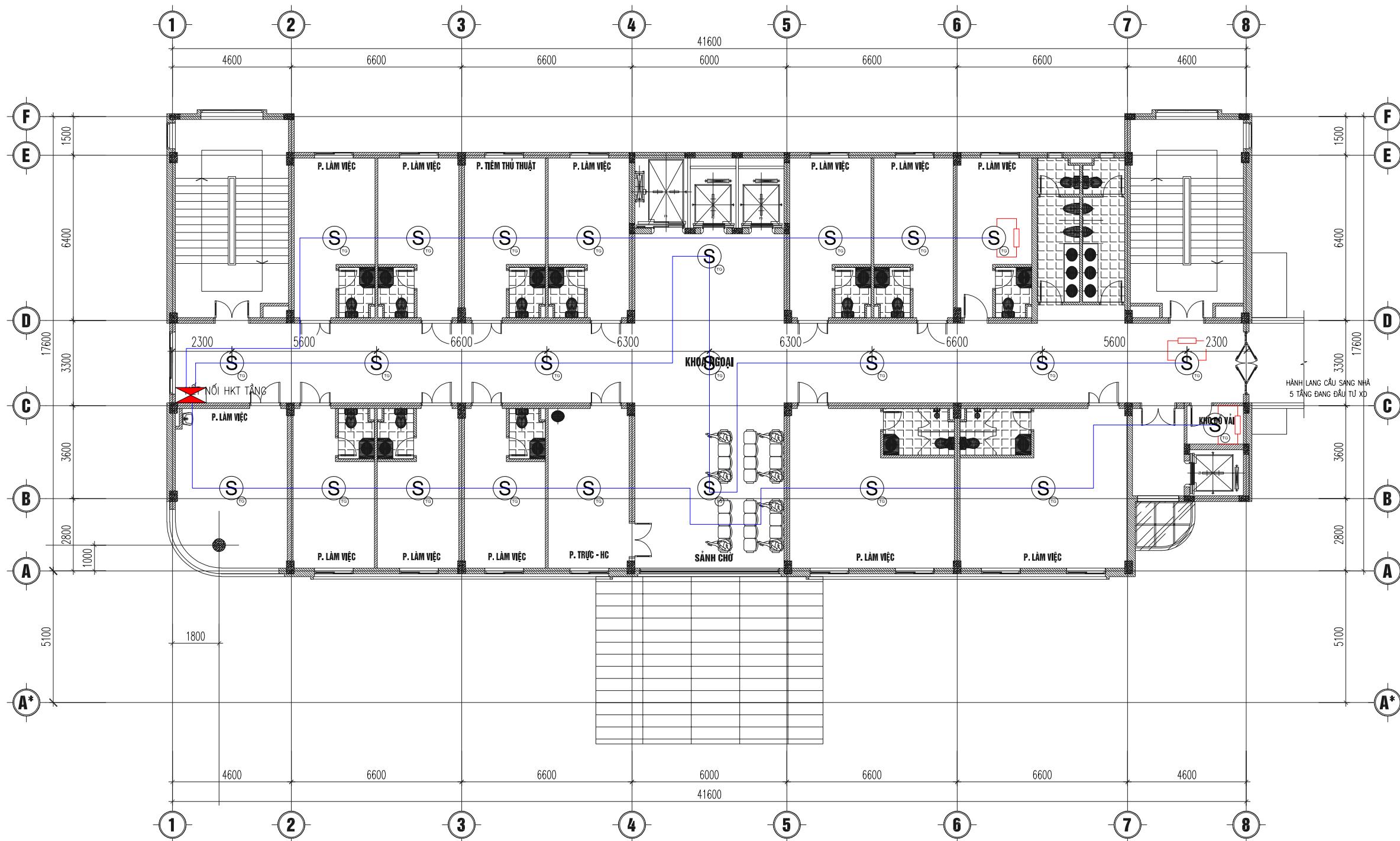

MẶT BẰNG TẦNG 2

KÝ HIỆU	TÊN THIẾT BỊ
	HỘP KỸ THUẬT ĐẦU DÂY
	CHUÔNG BÁO CHÁY CHUYÊN DỤNG
	NÚT NHẤN BÁO CHÁY THƯỜNG
	ĐÈN BÁO CHÁY VỊ TRÍ
	ĐẦU BÁO CHÁY KHÍ
	DÂY TÍN HIỆU 2X1.5MM CHỐNG NHIỆU , CHỐNG CHÁY
	ĐIỆN TRỞ CUỐI KÈNH
	ĐÈN BÁO PHÒNG
	ĐẦU BÁO CHÁY KHÍ ĐỊA CHỈ
	ĐẦU BÁO CHÁY KHÍ TRÊN TRẦN GIẢ

GHI CHÚ:

- PHÍA TRÊN TRẦN GIẢ KHÔNG BỐ TRÍ CÁC MĂNG CÁP CÓ ĐIỆN ÁP TỪ 220V TRỞ LÊN VÀ TỔNG THỂ TÍCH CHẤT CHÁY THUỘC NHÓM CH2-CH4 TỪ 0.007M3/M CHIỀU DÀI TRỞ LÊN
- ĐẦU BÁO PHÍA TRÊN TRẦN GIẢ CÓ ĐÈN CHỈ THỊ PHÍA DƯỚI TRẦN GIẢ

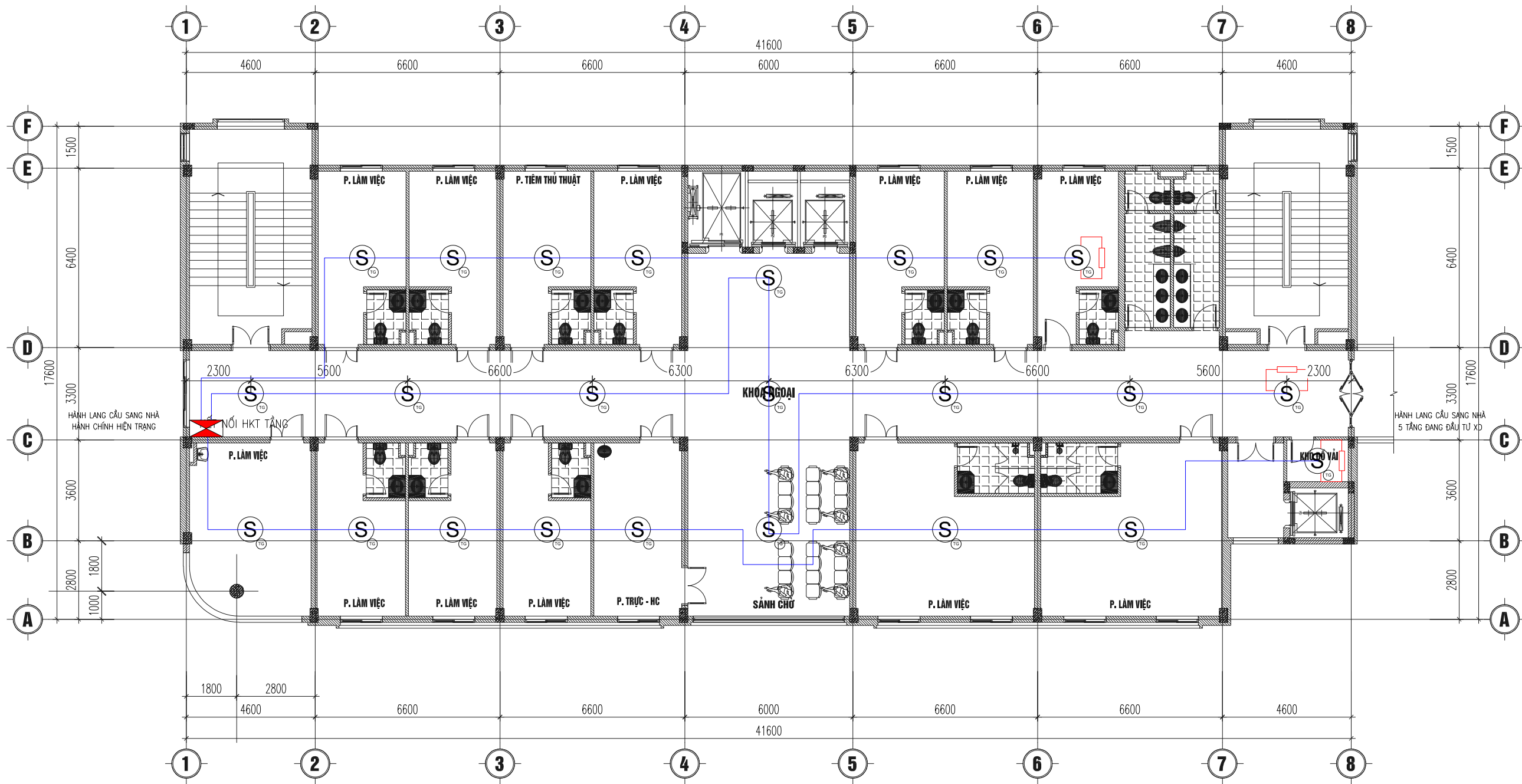

MẶT BẰNG TẦNG 3

KÝ HIỆU	TÊN THIẾT BỊ
	HỘP KỸ THUẬT ĐẦU DÂY
	CHUÔNG BÁO CHÁY CHUYÊN DỤNG
	NÚT NHẤN BÁO CHÁY THƯỜNG
	ĐÈN BÁO CHÁY VỊ TRÍ
	ĐẦU BÁO CHÁY KHÓI
	DÂY TÍN HIỆU 2X1.5MM CHỐNG NHIỆU, CHỐNG CHÁY
	DIỆN TRỞ CUỐI KÊNH
	ĐÈN BÁO PHÒNG
	ĐẦU BÁO CHÁY KHÓI ĐỊA CHỈ
	ĐẦU BÁO CHÁY KHÓI TRÊN TRẦN GIẢ

GHI CHÚ:

- PHÍA TRÊN TRẦN GIẢ KHÔNG BỐ TRÍ CÁC MÁNG CÁP CÓ ĐIỆN ÁP TỪ 220V TRỞ LÊN VÀ TỔNG THỂ TÍCH CHẤT CHÁY THUỘC NHÓM CH2-CH4 TỪ 0.007M³/M CHIỀU DÀI TRỞ LÊN
- ĐẦU BÁO PHÍA TRÊN TRẦN GIẢ CÓ ĐÈN CHỈ THỊ PHÍA DƯỚI TRẦN GIẢ

CHỦ ĐẦU TƯ: CLIENT

ỦY BAN NHÂN DÂN
XÃ PHỤNG CÔNG

TÊN DỰ ÁN:

XÂY DỰNG NHÀ KỸ THUẬT NGHIỆP VỤ, KHOA CHĂM SÓC SỨC KHỎE SINH SẢN VÀ NHÀ ĐẠI THỂ TTYT HUYỆN VĂN GIANG

ĐỊA ĐIỂM XÂY DỰNG:

XÃ PHỤNG CÔNG,
TỈNH HƯNG YÊN

TƯ VẤN THIẾT KẾ:

CÔNG TY TNHH XÂY DỰNG VÀ KỸ THUẬT TÂM AN

ADD: SỐ 111 PHẠM HỒNG THÁI,
PHƯỜNG PHỒ HIÊN,
TỈNH HƯNG YÊN
TEL: 02213.555.555
EMAIL: PCCCTAMAN@GMAIL.COM

GIÁM ĐỐC:
TRẦN QUANG KHÁNH

CHỦ TRÌ THIẾT KẾ:
HÀN QUỐC VIỆT

THIẾT KẾ:
ĐÀO DUY PHƯƠNG

KIỂM:
PHẠM VĂN QUÂN

HẠNG MỤC ITEM

PHÒNG CHÁY CHỮA CHÁY

TÊN BẢN VẼ DRAWING TITLE

MẶT BẰNG BÁO CHÁY
TRÊN TRẦN GIẢ TẦNG 3

GIẢI ĐOẠN DESIGN STEP T.K.K.T TECHNICAL DESIGN

NGÀY PHÁT HÀNH ISSUED DATE

SỐ HIỆU DWG. NO BC.09

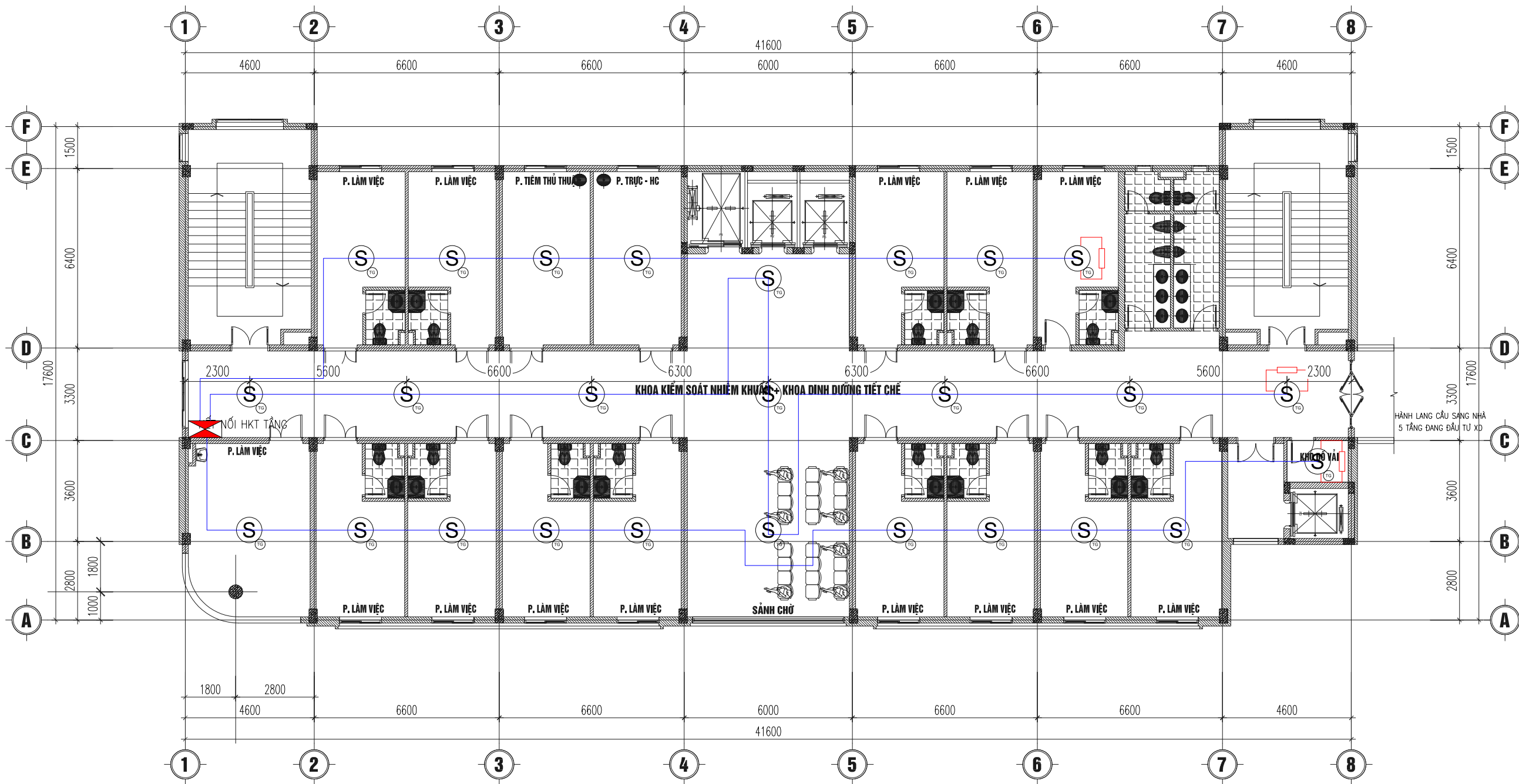

MẶT BẰNG TẦNG 4

KÝ HIỆU	TÊN THIẾT BỊ
	HỘP KỸ THUẬT ĐẦU DÂY
	CHUÔNG BÁO CHÁY CHUYÊN DỤNG
	NÚT NHẤN BÁO CHÁY THƯỜNG
	ĐÈN BÁO CHÁY VỊ TRÍ
	ĐẦU BÁO CHÁY KHÓI
	DÂY TÍN HIỆU 2X1.5MM CHỐNG NHIỆU, CHỐNG CHÁY
	ĐIỆN TRỞ CUỐI KÈNH
	ĐÈN BÁO PHÒNG
	ĐẦU BÁO CHÁY KHÓI ĐỊA CHỈ
	ĐẦU BÁO CHÁY KHÓI TRÊN TRẦN GIẢ

GHI CHÚ:

- PHÍA TRÊN TRẦN GIẢ KHÔNG BỐ TRÍ CÁC MĂNG CÁP CÓ ĐIỆN ÁP TỪ 220V TRỞ LÊN VÀ TỔNG THỂ TÍCH CHẤT CHÁY THUỘC NHÓM CH2-CH4 TỪ 0.007M³/M CHIỀU DÀI TRỞ LÊN
- ĐẦU BÁO PHÍA TRÊN TRẦN GIẢ CÓ ĐÈN CHỈ THỊ PHÍA DƯỚI TRẦN GIẢ

CHỦ ĐẦU TƯ: CLIENT

ỦY BAN NHÂN DÂN
XÃ PHỤNG CÔNG

TÊN DỰ ÁN:

XÂY DỰNG NHÀ KỸ THUẬT NGHIỆP
VỤ, KHOA CHĂM SÓC SỨC KHỎE
SINH SẢN VÀ NHÀ ĐẠI THỂ TTYT
HUYỆN VĂN GIANG

ĐỊA ĐIỂM XÂY DỰNG:

XÃ PHỤNG CÔNG,
TỈNH HƯNG YÊN

TƯ VẤN THIẾT KẾ:

CÔNG TY TNHH XÂY DỰNG
VÀ KỸ THUẬT TÂM AN

ADD: SỐ 111 PHẠM HỒNG THÁI,
PHƯỜNG PHỒ HIÊN,
TỈNH HƯNG YÊN
TEL: 02213.555.555
EMAIL: PCCCTAMAN@GMAIL.COM

GIÁM ĐỐC:
TRẦN QUANG KHÁNH

Trần Quang Khánh

CHỦ TRÌ THIẾT KẾ:
HÀN QUỐC VIỆT

Hàn Quốc Việt

THIẾT KẾ:
ĐÀO DUY PHƯƠNG

Đào Duy Phương

KIỂM:
PHẠM VĂN QUÂN

Phạm Văn Quân

HẠNG MỤC ITEM

PHÒNG CHÁY CHỮA CHÁY

TÊN BẢN VẼ DRAWING TITLE

MẶT BẰNG BÁO CHÁY
TRÊN TRẦN GIẢ TẦNG 4

GIÁI ĐOẠN DESIGN STEP T.K.K.T TECHNICAL DESIGN

NGÀY PHÁT HÀNH ISSUED DATE

SỐ HIỆU DWG. NO BC.10

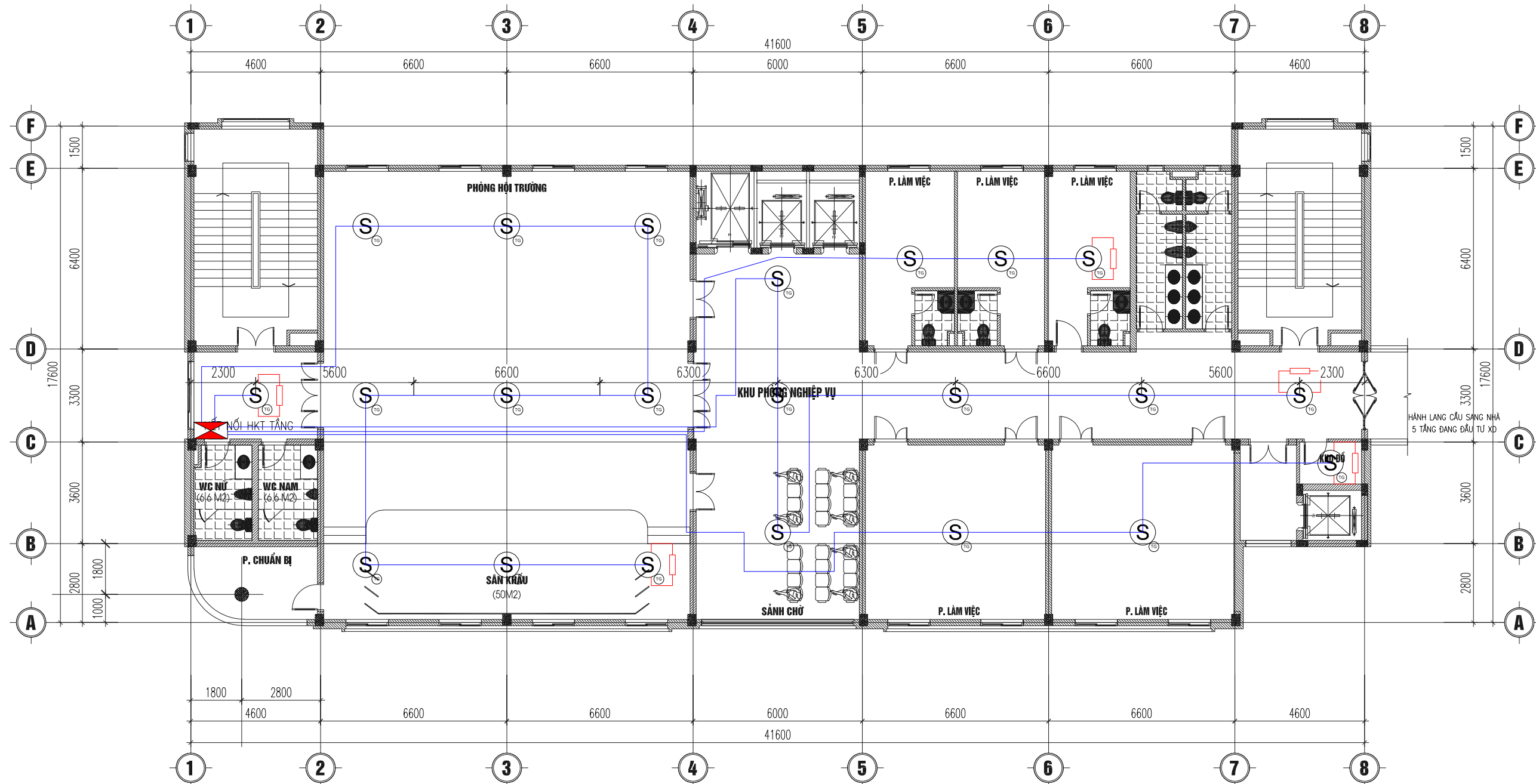

MẶT BẰNG TẦNG 5

KÝ HIỆU	TÊN THIẾT BỊ
	HỘ TẮT TẮNG
	CHUÔNG BÁO CHÁY CHUYÊN DỤNG
	NÚT NHẤN BÁO CHÁY THƯỜNG
	ĐÈN BÁO CHÁY VỊ TRÍ
	ĐẦU BÁO CHÁY KHÍ
	DÂY TÍN HIỆU 2X1.5MM CHỐNG NHIỄU, CHỐNG CHÁY
	ĐIỆN TRỞ CUỐI KỀNH
	ĐÈN BÁO PHÒNG
	ĐẦU BÁO CHÁY KHÍ ĐỊA CHỈ
	ĐẦU BÁO CHÁY KHÍ TRÊN TRẦN GIẢ

GHI CHÚ:

- PHÍA TRÊN TRẦN GIẢ KHÔNG BỐ TRÍ CÁC MÁNG CÁP CÓ ĐIỆN ÁP TỪ 220V TRỞ LÊN VÀ TỔNG THỂ TÍCH CHẤT CHÁY THUỘC NHÓM CH2-CH4 TỪ 0.007M3/M CHIỀU DÀI TRỞ LÊN
- ĐẦU BÁO PHÍA TRÊN TRẦN GIẢ CÓ ĐÈN CHỈ THỊ PHÍA DƯỚI TRẦN GIẢ

CHỦ ĐẦU TƯ: CLIENT

ỦY BAN NHÂN DÂN XÃ PHỤNG CÔNG

TÊN DỰ ÁN:
XÂY DỰNG NHÀ KỸ THUẬT NGHIỆP VỤ, KHOA CHĂM SÓC SỨC KHỎE SINH SẢN VÀ NHÀ ĐẠI THỂ TTYT HUYỆN VĂN GIANG

ĐỊA ĐIỂM XÂY DỰNG:
XÃ PHỤNG CÔNG, TỈNH HƯNG YÊN

TƯ VẤN THIẾT KẾ:
CÔNG TY TNHH XÂY DỰNG VÀ KỸ THUẬT TÂM AN

ADD: SỐ 111 PHẠM HỒNG THÁI, PHƯỜNG PHỒ HIẾN, TỈNH HƯNG YÊN
TEL: 02213.555.555
EMAIL: PCCCTAMAN@GMAIL.COM

GIÁM ĐỐC: TRẦN QUANG KHÁNH

CHỦ TRÌ THIẾT KẾ: HÀN QUỐC VIỆT

THIẾT KẾ: ĐÀO DUY PHƯƠNG

KIỂM: PHẠM VĂN QUÂN

HẠNG MỤC: PHÒNG CHÁY CHỮA CHÁY

TÊN BẢN VẼ: MẶT BẰNG BẢO CHÁY TRÊN TRẦN GIẢ TẦNG 5

GIÁI ĐOẠN: DESIGN STEP
T.K.K.T: TECHNICAL DESIGN

SỐ HIỆU: BC.11

CHỦ ĐẦU TƯ: CLIENT

ỦY BAN NHÂN DÂN
XÃ PHỤNG CÔNG

TÊN DỰ ÁN:

XÂY DỰNG NHÀ KỸ THUẬT NGHIỆP
VỤ, KHOA CHĂM SÓC SỨC KHỎE
SINH SẢN VÀ NHÀ ĐẠI THỂ TTYT
HUYỆN VĂN GIANG

ĐỊA ĐIỂM XÂY DỰNG:

XÃ PHỤNG CÔNG,
TỈNH HƯNG YÊN

TƯ VẤN THIẾT KẾ:

CÔNG TY TNHH XÂY DỰNG
VÀ KỸ THUẬT TÂM AN

ADD: SỐ 111 PHẠM HỒNG THÁI,
PHƯỜNG PHỒ HIẾN,
TỈNH HƯNG YÊN
TEL: 02213.555.555
EMAIL: PCCCTAMAN@GMAIL.COM

GIÁM ĐỐC :
TRẦN QUANG KHÁNH

CHỦ TRÌ THIẾT KẾ :
HÀN QUỐC VIỆT

THIẾT KẾ :
ĐÀO DUY PHƯƠNG

KIỂM :
PHẠM VĂN QUÂN

HẠNG MỤC ITEM

PHÒNG CHÁY CHỮA CHÁY

TÊN BẢN VẼ DRAWING TITLE

MẶT CẮT LẬP ĐẠT
BẢO CHÁY

GIÁI ĐOẠN DESIGN STEP T.K.K.T TECHNICAL DESIGN

NGÀY PHÁT HÀNH ISSUED DATE

SỐ HIỆU DWG. NO BC.12

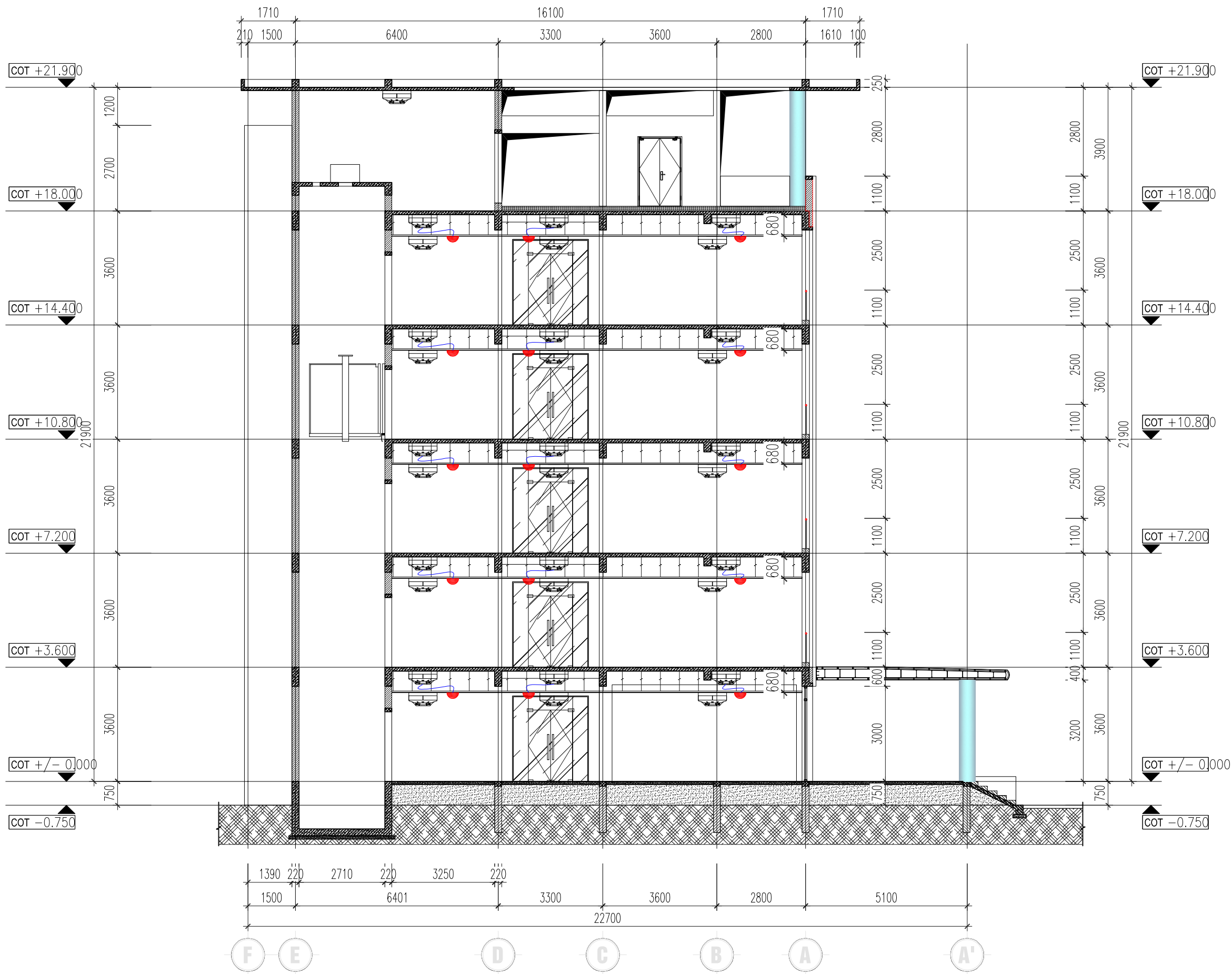

MẶT CẮT C - C

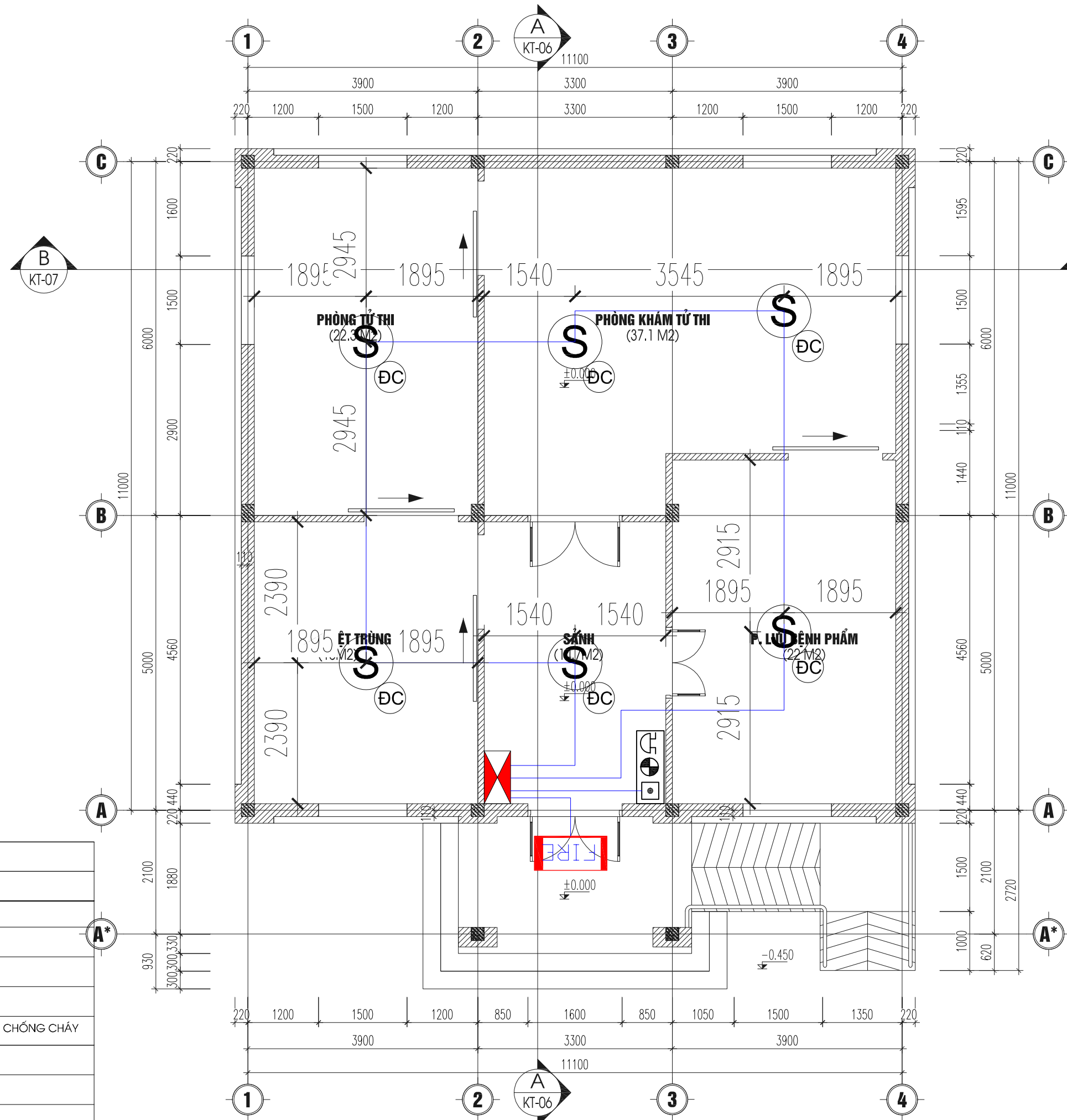

KÝ HIỆU	TÊN THIẾT BỊ
	HỘP KỸ THUẬT ĐẦU DÂY
	CHUÔNG BÁO CHÁY CHUYÊN DỤNG
	NÚT NHẤN BÁO CHÁY THƯỜNG
	ĐÈN BÁO CHÁY VỊ TRÍ
	ĐẦU BÁO CHÁY KHỐI
	DÂY TÍN HIỆU 2X1.5MM CHỐNG NHIỄU, CHỐNG CHÁY
	ĐIỆN TRỞ CUỐI KÊNH
	ĐÈN BÁO PHÒNG
	ĐẦU BÁO CHÁY KHỐI ĐỊA CHỈ
	ĐẦU BÁO CHÁY KHỐI TRÊN TRẦN GIÁ

MẶT BẰNG

CHỦ ĐẦU TƯ: CLIENT

ỦY BAN NHÂN DÂN
XÃ PHỤNG CÔNG

TÊN DỰ ÁN:

XÂY DỰNG NHÀ KỸ THUẬT NGHIỆP
VỤ, KHOA CHĂM SÓC SỨC KHỎE
SINH SẢN VÀ NHÀ ĐẠI THỂ TTYT
HUYỆN VĂN GIANG

ĐỊA ĐIỂM XÂY DỰNG:

XÃ PHỤNG CÔNG,
TỈNH HƯNG YÊN

TƯ VẤN THIẾT KẾ:

CÔNG TY TNHH XÂY DỰNG
VÀ KỸ THUẬT TÂM AN

ADD: SỐ 111 PHẠM HỒNG THÁI,
PHƯỜNG PHỒ HIẾN,
TỈNH HƯNG YÊN
TEL: 02213.555.555
EMAIL: PCCCTAMAN@GMAIL.COM

GIÁM ĐỐC:
TRẦN QUANG KHÁNH

Trần Quang Khánh

CHỦ TRÌ THIẾT KẾ:
HÀN QUỐC VIỆT

Hàn Quốc Việt

THIẾT KẾ:
ĐÀO DUY PHƯƠNG

Đào Duy Phương

KIỂM:
PHẠM VĂN QUÂN

Phạm Văn Quân

HẠNG MỤC ITEM

PHÒNG CHÁY CHỮA CHÁY

TÊN BẢN VẼ DRAWING TITLE

MẶT BẰNG BÁO CHÁY
NHÀ ĐẠI THỂ

GIẢI ĐOẠN DESIGN STEP T.K.K.T TECHNICAL DESIGN

NGÀY PHÁT HÀNH ISSUED DATE

SỐ HIỆU DWG. NO BC.11A

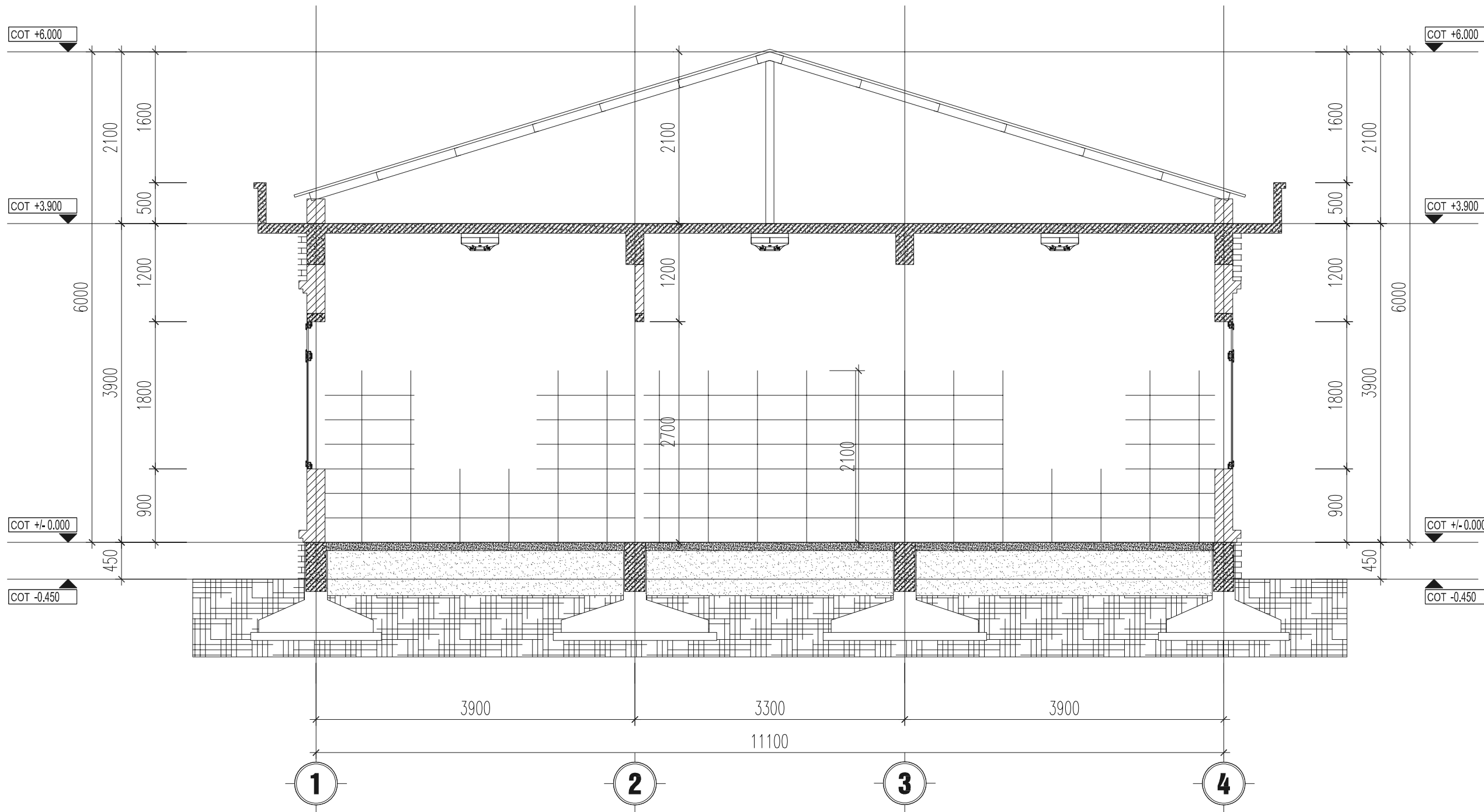

MẶT CẮT B - B

CHỦ ĐẦU TƯ: CLIENT

ỦY BAN NHÂN DÂN
XÃ PHỤNG CÔNG

TÊN DỰ ÁN:

XÂY DỰNG NHÀ KỸ THUẬT NGHIỆP
VỤ, KHOA CHĂM SÓC SỨC KHỎE
SINH SẢN VÀ NHÀ ĐẠI THỂ TTYT
HUYỆN VĂN GIANG

ĐỊA ĐIỂM XÂY DỰNG:

XÃ PHỤNG CÔNG,
TỈNH HƯNG YÊN

TỰ VẤN THIẾT KẾ:

CÔNG TY TNHH XÂY DỰNG
VÀ KỸ THUẬT TÂM AN

ADD: SỐ 111 PHẠM HỒNG THÁI,
PHƯỜNG PHÓ HIẾN,
TỈNH HƯNG YÊN
TEL: 02213.555.555
EMAIL: PCCCTAMAN@GMAIL.COM

GIÁM ĐỐC:
TRẦN QUANG KHÁNH

Trần Quang Khánh

CHỦ TRÌ THIẾT KẾ:
HÀN QUỐC VIỆT

Hàn Quốc Việt

THIẾT KẾ:
ĐÀO DUY PHƯƠNG

Đào Duy Phương

KIỂM:
PHẠM VĂN QUÂN

Phạm Văn Quân

HẠNG MỤC ITEM

PHÒNG CHÁY CHỮA CHÁY

TÊN BẢN VẼ DRAWING TITLE

MẶT CẮT BẢO CHÁY
NHÀ ĐẠI THỂ

GIẢI ĐOẠN DESIGN STEP T.K.K.T
TECHNICAL DESIGN

NGÀY PHÁT HÀNH ISSUED DATE

SỐ HIỆU DWG. NO BC.11B

BẢNG KÝ HIỆU VẬT TƯ, THIẾT BỊ

TT	KÝ HIỆU	TÊN THIẾT BỊ
1	☉	ĐẦU BÁO CHÁY KHÓI ☉ ĐẦU BÁO CHÁY KHÓI ĐỊA CHỈ
2	☒	NÚT ÁN BÁO CHÁY THƯỜNG
3	☉	ĐÈN BÁO CHÁY VỊ TRÍ
4	☒	CỜ ĐÈN BÁO CHÁY KẾT HỢP
5	●	CHUÔNG BÁO CHÁY
6	[MM]	MODULE ĐỊA CHỈ GIÁM SÁT ĐẦU VÀO
7	[I/O]	MODULE ĐỊA CHỈ TÍCH HỢP ĐIỀU KHIỂN/GIÁM SÁT ĐẦU VÀO/RA
8	[IM]	MODULE CÁCH LY ĐỊA CHỈ
9	[ZM]	MODULE GIÁM SÁT ĐẦU BÁO THƯỜNG
10	☒	HỘP ĐẦU DÂY KỸ THUẬT ĐẦU NỐI KT: 160*160*80
11	☒	TỦ KỸ THUẬT ĐẦU NỐI KT: 400*500*200
12	[GV]	VAN TÍN HIỆU ĐIỆN - KẾT NỐI TỪ HỆ THỐNG CHỮA CHÁY
13	[MFD]	VAN CỬA GIÓ - KẾT NỐI TỪ HỆ THỐNG KIỂM SOÁT KHÓI VÀ CẤP KHÍ BÙ
14	[SEAP]	QUẠT HÚT KHÓI
15	[SPP]	QUẠT CẤP BÙ KHÔNG KHÍ
16	[FW]	CÔNG TẮC DÒNG CHÁY - KẾT NỐI TỪ HỆ THỐNG CHỮA CHÁY
17	[APCP]	TRUNG TÂM BÁO CHÁY CHÍNH ĐỊA CHỈ 01 LOOP-254 ĐỊA CHỈ /1LOOP
18	[24DC]	TỦ NGUỒN PHỤ 24VDC 10A

GHI CHÚ

- TỔNG ĐIỆN TRỞ TRÊN MỖI KÊNH ĐẦU BÁO <100 OHM
- SỐ LƯỢNG ĐẦU NỐI CÁC HỘP ĐẦU NỐI KỸ THUẬT VÀ SỐ LƯỢNG DÂY DẪN CẤP TRỰC CHÍNH (TRỰC ĐỨNG) PHẢI DỰ PHÒNG 20%.
- DÂY TÍN HIỆU CHỐNG NHIỄU, CHỐNG CHÁY, CẤP TÍN HIỆU LÀ CẤP CHỐNG NHIỄU - CHỐNG CHÁY NỐI TỪ CÁC ĐẦU BÁO CHÁY TRONG HỆ THỐNG BÁO CHÁY TỰ ĐỘNG PHẢI CÓ THỜI GIAN CHỊU LỬA TỐI THIỂU 30 PHÚT
- TRUNG TÂM HỆ THỐNG BÁO CHÁY, TỦ CẤP NGUỒN 24VDC HỆ THỐNG BÁO CHÁY, TỦ BÁO CHÁY HỆ THỐNG CHỮA CHÁY PHẢI CÓ HAI NGUỒN ĐIỆN ĐỘC LẬP. MỘT NGUỒN 220V XOAY CHIỀU VÀ MỘT NGUỒN ẮC QUY DỰ PHÒNG CÓ GIÁ TRỊ DAO ĐỘNG CỦA HIỆU ĐIỆN THẾ CỦA NGUỒN XOAY CUNG CẤP CHO TRUNG TÂM BÁO CHÁY KHÔNG ĐƯỢC VƯỢT QUÁ +- 10%. TRƯỜNG HỢP GIÁ TRỊ DAO ĐỘNG NÀY VƯỢT QUÁ 10% PHẢI SỬ DỤNG ỔN ÁP TRƯỚC KHI CẤP CHO TRUNG TÂM. DUNG LƯỢNG ẮC QUY DỰ PHÒNG PHẢI ĐẢM BẢO ÍT NHẤT 24 GIỜ CHO THIẾT BỊ HOẠT ĐỘNG Ở CHẾ ĐỘ THƯỜNG TRỰC VÀ 1 GIỜ KHI CÓ CHÁY NGOÀI RA CÒN KẾT NỐI VỚI NGUỒN DỰ PHÒNG TỪ MÁY PHÁT.
- TỦ TRUNG TÂM BÁO CHÁY ĐƯỢC KẾT NỐI VỚI HỆ THỐNG QUẢN LÝ CƠ SỞ DỮ LIỆU VỀ PCCC VÀ TRUYỀN TIN BÁO SỰ CỐ CỦA CƠ QUAN CẢNH SÁT PHÒNG CHÁY CHỮA CHÁY THEO QUY ĐỊNH
- NƠI ĐẶT TRUNG TÂM BÁO CHÁY CÓ ĐIỆN THOẠI LIÊN LẠC TRỰC TIẾP VỚI ĐƠN VỊ CẢNH SÁT PCCC & CNCH HAY NƠI NHẬN TÍN HIỆU BÁO CHÁY
- TÍN HIỆU BÁO ĐỘNG BẰNG ÂM THANH Ở TẤT CẢ CÁC VỊ TRÍ ĐẢM BẢO LỚN HƠN ĐỘ ỒN CỦA MÔI TRƯỜNG XUNG QUANH ÍT NHẤT 10 DBA, MỨC CƯỜNG ĐỘ ÂM THANH KHÔNG NHỎ HƠN 65 DBA VÀ KHÔNG LỚN HƠN 105 DBA. TÍN HIỆU ÂM THANH ĐỐI VỚI CÁC KHU VỰC NGỦ PHẢI LỚN HƠN ĐỘ ỒN CỦA MÔI TRƯỜNG XUNG QUANH ÍT NHẤT 15 DBA VÀ KHÔNG NHỎ HƠN 75 DBA.
- KHOẢNG CÁCH GIỮA CÁC NÚT ÁN <45M
- KHOẢNG CÁCH TỪ ĐẦU BÁO CHÁY ĐẾN MÉP NGOÀI GẦN NHẤT CỦA CỬA CẤP KHÔNG KHÍ KHÔNG NHỎ HƠN 0.4M.
- KHOẢNG CÁCH TỪ ĐẦU BÁO CHÁY KHÓI ĐẾN PHÍA NGOÀI CHU VI CẢNH QUẠT KHÔNG NHỎ HƠN 0.4M.
- KHOẢNG CÁCH TỪ ĐẦU BÁO CHÁY NHIỆT ĐẾN LỖ MỞ CẤP KHÔNG KHÍ KHÔNG NHỎ HƠN 0.4M.
- DUY TRÌ KHOẢNG TRỐNG XUNG QUANH ĐẦU BÁO CHÁY CÓ BÁN KÍNH TỐI THIỂU LÀ 0.1M VÀ ĐỘ SÂU 0.6M (NẾU KHÔNG THỂ ĐẢM BẢO ĐỘ SÂU 0.6M, CẦN ƯU TIÊN ĐẢM BẢO BÁN KÍNH TỐI THIỂU 0.1M XUNG QUANH ĐẦU BÁO CHÁY. TRONG TRƯỜNG HỢP NÀY, CẦN BỔ TRÍ VỊ TRÍ LẮP ĐẶT ĐẦU BÁO CHÁY SAO CHO HẠN CHẾ TỐI ĐA SỰ CHE CHẮN CỦA THIẾT BỊ CHIẾU SÁNG HOẶC THIẾT BỊ KHÁC ĐỐI VỚI KHẢ NĂNG HIỆN KHÓI/NHIỆT CỦA ĐẦU BÁO.
- TỦ ĐIỆN LẮP ĐẶT TẠI CÔNG TRÌNH CÓ KHỐI TÍCH NHỎ HƠN 1M3
- ĐẦU BÁO LẮP ĐẶT PHÍA TRÊN TRẦN GIẢ CÓ LỖ LÊN ĐỂ BẢO DƯỠNG CÁC ĐẦU BÁO, KÍCH THƯỚC CỦA LỖ VÀO KHÔNG ĐƯỢC NHỎ HƠN 0.45MX0.35M.
- ĐẦU BÁO TRÊN TRẦN GIẢ TRÙNG VỚI ĐẦU BÁO DƯỚI TRẦN GIẢ, CHIỀU CAO KHÔNG GIAN TRÊN TRẦN <2M NÊM BỔ TRÍ ĐẦU BÁO TRÊN TRẦN GIẢ CÒI NHƯ TRẦN PHẪNG.

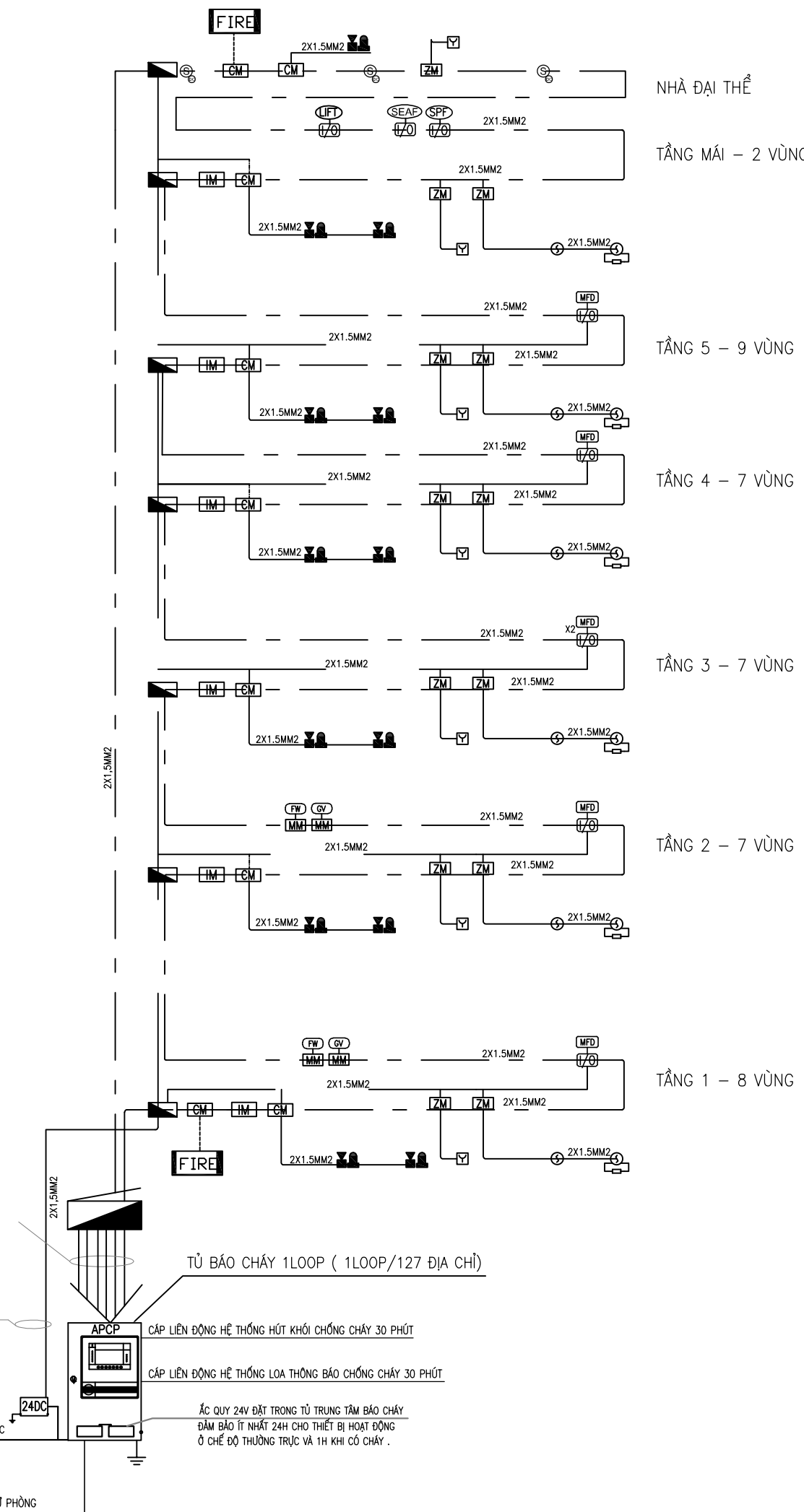

CHỦ ĐẦU TƯ: CLIENT

ỦY BAN NHÂN DÂN
XÃ PHỤNG CÔNG

TÊN DỰ ÁN:

XÂY DỰNG NHÀ KỸ THUẬT NGHIỆP VỤ, KHOA CHĂM SÓC SỨC KHỎE SINH SẢN VÀ NHÀ ĐẠI THỂ TTYT HUYỆN VĂN GIANG

ĐỊA ĐIỂM XÂY DỰNG:

XÃ PHỤNG CÔNG,
TỈNH HƯNG YÊN

TƯ VẤN THIẾT KẾ:

CÔNG TY TNHH XÂY DỰNG VÀ KỸ THUẬT TÂM AN

ADD: SỐ 111 PHẠM HỒNG THÁI,
PHƯỜNG PHỒ HIẾN,
TỈNH HƯNG YÊN
TEL: 02213.555.555
EMAIL: PCCCTAMAN@GMAIL.COM

GIÁM ĐỐC :
TRẦN QUANG KHÁNH

Trần Quang Khanh

CHỦ TRÌ THIẾT KẾ :
HÀN QUỐC VIỆT

Hàn Quốc Việt

THIẾT KẾ :
ĐÀO DUY PHƯƠNG

Đào Duy Phương

KIỂM :
PHẠM VĂN QUÂN

Phạm Văn Quân

HẠNG MỤC ITEM
PHÒNG CHÁY CHỮA CHÁY

TÊN BẢN VẼ DRAWING TITLE

SƠ ĐỒ NGUYÊN LÝ

GIÁI ĐOẠN DESIGN STEP T.K.K.T TECHNICAL DESIGN

NGÀY PHÁT HÀNH ISSUED DATE

SỐ HIỆU DWG. NO BC.12

LẮP ĐẶT TRUNG TÂM BÁO CHÁY TỰ ĐỘNG

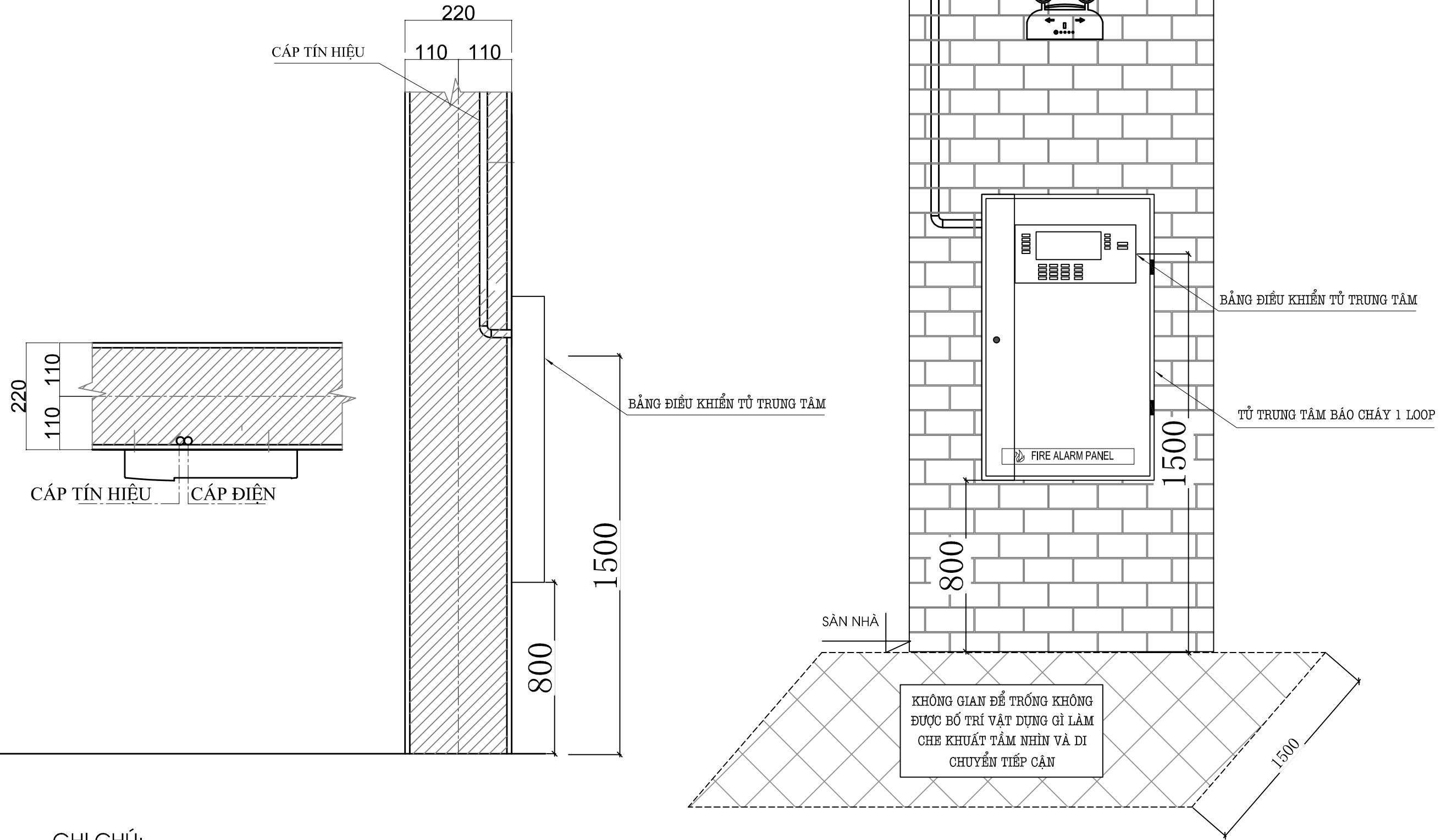

GHI CHÚ:

1. TRƯỚC KHI LẮP ĐẶT TRUNG TÂM BÁO CHÁY TỰ ĐỘNG PHẢI KIỂM TRA THÔNG MẠCH ĐỐI VỚI CÁC ZONE.
2. TRUNG TÂM BÁO CHÁY PHẢI LẮP ĐẶT Ở NƠI CÓ NGƯỜI THƯỜNG TRỰC 24/24 GIỜ.
3. NGUỒN ĐIỆN CẤP CHO TRUNG TÂM BÁO CHÁY CÓ HIỆU ĐIỆN THẾ DAO ĐỘNG KHÔNG VƯỢT QUÁ 10%, NẾU HIỆU ĐIỆN THẾ DAO ĐỘNG VƯỢT QUÁ 10% PHẢI LẮP ỔN ÁP.

CHỦ ĐẦU TƯ: CLIENT

ỦY BAN NHÂN DÂN
XÃ PHỤNG CÔNG

TÊN DỰ ÁN:

XÂY DỰNG NHÀ KỸ THUẬT NGHIỆP
VỤ, KHOA CHĂM SÓC SỨC KHỎE
SINH SẢN VÀ NHÀ ĐẠI THỂ TTYT
HUYỆN VĂN GIANG

ĐỊA ĐIỂM XÂY DỰNG:

XÃ PHỤNG CÔNG,
TỈNH HƯNG YÊN

TƯ VẤN THIẾT KẾ:

CÔNG TY TNHH XÂY DỰNG
VÀ KỸ THUẬT TÂM AN

ADD: SỐ 111 PHẠM HỒNG THÁI,
PHƯỜNG PHỒ HIẾN,
TỈNH HƯNG YÊN
TEL: 02213.555.555
EMAIL: PCCCTAMAN@GMAIL.COM

GIÁM ĐỐC :
TRẦN QUANG KHÁNH

Trần Quang Khánh

CHỦ TRÌ THIẾT KẾ :
HÀN QUỐC VIỆT

Hàn Quốc Việt

THIẾT KẾ :
ĐÀO DUY PHƯƠNG

Đào Duy Phương

KIỂM :
PHẠM VĂN QUÂN

Phạm Văn Quân

HẠNG MỤC ITEM
PHÒNG CHÁY CHỮA CHÁY

TÊN BẢN VẼ DRAWING TITLE

CHI TIẾT LẮP ĐẶT

GIẢI ĐOẠN DESIGN STEP T.K.K.T TECHNICAL DESIGN

NGÀY PHÁT HÀNH ISSUED DATE

SỐ HIỆU DWG. NO BC.13

CHI TIẾT LẮP ĐẶT TỔ HỢP CHUÔNG, ĐÈN, NÚT ẮN BẢO CHÁY

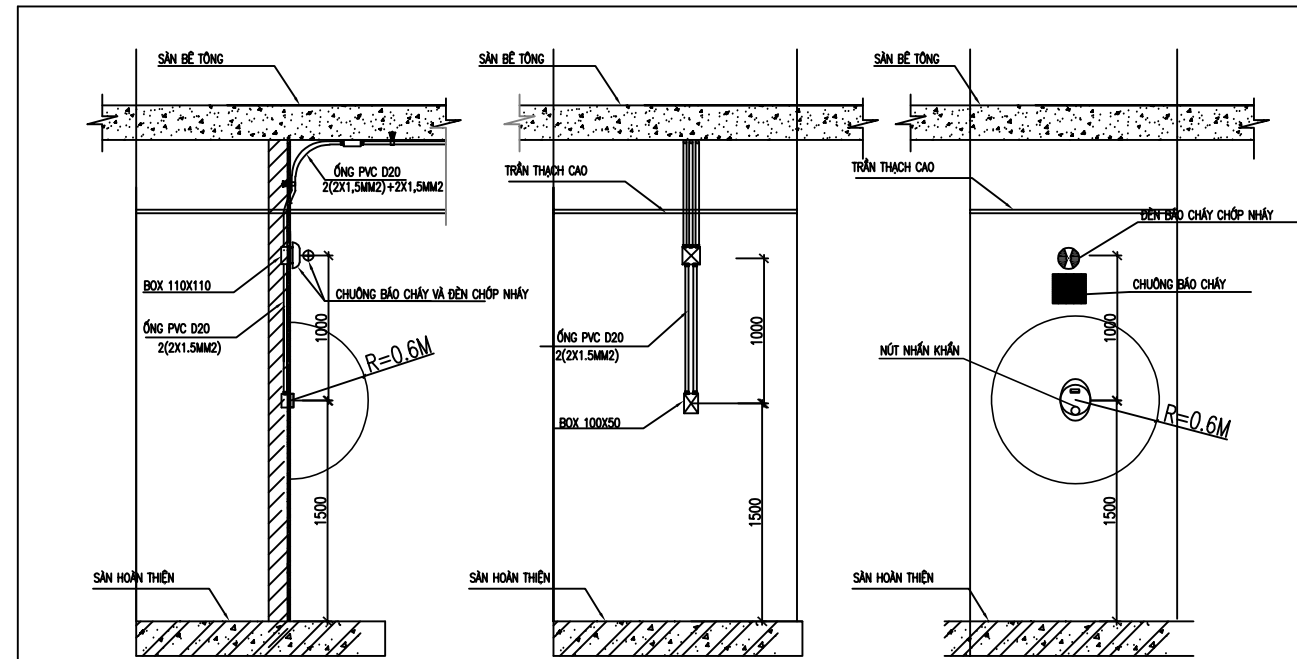

CHI TIẾT LẮP ĐẶT CHUÔNG ĐÈN NÚT NHẤN KHẨN

GHI CHÚ: TẠI VỊ TRÍ XUNG QUANH MẶT TRƯỚC NÚT ẮN ĐẢM BẢO KHÔNG GIAN TRỐNG DẠNG HÌNH CẦU BÀN KÍNH 0.6M
 - TÍN HIỆU BÁO CHÁY BẰNG ẨM THANH ĐẢM BẢO CƯỜNG ĐỘ ẨM THANH TỪ 75DBA-105DBA TẠI KHU VỰC CẦN YÊN TĨNH HAY HẠN CHẾ ẨM THANH CẦN BỐ TRÍ ĐỂ ĐƯA RA BÁO CHÁY CHO CÁC NHÂN VIÊN
 - THIẾT BỊ BÁO CHÁY BẰNG ẨM SÁNG (ĐÈN CHỚP NHẢY) KHI LẮP ĐẶT TRÊN TƯỜNG ĐẢM BẢO CHIỀU CAO TỪ CHÂN TƯỜNG LÊN ĐẾN ĐÈN TỐI THIỂU 2M VÀ SỰ CỐ CỦA THIẾT BỊ BÁO CHÁY BẰNG ẨM SÁNG TRONG KHU VỰC BẤT KỲ KHÔNG ẨM HƯỞNG ĐẾN HOẠT ĐỘNG CỦA CÁC THIẾT BỊ BÁO CHÁY BẰNG ẨM SÁNG TRONG KHU VỰC KHÁC.

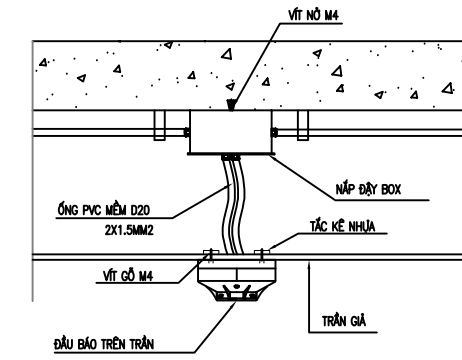

CHI TIẾT LẮP ĐẶT ĐẦU BÁO KHU VỰC CÓ TRẦN

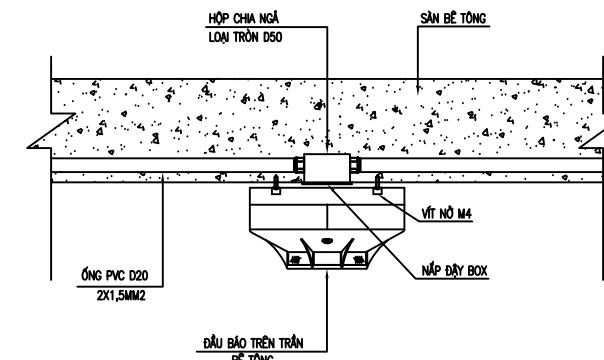

CHI TIẾT LẮP ĐẶT ĐẦU BÁO DƯỚI TRẦN BÊ TÔNG

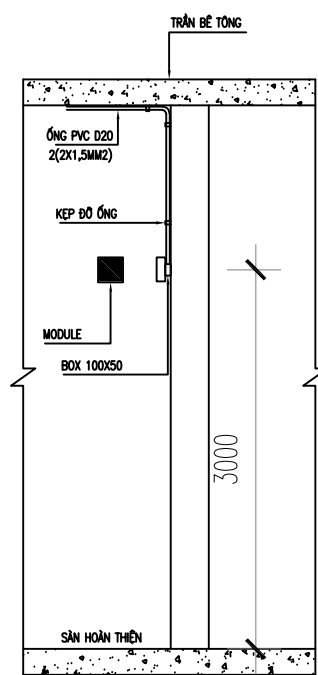

CHI TIẾT LẮP ĐẶT MODULE

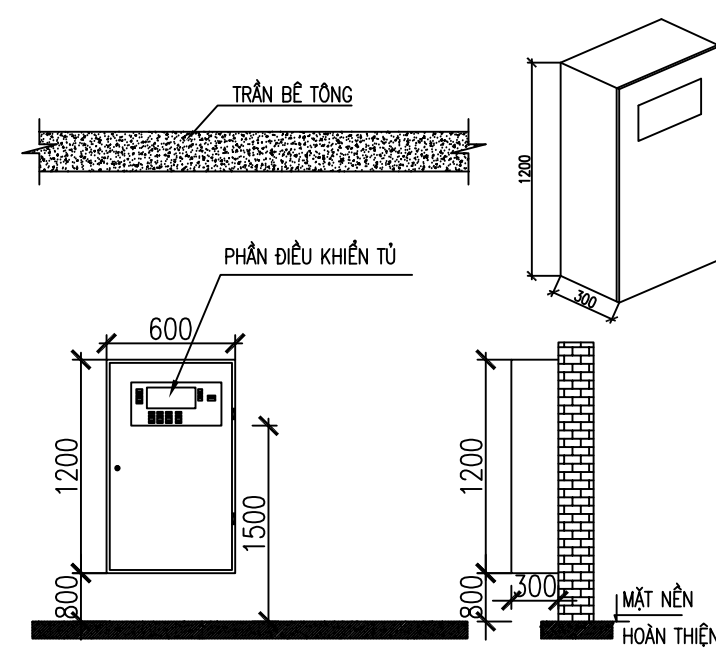

CHI TIẾT LẮP ĐẶT TRUNG TÂM BÁO CHÁY TẠI PHÒNG THƯỜNG TRỰC

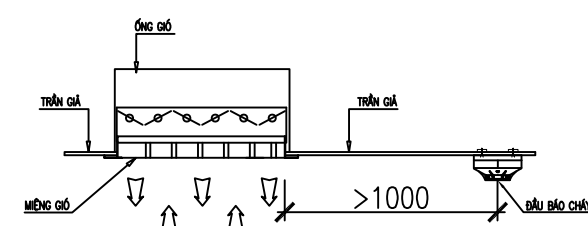

CHI TIẾT LẮP ĐẶT ĐẦU BÁO CHÁY ĐẾN MIỆNG THỞI CỦA HỆ THỐNG THÔNG GIÓ VỊ TRÍ TRÊN TRẦN GIẢ

Khoảng cách từ đầu báo cháy đến mép ngoài của miệng thổi của các hệ thống thông gió hoặc hệ thống điều hòa không khí không được nhỏ hơn 1 m. Không được lắp đặt đầu báo cháy trực tiếp trước các miệng thổi trên

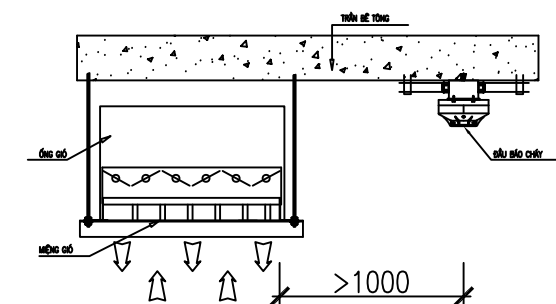

CHI TIẾT LẮP ĐẶT ĐẦU BÁO CHÁY ĐẾN MIỆNG THỞI CỦA HỆ THỐNG THÔNG GIÓ VỊ TRÍ TRÊN TRẦN BÊ TÔNG

CHỦ ĐẦU TƯ: CLIENT

ỦY BAN NHÂN DÂN
XÃ PHỤNG CÔNG

TÊN DỰ ÁN:

XÂY DỰNG NHÀ KỸ THUẬT NGHIỆP VỤ, KHOA CHĂM SÓC SỨC KHỎE SINH SẢN VÀ NHÀ ĐẠI THỂ TTYT HUYỆN VĂN GIANG

ĐỊA ĐIỂM XÂY DỰNG:

XÃ PHỤNG CÔNG,
TỈNH HƯNG YÊN

TƯ VẤN THIẾT KẾ:

CÔNG TY TNHH XÂY DỰNG VÀ KỸ THUẬT TÂM AN

ADD: SỐ 111 PHẠM HỒNG THÁI,
PHƯỜNG PHỒ HIẾN,
TỈNH HƯNG YÊN
TEL: 02213.555.555
EMAIL: PCCCTAMAN@GMAIL.COM

GIÁM ĐỐC:
TRẦN QUANG KHÁNH

Signature

CHỦ TRÌ THIẾT KẾ:
HÀN QUỐC VIỆT

Signature

THIẾT KẾ:
ĐÀO DUY PHƯƠNG

Signature

KIỂM:
PHẠM VĂN QUÂN

Signature

HẠNG MỤC ITEM
PHÒNG CHÁY CHỮA CHÁY

TÊN BẢN VẼ DRAWING TITLE

CHI TIẾT LẮP ĐẶT

GIẢI ĐOẠN DESIGN STEP T.K.K.T TECHNICAL DESIGN

NGÀY PHÁT HÀNH ISSUED DATE

SỐ HIỆU DWG. NO BC.14

CHI TIẾT HỘP NÚT ẮN BÁO CHÁY

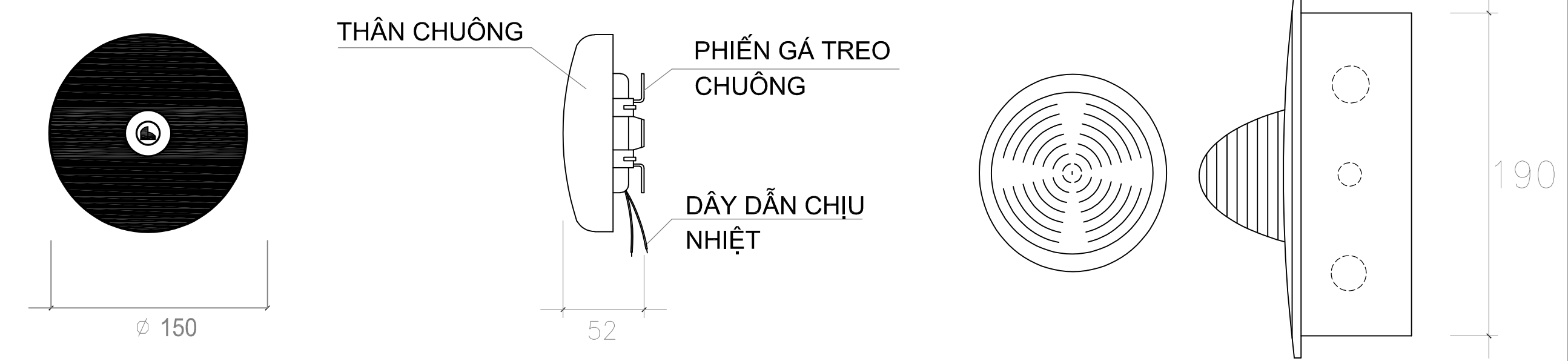
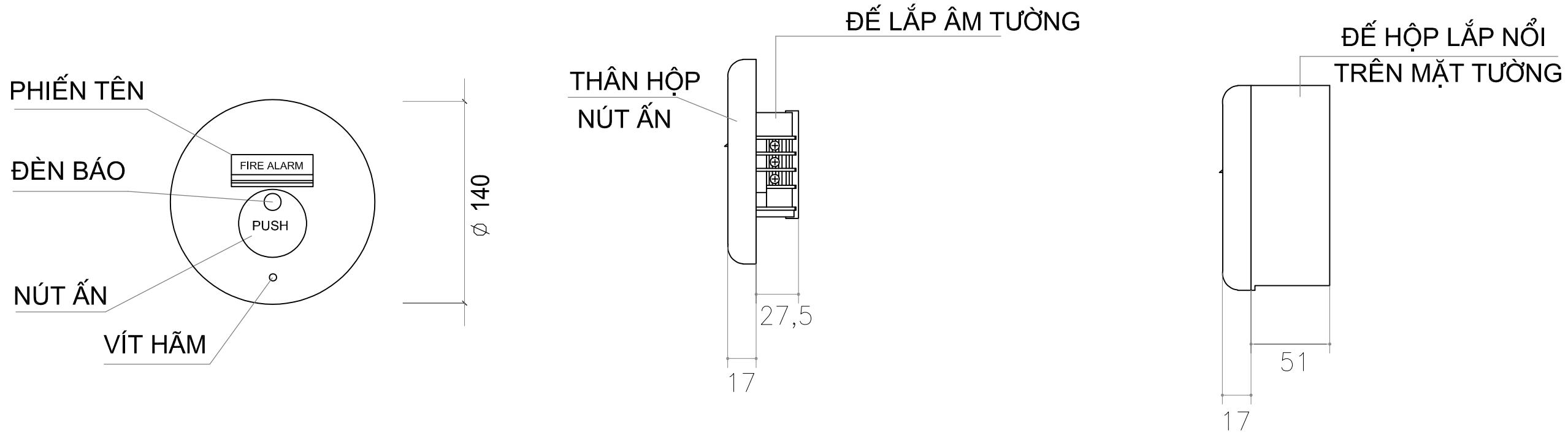

CHI TIẾT CHUÔNG BÁO CHÁY

CHI TIẾT ĐÈN BÁO CHÁY

CHỦ ĐẦU TƯ:	CLIENT
ỦY BAN NHÂN DÂN XÃ PHỤNG CÔNG	
TÊN DỰ ÁN:	XÂY DỰNG NHÀ KỸ THUẬT NGHIỆP VỤ, KHOA CHĂM SÓC SỨC KHỎE SINH SẢN VÀ NHÀ ĐẠI THỂ TTYT HUYỆN VĂN GIANG
ĐỊA ĐIỂM XÂY DỰNG:	XÃ PHỤNG CÔNG, TỈNH HƯNG YÊN
TƯ VẤN THIẾT KẾ:	CÔNG TY TNHH XÂY DỰNG VÀ KỸ THUẬT TÂM AN
ADD: SỐ 111 PHẠM HỒNG THÁI, PHƯỜNG PHÓ HIẾN, TỈNH HƯNG YÊN TEL: 02213.555.555 EMAIL: PCCCTAMAN@GMAIL.COM	
GIÁM ĐỐC :	TRẦN QUANG KHÁNH 
CHỦ TRÌ THIẾT KẾ :	HÀN QUỐC VIỆT 
THIẾT KẾ :	ĐÀO DUY PHƯƠNG 
KIỂM :	PHẠM VĂN QUÂN 
HẠNG MỤC	ITEM
PHÒNG CHÁY CHỮA CHÁY	
TÊN BẢN VẼ	DRAWING TITLE
CHI TIẾT LẮP ĐẶT	
GIAI ĐOẠN DESIGN STEP	T.K.K.T TECHNICAL DESIGN
NGÀY PHÁT HÀNH ISSUED DATE	
SỐ HIỆU DWG. NO	BC.15

FIRE

MÔ TẢ

**KHOẢNG CÁCH GIỮA CÁC ĐẦU BÁO CHÁY TRÊN TRẦN PHẪNG
SỬ DỤNG ĐẦU BÁO BÁO CHÁY KIỂU ĐIỂM**

- THEO TCVN 7568-1:2025 ĐIỀU 5.9.1.1.2 NÊU: " ĐỐI VỚI CÁC TRẦN PHẪNG, KHOẢNG CÁCH TỪ ĐIỂM BẤT KỲ TRÊN TRẦN PHẪNG ĐẾN ĐẦU BÁO CHÁY GẦN NHẤT KHÔNG VƯỢT QUA 7,2m VÀ KHOẢNG CÁCH GIỮA CÁC ĐẦU BÁO CHÁY KHÔNG ĐƯỢC VƯỢT QUÁ 10,2m (XEM HÌNH 2)

Hình 2 - Khoảng cách lớn nhất giữa các đầu báo cháy lắp đặt trên bề mặt bằng trần phẳng

KHOẢNG CÁCH GIỮA CÁC ĐẦU BÁO CHÁY LẮP ĐẶT TRÊN BỀ MẶT ĐỐC

- THEO TCVN 7568-1:2025 ĐIỀU 5.9.1.1.3 NẾU: CÁC ĐẦU BÁO CHÁY PHẢI ĐƯỢC LẮP ĐẶT CÁCH ĐỈNH MÃI MỘT KHOẢNG GIỮA 0,5 M VÀ 1,5 M (XEM HÌNH 6) VÀ KHOẢNG CÁCH LỚN NHẤT THEO CHIỀU DỌC GIỮA CÁC ĐẦU BÁO CHÁY LÀ 10,2 M. CÁC HÀNG ĐẦU BÁO CHÁY KHỎI BÊN DƯỚI CÓ KHOẢNG CÁCH KHÔNG ĐƯỢC LỚN HƠN 10,2 M KHI ĐƯỢC ĐO THEO CHIỀU NGANG TỪ CÁC HÀNG ĐẦU BÁO CHÁY KHỎI LIÊN KẾ, TƯỜNG HOẶC VÁCH NGĂN NGOÀI. KHOẢNG CÁCH GIỮA CÁC ĐẦU BÁO CHÁY TRONG CÁC HÀNG BÊN DƯỚI CÓ THỂ KÉO DÀI TỚI 20,4 M VỚI ĐIỀU KIỆN CÁC ĐẦU BÁO CHÁY TRÊN CÁC HÀNG LIÊN KẾ ĐƯỢC BỐ TRÍ SƠ LE/ XEN KÉ NHAU (XEM HÌNH 3).

Kích thước tính bằng mét

CHỦ THÍCH 1: Các hàng xen kẽ được dịch chuyển.
CHỦ THÍCH 2: Xem 5.9.1.1.7 và 5.9.1.4
CHỦ THÍCH 3: Các yêu cầu của đầu báo cháy trên đỉnh mái, xem 5.9.1.1.3 và Hình 6.

THEO TIÊU CHUẨN TCVN 7568-14:2025 NÊU:
 ĐIỀU 5.11.3.2 : THIẾT BỊ CHỈ THỊ BÊN NGOÀI CÔNG TRÌNH
 ĐIỀU 5.11.3.2 THIẾT BỊ CHỈ THỊ BÊN NGOÀI NHÀ VÀ CÔNG TRÌNH.
 ĐIỀU 5.11.3.2.1 THIẾT BỊ CHỈ THỊ ĐƯỢC ĐẶT BÊN NGOÀI GIAN PHÒNG ĐƯỢC NHÌN THẤY RÕ RÀNG TỪ CÁC LỐI ĐI CHÍNH, GÁN CÁC CỬA RA VÀO. KHI ĐƯỢC LẮP ĐẶT TRÊN TƯỜNG, CHIỀU CAO TỐI ĐA KHÔNG QUÁ 2,4 M TÍNH TỪ MẶT ĐƯỜNG ĐI LẠI.
 ĐIỀU 5.11.3.2.2 TỪ "FIRE" PHẢI ĐƯỢC TÍCH HỢP HOẶC ĐẶT CẠNH ĐÈN CHỈ THỊ ĐẢM BẢO CHIỀU CAO BẢNG CHỮ KHÔNG NHỎ HƠN 0,025 M TRÊN NỀN TƯƠNG PHẢN, CHỮ VIẾT PHẢI ĐỨNG THẲNG VÀ ĐỌC ĐƯỢC MỘT CÁCH RÕ RÀNG.
 ĐIỀU 5.11.3.2.3 THIẾT BỊ CHỈ THỊ PHẢI ĐƯỢC KẾT NỐI VỚI TÍN HIỆU RA GIÁM SÁT CỦA TỦ TRUNG TÂM BÁO CHÁY.

CHỦ ĐẦU TƯ: CLIENT

ỦY BAN NHÂN DÂN
XÃ PHỤNG CÔNG

TÊN DỰ ÁN:
XÂY DỰNG NHÀ KỸ THUẬT NGHIỆP VỤ, KHOA CHĂM SÓC SỨC KHỎE SINH SẢN VÀ NHÀ ĐẠI THỂ TTYT HUYỆN VĂN GIANG

ĐỊA ĐIỂM XÂY DỰNG:
XÃ PHỤNG CÔNG, TỈNH HƯNG YÊN

TƯ VẤN THIẾT KẾ:
CÔNG TY TNHH XÂY DỰNG VÀ KỸ THUẬT TÂM AN

ADD: SỐ 111 PHẠM HỒNG THÁI, PHƯỜNG PHỒ HIẾN, TỈNH HƯNG YÊN
TEL: 02213.555.555
EMAIL: PCCCTAMAN@GMAIL.COM

GIÁM ĐỐC :
TRẦN QUANG KHÁNH

CHỦ TRÌ THIẾT KẾ :
HÀN QUỐC VIỆT

THIẾT KẾ :
ĐÀO DUY PHƯƠNG

KIỂM :
PHẠM VĂN QUÂN

HẠNG MỤC ITEM
PHÒNG CHÁY CHỮA CHÁY

TÊN BẢN VẼ DRAWING TITLE
CHI TIẾT LẮP ĐẶT

GIẢI ĐOẠN DESIGN STEP T.K.K.T TECHNICAL DESIGN
 NGÀY PHÁT HÀNH ISSUED DATE
 SỐ HIỆU DWG. NO BC.16