

CÔNG TY CỔ PHẦN TƯ VẤN QUẢN LÝ DỰ ÁN VÀ ĐẦU TƯ XÂY DỰNG BETA.

TRỤ SỞ : LÔ 174 KHU GIẢN DÂN MỖ LAO - PHƯỜNG HÀ ĐÔNG - TP HÀ NỘI, ĐIỆN THOẠI 04.33561368- FAX : 04.33561369 , EMAIL: BETACONS01@GMAIL.COM



BAN QLDA ĐẦU TƯ - HẠ TẦNG XÃ KIỀU PHÚ
PHÊ DUYỆT
Theo Quyết định số 248/QLĐ-ĐT/ĐA
Ngày 22 tháng 5 năm 2026.
Người phê duyệt ký tên:

PHÒNG KINH TẾ XÃ KIỀU PHÚ
THẨM ĐỊNH
Theo Văn bản số 29/KT-XD
Ngày 20 tháng 5 năm 2026.
Người thẩm định ký tên:

Tham Quang Chiến

HỒ SƠ THIẾT KẾ XÂY DỰNG TRIỂN KHAI SAU TKCS

HẠNG MỤC: TỔNG THỂ

(THEO BÁO CÁO KẾT QUẢ THẨM TRA SỐ 1905/2026/KQTR-TL NGÀY 19/05/2026 CỦA CÔNG TY TNHH TƯ VẤN XÂY DỰNG TRƯỜNG LINH VÀ THÔNG BÁO THẨM ĐỊNH SỐ 29/KT-XD NGÀY 20/05/2026 CỦA PHÒNG KINH TẾ XÃ KIỀU PHÚ)

DỰ ÁN: XÂY DỰNG TRUNG TÂM THỂ THAO KẾT HỢP CÂY XANH XÃ KIỀU PHÚ, THÀNH PHỐ HÀ NỘI (GIAI ĐOẠN 2)

ĐỊA ĐIỂM XÂY DỰNG : XÃ KIỀU PHÚ - THÀNH PHỐ HÀ NỘI
CHỦ ĐẦU TƯ : BAN QLDA ĐẦU TƯ - HẠ TẦNG XÃ KIỀU PHÚ
ĐƠN VỊ THIẾT KẾ : CÔNG TY CỔ PHẦN TƯ VẤN QLDA VÀ ĐTXD BETA



CÔNG TY CỔ PHẦN TƯ VẤN QUẢN LÝ DỰ ÁN VÀ ĐẦU TƯ XÂY DỰNG BETA.

TRỤ SỞ : LÔ 174 KHU GIÀN DÂN MỒ LAO - PHƯỜNG HÀ ĐÔNG - TP HÀ NỘI, ĐIỆN THOẠI 04.33561368- FAX : 04.33561369 , EMAIL: BETACONS01@GMAIL.COM

BAN QLDA ĐẦU TƯ - HẠ TẦNG XÃ KIỀU PHÚ
PHÊ DUYỆT
Theo Quyết định số: 248/QĐ-QLĐT
Ngày 22 tháng 5 năm 2026.
Người phê duyệt ký tên:

PHÒNG KINH TẾ XÃ KIỀU PHÚ
THẨM ĐỊNH
Theo Văn bản số: 29/KT-XD
Ngày 20 tháng 5 năm 2026.
Người thẩm định ký tên:

HỒ SƠ THIẾT KẾ XÂY DỰNG TRIỂN KHAI SAU TKCS HẠNG MỤC: TỔNG THỂ

(THEO BÁO CÁO KẾT QUẢ THẨM TRA SỐ 1905/2026/KQTR-TL NGÀY 19/05/2026 CỦA CÔNG TY TNHH TƯ VẤN XÂY DỰNG TRƯỜNG LINH VÀ THÔNG BÁO THẨM ĐỊNH SỐ 29/KT-XD NGÀY 20/05/2026 CỦA PHÒNG KINH TẾ XÃ KIỀU PHÚ)

DỰ ÁN: XÂY DỰNG TRUNG TÂM THỂ THAO KẾT HỢP CÂY XANH XÃ KIỀU PHÚ, THÀNH PHỐ HÀ NỘI (GIAI ĐOẠN 2)

ĐỊA ĐIỂM XÂY DỰNG : XÃ KIỀU PHÚ - THÀNH PHỐ HÀ NỘI
CHỦ ĐẦU TƯ : BAN QLDA ĐẦU TƯ - HẠ TẦNG XÃ KIỀU PHÚ
ĐƠN VỊ THIẾT KẾ : CÔNG TY CỔ PHẦN TƯ VẤN QLDA VÀ ĐTXD BETA

ĐƠN VỊ THIẾT KẾ
CÔNG TY CỔ PHẦN TƯ VẤN QLDA
VÀ ĐẦU TƯ XÂY DỰNG BETA



PHÓ GIÁM ĐỐC
KTS. Trần Ích Nghĩa

CHỦ ĐẦU TƯ
BAN QUẢN LÝ DỰ ÁN ĐẦU TƯ - HẠ TẦNG
XÃ KIỀU PHÚ



PHÓ GIÁM ĐỐC
Nguyễn Việt Huy

1. RANH GIỚI DỰ ÁN:

- GIỚI HẠN HÀNH LANG AN TOÀN ĐƯỜNG BỘ A-B-C-D-E.
- RANH GIỚI DỰ KIẾN QUY HOẠCH MỞ RỘNG ĐƯỜNG VÀ ĐỊNH HƯỚNG KHỚP NỐI X1-X2-X3.....X16-X17-X1;
- TỔNG DIỆN TÍCH ĐẤT NGHIÊN CỨU QUY HOẠCH DỰ ÁN S=46.173M²; GIỚI HẠN BỜ CÁC MỐC 1-2-3-4-5-6-7.....-38-39-40-41-42-43-44-1; TRONG ĐÓ:
- + DIỆN TÍCH ĐẤT NẪM TRONG HÀNH LANG AN TOÀN ĐƯỜNG BỘ S1=1.402M²; GIỚI HẠN BỜ CÁC MỐC 1-2-A-B-C-D-E-40-41-42-43-44-1;
- + DIỆN TÍCH ĐẤT NGHIÊN CỨU NẪM NGOÀI RANH GIỚI DỰ KIẾN QUY HOẠCH MỞ RỘNG ĐƯỜNG VÀ ĐỊNH HƯỚNG KHỚP NỐI S2=38.881M²; GIỚI HẠN BỜ CÁC MỐC X1-X2-X3-X4.....-X14-X15-X16-X1;
- + DIỆN TÍCH ĐẤT DỰ KIẾN MỞ RỘNG ĐƯỜNG DH01 ĐI DH02 S3=2.390M²; GIỚI HẠN BỜ CÁC MỐC 1-2-A-X1-X2-X3-X4-X5-X6-E-40-41-42-43-44-1;
- + DIỆN TÍCH ĐẤT XÂY DỰNG DỰ ÁN S4=43.783M²; GIỚI HẠN BỜ CÁC MỐC X1-3-4-5-6.....-38-39-X6-X5-X4-X3-X2-X1.

2. VỊ TRÍ DỰ ÁN:

- HƯỚNG ĐÔNG, ĐÔNG NAM: GIÁP ĐƯỜNG BÊ TÔNG, ĐẤT RỪNG.
- HƯỚNG TÂY, TÂY BẮC: GIÁP CHÙA ĐÔI, ĐẤT RỪNG, MƯƠNG ĐẤT.
- HƯỚNG BẮC: GIÁP ĐƯỜNG BÊ TÔNG.
- HƯỚNG NAM: GIÁP ĐƯỜNG NHỰA.

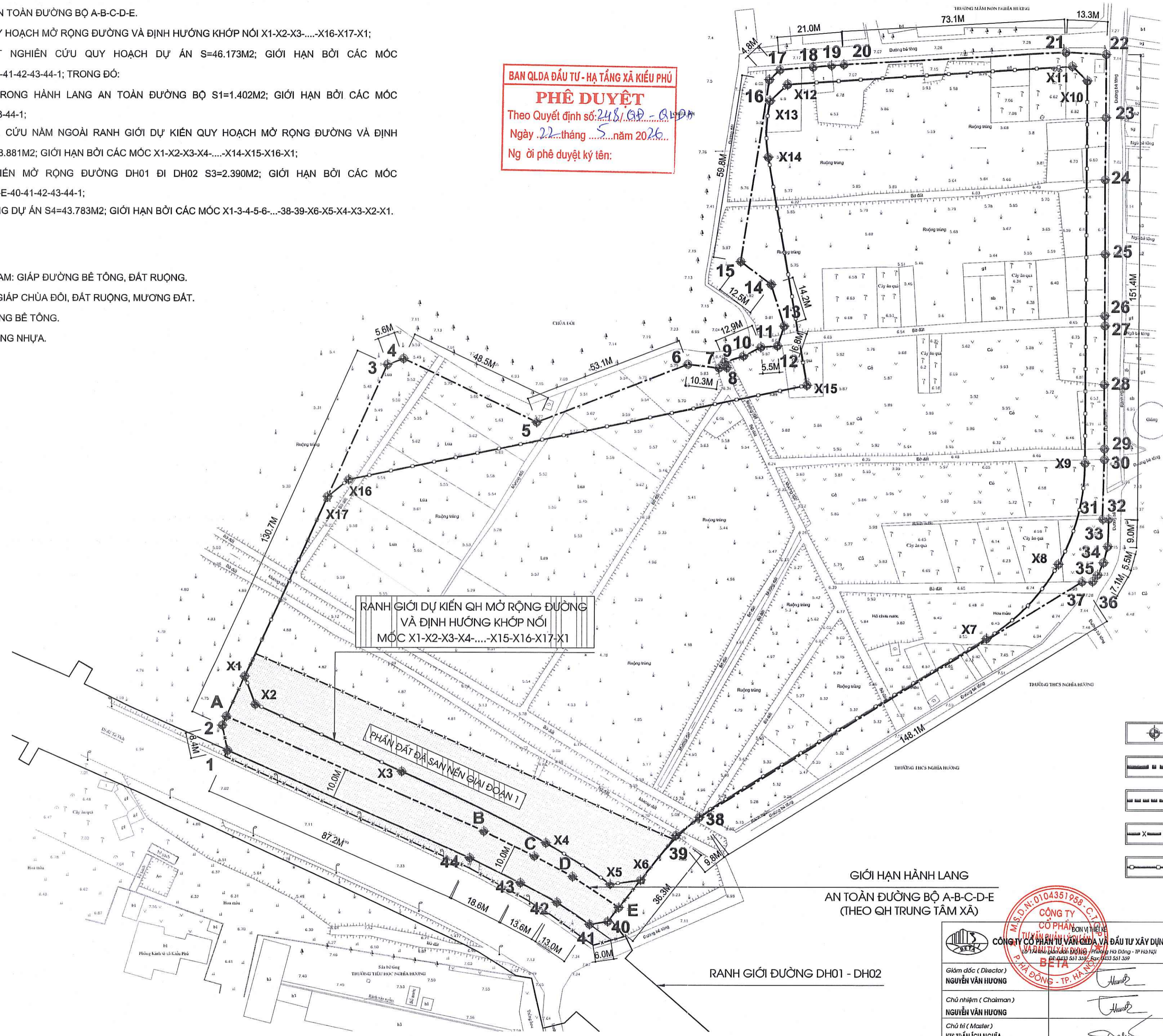

BAN QLDA ĐẦU TƯ - HẠ TẦNG XÃ KIỀU PHÚ
PHÊ DUYỆT
 Theo Quyết định số: 248/QĐ-UBND
 Ngày 22 tháng 5 năm 2026
 Ngời phê duyệt ký tên:

PHÒNG KINH TẾ XÃ KIỀU PHÚ
THẨM ĐỊNH
 Theo Văn bản số: 29/VB-KT-XD
 Ngày 20 tháng 5 năm 2026
 Người thẩm định ký tên:

CÔNG TY TNHH TƯ VẤN XÂY DỰNG TRƯỜNG LINH
THẨM TRA
 Theo Văn bản số: 1905/2026/TS/Tr-TL
 Ngày 19 tháng 5 năm 2026
 Chủ trì bộ môn ký tên:

- MỐC RANH GIỚI KHU ĐẤT
- RANH GIỚI ĐẤT NGHIÊN CỨU
- GIỚI HẠN HÀNH LANG AN TOÀN ĐƯỜNG BỘ (THEO QH TRUNG TÂM XÃ)
- RANH GIỚI ĐẤT SAN NỀN GDT
- RANH GIỚI DỰ KIẾN QH MỞ RỘNG ĐƯỜNG VÀ ĐỊNH HƯỚNG KHỚP NỐI

GIỚI HẠN HÀNH LANG AN TOÀN ĐƯỜNG BỘ A-B-C-D-E (THEO QH TRUNG TÂM XÃ)

RANH GIỚI ĐƯỜNG DH01 - DH02

 CÔNG TY CỔ PHẦN TƯ VẤN XÂY DỰNG BETA ĐƠN VỊ THIẾT KẾ 107/10 ĐƯỜNG TUYÊN GIANG, PHƯỜNG HÒA ĐÔNG - TP. HÀ NỘI Đ.T: 0433 501 339; Fax: 0433 501 339	CHỦ ĐẦU TƯ: BAN QLDA ĐẦU TƯ - HẠ TẦNG XÃ KIỀU PHÚ		
	Giám đốc (Director) NGUYỄN VĂN HƯƠNG	Tên Dự Án: XÂY DỰNG TRUNG TÂM THỂ THAO KẾT HỢP CÂY XANH XÃ KIỀU PHÚ, TP. HÀ NỘI (GIAI ĐOẠN 2) Địa điểm XD: Xã Kiều Phú - Thành phố Hà Nội	
	Chủ nhiệm (Chairman) NGUYỄN VĂN HƯƠNG	Hạng Mục: TỔNG THỂ	
	Chủ trì (Master) KIS.TRẦN ÍCH NGHĨA	Tên Bản Vẽ: MẶT BẰNG HIỆN TRẠNG KHU ĐẤT	
	Thiết kế, vẽ (Designer) TH.S.KIS.NÔNG NHẬT KHÁNH	Hồ sơ thiết kế xây dựng TRÊN KHAI SAU THIẾT KẾ CCI SỐ 2026	Số hợp đồng/2026/HDKT

MẶT BẰNG HIỆN TRẠNG KHU ĐẤT

1. RANH GIỚI DỰ ÁN:

- GIỚI HẠN HÀNH LANG AN TOÀN ĐƯỜNG BỘ A-B-C-D-E.
- RANH GIỚI DỰ KIẾN QUY HOẠCH MỞ RỘNG ĐƯỜNG VÀ ĐỊNH HƯỚNG KHỚP NỐI X1-X2-X3.....X16-X17-X1;
- TỔNG DIỆN TÍCH ĐẤT NGHIÊN CỨU QUY HOẠCH DỰ ÁN S=46.173M²; GIỚI HẠN BỜ CÁC MỐC 1-2-3-4-5-6-7.....-38-39-40-41-42-43-44-1; TRONG ĐÓ:
- + DIỆN TÍCH ĐẤT NẰM TRONG HÀNH LANG AN TOÀN ĐƯỜNG BỘ S1=1.402M²; GIỚI HẠN BỜ CÁC MỐC 1-2-A-B-C-D-E-40-41-42-43-44-1;
- + DIỆN TÍCH ĐẤT NGHIÊN CỨU NẰM NGOÀI RANH GIỚI DỰ KIẾN QUY HOẠCH MỞ RỘNG ĐƯỜNG VÀ ĐỊNH HƯỚNG KHỚP NỐI S2=38.881M²; GIỚI HẠN BỜ CÁC MỐC X1-X2-X3-X4.....-X14-X15-X16-X1;
- + DIỆN TÍCH ĐẤT DỰ KIẾN MỞ RỘNG ĐƯỜNG DH01 ĐI DH02 S3=2.390M²; GIỚI HẠN BỜ CÁC MỐC 1-2-A-X1-X2-X3-X4-X5-X6-E-40-41-42-43-44-1;
- + DIỆN TÍCH ĐẤT XÂY DỰNG DỰ ÁN S4=43.783M²; GIỚI HẠN BỜ CÁC MỐC X1-3-4-5-6.....-38-39-X6-X5-X4-X3-X2-X1

2. VỊ TRÍ DỰ ÁN:

- HƯỚNG ĐÔNG, ĐÔNG NAM: GIÁP ĐƯỜNG BÊ TÔNG, ĐẤT RUỘNG.
- HƯỚNG TÂY, TÂY BẮC: GIÁP CHÙA ĐÔI, ĐẤT RUỘNG, MƯƠNG ĐẤT.
- HƯỚNG BẮC: GIÁP ĐƯỜNG BÊ TÔNG.
- HƯỚNG NAM: GIÁP ĐƯỜNG NHỰA.

BAN QLDA ĐẦU TƯ - HẠ TẦNG XÃ KIỀU PHÚ
PHÊ DUYỆT
 Theo Quyết định số: 248/...
 Ngày: 22 tháng 5 năm 2026
 Ngời phê duyệt ký tên:

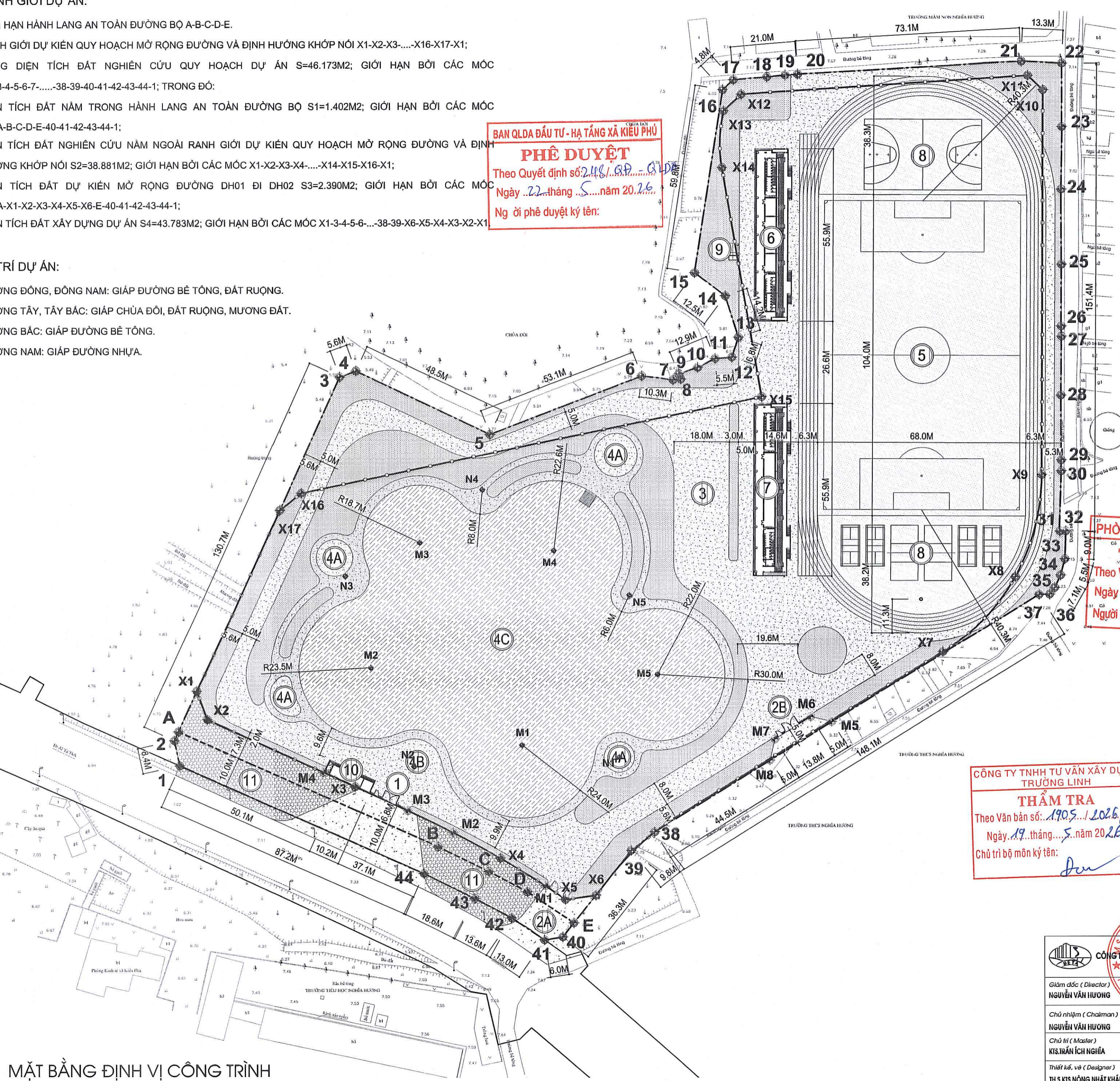

- ① CỔNG CHÍNH
- ②A CỔNG PHỤ 1
- ②B CỔNG PHỤ 2 (DỰ KIẾN KHI MỞ ĐƯỜNG)
- ③ BÃI ĐỂ XE
- ④A KHU VỰC VƯỜN HOA
- ④B KHU VỰC QUẢNG TRƯỜNG
- ④C HỒ NƯỚC
- ⑤ SÂN BÓNG KẾT HỢP ĐƯỜNG CHẠY
- ⑥ KHÁN ĐÀI 1 KẾT HỢP PHÒNG PHỤ TRỢ
- ⑦ KHÁN ĐÀI 2 KẾT HỢP PHÒNG PHỤ TRỢ
- ⑧ SÂN CẦU LÔNG, BÓNG CHUYỀN, BÓNG RỔ
- ⑨ BỂ NƯỚC (BỂ NGẦM)
- ⑩ NHÀ SINH HOẠT CỘNG ĐỒNG KẾT HỢP NHÀ BẢO VỆ
- ⑪ VÍA HÈ

PHÒNG KINH TẾ XÃ KIỀU PHÚ
THẨM ĐỊNH
 Theo Văn bản số: 29...
 Ngày: 20 tháng 5 năm 2026
 Người thẩm định ký tên:

CÔNG TY TNHH TƯ VẤN XÂY DỰNG TRƯỜNG LINH
THẨM TRA
 Theo Văn bản số: 1905.../2026/KQTTr-TL
 Ngày: 19 tháng 5 năm 2026
 Chủ trì bộ môn ký tên:

- SÂN BÊ TÔNG ÁP KHUÔN MÀU GHI
- SÂN BÊ TÔNG ÁP KHUÔN MÀU ĐỎ NHẠT
- ĐƯỜNG BÊ TÔNG NHỰA ASPHALT
- GẠCH LÁT VÍA HÈ
- VƯỜN HOA, THẨM CỎ
- MẶT NƯỚC

MẶT BẰNG ĐỊNH VỊ CÔNG TRÌNH

		CHỦ ĐẦU TƯ: Ban QLDA Đầu tư - Hạ tầng Xã Kiều Phú	
Giám đốc (Director) NGUYỄN VĂN HƯƠNG	Chủ nhiệm (Chairman) NGUYỄN VĂN HƯƠNG	TÊN DỰ ÁN: XÂY DỰNG TRUNG TÂM THỂ THAO KẾT HỢP CÂY XANH XÃ KIỀU PHÚ, TP. HÀ NỘI (GIAI ĐOẠN 2) Địa điểm XD: Xã Kiều Phú - Thành phố Hà Nội	
Chủ trì (Master) KIS.TRẦN ÍCH NGHĨA	Thiết kế, vẽ (Designer) TH.S.KIS.NÔNG NHẬT KHÁNH	HẠNG MỤC: TỔNG THỂ	
Quản lý kỹ thuật (Tech. Manager) KIS.TRẦN ÍCH NGHĨA	(Signature)	TÊN BẢN VẼ: MẶT BẰNG ĐỊNH VỊ CÔNG TRÌNH	
(Signature)		SỐ HỢP ĐỒNG:/2026/HDKT	SỐ HỒ BẢN VẼ: TT-02

1. RANH GIỚI DỰ ÁN:

- GIỚI HẠN HÀNH LANG AN TOÀN ĐƯỜNG BỘ A-B-C-D-E.
- RANH GIỚI DỰ KIẾN QUY HOẠCH MỞ RỘNG ĐƯỜNG VÀ ĐỊNH HƯỚNG KHỚP NỐI X1-X2-X3.....X16-X17-X1;
- TỔNG DIỆN TÍCH ĐẤT NGHIÊN CỨU QUY HOẠCH DỰ ÁN S=46.173M²; GIỚI HẠN BỜ CÁC MỐC 1-2-3-4-5-6-7.....38-39-40-41-42-43-44-1; TRONG ĐÓ:
+ DIỆN TÍCH ĐẤT NẰM TRONG HÀNH LANG AN TOÀN ĐƯỜNG BỘ S1=1.402M²; GIỚI HẠN BỜ CÁC MỐC 1-2-A-B-C-D-E-40-41-42-43-44-1;
- + DIỆN TÍCH ĐẤT NGHIÊN CỨU NẰM NGOÀI RANH GIỚI DỰ KIẾN QUY HOẠCH MỞ RỘNG ĐƯỜNG VÀ ĐỊNH HƯỚNG KHỚP NỐI S2=38.881M²; GIỚI HẠN BỜ CÁC MỐC X1-X2-X3-X4.....X14-X15-X16-X1;
- + DIỆN TÍCH ĐẤT DỰ KIẾN MỞ RỘNG ĐƯỜNG DH01 ĐI DH02 S3=2.390M²; GIỚI HẠN BỜ CÁC MỐC 1-2-A-X1-X2-X3-X4-X5-X6-E-40-41-42-43-44-1;
- + DIỆN TÍCH ĐẤT XÂY DỰNG DỰ ÁN S4=43.783M²; GIỚI HẠN BỜ CÁC MỐC X1-3-4-5-6.....38-39-X6-X5-X4-X3-X2-X1.

2. VỊ TRÍ DỰ ÁN:

- HƯỚNG ĐÔNG, ĐÔNG NAM: GIÁP ĐƯỜNG BÊ TÔNG, ĐẤT RUỘNG.
- HƯỚNG TÂY, TÂY BẮC: GIÁP CHÙA ĐÔI, ĐẤT RUỘNG, MƯƠNG ĐẤT.
- HƯỚNG BẮC: GIÁP ĐƯỜNG BÊ TÔNG.
- HƯỚNG NAM: GIÁP ĐƯỜNG NHỰA.

BAN QLDA ĐẦU TƯ - HẠ TẦNG XÃ KIỀU PHÚ
PHÊ DUYỆT
 Theo Quyết định số 246/CT-Q.Đ.Đ
 Ngày 22 tháng 5 năm 2026
 Ng ời phê duyệt ký tên:

PHÒNG KINH TẾ XÃ KIỀU PHÚ
THẨM ĐỊNH
 Theo Văn bản số 29/KT-ĐD
 Ngày 20 tháng 5 năm 2026
 Người thẩm định ký tên:

CÔNG TY TNHH TƯ VẤN XÂY DỰNG TRƯỜNG LINH
THẨM TRA
 Theo Văn bản số:/.....
 Ngày.....tháng.....năm 20.....
 Chủ trì bộ môn ký tên:

- ① CỔNG CHÍNH
- ②A CỔNG PHỤ 1
- ②B CỔNG PHỤ 2 (DỰ KIẾN KHI MỞ ĐƯỜNG)
- ③ BÃI ĐỂ XE
- ④A KHU VỰC VƯỜN HOA
- ④B KHU VỰC QUẢNG TRƯỜNG
- ④C HỒ NƯỚC
- ⑤ SÂN BÓNG KẾT HỢP ĐƯỜNG CHẠY
- ⑥ KHÁN ĐÀI 1 KẾT HỢP PHÒNG PHỤ TRỢ
- ⑦ KHÁN ĐÀI 2 KẾT HỢP PHÒNG PHỤ TRỢ
- ⑧ SÂN CẦU LÔNG, BÓNG CHUYỀN, BÓNG RỔ
- ⑨ BỂ NƯỚC (BỂ NGẦM)
- ⑩ NHÀ SINH HOẠT CỘNG ĐỒNG KẾT HỢP NHÀ BẢO VỆ
- ⑪ VÍA HÈ

- SÂN BÊ TÔNG ÁP KHUÔN MÀU GHI
- SÂN BÊ TÔNG ÁP KHUÔN MÀU ĐỎ NHẠT
- ĐƯỜNG BÊ TÔNG NHỰA ASPHALT
- GẠCH LÁT VÍA HÈ
- VƯỜN HOA, THẨM CỎ
- MẶT NƯỚC
- MÁI VÀ SÓ TẦNG CAO

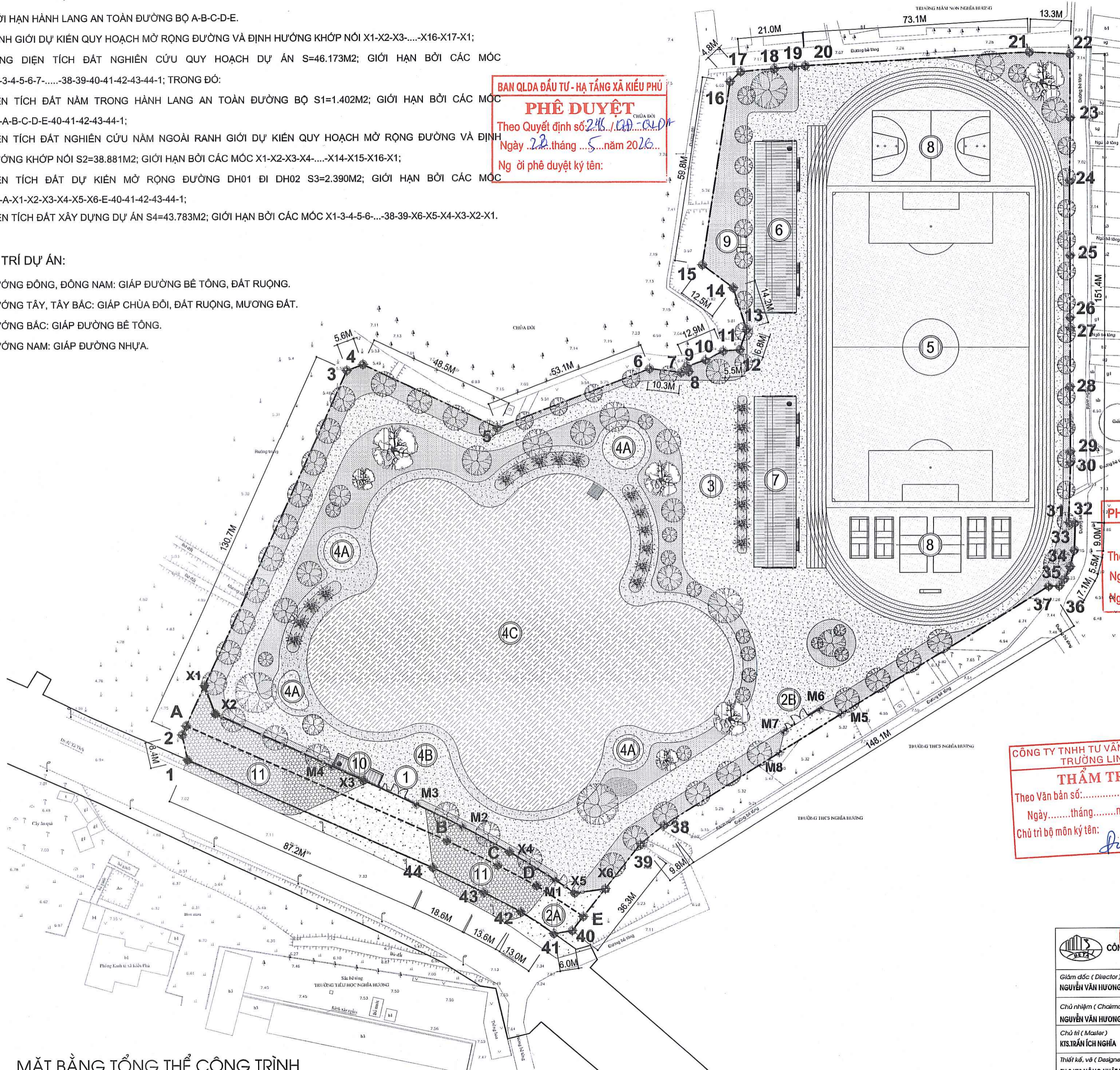

MẶT BẰNG TỔNG THỂ CÔNG TRÌNH

 CÔNG TY TNHH TƯ VẤN XÂY DỰNG TRƯỜNG LINH M.S.D.N: 0104351958 - C.C.C.C TUYÊN QUẬN LỢI, QUẬN HAI BÀ TRƯNG, TP. HÀ NỘI 174 Khu phố cũ An Lão / Phường Hà Đông - TP Hà Nội Điện thoại: 011 356 866 - 023 351 339		CHỦ ĐẦU TƯ: Client BAN QLDA ĐẦU TƯ - HẠ TẦNG XÃ KIỀU PHÚ	
Giám đốc (Director) NGUYỄN VĂN HƯƠNG		TÊN DỰ ÁN: XÂY DỰNG TRUNG TÂM THỂ THAO KẾT HỢP CÂY XANH XÃ KIỀU PHÚ, TP. HÀ NỘI (GIAI ĐOẠN 2) Địa điểm XD: Xã Kiều Phú - Thành phố Hà Nội	
Chủ nhiệm (Chairman) NGUYỄN VĂN HƯƠNG		HẠNG MỨC: TỔNG THỂ	
Chủ trì (Master) KTS. TRẦN ÍCH NGHĨA		TÊN BẢN VẼ: Drawing No MẶT BẰNG TỔNG THỂ CÔNG TRÌNH	
Thiết kế, vẽ (Designer) TH.S. KTS. NÔNG NHẬT KHÁNH		HỒ SƠ THIẾT KẾ XÂY DỰNG TRÊN KHAI SƠ THIẾT KẾ CƠ SỞ 2026	
Quản lý kỹ thuật (Tech. Manager) KTS. TRẦN ÍCH NGHĨA		Số hợp đồng/2026/HKKT	
		SỐ HỒ BẢN VẼ: TT-03	

BAN QLDA ĐẦU TƯ - HẠ TẦNG XÃ KIỀU PHÚ

PHÊ DUYỆT

Theo Quyết định số 246/QĐ-QLDA

Ngày 22 tháng 5 năm 2026

Ng ời phê duyệt ký tên:

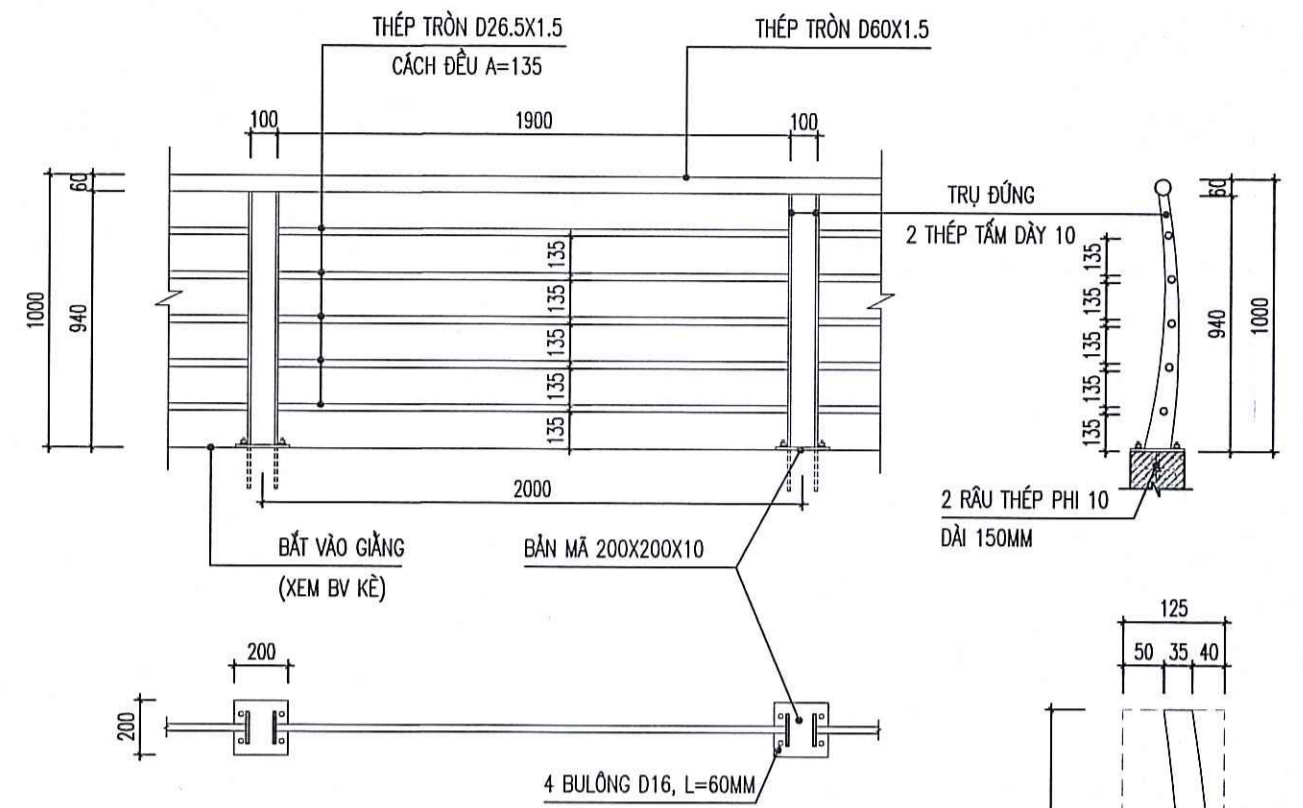
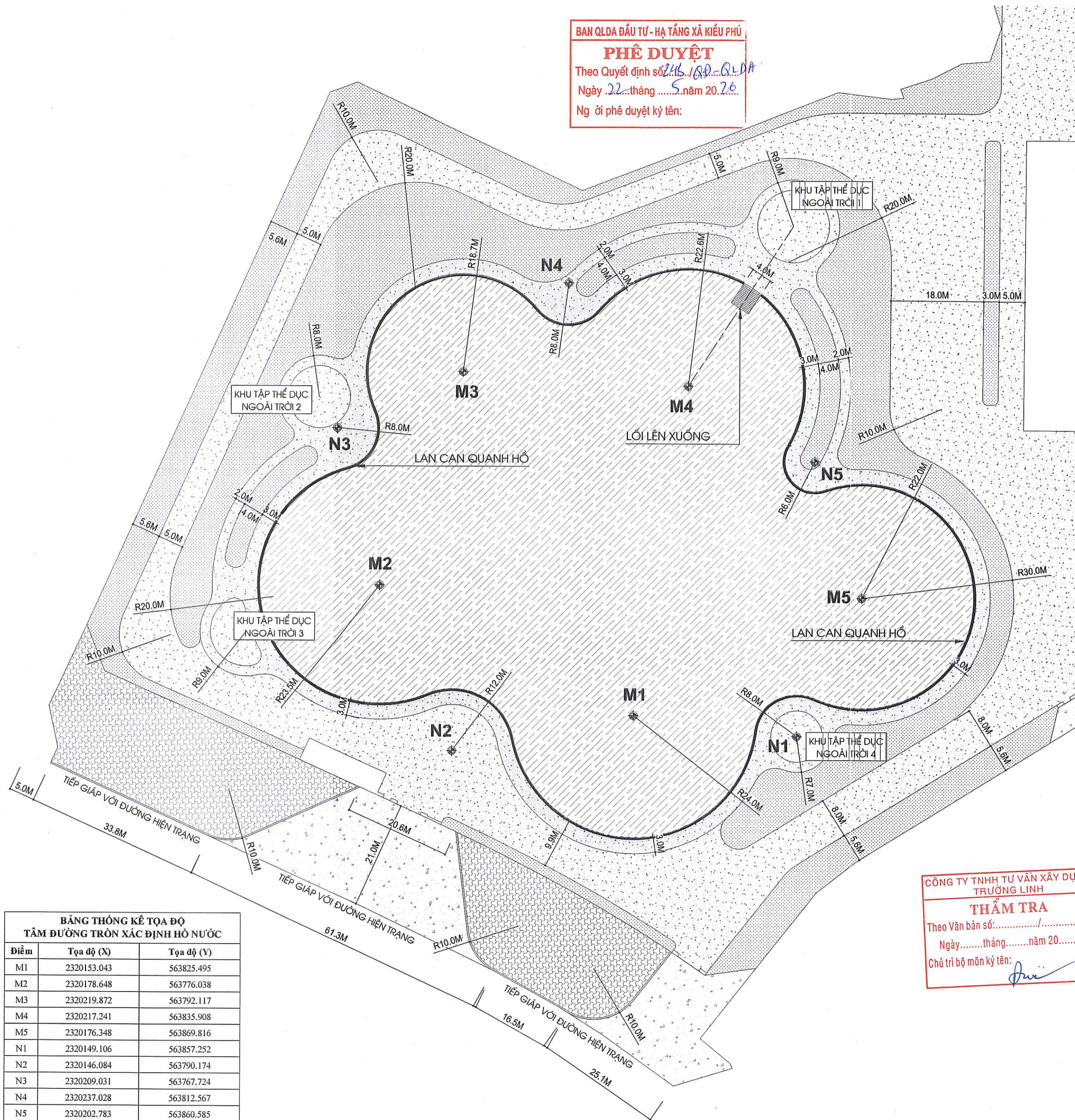

CHI TIẾT LAN CAN QUANH HỒ (L=426M)
(TOÀN BỘ THÉP SƠN TÍNH ĐIỆN MÀU GHI)

PHÒNG KINH TẾ XÃ KIỀU PHÚ

THẨM ĐỊNH

Theo Văn bản số: 29/VB-KT-XP

Ngày 20 tháng 5 năm 2026

Người thẩm định ký tên:

CHI TIẾT THANH ĐỨNG

BẢNG THỐNG KÊ TỌA ĐỘ TÂM ĐƯỜNG TRÒN XÁC ĐỊNH HỒ NƯỚC

Điểm	Tọa độ (X)	Tọa độ (Y)
M1	2320153.043	563825.495
M2	2320178.648	563776.038
M3	2320219.872	563792.117
M4	2320217.241	563835.908
M5	2320176.348	563869.816
N1	2320149.106	563857.252
N2	2320146.084	563790.174
N3	2320209.031	563767.724
N4	2320237.028	563812.567
N5	2320202.783	563860.585

CÔNG TY TNHH TƯ VẤN XÂY DỰNG TRƯỜNG LINH

THẨM TRA

Theo Văn bản số:/.....

Ngày.....tháng.....năm 20.....

Chủ trì bộ môn ký tên:

BẢNG THỐNG KÊ KHỐI LƯỢNG THÉP LAN CAN QUANH HỒ (L=426M)

THÔNG KÊ CHO 1 ĐOẠN 2M (KHÔNG TÍNH TRỤ)		VỊ TRÍ	n	b(mm)	h(mm)	δ(mm)	L(m)	G(kg)	Tổng
LAN CAN	THÉP TRÒN D60X1.5	TAY VỊN	1	60	1.5	-	2.0	4.33	13.11
	THÉP TRÒN 28.5X1.5	THANH NGANG	5	28.5	1.5	-	1.9	8.78	

THÔNG KÊ KHỐI LƯỢNG THÉP TRỤ LAN CAN

THÔNG KÊ CHO 1 TRỤ (SỐ LƯỢNG: 214 TRỤ)		VỊ TRÍ	n	b(mm)	h(mm)	δ(mm)	L(m)	G(kg)	Tổng
THÉP TẮM DÂY 10	TRỤ ĐỨNG		2	58801		10	-	8.92	13.54
BẢN MÃ 200X200X10	CHÂN LAN CAN		1	200	200	10	-	3.14	
RÀU THÉP Ø10	CHÂN LAN CAN		4	10	10	-	0.15	1.48	
BULÔNG D16 DÀI 60MM	CHÂN LAN CAN							04 CÁI	

 Giám đốc (Director) NGUYỄN VĂN HƯƠNG	 Chủ nhiệm (Chairman) NGUYỄN VĂN HƯƠNG	 Chủ trì (Master) KIS. TRẦN ÍCH NGHĨA	 Thiết kế, vẽ (Designer) TH.S. KIS. NGỌNH NHẬT KHÁNH	 Quản lý kỹ thuật (Tech. Manager) KIS. TRẦN ÍCH NGHĨA
---	--	---	--	---

CHỦ ĐẦU TƯ: Client BAN QLDA ĐẦU TƯ - HẠ TẦNG XÃ KIỀU PHÚ		
TÊN DỰ ÁN: XÂY DỰNG TRUNG TÂM THỂ THAO KẾT HỢP CÂY XANH XÃ KIỀU PHÚ, TP. HÀ NỘI (GIAI ĐOẠN 2) Địa điểm XD: Xã Kiều Phú - Thành phố Hà Nội		
HẠNG MỤC: TỔNG THỂ		
TÊN BẢN VẼ: MẶT BẰNG SÂN VƯỜN		
Hồ sơ thiết kế xây dựng trên khâu sau thiết kế cơ sở 2026	Số hợp đồng/2026/HĐKT	Số hiệu bản vẽ TT-04

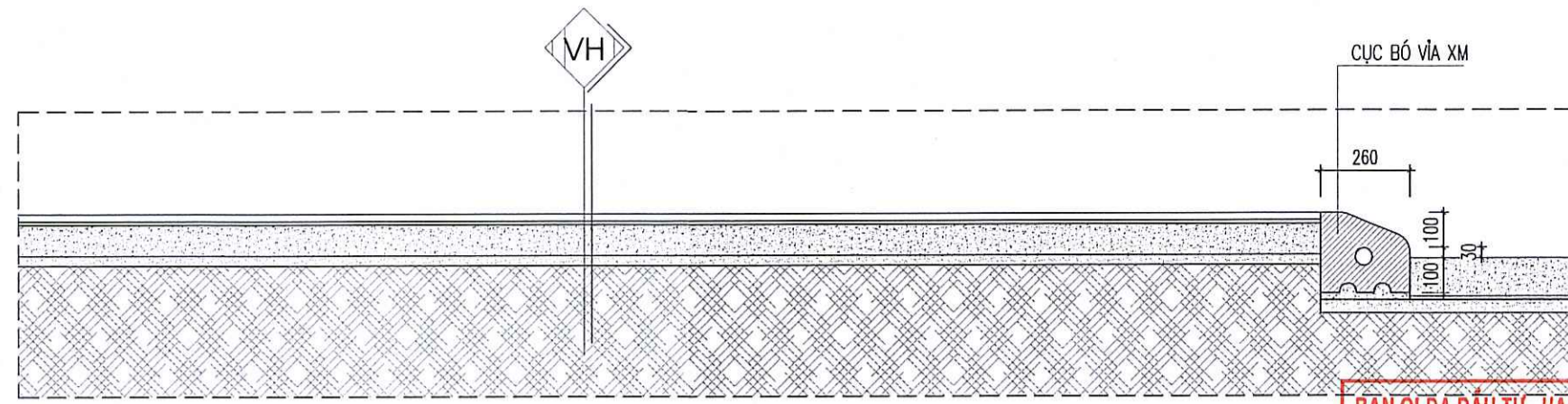

MẶT CẮT VÍA HÈ

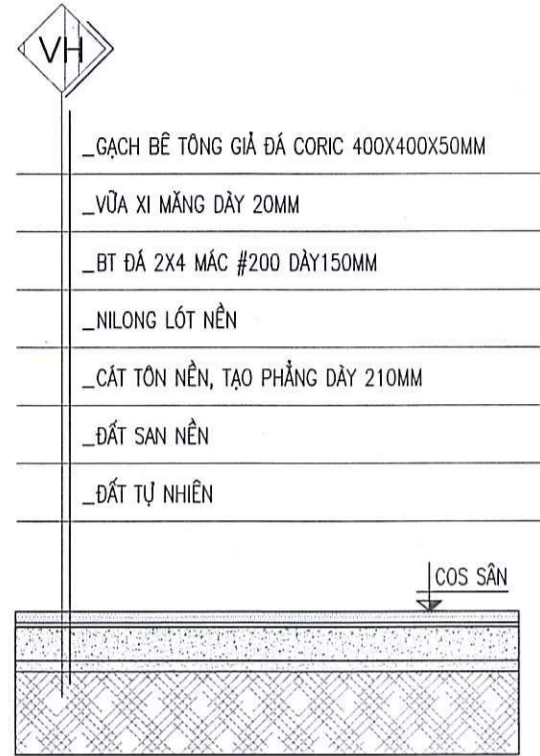

MẶT CẮT VÍA HÈ
(S=1.850M²)

BAN QLDA ĐẦU TƯ - HẠ TẦNG XÃ KIỀU PHÚ
PHÊ DUYỆT
 Theo Quyết định số: 248/ QĐ-ĐT
 Ngày 22 tháng 5 năm 2026.
 Ng ời phê duyệt ký tên:

- BÓ VÍA
- CỤC BÓ VÍA XI MĂNG
- SÂN BÊ TÔNG ÁP KHUÔN MÀU ĐỎ NHẠT
- SÂN BÊ TÔNG ÁP KHUÔN MÀU GHI
- ĐƯỜNG BÊ TÔNG NHỰA ASPHALT
- VƯỜN HOA, THẨM CỎ
- GẠCH LÁT VÍA HÈ
- MẶT NƯỚC

PHÒNG KINH TẾ XÃ KIỀU PHÚ
THẨM ĐỊNH
 Theo Văn bản số: 29/VT-XP
 Ngày 20 tháng 5 năm 2026.
 Người thẩm định ký tên:

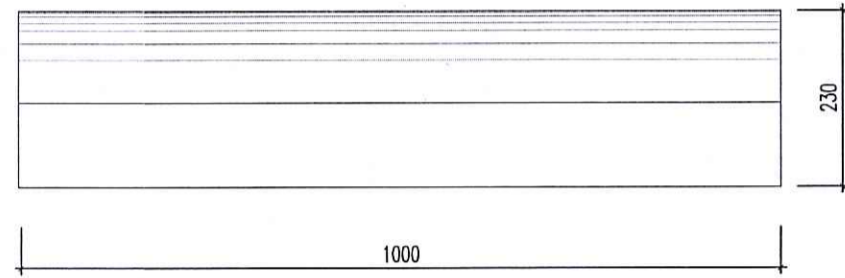

CHI TIẾT CỤC BÊ TÔNG XI MĂNG
(SỐ LƯỢNG: 138 CỤC)

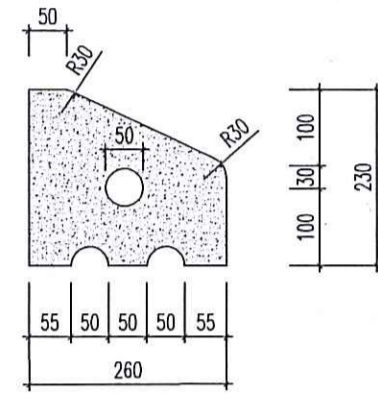

MẶT CẮT

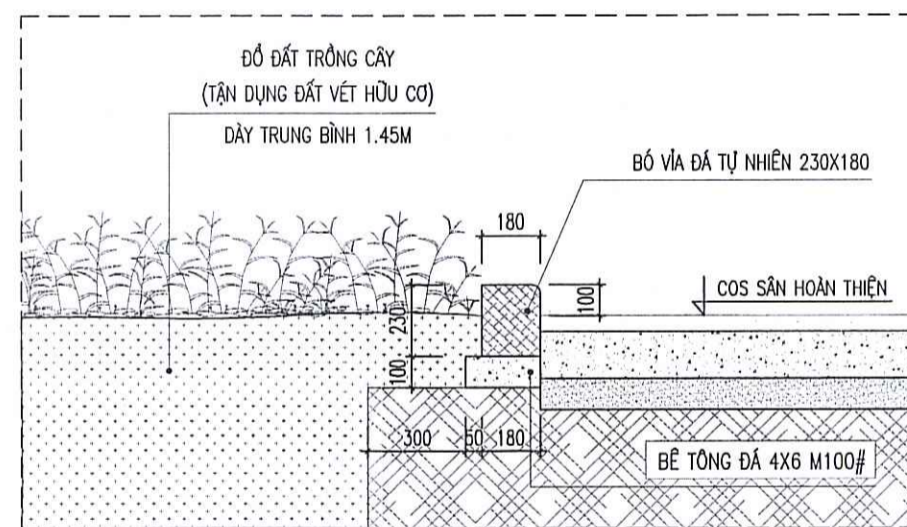

CHI TIẾT BÓ VÍA (L=1.926M)

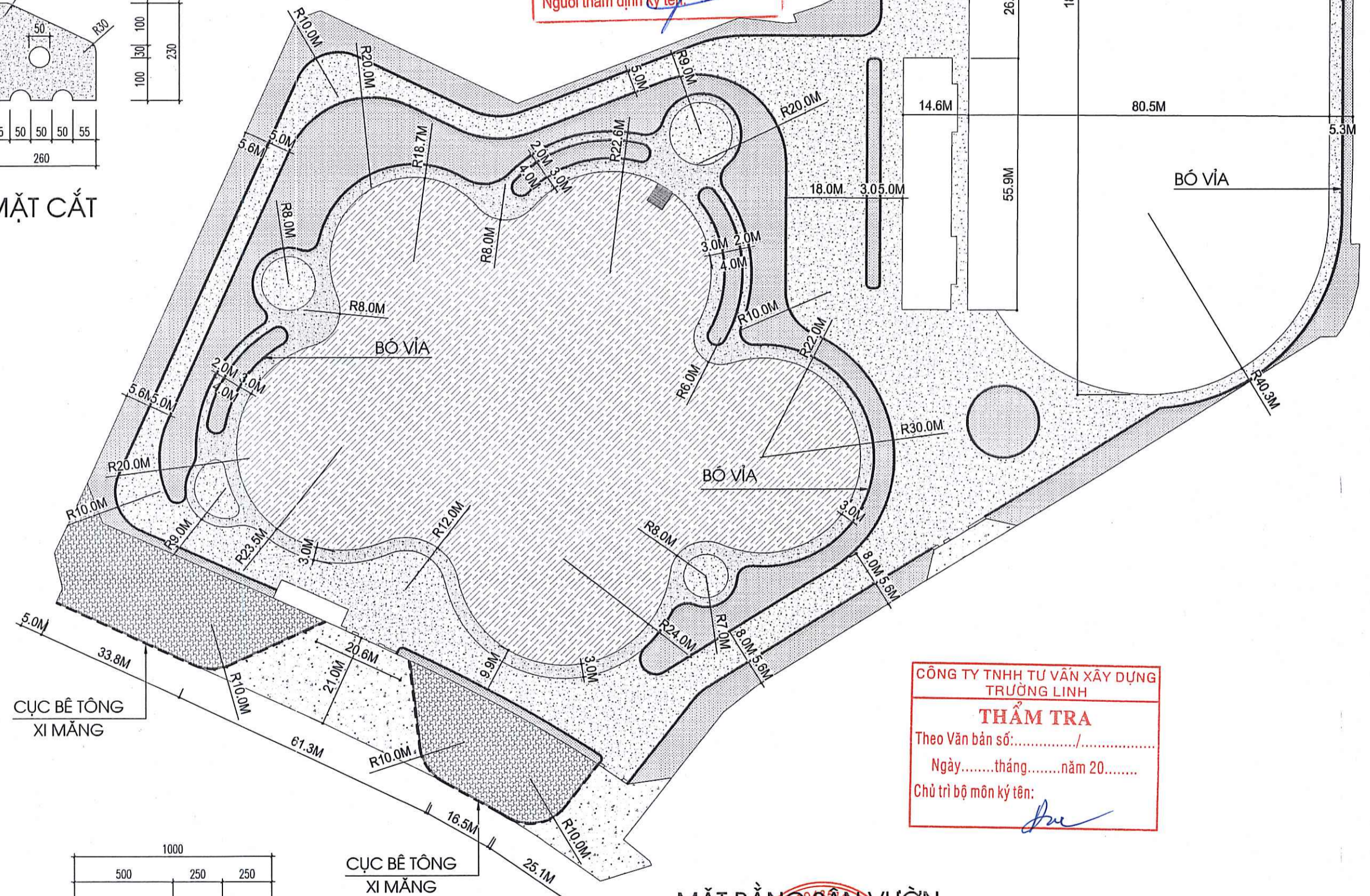

CÔNG TY TNHH TƯ VẤN XÂY DỰNG TRƯỜNG LINH
THẨM TRA
 Theo Văn bản số:/.....
 Ngày.....tháng.....năm 20.....
 Chủ trì bộ môn ký tên:

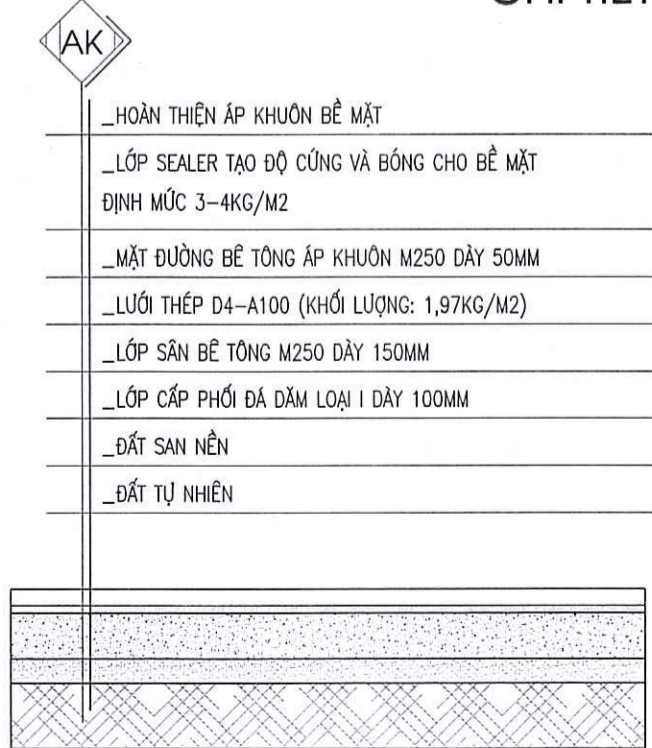

SÂN BÊ TÔNG ÁP KHUÔN
(S=11.783M²)

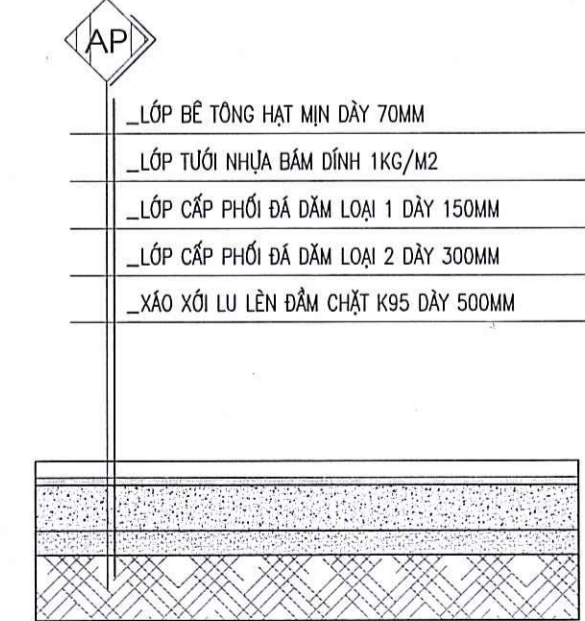

MC ĐƯỜNG BÊ TÔNG NHỰA ASPHALT KHU VỰC CỔNG (S=1.272M²)

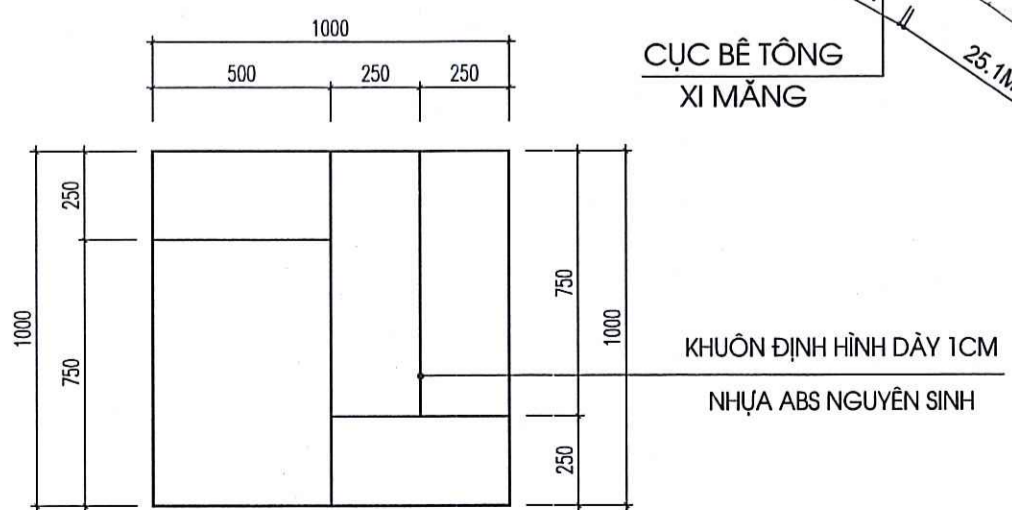

CHI TIẾT KHUÔN ĐỊNH HÌNH

MẶT BẰNG SÂN VƯỜN

 CÔNG TY TNHH TƯ VẤN XÂY DỰNG TRƯỜNG LINH Trụ sở: 10/11 Nguyễn Văn Linh, Phường Hòa Bình, TP. Hà Nội Văn phòng: 10/11 Nguyễn Văn Linh, Phường Hòa Bình, TP. Hà Nội Điện thoại: 0433 551 359 - Fax: 0433 551 359		CHỦ ĐẦU TƯ: Ban QLDA Đầu Tư - Hạ Tầng Xã Kiều Phú	
Giám đốc (Director) NGUYỄN VĂN HƯƠNG		TÊN DỰ ÁN: XÂY DỰNG TRUNG TÂM THỂ THAO KẾT HỢP CÂY XANH XÃ KIỀU PHÚ, TP. HÀ NỘI (GIAI ĐOẠN 2) Địa điểm XD: Xã Kiều Phú - Thành phố Hà Nội	
Chủ nhiệm (Chairman) NGUYỄN VĂN HƯƠNG		HẠNG MỤC: TỔNG THỂ	
Chủ trì (Master) KIS.TRẦN ÍCH NGHĨA		TÊN BẢN VẼ: MẶT BẰNG SÂN VƯỜN	
Thiết kế, vẽ (Designer) TH.S.KIS.NÔNG NHẬT KHÁNH		HỒ SƠ THIẾT KẾ XÂY DỰNG TRÊN KHAI SẴU THIẾT KẾ CƠ SỞ	Số hợp đồng/2026/HDKT
Quản lý kỹ thuật (Tech. Manager) KIS.TRẦN ÍCH NGHĨA		SỐ HỒ BÀN VẼ: TT-05	

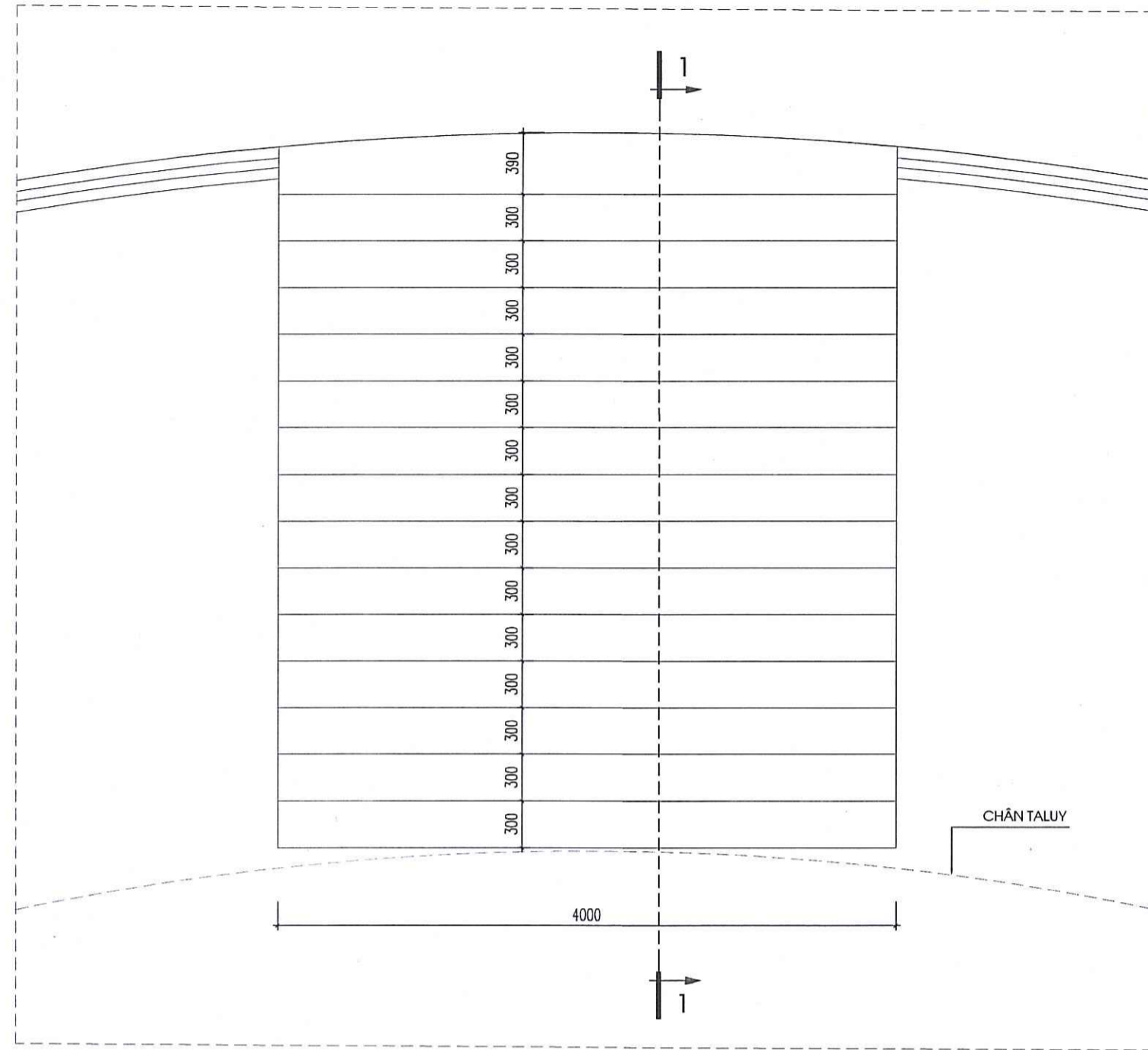

MẶT BẰNG LỐI LÊN XUỐNG

MẶT BẰNG BỐ TRÍ KHE CO GIÃN SÂN

(VỊ TRÍ KHE CO, GIÃN TRÊN BẢN VẼ LÀ ĐỊNH HƯỚNG VÀ QUY CÁCH VỀ KHOẢNG CÁCH TƯƠNG ĐỐI KHI THI CÔNG CẦN CÁN CỨ VÀO THỰC TẾ NGOÀI HIỆN TRƯỜNG)

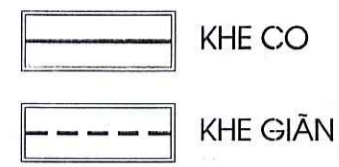

BAN QLDA ĐẦU TƯ - HẠ TẦNG XÃ KIỀU PHÚ
PHÊ DUYỆT
 Theo Quyết định số 248/QĐ-QLDA
 Ngày 22 tháng 5 năm 2026
 Người phê duyệt ký tên:

PHÒNG KINH TẾ XÃ KIỀU PHÚ
THẨM ĐỊNH
 Theo Văn bản số: 29/KT-XP
 Ngày 20 tháng 5 năm 2026
 Người thẩm định ký tên:

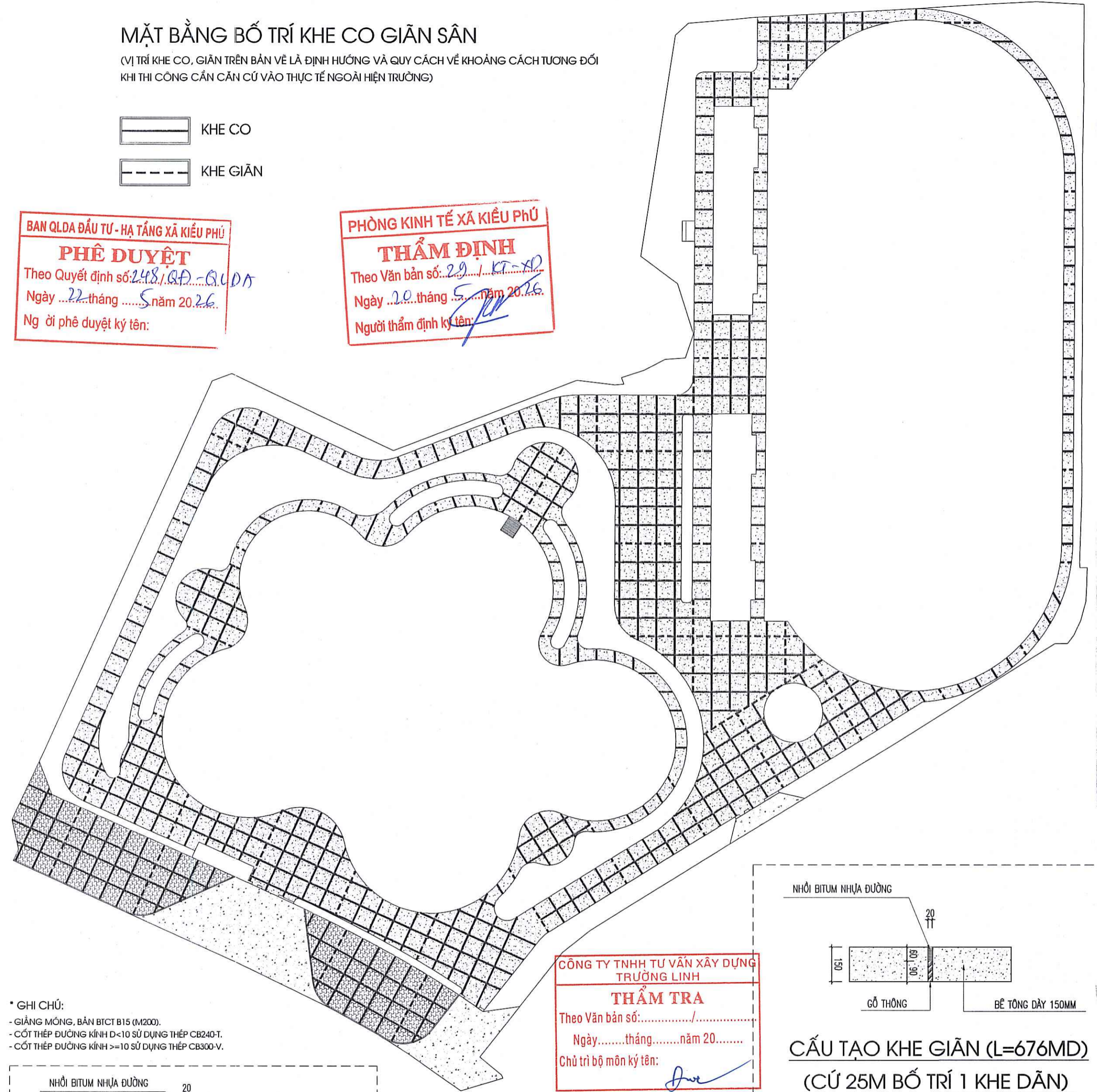

- * GHI CHÚ:
- GIẢNG MÓNG, BÀN BCT B15 (M200).
 - CỐT THÉP ĐƯỜNG KÍNH D<10 SỬ DỤNG THÉP CB240-T.
 - CỐT THÉP ĐƯỜNG KÍNH >=10 SỬ DỤNG THÉP CB300-V.

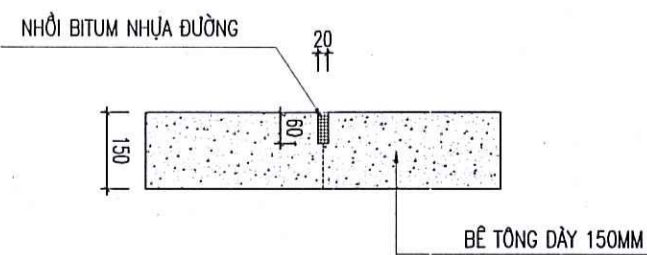

CẤU TẠO KHE CO (L=3.832M)
 (CỨ 5M BỐ TRÍ 1 KHE CO)

CÔNG TY TNHH TƯ VẤN XÂY DỰNG TRƯỜNG LINH
THẨM TRA
 Theo Văn bản số:
 Ngày tháng năm 20.....
 Chủ trì bộ môn ký tên:

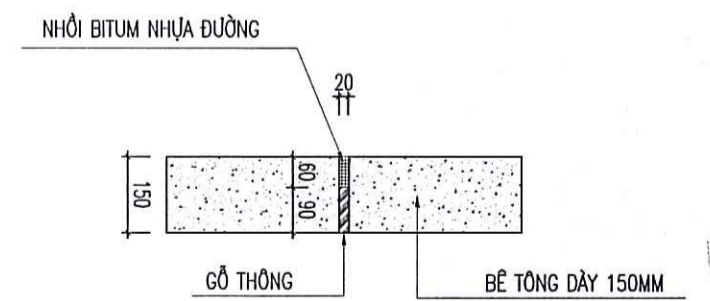

CẤU TẠO KHE GIÃN (L=676MD)
 (CỨ 25M BỐ TRÍ 1 KHE DẪN)

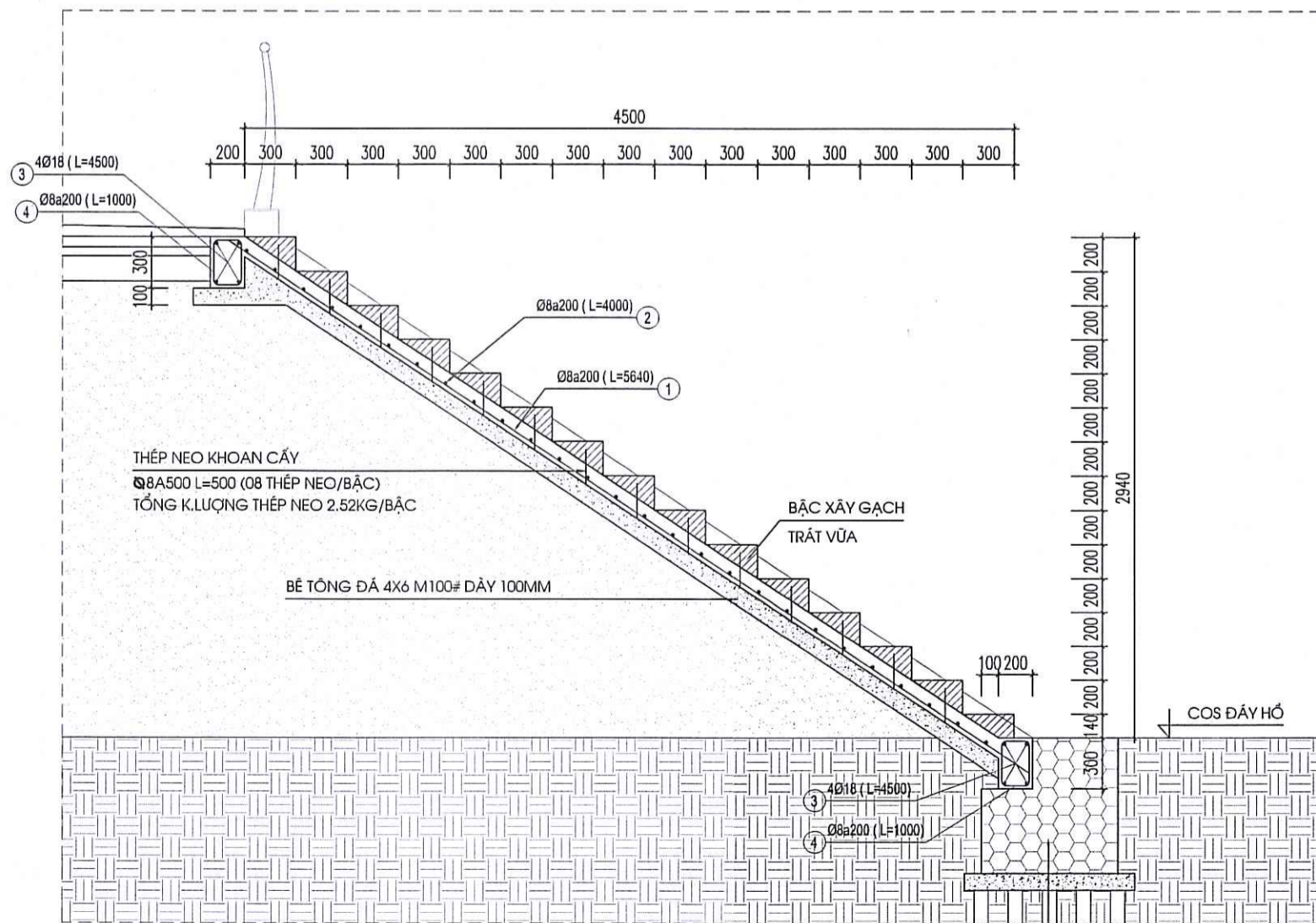

MẶT CẮT VỊ TRÍ LỐI LÊN XUỐNG
 (KHỐI LƯỢNG THÉP Ø8 = 246.1KG; THÉP Ø18= 70.6KG)

M.S.D.N: 0104351958 - C.T.C
CÔNG TY CỔ PHẦN TƯ VẤN QUẢN LÝ DỰ ÁN
CÔNG TY CỔ PHẦN TƯ VẤN QUẢN LÝ DỰ ÁN VÀ ĐẦU TƯ XÂY DỰNG BETA
 107/14 Khu phố 041, Quận 10, Hồ Chí Minh - Phòng Hồ Chí Minh - TP Hồ Chí Minh
 Điện thoại: 0903 531 531 - Fax: 0433 531 339
BE
 P. HÀ ĐÔNG - TP. HÀ NỘI

Giám đốc (Director) NGUYỄN VĂN HƯƠNG	
Chủ nhiệm (Chairman) NGUYỄN VĂN HƯƠNG	
Chủ trì (Master) KIS.TRẦN ÍCH NGHĨA	
Thiết kế, vẽ (Designer) TH.S.KIS.NÔNG NHẬT KHÁNH	
Quản lý kỹ thuật (Tech. Manager) KIS.TRẦN ÍCH NGHĨA	

CHỦ ĐẦU TƯ: Client BAN QLDA ĐẦU TƯ - HẠ TẦNG XÃ KIỀU PHÚ		
TÊN DỰ ÁN: XÂY DỰNG TRUNG TÂM THỂ THAO KẾT HỢP CÂY XANH XÃ KIỀU PHÚ, TP. HÀ NỘI (GIAI ĐOẠN 2) Địa điểm XD: Xã Kiều Phú - Thành phố Hà Nội		
HẠNG MỤC: TỔNG THỂ		
TÊN BẢN VẼ: Drawing title MẶT BẰNG BỐ TRÍ KHE CO, GIÃN SÂN		
HỒ SƠ THIẾT KẾ XÂY DỰNG TRIỂN KHAI SAU THIẾT KẾ CƠ SỞ 2026	Số hợp đồng/2026/HDKT	SỐ HỘ BẢN VẼ TT-06

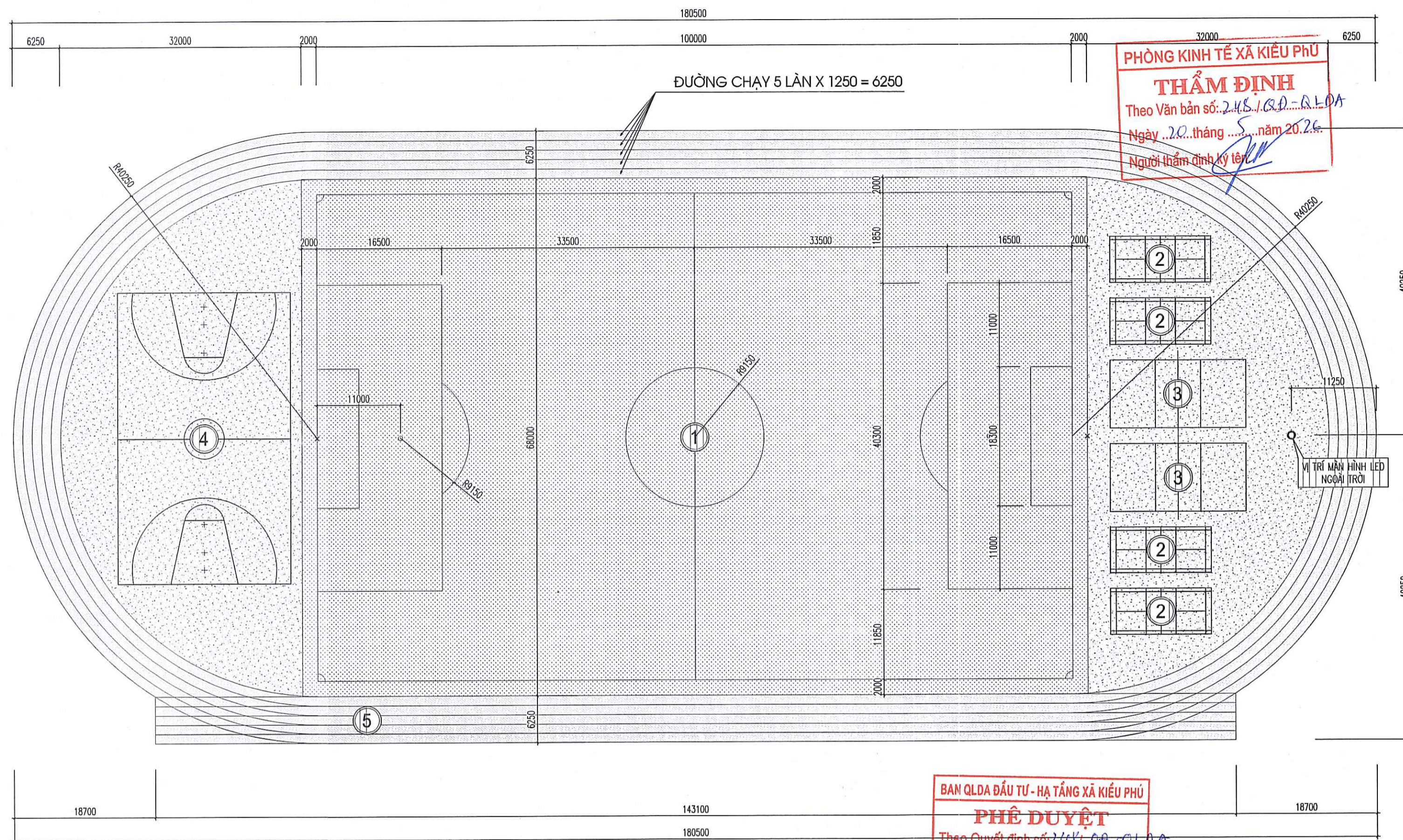

PHÒNG KINH TẾ XÃ KIỀU PHÚ
THẨM ĐỊNH
 Theo Văn bản số: 248/CP-QTĐA
 Ngày 20 tháng 5 năm 2026
 Người thẩm định ký tên: [Signature]

BAN QLDA ĐẦU TƯ - HẠ TẦNG XÃ KIỀU PHÚ
PHÊ DUYỆT
 Theo Quyết định số: 248/CP-QTĐA
 Ngày 22 tháng 5 năm 2026
 Người phê duyệt ký tên: [Signature]

CÔNG TY TNHH TƯ VẤN XÂY DỰNG TRƯỜNG LINH
THẨM TRA
 Theo Văn bản số: [Blank]
 Ngày: [Blank] tháng [Blank] năm 20[Blank]
 Chủ trì bộ môn ký tên: [Signature]

CS

...SƠN KẾ VẠCH CHUYÊN DỤNG (LINE)
...LỚP SƠN PHỦ MÀU ACRYLIC HOÀN THIỆN (2-3 LỚP)
...LỚP SƠN ĐEM GIẢM CHẤN VÀ TẠO PHẪNG
...LỚP SƠN LÓT KẾT ĐÍNH (PRIMER)
...BÊ TÔNG ĐÁ 1X2 MẮC 250 DÂY 200MM
...NILONG CHỐNG THẤM
...CÁT TẠO PHẪNG DÂY 50MM
...ĐẤT SAN NỀN
...ĐẤT TỰ NHIÊN

CẤU TẠO SÂN THỂ THAO
 CẦU LÔNG, PICKLEBALL
 BÓNG RỔ, BÓNG CHUYỀN (S=3.360M²)
 VỊ TRÍ ĐÈN LED

CS

...KẾ LINE (PHUN 1 LẦN BẰNG MÁY CHUYÊN DỤNG)
...LỚP HẠT EPDM 1-4MM (TRÁI ĐỀU TRÊN BỀ MẶT)
...LỚP HỖN HỢP PU ĐA THÀNH PHẦN ĐỘ DÀY 2MM
...LỚP HẠT CAO SU SBR VÀ KEO PU ĐA THÀNH PHẦN ĐỒ THÀNH TẮM ĐẶC DÂY 10-11MM
...LỚP KEO KẾT ĐÍNH BỀ MẶT PRIME (LẦN 1 LẦN BẰNG RULO)
...BT ĐÁ 2X4 MẮC #200 DÂY 100MM
...NILONG LÓT NỀN
...CÁT TẠO PHẪNG DÂY 50MM
...ĐẤT SAN NỀN
...ĐẤT TỰ NHIÊN

CẤU TẠO ĐƯỜNG PITCH
 THẨM CAO SU (S=2.800M²)

- SÂN BÓNG (CỎ NHÂN TẠO)
- ĐƯỜNG PITCH (THẨM CAO SU)
- SÂN THỂ THAO (CẦU LÔNG, PICKLEBALL, BÓNG RỔ, BÓNG CHUYỀN)
- ① SÂN BÓNG
- ② SÂN CẦU LÔNG/PICKLEBALL
- ③ SÂN BÓNG CHUYỀN
- ④ SÂN BÓNG RỔ
- ⑤ ĐƯỜNG CHẠY 5 LẦN

SB

...LỚP HẠT CAO SU ĐỎ 5KG/M ²
...LỚP CÁT HẠT MỊN DÂY 30MM
...THẨM CỎ NHÂN TẠO CAO 50MM
...LỚP ĐÁ MẶT DÂY 30MM LẦN BỘT ĐÁ
...LỚP ĐÁ BASE DÂY 150MM
...CÁT TẠO PHẪNG DÂY 50MM
...ĐẤT SAN NỀN
...ĐẤT TỰ NHIÊN

CẤU TẠO SÂN BÓNG
 CỎ NHÂN TẠO (S=7.072M²)

 CÔNG TY TNHH TƯ VẤN XÂY DỰNG TRƯỜNG LINH M.S.D.N: 0104351958 - C.T.C TƯ VẤN QUẢN LÝ DỰ ÁN CÔNG TY CỔ PHẦN TƯ VẤN XÂY DỰNG VÀ ĐẦU TƯ XÂY DỰNG BETA 14/74 Nguyễn Văn Linh - Phường 13 Quận 5 - TP Hồ Chí Minh Tel: 0933 207 958 - Fax: 0433 531 309 P. HỒ ĐÔNG - TP. HỒ CHÍ MINH	CHỦ ĐẦU TƯ: Ban QLDA Đầu Tư - Hạ Tầng Xã Kiều Phú	
	TÊN DỰ ÁN: XÂY DỰNG TRUNG TÂM THỂ THAO KẾT HỢP CÂY XANH XÃ KIỀU PHÚ, TP. HÀ NỘI (GIAI ĐOẠN 2) Địa điểm XD: Xã Kiều Phú - Thành phố Hà Nội	
Giám đốc (Director): NGUYỄN VĂN HƯƠNG	HẠNG MỨC: TỔNG THỂ	
Chủ nhiệm (Chairman): NGUYỄN VĂN HƯƠNG	TÊN BẢN VẼ: CHI TIẾT SÂN BÓNG	
Chủ trì (Master): KTS. TRẦN ÍCH NGHĨA	HỒ SƠ THIẾT KẾ XÂY DỰNG TRÊN KHAI SẴN THẺ KẾ CỎ SỎ 2026	SỐ HỢP ĐỒNG:/2026/HĐKT
Thiết kế, vẽ (Designer): TH.S. KIS. NÔNG NHẬT KHÁNH	SỐ HẸN BẢN VẼ: TT-07	
Quản lý kỹ thuật (Tech. Manager): KTS. TRẦN ÍCH NGHĨA		

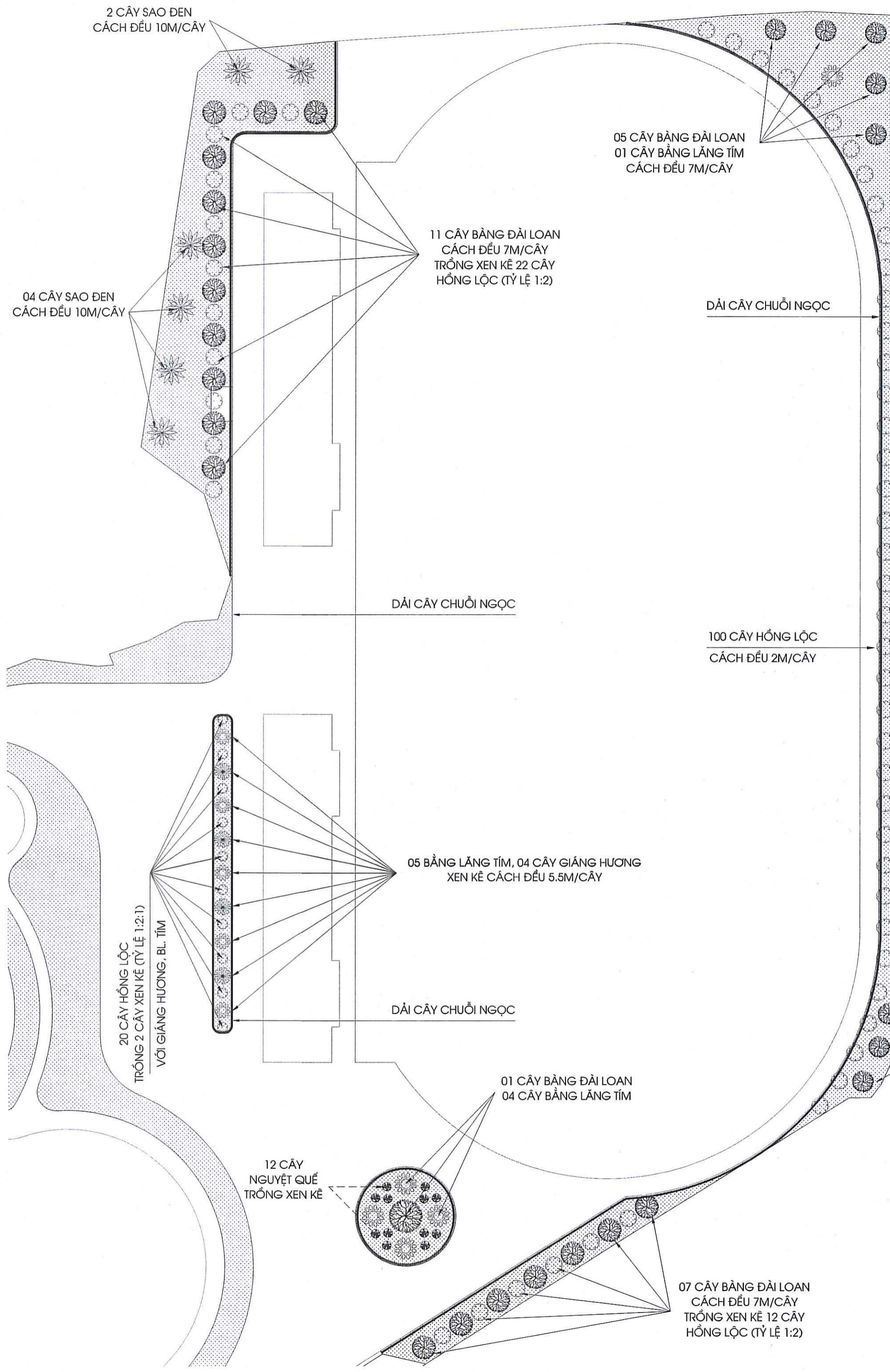

MẶT BẰNG BỐ TRÍ CÂY XANH KHU THỂ THAO

BAN QLDA ĐẦU TƯ - HẠ TẦNG XÃ KIỀU PHÚ
PHÊ DUYỆT
 Theo Quyết định số 248/QĐ-QLDA
 Ngày 22 tháng 5 năm 2026.
 Người phê duyệt ký tên:

PHÒNG KINH TẾ XÃ KIỀU PHÚ
THẨM ĐỊNH
 Theo Văn bản số 209/VB-KT-Đ
 Ngày 20 tháng 5 năm 2026
 Người thẩm định ký tên:

KÝ HIỆU	CHUNG LOẠI	SỐ LƯỢNG (CÂY)	KÝ HIỆU	CHUNG LOẠI	SỐ LƯỢNG (CÂY)
	BĂNG ĐÀI LOAN ĐƯỜNG KÍNH GỐC 26-29CM CHIỀU CAO CÂY 6-9M	27		SAO ĐEN ĐƯỜNG KÍNH THÂN 26-29CM CHIỀU CAO CÂY 6-10M	06
	GIÁNG HƯƠNG ĐƯỜNG KÍNH THÂN 29-33CM CHIỀU CAO CÂY 7-8M	04		NGUYỆT QUẾ TÁN TRÒN CHIỀU CAO CÂY 1.2M	12
	BĂNG LĂNG TÍM ĐƯỜNG KÍNH THÂN 33-36CM CHIỀU CAO CÂY 6-8M	10		HỒNG LỘC CHIỀU CAO CÂY 1.8-2.0M	154
	CHUỐI NGỌC, CAO TB 25CM ĐƯỜNG KÍNH TÁN 20CM (MẬT ĐỘ 7 CÂY/M)	531M	GHI CHÚ: ĐƯỜNG KÍNH THÂN LÀ ĐƯỜNG KÍNH CÁCH GỐC 1.3M		

CÔNG TY TNHH TƯ VẤN XÂY DỰNG TRƯỜNG LINH
THẨM TRA
 Theo Văn bản số:/.....
 Ngày.....tháng.....năm 20.....
 Chủ trì bộ môn ký tên:

 CÔNG TY CỔ PHẦN TƯ VẤN QUẢN LÝ ĐẦU TƯ VÀ ĐẦU TƯ XÂY DỰNG BETA 174 Khu phố 10, Phường Mỹ Hòa, Quận Thủ Đức, TP. Hồ Chí Minh Điện thoại: 028 351 358 359; Email: beta@beta.vn		CHỦ ĐẦU TƯ: BAN QLDA ĐẦU TƯ - HẠ TẦNG XÃ KIỀU PHÚ	
Giám đốc (Director) NGUYỄN VĂN HƯƠNG		TÊN DỰ ÁN: XÂY DỰNG TRUNG TÂM THỂ THAO KẾT HỢP CÂY XANH XÃ KIỀU PHÚ, TP. HÀ NỘI (GIAI ĐOẠN 2) Địa điểm XD: Xã Kiều Phú - Thành phố Hà Nội	
Chủ nhiệm (Chairman) NGUYỄN VĂN HƯƠNG		HẠNG MỤC: TỔNG THỂ	
Chủ trì (Master) KTS. TRẦN ÍCH NGHĨA		TÊN BẢN VẼ: MẶT BẰNG BỐ TRÍ CÂY XANH KHU THỂ THAO	
Thiết kế, vẽ (Designer) THS.KTS. NÔNG NIỆT KHÁNH		HỒ SƠ THIẾT KẾ XÂY DỰNG TRIỂN KHAI SAU THIẾT KẾ CƠ SỞ	Số hợp đồng/2026/HDKT
Quản lý kỹ thuật (Tech. Manager) KTS. TRẦN ÍCH NGHĨA		2026	SỐ HỘ BẢN VẼ: TT-09

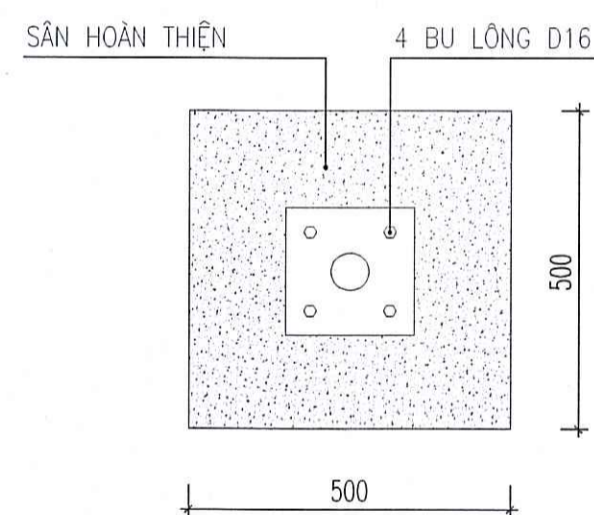
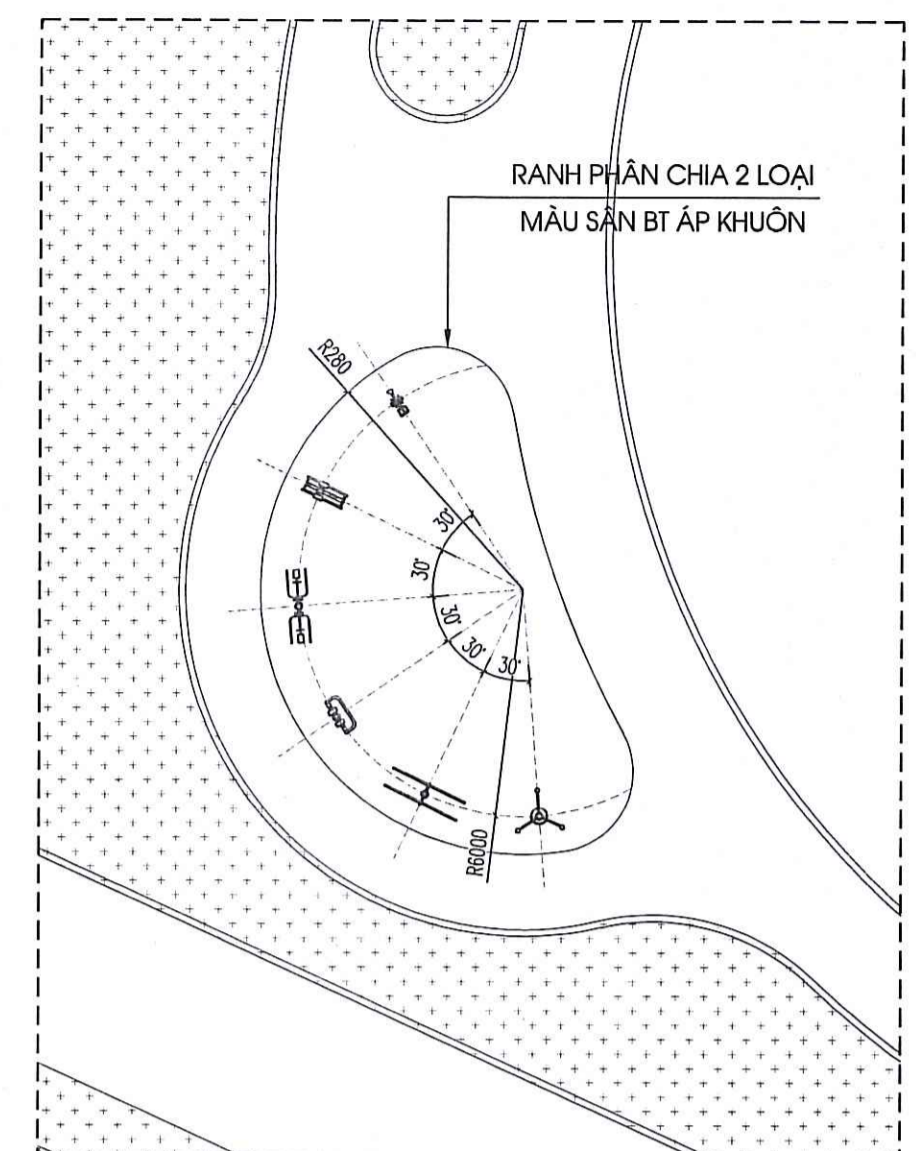
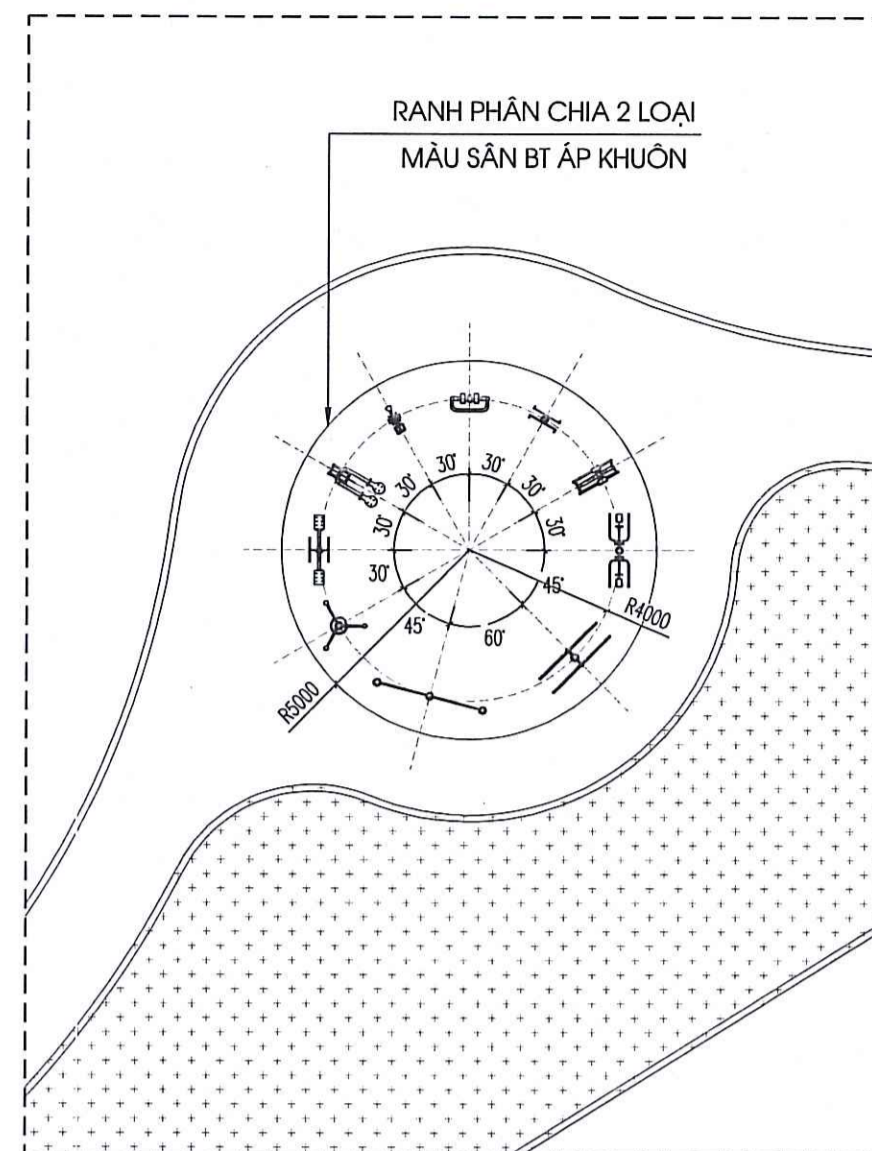
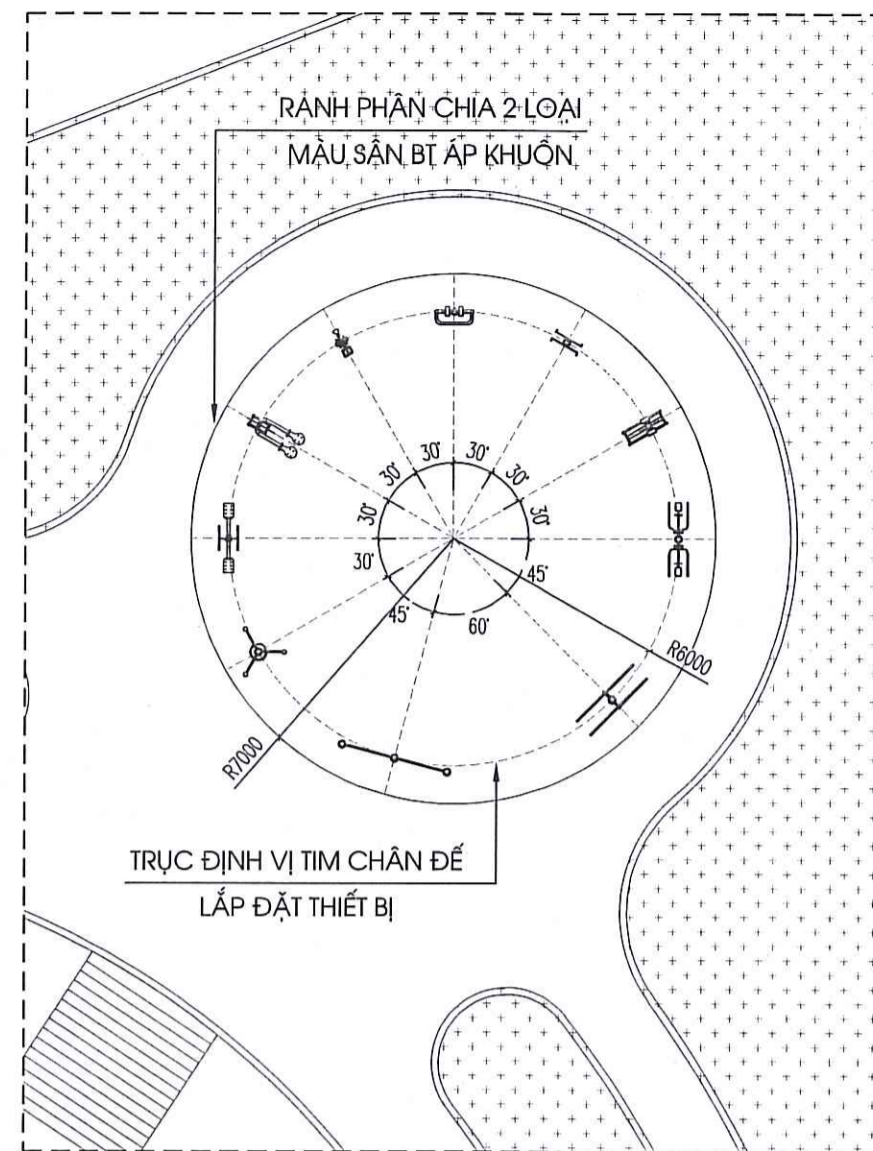
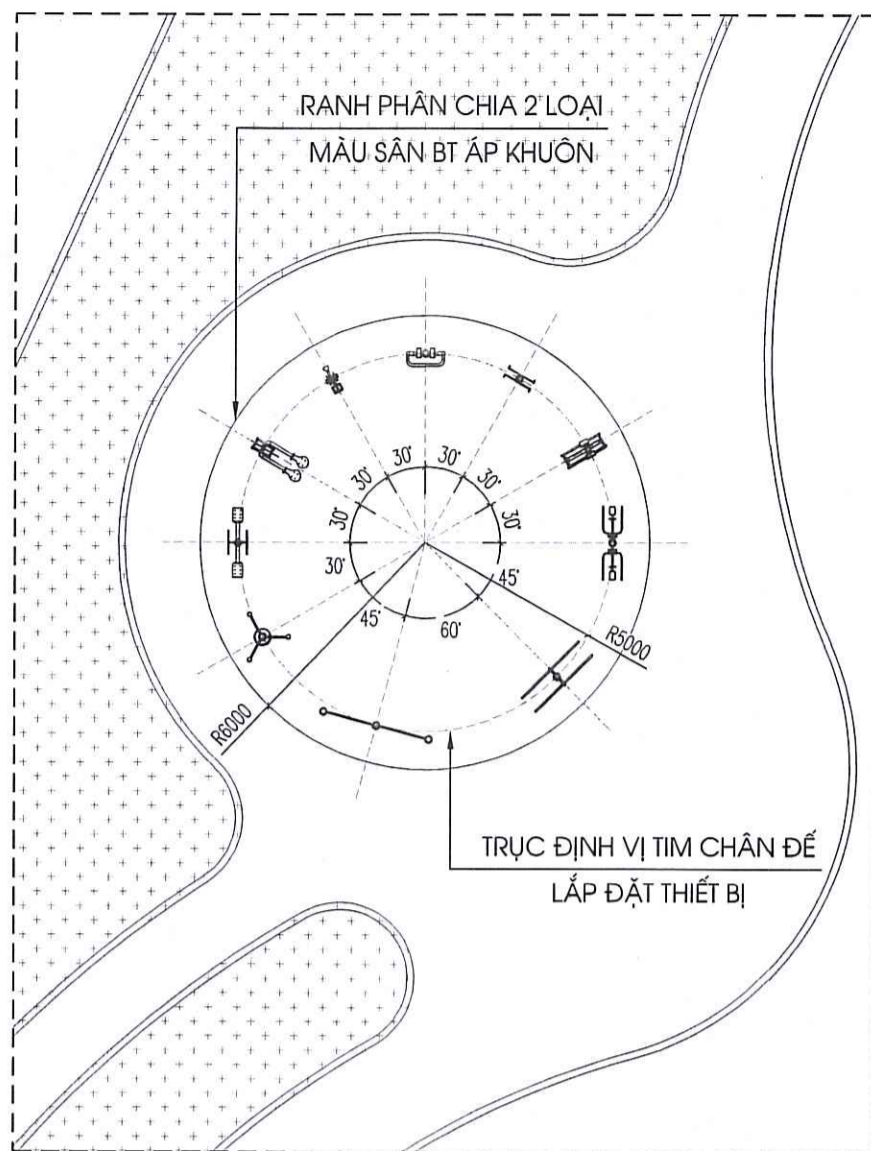

MẶT BẰNG CHÂN ĐỂ LẮP ĐẶT THIẾT BỊ (SL: 42 CÁI)

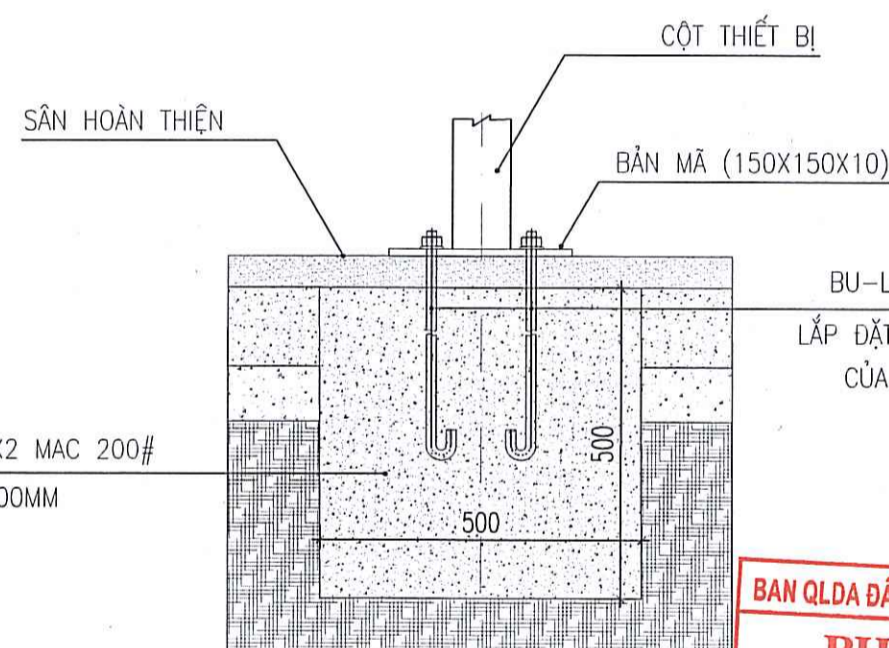

MẶT CẮT

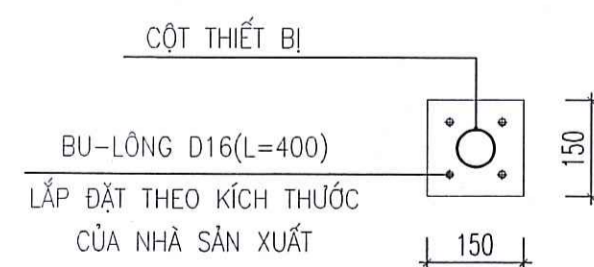

CHI TIẾT BẢN MÃ

LƯU Ý : KHI THI CÔNG CẦN KẾT HỢP GIỮA CÁC ĐƠN VỊ THI CÔNG CÓ LIÊN QUAN LẮP ĐẶT THEO KÍCH THƯỚC NHÀ SẢN XUẤT, NSX TÍNH TOÁN ĐẢM BẢO CỘT LIÊN KẾT ĐẢM BẢO KHẢ NĂNG CHỊU LỰC

PHÒNG KINH TẾ XÃ KIỂU PHÚ

THẨM ĐỊNH

Theo Văn bản số: 19/VI-VĐ

Ngày 22 tháng 5 năm 2026

Người thẩm định ký tên:

BẢNG THỐNG KÊ DUNG CỤ THỂ DỤC NGOÀI TRỜI

STT	KÝ HIỆU	TÊN DỤNG CỤ	SỐ LƯỢNG
1		MÁY TẬP ĐẠP XE NGOÀI TRỜI	4
2		MÁY TẬP LUNG BỤNG	3
3		MÁY TẬP VAI ĐÔI	4
4		MÁY TẬP XOAY EO 3 ĐĨA	4
5		MÁY TẬP LUNG EO NGOÀI TRỜI	3
6		MÁY TẬP ĐẠP CHÂN	3
7		MÁY TẬP ĐI BỘ LẮC TAY	4
8		MÁY TẬP ĐI BỘ TRÊN KHÔNG	4
9		XÀ ĐƠN 2 BẠC	3
10		XÀ KÉP	4
TỔNG CỘNG			36

BAN QLDA ĐẦU TƯ - HẠ TẦNG XÃ KIỂU PHÚ

PHÊ DUYỆT

Theo Quyết định số: 248/QĐ-QLDA

Ngày 22 tháng 5 năm 2026

Ng ời phê duyệt ký tên:

CÔNG TY TNHH TƯ VẤN XÂY DỰNG TRƯỜNG LINH

THẨM TRA

Theo Văn bản số:

Ngày

Chủ trì bộ môn ký tên:

CÔNG TY CỔ PHẦN TƯ VẤN QUẢN LÝ VÀ ĐẦU TƯ XÂY DỰNG BETA
 Mã số doanh nghiệp: 0311006000000000000
 Địa chỉ: 724 Khu phố 15, Phường Hòa Đông, TP. Hồ Chí Minh
 Điện thoại: 0903 561 369

Giám đốc (Director): NGUYỄN VĂN HƯƠNG
 Chủ nhiệm (Chairman): NGUYỄN VĂN HƯƠNG
 Chủ trì (Master): KIS.TRẦN ÍCH NGHĨA
 Thiết kế, vẽ (Designer): TH.S.KIS.NÔNG NHẬT KHÁNH
 Quản lý kỹ thuật (Tech. Manager): KIS.TRẦN ÍCH NGHĨA

CHỦ ĐẦU TƯ:
BAN QLDA ĐẦU TƯ - HẠ TẦNG XÃ KIỂU PHÚ

TÊN DỰ ÁN:
XÂY DỰNG TRUNG TÂM THỂ THAO KẾT HỢP CÂY XANH XÃ KIỂU PHÚ, TP. HÀ NỘI (GIAI ĐOẠN 2)
 Địa điểm XD: Xã Kiều Phú - Thành phố Hà Nội

HẠNG MỤC: **TỔNG THỂ**

TÊN BẢN VẼ:
MẶT BẰNG DỤNG CỤ THỂ DỤC NGOÀI TRỜI

HỒ SƠ THIẾT KẾ XÂY DỰNG THIỆN KHAI SAU THIẾT KẾ CƠ SỞ 2026

Số hợp đồng:/2026/HDKT

SỐ HIỆU BẢN VẼ: **TT-10**

MẶT BẰNG VẾT HỮU CƠ SAN NỀN

(TỈ LỆ: 1/750)

CHÚ THÍCH

- TỔNG DIỆN TÍCH VẾT HỮU CƠ TRONG KHU VỰC LÀ: 36623M²
 TRONG ĐÓ KHU VỰC KÝ HIỆU S1, HIỆN TRẠNG LÀ ĐẤT RỪNG TIẾN HÀNH BỐC LỚP ĐẤT HỮU CƠ VỚI CHIỀU DÀY TRUNG BÌNH 0,30M. RIÊNG KHU VỰC S2 HIỆN TRẠNG LÀ MƯƠNG NƯỚC CẦN TIẾN HÀNH VẾT LỚP ĐẤT HỮU CƠ VỚI CHIỀU DÀY TRUNG BÌNH 0,50M.

KHỐI LƯỢNG ĐÀO HỮU CƠ

STT	HẠNG MỤC	KÍ HIỆU	DIỆN TÍCH (M ²)	H VẾT (M)	KHỐI LƯỢNG (M ³)
1	ĐÀO HỮU CƠ VƯỜN, RỪNG	S1	36087.10	0.3	10826.1
2	ĐÀO HỮU CƠ AO, MƯƠNG	S2	535.9	0.5	268.0
TỔNG					11094.1

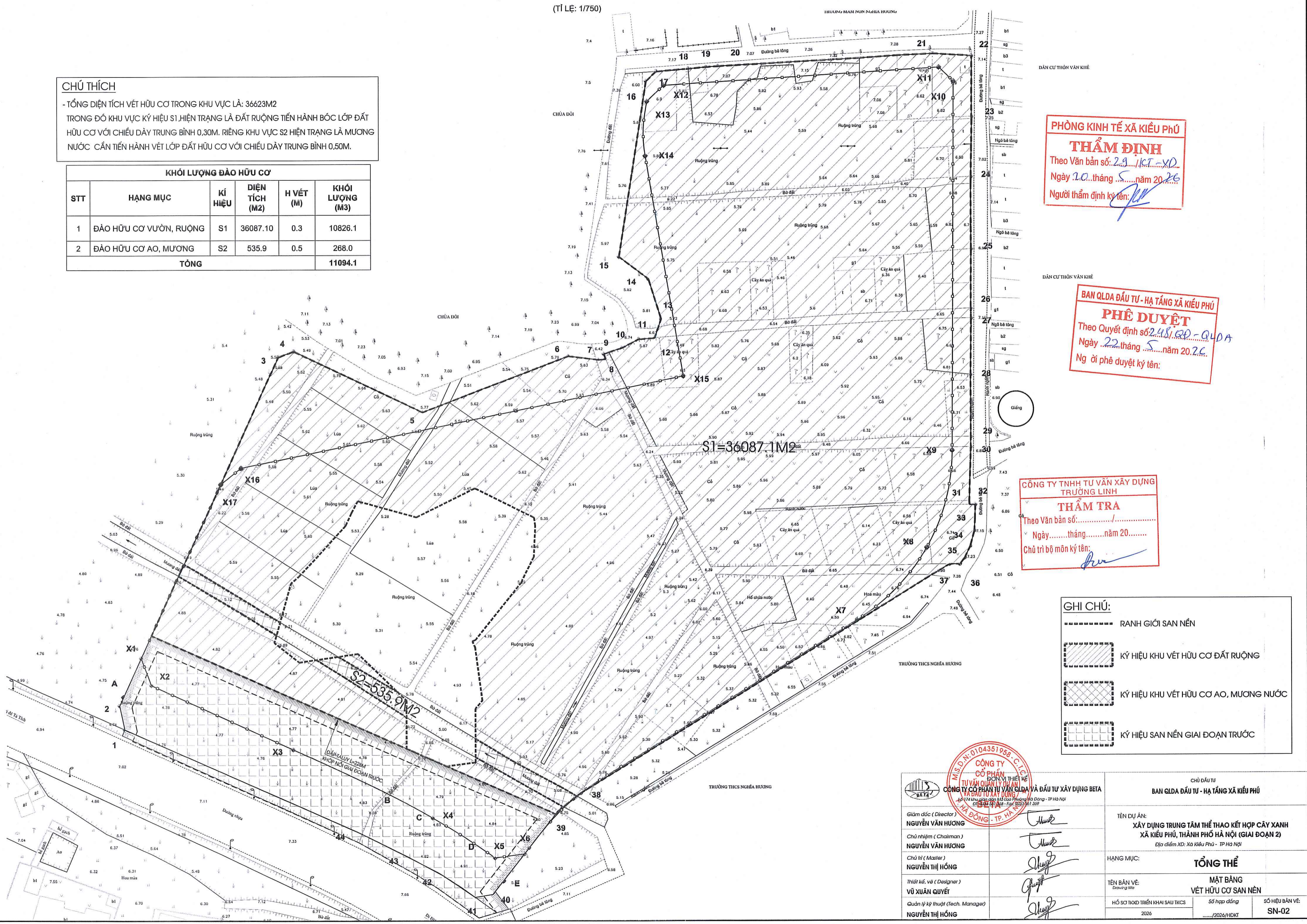

PHÒNG KINH TẾ XÃ KIỆU PHÚ
THẨM ĐỊNH
 Theo Văn bản số: 2.9.1KT-XD
 Ngày 10 tháng 5 năm 2026
 Người thẩm định ký tên: [Signature]

BAN QLDA ĐẦU TƯ - HẠ TẦNG XÃ KIỆU PHÚ
PHÊ DUYỆT
 Theo Quyết định số 2.48/QĐ-QLDA
 Ngày 22 tháng 5 năm 2026
 Ng ời phê duyệt ký tên: [Signature]

CÔNG TY TNHH TƯ VẤN XÂY DỰNG TRƯỜNG LINH
THẨM TRA
 Theo Văn bản số:
 Ngày tháng năm 20.....
 Chủ trì bộ môn ký tên: [Signature]

- GHI CHÚ:**
- RANH GIỚI SAN NỀN
 - [Hatched Box] KÝ HIỆU KHU VẾT HỮU CƠ ĐẤT RỪNG
 - [Cross-hatched Box] KÝ HIỆU KHU VẾT HỮU CƠ AO, MƯƠNG NƯỚC
 - [Dotted Box] KÝ HIỆU SAN NỀN GIAI ĐOẠN TRƯỚC

 CÔNG TY CỔ PHẦN TƯ VẤN QUẢN LÝ VÀ ĐẦU TƯ XÂY DỰNG BETA 49/74 Khu phố 5, Ấp 1, Phường Hòa Đông - TP. Hồ Chí Minh Đ: (84) 28 351 110 - F: (84) 28 351 359		CHỦ ĐẦU TƯ BAN QLDA ĐẦU TƯ - HẠ TẦNG XÃ KIỆU PHÚ
Giám đốc (Director) NGUYỄN VĂN HƯƠNG	Chủ nhiệm (Chairman) NGUYỄN VĂN HƯƠNG	TÊN DỰ ÁN: XÂY DỰNG TRUNG TÂM THỂ THAO KẾT HỢP CÂY XANH XÃ KIỆU PHÚ, THÀNH PHỐ HÀ NỘI (GIAI ĐOẠN 2) Địa điểm XD: Xã Kiêu Phú - TP. Hà Nội
Chủ trì (Master) NGUYỄN THỊ HỒNG	Thiết kế, vẽ (Designer) VŨ XUÂN QUÝT	HẠNG MỤC: TỔNG THỂ
Quản lý kỹ thuật (Tech. Manager) NGUYỄN THỊ HỒNG	TÊN BẢN VẼ: MẶT BẰNG VẾT HỮU CƠ SAN NỀN	SỐ HỢP ĐỒNG:/2026/HKT
HỒ SƠ THỎA THUẬN KHAI SAU TKCS 2026		SỐ HIỆU BẢN VẼ: SN-02

MẶT BẰNG KHỐI LƯỢNG SAN NỀN

(TỈ LỆ: 1/750)

TRƯỜNG THCS NGHĨA HƯƠNG

GIẢI PHÁP THIẾT KẾ:

- TỔNG DIỆN TÍCH SAN NỀN KHU ĐẤT LÀ 31735.9+9554.1=41290M²
- SAN NỀN BẰNG ĐẤT ĐẦM CHẶT K90 TRONG KHU ĐẤT XÂY DỰNG CÔNG TRÌNH THEO PHƯƠNG PHÁP CHIA Ô LƯỚI 10X10M, KHOẢNG CÁCH GIỮA HAI ĐƯỜNG ĐỒNG MỨC LÀ 15M, THIẾT KẾ VỚI ĐỘ DỐC PHỔ BIẾN I=0.6%, ĐỐC TỪ GIỮA VỀ PHÍA BẮC, ĐÔNG, TÂY VÀ NAM KHU ĐẤT.
- CAO ĐỘ SAN NỀN THẤP NHẤT TRONG KHU ĐẤT XÂY DỰNG LÀ 7.35M
- CAO ĐỘ SAN NỀN CAO NHẤT TRONG KHU ĐẤT XÂY DỰNG LÀ 7.71M
- CAO ĐỘ SAN NỀN LÀ CAO ĐỘ TÍNH TỪ ĐÁY KẾT CẤU SÀN (VỚI HTB KẾT CẤU=0.3M)
- CAO ĐỘ SAN NỀN KHU VỰC HỒ LÀ 4.90M
- HIỆN TRẠNG KHU VỰC CHỦ YẾU LÀ RỪNG VÀ ĐẤT TRỐNG NÊN TIẾN HÀNH DẠY ĐẬP BÓC HỮU CỠ VỚI CHIỀU DÀY 0,3M, VÀ 0,5M ĐỐI VỚI AO, MƯƠNG
- SAN NỀN BẰNG ĐẤT ĐẦM CHẶT K=0.9, SAN THÀNH TỪNG LỚP DÀY TỪ 0.2M ĐẾN 0.3M ĐẦM CHẶT.

CHÚ THÍCH:

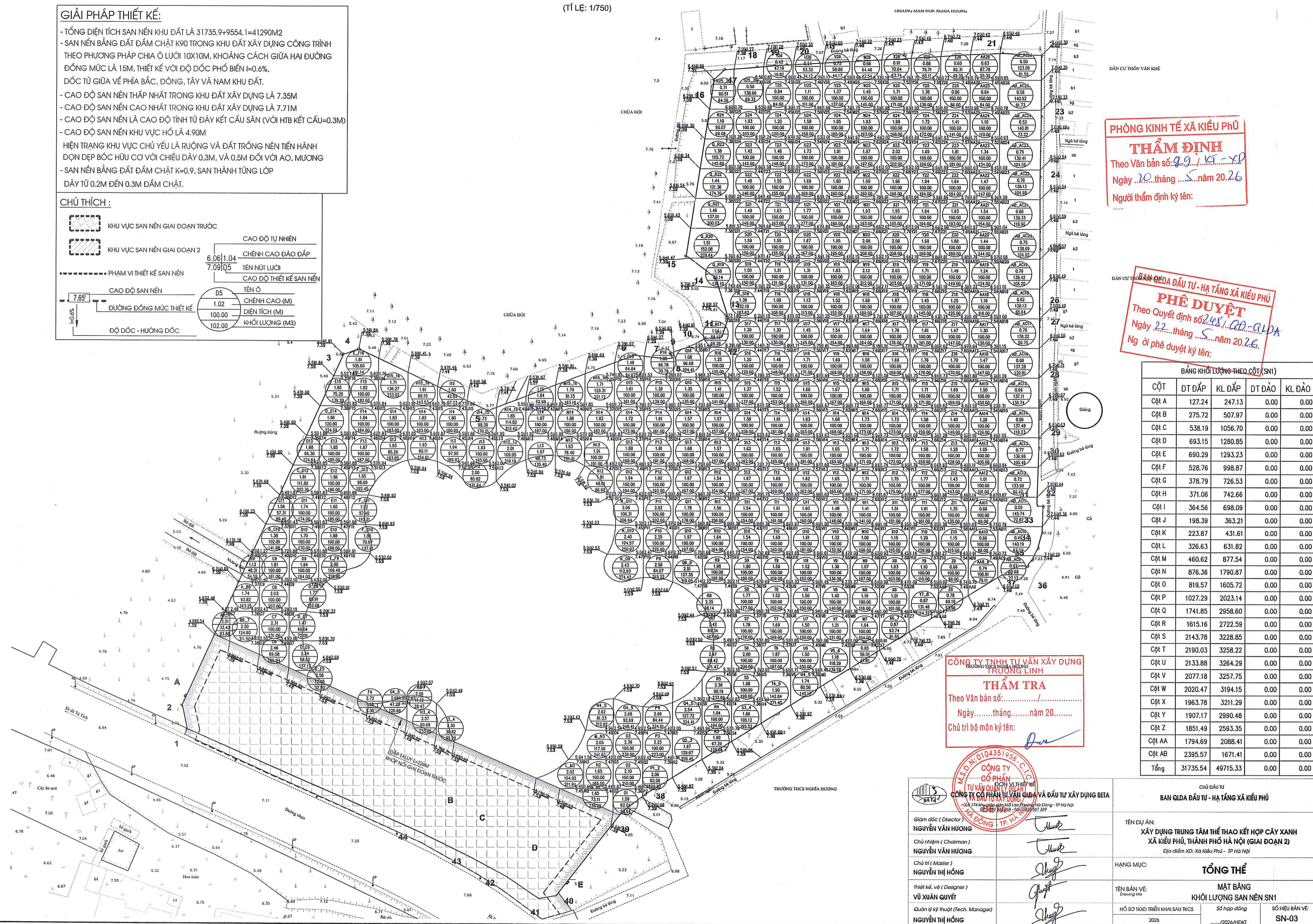
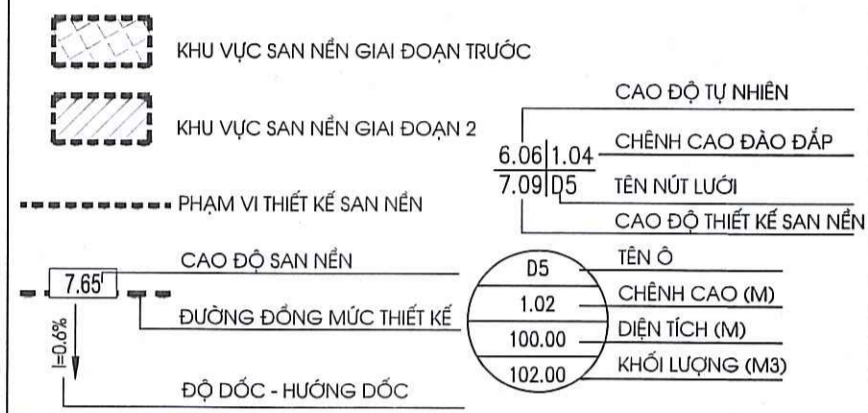

PHÒNG KINH TẾ XÃ KIỆU PHÚ
THẨM ĐỊNH
 Theo Văn bản số: 99.../KT...
 Ngày 20...tháng...năm 2026
 Người thẩm định ký tên:

BAN QĐA ĐẦU TƯ - HẠ TẦNG XÃ KIỆU PHÚ
PHÊ DUYỆT
 Theo Quyết định số 248.../QĐ...
 Ngày 22...tháng...năm 2026.
 Ng ời phê duyệt ký tên:

BẢNG KHỐI LƯỢNG THEO CỘT (SN1)

CỘT	DT ĐẬP	KL ĐẬP	DT ĐÀO	KL ĐÀO
Cột A	127.24	247.13	0.00	0.00
Cột B	275.72	507.97	0.00	0.00
Cột C	538.19	1056.70	0.00	0.00
Cột D	693.15	1280.85	0.00	0.00
Cột E	690.29	1293.23	0.00	0.00
Cột F	528.76	998.87	0.00	0.00
Cột G	378.79	726.53	0.00	0.00
Cột H	371.06	742.66	0.00	0.00
Cột I	364.56	698.09	0.00	0.00
Cột J	198.39	363.21	0.00	0.00
Cột K	223.87	431.61	0.00	0.00
Cột L	326.63	631.82	0.00	0.00
Cột M	460.62	877.54	0.00	0.00
Cột N	876.36	1790.87	0.00	0.00
Cột O	819.57	1605.72	0.00	0.00
Cột P	1027.29	2023.14	0.00	0.00
Cột Q	1741.85	2958.60	0.00	0.00
Cột R	1615.16	2722.59	0.00	0.00
Cột S	2143.78	3228.85	0.00	0.00
Cột T	2190.03	3258.22	0.00	0.00
Cột U	2133.88	3264.29	0.00	0.00
Cột V	2077.18	3257.75	0.00	0.00
Cột W	2020.47	3194.15	0.00	0.00
Cột X	1963.78	3211.29	0.00	0.00
Cột Y	1907.17	2990.48	0.00	0.00
Cột Z	1851.49	2593.35	0.00	0.00
Cột AA	1794.69	2088.41	0.00	0.00
Cột AB	2395.57	1671.41	0.00	0.00
Tổng	31735.54	49715.33	0.00	0.00

CÔNG TY TNHH TƯ VẤN XÂY DỰNG
 TRƯỜNG LINH
THẨM TRA
 Theo Văn bản số:
 Ngày.....tháng.....năm 20.....
 Chủ trì bộ môn ký tên:



Giám đốc (Director)	NGUYỄN VĂN HƯƠNG
Chủ nhiệm (Chairman)	NGUYỄN VĂN HƯƠNG
Chủ trì (Master)	NGUYỄN THỊ HỒNG
Thiết kế, vẽ (Designer)	VŨ XUÂN QUYẾT
Quản lý kỹ thuật (Tech. Manager)	NGUYỄN THỊ HỒNG

CHỦ ĐẦU TƯ	BAN QĐA ĐẦU TƯ - HẠ TẦNG XÃ KIỆU PHÚ
TÊN DỰ ÁN:	XÂY DỰNG TRUNG TÂM THỂ THAO KẾT HỢP CÂY XANH XÃ KIỆU PHÚ, THÀNH PHỐ HÀ NỘI (GIAI ĐOẠN 2) Địa điểm XD: Xã Kiêu Phú - TP Hà Nội
HẠNG MỤC:	TỔNG THỂ
TÊN BẢN VẼ:	MẶT BẰNG KHỐI LƯỢNG SAN NỀN SN1
HỒ SƠ THỌ TỬ KHAI SÀU TKCS	Số hợp đồng
2026/2026/HDKT
SỐ HIỆU BẢN VẼ:	SN-03

MẶT BẰNG KHỐI LƯỢNG SAN NỀN

(TỈ LỆ: 1/750)

GIẢI PHÁP THIẾT KẾ:

- TỔNG DIỆN TÍCH SAN NỀN KHU ĐẤT LÀ 31735.9+9554.1=41290M²
- SAN NỀN BẰNG ĐẤT ĐÁM CHẶT K90 TRONG KHU ĐẤT XÂY DỰNG CÔNG TRÌNH THEO PHƯƠNG PHÁP CHIA Ồ LƯỚI 10X10M, KHOẢNG CÁCH GIỮA HAI ĐƯỜNG ĐỒNG MỨC LÀ 15M, THIẾT KẾ VỚI ĐỘ DỐC PHỔ BIẾN I=0.6%.
- ĐỐC TỪ GIỮA VỀ PHÍA BẮC, ĐÔNG, TÂY VÀ NAM KHU ĐẤT.
- CAO ĐỘ SAN NỀN THẤP NHẤT TRONG KHU ĐẤT XÂY DỰNG LÀ 7.35M
- CAO ĐỘ SAN NỀN CAO NHẤT TRONG KHU ĐẤT XÂY DỰNG LÀ 7.71M
- CAO ĐỘ SAN NỀN LÀ CAO ĐỘ TÍNH TỪ ĐÁY KẾT CẤU SÀN (VỚI HTB KẾT CẤU=0.3M)
- CAO ĐỘ SAN NỀN KHU VỰC HỒ LÀ 4.90M
- HIỆN TRẠNG KHU VỰC CHỦ YẾU LÀ RỪNG VÀ ĐẤT TRỒNG NÊN TIẾN HÀNH DỌN DẸP BỐC HỮU CƠ VỚI CHIỀU DÀY 0,3M, VÀ 0,5M ĐỐI VỚI AO, MƯƠNG
- SAN NỀN BẰNG ĐẤT ĐÁM CHẶT K=0.9, SAN THÀNH TỪNG LỚP DÀY TỪ 0.2M ĐẾN 0.3M ĐÁM CHẶT.

BẢNG TỔNG HỢP KHỐI LƯỢNG ĐÀO, ĐẬP SAN NỀN

STT	HẠNG MỤC	KÍ HIỆU	ĐƠN VỊ	KHỐI LƯỢNG (M3)
1	KHỐI LƯỢNG ĐẬP TALUY	=228*4*(7.54-4.8)*0.5	M3	1249.4
2	GIẢM TRỪ KL ĐẬP ĐẤT HỮU CƠ TẬN DỤNG TRỒNG CÂY	S=7638x1,45		11094.1
3	KHỐI LƯỢNG ĐẬP TOÀN BỘ DỰ ÁN	SN1+SN2+ ĐẬP TRẢ VẾT HỮU CƠ+ ĐẬP TALUY- ĐẤT HỮU CƠ TẬN DỤNG	M3	56752.9
4	KHỐI LƯỢNG ĐÀO TOÀN BỘ DỰ ÁN		M3	2947.06

CHÚ THÍCH:

- KHU VỰC SAN NỀN GIAI ĐOẠN TRƯỚC
- KHU VỰC SAN NỀN GIAI ĐOẠN 2
- PHẠM VI THIẾT KẾ SAN NỀN
- CAO ĐỘ SAN NỀN
- ĐƯỜNG ĐỒNG MỨC THIẾT KẾ
- ĐỘ DỐC - HƯỚNG DỐC

CAO ĐỘ TỰ NHIÊN
CHÊN CAO ĐÀO ĐẬP
TÊN NÚT LƯỚI
CAO ĐỘ THIẾT KẾ SAN NỀN
TÊN Ồ
CHÊN CAO (M)
DIỆN TÍCH (M)
KHỐI LƯỢNG (M3)

D5
1.02
100.00
102.00

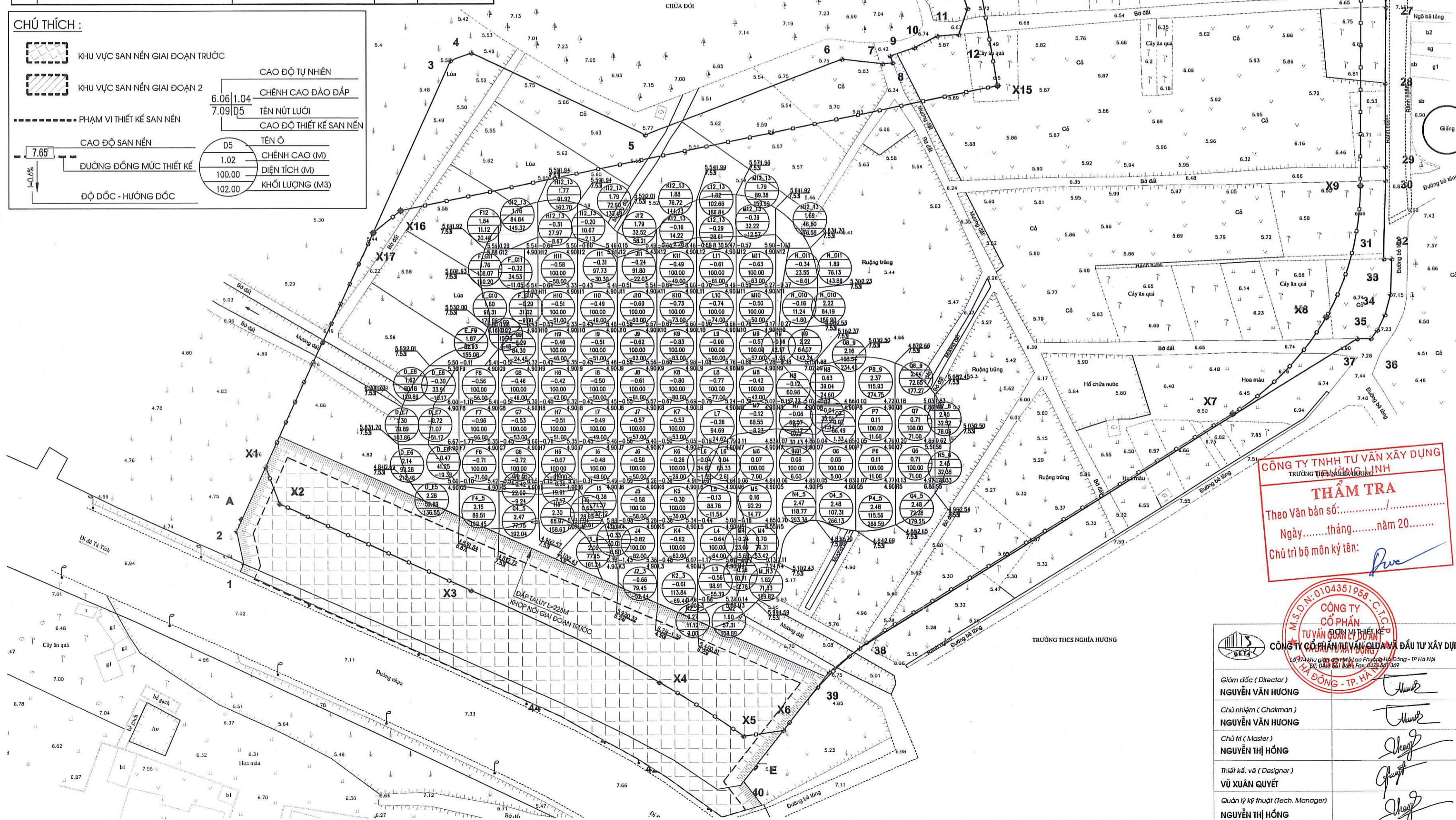
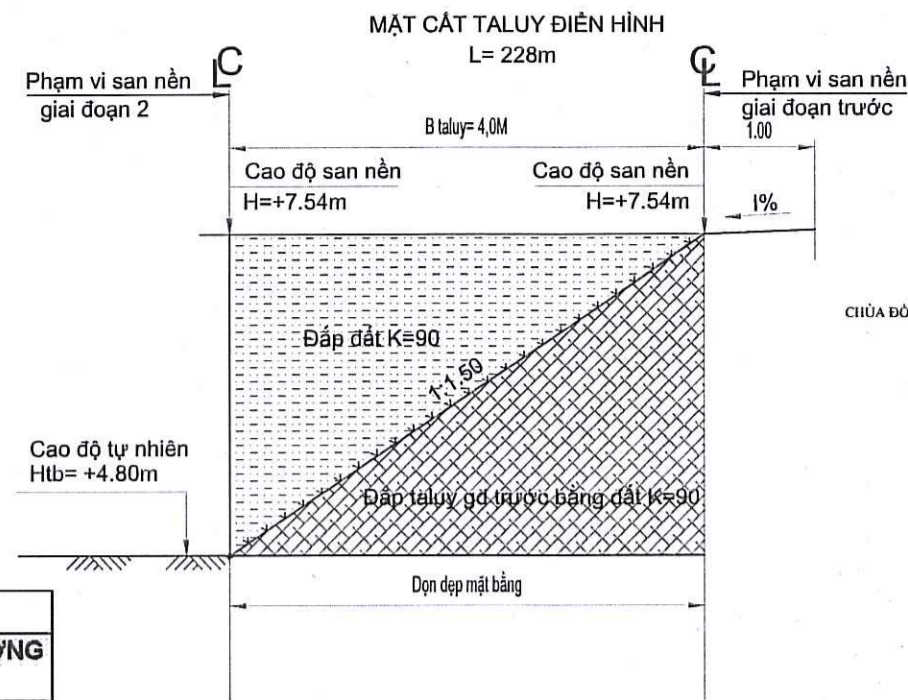

PHÒNG KINH TẾ XÃ KIỆU PHÚ

THẨM ĐỊNH

Theo Văn bản số: 29/KT-XĐ

Ngày 20 tháng 5 năm 2026

Người thẩm định ký tên: [Signature]

BAN QLDA ĐẦU TƯ - HẠ TẦNG XÃ KIỆU PHÚ

PHÊ DUYỆT

Theo Quyết định số 24/QĐ-QLDA

Ngày 22 tháng 5 năm 2026

Ng ời phê duyệt ký tên: [Signature]

CÔNG TY TNHH TƯ VẤN XÂY DỰNG TRƯỜNG THỨC NGHĨA HƯƠNG

THẨM TRA

Theo Văn bản số: [Blank]

Ngày tháng năm 20 [Blank]

Chủ trì bộ môn ký tên: [Signature]

BẢNG KHỐI LƯỢNG THEO CỘT (SN2)

CỘT	DT ĐẬP	KL ĐẬP	DT ĐÀO	KL ĐÀO
Cột D	319.24	582.76	146.32	80.73
Cột E	82.93	155.08	7.67	1.30
Cột F	307.01	580.07	376.59	244.71
Cột G	178.29	344.81	416.40	206.81
Cột H	160.89	321.33	647.88	330.84
Cột I	180.95	310.45	699.78	313.15
Cột J	41.74	58.73	871.44	504.47
Cột K	87.84	147.23	928.06	527.72
Cột L	242.92	298.82	852.08	469.10
Cột M	460.76	366.26	542.88	241.73
Cột N	559.13	876.48	182.99	25.07
Cột O	382.34	506.91	35.81	1.43
Cột P	431.49	583.34	0.00	0.00
Cột Q	344.93	498.52	0.00	0.00
Cột R	64.90	157.38	0.00	0.00
Tổng	3845.36	5788.17	5707.90	2947.06

CÔNG TY CỔ PHẦN TƯ VẤN XÂY DỰNG VÀ ĐẦU TƯ XÂY DỰNG BETA

M.S.D.N: 0104351958 - C.T.C

Giám đốc (Director): NGUYỄN VĂN HƯƠNG

Chủ nhiệm (Chairman): NGUYỄN VĂN HƯƠNG

Chủ trì (Master): NGUYỄN THỊ HỒNG

Thiết kế, vẽ (Designer): VŨ XUÂN QUYẾT

Quản lý kỹ thuật (Tech. Manager): NGUYỄN THỊ HỒNG

CHỦ ĐẦU TƯ: BAN QLDA ĐẦU TƯ - HẠ TẦNG XÃ KIỆU PHÚ

TÊN DỰ ÁN: XÂY DỰNG TRUNG TÂM THỂ THAO KẾT HỢP CÂY XANH XÃ KIỆU PHÚ, THÀNH PHỐ HÀ NỘI (GIAI ĐOẠN 2)

Địa điểm XD: Xã Kiêu Phú - TP Hà Nội

HẠNG MỤC: **TỔNG THỂ**

TÊN BẢN VẼ: **MẶT BẰNG KHỐI LƯỢNG SAN NỀN SN2**

HỒ SƠ THOẠI TRIỂN KHAI SAU TKCS: [Blank]

Số hợp đồng: [Blank]

Số hiệu bản vẽ: SN-04

2026 / 2026/HDKT

MẶT BẰNG KÈ ĐÁ, MÓNG GẠCH

(TỈ LỆ: 1/750)

- 1 CỔNG CHÍNH
- 2A CỔNG PHỤ 1
- 2B CỔNG PHỤ 2 (DỰ KIẾN KHI MỞ ĐƯỜNG)
- 3 BÃI ĐỂ XE
- 4A KHU VỰC VƯỜN HOA
- 4B KHU VỰC QUẢNG TRƯỜNG
- 4C HỒ NƯỚC
- 5 SÂN BÓNG KẾT HỢP ĐƯỜNG CHẠY
- 6 KHÁN ĐÀI 1 KẾT HỢP PHÒNG PHỤ TRỢ
- 7 KHÁN ĐÀI 2 KẾT HỢP PHÒNG PHỤ TRỢ
- 8 SÂN CẦU LÔNG, BÓNG CHUYỀN, BÓNG RỔ
- 9 BỂ NƯỚC (BỂ NGẦM)
- 10 NHÀ SINH HOẠT CỘNG ĐỒNG KẾT HỢP BẢO VỆ
- 11 VỈA HÈ

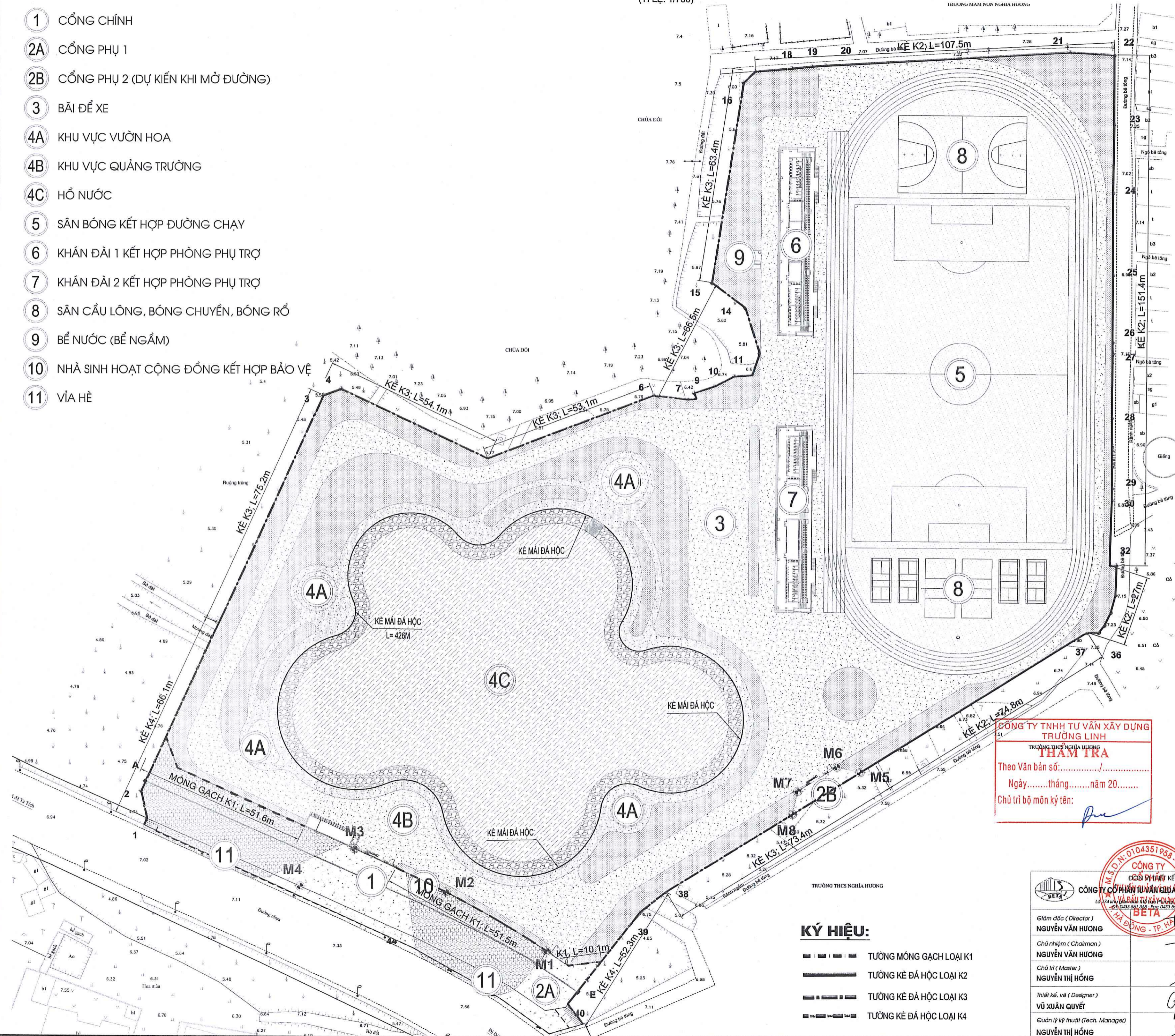

PHÒNG KINH TẾ XÃ KIỆU PHÚ
THẨM ĐỊNH
 Theo Văn bản số: 29...../KT-XD
 Ngày ..20..tháng ..5..năm 20..26
 Người thẩm định ký tên: [Signature]

BAN QLDA ĐẦU TƯ - HẠ TẦNG XÃ KIỆU PHÚ
PHÊ DUYỆT
 Theo Quyết định số 248/.../QĐ-QLDA
 Ngày ..22..tháng ..5..năm 20..26
 Ng ời phê duyệt ký tên: [Signature]

CÔNG TY TNHH TƯ VẤN XÂY DỰNG TRƯỜNG LINH
 TRƯỞNG THCS NGHĨA HƯƠNG
THẨM TRA
 Theo Văn bản số:
 Ngày.....tháng.....năm 20.....
 Chủ trì bộ môn ký tên: [Signature]

BẢNG THỐNG KÊ KÈ			
STT	LOẠI KÈ	KHỐI LƯỢNG	ĐƠN VỊ
1	TƯỜNG MÓNG GẠCH LOẠI K1	113.2	M
2	TƯỜNG KÈ ĐÁ HỌC LOẠI K2	360.7	M
3	TƯỜNG KÈ ĐÁ HỌC LOẠI K3	387.0	M
4	TƯỜNG KÈ ĐÁ HỌC LOẠI K4	118.4	M
5	KÈ MÁI ĐÁ HỌC LỒNG HỒ	426.0	M

- KÝ HIỆU:**
- — — — — TƯỜNG MÓNG GẠCH LOẠI K1
 - — — — — TƯỜNG KÈ ĐÁ HỌC LOẠI K2
 - — — — — TƯỜNG KÈ ĐÁ HỌC LOẠI K3
 - — — — — TƯỜNG KÈ ĐÁ HỌC LOẠI K4

CÔNG TY CỔ PHẦN TƯ VẤN XÂY DỰNG VÀ ĐẦU TƯ XÂY DỰNG BETA		CHỦ ĐẦU TƯ	
Giám đốc (Director)	NGUYỄN VĂN HƯƠNG	BAN QLDA ĐẦU TƯ - HẠ TẦNG XÃ KIỆU PHÚ	
Chủ nhiệm (Chairman)	NGUYỄN VĂN HƯƠNG	TÊN DỰ ÁN:	
Chủ trì (Master)	NGUYỄN THỊ HỒNG	XÂY DỰNG TRUNG TÂM THỂ THAO KẾT HỢP CÂY XANH XÃ KIỆU PHÚ, THÀNH PHỐ HÀ NỘI (GIAI ĐOẠN 2)	
Thiết kế, vẽ (Designer)	VŨ XUÂN QUYẾT	Địa điểm XD: Xã Kiếu Phú - TP Hà Nội	
Quản lý kỹ thuật (Tech. Manager)	NGUYỄN THỊ HỒNG	HẠNG MỤC:	
		TỔNG THỂ	
		TÊN BẢN VẼ:	
		MẶT BẰNG KÈ ĐÁ, MÓNG GẠCH	
		HỒ SƠ THXD TRIỂN KHAI SAU TKCS	Số hợp đồng
		2026/2026/HDKT
			SỐ HIỆU BẢN VẼ:
			KE- 01

CHI TIẾT TƯỜNG KÈ K4 (Htb=3.0M, L= 118.4M)

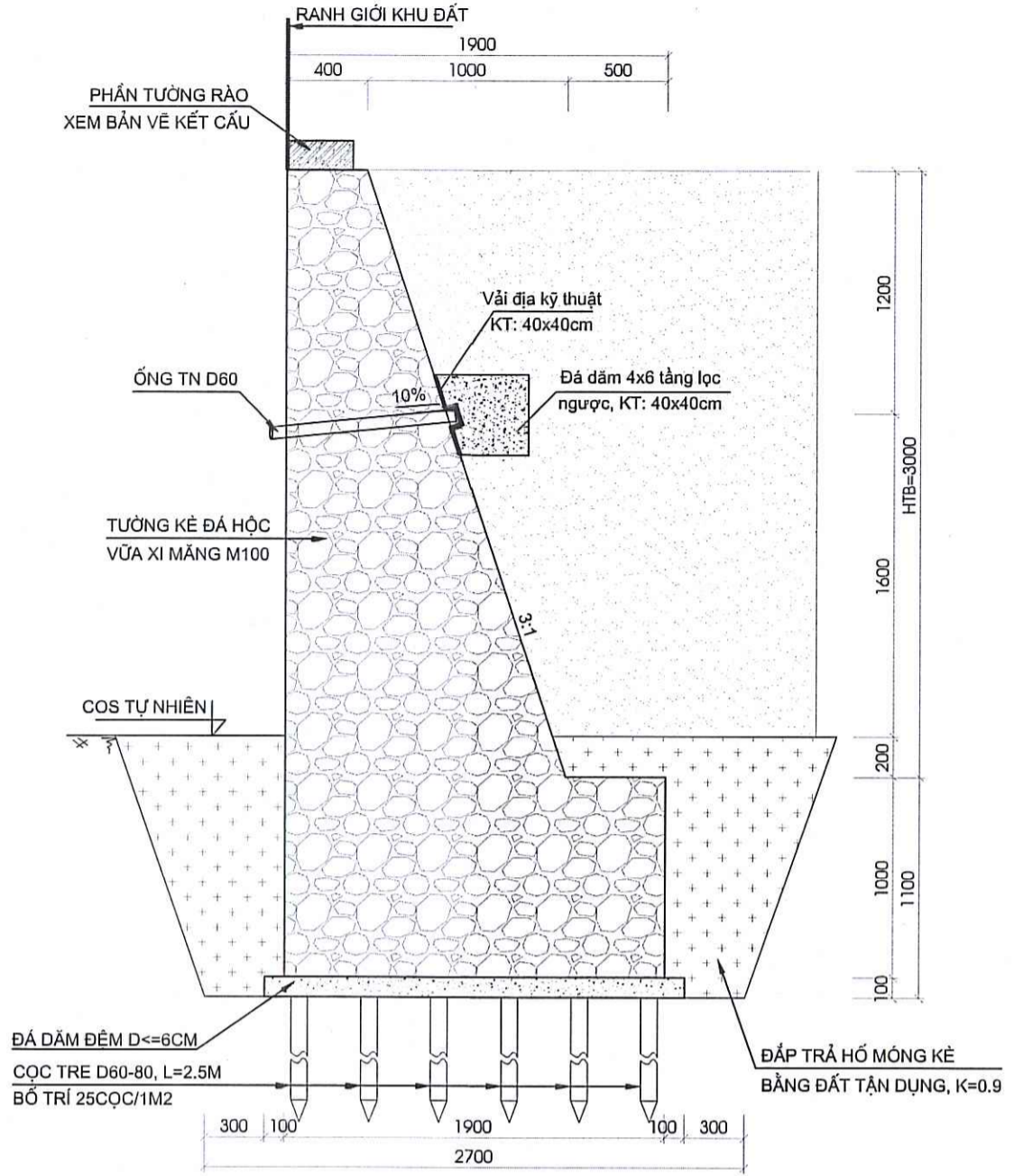

MẶT CẮT NGANG ĐIỂN HÌNH HỒ CẢNH QUAN (CHIỀU DÀI 426M)

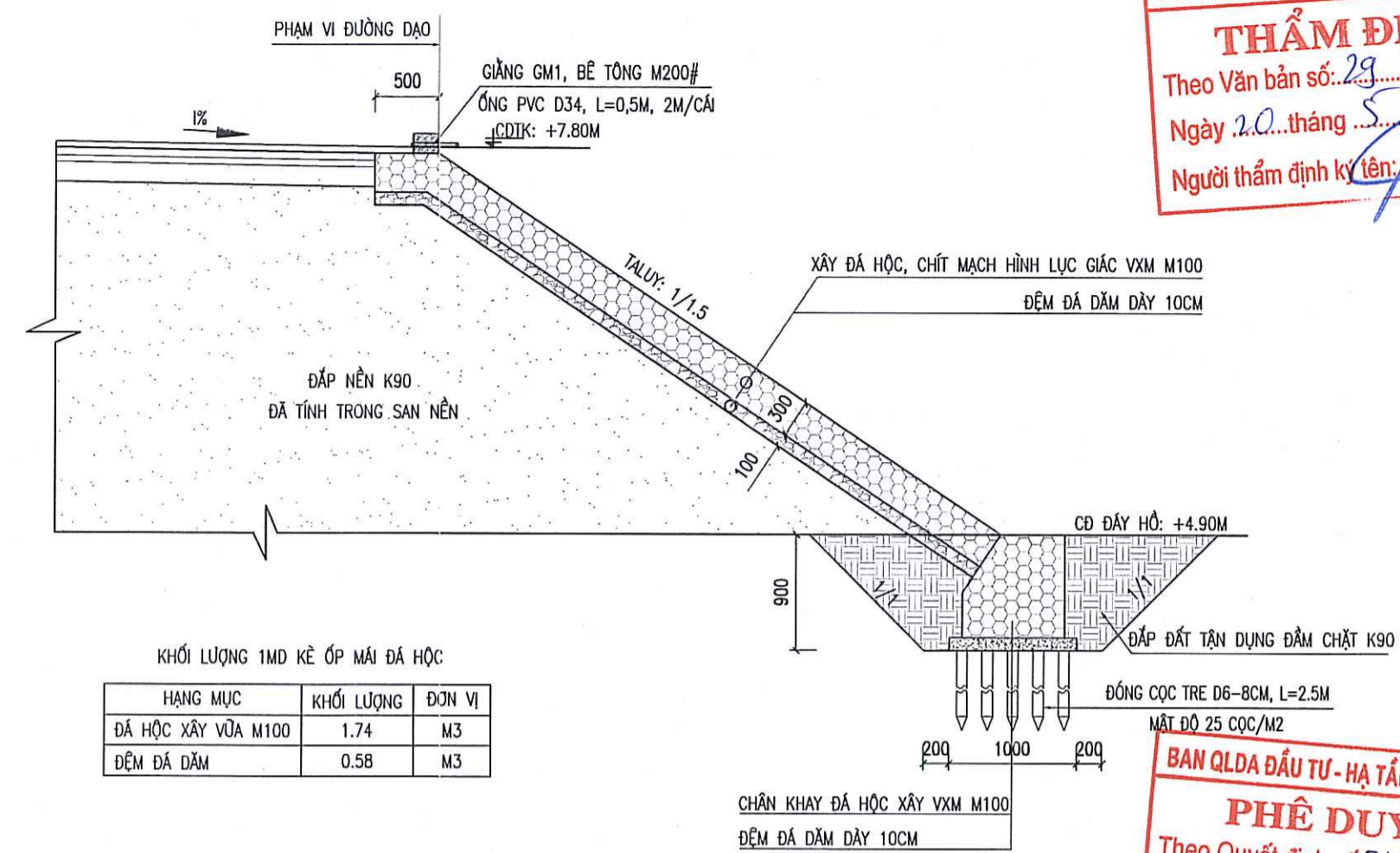

KHỐI LƯỢNG 1MĐ KÈ ỐP MÁI ĐÁ HỘC

HẠNG MỤC	KHỐI LƯỢNG	ĐƠN VỊ
ĐÁ HỘC XÂY VỮA M100	1.74	M3
ĐỆM ĐÁ DẦM	0.58	M3

PHÒNG KINH TẾ XÃ KIỀU PHÚ
THẨM ĐỊNH
 Theo Văn bản số: 29/KT-XD
 Ngày 20 tháng 5 năm 2026
 Người thẩm định ký tên: [Signature]

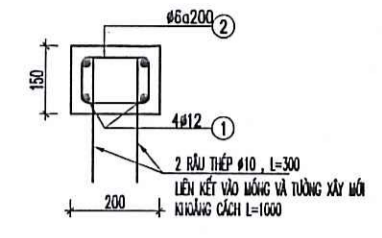

MẶT GIƯỜNG GM1 (L=426M; SL:01)

BẢNG THÔNG KÊ CỐT THÉP

CÁC NỀN	STT	HÌNH DẠNG, KÍCH THƯỚC	ĐƯỜNG KÍNH (mm)	CHIỀU DÀI (mm)	SỐ LƯỢNG	TỔNG CHIỀU DÀI (m)	TRỌNG LƯỢNG (kg)
GM1 (SL:01)	1	42570	12	44370	4	1774.82	1575.80
	2	110 270 50	8	1000 2130 2130	2253.5	2253.5	501.13
	3	300	10	300 832 832	255.6	255.6	157.58

CHI TIẾT CHÂN KHAY (CHIỀU DÀI 430M)



BAN QLDA ĐẦU TƯ - HẠ TẦNG XÃ KIỀU PHÚ
PHÊ DUYỆT
 Theo Quyết định số: 246/QĐ-QLDA
 Ngày 22 tháng 5 năm 2026
 Ng ời phê duyệt ký tên: [Signature]

CHI TIẾT TƯỜNG KÈ K3 (Htb=2.5M, L=387M)

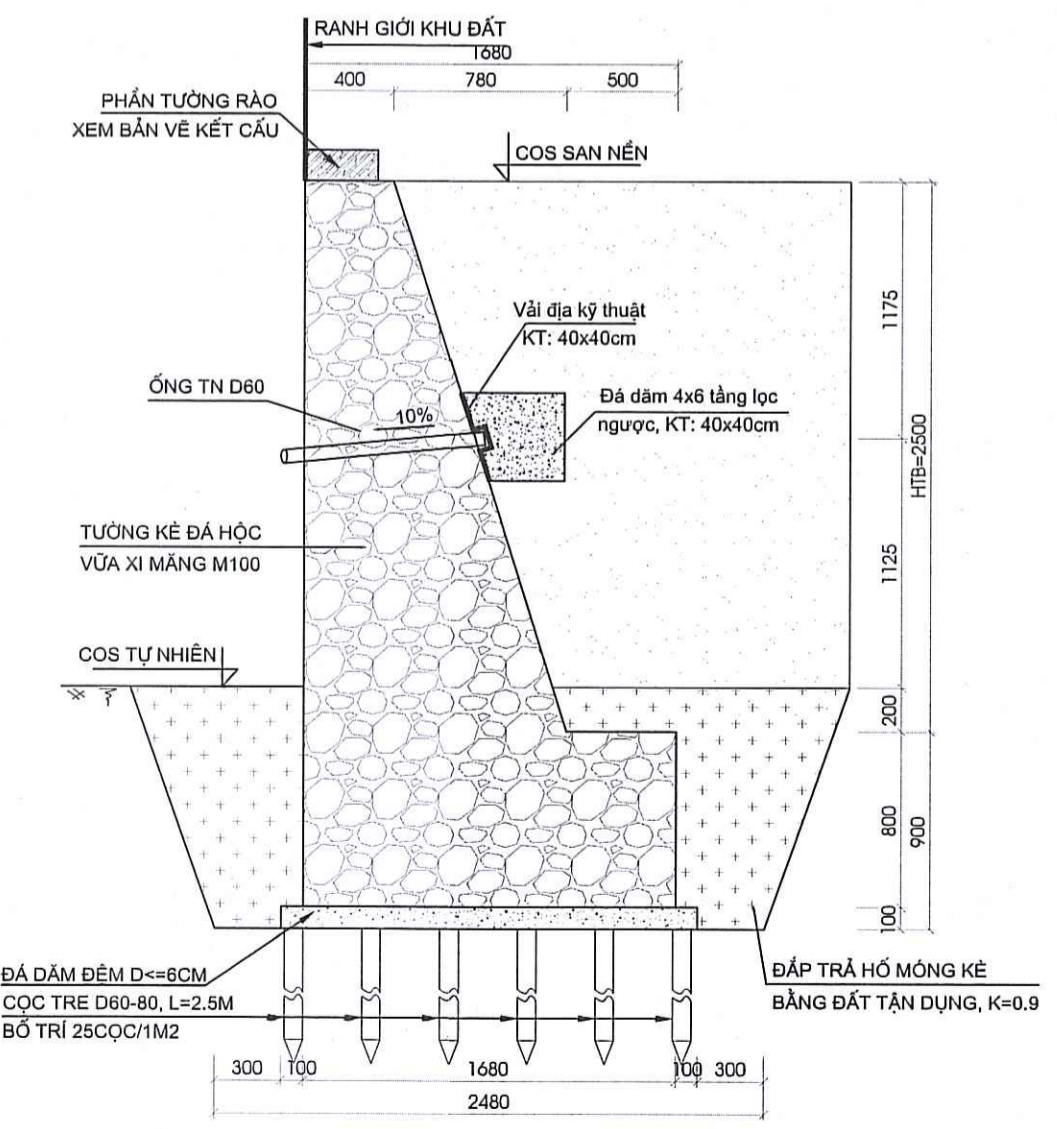

CHI TIẾT TƯỜNG KÈ K2 (Htb=1.2M, L=360.7M)

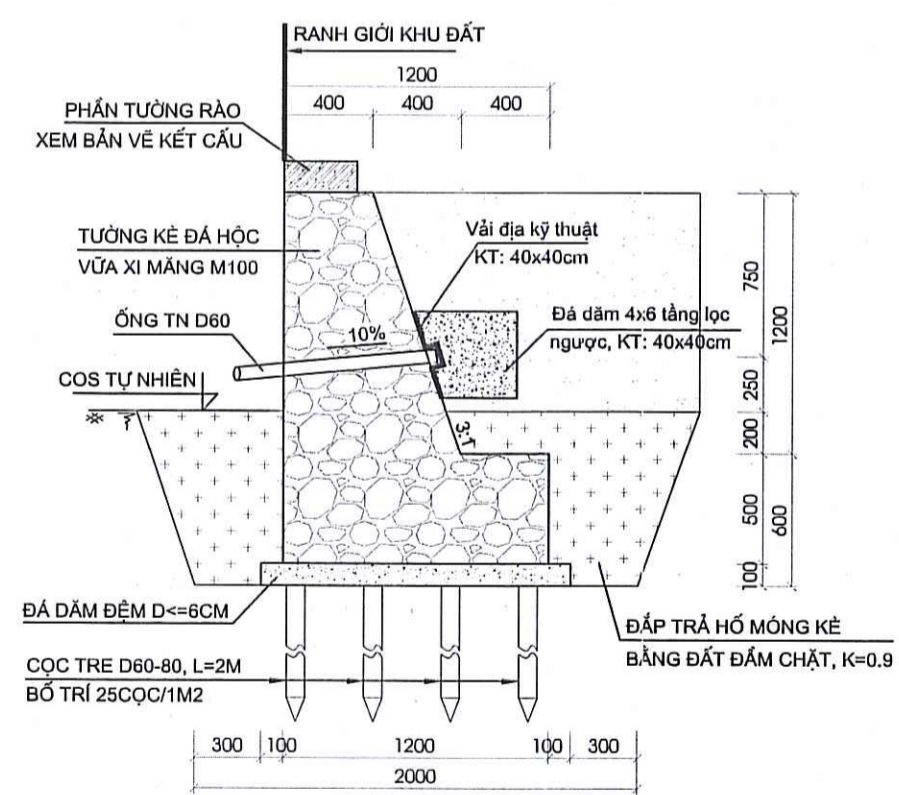

CHI TIẾT MÓNG GẠCH K1 (Htb=0.96M, L=113.2M)

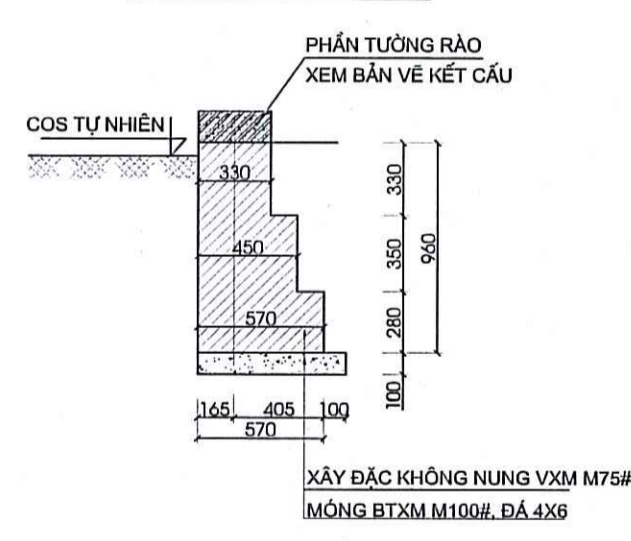

MẶT BẰNG TẦNG LỌC NGƯỢC KÈ MÁI HỒ

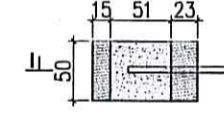

MẶT CẮT I-I

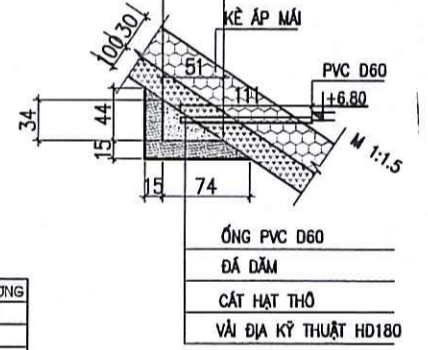

KHỐI LƯỢNG 1 TẦNG LỌC NGƯỢC

TT	HẠNG MỤC	ĐƠN VỊ	KHỐI LƯỢNG
1	VẢI ĐỊA KỸ THUẬT HD-180	M2	1.31
2	ỐNG NHỰA PVC D60	M	1.1
3	ĐÁ DẦM TẦNG LỌC NGƯỢC	M3	0.044
4	CÁT HẠT THỎ	M3	0.169

CHI TIẾT KHÈ PHÒNG LÚN

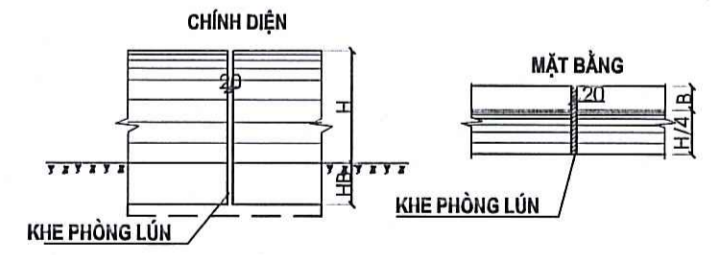

CÔNG TY TNHH TƯ VẤN XÂY DỰNG TRƯỜNG LINH
THẨM TRA
 Theo Văn bản số:
 Ngày: tháng năm 20.....
 Chủ trì bộ môn ký tên: [Signature]

- GHI CHÚ:**
- TƯỜNG KÈ XÂY ĐÁ HỘC VỮA XI MĂNG M100.
 - GIƯỜNG MẶT KÈ (XEM BẢN VẼ KẾT CẤU)
 - LỚP LÓT MÓNG DÙNG ĐÁ DẦM ĐỆM D=6CM
 - TRUNG BÌNH CỨ MỖI 9M DÀI TƯỜNG KÈ BỐ TRÍ 1 KHÈ LÚN, RỘNG 2CM, CHÈN BAO TẢI TẦM NHỰA ĐƯỜNG.
 - BỐ TRÍ 1 KHÈ LÚN TRÙNG VỚI KHÈ LÚN TƯỜNG RÀO
 - CỨ 2.5M DÀI TƯỜNG KÈ BỐ TRÍ 1 ỚNG THOÁT NƯỚC THÂN KÈ
 - KHI THI CÔNG CẦN KẾT HỢP XEM CÁC BẢN VẼ KIẾN TRÚC, KẾT CẤU CÓ LIÊN QUAN

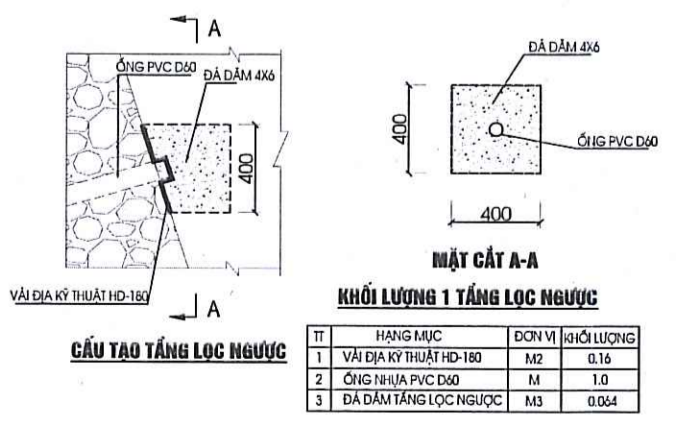

KHỐI LƯỢNG 1 TẦNG LỌC NGƯỢC

TT	HẠNG MỤC	ĐƠN VỊ	KHỐI LƯỢNG
1	VẢI ĐỊA KỸ THUẬT HD-180	M2	0.16
2	ỐNG NHỰA PVC D60	M	1.0
3	ĐÁ DẦM TẦNG LỌC NGƯỢC	M3	0.044

CÔNG TY TNHH TƯ VẤN XÂY DỰNG TRƯỜNG LINH
 CHỖ ĐẤU TƯ: BAN QLDA ĐẦU TƯ - HẠ TẦNG XÃ KIỀU PHÚ

TÊN DỰ ÁN: XÂY DỰNG TRUNG TÂM THỂ THAO KẾT HỢP CÂY XANH XÃ KIỀU PHÚ, THÀNH PHỐ HÀ NỘI (GIAI ĐOẠN 2)
 Địa điểm XD: Xã Kiếu Phú - TP Hà Nội

HẠNG MỤC: **TỔNG THỂ**

TÊN BẢN VẼ: **ĐIỂN HÌNH KÈ ĐÁ HỘC, KÈ MÁI HỒ**

HỒ SƠ TRỌNG TRÌỂN KHAI SAU TKCS: 2026

Số hợp đồng:/2026/HDKT

SỐ HIỆU BẢN VẼ: **KE-02**

TỔNG MẶT BẰNG CẤP ĐIỆN NGOÀI NHÀ

GHI CHÚ CẤP ĐIỆN NGOÀI NHÀ:

- NGUỒN ĐIỆN CẤP CHO CÔNG TRÌNH LÀ NGUỒN ĐIỆN HẠ THẾ 3 PHA 4 DÂY ĐƯỢC ĐẦU NỐI TỪ TRẠM BIẾN ÁP HIỆN TRẠNG CỦA KHU VỰC.
- TỪ TRẠM BIẾN ÁP HIỆN TRẠNG ĐẾN CỘT ĐIỆN KÝ HIỆU CD2 DỰNG MỚI SỬ DỤNG CÁP NHÓM VẠN XOẮN ABC AL/XLPE 0.6/1KV (4X120)MM² ĐI TRÊN CỘT ĐIỆN HIỆN TRẠNG VÀ CỘT ĐIỆN DỰNG MỚI. TỪ CỘT ĐIỆN KÝ HIỆU CD2 ĐẾN TỦ ĐIỆN TỔNG (ĐBT) CỦA CÔNG TRÌNH SỬ DỤNG 01 CÁP NGẮM CU/XLPE/PVC/DSTA/PVC 0.6/1KV (4X95)MM² LUỒN TRONG ỐNG NHỰA GẮN XOẮN HDPE-DN105/80 ĐI NGẦM TRONG RÀNH ĐẶT CÁP.
- TỦ ĐIỆN TỔNG ĐIỆN ĐƯỢC CHIA TỪNG LỘ PHÂN PHỐI CHO CÁC HẠNG MỤC CÔNG TRÌNH.
- CÁP ĐIỆN TỪ TỦ ĐIỆN TỔNG CẤP ĐẾN TỦ ĐIỆN CÁC HẠNG MỤC PHỤ TRỢ SỬ DỤNG CÁP NGẮM CU/XLPE/PVC/DSTA/PVC 0.6/1KV LUỒN TRONG ỐNG NHỰA GẮN XOẮN HDPE ĐI NGẦM TRONG RÀNH CẤP Ở ĐỘ SÂU 0,70M SO VỚI CỐT SÀN HOÀN THIÊN.
- KHI THI CÔNG NHỮNG ĐOẠN CẤP ĐIỆN ĐI CẮT NGANG RÀNH THOÁT NƯỚC YÊU CẦU ĐƯỜNG ĐIỆN PHẢI ĐẶT DƯỚI RÀNH THOÁT NƯỚC VÀ CÁCH ĐÁY RÀNH 0,30M THEO CHIỀU ĐÚNG. TIẾT DIỆN CẤP ĐIỆN XEM NGUYÊN LÝ CẤP ĐIỆN.
- TỦ ĐIỆN TỔNG PHẢI ĐƯỢC NỐI VỚI HỆ THỐNG NỐI ĐẤT AN TOÀN ĐẢM BẢO ĐIỆN TRỞ R <= 4 Ω.

KÝ HIỆU QUY ƯỚC:

- TỦ ĐIỆN CỦA CÁC NHÀ
- TỦ ĐIỆN PHÂN PHỐI TỔNG
- CÁP CẤP ĐIỆN LUỒN TRONG ỐNG NHỰA GẮN XOẮN HDPE ĐI NGẦM TRONG RÀNH ĐẶT CÁP
- CÁP NHÓM VẠN XOẮN AL/XLPE/PVC 0.6/1KV ĐI TRÊN CỘT ĐIỆN DỰNG MỚI
- CỘT ĐIỆN BÊ TÔNG LY TÂM DỰNG MỚI

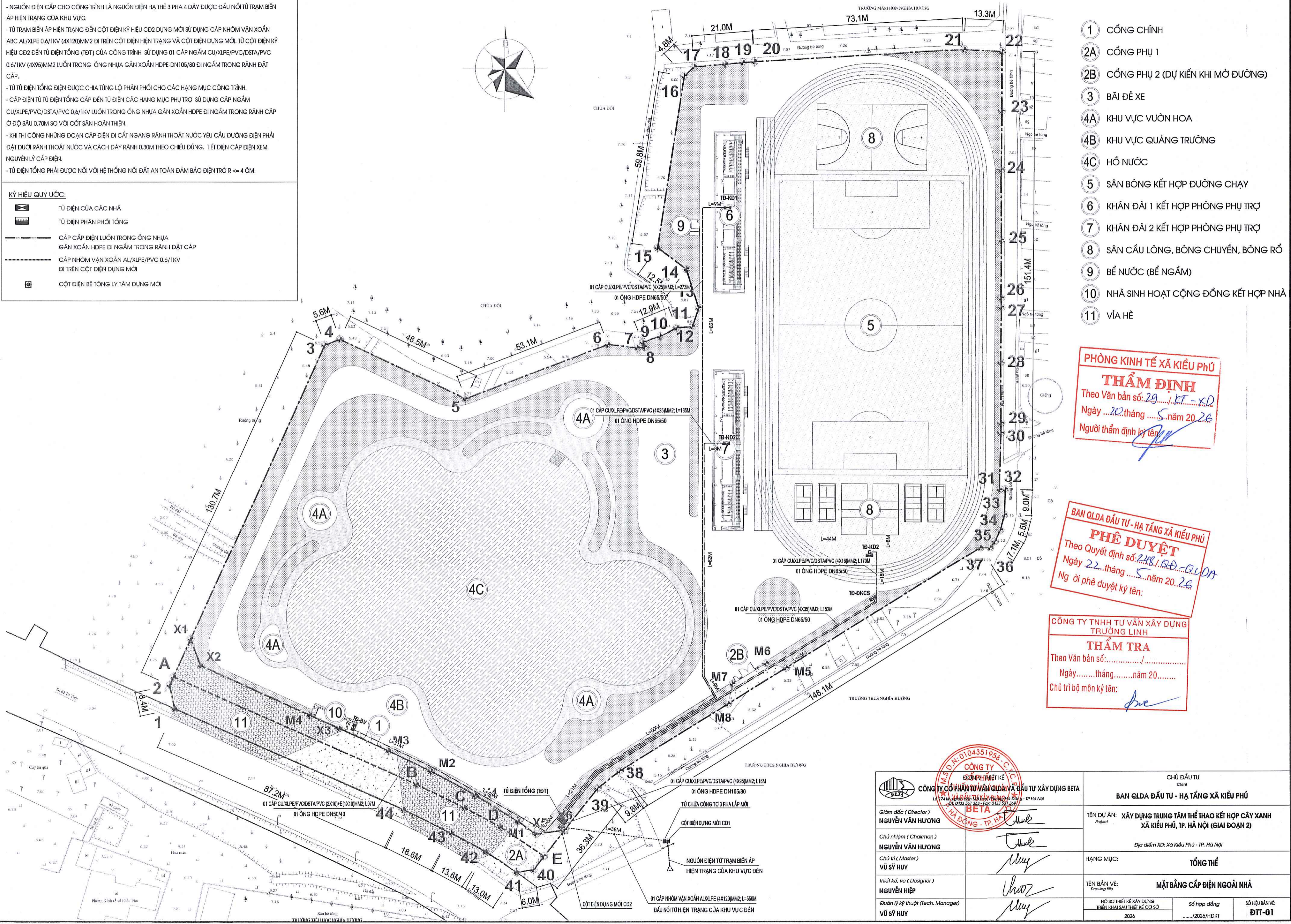
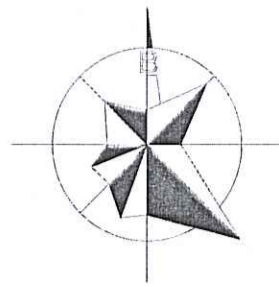

- 1 CỔNG CHÍNH
- 2A CỔNG PHỤ 1
- 2B CỔNG PHỤ 2 (DỰ KIẾN KHI MỞ ĐƯỜNG)
- 3 BÃI ĐỂ XE
- 4A KHU VỰC VƯỜN HOA
- 4B KHU VỰC QUẢNG TRƯỜNG
- 4C HỒ NƯỚC
- 5 SÂN BÓNG KẾT HỢP ĐƯỜNG CHẠY
- 6 KHÁN ĐÀI 1 KẾT HỢP PHÒNG PHỤ TRỢ
- 7 KHÁN ĐÀI 2 KẾT HỢP PHÒNG PHỤ TRỢ
- 8 SÂN CẦU LÔNG, BÓNG CHUYÊN, BÓNG RỔ
- 9 BỂ NƯỚC (BỂ NGẦM)
- 10 NHÀ SINH HOẠT CỘNG ĐỒNG KẾT HỢP NHÀ
- 11 VỈA HÈ

PHÒNG KINH TẾ XÃ KIỆU PHÚ
THẨM ĐỊNH
 Theo Văn bản số: 20.../KT-XD
 Ngày ...20...tháng ...5...năm 20...26
 Người thẩm định ký tên: *[Signature]*

BAN QLDA ĐẦU TƯ - HẠ TẦNG XÃ KIỆU PHÚ
PHÊ DUYỆT
 Theo Quyết định số: 2181/QĐ-BQLDA
 Ngày 22...tháng ...5...năm 20...26
 Ng ời phê duyệt ký tên: *[Signature]*

CÔNG TY TNHH TƯ VẤN XÂY DỰNG TRƯỜNG LINH
THẨM TRA
 Theo Văn bản số:/.....
 Ngày.....tháng.....năm 20.....
 Chủ trì bộ môn ký tên: *[Signature]*

 CÔNG TY TNHH TƯ VẤN XÂY DỰNG TRƯỜNG LINH LƯU 74 KHU THOẠI ĐƯỜNG VÀO PHÒNG QUẢN LÝ DỰ ÁN - TP HÀ NỘI Đ. QUANG SỰ 155 - P. QUANG SỰ 1 - Q. HOÀNG MÃI - TP. HÀ NỘI Đ. QUANG SỰ 155 - P. QUANG SỰ 1 - Q. HOÀNG MÃI - TP. HÀ NỘI	CHỦ ĐẦU TƯ Client BAN QLDA ĐẦU TƯ - HẠ TẦNG XÃ KIỆU PHÚ
	TÊN DỰ ÁN: Project XÂY DỰNG TRUNG TÂM THỂ THAO KẾT HỢP CÂY XANH XÃ KIỆU PHÚ, TP. HÀ NỘI (GIAI ĐOẠN 2) Địa điểm XD: Xã Kiêu Phú - TP. Hà Nội
Giám đốc (Director) NGUYỄN VĂN HƯƠNG	HẠNG MỤC: TỔNG THỂ
Chủ nhiệm (Chairman) NGUYỄN VĂN HƯƠNG	TÊN BẢN VẼ: Drawing file MẶT BẰNG CẤP ĐIỆN NGOÀI NHÀ
Chủ trì (Master) VŨ SỸ HUY	HỒ SƠ THIẾT KẾ XÂY DỰNG THIẾT KẾ HẠ TẦNG THIẾT KẾ CCI SỬ
Thiết kế, vẽ (Designer) NGUYỄN HIỆP	Số hợp đồng/2026/HDKT
Quản lý kỹ thuật (Tech. Manager) VŨ SỸ HUY	SỐ HỘ BẢN VẼ: ĐTT-01

SƠ ĐỒ NGUYÊN LÝ CẤP ĐIỆN TỬ ĐIỆN TỔNG (TĐT)

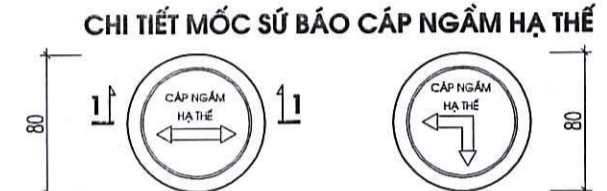
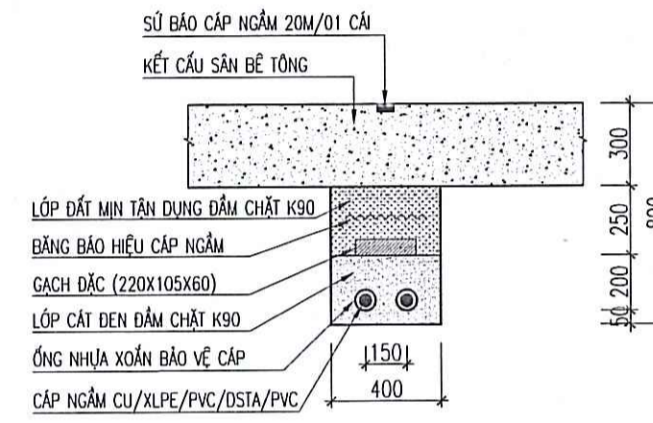
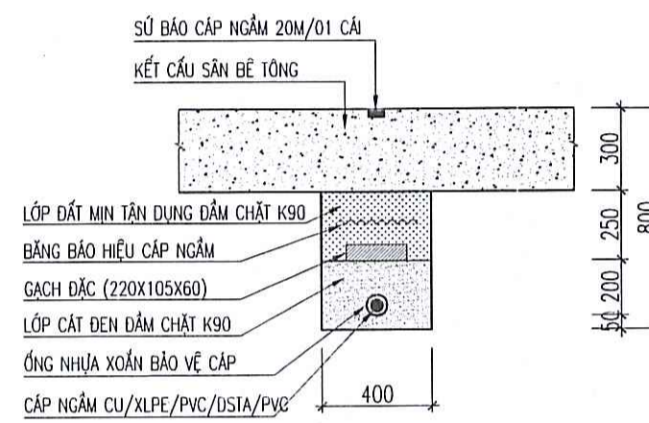
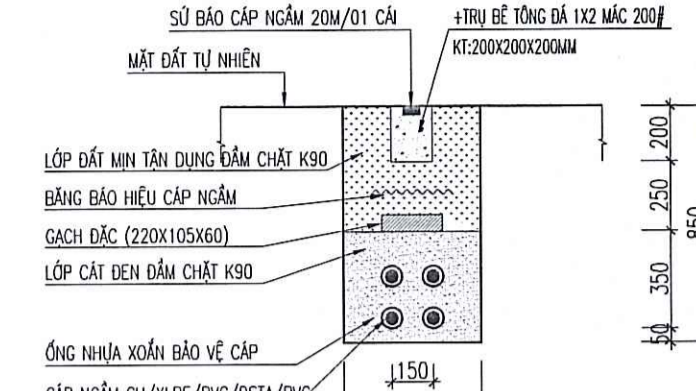
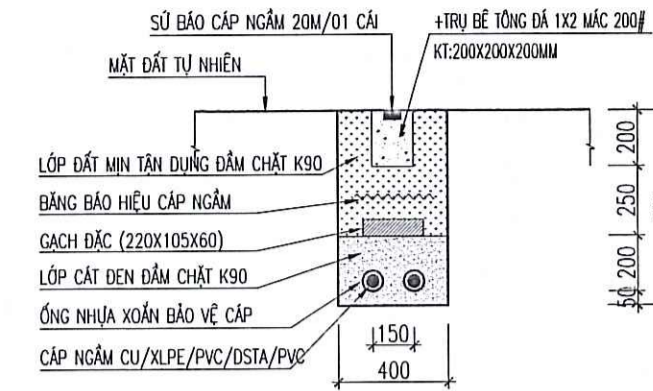
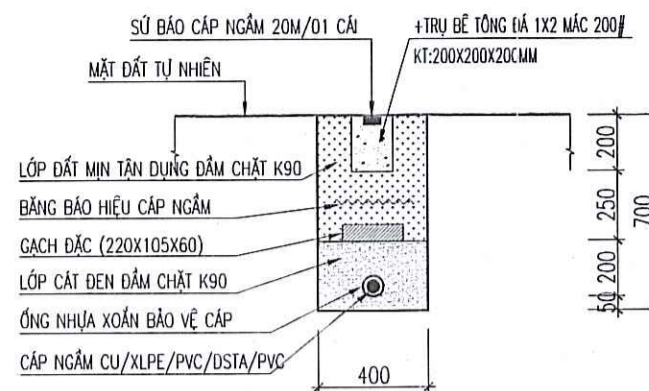
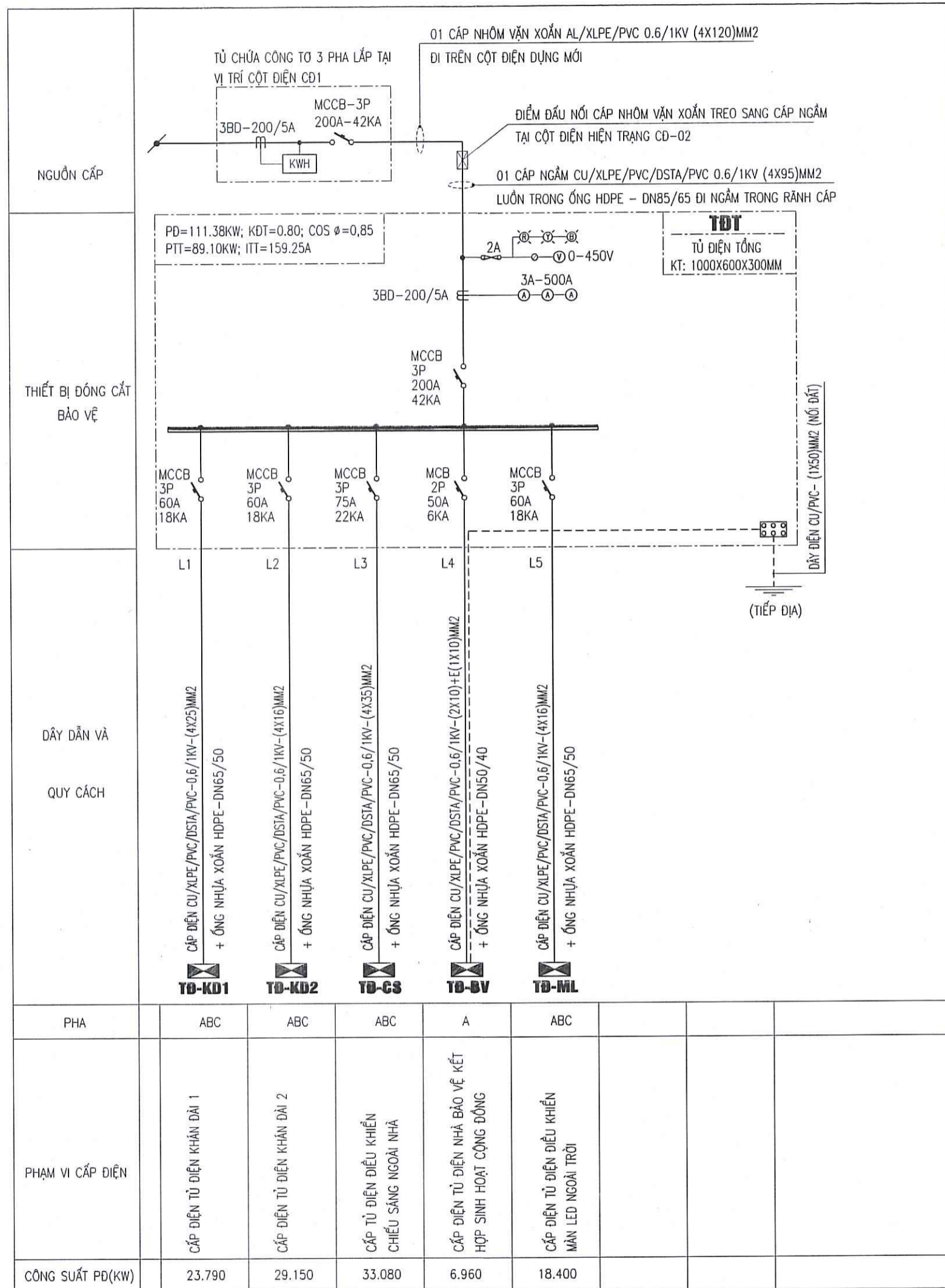

GHI CHÚ:
- MỐC SỨ BẢO CÁP BĂNG ĐẤT SÉT NUNG TINH LUYỆN
- KÍCH THƯỚC: ĐƯỜNG KÍNH Ø80MM, DÂY 27MM
- ĐỘ BỀN TÁC ĐỘNG VẬT LÝ N=BKN

PHÒNG KINH TẾ XÃ KIỆU PHÚ
THẨM ĐỊNH
Theo Văn bản số: 29/KT-XĐ
Ngày ... tháng ... năm 2026
Người thẩm định ký tên: [Signature]

BAN QLDA ĐẦU TƯ - HẠ TẦNG XÃ KIỆU PHÚ
PHÊ DUYỆT
Theo Quyết định số: 248/QĐ-BAN QLDA
Ngày ... tháng ... năm 2026
Ng ời phê duyệt ký tên: [Signature]

CÔNG TY TNHH TƯ VẤN XÂY DỰNG TRƯỜNG LINH
THẨM TRA
Theo Văn bản số: 19.05.2026/KT-TL
Ngày ... tháng ... năm 2026
Chủ trì bộ môn ký tên: [Signature]

 CÔNG TY CỔ PHẦN TƯ VẤN QUẢN LÝ VÀ ĐẦU TƯ XÂY DỰNG BETA 177 Nguyễn Văn Trỗi, Quận Tân Phú, TP. Hà Nội Đ.T: 0432 561 358 - Fax: 0432 561 352		CHỦ ĐẦU TƯ BAN QLDA ĐẦU TƯ - HẠ TẦNG XÃ KIỆU PHÚ	
Giám đốc (Director) NGUYỄN VĂN HƯƠNG	Chủ nhiệm (Chairman) NGUYỄN VĂN HƯƠNG	Chủ trì (Master) VŨ SỸ HUY	Thiết kế, vẽ (Designer) NGUYỄN HIỆP
Quản lý kỹ thuật (Tech. Manager) VŨ SỸ HUY	TÊN DỰ ÁN: XÂY DỰNG TRUNG TÂM THỂ THAO KẾT HỢP CÂY XANH XÃ KIỆU PHÚ, TP. HÀ NỘI (GIAI ĐOẠN 2) Địa điểm XD: Xã Kiêu Phú - TP. Hà Nội		HẠNG MỤC: TỔNG THỂ
TÊN BẢN VẼ: SƠ ĐỒ NGUYÊN LÝ CẤP ĐIỆN TỬ ĐIỆN TỔNG (TĐT) RÀNH ĐẶT CÁP ĐIỆN		SỐ HỢP ĐỒNG:/2026/HĐKT	SỐ HỮU BẢN VẼ: ĐIT-02

CỘT BÊ TÔNG LY TÂM LIÊN			
LOẠI CỘT	D NGON (MM)	D GỐC (MM)	SỐ LƯỢNG (CỘT)
CỘT BÊ TÔNG LY TÂM 8.5M-5.0KN	190	303	02

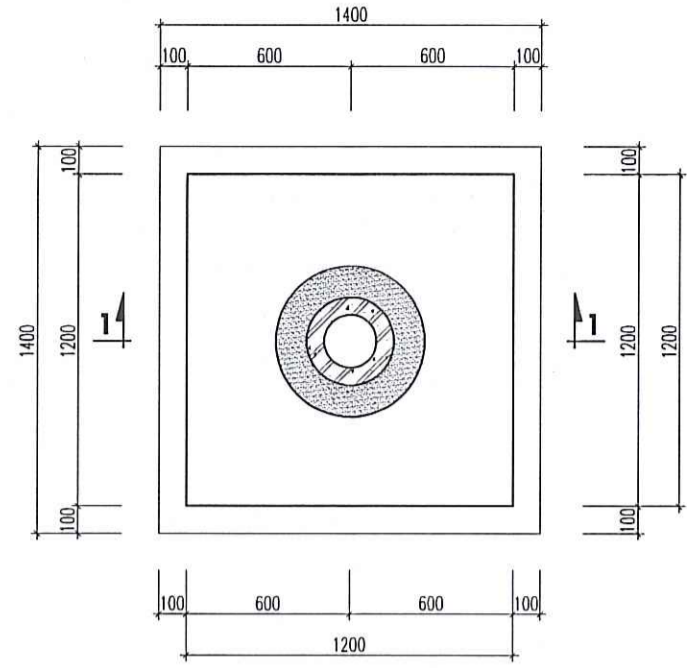

MẶT BẰNG MÓNG CỘT ĐIỆN BÊ TÔNG LY TÂM 8.5M-190 (CỘT ĐƠN)
TỶ LỆ: 1/25. CỘT KÝ HIỆU: CD1, CD2 (SỐ LƯỢNG: 02 CỘT ĐƠN)

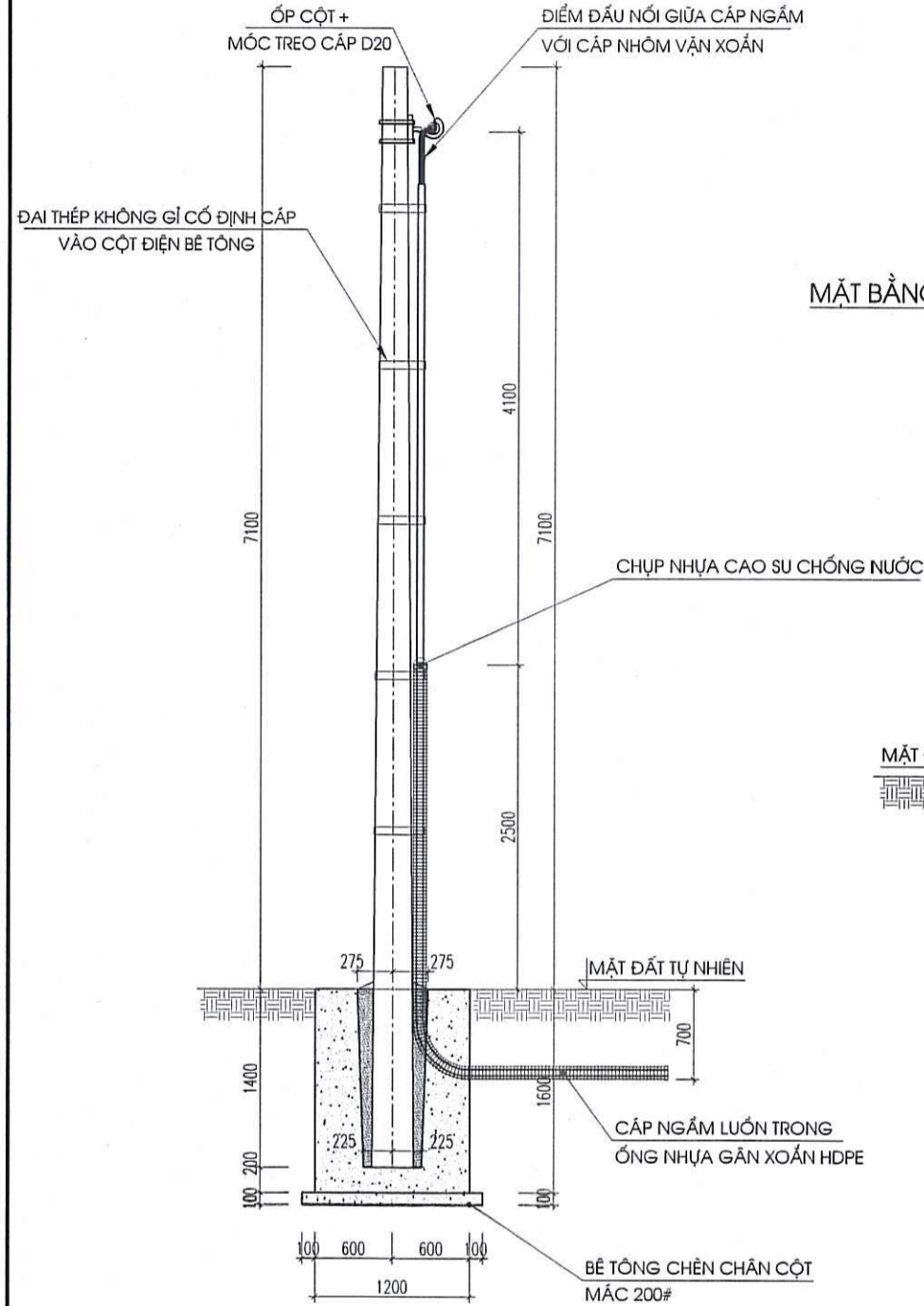

CHI TIẾT CỘT BÊ TÔNG LY TÂM 8.5M/190 (CỘT ĐƠN)
TỶ LỆ: 1/40. CỘT KÝ HIỆU: CD1, CD2 (SỐ LƯỢNG: 02 CỘT ĐƠN)

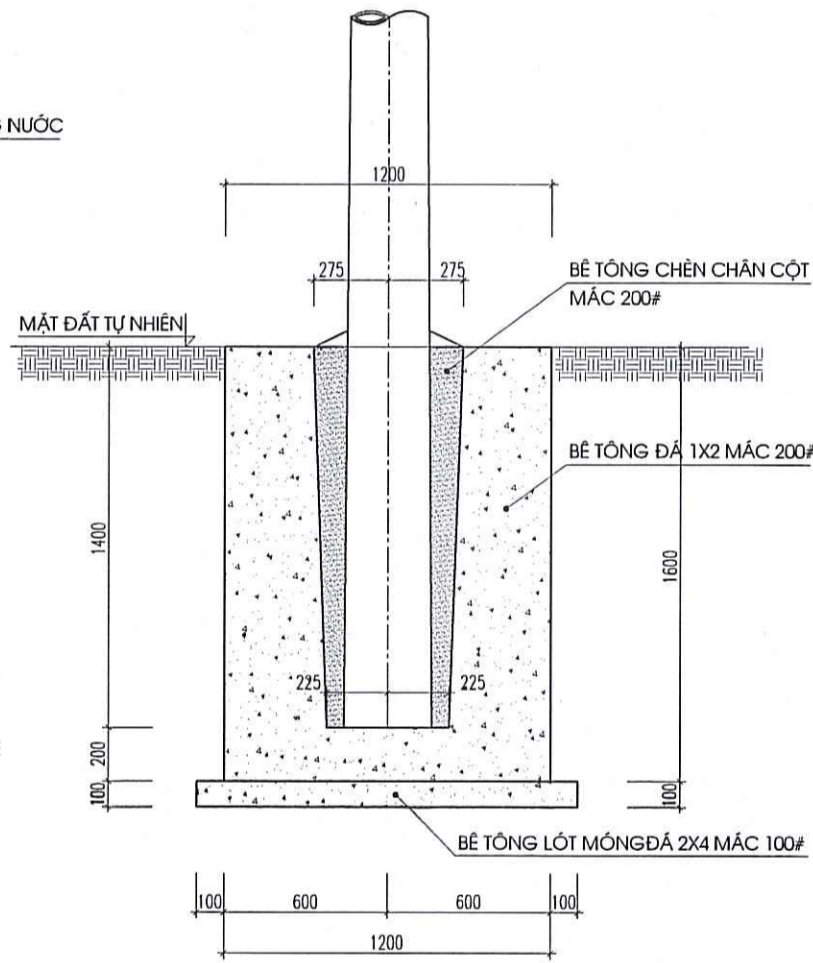

MẶT CẮT 1-1
(TỶ LỆ: 1/25)

THỐNG KÊ KHỐI LƯỢNG XÂY LẮP CHO 1 MÓNG TỬ ĐIỆN TỔNG

TT	VẬT TƯ - CÔNG VIỆC	ĐƠN VỊ	K.LƯỢNG
01	ĐÀO MÓNG	M3	0.312
02	VÁN KHUÔN MÓNG	M2	1.80
03	BÊ TÔNG LÓT MÓNG M100	M3	0.040
04	BÊ TÔNG MÓNG M200	M3	0.180
05	KHUNG MÓNG TỬ M16X650	CÁI	01
06	TAI BẮT TIẾP ĐỊA	BỘ	01
07	BIỂN CẢNH BÁO	CÁI	01
08	BÊN NGOÀI ỐP 1 LỚP GẠCH THÈ KÍCH THƯỚC: 60X240X95MM	M2	0.72
09	DÂY TIẾP ĐỊA THÉP TRÒN D10 MÀ KÉM NHUNG NÓNG + TAI BẮT	M	3.00
10	CỌC TIẾP ĐẤT L63X63X6, L=2.5M MÀ KÉM NHUNG NÓNG	CÁI	06
11	THANH THÉP ĐỆT TIẾP ĐỊA 40X4MM MÀ KÉM NHUNG NÓNG	M	15
12	THÍ NGHIỆM KIỂM TRA ĐIỆN TRỞ NỐI ĐẤT AN TOÀN	ĐIỂM	01

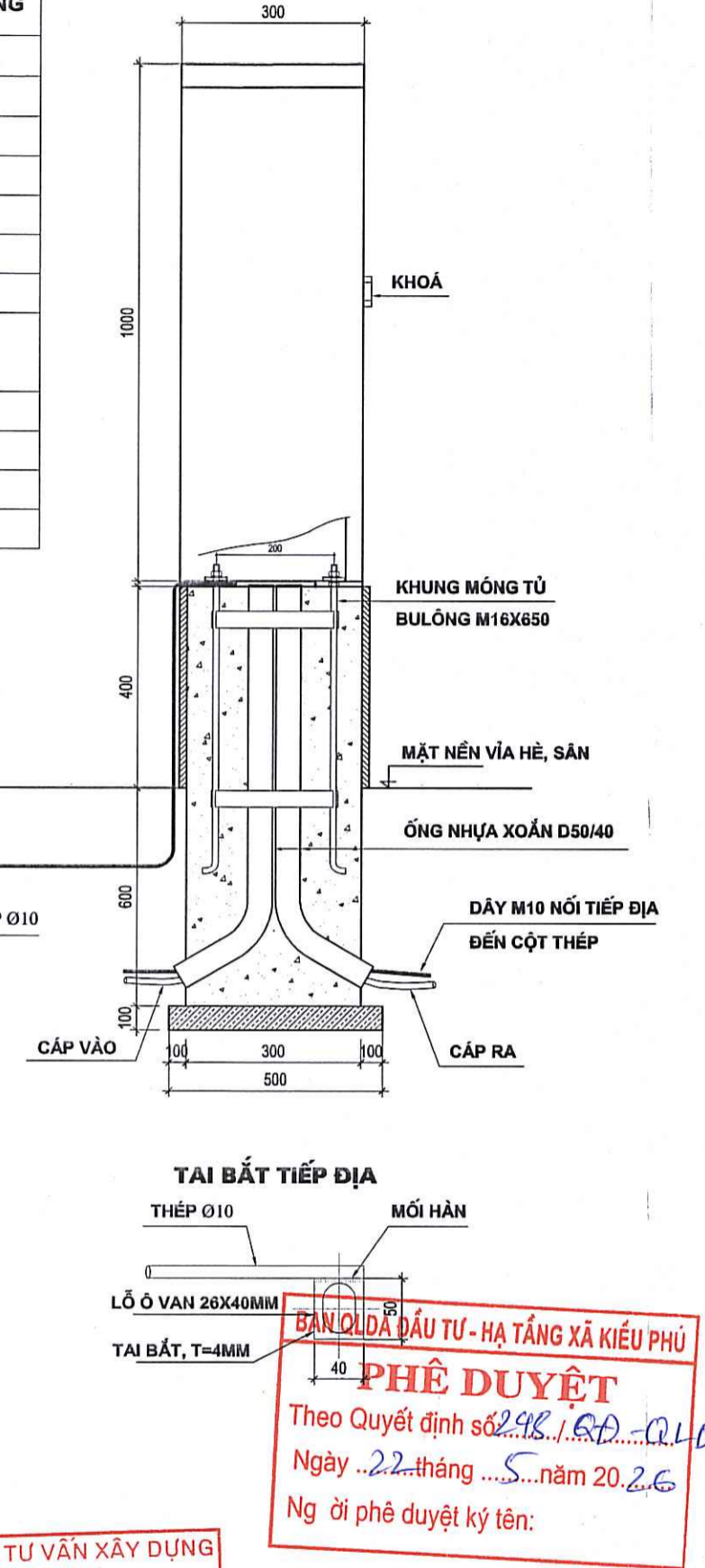
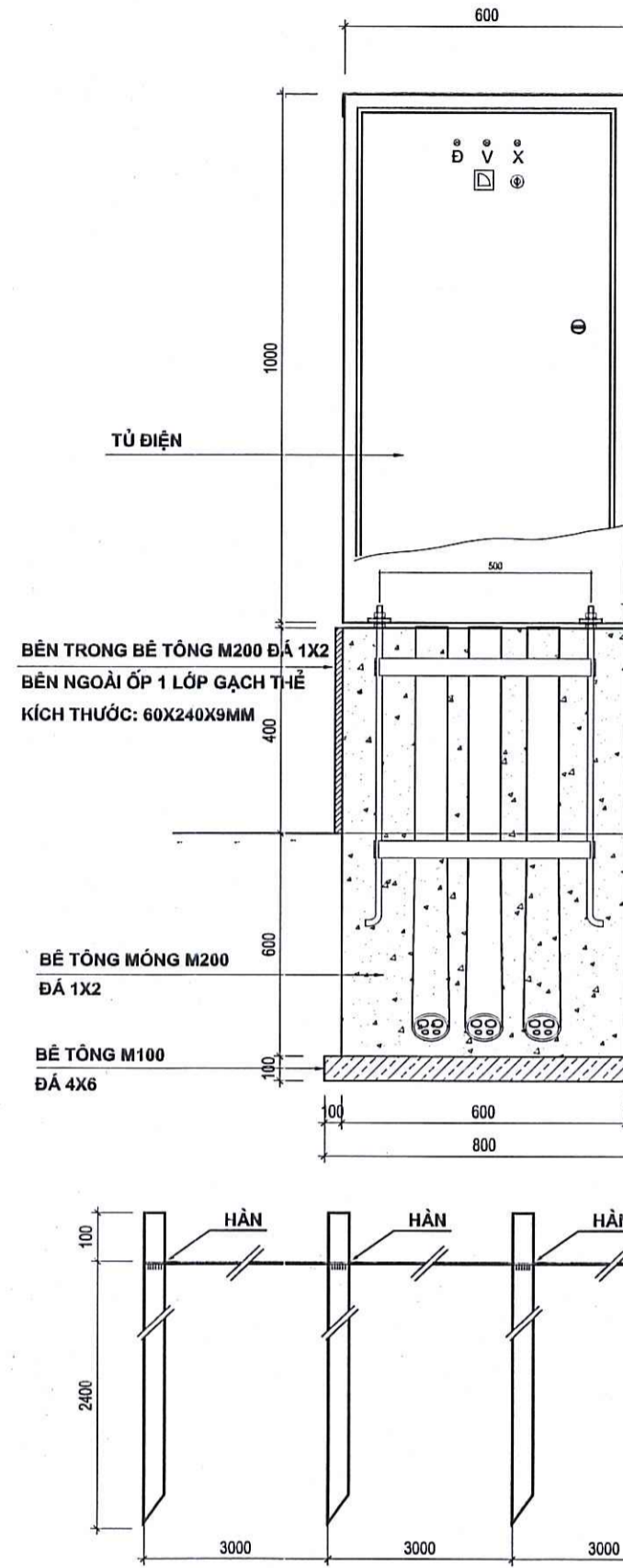

BAN QLDA ĐẦU TƯ - HẠ TẦNG XÃ KIỀU PHÚ
PHÊ DUYỆT
Theo Quyết định số 298.../QĐ...QLDA
Ngày 22 tháng 5 năm 2026
Ng ời phê duyệt ký tên:

PHÒNG KINH TẾ XÃ KIỀU PHÚ
THẨM ĐỊNH
Theo Văn bản số: 29.../KT-XĐ
Ngày 20 tháng 5 năm 2026
Người thẩm định ký tên:

CÔNG TY TNHH TƯ VẤN XÂY DỰNG TRƯỜNG LINH
THẨM TRA
Theo Văn bản số:/.....
Ngày tháng năm 20.....
Chủ trì bộ môn ký tên:

CÔNG TY CỔ PHẦN TƯ VẤN QLDA VÀ ĐẦU TƯ XÂY DỰNG BETA		CHỦ ĐẦU TƯ
Giám đốc (Director) NGUYỄN VĂN HƯƠNG	Tên dự án: XÂY DỰNG TRUNG TÂM THỂ THAO KẾT HỢP CÂY XANH XÃ KIỀU PHÚ, TP. HÀ NỘI (GIAI ĐOẠN 2)	BAN QLDA ĐẦU TƯ - HẠ TẦNG XÃ KIỀU PHÚ
Chủ nhiệm (Chairman) NGUYỄN VĂN HƯƠNG	Địa điểm XD: Xã Kiều Phú - TP. Hà Nội	
Chủ trì (Master) VŨ SỸ HUY	Hạng mục: TỔNG THỂ	
Thiết kế, vẽ (Designer) NGUYỄN HIỆP	Tên bản vẽ: CHI TIẾT CỘT, MÓNG CỘT ĐIỆN BÊ TÔNG LY TÂM 8.5M/190 (CỘT ĐƠN), TỬ ĐIỆN TỔNG	
Quản lý kỹ thuật (Tech. Manager) VŨ SỸ HUY	Hồ sơ thiết kế xây dựng trên máy tính thiết kế CCI số 2026	Số hợp đồng:/2026/HĐKT Số hiệu bản vẽ: ĐTT-03

BẢNG THỐNG KÊ VẬT TƯ PHẦN CẤP ĐIỆN NGOÀI NHÀ

STT	TÊN VẬT LIỆU - ĐẶC TÍNH KỸ THUẬT	ĐƠN VỊ	SỐ LƯỢNG
01	CÁP TREO NHÓM VẠN XOẮN AL/XLPE/PVC 0.6/1KV- (4X120)MM2	M	550
02	CÁP NGẮM CU/XLPE/PVC/DSTA/PVC-0.6/1KV- (4X95)MM2	M	16
03	CÁP NGẮM CU/XLPE/PVC/DSTA/PVC-0.6/1KV- (4X35)MM2	M	152
04	CÁP NGẮM CU/XLPE/PVC/DSTA/PVC-0.6/1KV- (4X25)MM2	M	458
05	CÁP NGẮM CU/XLPE/PVC/DSTA/PVC-0.6/1KV- (4X16)MM2	M	170
06	CÁP ĐIỆN CU/XLPE/PVC-0.6/1KV- (2X10)MM2	M	97
07	DÂY ĐIỆN CU/PVC-0.6/1KV- (1X50)MM2 (NỐI ĐẤT)	M	3.0
08	DÂY ĐIỆN CU/PVC-0.6/1KV- (1X10)MM2 (NỐI ĐẤT)	M	87
09	ỐNG NHỰA XOẮN HDPE-DN105/80	M	14
10	ỐNG NHỰA XOẮN HDPE-DN65/50	M	774
11	ỐNG NHỰA XOẮN HDPE-DN50/40	M	95
12	AP TÔ MẮT 1 PHA 2 CỤC 50A, ICU=6KA	CÁI	01
13	AP TÔ MẮT 3 PHA 3 CỤC 60A, ICU=18KA	CÁI	03
14	AP TÔ MẮT 3 PHA 3 CỤC 75A, ICU=22KA	CÁI	01
15	AP TÔ MẮT 3 PHA 3 CỤC 200A, ICU=42KA	CÁI	02
16	CẦU CHỈ SỬ XOÁY 2A	CÁI	03
17	ĐÈN BẢO PHA 220V, 3W	CÁI	03
18	ĐỒNG HỒ ĐO VON 0 ĐẾN 450V	CÁI	01
19	KHÓA CHUYỂN MẠCH ĐO VON 3 PHA	CÁI	01

STT	TÊN VẬT LIỆU - ĐẶC TÍNH KỸ THUẬT	ĐƠN VỊ	SỐ LƯỢNG
20	ĐỒNG HỒ ĐO DÒNG ĐIỆN (AM PE) 500/5A	CÁI	03
21	BIẾN DÒNG HẠ THỂ 200/5A	CÁI	06
22	TỦ ĐIỆN KIM LOẠI SƠN TĨNH ĐIỆN KT: 1000X600X300MM LOẠI LẤP NỔI, (KÈM PHỤ KIỆN LẤP ĐẤT)	BỘ	01
23	CÔNG TƠ ĐIỆN TỬ 3 PHA 3 GIÁ, GIÁN TIẾP 5(6)A CLO.5 HỮU CÔNG (KWH)	BỘ	01
24	HỒM CHỨA CÔNG TƠ ĐIỆN 3 PHA COMPOSITE + PHỤ KIỆN	BỘ	01
25	THANH CÁI ĐỒNG 30X3MM	M	4.0
26	ỐNG NỐI ĐỒNG NHÓM GTL-95	CÁI	04
27	ĐẦU CỐT ĐỒNG BQC NHỰA M95	CÁI	08
28	ĐẦU CỐT ĐỒNG BQC NHỰA M35	CÁI	08
29	ĐẦU CỐT ĐỒNG BQC NHỰA M25 - M16	CÁI	08-08
30	ĐẦU CÁP CO NHIỆT HẠ THỂ 0.4/1KV LOẠI 4X70-120MM2, 4 SỢI CÁP	CÁI	02
31	ĐẦU CÁP CO NHIỆT HẠ THỂ 0.4/1KV LOẠI 4X25-50MM2, 4 SỢI CÁP	CÁI	04
32	CHỤP NHỰA CAO SU CHỐNG NƯỚC ỐNG HDPE-DN85/65	CÁI	01
33	GHÍP NHÓM ĐỒNG M120 LOẠI 3 BULONG	CÁI	08
34	ỚP CỘT + MỐC BẮT CÁP D20	BỘ	30
35	KẸP SIẾT CÁP VẠN XOẮN 4X120 MẠ KÈM	BỘ	30
36	ĐAI THÉP KHÔNG GÌ	BỘ	30
37	MỐC SỬ BẢO CÁP NGẮM HẠ THỂ D80MM DÀY 27MM	CÁI	19
38	TRỤ BÊ TÔNG ĐÁ 1X2 MẮC 200# KT: 150X150X200MM	CÁI	08

PHÒNG KINH TẾ XÃ KIỀU PHÚ
THẨM ĐỊNH
 Theo Văn bản số: 29.../KT...
 Ngày ..29..tháng ..5..năm 20..26
 Người thẩm định ký tên: *[Signature]*

BAN QLDA ĐẦU TƯ - HẠ TẦNG XÃ KIỀU PHÚ
PHÊ DUYỆT
 Theo Quyết định số: 248/QĐ-QLDA
 Ngày ..22..tháng ..5..năm 20..26
 Người phê duyệt ký tên: *[Signature]*

CÔNG TY TNHH TƯ VẤN XÂY DỰNG TRƯỜNG LINH
THẨM TRA
 Theo Văn bản số:/.....
 Ngày.....tháng.....năm 20.....
 Chủ trì bộ môn ký tên: *[Signature]*

 CÔNG TY TNHH TƯ VẤN XÂY DỰNG TRƯỜNG LINH LO 174/10, Đường Nguyễn Văn Quỳ, Phường Xuân Hòa, Quận Đống Đa, TP Hà Nội TĐT: 0431.561.568 - Fax: 0431.561.569 VÀ ĐẦU TƯ XÂY DỰNG BETA P. HÀ ĐÔNG - TP. HÀ NỘI	ĐƠN MẪU THỐNG KÊ VẬT TƯ BETA	CHỦ ĐẦU TƯ Client BAN QLDA ĐẦU TƯ - HẠ TẦNG XÃ KIỀU PHÚ
	Giám đốc (Director) NGUYỄN VĂN HƯƠNG	Chủ nhiệm (Chairman) NGUYỄN VĂN HƯƠNG
Chủ trì (Master) VŨ SỸ HUY	Thiết kế, vẽ (Designer) NGUYỄN HIỆP	HẠNG MỤC: TỔNG THỂ TÊN BẢN VẼ: BẢNG THỐNG KÊ VẬT TƯ PHẦN CẤP ĐIỆN NGOÀI NHÀ Drawing title
Quản lý kỹ thuật (Tech. Manager) VŨ SỸ HUY	HỒ SƠ THIẾT KẾ XÂY DỰNG TRÊN KHAI SẴN THẺ KẾ CỎ SỐ 2026	SỐ HỢP ĐỒNG:/2026/HĐKT SỐ HẸU BẢN VẼ: ĐTT-04

TỔNG MẶT BẰNG CHIẾU SÁNG NGOÀI NHÀ

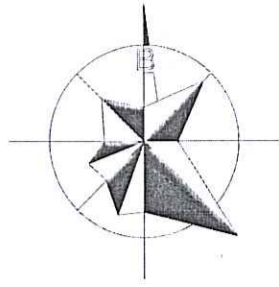

PHÒNG KINH TẾ XÃ KIỂU PHÚ
THẨM ĐỊNH
 Theo Văn bản số: 29/KT-XD
 Ngày 20 tháng 5 năm 2026
 Người thẩm định ký tên: [Signature]

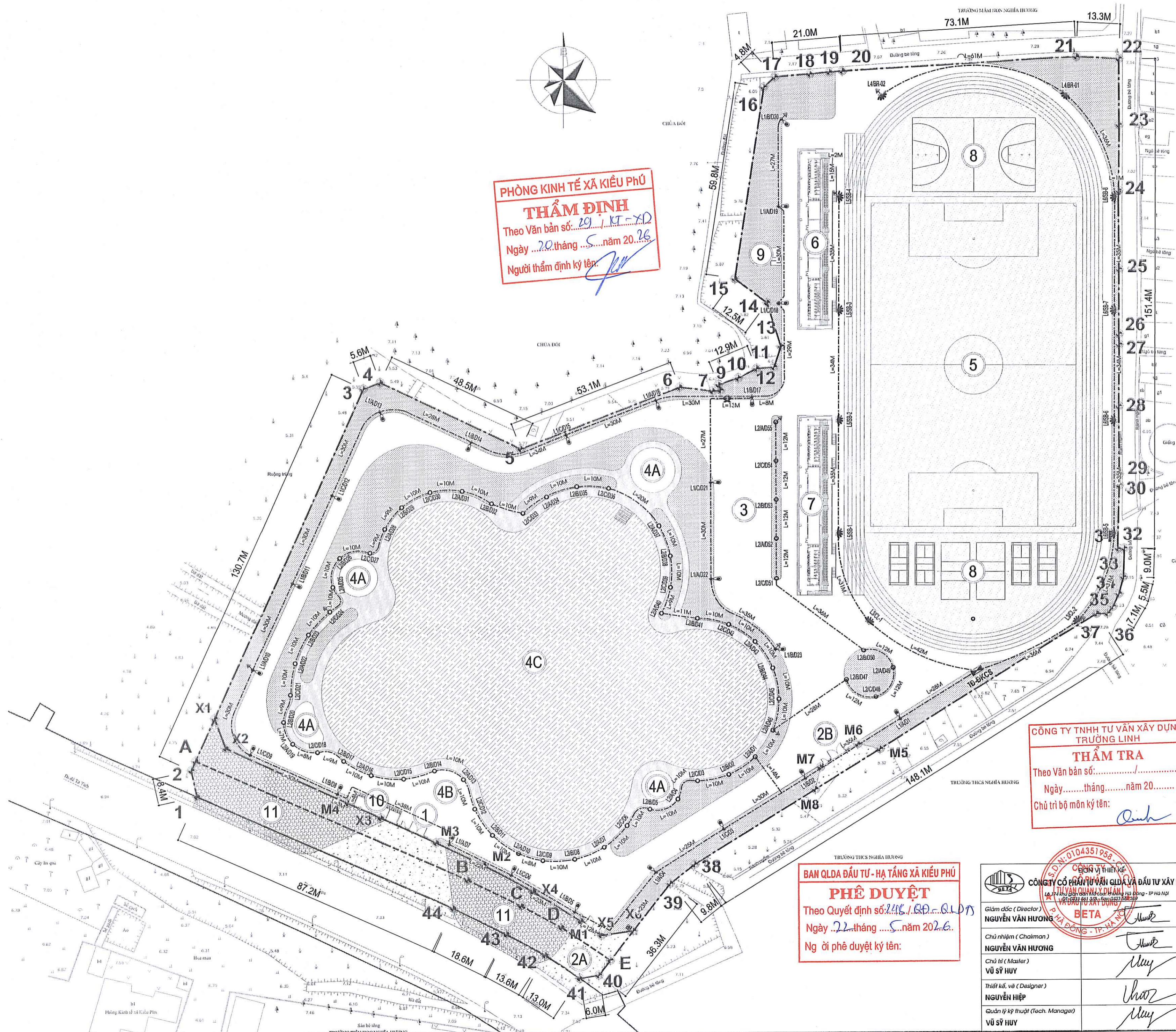

- 1 CỔNG CHÍNH
- 2A CỔNG PHỤ 1
- 2B CỔNG PHỤ 2 (DỰ KIẾN KHI MỞ ĐƯỜNG)
- 3 BÃI ĐỂ XE
- 4A KHU VỰC VƯỜN HOA
- 4B KHU VỰC QUẢNG TRƯỜNG
- 4C HỒ NƯỚC
- 5 SÂN BÓNG KẾT HỢP ĐƯỜNG CHẠY
- 6 KHẨN ĐÀI 1 KẾT HỢP PHÒNG PHỤ TRỢ
- 7 KHẨN ĐÀI 2 KẾT HỢP PHÒNG PHỤ TRỢ
- 8 SÂN CẦU LÔNG, BÓNG CHUYỂN, BÓNG RỔ
- 9 BỂ NƯỚC (BỂ NGẮM)
- 10 NHÀ SINH HOẠT CỘNG ĐỒNG KẾT HỢP NHÀ

GHI CHÚ ĐIỆN CHIẾU SÁNG NGOÀI NHÀ:
 - NGUỒN ĐIỆN CẤP CHO ĐÈN CHIẾU SÁNG SÂN ĐƯỜNG NGOÀI NHÀ ĐƯỢC CẤP TỪ TỦ ĐIỆN CHIẾU SÁNG (TD-CS)
 - TOÀN BỘ CẤP ĐIỆN TỪ TỦ ĐIỆN CHIẾU SÁNG DẪN ĐẾN CÁC CỬA CỘT ĐÈN DÙNG CÁP CU/XLPE/PVC/DSTA/PVC-0.6/1KV (4X10)+E(1X10)MM2 LUÔN TRONG ỐNG NHỰA GẮN XOÁN HDPE DN50/40 ĐI TRONG RÀNH CẤP CHIẾU SÁNG.
 - DÂY ĐIỆN TỪ CẦU ĐẦU TẠI CỬA CỘT ĐÈN LÊN ĐẾN BÓNG ĐÈN DÙNG DÂY ĐIỆN CU/PVC/PVC (3X1.5)MM2.

GHI CHÚ ĐIỆN CHIẾU SÁNG SÂN BÓNG:
 - NGUỒN ĐIỆN CẤP CHO CÁC CỘT ĐÈN CHIẾU SÁNG SÂN BÓNG ĐƯỢC LẤY TỪ TỦ ĐIỆN CHIẾU SÁNG (TD-CS)
 - TOÀN BỘ CẤP ĐIỆN TỪ TỦ ĐIỆN DẪN ĐẾN CÁC CỬA CỘT ĐÈN DÙNG CÁP CU/XLPE/PVC/DSTA/PVC-0.6/1KV (4X10)+E(1X10)MM2 LUÔN TRONG ỐNG NHỰA GẮN XOÁN HDPE DN50/40 ĐI TRONG RÀNH CẤP CHIẾU SÁNG.
 - DÂY ĐIỆN TỪ CẦU ĐẦU TẠI CỬA CỘT ĐÈN LÊN ĐẾN BÓNG ĐÈN DÙNG DÂY ĐIỆN CU/PVC/PVC (3X2.5)MM2.

GHI CHÚ ĐIỆN CHIẾU SÁNG SÂN CẦU LÔNG, BÓNG RỔ
 - NGUỒN ĐIỆN CẤP CHO ĐÈN CHIẾU SÁNG SÂN TENNIS ĐƯỢC CẤP TỪ TỦ ĐIỆN CHIẾU SÁNG (TD-CS)
 - TOÀN BỘ CẤP ĐIỆN TỪ TỦ ĐIỆN CHIẾU SÁNG DẪN ĐẾN CÁC CỬA CỘT ĐÈN DÙNG CÁP CU/XLPE/PVC/DSTA/PVC-0.6/1KV (4X10)+E(1X10)MM2 LUÔN TRONG ỐNG NHỰA GẮN XOÁN HDPE DN50/40 ĐI TRONG RÀNH CẤP CHIẾU SÁNG.
 - DÂY ĐIỆN TỪ CẦU ĐẦU TẠI CỬA CỘT ĐÈN LÊN ĐẾN BÓNG ĐÈN DÙNG DÂY ĐIỆN CU/PVC/PVC (3X2.5)MM2.

KÝ HIỆU:

- CẤP ĐIỆN CHIẾU SÁNG CU/XLPE/PVC/DSTA/PVC 0.6/1KV LUÔN TRONG HDPE ĐI NGẦM TRONG RÀNH ĐẶT CÁP
- ☒ TỦ ĐIỀU KHIỂN CHIẾU SÁNG NGOÀI NHÀ (TD-CS)
- ☛ CỘT THÉP ĐA GIÁC CAO 9.0M + ĐÈN PHA LED 150W
- ĐÈN NẮM CHIẾU SÁNG SÂN VƯỜN CAO 0.99M (BÓNG ĐÈN 15W LẮP TRÊN CỘT ĐÈN NHÓM ĐÚC, CHIẾU CAO H= 0.99M CỘT + ĐÈN)
- ☛ CỘT THÉP ĐA GIÁC CAO 17M + LỢNG BÁT ĐÈN, 06 ĐÈN PHA LED 400W
- ☛ BÃI TIẾP ĐỊA LẬP LẠI

CÔNG TY TNHH TƯ VẤN XÂY DỰNG TRƯỜNG LINH
THẨM TRA
 Theo Văn bản số:
 Ngày tháng năm 20.....
 Chủ trì bộ môn ký tên: [Signature]

BAN QLDA ĐẦU TƯ - HẠ TẦNG XÃ KIỂU PHÚ
PHÊ DUYỆT
 Theo Quyết định số: 2116/QĐ-QLĐT
 Ngày 22 tháng 5 năm 2026.
 Ng ời phê duyệt ký tên: [Signature]

 CÔNG TY TNHH TƯ VẤN XÂY DỰNG TRƯỜNG LINH BETA Trụ sở: Hà Nội - TP. Hà Nội Văn phòng: Hà Nội - TP. Hà Nội Số điện thoại: 0104351958		CHỦ ĐẦU TƯ Ban QLDA Đầu tư - Hạ tầng Xã Kiểu Phú
Giám đốc (Director) NGUYỄN VĂN HƯƠNG	Chủ nhiệm (Chairman) NGUYỄN VĂN HƯƠNG	TÊN DỰ ÁN: XÂY DỰNG TRUNG TÂM THỂ THAO KẾT HỢP CÂY XANH XÃ KIỂU PHÚ, TP. HÀ NỘI (GIAI ĐOẠN 2) Địa điểm XD: Xã Kiểu Phú - TP. Hà Nội
Chủ trì (Master) VŨ SỸ HUY	Thiết kế, vẽ (Designer) NGUYỄN HIỆP	HẠNG MỤC: TỔNG THỂ
Quản lý kỹ thuật (Tech. Manager) VŨ SỸ HUY	TÊN BẢN VẼ: MẶT BẰNG CHIẾU SÁNG NGOÀI NHÀ	HỒ SƠ THIẾT KẾ XÂY DỰNG THIÊN KHAI SAU THIẾT KẾ CƠ SỞ 2026
	Số hợp đồng:/2026/HDKT	SỐ HỒ BẢN VẼ: ĐT-05

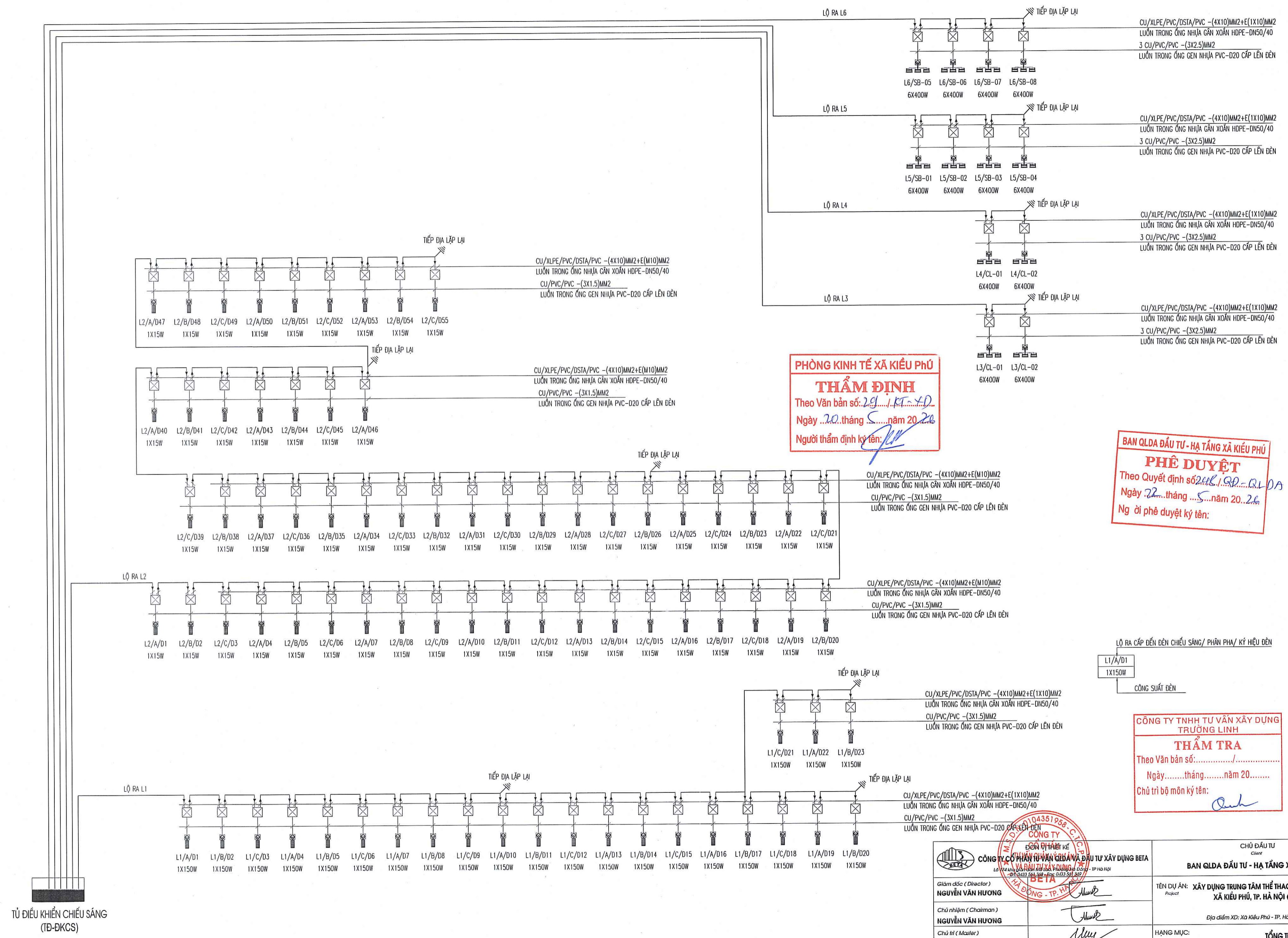

PHÒNG KINH TẾ XÃ KIỂU PHÚ
THẨM ĐỊNH
 Theo Văn bản số: 29/KT-XD
 Ngày 20 tháng 5 năm 2020
 Người thẩm định ký tên: [Signature]

BAN QLDA ĐẦU TƯ - HẠ TẦNG XÃ KIỂU PHÚ
PHÊ DUYỆT
 Theo Quyết định số 246/QĐ-QLDA
 Ngày 22 tháng 5 năm 2020
 Ngời phê duyệt ký tên: [Signature]

CÔNG TY TNHH TƯ VẤN XÂY DỰNG TRƯỜNG LINH
THẨM TRA
 Theo Văn bản số:
 Ngày tháng năm 20.....
 Chủ trì bộ môn ký tên: [Signature]

<p>CÔNG TY CỔ PHẦN TƯ VẤN ĐẦU TƯ XÂY DỰNG BETA LÔ 124 KHU CHỢ MỚI - PHƯỜNG THẠCH KHÊ - QUẬN HOÀNG MÃI - TP. HÀ NỘI Đ: 0432 541 340 - F: 0432 501 840</p>		CHỦ ĐẦU TƯ Ban QLDA Đầu tư - Hạ tầng Xã Kiểu Phú TÊN DỰ ÁN: XÂY DỰNG TRUNG TÂM THỂ THAO KẾT HỢP CÂY XANH XÃ KIỂU PHÚ, TP. HÀ NỘI (GIAI ĐOẠN 2) Địa điểm XD: Xã Kiểu Phú - TP. Hà Nội
Giám đốc (Director) NGUYỄN VĂN HƯƠNG		HẠNG MỤC: TỔNG THỂ
Chủ nhiệm (Chairman) NGUYỄN VĂN HƯƠNG		TÊN BẢN VẼ: SƠ ĐỒ NGUYÊN LÝ CẤP ĐIỆN CHIẾU SÁNG NGOÀI NHÀ (TĐ-CS)
Chủ trì (Master) VŨ SỸ HUY		HỒ SƠ THIẾT KẾ XÂY DỰNG THIÊN NHIÊN SAU THIẾT KẾ CƠ SỞ 2020
Thiết kế, vẽ (Designer) NGUYỄN HIỆP		Số hợp đồng:/2020/HĐKT Số hiệu bản vẽ: ĐT-06
Quản lý kỹ thuật (Tech. Manager) VŨ SỸ HUY		

SƠ ĐỒ NGUYÊN LÝ CẤP ĐIỆN CHIẾU SÁNG NGOÀI NHÀ (TĐ-CS)

SƠ ĐỒ NGUYÊN LÝ CẤP ĐIỆN TỬ ĐIỆN CHIẾU SÁNG CHIẾU SÁNG NGOÀI NHÀ (TĐ-CS)

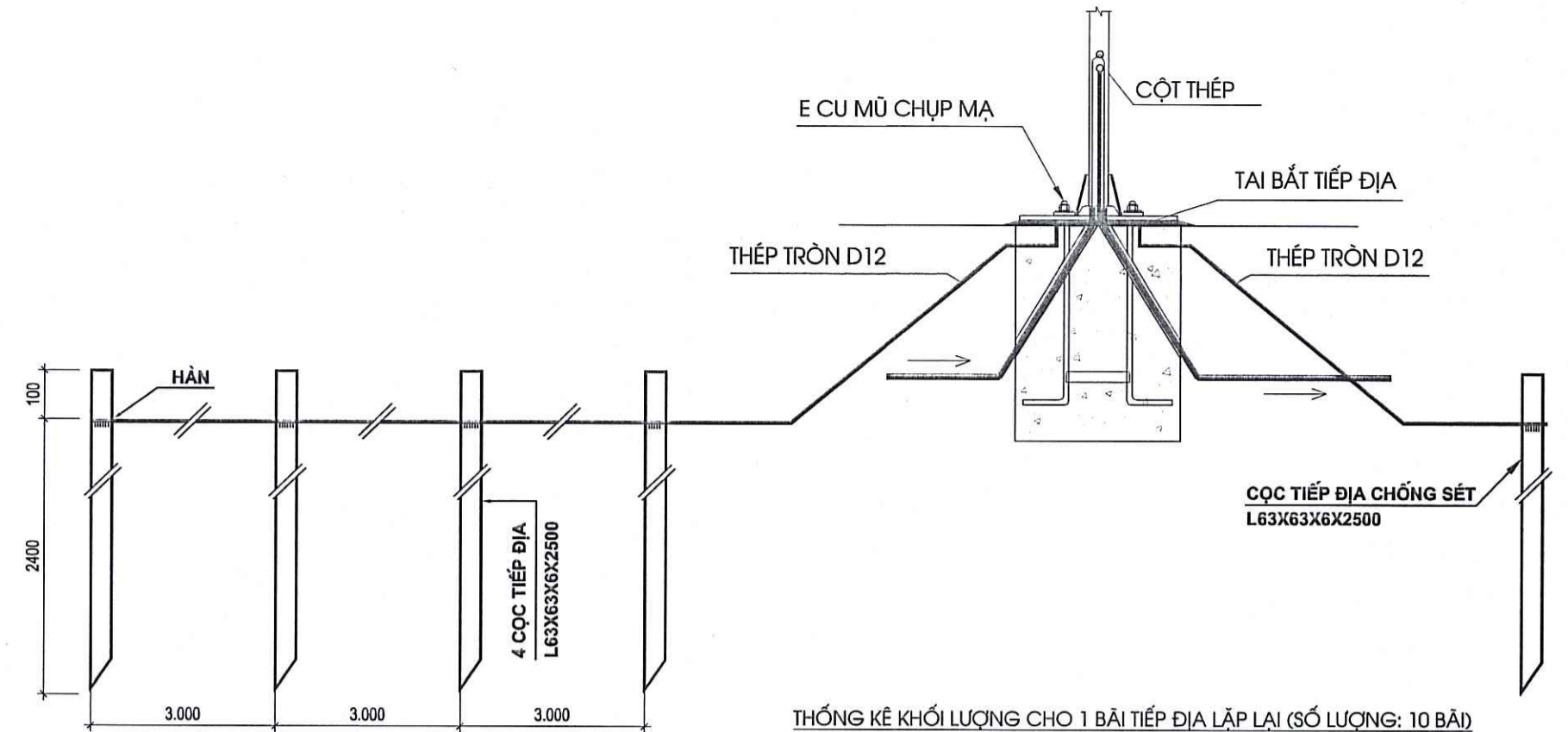
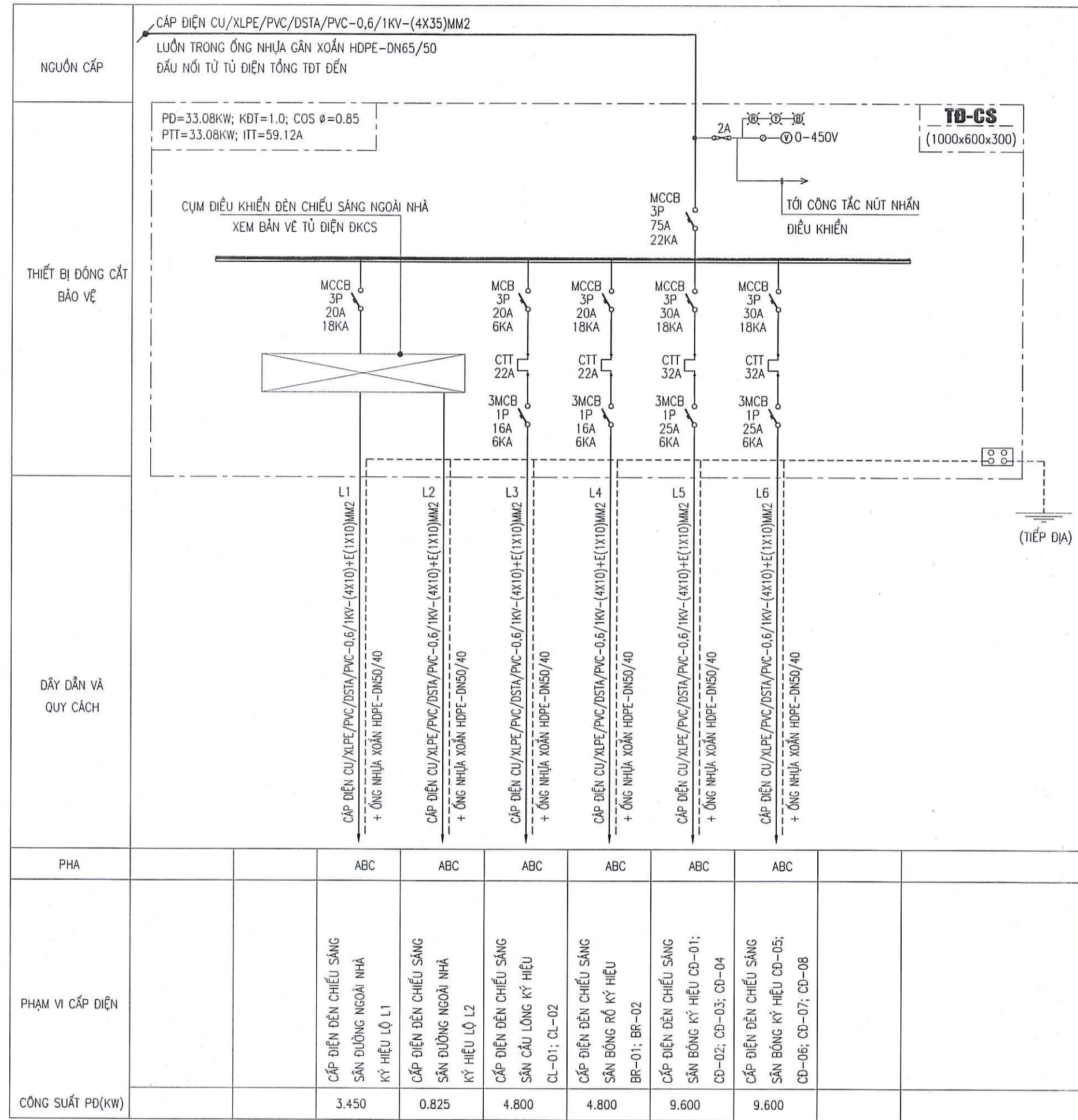

THỐNG KÊ KHỐI LƯỢNG CHO 1 BÀI TIẾP ĐẤT LẬP LẠI (SỐ LƯỢNG: 10 BÀI)

TT	VẬT TƯ - CÔNG VIỆC	ĐƠN VỊ	K.LƯỢNG
08	CỘT TIẾP ĐẤT THÉP L63X63X6X2500 MÀ KÉM KÉM TẠI BẮT TIẾP ĐẤT	CỘT	04
09	TẠI BẮT TIẾP ĐẤT	BỘ	01
10	DÂY TIẾP ĐẤT THÉP 40X4 MÀ KÉM	M	9.0
11	DÂY TIẾP ĐẤT THÉP D12 MÀ KÉM	M	2.0

PHÒNG KINH TẾ XÃ KIỆU PHÚ
THẨM ĐỊNH
 Theo Văn bản số: 29.../KT-XP
 Ngày 22 tháng 5 năm 2026
 Người thẩm định ký tên: [Signature]

CHI TIẾT BÀI CỘT TIẾP ĐẤT LẬP LẠI

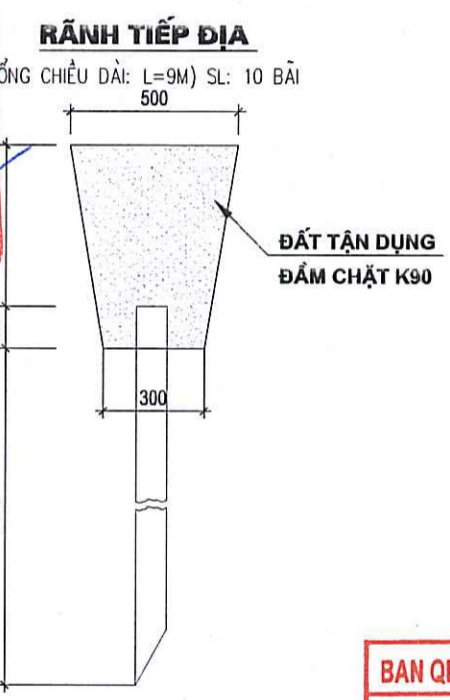

BAN QLDA ĐẦU TƯ - HẠ TẦNG XÃ KIỆU PHÚ
PHÊ DUYỆT
 Theo Quyết định số: 248/QĐ-QTĐA
 Ngày 22 tháng 5 năm 2026
 Ng ời phê duyệt ký tên: [Signature]

CÔNG TY TNHH TƯ VẤN XÂY DỰNG TRƯỜNG LINH
THẨM TRA
 Theo Văn bản số:
 Ngày tháng năm 20.....
 Chủ trì bộ môn ký tên: [Signature]

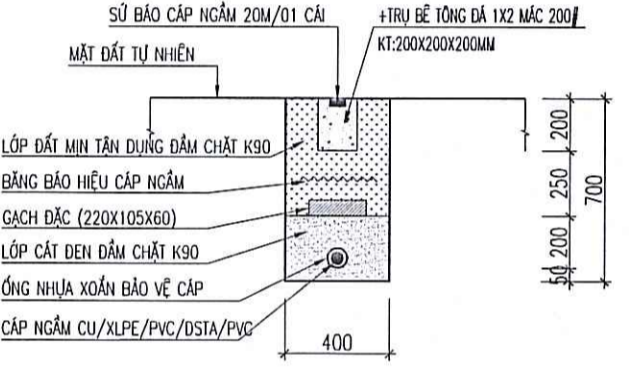

MẶT CẮT RĀNH ĐẶT CÁP CHIẾU SÁNG ĐI QUA BỐN HOA (TL:1/25)
 (BẢNG KẾ KHAI VẬT LIỆU TÍNH CHO 1M DÀI)
 BĂNG BẢO HIỆU CÁP RỘNG 0.3M : 1.0M
 KHỐI LƯỢNG ĐẤT ĐÁO : 0.28M3
 CÁT ĐEN ĐÁM CHẶT K90 : 0.10M3
 GẠCH ĐẶC KHÔNG NUNG : 9 VIÊN
 TỔNG CHIỀU DÀI TUYẾN RĀNH : 1157.0M

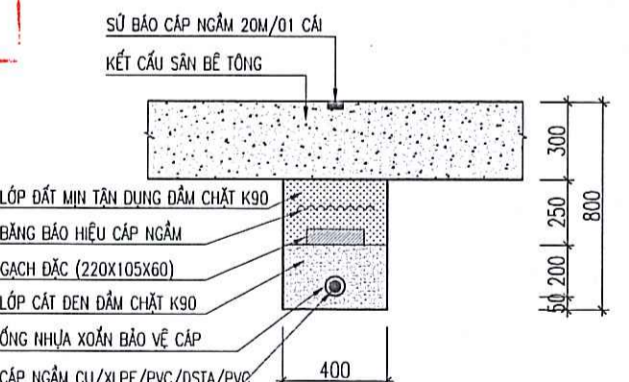

MẶT CẮT RĀNH ĐẶT CÁP CHIẾU SÁNG ĐI QUA SÂN BÊ TÔNG (TL:1/25)
 (BẢNG KẾ KHAI VẬT LIỆU TÍNH CHO 1M DÀI)
 BĂNG BẢO HIỆU CÁP RỘNG 0.3M : 1.0M
 KHỐI LƯỢNG ĐẤT ĐÁO : 0.20M3
 CÁT ĐEN ĐÁM CHẶT K90 : 0.10M3
 GẠCH ĐẶC KHÔNG NUNG : 9 VIÊN
 TỔNG CHIỀU DÀI TUYẾN RĀNH : 591.0M

CÔNG TY CỔ PHẦN TƯ VẤN XÂY DỰNG BETA		CHỦ ĐẦU TƯ	
Giám đốc (Director) NGUYỄN VĂN HƯƠNG	<i>[Signature]</i>	BAN QLDA ĐẦU TƯ - HẠ TẦNG XÃ KIỆU PHÚ	
Chủ nhiệm (Chairman) NGUYỄN VĂN HƯƠNG	<i>[Signature]</i>	TÊN DỰ ÁN: XÂY DỰNG TRUNG TÂM THỂ THAO KẾT HỢP CÂY XANH XÃ KIỆU PHÚ, TP. HÀ NỘI (GIAI ĐOẠN 2)	
Chủ trì (Master) VŨ SỸ HUY	<i>[Signature]</i>	HẠNG MỤC:	TỔNG THỂ
Thiết kế, vẽ (Designer) NGUYỄN HIỆP	<i>[Signature]</i>	TÊN BẢN VẼ: SƠ ĐỒ NGUYÊN LÝ CẤP ĐIỆN CHIẾU SÁNG NGOÀI NHÀ (TĐ-CS); RĀNH ĐẶT CÁP CHIẾU SÁNG, BÀI TIẾP ĐẤT LẬP LẠI	
Quản lý kỹ thuật (Tech. Manager) VŨ SỸ HUY	<i>[Signature]</i>	HỒ SƠ THIẾT KẾ XÂY DỰNG TUYÊN KHAI SẴN THIẾT KẾ CCI/SO	Số hợp đồng/2026/HDKT
			SỐ HỮU BẢN VẼ: ĐTT-07

CHI TIẾT BỐ TRÍ THIẾT BỊ TRONG TỦ ĐIỆN TP-CS

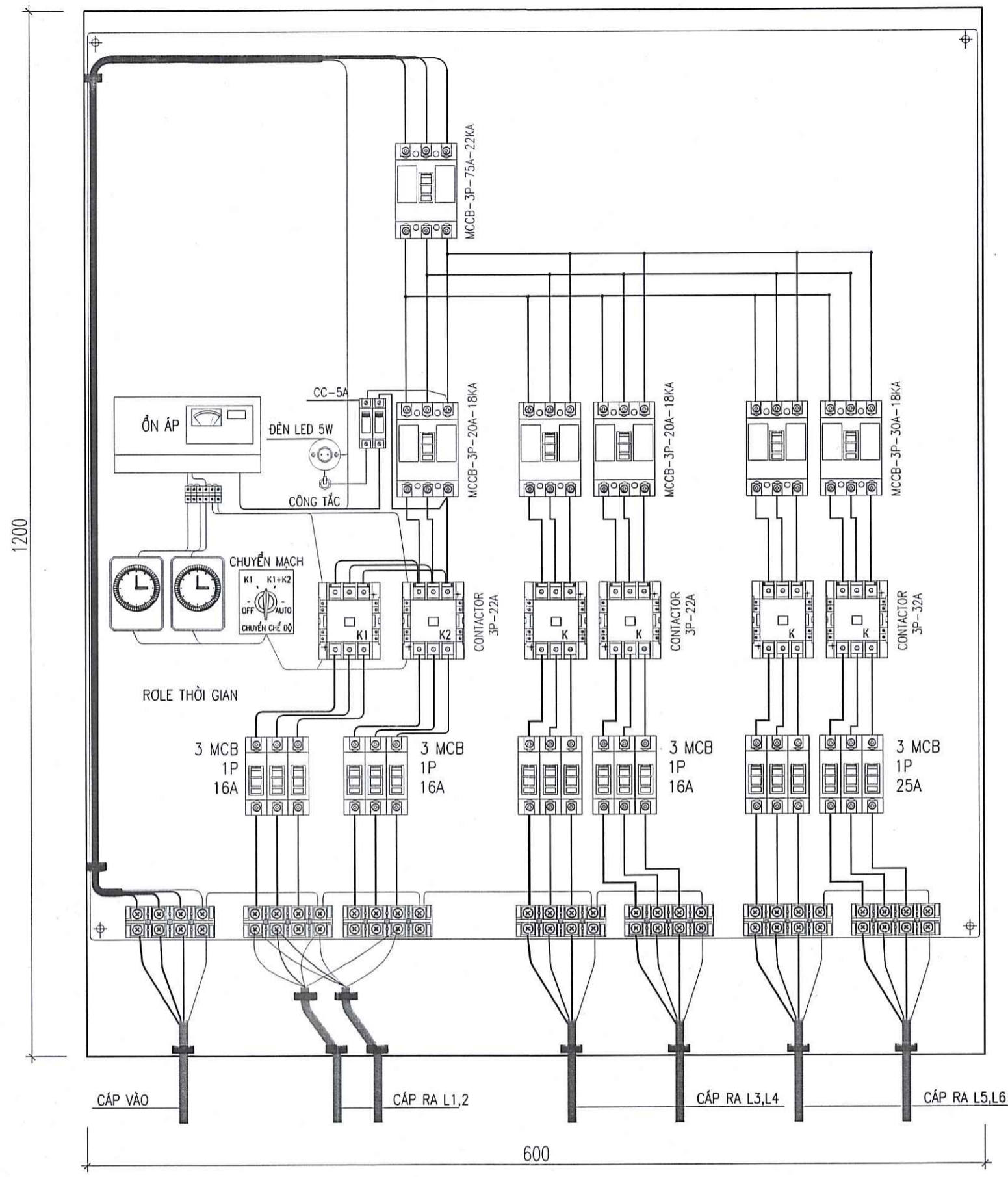

SƠ ĐỒ NGUYÊN LÝ CẤP ĐIỆN, ĐIỀU KHIỂN CHIẾU SÁNG NGOÀI NHÀ

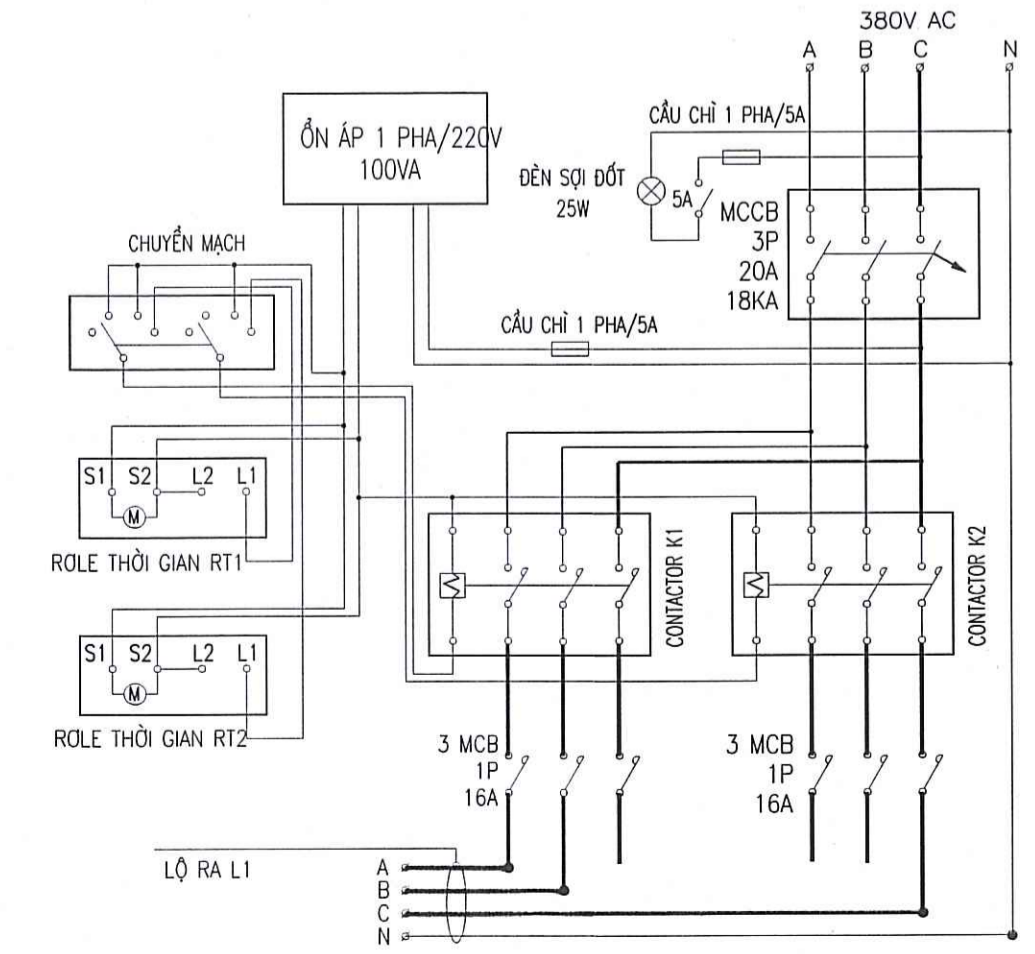

PHÒNG KINH TẾ XÃ KIỆU PHÚ
THẨM ĐỊNH
 Theo Văn bản số: 29/KT-XP
 Ngày 22 tháng 5 năm 2026
 Người thẩm định ký tên: [Signature]

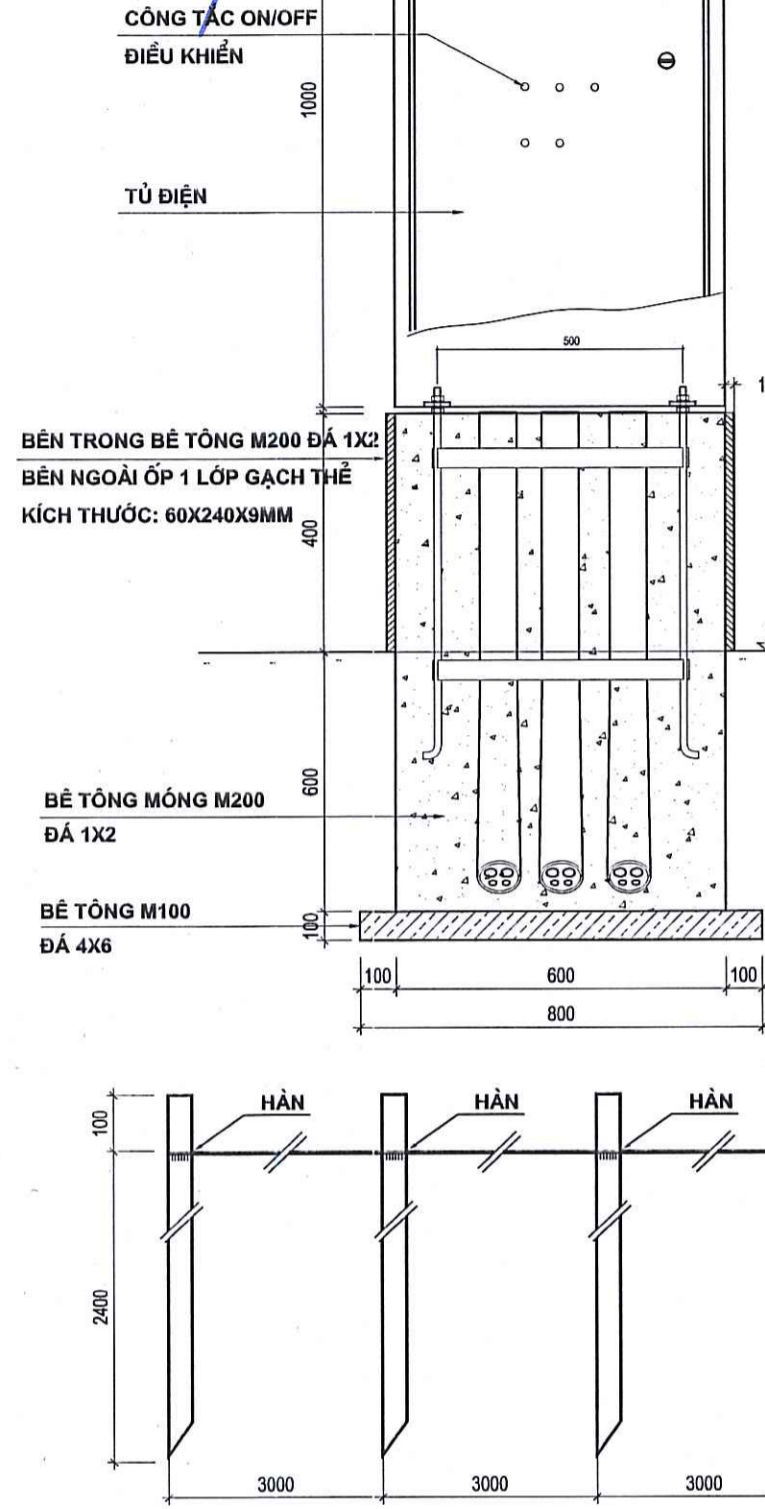

THỐNG KÊ KHỐI LƯỢNG XÂY LẮP CHO 1 MÓNG TỦ ĐIỆN CHIẾU SÁNG NGOÀI NHÀ

TT	VẬT TƯ - CÔNG VIỆC	ĐƠN VỊ	K.LƯỢNG
01	ĐÀO MÓNG	M3	0.312
02	VÁN KHUÔN MÓNG	M2	1.80
03	BÊ TÔNG LÓT MÓNG M100	M3	0,040
04	BÊ TÔNG MÓNG M200	M3	0.180
05	KHUNG MÓNG TỦ M16X650	CÁI	01
06	TAI BẮT TIẾP ĐỊA	BỘ	01
07	BIỂN CẢNH BÁO	CÁI	01
08	BÊN NGOÀI ỐP 1 LỚP GẠCH THÈ	M2	0.72
09	DÂY TIẾP ĐỊA THÉP TRƠN Ø10 MÀ KÉM NHUNG NÓNG + TAI BẮT	M	3,00
10	CỌC TIẾP ĐẤT L63X63X6, L=2,5M MÀ KÉM NHUNG NÓNG	CÁI	06
11	THANH THÉP ĐỆT TIẾP ĐỊA 40X4MM MÀ KÉM NHUNG NÓNG	M	15
12	THÍ NGHIỆM KIỂM TRA ĐIỆN TRỞ NỐI ĐẤT AN TOÀN	ĐIỂM	01

BAN QLDA ĐẦU TƯ - HẠ TẦNG XÃ KIỆU PHÚ
PHÊ DUYỆT
 Theo Quyết định số: 248/QĐ-QLĐT
 Ngày 22 tháng 5 năm 2026
 Người phê duyệt ký tên: [Signature]

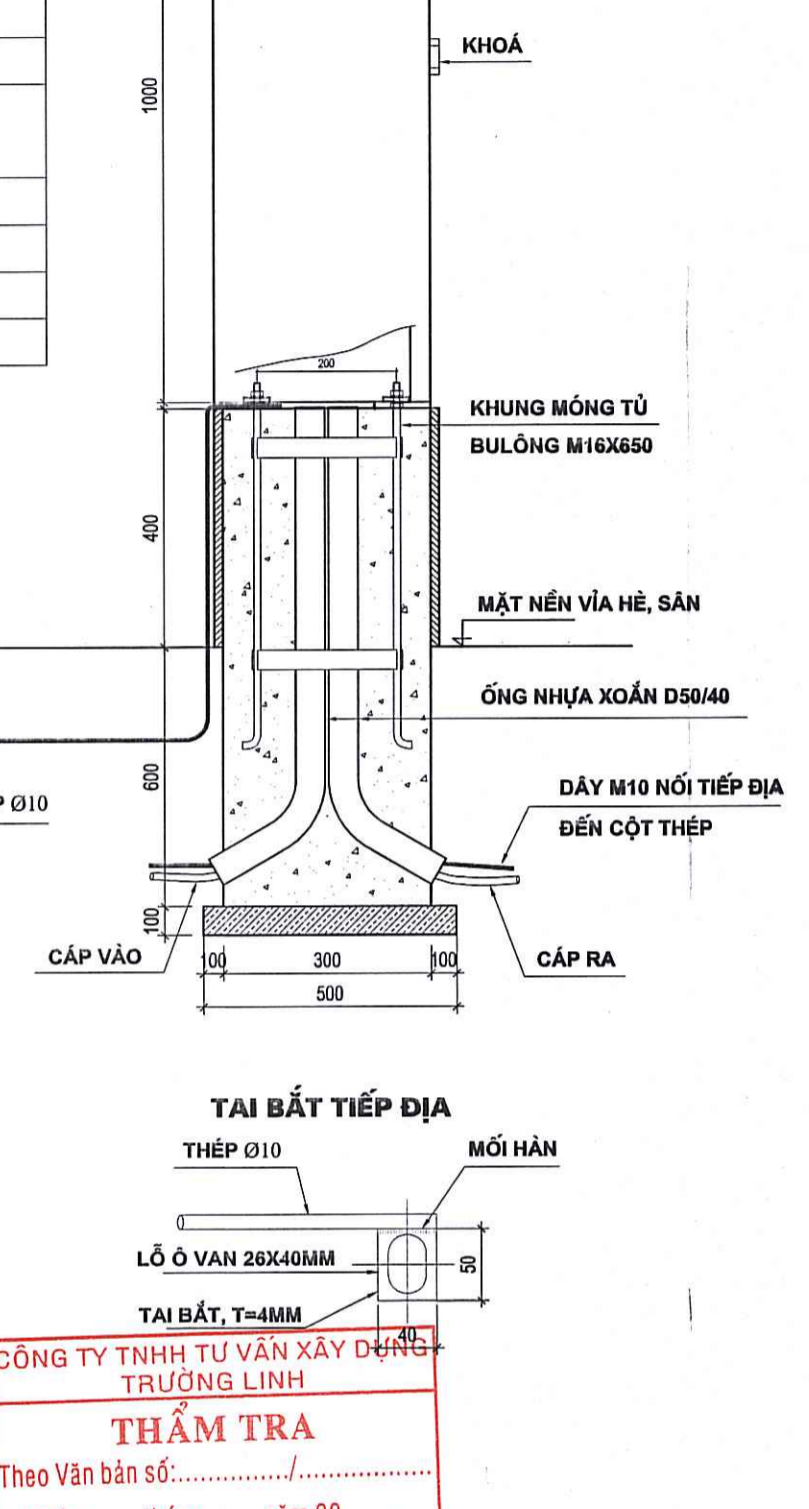

BẢNG THỐNG KÊ KHỐI LƯỢNG THIẾT BỊ TỦ CHIẾU SÁNG

STT	TÊN VẬT LIỆU	QUY CÁCH	ĐƠN VỊ	SỐ LƯỢNG
1	VỎ TỦ ĐIỆN BẰNG THÉP SƠN TĨNH ĐIỆN TÔN DÂY 1.5-3MM LOẠI 2 LỚP CẢNH NGOÀI TRỜI	KT R630XC1200XS300MM	ĐỘ	01
2	APTOMAT 3 PHA 3 CỰC	MCCB-3P-75A-22KA	CÁI	01
3	APTOMAT 3 PHA 3 CỰC	MCCB-3P-30A-18KA	CÁI	02
4	APTOMAT 3 PHA 3 CỰC	MCCB-3P-20A-18KA	CÁI	03
5	APTOMAT 1 PHA 1 CỰC	MCB-1P-25A-6KA	CÁI	06
6	APTOMAT 1 PHA 1 CỰC	MCB-1P-16A-6KA	CÁI	12
7	CẦU CHỈ HẠ ÁP DẠNG ỔNG	230V-5A	CÁI	03
8	CÔNG TẮC TƠ 3 PHA 3 CỰC 22A	DIỆN ÁP CUỘN HÚT 220VAC	CÁI	04
9	CÔNG TẮC TƠ 3 PHA 3 CỰC 32A	DIỆN ÁP CUỘN HÚT 220VAC	CÁI	02
10	RO LE THỜI GIAN (TIMER)	220-240V, 50HZ, 15A	CÁI	02
11	KHOẢ CHUYỂN MẠCH	OFF-1-2-3/3P-20A	CÁI	01
12	CÔNG TẮC THAO TÁC 10A - 240V	230V- 5A	CÁI	01

STT	TÊN VẬT LIỆU	QUY CÁCH	ĐƠN VỊ	SỐ LƯỢNG
13	BÓNG ĐÈN LED BULB 5W + DỤI XOÁY	150-250V-50HZ	CÁI	01
14	CẦU ĐẦU DÂY	4P-100A	CÁI	01
15	CẦU ĐẦU DÂY	4P-30A	CÁI	06
16	NÚT NHẤN BẬT TẮT ON/OFF CÓ ĐÈN BÁO	220V 22MM 1NC+1NO	CÁI	04
17	ĐÈN BÁO PHA 220V, 3W	220V- 3W	CÁI	03
18	ĐỒNG HỒ ĐO VON 0 ĐẾN 450V	0-450V	CÁI	01
19	ỔN ÁP 1 PHA 0.5KVA	220VAC-500VA	CÁI	01

CÔNG TY CỔ PHẦN TƯ VẤN VÀ ĐẦU TƯ XÂY DỰNG BETA
 Giám đốc (Director): NGUYỄN VĂN HƯƠNG
 Chủ nhiệm (Chairman): NGUYỄN VĂN HƯƠNG
 Chủ trì (Master): VŨ SỸ HUY
 Thiết kế, vẽ (Designer): NGUYỄN HIỆP
 Quản lý kỹ thuật (Tech. Manager): VŨ SỸ HUY

BAN QLDA ĐẦU TƯ - HẠ TẦNG XÃ KIỆU PHÚ
 Giám đốc (Director): NGUYỄN VĂN HƯƠNG
 Chủ nhiệm (Chairman): NGUYỄN VĂN HƯƠNG
 Chủ trì (Master): VŨ SỸ HUY
 Thiết kế, vẽ (Designer): NGUYỄN HIỆP
 Quản lý kỹ thuật (Tech. Manager): VŨ SỸ HUY

CHỦ ĐẦU TƯ
 BAN QLDA ĐẦU TƯ - HẠ TẦNG XÃ KIỆU PHÚ
 Giám đốc (Director): NGUYỄN VĂN HƯƠNG
 Chủ nhiệm (Chairman): NGUYỄN VĂN HƯƠNG
 Chủ trì (Master): VŨ SỸ HUY
 Thiết kế, vẽ (Designer): NGUYỄN HIỆP
 Quản lý kỹ thuật (Tech. Manager): VŨ SỸ HUY

SƠ ĐỒ ĐIỀU KHIỂN TỦ ĐIỆN CHIẾU SÁNG NGOÀI NHÀ BỐ TRÍ THIẾT BỊ TRONG TỦ ĐIỆN, MÓNG TỦ ĐIỆN TP-CS

HỒ SƠ THIẾT KẾ XÂY DỰNG THIÊN HẠ (SAU THIẾT KẾ CẤP SỐ)

Số hợp đồng: /2026/HDKT

Số hiệu bản vẽ: ĐTT-08

CHI TIẾT LẮP ĐẶT CỘT ĐÈN THÉP TRÒN CÓN LIÊN CÁN ĐƠN CAO 9.0M

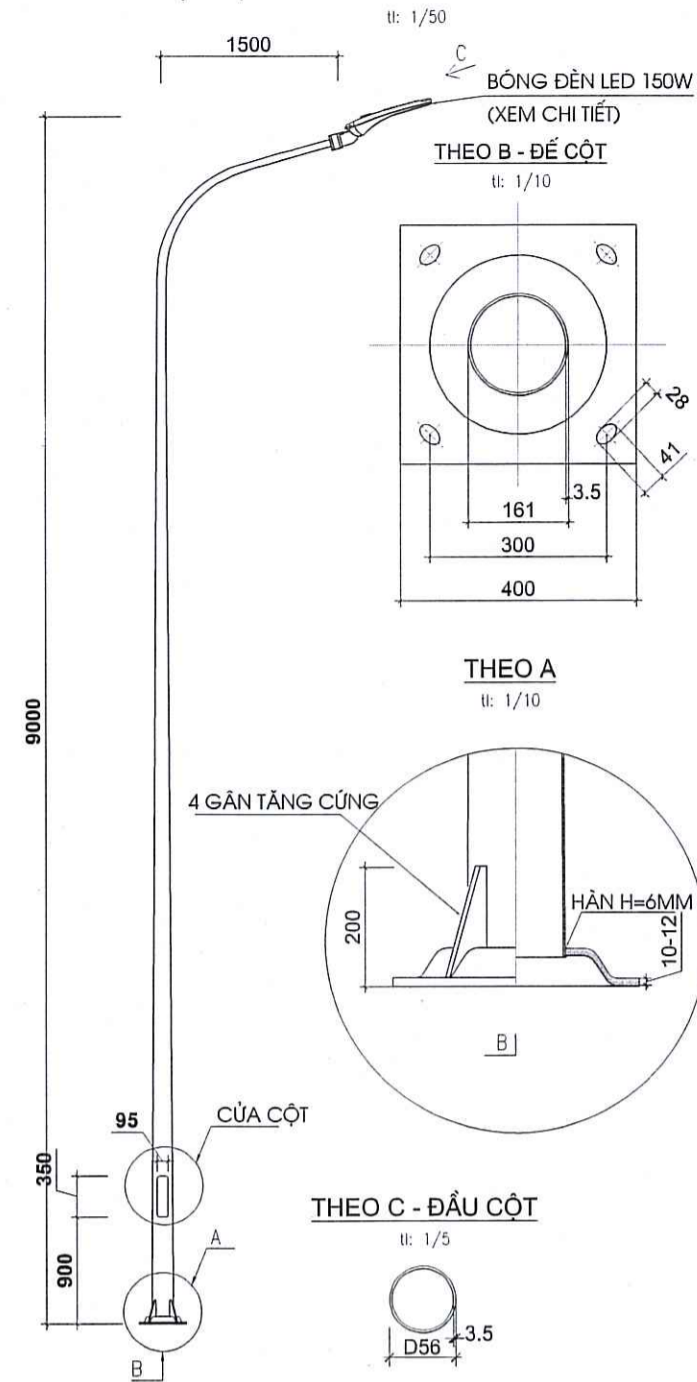

BẢNG ĐIỆN CỬA CỘT

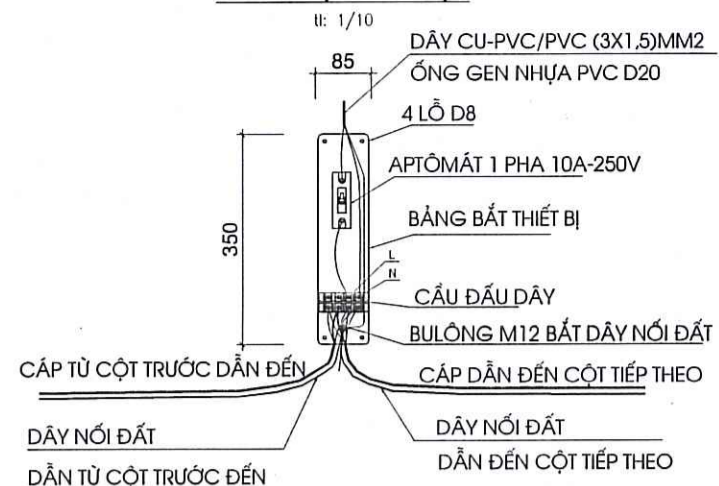

LUỒNG CÁP MÓNG CỘT

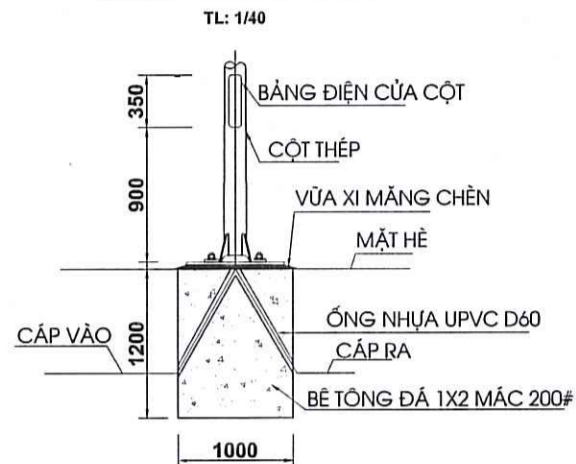

CÁC CHI TIẾT KHUNG MÓNG CỘT

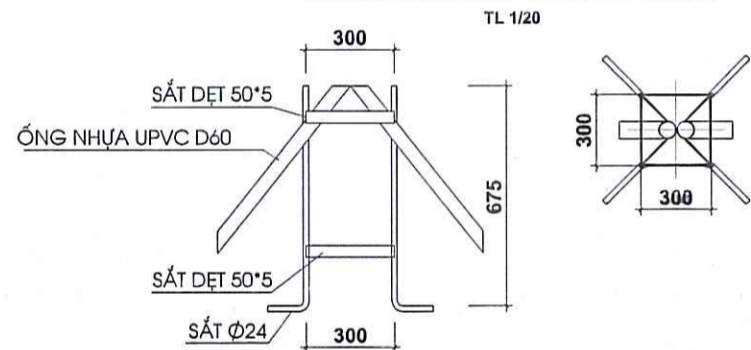

MÓNG CỘT ĐÈN CHIẾU SÁNG CAO 0.99M

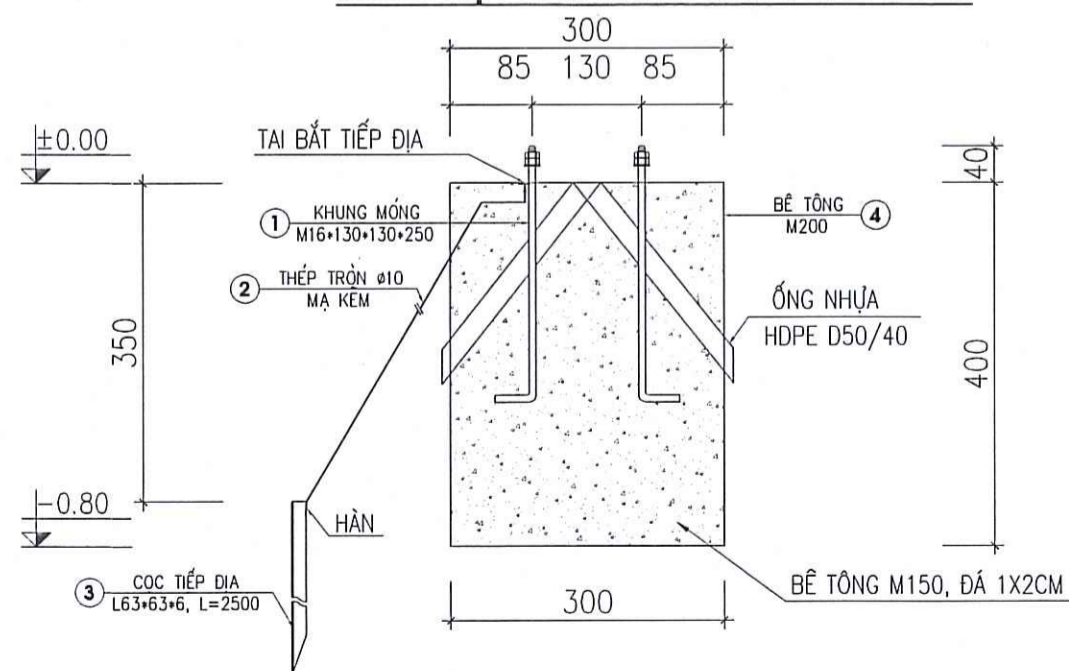

VẬT LIỆU CHO 01 CỘT

TT	TÊN VẬT LIỆU	ĐƠN VỊ	SỐ LƯỢNG
1	CỘT ĐÈN THÉP TRÒN CÓN LIÊN CÁN ĐƠN CAO 9.0M	BỘ	01
2	BÓNG ĐÈN LED 150W	BỘ	01
3	MÓNG CỘT + KHUNG MÓNG	BỘ	01
4	DÂY LÊN ĐÈN CU/PVC/PVC 3*1.5MM2	M	11
5	ỐNG GEN NHỰA PVC D20	M	10
6	BẢNG ĐIỆN CỬA CỘT (XEM CHI TIẾT)	CÁI	01

VẬT LIỆU 01 BẢNG ĐIỆN CỬA CỘT

TT	TÊN VẬT LIỆU	ĐƠN VỊ	SỐ LƯỢNG	GHI CHÚ
1	TẤM BẮT THIẾT BỊ CỬA CỘT	CÁI	01	
2	CÁU ĐẦU DÂY 4P-20A	CÁI	01	
3	APTÔMÁT 1 PHA 10A-250V	CÁI	01	
4	BULÔNG + ÉCU M8	BỘ	04	
5	BULÔNG + ÉCU M12 + ĐẦU CỐT M12	BỘ	01	

VẬT TƯ CHÍNH MÓNG CỘT THÉP (TÍNH CHO 1 CỘT ĐÈN)

TT	TÊN VẬT TƯ	ĐƠN VỊ	QUY CÁCH	SỐ LƯỢNG
1	KHUNG MÓNG M24*300*300*675	BỘ	M24*300*300*675	01
2	CỌC TIẾP ĐỊA	BỘ	L63*63*6, L=2500MM	01
3	DÂY TIẾP ĐỊA, THÉP TRÒN Ø12	M	Ø12	3,4
4	TẠI BẮT TIẾP ĐỊA, SẮT DẸT DÂY 4MM	CÁI	40*50	01
5	BÊ TÔNG ĐÁ 1X2 MÁC 200#	M3	1.0*1.0*1.2	1.20

VẬT TƯ CHÍNH KHUNG MÓNG CỘT (TÍNH CHO 1 CỘT ĐÈN)

TT	TÊN VẬT TƯ	ĐƠN VỊ	QUY CÁCH	SỐ LƯỢNG
1	BULÔNG M24*675	CÁI	M24*675	04
2	SẮT DẸT 50*5	CÁI	50*5*300	08
3	ỐNG NHỰA U.PVC-D60	M	D60; L=760	02

GHI CHÚ

- TOÀN BỘ CÁC CHI TIẾT CỦA TIẾP ĐỊA ĐƯỢC MẠ KÈM NHỮNG NÓNG
- ĐỘ DÀI CÁP LUỒNG CỦA CỘT BẰNG 2.5M; CÁP DỰ TRỮ TẠI MÓNG CỘT MỖI ĐẦU LÀ 0.5M
- HỆ SỐ DÀI CÁP NGẮM NHẢN 1.05
- KHỐI LƯỢNG DÂY TIẾP ĐỊA BẰNG VỚI KHỐI LƯỢNG CÁP NGUỒN CÁP ĐÈN CHIẾU SÁNG
- KÍCH THƯỚC TRONG BẢN VẼ LÀ MM

CÁC CHI TIẾT KHUNG MÓNG CỘT ĐÈN NẮM

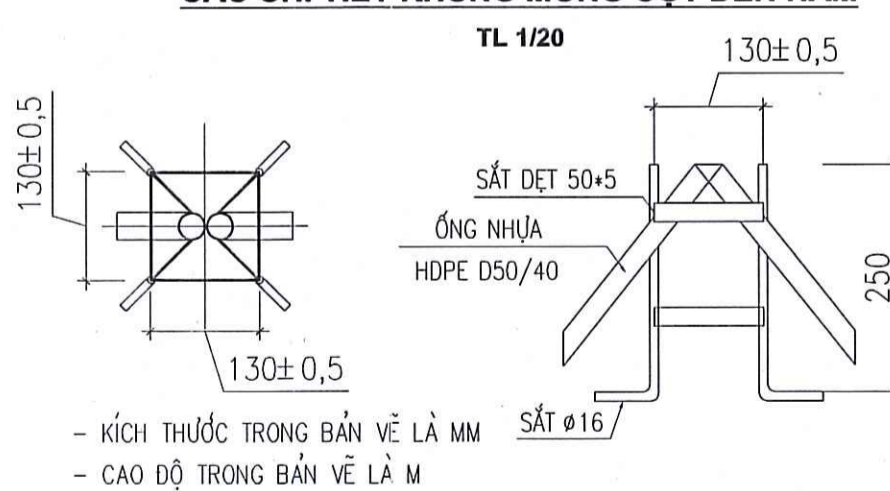

- KÍCH THƯỚC TRONG BẢN VẼ LÀ MM
- CAO ĐỘ TRONG BẢN VẼ LÀ M

THỐNG KÊ VẬT TƯ 01 MÓNG CỘT ĐÈN TRANG TRÍ

TT	TÊN VẬT TƯ	ĐƠN VỊ	QUY CÁCH	SỐ LƯỢNG
1	KHUNG MÓNG M16*130*130*250	BỘ	M16*130*130*250	01
2	THÉP TRÒN Ø10 MẠ KÈM	M	Ø10	3,4
3	CỌC TIẾP ĐỊA + ĐẦU THÉP Ø10 KÈM TẠI BẮT MẠ KÈM	BỘ	L63*63*6, L=2500MM	01
4	BÊ TÔNG MÓNG ĐÁ 1X2 MÁC M200#	M3	0,3*0,3*0,4	0,036

ĐÈN LED CHIẾU SÁNG ĐƯỜNG PHỐ CSD08-150W (THAM KHẢO)

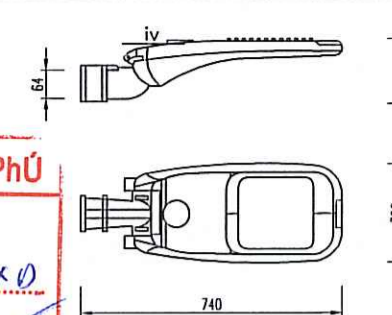

THÔNG SỐ KỸ THUẬT ĐÈN CHIẾU SÁNG LED 150W

Tên sản phẩm: Đèn đường LED 150W
 Công suất (W): 150W
 Hệ số công suất: 0.95
 Quang thông (Lm): 19500
 Tuổi thọ (h): 50.000h
 Nhiệt độ màu (K): 4000/5000
 Chỉ số hoàn màu (Ra): 70
 Cấp bảo vệ (IP): IP 66
 Đường kính lỗ cột đèn: Ø64
 Kích thước: 740x300x150mm

BẢNG THỐNG KÊ VẬT TƯ ĐIỆN CHIẾU SÁNG ĐƯỜNG NỘI BỘ

KÝ HIỆU	TÊN VẬT TƯ - THIẾT BỊ	ĐƠN VỊ	SỐ LƯỢNG
☛	CỘT ĐÈN THÉP MẠ KÈM CAO 9.0M + BÓNG LED 150W	CỘT	23
○	ĐÈN NẮM CHIẾU SÁNG SÂN VƯỜN CAO 0.99M (BÓNG ĐÈN 15W LẮP TRÊN CỘT ĐÈN NHÓM ĐÚC, CHIỀU CAO H= 0.99M CỘT + ĐÈN)	CỘT	55
---	CÁP NGẮM CU/XLPE/PVC/DSTA/PVC 0.6/1KV (4X10)MM2	M	1804
---	DÂY TIẾP ĐỊA CU/PVC 1X10MM2 VÀNG XANH (NỐI ĐẤT)	M	1804
---	ỐNG NHỰA XOẮN HDPE-DN50/40	M	1712
---	MỐC SỨ BẢO CÁP NGẮM HẠ THỂ Ø80MM	CÁI	65
---	TRỤ BÊ TÔNG ĐÁ 1X2 MÁC 200# KT: 200X200X200MM	CÁI	65
---	THÍ NGHIỆM KIỂM TRA ĐIỆN TRỞ HỆ THỐNG NỐI ĐẤT AN TOÀN	ĐIỂM	02

ĐÈN NẮM CAO 0.99M

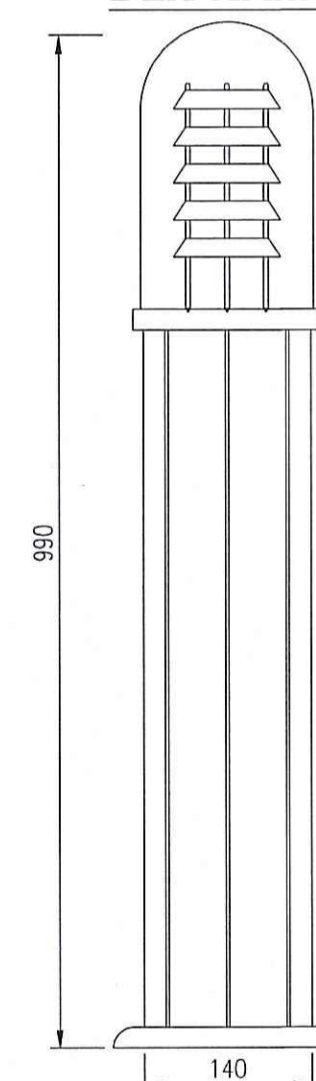

THÔNG SỐ KỸ THUẬT

- Kính bằng nhựa trong PMMA
lắp bóng led - 15W có tán quang chống chói
- Thân nhôm đúc, bề mặt sơn nhẵn, không rỉ xước
ống thẳng, tròn đều không cong vẹo, gờ sắc nét
- Khung móng : M8x130x130x250 mm
- Sử dụng bóng led 15W

CÔNG TY TNHH TƯ VẤN XÂY DỰNG TRƯỜNG LINH
THẨM TRA
 Theo Văn bản số:/.....
 Ngày.....tháng.....năm 20.....
 Chủ trì bộ môn ký tên: *[Signature]*

TT	TÊN VẬT LIỆU	ĐƠN VỊ	SỐ LƯỢNG
1	BỘ CỘT ĐÈN NHÔM ĐÚC NGUYÊN KHỐI CAO D140; H=0.99M	BỘ	01
2	CHỌA ĐÈN CAO ÁP + BÓNG LED 15W	BỘ	01
3	MÓNG CỘT + KHUNG MÓNG	BỘ	01
4	CÁU ĐẦU 4P-20A	BỘ	01
5	DÂY ĐIỆN CU/PVC/PVC 3X1.5MM2	M	0.5
6	ỐNG GEN NHỰA PVC-D20	M	0.5

CÔNG TY TNHH TƯ VẤN XÂY DỰNG TRƯỜNG LINH
 CÔNG TY CỔ PHẦN TƯ VẤN XÂY DỰNG BETA
 Giám đốc (Director): NGUYỄN VĂN HƯƠNG
 Chủ nhiệm (Chairman): NGUYỄN VĂN HƯƠNG
 Chủ trì (Master): VŨ SỸ HUY
 Thiết kế, vẽ (Designer): NGUYỄN HIỆP
 Quản lý kỹ thuật (Tech. Manager): VŨ SỸ HUY

CHỦ ĐẦU TƯ
 BAN QLDA ĐẦU TƯ - HẠ TẦNG XÃ KIỀU PHÚ
 TÊN DỰ ÁN: XÂY DỰNG TRUNG TÂM THỂ THAO KẾT HỢP CÂY XANH XÃ KIỀU PHÚ, TP. HÀ NỘI (GIAI ĐOẠN 2)
 Địa điểm XD: Xã Kiều Phú - TP. Hà Nội

HẠNG MỤC: **TỔNG THỂ**

TÊN BẢN VẼ: CHI TIẾT CỘT ĐÈN CHIẾU SÁNG THÉP TRÒN CÓN LIÊN CÁN ĐƠN 9M, ĐÈN NẮM
 HỒ SƠ THIẾT KẾ XÂY DỰNG THIẾT KHAI SAU THIẾT KẾ CẤP SỐ 2026
 Số hợp đồng:/2026/HĐKT
 Số hiệu bản vẽ: **ĐTT-09**

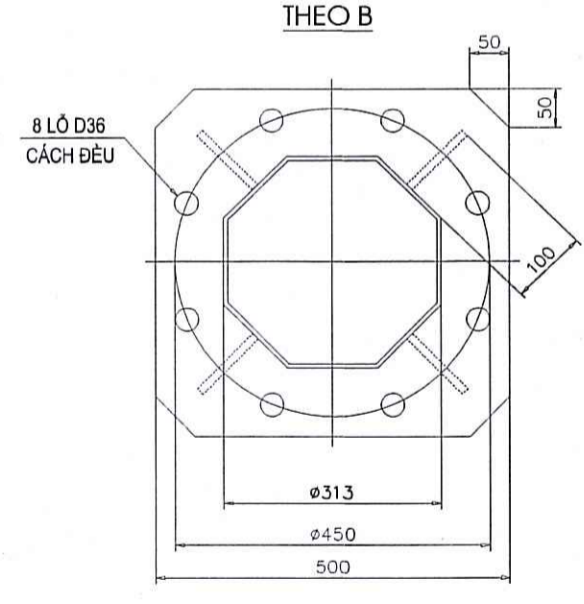
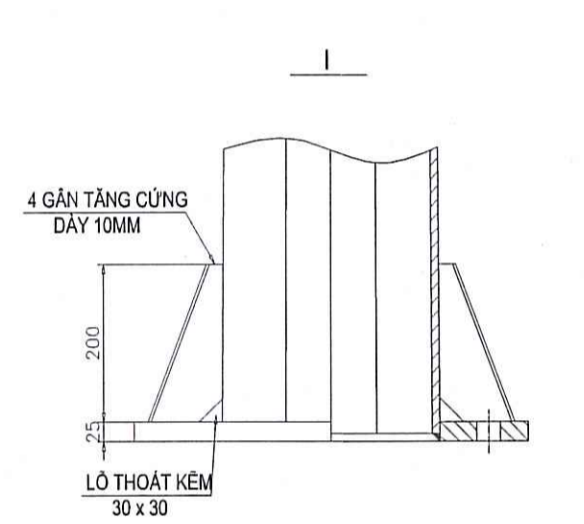
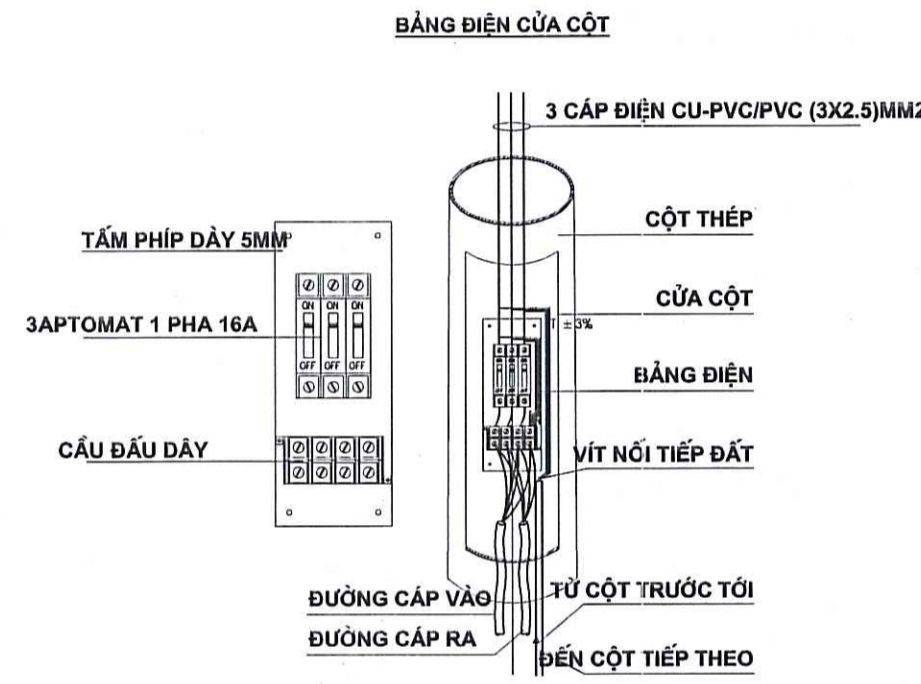
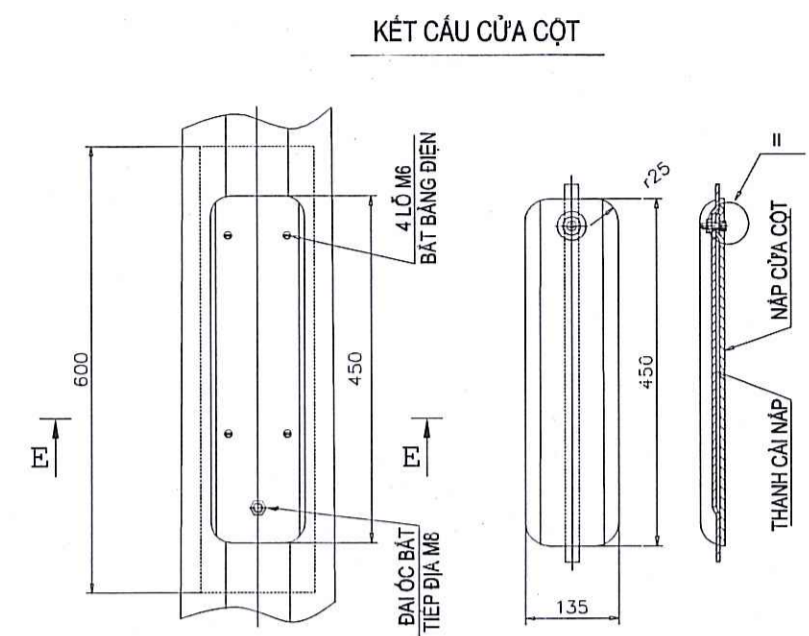
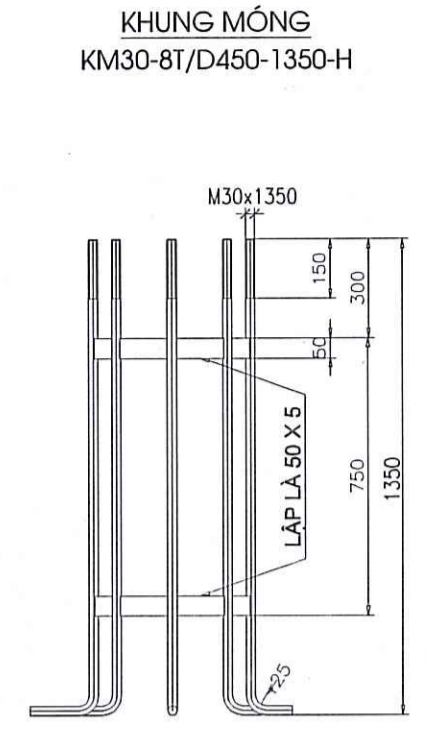
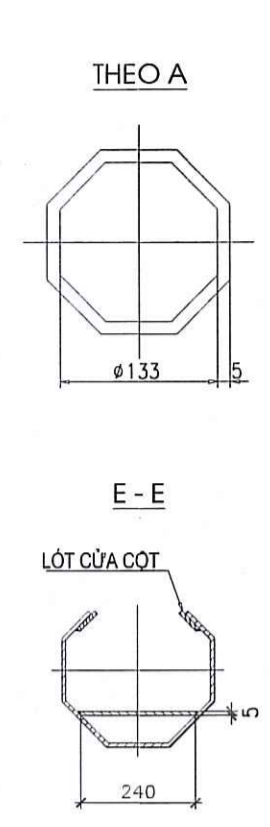
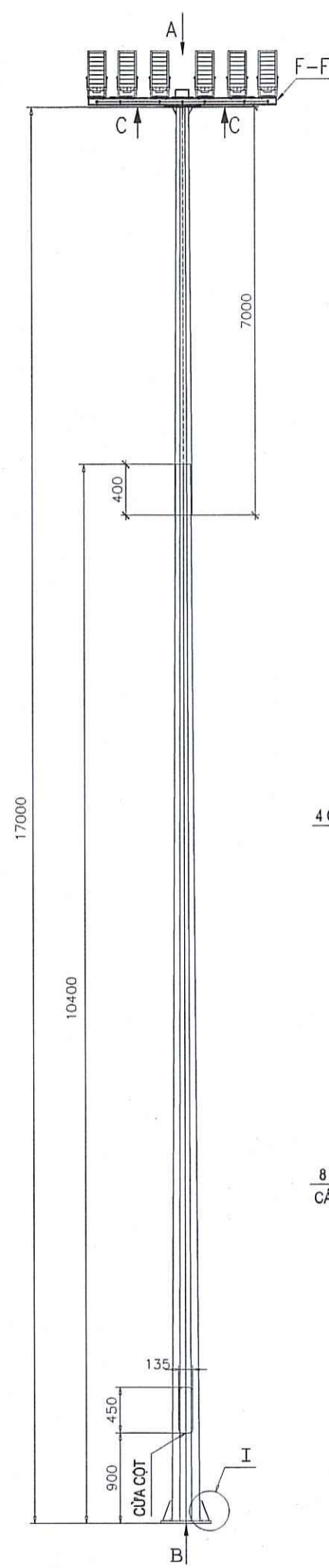

- YÊU CẦU KỸ THUẬT**
- Các kích thước là mm, toàn bộ được mạ kẽm nhúng nóng làm cùn ba via, cạnh sắc, mối hàn chắc chắn.
 - Đèn pha bắt vào dãn bằng 2 bu lông m16x50 khoan lỗ luồn dây, thoát kềm theo thực tế
 - Tiết diện cột: Ống đa giác 8 cạnh
 - Đường kính cột: bên trong mặt đến mặt
 - Sai lệch khoảng cách các cặp mặt đối diện thân cột: ±3%
 - Sai lệch độ thẳng thân cột: ±0.5%
 - Sai lệch góc xoắn đường sinh: 1°/3(m)
 - Nắp cửa cột được mài nhẵn, khi lắp đảm bảo khe hở đều <1.5(mm)
 - Toàn bộ ren khung móng cột được mạ kẽm, chiều dài mạ lớn hơn chiều dài ren
 - Vật liệu cột phù hợp tiêu chuẩn: JIS G3101 SS400 hoặc tương đương
 - Vật liệu bu lông khung móng: thép C35 (hoặc C45); Thanh giằng: SS400
 - Mối hàn phù hợp tiêu chuẩn AWS D1.1
 - Toàn bộ cột được mạ nhúng kẽm nóng, phù hợp tiêu chuẩn ASTM A123

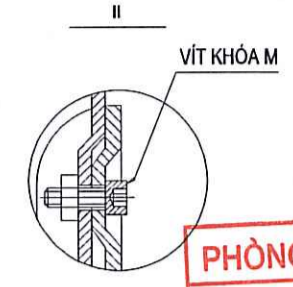

PHÒNG KINH TẾ XÃ KIỂU PHÚ
THẨM ĐỊNH
 Theo Văn bản số: 25/KT-XĐ
 Ngày 22 tháng 5 năm 2026
 Người thẩm định ký tên: [Signature]

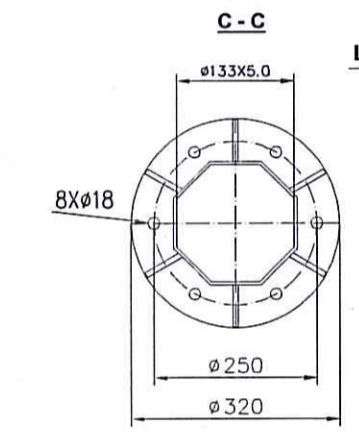
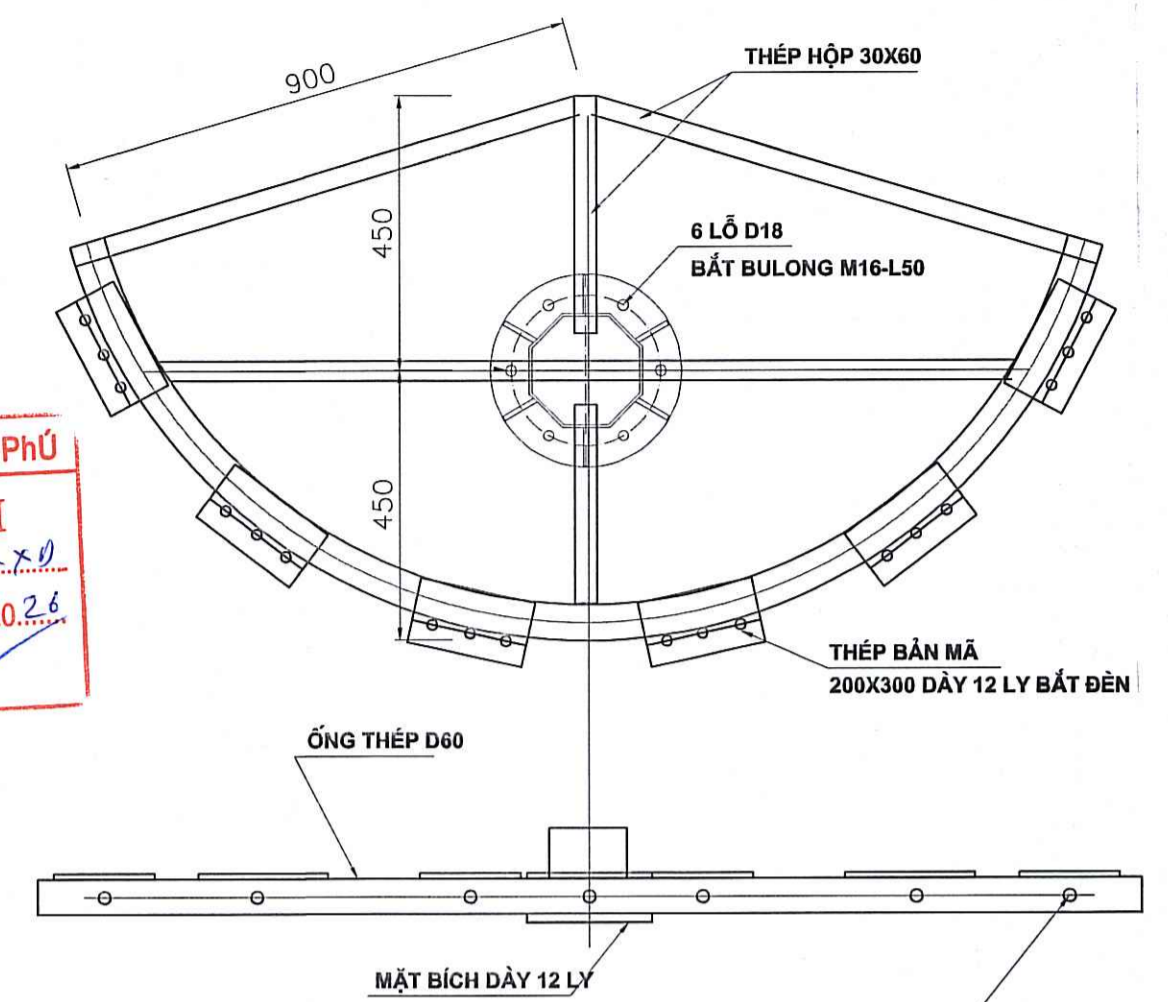

BAN QLDA ĐẦU TƯ - HẠ TẦNG XÃ KIỂU PHÚ
PHÊ DUYỆT
 Theo Quyết định số 248/QĐ-B.QLDA
 Ngày 22 tháng 5 năm 2026
 Ng ời phê duyệt ký tên: [Signature]

CÔNG TY TNHH TƯ VẤN XÂY DỰNG TRƯỜNG LINH
THẨM TRA
 Theo Văn bản số:
 Ngày tháng năm 20.....
 Chủ trì bộ môn ký tên: [Signature]

 CÔNG TY CỔ PHẦN TƯ VẤN QLDA VÀ ĐẦU TƯ XÂY DỰNG BETA LÔ 124 KĐT. Đ. AN GIANG, P. AN GIANG, TP. HÀ NỘI Đ.ĐT: 0243 261 388 / FAX: 0243 261 389 V. TƯ VẤN TƯ VẤN TƯ VẤN		CHỦ ĐẦU TƯ Client BAN QLDA ĐẦU TƯ - HẠ TẦNG XÃ KIỂU PHÚ	
Giám đốc (Director) NGUYỄN VĂN HƯƠNG	 BETA	TÊN DỰ ÁN: XÂY DỰNG TRUNG TÂM THỂ THAO KẾT HỢP CÂY XANH XÃ KIỂU PHÚ, TP. HÀ NỘI (GIAI ĐOẠN 2)	Dự án XD: Xã Kiểu Phú - TP. Hà Nội
Chủ nhiệm (Chairman) NGUYỄN VĂN HƯƠNG		HẠNG MỤC: TỔNG THỂ	
Chủ trì (Master) VŨ SỸ HUY		TÊN BẢN VẼ: CHI TIẾT CỘT ĐÈN CHIẾU SÁNG SÀN BÓNG, BÓNG RỎ, CẦU LÔNG	
Thiết kế, vẽ (Designer) NGUYỄN HIỆP		HỒ SƠ THIẾT KẾ XÂY DỰNG THIÊN NHAI SAU THIẾT KẾ CẤP SỞ 2026	SỐ HỢP ĐỒNG/2026/HĐKT
Quản lý kỹ thuật (Tech. Manager) VŨ SỸ HUY		SỐ HỘ BẢN VẼ: ĐTT-10	

VẬT LIỆU CHO 01 CỘT

TT	TÊN VẬT LIỆU	ĐƠN VỊ	SỐ LƯỢNG	GHI CHÚ
1	CỘT THÉP ĐA GIÁC CỘN 17.0M - D133 - 5.0MM (DG17-133)	BỘ	01	
2	BÓNG ĐÈN PHA LED CÔNG SUẤT 400W	BỘ	06	
3	MÓNG CỘT + KHUNG MÓNG KM30-8T/D450-1350-H	BỘ	01	
4	CÁP ĐIỆN LÊN ĐÈN CU-PVC/PVC 3*2.5MM2	M	60	
5	ỐNG GEN NHỰA PVC-D20	M	57	
6	BẢNG ĐIỆN CỦA CỘT (XEM CHI TIẾT)	CÁI	01	
7	LỌNG BẮT ĐÈN PHA 6 BÓNG	BỘ	01	
8	BU LONG M16-L50	BỘ	24	

VẬT LIỆU 01 BẢNG ĐIỆN CỦA CỘT

TT	TÊN VẬT LIỆU	ĐƠN VỊ	SỐ LƯỢNG	GHI CHÚ
1	TẤM BẮT THIẾT BỊ CỦA CỘT	CÁI	01	
2	CẦU ĐẦU DÂY 4P-20A	CÁI	01	
3	APTÔMÁT 1 PHA 16A-250V	CÁI	03	
4	BULÔNG + ÉCU M8	BỘ	04	
5	BULÔNG + ÉCU M12 + ĐẦU CỐT M12	BỘ	01	

VẬT TƯ CHÍNH MÓNG CỘT THÉP (TÍNH CHO 1 CỘT ĐÈN)

TT	TÊN VẬT TƯ	ĐƠN VỊ	QUY CÁCH	SỐ LƯỢNG
1	KHUNG MÓNG KM30-8T/D450-1350-H	BỘ	KM30-8T/D450-1350-H	01
2	CỌC TIẾP ĐỊA MẠ KẼM	BỘ	L63*63*6, L=2500MM	01
3	DÂY TIẾP ĐỊA, THÉP TRÒN Ø12	M	Ø12	3.4
4	TAI BẮT TIẾP ĐỊA, SẮT DỆT DÀY 4MM	CÁI	40*50	01
5	BÊ TÔNG ĐÁ 1X2 MÁC 250#	M3	1,6*1,6*2.0	5.12

VẬT TƯ CHÍNH KHUNG MÓNG CỘT (TÍNH CHO 1 CỘT ĐÈN)

TT	TÊN VẬT TƯ	ĐƠN VỊ	QUY CÁCH	SỐ LƯỢNG
1	BULÔNG M30*1350	CÁI	M30*1350	08
2	SẮT DỆT 50*5	CÁI	50*5*L=1420	02
3	ỐNG NHỰA U.PVC-D60	M	D60	2.0

VẬT TƯ CHÍNH LỌNG BẮT 06 ĐÈN PHA LED (TÍNH CHO 1 CỘT ĐÈN)

TT	TÊN VẬT TƯ	ĐƠN VỊ	QUY CÁCH	SỐ LƯỢNG
1	THÉP HỘP MẠ KẼM 30X60X2.0 DÀI L=4.2M	CÁI	30X60X2.0MM	01
2	ỐNG THÉP MẠ KẼM D60X2.0 DÀI	CÁI	60*2.0*2500	01
3	MẶT BÍCH D320 DÀY 12 LY	CÁI	D320X12MM	01
4	THÉP BÀN MÃ 200X300 DÀY 12 LY BẮT ĐÈN	CÁI	200X300X12MM	06

MÓNG CỘT ĐÈN VÀ TIẾP ĐẤT AN TOÀN

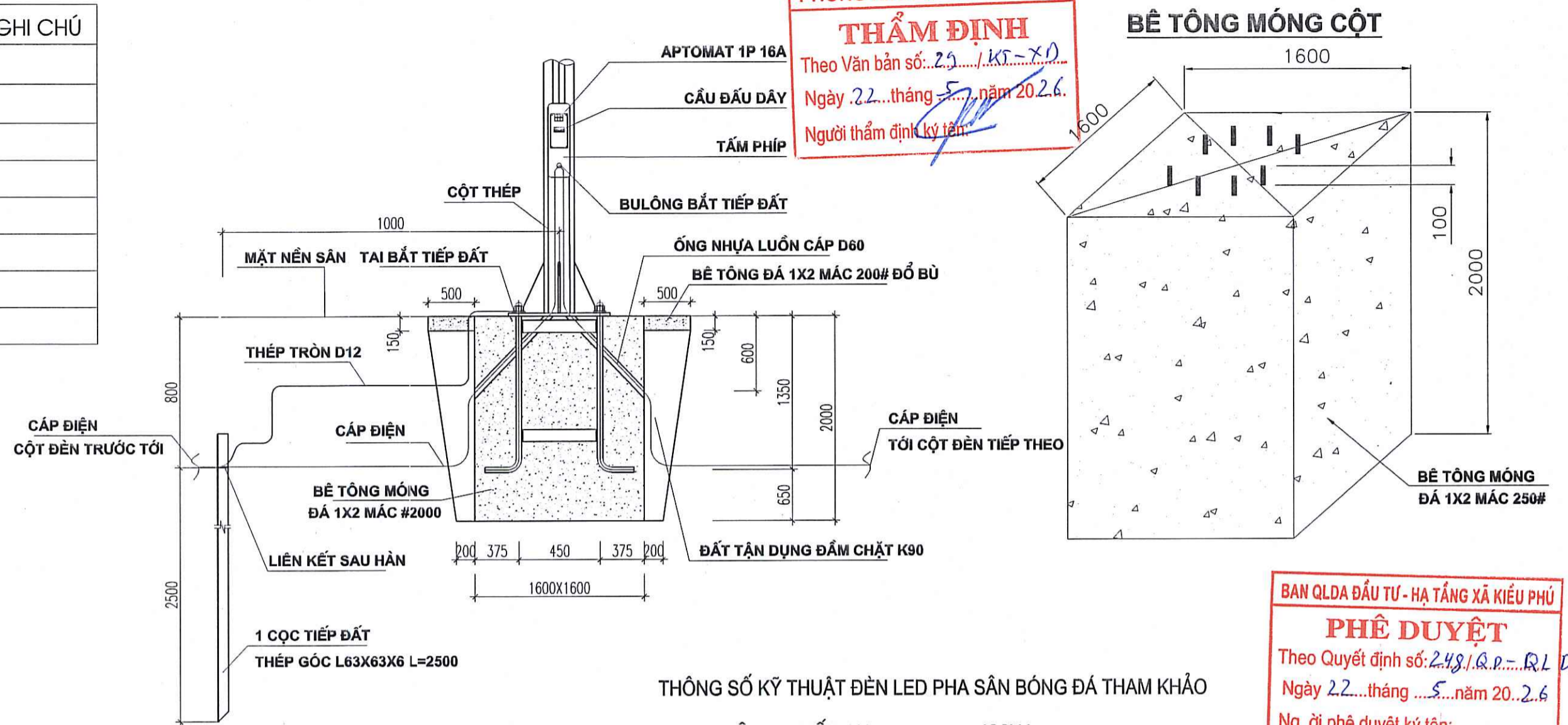

PHÒNG KINH TẾ XÃ KIỂU PHÚ
THẨM ĐỊNH
 Theo Văn bản số: 22.../KT.../XĐ
 Ngày 22...tháng 5...năm 2026.
 Người thẩm định ký tên: [Signature]

BAN QLDA ĐẦU TƯ - HẠ TẦNG XÃ KIỂU PHÚ
PHÊ DUYỆT
 Theo Quyết định số: 248/QĐ.../QL DA
 Ngày 22...tháng 5...năm 2026.
 Ng ời phê duyệt ký tên: [Signature]

THÔNG SỐ KỸ THUẬT ĐÈN LED PHA SÂN BÓNG ĐÁ THAM KHẢO

- CÔNG SUẤT (W): 400W
- ĐIỆN ÁP (V/HZ): 240V/50HZ
- NHIỆT ĐỘ MÀU (K): 6500K/3000K/4000K
- CHỈ SỐ HOÀN MÀU: 70
- HIỆU SUẤT QUANG THÔNG (LM/W) :> 120
- QUANG THÔNG: 54000LM
- TUỔI THỌ: >50000 GIỜ

CÔNG TY TNHH TƯ VẤN XÂY DỰNG TRƯỜNG LINH
THẨM TRA
 Theo Văn bản số:
 Ngày.....tháng.....năm 20.....
 Chủ trì bộ môn ký tên: [Signature]

BẢNG THỐNG KÊ VẬT TƯ CÁP ĐIỆN CHIẾU SÁNG SÂN BÓNG, CẦU LÔNG, BÓNG RỔ

SIT	SIT	TÊN VẬT LIỆU - ĐẶC TÍNH KỸ THUẬT	ĐƠN VỊ	SỐ LƯỢNG
01		CỘT THÉP ĐA GIÁC CAO 17M + LỌNG BẮT ĐÈN, 06 ĐÈN PHA LED 400W	BỘ	12
02	---	CÁP NGẦM CU/XLPE/PVC/DSTA/PVC (4X10)MM2	M	836
03	---	DÂY ĐIỆN CU/PVC 1X10MM2 VÀNG XANH (DÂY NỐI ĐẤT)	M	836
04	---	ỐNG NHỰA GÂN XOẮN HDPE DN50/40	M	823
05	---	MỐC SỨ BẢO CÁP NGẦM HẠ THỂ D80MM	CÁI	18
06	---	TRỤ BÊ TÔNG ĐÁ 1X2 MÁC 200# KT: 200X200X200MM	CÁI	18
06	---	THÍ NGHIỆM KIỂM TRA ĐIỆN TRỞ HỆ THỐNG NỐI ĐẤT AN TOÀN, CHỐNG SÉT	CÁI	02

 CÔNG TY CỔ PHẦN TƯ VẤN XÂY DỰNG VÀ ĐẦU TƯ XÂY DỰNG BETA LƯU TÂM KHU PHƯỜNG SÂN BÓNG, PHƯỜNG HÒA ĐÔNG - TP. HÀ NỘI ĐƠN VỊ: 0113347897	CHỦ ĐẦU TƯ Client BAN QLDA ĐẦU TƯ - HẠ TẦNG XÃ KIỂU PHÚ
	Giám đốc (Director) NGUYỄN VĂN HƯƠNG
Chủ nhiệm (Chairman) NGUYỄN VĂN HƯƠNG	HẠNG MỤC: TỔNG THỂ
Chủ trì (Master) VŨ SỸ HUY	TÊN BẢN VẼ: CHI TIẾT CỘT MÓNG ĐÈN CHIẾU SÁNG SÂN BÓNG BẢNG THỐNG KÊ VẬT TƯ
Thiết kế, vẽ (Designer) NGUYỄN HIỆP	HỒ SƠ THIẾT KẾ XÂY DỰNG TRIỂN KHAI SAU THIẾT KẾ CẤP SỞ
Quản lý kỹ thuật (Tech. Manager) VŨ SỸ HUY	SỐ HỢP ĐỒNG/2026/HĐKT SỐ HẸU BẢN VẼ: ĐTT-11

BẢNG DIỄN GIẢI KHỐI LƯỢNG DÂY, ỚNG LUỒN DÂY CHIẾU SÁNG (LỘ RA 1)												
STT	Khoảng cách		Tên cột đèn	KHỐI LƯỢNG VẬT TƯ								
	Điểm đầu	Điểm cuối		Khoảng cách (m)	Cáp vào tủ ĐKCS (m)	Ống vào tủ ĐKCS (m)	Cáp lên cột đèn chiếu sáng (m)	Ống nhựa lên móng đèn (m)	Hệ số uốn ống (m)	Tổng dây Cáp điện Cu/xlpe/pvc /dsta/pvc 0,6/1kV 4x10mm2	Dây điện Cu/pvc 1x10mm2 nổi đất (m)	Ống nhựa gân xoắn hdpe-dn50/40
Tủ TB-ĐKCS - LỘ L1												
1	TB-ĐKCS	L1/A/D1	L1/A/D1	28	2,5	2	2,5	2	1,05	34,7	34,7	33,6
2	L1/A/D1	L1/B/D2	L1/B/D2	35			5	4	1,05	42,0	42,0	41,0
3	L1/B/D2	L1/C/D3	L1/C/D3	30			5	4	1,05	36,8	36,8	35,7
4	L1/C/D3	L1/A/D4	L1/A/D4	25			5	4	1,05	31,5	31,5	30,5
5	L1/A/D4	L1/B/D5	L1/B/D5	35			5	4	1,05	42,0	42,0	41,0
6	L1/B/D5	L1/C/D6	L1/C/D6	23			5	2	1,05	29,4	29,4	26,3
7	L1/C/D6	L1/A/D7	L1/A/D7	22			5	4	1,05	28,4	28,4	27,3
8	L1/A/D7	L1/B/D8	L1/B/D8	45			5	4	1,05	52,5	52,5	51,5
9	L1/B/D8	L1/C/D9	L1/C/D9	30			5	4	1,05	36,8	36,8	35,7
10	L1/C/D9	L1/A/D10	L1/A/D10	30			5	2	1,05	36,8	36,8	33,6
11	L1/A/D10	L1/B/D11	L1/B/D11	30			5	4	1,05	36,8	36,8	35,7
12	L1/B/D11	L1/C/D12	L1/C/D12	30			5	4	1,05	36,8	36,8	35,7
13	L1/C/D12	L1/A/D13	L1/A/D13	30			5	4	1,05	36,8	36,8	35,7
14	L1/A/D13	L1/B/D14	L1/B/D14	28			5	4	1,05	34,7	34,7	33,6
15	L1/B/D14	L1/C/D15	L1/C/D15	34			5	2	1,05	41,0	41,0	37,8
16	L1/C/D15	L1/A/D16	L1/A/D16	30			5	4	1,05	36,8	36,8	35,7
17	L1/A/D16	L1/B/D17	L1/B/D17	30			5	4	1,05	36,8	36,8	35,7
18	L1/B/D17	L1/C/D18	L1/C/D18	37			5	4	1,05	44,1	44,1	43,1
19	L1/C/D18	L1/A/D19	L1/A/D19	30			5	2	1,05	36,8	36,8	33,6
20	L1/A/D19	L1/B/D20	L1/B/D20	27			5	4	1,05	33,6	33,6	32,6
21	L1/B/D20	L1/C/D21	L1/C/D21	27			5	4	1,05	33,6	33,6	32,6
22	L1/C/D21	L1/A/D22	L1/A/D22	30			5	2	1,05	36,8	36,8	33,6
23	L1/A/D22	L1/B/D23	L1/B/D23	35			2,5	2	1,05	39,4	39,4	38,9
24	TỔNG CỘNG LỘ RA L1									854	854	820

BẢNG DIỄN GIẢI KHỐI LƯỢNG DÂY, ỚNG LUỒN DÂY CHIẾU SÁNG (LỘ RA 2)												
STT	Khoảng cách		Tên cột đèn	KHỐI LƯỢNG VẬT TƯ								
	Điểm đầu	Điểm cuối		Khoảng cách (m)	Cáp vào tủ ĐKCS (m)	Ống vào tủ ĐKCS (m)	Cáp lên cột đèn chiếu sáng (m)	Ống nhựa lên móng đèn (m)	Hệ số uốn ống (m)	Tổng dây Cáp điện Cu/xlpe/pvc /dsta/pvc 0,6/1kV 4x10mm2	Dây điện Cu/pvc 1x10mm2 nổi đất (m)	Ống nhựa gân xoắn hdpe-dn50/40
Tủ TB-ĐKCS - LỘ L2												
1	TB-ĐKCS	L2/A/D1	L2/A/D1	86	2,5	2	4	3,5	1,05	97,1	97,1	96,1
2	L2/A/D1	L2/B/D2	L2/B/D2	10			4	3	1,05	14,7	14,7	13,7
3	L2/B/D2	L2/C/D3	L2/C/D3	10			4	3	1,05	14,7	14,7	13,7
4	L2/C/D3	L2/A/D4	L2/A/D4	10			4	3	1,05	14,7	14,7	13,7
5	L2/A/D4	L2/B/D5	L2/B/D5	10			4	3	1,05	14,7	14,7	13,7
6	L2/B/D5	L2/C/D6	L2/C/D6	10			4	3	1,05	14,7	14,7	13,7
7	L2/C/D6	L2/A/D7	L2/A/D7	10			4	3	1,05	14,7	14,7	13,7
8	L2/A/D7	L2/B/D8	L2/B/D8	10			4	3	1,05	14,7	14,7	13,7
9	L2/B/D8	L2/C/D9	L2/C/D9	10			4	3	1,05	14,7	14,7	13,7
10	L2/C/D9	L2/A/D10	L2/A/D10	8			4	3	1,05	12,6	12,6	11,6
11	L2/A/D10	L2/B/D11	L2/B/D11	10			4	3	1,05	14,7	14,7	13,7
12	L2/B/D11	L2/C/D12	L2/C/D12	10			4	3	1,05	14,7	14,7	13,7
13	L2/C/D12	L2/A/D13	L2/A/D13	10			4	3	1,05	14,7	14,7	13,7
14	L2/A/D13	L2/B/D14	L2/B/D14	10			4	3	1,05	14,7	14,7	13,7
15	L2/B/D14	L2/C/D15	L2/C/D15	10			4	3	1,05	14,7	14,7	13,7
16	L2/C/D15	L2/A/D16	L2/A/D16	10			4	3	1,05	14,7	14,7	13,7
17	L2/A/D16	L2/B/D17	L2/B/D17	10			4	3	1,05	14,7	14,7	13,7
18	L2/B/D17	L2/C/D18	L2/C/D18	9			4	3	1,05	13,7	13,7	12,6
19	L2/C/D18	L2/A/D19	L2/A/D19	8			4	3	1,05	12,6	12,6	11,6
20	L2/A/D19	L2/B/D20	L2/B/D20	7			4	3	1,05	11,6	11,6	10,5
21	L2/B/D20	L2/C/D21	L2/C/D21	9			4	3	1,05	13,7	13,7	12,6
22	L2/C/D21	L2/A/D22	L2/A/D22	10			4	3	1,05	14,7	14,7	13,7
23	L2/A/D22	L2/B/D23	L2/B/D23	10			4	3	1,05	14,7	14,7	13,7
24	L2/B/D23	L2/C/D24	L2/C/D24	10			4	3	1,05	14,7	14,7	13,7
25	L2/C/D24	L2/A/D25	L2/A/D25	10			4	3	1,05	14,7	14,7	13,7
26	L2/A/D25	L2/B/D26	L2/B/D26	10			4	3	1,05	14,7	14,7	13,7
27	L2/B/D26	L2/C/D27	L2/C/D27	10			4	3	1,05	14,7	14,7	13,7
28	L2/C/D27	L2/A/D28	L2/A/D28	9			4	3	1,05	13,7	13,7	12,6
29	L2/A/D28	L2/B/D29	L2/B/D29	9			4	3	1,05	13,7	13,7	12,6
30	L2/B/D29	L2/C/D30	L2/C/D30	10			4	3	1,05	14,7	14,7	13,7
31	L2/C/D30	L2/A/D31	L2/A/D31	10			4	3	1,05	14,7	14,7	13,7
32	L2/A/D31	L2/B/D32	L2/B/D32	10			4	3	1,05	14,7	14,7	13,7
33	L2/B/D32	L2/C/D33	L2/C/D33	10			4	3	1,05	14,7	14,7	13,7
34	L2/C/D33	L2/A/D34	L2/A/D34	9			4	3	1,05	13,7	13,7	12,6
35	L2/A/D34	L2/B/D35	L2/B/D35	10			4	3	1,05	14,7	14,7	13,7
36	L2/B/D35	L2/C/D36	L2/C/D36	10			4	3	1,05	14,7	14,7	13,7
37	L2/C/D36	L2/A/D37	L2/A/D37	20			4	3	1,05	25,2	25,2	24,2
38	L2/A/D37	L2/B/D38	L2/B/D38	10			4	3	1,05	14,7	14,7	13,7
39	L2/B/D38	L2/C/D39	L2/C/D39	10			4	3	1,05	14,7	14,7	13,7
40	L2/C/D39	L2/A/D40	L2/A/D40	9			4	3	1,05	13,7	13,7	12,6
41	L2/A/D40	L2/B/D41	L2/B/D41	11			4	3	1,05	15,8	15,8	14,7
42	L2/B/D41	L2/C/D42	L2/C/D42	10			4	3	1,05	14,7	14,7	13,7
43	L2/C/D42	L2/A/D43	L2/A/D43	10			4	3	1,05	14,7	14,7	13,7
44	L2/A/D43	L2/B/D44	L2/B/D44	10			4	3	1,05	14,7	14,7	13,7
45	L2/B/D44	L2/C/D45	L2/C/D45	10			4	3	1,05	14,7	14,7	13,7
46	L2/C/D45	L2/A/D46	L2/A/D46	10			4	3	1,05	14,7	14,7	13,7
47	L2/A/D46	L2/B/D47	L2/B/D47	28			4	3	1,05	33,6	33,6	32,6
48	L2/B/D47	L2/C/D48	L2/C/D48	12			4	3	1,05	16,8	16,8	15,8
49	L2/C/D48	L2/A/D49	L2/A/D49	12			4	3	1,05	16,8	16,8	15,8
50	L2/A/D49	L2/B/D50	L2/B/D50	12			4	3	1,05	16,8	16,8	15,8
51	L2/B/D50	L2/C/D51	L2/C/D51	36			4	3	1,05	42,0	42,0	41,0
52	L2/C/D51	L2/A/D52	L2/A/D52	12			4	3	1,05	16,8	16,8	15,8
53	L2/A/D52	L2/B/D53	L2/B/D53	12			4	3	1,05	16,8	16,8	15,8
54	L2/B/D53	L2/C/D54	L2/C/D54	12			4	3	1,05	16,8	16,8	15,8
55	L2/C/D54	L2/A/D55	L2/A/D55	12			4	3	1,05	16,8	16,8	15,8
56	TỔNG CỘNG LỘ RA L2									950	950	892

THẨM ĐỊNH
 Theo Văn bản số: 23/KT-XD
 Ngày: 22 tháng 5 năm 2026
 Người thẩm định ký tên: [Chữ ký]

BAN QLDA ĐẦU TƯ - HẠ TẦNG XÃ KIỀU PHÚ
THẨM DUYỆT
 Theo Quyết định số: 248/QĐ-R.ĐT
 Ngày: 13 tháng 5 năm 2026
 Người thẩm định ký tên: [Chữ ký]

CÔNG TY TNHH TƯ VẤN XÂY DỰNG TRƯỜNG LINH
THẨM TRA
 Theo Văn bản số:
 Ngày: tháng năm 20.....
 Chủ trì bộ môn ký tên: [Chữ ký]

 CÔNG TY TNHH TƯ VẤN XÂY DỰNG VÀ ĐẦU TƯ XÂY DỰNG BETA Lô 7 Khu phố 10, Phường Phú Hòa Bắc, Quận Bắc Từ Liêm, TP. Hà Nội P. HÀ ĐÔNG - TP. HÀ NỘI	CHỦ ĐẦU TƯ Ban QLDA Đầu tư - Hạ tầng Xã Kiều Phú
	TÊN DỰ ÁN: XÂY DỰNG TRUNG TÂM THỂ THAO KẾT HỢP CÂY XANH XÃ KIỀU PHÚ, TP. HÀ NỘI (GIAI ĐOẠN 2) Địa điểm XD: Xã Kiều Phú - TP. Hà Nội
Giám đốc (Director) NGUYỄN VĂN HUƠNG	HẠNG MỤC: TỔNG THỂ
Chủ nhiệm (Chairman) NGUYỄN VĂN HUƠNG	
Chủ trì (Master) VŨ SỸ HUY	TÊN BẢN VẼ: BẢNG DIỄN GIẢI KHỐI LƯỢNG DÂY ĐIỆN, ỚNG LUỒN DÂY CHIẾU SÁNG LỘ L1, L2, L3, L4, L5, L6 HỒ SƠ THIẾT KẾ XÂY DỰNG THIẾT KẾ SẴN THIẾT KẾ CẠO SỬ
Thiết kế, vẽ (Designer) NGUYỄN HIỆP	SỐ HỢP CẠNG:/2026/HĐKT
Quản lý kỹ thuật (Tech. Manager) VŨ SỸ HUY	SỐ HỘ BẢN VẼ: ĐTT-12

BẢNG DIỄN GIẢI KHỐI LƯỢNG DÂY, ỚNG LUỒN DÂY CHIẾU SÁNG CÁC LỘ CHO SÂN BÓNG, CẦU LÔNG, BÓNG RỎ												
STT	Khoảng cách		Tên cột đèn	KHỐI LƯỢNG VẬT TƯ								
	Điểm đầu	Điểm cuối		Khoảng cách (m)	Cáp vào tủ ĐKCS (m)	Ống vào tủ ĐKCS (m)	Cáp lên cột đèn chiếu sáng (m)	Ống nhựa lên móng đèn (m)	Hệ số uốn ống (m)	Tổng dây Cáp điện Cu/xlpe/pvc /dsta/pvc 0,6/1kV 4x10mm2	Dây điện Cu/pvc 1x10mm2 nổi đất (m)	Ống nhựa gân xoắn hdpe-dn50/40
Tủ TB-ĐKCS - LỘ 3												
1	TB-ĐKCS	L3/CL1	L3/CL1	42	2,5	2	2,5	2	1,05	49,4	49,4	48,3
2	L3/CL1	L3/CL2	L3/CL2	78			5	4	1,05	87,2	87,2	86,1
A	TỔNG CỘNG LỘ RA L3									137	137	134
Tủ TB-ĐKCS - LỘ 4												
1	TB-ĐKCS	L4/BR1	L4/BR1	207	2,5	2	2,5	2	1,05	222,6	222,6	221,6
2	L4/BR1	L4/BR2	L4/BR2	61			5	4	1,05	69,3	69,3	68,3
B	TỔNG CỘNG LỘ RA L4									292	292	290
Tủ TB-ĐKCS - LỘ 5												
1	TB-ĐKCS	L5/SB1	L5/SB1	73	2,5	2	2,5	2	1,05	81,9	81,9	80,9
2	L5/SB1	L5/SB2	L5/SB2	35			5	4	1,05	42,0	42,0	41,0
3	L5/SB2	L5/SB3	L5/SB3	34			5	4	1,05	41,0	41,0	39,9
4	L5/SB3	L5/SB4	L5/SB4	35			5	4	1,05	42,0	42,0	41,0
C	TỔNG CỘNG LỘ RA L5									207	207	203
Tủ TB-ĐKCS - LỘ 6												
1	TB-ĐKCS	L6/SB1	L6/SB1	67	2,5	2	2,5	2	1,05	75,6	75,6	74,6
2	L6/SB1	L6/SB2	L6/SB2	35			5	4	1,05	42,0	42,0	41,0
3	L6/SB2	L6/SB3	L6/SB3	34			5	4	1,05	41,0	41,0	39,9
4	L6/SB3	L6/SB4	L6/SB4	35			5	4	1,05	42,0	42,0	41,0
D	TỔNG CỘNG LỘ RA L6									201	201	196
TỔNG CỘNG LỘ L3+L4+L5+L6										836	836	823

MẶT BẰNG ĐIỆN NHỆ TỔNG THỂ

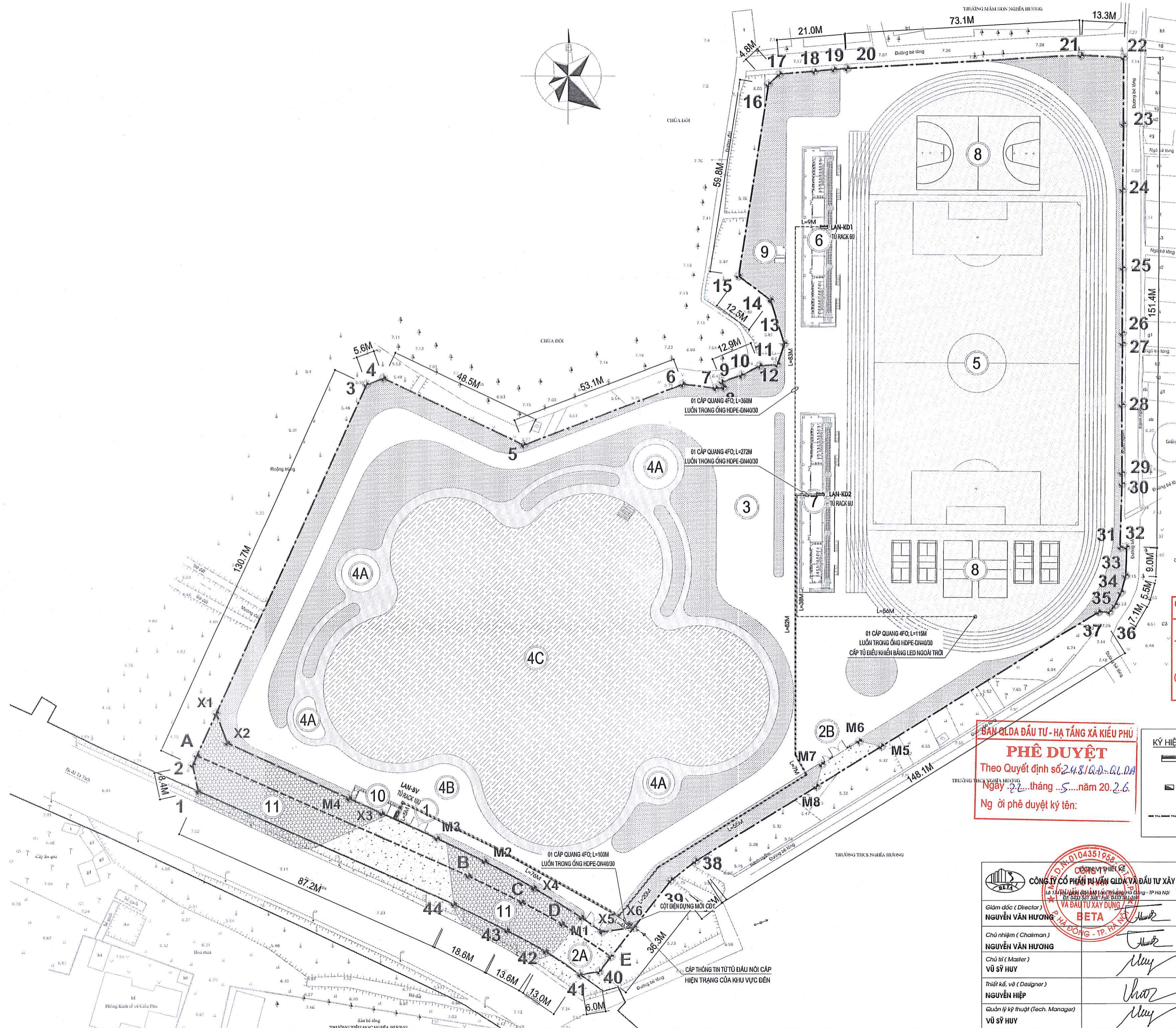
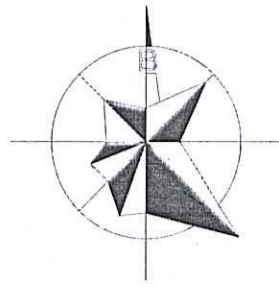

- 1 CỔNG CHÍNH
- 2A CỔNG PHỤ 1
- 2B CỔNG PHỤ 2 (DỰ KIẾN KHI MỞ ĐƯỜNG)
- 3 BÃI ĐÈ XE
- 4A KHU VỰC VƯỜN HOA
- 4B KHU VỰC QUẢNG TRƯỜNG
- 4C HỒ NƯỚC
- 5 SÂN BÓNG KẾT HỢP ĐƯỜNG CHẠY
- 6 KHÁN ĐÀI 1 KẾT HỢP PHÒNG PHỤ TRỢ
- 7 KHÁN ĐÀI 2 KẾT HỢP PHÒNG PHỤ TRỢ
- 8 SÂN CẦU LÔNG, BÓNG CHUYỀN, BÓNG RỔ
- 9 BỂ NƯỚC (BỂ NGẦM)
- 10 NHÀ SINH HOẠT CỘNG ĐỒNG KẾT HỢP NHÀ
- 11 VỈA HÈ

PHÒNG KINH TẾ XÃ KIỆU PHÚ
THẨM ĐỊNH
 Theo Văn bản số: 29.../KT-XĐ
 Ngày 22...tháng 5...năm 20...26
 Người thẩm định ký tên: [Signature]

CÔNG TY TNHH TƯ VẤN XÂY DỰNG TRƯỜNG LINH
THẨM TRA
 Theo Văn bản số:/.....
 Ngày.....tháng.....năm 20.....
 Chủ trì bộ môn ký tên: [Signature]

BAN QLDA ĐẦU TƯ - HẠ TẦNG XÃ KIỆU PHÚ
PHÊ DUYỆT
 Theo Quyết định số: 2.4.8./QĐ-BL.DA
 Ngày 22...tháng 5...năm 20...26.
 Ng ời phê duyệt ký tên: [Signature]

- KÝ HIỆU QUY ƯỚC:**
- [Symbol] TỦ RACK ĐẦU NỐI CÁC KHỐI NHÀ
 - [Symbol] HỘP ĐẦU NỐI KÍCH THƯỚC 160X160X80MM LẮP ẦM TƯỜNG CÁCH SÀN +0.4M SO VỚI SÀN HOÀN THIỆN
 - [Symbol] CÁP THÔNG TIN LUỒN TRONG ỚNG NHỰA GẮN XOẪN HDPE-DN40/30 ĐI NGẦM

 CÔNG TY CỔ PHẦN TƯ VẤN QLD&V&Đ ĐẦU TƯ XÂY DỰNG BETA Giám đốc (Director): NGUYỄN VĂN HƯƠNG Chủ nhiệm (Chairman): NGUYỄN VĂN HƯƠNG Chủ trì (Master): VŨ SỸ HUY Thiết kế, vẽ (Designer): NGUYỄN HIỆP Quản lý kỹ thuật (Tech. Manager): VŨ SỸ HUY	CHỦ ĐẦU TƯ Client BAN QLDA ĐẦU TƯ - HẠ TẦNG XÃ KIỆU PHÚ TÊN DỰ ÁN: XÂY DỰNG TRUNG TÂM THỂ THAO KẾT HỢP CÂY XANH XÃ KIỆU PHÚ, TP. HÀ NỘI (GIAI ĐOẠN 2) Địa điểm XD: Xã Kiêu Phú - TP. Hà Nội HẠNG MỤC: TỔNG THỂ TÊN BẢN VẼ: MẶT BẰNG ĐIỆN NHỆ TỔNG THỂ HỒ SƠ THIẾT KẾ XÂY DỰNG THIÊN KHAI SAU THIẾT KẾ CCI SỐ 2026/2026/HDKT	SỐ HỢP DẪNG 2026/HDKT	SỐ HẸU BẢN VẼ: ĐĐT-13

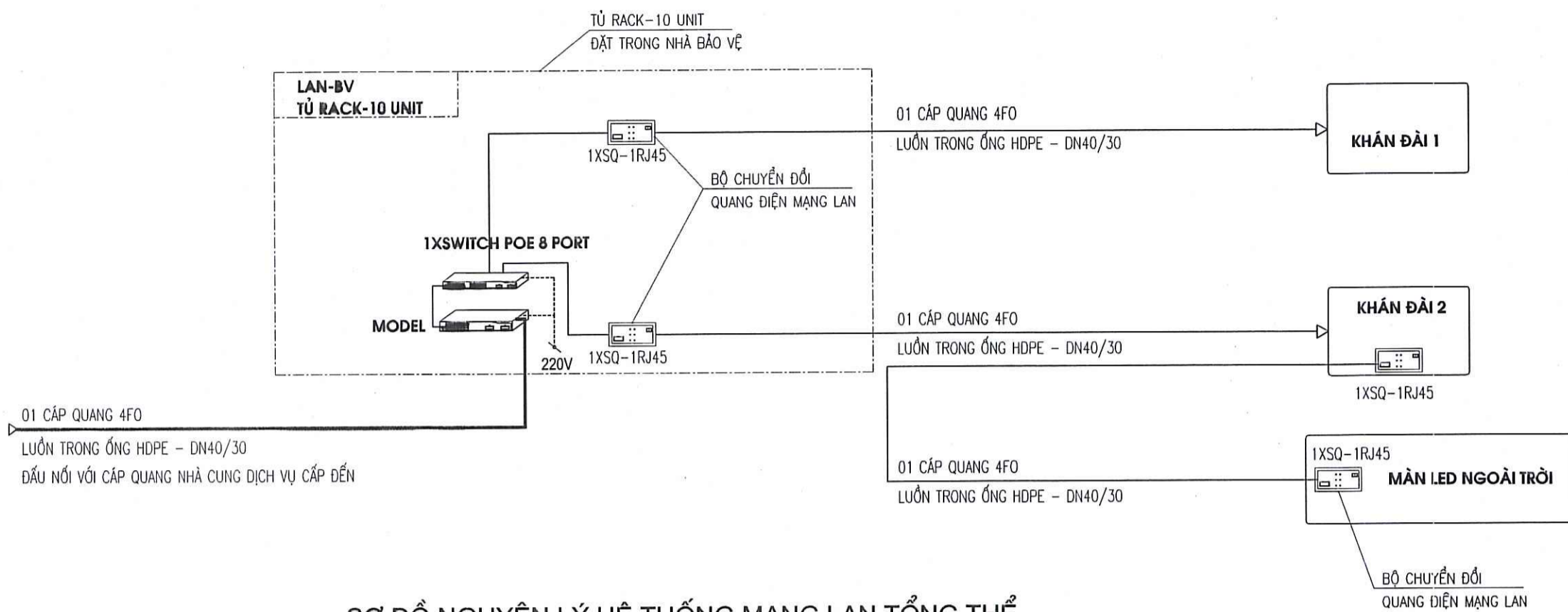

SƠ ĐỒ NGUYÊN LÝ HỆ THỐNG MẠNG LAN TỔNG THỂ

BẢNG THỐNG KÊ VẬT TƯ PHẦN MẠNG LAN

STT	TÊN THIẾT BỊ	ĐƠN VỊ	SỐ LƯỢNG
PHẦN THIẾT BỊ			
01	BỘ CHUYỂN ĐỔI QUANG ĐIỆN MẠNG LAN	CÁI	04
01	TỦ RACK 10 UNIT	CÁI	01
PHẦN VẬT TƯ			
01	CÁP QUANG 4FO (DB4 CORE) LOẠI CÁP NGẦM	M	847
02	ỐNG NHỰA XOẮN HDPE-DN40/30	M	839
03	MỐC SỬ BẢO CÁP THÔNG TIN KÍCH THƯỚC D80X34MM	CÁI	16
04	HỘP ĐẦU NỐI KÍCH THƯỚC 235X235X80MM	CÁI	01

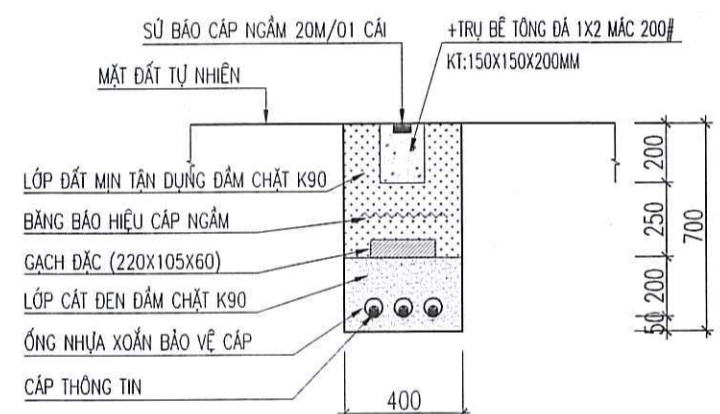

MẶT CẮT RÃNH CÁP THÔNG TIN ĐI QUA BỒN HOA (TL:1/25)
 (BẢNG KÊ KHAI VẬT LIỆU TÍNH CHO 1M DÀI)
 BẢNG BẢO HIỆU CÁP RỘNG 0.3M : 1,0M
 KHỐI LƯỢNG ĐẤT ĐÀO : 0.28M³
 CÁT ĐEN ĐẦM CHẶT K90 : 0.10M³
 GẠCH ĐẶC KHÔNG NUNG : 9 VIÊN
 TỔNG CHIỀU DÀI TUYẾN RÃNH : 77.0M

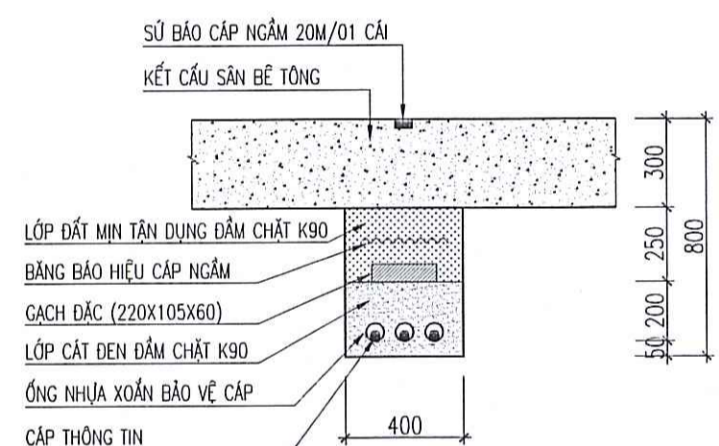

MẶT CẮT RÃNH CÁP THÔNG TIN ĐI QUA SÂN BÊ TÔNG (TL:1/25)
 (BẢNG KÊ KHAI VẬT LIỆU TÍNH CHO 1M DÀI)
 BẢNG BẢO HIỆU CÁP RỘNG 0.3M : 1,0M
 KHỐI LƯỢNG ĐẤT ĐÀO : 0.20M³
 CÁT ĐEN ĐẦM CHẶT K90 : 0.10M³
 GẠCH ĐẶC KHÔNG NUNG : 9 VIÊN
 TỔNG CHIỀU DÀI TUYẾN RÃNH : 308.0M

CHI TIẾT MỐC SỬ BẢO CÁP THÔNG TIN

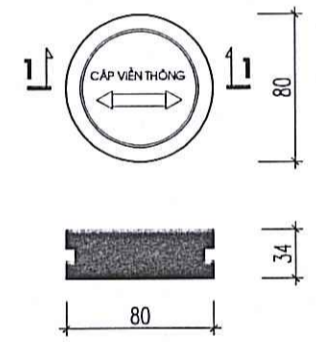

MẶT CẮT 1-1

GHI CHÚ:

- MỐC SỬ BẢO CÁP BẰNG ĐẤT SÉT NUNG TINH LUYỆN
- KÍCH THƯỚC: ĐƯỜNG KÍNH D80MM, DÂY 34MM
- ĐỘ BỀN TÁC ĐỘNG VẬT LÝ N=BKN

PHÒNG KINH TẾ XÃ KIỀU PHÚ
THẨM ĐỊNH
 Theo Văn bản số: 29/KT-XD
 Ngày 22 tháng 5 năm 2026
 Người thẩm định ký tên:

BAN QLDA ĐẦU TƯ - HẠ TẦNG XÃ KIỀU PHÚ
PHÊ DUYỆT
 Theo Quyết định số: 248/QĐ-QLDA
 Ngày 22 tháng 5 năm 2026
 Người phê duyệt ký tên:

CÔNG TY TNHH TƯ VẤN XÂY DỰNG TRƯỜNG LINH
THẨM TRA
 Theo Văn bản số:
 Ngày tháng năm 20.....
 Chủ trì bộ môn ký tên:

CÔNG TY CỔ PHẦN TƯ VẤN XÂY DỰNG BETA		CHỦ ĐẦU TƯ
Giám đốc (Director) NGUYỄN VĂN HƯƠNG Chủ nhiệm (Chairman) NGUYỄN VĂN HƯƠNG Chủ trì (Master) VŨ SỸ HUY Thiết kế, vẽ (Designer) NGUYỄN HIỆP Quản lý kỹ thuật (Tech. Manager) VŨ SỸ HUY		BAN QLDA ĐẦU TƯ - HẠ TẦNG XÃ KIỀU PHÚ TÊN DỰ ÁN: XÂY DỰNG TRUNG TÂM THỂ THAO KẾT HỢP CÂY XANH XÃ KIỀU PHÚ, TP. HÀ NỘI (GIAI ĐOẠN 2) Địa điểm XD: Xã Kiều Phú - TP. Hà Nội HẠNG MỤC: TỔNG THỂ TÊN BẢN VẼ: SƠ ĐỒ NGUYÊN LÝ HỆ THỐNG MẠNG LAN TỔNG THỂ RÃNH ĐẤT CÁP, BẢNG THỐNG KÊ VẬT TƯ SỐ HẸU BẢN VẼ: ĐTT-14

MẶT BẰNG CẤP NƯỚC TỔNG THỂ

PHÒNG KINH TẾ XÃ KIỀU PHÚ
THẨM ĐỊNH
 Theo Văn bản số: 29.../KT-XĐ
 Ngày 22...tháng 5...năm 2026.
 Người thẩm định ký tên: *[Signature]*

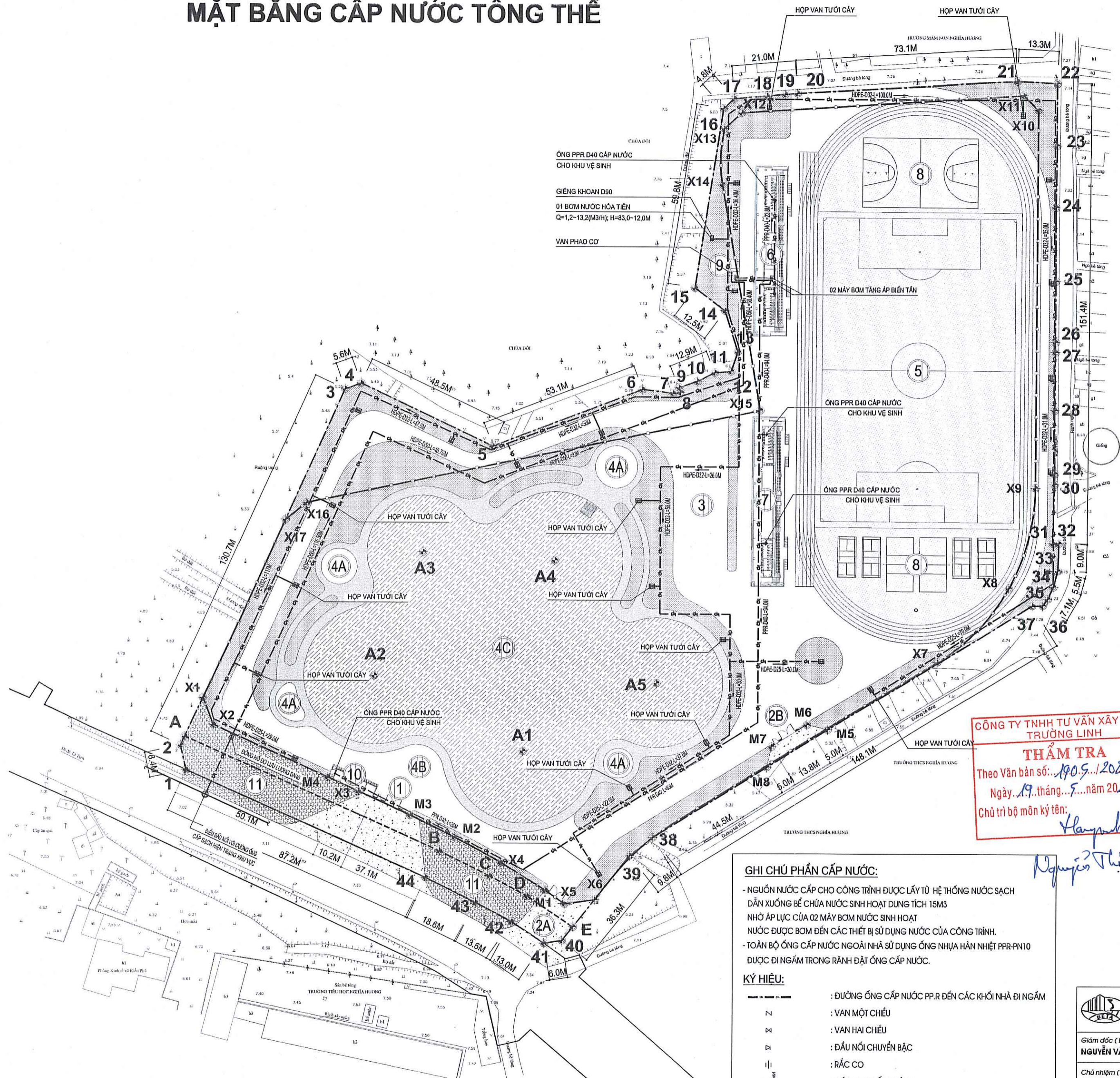
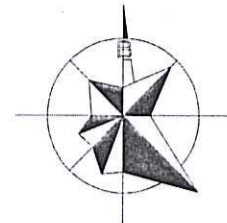

- ① CỔNG CHÍNH
- ②A CỔNG PHỤ 1
- ②B CỔNG PHỤ 2 (DỰ KIẾN KHI MỞ ĐƯỜNG)
- ③ BÃI ĐỂ XE
- ④A KHU VỰC VƯỜN HOA
- ④B KHU VỰC QUẢNG TRƯỜNG
- ④C HỒ NƯỚC
- ⑤ SÂN BÓNG KẾT HỢP ĐƯỜNG CHẠY
- ⑥ KHĂN ĐÀI 1 KẾT HỢP PHÒNG PHỤ TRỢ
- ⑦ KHĂN ĐÀI 2 KẾT HỢP PHÒNG PHỤ TRỢ
- ⑧ SÂN CẦU LÔNG, BÓNG CHUYỀN, BÓNG RỎ
- ⑨ BỂ NƯỚC (BỂ NGẦM)
- ⑩ NHÀ SINH HOẠT CỘNG ĐỒNG KẾT HỢP NHÀ BẢO VỆ
- ⑪ VỈA HÈ

CÔNG TY TNHH TƯ VẤN XÂY DỰNG TRƯỜNG LINH
THẨM TRA
 Theo Văn bản số: 1905.../2026/KGTT-TL
 Ngày 19...tháng 5...năm 2026...
 Chủ trì bộ môn ký tên: *[Signature]*

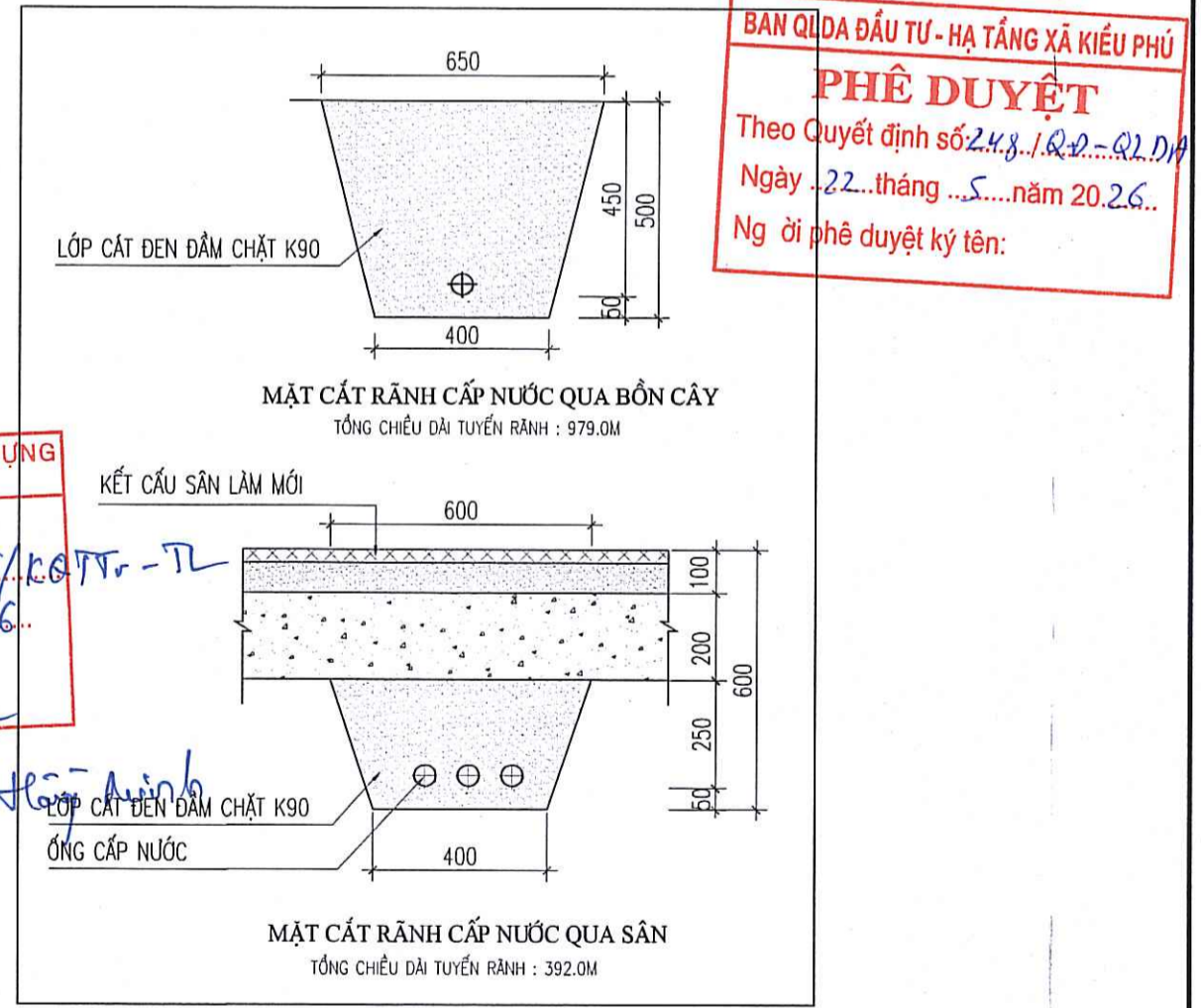

BAN QUIDA ĐẦU TƯ - HẠ TẦNG XÃ KIỀU PHÚ
PHÊ DUYỆT
 Theo Quyết định số 248.../QĐ-ĐT
 Ngày 22...tháng 5...năm 2026...
 Ng ời phê duyệt ký tên: *[Signature]*

GHI CHÚ PHẦN CẤP NƯỚC:

- NGUỒN NƯỚC CẤP CHO CÔNG TRÌNH ĐƯỢC LẤY TỪ HỆ THỐNG NƯỚC SẠCH DẪN XUỐNG BỂ CHỨA NƯỚC SINH HOẠT DUNG TÍCH 15M³ NHỜ ÁP LỰC CỦA 02 MÁY BƠM NƯỚC SINH HOẠT NƯỚC ĐƯỢC BƠM ĐẾN CÁC THIẾT BỊ SỬ DỤNG NƯỚC CỦA CÔNG TRÌNH.
- TOÀN BỘ ỚNG CẤP NƯỚC NGOÀI NHÀ SỬ DỤNG ỚNG NHỰA HẠN NHIỆT PPR-PN10 ĐƯỢC ĐI NGẦM TRONG RÀNH ĐẶT ỚNG CẤP NƯỚC.

KÝ HIỆU:

- — — — — : ĐƯỜNG ỚNG CẤP NƯỚC PPR ĐẾN CÁC KHỐI NHÀ ĐI NGẦM
- N : VAN MỘT CHIẾU
- D4 : VAN HAI CHIẾU
- D4 : ĐÁU NỐI CHUYỂN BẬC
- || : RẮC CO
- ☼ : MÁY BƠM CẤP NƯỚC
- ỚNG PPR-D25-135.0M : ỚNG PPR, ĐƯỜNG KÍNH (MM), CHIỀU DÀI (M)

CÔNG TY CỔ PHẦN TƯ VẤN XÂY DỰNG VÀ ĐẦU TƯ XÂY DỰNG BETA 14 Trần Hưng Đạo, Quận Hoàn Kiếm, TP. Hà Nội SỐ QUÂN QUẢN LÝ DỰ ÁN: 0104351958 - C/C/C		CHỦ ĐẦU TƯ: Client BAN QUIDA ĐẦU TƯ - HẠ TẦNG XÃ KIỀU PHÚ	
Giám đốc (Director) NGUYỄN VĂN HƯƠNG		TÊN DỰ ÁN: XÂY DỰNG TRUNG TÂM THAO KẾT HỢP CÂY XANH XÃ KIỀU PHÚ, TP. HÀ NỘI (GIAI ĐOẠN 2) Project: Xã Kiều Phú - Tp Hà Nội	
Chủ nhiệm (Chairman) NGUYỄN VĂN HƯƠNG		HẠNG MỤC: TỔNG THỂ	
Chủ trì (Master) NGUYỄN THỊ HỒNG		TÊN BẢN VẼ: MẶT BẰNG CẤP NƯỚC TỔNG THỂ Drawing title:	
Thiết kế, vẽ (Designer) LÊ KIM HUY		SỐ QUẢN LÝ THIẾT KẾ XÂY DỰNG TRÊN KHAI SỬ THỨC: 2026 Số hợp đồng: 2026/HDKT SỐ HIỆU BẢN VẼ: CN-01	
Quản lý kỹ thuật (Tech. Manager) NGUYỄN THỊ HỒNG			

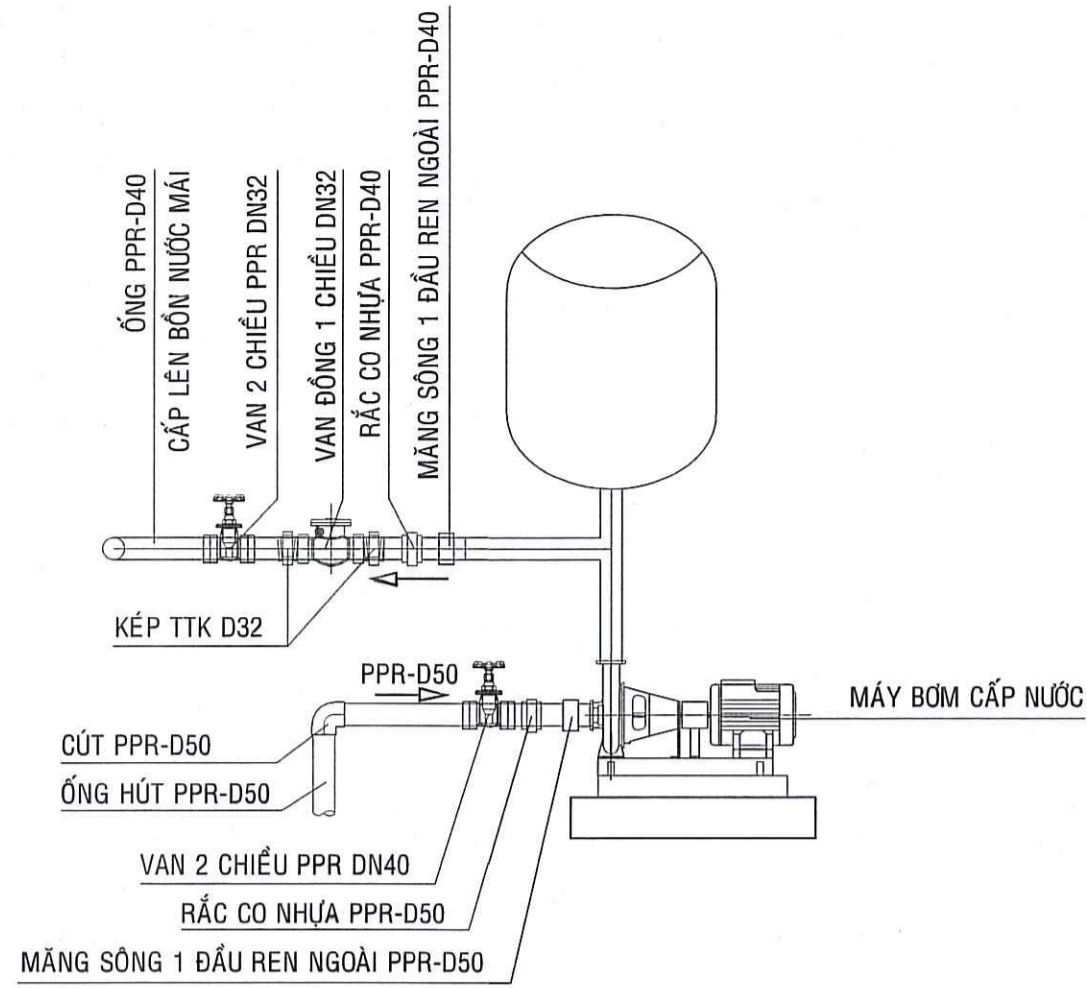

CHI TIẾT LẮP ĐẶT MÁY BƠM NƯỚC SINH HOẠT

CHI TIẾT HỒ ĐỒNG HỒ (SỐ LƯỢNG: 01 CÁI)

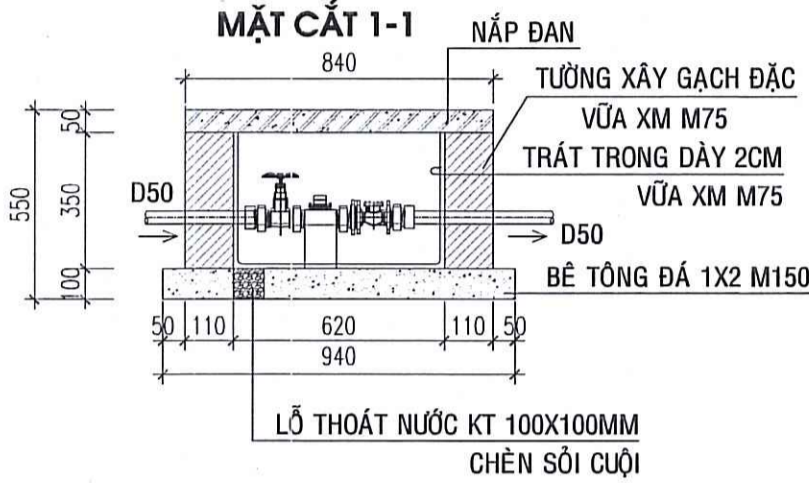
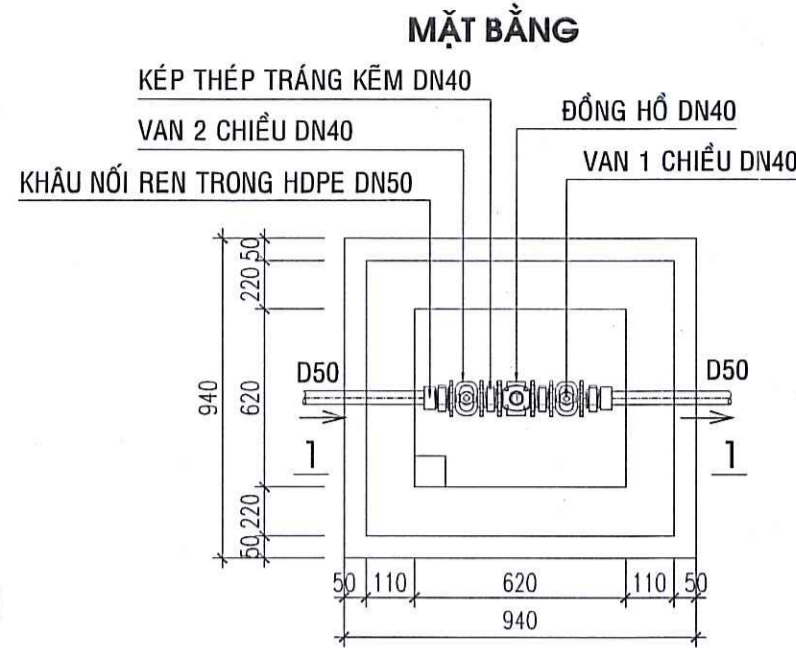

BẢNG THỐNG KÊ THÉP

TÊN C.KIỆN	SỐ HIỆU	HÌNH DẠNG - KÍCH THƯỚC	ĐƯỜNG KÍNH (mm)	CHIỀU DÀI 1 THANH (mm)	SỐ LƯỢNG		TỔNG CHIỀU DÀI (m)	TỔNG T.LƯỢNG (Kg)
					1 C.KIỆN	T.BỘ		
TẦM ĐẠN 1 Số lượng: 1	1	800	10	800	6	6	4.8	2.982
	2	800	10	800	6	6	4.8	2.982
		140 140	8	637	2	2	1.27	0.50

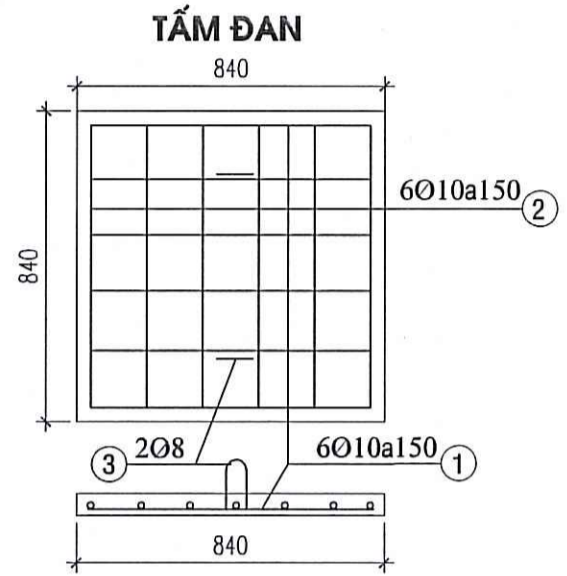

PHÒNG KINH TẾ XÃ KIỀU PHÚ
THẨM ĐỊNH
Theo Văn bản số: 2.5.../KT...
Ngày 22...tháng 5...năm 2026.
Người thẩm định ký tên: *[Signature]*

CHI TIẾT HỘP VÒI TƯỚI CÂY (SỐ LƯỢNG: 25CÁI)

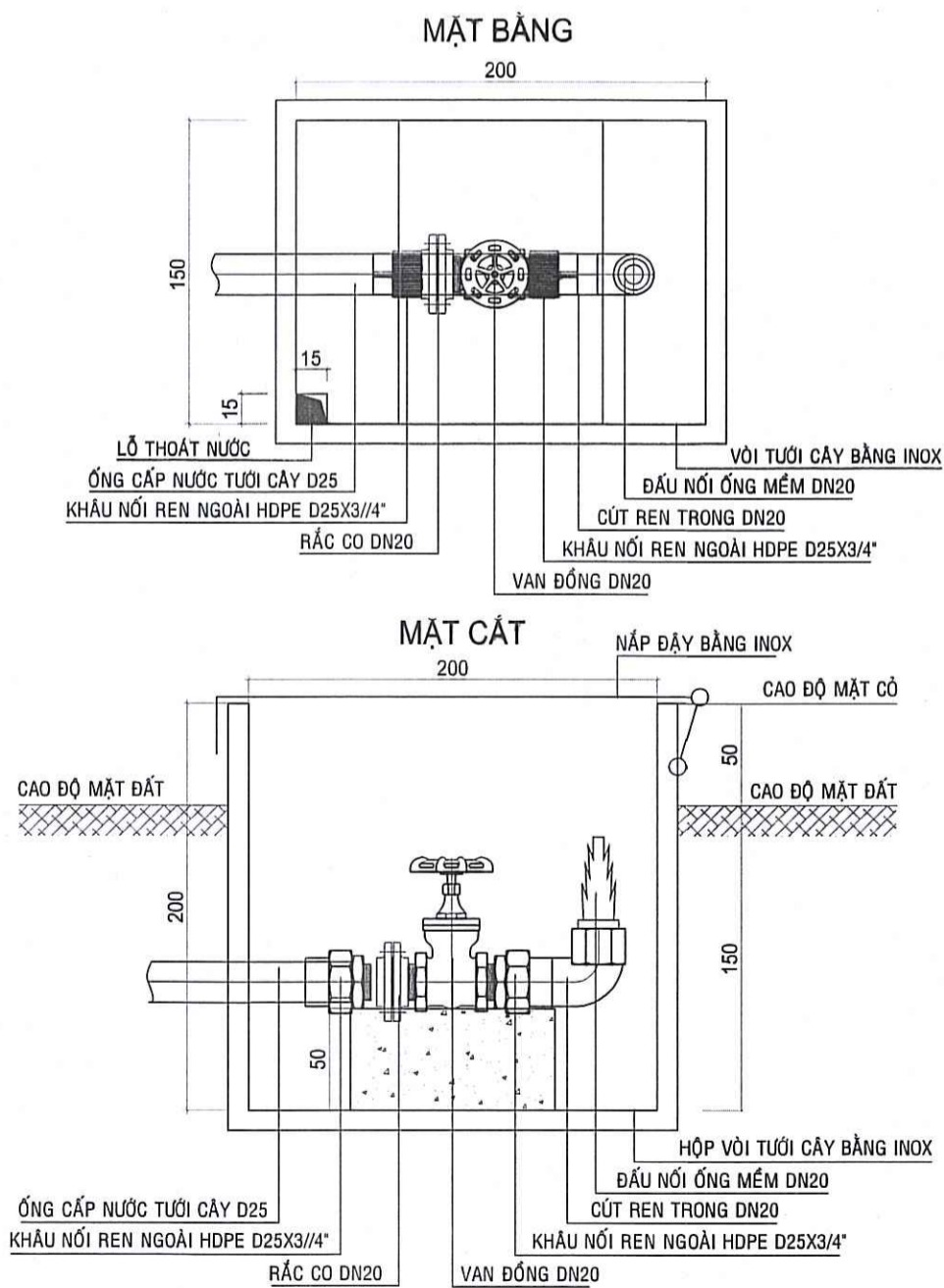

BẢNG THỐNG KÊ VẬT TƯ CẤP NƯỚC TỪ BỂ NƯỚC NGẦM, NHÀ BƠM ĐẾN VỊ TRÍ CÁC KHỐI NHÀ

STT	THIẾT BỊ - VẬT TƯ	ĐƠN VỊ	SỐ LƯỢNG
1	MÁY BƠM TĂNG ÁP BIẾN TẦN WILO PBH-L404EA	CÁI	02
2	RỌ HÚT ĐỒNG DN40	BỘ	02
3	VAN PHẠO ĐIỆN ĐẶT TẠI BỂ NGẦM	CÁI	02
4	ỚNG THÉP D100 (ỚNG THÔNG HƠI BỂ NƯỚC)	M	1.5
5	CÚT THÉP HẸN D100	CÁI	02
6	VANH THÉP D300 DÂY 3 LY	CÁI	01
7	ỚNG NHỰA PPR-PN10 D50-D40	M	30 - 347
8	CÚT NHỰA PPR D50 - D40	CÁI	08 - 07
9	VAN ĐÓNG 1 CHIỀU DN32	CÁI	02
10	VAN ĐÓNG 2 CHIỀU DN40-DN32	CÁI	02 - 02
11	RẮC CO NHỰA PPR D50 - D40	CÁI	02 - 02
12	ĐẦU BỊT NHỰA PPR D50 - D40	CÁI	02 - 02
13	MĂNG SÔNG PPR 1 ĐẦU REN NGOÀI D50 - D40	CÁI	02 - 02
14	MĂNG SÔNG NHỰA PPR D50 - D40	CÁI	08 - 87
15	KÉP ĐÚC THÉP TRẮNG KÉM D32	CÁI	04

BẢNG THỐNG KÊ VẬT TƯ CẤP NƯỚC TỪ ĐIỂM ĐẦU NỐI VỚI ĐƯỜNG ỚNG NƯỚC SẠCH VÀO ĐẾN BỂ NƯỚC NGẦM

STT	THIẾT BỊ - VẬT TƯ	ĐƠN VỊ	SỐ LƯỢNG
1	ĐỒNG HỒ ĐO LƯU LƯỢNG CẢNH QUẠT DN40	BỘ	01
2	VAN ĐÓNG 2 CHIỀU DN40	CÁI	01
3	VAN ĐÓNG 1 CHIỀU DN40	CÁI	01
4	KÉP ĐÚC THÉP TRẮNG KÉM DN40	CÁI	04
5	KHẤU NỐI REN TRONG HDPE DN50	CÁI	02
6	ỚNG NHỰA HDPE PN10 - D50	M	320
7	NỐI GÓC 90 ĐỘ HDPE D50	CÁI	06
8	ĐẠI KHỐI THỦY HDPE-D110X1.1/2"	CÁI	01
9	NỐI THẰNG HDPE-D50	CÁI	54
10	VANH THÉP D300 DÂY 3 LY	CÁI	01
11	VAN PHẠO CỎ DN40	CÁI	01

BẢNG THỐNG KÊ VẬT TƯ CẤP NƯỚC TƯỚI CÂY

STT	THIẾT BỊ - VẬT TƯ	ĐƠN VỊ	SỐ LƯỢNG
PHẦN MÁY BƠM + ĐƯỜNG ỚNG			
1	GIẾNG KHOAN D90	CÁI	01
2	MÁY BƠM HÒA TIẾN Q=1.2-13.2M ³ /H; H=83.0-12.0M, 3HP-220V	CÁI	01
3	ỚNG HDPE - PN10 D40-D32	M	03-804
4	ỚNG HDPE - PN10 D25	M	262
5	MĂNG SÔNG HDPE D32 - D25	CÁI	134 - 44
6	CÚT HDPE D40-D32 - D25	CÁI	01-17-30
7	TÊ HDPE D32	CÁI	02
8	TÊ THU HDPE D32X25	CÁI	22
9	CÓN THU HDPE D32X25	CÁI	03
10	ĐẦU BỊT HDPE D40 - D25	CÁI	01 - 25
PHẦN HỘP VÒI TƯỚI CÂY			
1	HỘP BẢO VỆ BẰNG INOX 304 DÂY 1MM + NẮP ĐẪY INOX	CÁI	25
2	ỚNG NHỰA MỀM TƯỚI CÂY DN20	M	375
3	VÒI TƯỚI CÂY INOX CẮM TAY GẮN ỚNG DN20	CÁI	25
4	KHẤU NỐI REN NGOÀI HDPE D25X3/4"	CÁI	25
5	RẮC CO DN20	CÁI	25
6	VAN ĐÓNG DN20	CÁI	25
7	CÚT HDPE REN TRONG DN20	CÁI	25

BAN QLDA ĐẦU TƯ - HẠ TẦNG XÃ KIỀU PHÚ
PHÊ DUYỆT
Theo Quyết định số: 2.48.../QĐ...
Ngày 22...tháng 5...năm 2026.
Ng ời phê duyệt ký tên: *[Signature]*

CÔNG TY TNHH TƯ VẤN XÂY DỰNG TRƯỜNG LINH
THẨM TRA
Theo Văn bản số:
Ngày.....tháng.....năm 20.....
Chủ trì bộ môn ký tên: *[Signature]*

<p>CÔNG TY CỔ PHẦN TƯ VẤN XÂY DỰNG TRƯỜNG LINH ĐƠN VỊ THIẾT KẾ</p>	<p>BAN QLDA ĐẦU TƯ - HẠ TẦNG XÃ KIỀU PHÚ</p>
<p>Giám đốc (Director): NGUYỄN VĂN HƯƠNG</p>	<p>HẠNG MỤC: TỔNG THỂ</p>
<p>Chủ nhiệm (Chairman): NGUYỄN VĂN HƯƠNG</p>	<p>TÊN BẢN VẼ: BẢNG THỐNG KÊ VẬT TƯ CẤP NƯỚC</p>
<p>Chủ trì (Master): NGUYỄN THỊ HỒNG</p>	<p>HỒ SƠ THIẾT KẾ XÂY DỰNG TRIỂN KHAI SAU TRCS</p>
<p>Thiết kế, vẽ (Designer): LÊ KIM HUỆ</p>	<p>Số hợp đồng:/2026/HĐKT</p>
<p>Quản lý kỹ thuật (Tech. Manager): NGUYỄN THỊ HỒNG</p>	<p>SỐ HIỆU BẢN VẼ: CN-02</p>

MẶT BẰNG THIẾT KẾ THOÁT NƯỚC MƯA

- 1 CỔNG CHÍNH
- 2A CỔNG PHỤ 1
- 2B CỔNG PHỤ 2 (DỰ KIẾN KHI MỞ ĐƯỜNG)
- 3 BÃI ĐỂ XE
- 4A KHU VỰC VƯỜN HOA
- 4B KHU VỰC QUẢNG TRƯỜNG
- 4C HỒ NƯỚC
- 5 SÂN BÓNG KẾT HỢP ĐƯỜNG CHẠY
- 6 KHÁN ĐÀI 1 KẾT HỢP PHÒNG PHỤ TRỢ
- 7 KHÁN ĐÀI 2 KẾT HỢP PHÒNG PHỤ TRỢ
- 8 SÂN CẦU LÔNG, BÓNG CHUYỀN, BÓNG RỔ
- 9 BỂ NƯỚC (BỂ NGẦM)
- 10 NHÀ SINH HOẠT CỘNG ĐỒNG KẾT HỢP BẢO VỆ
- 11 VỈA HÈ

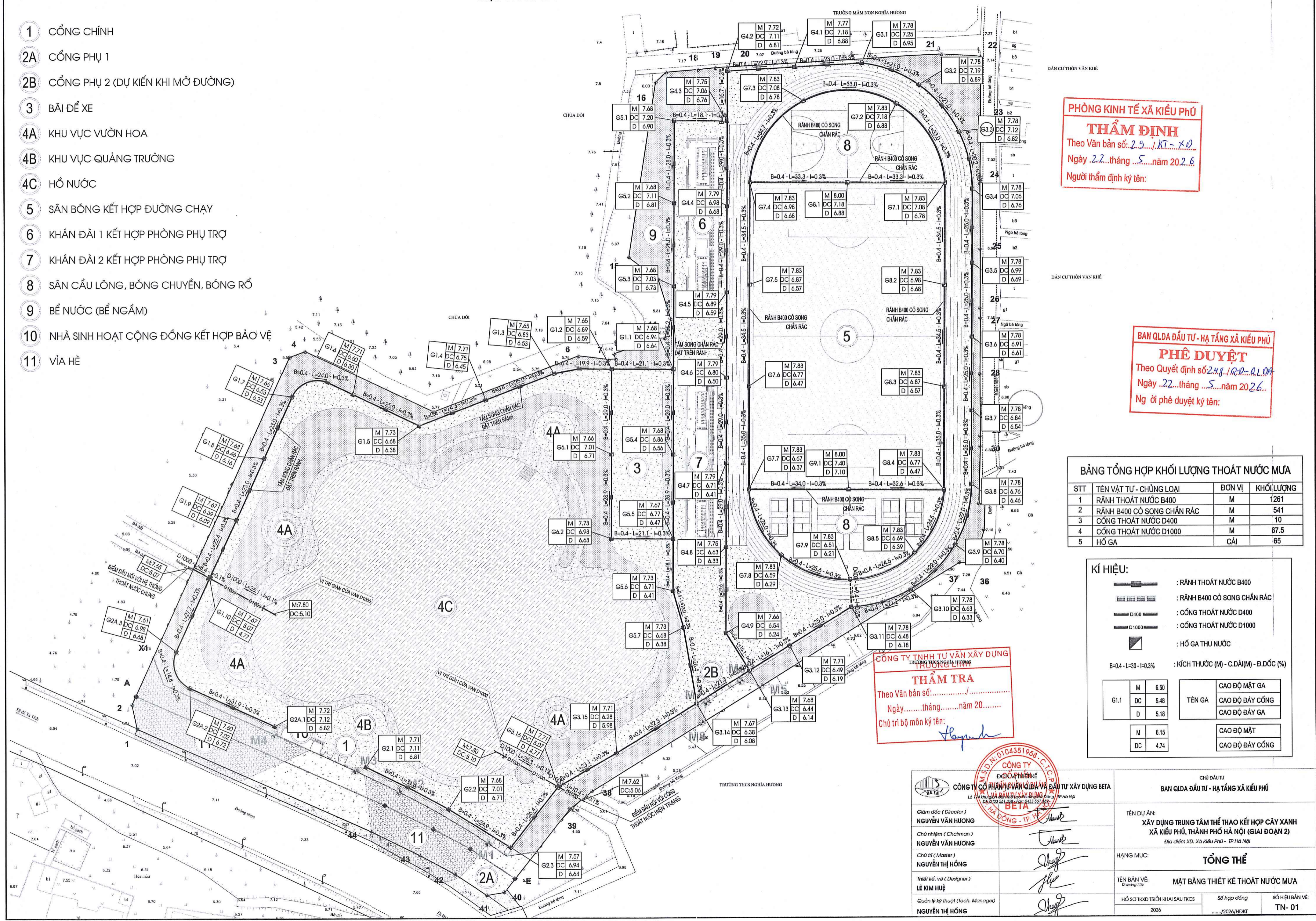

PHÒNG KINH TẾ XÃ KIỆU PHÚ
THẨM ĐỊNH
 Theo Văn bản số: 2.9.../KT...XD
 Ngày .22...tháng ...5...năm 2026.
 Người thẩm định ký tên:

BAN QLDA ĐẦU TƯ - HẠ TẦNG XÃ KIỆU PHÚ
PHÊ DUYỆT
 Theo Quyết định số 248.../QĐ...QLĐT
 Ngày .22...tháng ...5...năm 2026.
 Ng ời phê duyệt ký tên:

BẢNG TỔNG HỢP KHỐI LƯỢNG THOÁT NƯỚC MƯA

STT	TÊN VẬT TƯ - CHUNG LOẠI	ĐƠN VỊ	KHỐI LƯỢNG
1	RÀNH THOÁT NƯỚC B400	M	1261
2	RÀNH B400 CÓ SONG CHẮN RÁC	M	541
3	CỔNG THOÁT NƯỚC D400	M	10
4	CỔNG THOÁT NƯỚC D1000	M	67,5
5	HỒ GA	CÁI	65

KÍ HIỆU:

- : RÀNH THOÁT NƯỚC B400
- : RÀNH B400 CÓ SONG CHẮN RÁC
- : CỔNG THOÁT NƯỚC D400
- : CỔNG THOÁT NƯỚC D1000
- : HỒ GA THU NƯỚC
- $B=0.4 - L=30 - I=0.3\%$: KÍCH THƯỚC (M) - C.ĐÀI(M) - Đ.ĐỐC (%)

G1.1	M	6.50	CAO ĐỘ MẶT GA
	DC	5.48	CAO ĐỘ ĐÁY CỔNG
	D	5.18	CAO ĐỘ ĐÁY GA

M	6.15	CAO ĐỘ MẶT
DC	4.74	CAO ĐỘ ĐÁY CỔNG

CÔNG TY TNHH TƯ VẤN XÂY DỰNG TRƯỜNG LINH
THẨM TRA
 Theo Văn bản số:
 Ngày.....tháng.....năm 20.....
 Chủ trì bộ môn ký tên: *Hoàng*

 CÔNG TY CỔ PHẦN TƯ VẤN XÂY DỰNG BETA LÔ 10A KHU KINH ĐÔ MỚI PHƯỜNG THẠCH THẠNH TP HÀ NỘI Đ.T: 02433 551 354 - F: 02433 551 352	CHỦ ĐẦU TƯ BAN QLDA ĐẦU TƯ - HẠ TẦNG XÃ KIỆU PHÚ
	TÊN DỰ ÁN: XÂY DỰNG TRUNG TÂM THỂ THAO KẾT HỢP CÂY XANH XÃ KIỆU PHÚ, THÀNH PHỐ HÀ NỘI (GIAI ĐOẠN 2) Địa điểm XD: Xã Kiêu Phú - TP Hà Nội
	HẠNG MỤC: TỔNG THỂ
	TÊN BẢN VẼ: MẶT BẰNG THIẾT KẾ THOÁT NƯỚC MƯA
Giám đốc (Director) NGUYỄN VĂN HƯƠNG	Chủ nhiệm (Chairman) NGUYỄN VĂN HƯƠNG
Chủ trì (Master) NGUYỄN THỊ HỒNG	Thiết kế, vẽ (Designer) LÊ KIM HUỆ
Quản lý kỹ thuật (Tech. Manager) NGUYỄN THỊ HỒNG	HỒ SƠ THỰC HIỆN KHAI SAU TKCS 2026
SỔ HỢP ĐỒNG/2026/HDKT	SỐ HIỆU BẢN VẼ: TN- 01

TUYẾN G4		CAO ĐỘ MẶT GA													CAO ĐỘ DÂY CỐNG												
CAO ĐỘ MẶT(M)		7.78	7.77	7.72	7.75	7.79	7.79	7.79	7.79	7.79	7.75	7.66	7.68	7.78	7.77	7.72	7.75	7.79	7.79	7.79	7.79	7.75	7.66	7.68			
CAO ĐỘ DÂY CỐNG(M)		7.25	7.18	7.11	7.06	6.98	6.89	6.80	6.71	6.63	6.54	6.49	7.25	7.18	7.11	7.06	6.98	6.89	6.80	6.71	6.63	6.54	6.49				
ĐỘ SÂU ĐẾN DÂY CỐNG(M)		0.53	0.59	0.61	0.69	0.81	0.90	0.99	1.08	1.12	1.12	1.19	0.53	0.59	0.61	0.69	0.81	0.90	0.99	1.08	1.12	1.12	1.19				
KHOẢNG CÁCH LỀ/CỘNG DỒN(M)		0.00	23.00	22.93	45.93	16.72	62.66	29.00	91.66	29.00	120.66	29.00	149.66	29.00	178.66	29.00	207.66	29.61	237.26	15.10	252.36						
ĐỘ DỐC		0.30	0.30	0.30	0.30	0.30	0.30	0.30	0.30	0.30	0.30	0.30	0.30	0.30	0.30	0.30	0.30	0.30	0.30	0.30	0.30	0.30					
TÊN GA/ TỌA ĐỘ		G3.1	563961.64 2320372.62	G4.1	563938.67 2320371.33	G4.2	563915.77 2320370.05	G4.3	563915.68 2320353.32	G4.4	563915.53 2320324.32	G4.5	563915.37 2320295.52	G4.6	563915.22 2320266.33	G4.7	563915.06 2320237.33	G4.8	563914.91 2320208.33	G4.9	563914.75 2320178.72	G3.13	563922.73 2320165.90				

TUYẾN G1		CAO ĐỘ MẶT GA													CAO ĐỘ DÂY CỐNG												
CAO ĐỘ MẶT(M)		7.68	7.65	7.65	7.71	7.73	7.71	7.66	7.68	7.67	7.67	7.67	7.67	7.68	7.65	7.65	7.71	7.73	7.71	7.66	7.68	7.67	7.67	7.67			
CAO ĐỘ DÂY CỐNG(M)		6.95	6.89	6.83	6.75	6.68	6.60	6.53	6.46	6.39	6.33	6.95	6.89	6.83	6.75	6.68	6.60	6.53	6.46	6.39	6.33						
ĐỘ SÂU ĐẾN DÂY CỐNG(M)		0.73	0.76	0.82	0.96	1.05	1.11	1.13	1.22	1.28	1.34	0.73	0.76	0.82	0.96	1.05	1.11	1.13	1.22	1.28	1.34						
KHOẢNG CÁCH LỀ/CỘNG DỒN(M)		0.00	21.10	19.85	40.95	25.00	65.95	24.35	90.30	25.00	115.30	24.05	139.35	23.00	162.35	23.00	185.35	22.40	207.75	22.40	230.15						
ĐỘ DỐC		0.30	0.30	0.30	0.30	0.30	0.30	0.30	0.30	0.30	0.30	0.30	0.30	0.30	0.30	0.30	0.30	0.30	0.30	0.30	0.30	0.30					
TÊN GA/ TỌA ĐỘ		G1.1	563897.12 2320269.24	G1.2	563876.03 2320269.35	G1.3	563856.31 2320267.86	G1.4	563832.96 2320258.95	G1.5	563810.21 2320250.27	G1.6	563787.59 2320260.92	G1.7	563766.75 2320260.22	G1.8	563757.22 2320239.28	G1.9	563747.69 2320218.35								

PHÒNG KINH TẾ XÃ KIỂU PHÚ
THẨM ĐỊNH
 Theo Văn bản số: 2.5 /KT-XĐ
 Ngày: 2.2 tháng 5 năm 20.26
 Người thẩm định ký tên: [Signature]

BAN QLDA ĐẦU TƯ - HẠ TẦNG XÃ KIỂU PHÚ
PHÊ DUYỆT
 Theo Quyết định số: 2.48 /QP...
 Ngày: 2.2 tháng 5 năm 20.26
 Người phê duyệt ký tên: [Signature]

TUYẾN G2		CAO ĐỘ MẶT GA				CAO ĐỘ DÂY CỐNG							
CAO ĐỘ MẶT(M)		7.71	7.68	7.57	7.71	7.71	7.68	7.57	7.71				
CAO ĐỘ DÂY CỐNG(M)		7.11	7.01	6.94	6.86	7.11	7.01	6.94	6.86				
ĐỘ SÂU ĐẾN DÂY CỐNG(M)		0.60	0.67	0.63	0.85	0.60	0.67	0.63	0.85				
KHOẢNG CÁCH LỀ/CỘNG DỒN(M)		0.00	31.78	24.88	56.66	26.43	83.09	0.00	31.78	24.88	56.66	26.43	83.09
ĐỘ DỐC		0.30	0.30	0.30	0.30	0.30	0.30	0.30	0.30				
TÊN GA/ TỌA ĐỘ		G2.1	563791.60 2320133.00	G2.2	563819.80 2320118.37	G2.3	563840.93 2320105.22	G3.16	563857.25 2320126.01				

CÔNG TY TNHH TƯ VẤN XÂY DỰNG VÀ ĐẦU TƯ XÂY DỰNG BETA
TRƯỜNG LINH
THẨM TRA
 Theo Văn bản số:
 Ngày: tháng năm 20.....
 Chủ trì bộ môn ký tên: [Signature]

TUYẾN G2A		CAO ĐỘ MẶT GA				CAO ĐỘ DÂY CỐNG			
CAO ĐỘ MẶT(M)		7.72	7.60	7.61	7.67	7.72	7.60	7.61	7.67
CAO ĐỘ DÂY CỐNG(M)		7.12	7.02	6.98	6.90	7.12	7.02	6.98	6.90
ĐỘ SÂU ĐẾN DÂY CỐNG(M)		0.60	0.58	0.63	0.77	0.60	0.58	0.63	0.77
KHOẢNG CÁCH LỀ/CỘNG DỒN(M)		0.00	31.88	14.76	74.36	0.00	31.88	14.76	74.36
ĐỘ DỐC		0.30	0.30	0.30	0.30	0.30	0.30	0.30	0.30
TÊN GA/ TỌA ĐỘ		G2A.1	563760.61 2320147.07	G2A.2	563731.60 2320160.29	G2A.3	563726.94 2320172.73	G1.10	563738.42 2320147.96

 CÔNG TY TNHH TƯ VẤN XÂY DỰNG VÀ ĐẦU TƯ XÂY DỰNG BETA Lô 128 Khu dân cư Tân Lập Phường Hồ Đông - TP Hà Nội ĐƠN VỊ THIẾT KẾ: BETA PHẠ ĐÔNG - TP. HÀ NỘI	Giám đốc (Director) NGUYỄN VĂN HƯƠNG	CHỦ ĐẦU TƯ BAN QLDA ĐẦU TƯ - HẠ TẦNG XÃ KIỂU PHÚ TÊN DỰ ÁN: XÂY DỰNG TRUNG TÂM THỂ THAO KẾT HỢP CÂY XANH XÃ KIỂU PHÚ, THÀNH PHỐ HÀ NỘI (GIAI ĐOẠN 2) Địa điểm XD: Xã Kiểu Phú - TP Hà Nội HẠNG MỤC: TỔNG THỂ TÊN BẢN VẼ: TRÁC ĐỌC THOÁT NƯỚC MƯA TUYẾN G1, G2, G2A, G4 HỒ SƠ THXD TRIỂN KHAI SAU THCS 2026
	Chủ nhiệm (Chairman) NGUYỄN VĂN HƯƠNG	
	Chủ trì (Master) NGUYỄN THỊ HỒNG	
	Thiết kế, vẽ (Designer) LÊ KIM HUỆ	
Quản lý kỹ thuật (Tech. Manager) NGUYỄN THỊ HỒNG	SƠ HỢP DỒNG 2026/HEKT	SỐ HIỆU BẢN VẼ: TN- 02

		TUYẾN G5																			
		CAO ĐỘ MẶT GA																			
		CAO ĐỘ ĐÁY CỐNG																			
CAO ĐỘ MẶT(M)		7.75	7.68	7.68	7.68	7.68	7.68	7.68	7.68	7.68	7.68	7.67	7.73	7.73	7.67						
CAO ĐỘ ĐÁY CỐNG(M)		7.25	7.20	7.11	7.03	6.94	6.86	6.77	6.71	6.68	6.77	6.71	6.68	6.60	6.60						
ĐỘ SÂU ĐẾN ĐÁY CỐNG(M)		0.50	0.48	0.57	0.65	0.74	0.82	0.90	1.02	1.05	0.90	1.02	1.05	1.07	1.07						
KHOẢNG CÁCH LỀ/CỘNG ĐỒN(M)		0.00	18.11	18.11	28.00	46.11	28.00	74.11	28.18	102.29	29.00	131.29	28.93	160.22	18.12	176.34	13.02	191.35	26.40	217.76	56390.64
ĐỘ DỐC			0.30	0.30	0.30	0.30	0.30	0.30	0.30	0.30	0.30	0.30	0.30	0.30	0.30	0.30	0.30	0.30	0.30	0.30	0.30
TÊN GA/ TỌA ĐỘ		G4.3	563915.68 2320353.32	G5.1	563897.57 2320353.42	G5.2	563897.43 2320325.42	G5.3	563897.28 2320297.42	G1.1	563897.12 2320269.24	G5.4	563896.97 2320240.24	G5.5	563896.82 2320211.32	G5.6	563896.72 2320193.20	G5.7	563900.25 2320180.67	G3.14	56390.64 2320144.63

		TUYẾN G3																							
		CAO ĐỘ MẶT GA																							
		CAO ĐỘ ĐÁY CỐNG																							
CAO ĐỘ MẶT(M)		7.78	7.78	7.78	7.78	7.78	7.78	7.78	7.78	7.78	7.78	7.78	7.78	7.78	7.78	7.78	7.78	7.78	7.78	7.78	7.71				
CAO ĐỘ ĐÁY CỐNG(M)		7.25	7.19	7.12	7.06	6.99	6.91	6.84	6.76	6.70	6.63	6.57	6.49	6.49	6.49	6.49	6.49	6.49	6.49	6.49	6.49				
ĐỘ SÂU ĐẾN ĐÁY CỐNG(M)		0.53	0.59	0.66	0.72	0.79	0.87	0.94	1.02	1.08	1.15	1.21	1.22	1.22	1.22	1.22	1.22	1.22	1.22	1.22	1.22				
KHOẢNG CÁCH LỀ/CỘNG ĐỒN(M)		0.00	21.00	21.00	42.00	20.19	62.19	25.00	87.19	25.00	112.19	25.00	137.19	25.00	162.19	22.00	184.19	22.00	206.19	21.20	227.39	25.00	252.39		
ĐỘ DỐC			0.30	0.30	0.30	0.30	0.30	0.30	0.30	0.30	0.30	0.30	0.30	0.30	0.30	0.30	0.30	0.30	0.30	0.30	0.30	0.30	0.30		
TÊN GA/ TỌA ĐỘ		G3.1	563961.64 2320372.62	G3.2	563981.06 2320365.21	G3.3	563994.68 2320349.50	G3.4	563999.26 2320330.03	G3.5	563999.13 2320305.03	G3.6	563998.99 2320280.04	G3.7	563998.86 2320255.04	G3.8	563998.73 2320230.04	G3.9	563993.06 2320209.03	G3.10	563977.78 2320193.55	G3.11	563957.64 2320187.64	G3.12	

7.78	7.71	7.68	7.67	7.71	7.71
6.57	6.49	6.44	6.38	6.28	6.21
1.21	1.22	1.24	1.29	1.43	1.50
227.39	252.39	268.51	289.83	322.11	345.20
25.00	16.13	21.32	32.27	23.09	
0.30	0.30	0.30	0.30	0.30	0.30
G3.11	G3.12	G3.13	G3.14	G3.15	G3.16
563957.64 2320187.64	563936.42 2320174.43	563922.73 2320165.90	563904.64 2320154.63	563877.24 2320137.57	563857.25 2320126.01

CÔNG TY TNHH TƯ VẤN XÂY DỰNG TRƯỜNG LINH
THẨM TRA
 Theo Văn bản số:
 Ngày.....tháng.....năm 20.....
 Chủ trì bộ môn ký tên: *Huy*

PHÒNG KINH TẾ XÃ KIỆU PHÚ
THẨM ĐỊNH
 Theo Văn bản số: 2.9/KT-XD
 Ngày 22 tháng 5 năm 2026
 Người thẩm định ký tên: *Phan*

BAN QLDA ĐẦU TƯ - HẠ TẦNG XÃ KIỆU PHÚ
PHÊ DUYỆT
 Theo Quyết định số: 2.48/BA-Q.Đ.H
 Ngày 22 tháng 5 năm 2026
 Người phê duyệt ký tên: *Phan*

CÔNG TY TNHH TƯ VẤN XÂY DỰNG TRƯỜNG LINH		BAN QLDA ĐẦU TƯ - HẠ TẦNG XÃ KIỆU PHÚ	
Giám đốc (Director) NGUYỄN VĂN HƯƠNG	Chủ nhiệm (Chairman) NGUYỄN VĂN HƯƠNG	Chủ trì (Master) NGUYỄN THỊ HỒNG	Thiết kế, vẽ (Designer) LÊ KIM HUỆ
Quản lý kỹ thuật (Tech. Manager) NGUYỄN THỊ HỒNG	TÊN DỰ ÁN: XÂY DỰNG TRUNG TÂM THỂ THAO KẾT HỢP CÂY XANH XÃ KIỆU PHÚ, THÀNH PHỐ HÀ NỘI (GIAI ĐOẠN 2) Địa điểm XD: Xã Kiêu Phú - TP Hà Nội		HẠNG MỤC: TỔNG THỂ
TÊN BẢN VẼ: TRÁC ĐỌC THOÁT NƯỚC MƯA TUYẾN G3, G5		SỐ HIỆU BẢN VẼ: TN- 03	

		TUYẾN G6			
		CAO ĐỘ MẶT GA			
		CAO ĐỘ ĐÁY CỐNG			
CAO ĐỘ MẶT(M)		7.65	7.66	7.73	7.67
CAO ĐỘ ĐÁY CỐNG(M)		7.10	7.01	6.93	6.86
ĐỘ SÂU ĐẾN ĐÁY CỐNG(M)		0.55	0.65	0.80	0.81
KHOẢNG CÁCH LẾ/CỘNG DỒN(M)		0.00	29.00	28.93	21.10
ĐỘ DỐC		0.30			
TÊN GA/ TỌA ĐỘ		G1.2 563876.03 2320269.35	G6.1 563875.87 2320240.35	G6.2 563875.72 2320211.43	G5.5 563896.82 2320211.32

PHÒNG KINH TẾ XÃ KIỀU PHÚ
THẨM ĐỊNH
 Theo Văn bản số: 2.9./KT-XD
 Ngày 2.2...tháng 5...năm 20...2.6
 Người thẩm định ký tên: *[Signature]*

		TUYẾN G7																		
		CAO ĐỘ MẶT GA																		
		CAO ĐỘ ĐÁY CỐNG																		
CAO ĐỘ MẶT(M)		7.83	7.83	7.83	7.83	7.83	7.83	7.83	7.83	7.83	7.83	7.78								
CAO ĐỘ ĐÁY CỐNG(M)		7.28	7.18	7.08	6.98	6.87	6.77	6.67	6.59	6.51	6.48									
ĐỘ SÂU ĐẾN ĐÁY CỐNG(M)		0.55	0.65	0.75	0.85	0.96	1.06	1.16	1.24	1.32	1.30									
KHOẢNG CÁCH LẾ/CỘNG DỒN(M)		0.00	33.00	33.00	33.00	66.00	34.68	100.66	34.50	135.18	34.50	169.66	35.00	204.66	26.00	230.66	25.62	256.30	9.35	265.66
ĐỘ DỐC		0.30																		
TÊN GA/ TỌA ĐỘ		G7.1 563989.92 2320332.08	G7.2 563973.34 2320359.07	G7.3 563941.68 2320360.03	G7.4 563923.32 2320332.44	G7.5 563923.14 2320297.94	G7.6 563922.96 2320263.44	G7.7 563922.77 2320228.44	G7.8 563933.70 2320205.58	G7.9 563957.18 2320196.98	G3.11 563957.64 2320167.64									

		TUYẾN G8													
		CAO ĐỘ MẶT GA													
		CAO ĐỘ ĐÁY CỐNG													
CAO ĐỘ MẶT(M)		7.83	8.00	7.83	7.83	7.83	7.83	7.83	7.83	7.83					
CAO ĐỘ ĐÁY CỐNG(M)		7.28	7.18	7.08	6.98	6.87	6.77	6.69	6.62						
ĐỘ SÂU ĐẾN ĐÁY CỐNG(M)		0.55	0.82	0.75	0.85	0.96	1.06	1.14	1.21						
KHOẢNG CÁCH LẾ/CỘNG DỒN(M)		0.00	33.30	33.30	66.60	34.50	101.10	34.50	135.60	35.00	170.60	24.53	185.13	24.53	219.66
ĐỘ DỐC		0.30													
TÊN GA/ TỌA ĐỘ		G7.4 563923.32 2320332.44	G8.1 563956.62 2320332.26	G7.1 563989.92 2320332.08	G8.2 563989.74 2320297.58	G8.3 563989.55 2320263.09	G8.4 563989.37 2320228.09	G8.5 563979.26 2320206.34	G7.9 563957.18 2320196.98						

BAN QLDA ĐẦU TƯ - HẠ TẦNG XÃ KIỀU PHÚ
PHÊ DUYỆT
 Theo Quyết định số: 2.48/QĐ-Đ.T.V
 Ngày 2.2...tháng 5...năm 20...2.6
 Ng ời phê duyệt ký tên: *[Signature]*

CÔNG TY TNHH TƯ VẤN XÂY DỰNG TRƯỜNG LINH
THẨM TRA
 Theo Văn bản số:
 Ngày.....tháng.....năm 20.....
 Chủ trì bộ môn ký tên: *[Signature]*

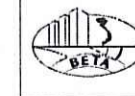
 CÔNG TY CỔ PHẦN TƯ VẤN VÀ ĐẦU TƯ XÂY DỰNG BETA 174 Đ. Nguyễn Văn Linh, Phường Hòa Hưng, Quận 10, TP. Hồ Chí Minh Đ.ĐT: 0937 581 888; FAX: 0937 581 889	CHỦ ĐẦU TƯ BAN QLDA ĐẦU TƯ - HẠ TẦNG XÃ KIỀU PHÚ TÊN DỰ ÁN: XÂY DỰNG TRUNG TÂM THỂ THAO KẾT HỢP CÂY XANH XÃ KIỀU PHÚ, THÀNH PHỐ HÀ NỘI (GIAI ĐOẠN 2) Địa điểm XD: Xã Kiều Phú - TP Hà Nội
Giám đốc (Director) NGUYỄN VĂN HƯƠNG	Chủ nhiệm (Chairman) NGUYỄN VĂN HƯƠNG
Chủ trì (Master) NGUYỄN THỊ HỒNG	Thiết kế, vẽ (Designer) LÊ KIM HUỆ
Quản lý kỹ thuật (Tech. Manager) NGUYỄN THỊ HỒNG	TÊN BẢN VẼ: TRÁC DỌC THOÁT NƯỚC MƯA TUYẾN G6, G7, G8
HỒ SƠ THI CÔNG TRIỂN KHAI SAU TKCS 2026	SỐ HỢP DỒNG/2026/HĐKT
SỐ HIỆU BẢN VẼ: TN- 04	

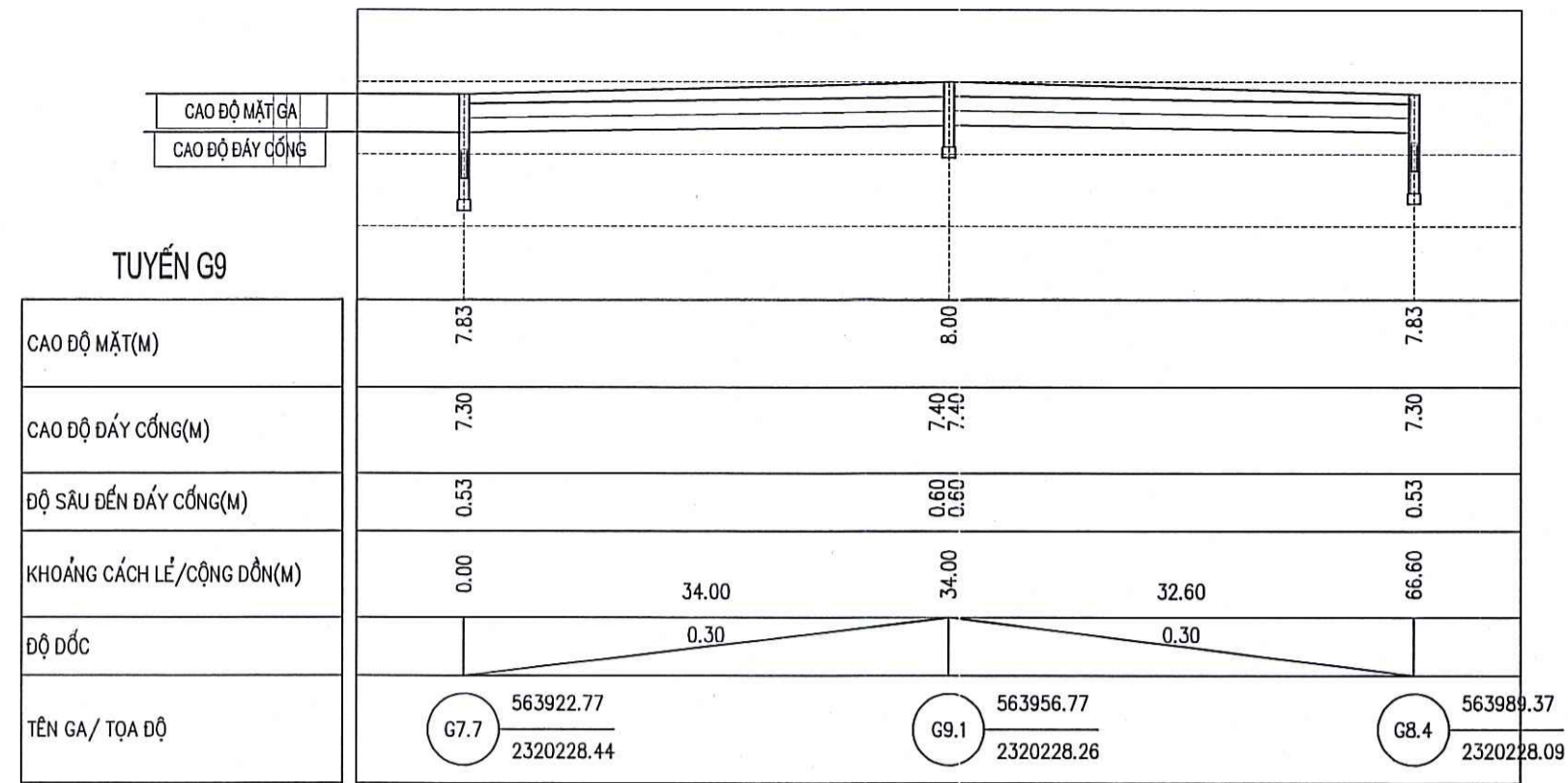

PHÒNG KINH TẾ XÃ KIỆU PHÚ
THẨM ĐỊNH
 Theo Văn bản số: 2.2.../KT...XD
 Ngày 22...tháng 5...năm 2026
 Người thẩm định ký tên: *[Signature]*

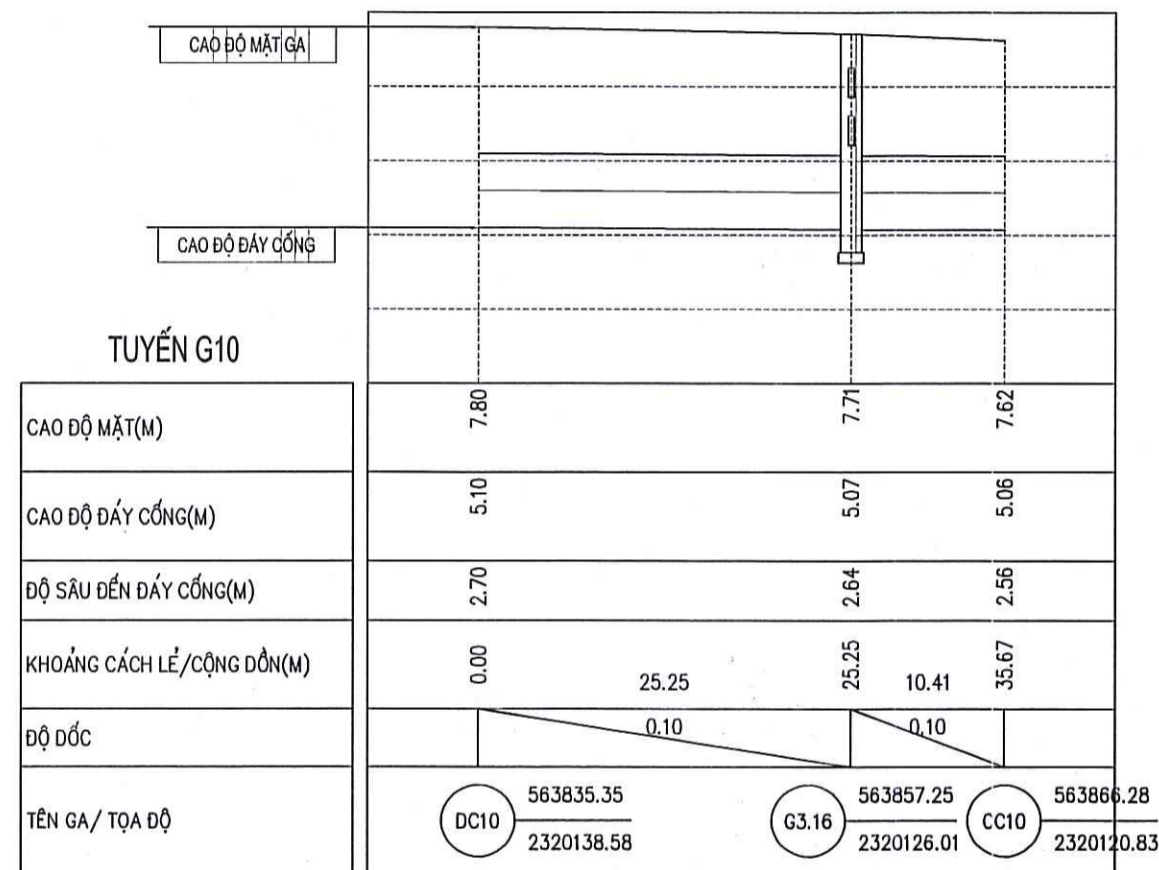

BAN QLDA ĐẦU TƯ - HẠ TẦNG XÃ KIỆU PHÚ
PHÊ DUYỆT
 Theo Quyết định số: 2.48.../QĐ...QLĐT
 Ngày 22...tháng 5...năm 2026
 Người phê duyệt ký tên: *[Signature]*

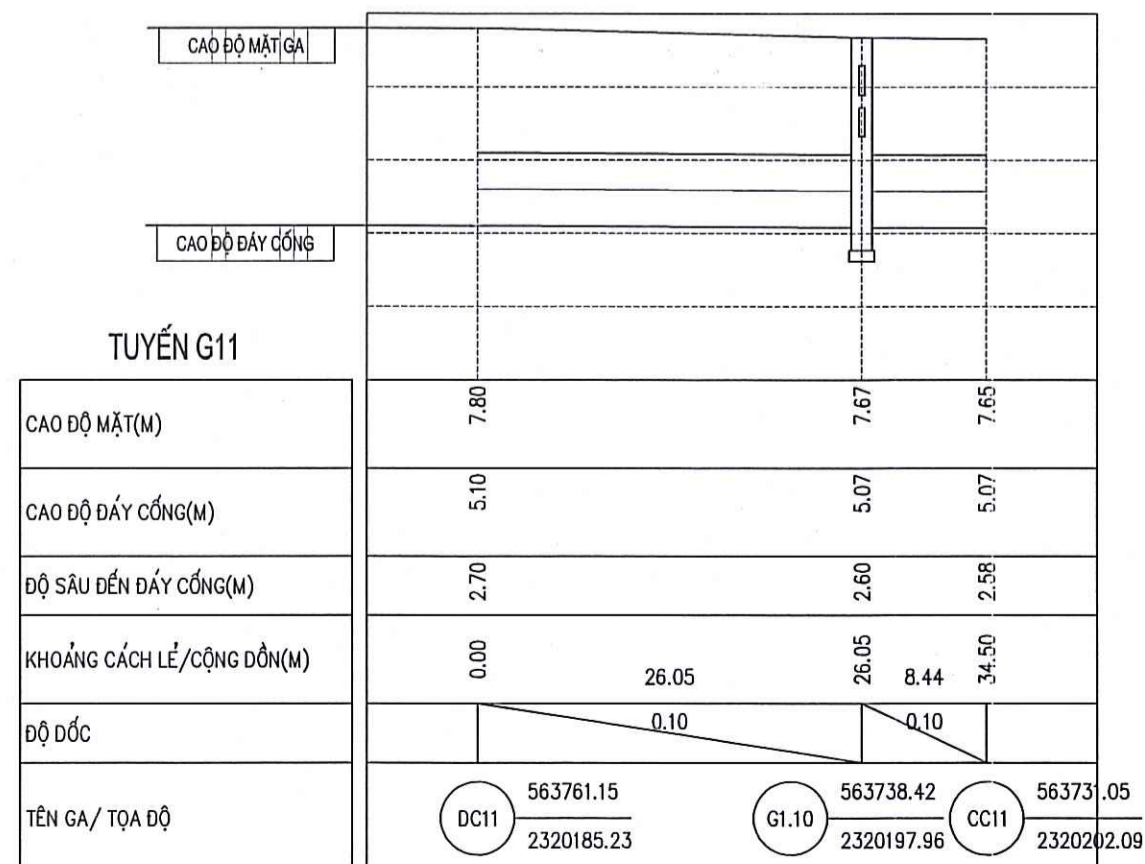

CÔNG TY TNHH TƯ VẤN XÂY DỰNG
 TRƯỜNG LINH
THẨM TRA
 Theo Văn bản số:/.....
 Ngày.....tháng.....năm 20.....
 Chủ trì bộ môn ký tên: *[Signature]*

CÔNG TY TNHH TƯ VẤN XÂY DỰNG TRƯỜNG LINH Lô 17A Khu dân cư Mỹ Lạc Phường Hồ Đắc Hải TP Hà Nội Đ.T: 02438311111 FAX: 02438311110	CHỦ ĐẦU TƯ BAN QLDA ĐẦU TƯ - HẠ TẦNG XÃ KIỆU PHÚ	TÊN DỰ ÁN:	XÂY DỰNG TRUNG TÂM THỂ THAO KẾT HỢP CÂY XANH XÃ KIỆU PHÚ, THÀNH PHỐ HÀ NỘI (GIAI ĐOẠN 2) Địa điểm XD: Xã Kiêu Phú - TP Hà Nội	
		Giám đốc (Director) NGUYỄN VĂN HUƠNG	Chủ nhiệm (Chairman) NGUYỄN VĂN HUƠNG	HẠNG MỤC:
Chủ trì (Master) NGUYỄN THỊ HỒNG	Thiết kế, vẽ (Designer) LÊ KIM HUỆ	TÊN BẢN VẼ:	TRÁC DỌC THOÁT NƯỚC MƯA TUYẾN G9, G10, G11	
Quản lý kỹ thuật (Tech. Manager) NGUYỄN THỊ HỒNG	HỒ SƠ TKXD TRIỂN KHAI SAU TKCS 2026	Số hợp đồng/2026/HĐKT	SỐ HIỆU BẢN VẼ: TN- 05	

MẶT BẰNG THIẾT KẾ THOÁT NƯỚC THẢI

- 1 CỔNG CHÍNH
- 2A CỔNG PHỤ 1
- 2B CỔNG PHỤ 2 (DỰ KIẾN KHI MỞ ĐƯỜNG)
- 3 BÃI ĐỂ XE
- 4A KHU VỰC VƯỜN HOA
- 4B KHU VỰC QUẢNG TRƯỜNG
- 4C HỒ NƯỚC
- 5 SÂN BÓNG KẾT HỢP ĐƯỜNG CHẠY
- 6 KHÁN ĐÀI 1 KẾT HỢP PHÒNG PHỤ TRỢ
- 7 KHÁN ĐÀI 2 KẾT HỢP PHÒNG PHỤ TRỢ
- 8 SÂN CẦU LÔNG, BÓNG CHUYỀN, BÓNG RỔ
- 9 BỂ NƯỚC (BỂ NGẦM)
- 10 NHÀ SINH HOẠT CỘNG ĐỒNG KẾT HỢP BẢO VỆ
- 11 VỈA HÈ

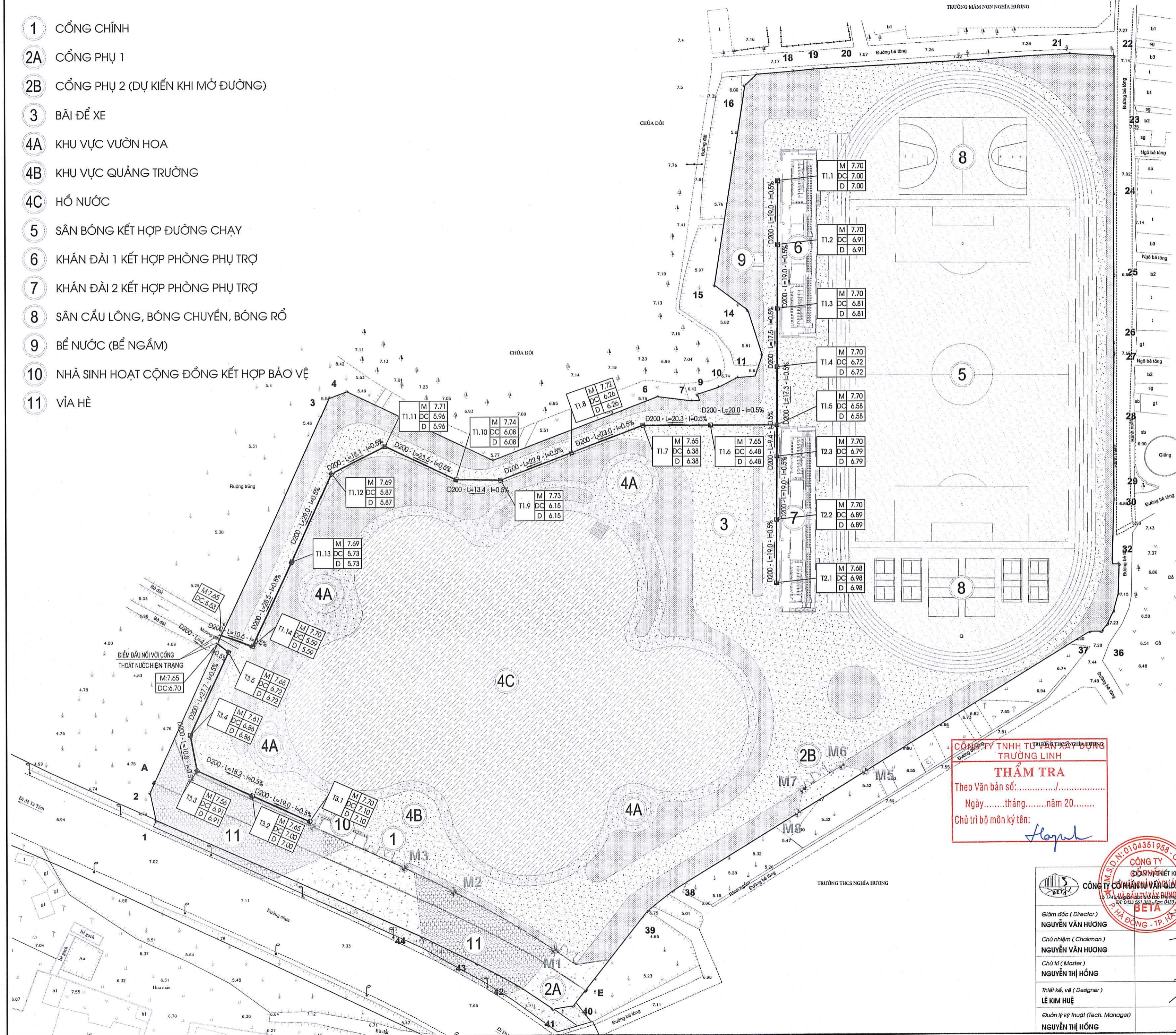

PHÒNG KINH TẾ XÃ KIỆU PHÚ
THẨM ĐỊNH
 Theo Văn bản số: 25/KT-XP
 Ngày 22 tháng 5 năm 2026
 Người thẩm định ký tên: [Signature]

BAN QLDA ĐẦU TƯ - HẠ TẦNG XÃ KIỆU PHÚ
PHÊ DUYỆT
 Theo Quyết định số: 248/QĐ-QLDA
 Ngày 22 tháng 5 năm 2026
 Ng ời phê duyệt ký tên: [Signature]

CÔNG TY TNHH TƯ VẤN THIẾT KẾ VÀ XÂY DỰNG TRƯỜNG LINH
THẨM TRA
 Theo Văn bản số:
 Ngày tháng năm 20.....
 Chủ trì bộ môn ký tên: [Signature]

BẢNG TỔNG HỢP KHỐI LƯỢNG THOÁT NƯỚC THẢI

STT	TÊN VẬT TƯ - CHUNG LOẠI	ĐƠN VỊ	KHỐI LƯỢNG
1	ỐNG HDPE 2 LỚP D200 S/N8	M	410
2	HỐ GA	CÁI	22

KÍ HIỆU:

- : ỐNG HDPE D200
- : HỐ GA THU NƯỚC
- D200 - L=30 - I=0.3% : KÍCH THƯỚC (M) - C.ĐÀI(M) - Đ.ĐỐC (%)

G1.1	M	6.50	TÊN GA	CAO ĐỘ MẶT GA
	DC	5.48		CAO ĐỘ ĐÁY CỐNG
	D	5.16		CAO ĐỘ ĐÁY GA
M	6.15	TÊN GA	CAO ĐỘ MẶT	
	DC		4.74	CAO ĐỘ ĐÁY CỐNG

 CÔNG TY CỔ PHẦN TƯ VẤN XÂY DỰNG BETA 17/17 Vũ Văn Dũng, Phường Văn Giang, Quận Hai Bà Trưng, TP. Hà Nội ĐT: 0123 561 123; Fax: 0123 678 901	Giám đốc (Director) NGUYỄN VĂN HƯƠNG	CHỦ ĐẦU TƯ BAN QLDA ĐẦU TƯ - HẠ TẦNG XÃ KIỆU PHÚ TÊN DỰ ÁN: XÂY DỰNG TRUNG TÂM THỂ THAO KẾT HỢP CÂY XANH XÃ KIỆU PHÚ, THÀNH PHỐ HÀ NỘI (GIAI ĐOẠN 2) Địa điểm XD: Xã Kiêu Phú - TP Hà Nội HẠNG MỤC: TỔNG THỂ TÊN BẢN VẼ: MẶT BẰNG THIẾT KẾ THOÁT NƯỚC THẢI HỒ SƠ THOÁT NƯỚC KHAI SÁU TKCS 2026
	Chủ nhiệm (Chairman) NGUYỄN VĂN HƯƠNG	
	Chủ trì (Master) NGUYỄN THỊ HỒNG	
	Thiết kế, vẽ (Designer) LÊ KIM HUỆ	
Quản lý kỹ thuật (Tech. Manager) NGUYỄN THỊ HỒNG	SƠ HỢP ĐỒNG 2026/HDKT	SỐ HIỆU BẢN VẼ: TN- 06

	TUYẾN T1																								
CAO ĐỘ MẶT GA	[Profile line]																								
CAO ĐỘ ĐÁY CỐNG	[Profile line]																								
CAO ĐỘ MẶT(M)	7.70	7.70	7.70	7.70	7.70	7.65	7.65	7.72	7.73	7.74	7.71	7.69	7.69	7.69	7.69										
CAO ĐỘ ĐÁY CỐNG(M)	7.00	6.91	6.81	6.72	6.64 6.58	6.48	6.38	6.26	6.15	6.08	5.96	5.87	5.73	5.73	5.73										
ĐỘ SÂU ĐẾN ĐÁY CỐNG(M)	0.70	0.79	0.89	0.98	1.06 1.12	1.17	1.27	1.46	1.58	1.66	1.75	1.82	1.96	1.96	1.96										
KHOẢNG CÁCH LỀ/CỘNG DỒN(M)	0.00	19.00	19.00	36.00	17.50	55.50	17.31	72.81	20.00	92.81	20.31	113.11	23.00	136.11	22.91	196.02	13.44	172.46	23.54	196.00	18.07	214.06	29.00	243.06	
ĐỘ DỐC		0.50	0.50	0.50	0.50	0.50	0.50	0.50	0.50	0.50	0.50	0.50	0.50	0.50	0.50	0.50	0.50	0.50	0.50	0.50	0.50	0.50	0.50	0.50	0.50
TÊN GA/ TỌA ĐỘ	T1.1 563900.99 2320338.23	T1.2 563900.89 2320319.23	T1.3 563900.79 2320300.23	T1.4 563900.70 2320282.73	T1.5 563900.60 2320265.42	T1.6 563880.60 2320265.42	T1.7 563860.30 2320265.42	T1.8 563838.81 2320257.22	T1.9 563817.41 2320249.05	T1.10 563803.97 2320249.23	T1.11 563782.68 2320259.26	T1.12 563766.56 2320251.11	T1.13 563754.55 2320224.72	T1.14 563742.73 2320198.74	CC1 563732.72 2320199.84										

	TUYẾN T2					
CAO ĐỘ MẶT GA	[Profile line]					
CAO ĐỘ ĐÁY CỐNG	[Profile line]					
CAO ĐỘ MẶT(M)	7.66	7.70	7.70	7.70		
CAO ĐỘ ĐÁY CỐNG(M)	6.98	6.89	6.79	6.74		
ĐỘ SÂU ĐẾN ĐÁY CỐNG(M)	0.70	0.81	0.91	0.96		
KHOẢNG CÁCH LỀ/CỘNG DỒN(M)	0.00	19.00	19.00	38.00	9.40	47.40
ĐỘ DỐC		0.50	0.50	0.50		
TÊN GA/ TỌA ĐỘ	T2.1 563900.35 2320218.03	T2.2 563900.45 2320237.03	T2.3 563900.55 2320256.03	T2.4 563900.60 2320265.42	T2.5 563900.60 2320265.42	

	TUYẾN T3										
CAO ĐỘ MẶT GA	[Profile line]										
CAO ĐỘ ĐÁY CỐNG	[Profile line]										
CAO ĐỘ MẶT(M)	7.70	7.65	7.56	7.61	7.65	7.65					
CAO ĐỘ ĐÁY CỐNG(M)	7.10	7.00	6.91	6.86	6.72	6.70					
ĐỘ SÂU ĐẾN ĐÁY CỐNG(M)	0.60	0.65	0.65	0.75	0.93	0.95					
KHOẢNG CÁCH LỀ/CỘNG DỒN(M)	0.00	19.00	19.00	18.23	37.23	10.75	47.98	27.73	75.71	4.69	80.40
ĐỘ DỐC		0.50	0.50	0.50	0.50	0.50	0.50	0.50	0.50	0.50	0.50
TÊN GA/ TỌA ĐỘ	T3.1 563759.79 2320145.80	T3.2 563742.50 2320153.67	T3.3 563725.91 2320161.23	T3.4 563723.91 2320171.79	T3.5 563735.50 2320196.99	CC3 563732.72 2320199.84					

PHÒNG KINH TẾ XÃ KIỀU PHÚ
THẨM ĐỊNH
 Theo Văn bản số: 2.2.../KT.../SL
 Ngày 2.2...tháng...5...năm 20.2.6
 Người thẩm định ký tên: [Signature]

	TUYẾN T1						
CAO ĐỘ MẶT GA	[Profile line]						
CAO ĐỘ ĐÁY CỐNG	[Profile line]						
CAO ĐỘ MẶT(M)	7.69	7.69	7.70	7.65			
CAO ĐỘ ĐÁY CỐNG(M)	5.87	5.73	5.59	5.63			
ĐỘ SÂU ĐẾN ĐÁY CỐNG(M)	1.82	1.96	2.11	2.02			
KHOẢNG CÁCH LỀ/CỘNG DỒN(M)	214.06	29.00	243.06	28.54	271.60	10.60	282.20
ĐỘ DỐC		0.50	0.50	0.50	0.50	0.50	0.50
TÊN GA/ TỌA ĐỘ	T1.12 563766.56 2320251.11	T1.13 563754.55 2320224.72	T1.14 563742.73 2320198.74	CC1 563732.72 2320199.84			

CÔNG TY TNHH TƯ VẤN XÂY DỰNG TRƯỜNG LINH
THẨM TRA
 Theo Văn bản số:/...../.....
 Ngày.....tháng.....năm 20.....
 Chủ trì bộ môn ký tên: [Signature]

BAN QLDA ĐẦU TƯ - HẠ TẦNG XÃ KIỀU PHÚ
PHÊ DUYỆT
 Theo Quyết định số: 2.48./QĐ.../QLDA
 Ngày 2.2...tháng...5...năm 20.2.6...
 Người phê duyệt ký tên: [Signature]

 CÔNG TY TNHH TƯ VẤN XÂY DỰNG TRƯỜNG LINH ĐƠN VỊ THIẾT KẾ CÔNG TY CỔ PHẦN ĐẦU TƯ VÀ ĐẦU TƯ XÂY DỰNG BETA VÀ ĐẦU TƯ XÂY DỰNG BETA ĐƠN VỊ THIẾT KẾ VÀ ĐẦU TƯ XÂY DỰNG BETA ĐƠN VỊ THIẾT KẾ VÀ ĐẦU TƯ XÂY DỰNG BETA	Giám đốc (Director) NGUYỄN VĂN HƯƠNG	CHỦ ĐẦU TƯ BAN QLDA ĐẦU TƯ - HẠ TẦNG XÃ KIỀU PHÚ TÊN DỰ ÁN: XÂY DỰNG TRUNG TÂM THỂ THAO KẾT HỢP CÂY XANH XÃ KIỀU PHÚ, THÀNH PHỐ HÀ NỘI (GIAI ĐOẠN 2) Địa điểm XD: Xã Kiều Phú - TP Hà Nội HẠNG MỤC: TỔNG THỂ TÊN BẢN VẼ: TRẮC ĐỌC THOÁT NƯỚC THẢI TUYẾN T1, T2 SỐ HỢP ĐỒNG KHAI SÁU TRCS 2026 SỐ HỢP ĐỒNG/2026/HĐKT SỐ HIỆU BẢN VẼ: TN- 07
	Chủ nhiệm (Chairman) NGUYỄN VĂN HƯƠNG	
	Chủ trì (Master) NGUYỄN THỊ HỒNG	
	Thiết kế, vẽ (Designer) LÊ KIM HUỆ	
Quản lý kỹ thuật (Tech. Manager) NGUYỄN THỊ HỒNG		

BẢNG THÔNG KÊ GA THOÁT NƯỚC MƯA							
Số TT	Tên ga	Bđáy ga	Bmặt ga	Loại ga	CĐ Đỉnh ga (m)	CĐ đáy ga (m)	Chiều cao ga(H),(m)
1	G1.1	1.34	1.14	Loại 3	7.68	6.64	1.04
2	G1.2	1.34	1.14	Loại 3	7.65	6.59	1.06
3	G1.3	1.34	1.14	Loại 1	7.65	6.53	1.12
4	G1.4	1.34	1.14	Loại 1	7.71	6.45	1.26
5	G1.5	1.34	1.14	Loại 1	7.73	6.38	1.35
6	G1.6	1.34	1.14	Loại 1	7.71	6.30	1.41
7	G1.7	1.34	1.14	Loại 1	7.66	6.23	1.43
8	G1.8	1.34	1.14	Loại 1	7.68	6.16	1.52
9	G1.9	1.34	1.14	Loại 1	7.67	6.09	1.58
10	G1.10	1.89	1.89	Loại 5	7.67	4.77	2.90
11	G2.1	1.34	1.34	Loại 1A	7.71	6.81	0.90
12	G2.2	1.34	1.14	Loại 1	7.68	6.71	0.97
13	G2.3	1.34	1.14	Loại 2	7.57	6.64	0.93
14	G2A.1	1.34	1.14	Loại 1A	7.72	6.82	0.90
15	G2A.2	1.34	1.14	Loại 1	7.60	6.72	0.88
16	G2A.3	1.34	1.14	Loại 1	7.61	6.68	0.93
17	G3.1	1.34	1.14	Loại 1	7.78	6.95	0.83
18	G3.2	1.34	1.14	Loại 1	7.78	6.89	0.89
19	G3.3	1.34	1.14	Loại 1	7.78	6.82	0.96
20	G3.4	1.34	1.14	Loại 1	7.78	6.76	1.02
21	G3.5	1.34	1.14	Loại 1	7.78	6.69	1.09
22	G3.6	1.34	1.14	Loại 1	7.78	6.61	1.17
23	G3.7	1.34	1.14	Loại 1	7.78	6.54	1.24
24	G3.8	1.34	1.14	Loại 1	7.78	6.46	1.32
25	G3.9	1.34	1.14	Loại 1	7.78	6.40	1.38
26	G3.10	1.34	1.14	Loại 1	7.78	6.33	1.45
27	G3.11	1.34	1.14	Loại 4	7.78	6.18	1.60
28	G3.12	1.34	1.14	Loại 1	7.71	6.19	1.52
29	G3.13	1.34	1.14	Loại 3	7.68	6.14	1.54
30	G3.14	1.34	1.14	Loại 3	7.69	6.08	1.61
31	G3.15	1.34	1.14	Loại 2	7.71	5.98	1.73
32	G3.16	1.89	1.89	Loại 5	7.71	4.77	2.94
33	G4.1	1.34	1.14	Loại 1	7.77	6.88	0.89
34	G4.2	1.34	1.14	Loại 2	7.72	6.81	0.91
35	G4.3	1.34	1.14	Loại 3	7.75	6.76	0.99
36	G4.4	1.34	1.14	Loại 1	7.79	6.68	1.11
37	G4.5	1.34	1.14	Loại 1	7.79	6.59	1.20
38	G4.6	1.34	1.14	Loại 1	7.79	6.50	1.29
39	G4.7	1.34	1.14	Loại 1	7.79	6.41	1.38
40	G4.8	1.34	1.14	Loại 1	7.75	6.33	1.42
41	G4.9	1.34	1.14	Loại 1	7.66	6.24	1.42
42	G5.1	1.34	1.14	Loại 2	7.68	6.90	0.78
43	G5.2	1.34	1.14	Loại 1	7.68	6.81	0.87
44	G5.3	1.34	1.14	Loại 1	7.68	6.73	0.95
45	G5.4	1.34	1.14	Loại 1	7.68	6.56	1.12
46	G5.5	1.34	1.14	Loại 3	7.67	6.47	1.20
47	G5.6	1.34	1.14	Loại 1	7.73	6.41	1.32
48	G5.7	1.34	1.14	Loại 1	7.73	6.38	1.35
49	G6.1	1.34	1.14	Loại 1	7.66	6.71	0.95
50	G6.2	1.34	1.14	Loại 2	7.73	6.63	1.10
51	G7.1	1.34	1.14	Loại 3	7.83	6.78	1.05
52	G7.2	1.34	1.14	Loại 1	7.83	6.88	0.95
53	G7.3	1.34	1.14	Loại 1	7.83	6.78	1.05
54	G7.4	1.34	1.14	Loại 3	7.83	6.68	1.15
55	G7.5	1.34	1.14	Loại 1	7.83	6.57	1.26
56	G7.6	1.34	1.14	Loại 1	7.83	6.47	1.36
57	G7.7	1.34	1.14	Loại 3	7.83	6.37	1.46
58	G7.8	1.34	1.14	Loại 1	7.83	6.29	1.54
59	G7.9	1.34	1.14	Loại 4	7.83	6.21	1.62
60	G8.1	1.34	1.14	Loại 1	8.00	6.88	1.12
61	G8.2	1.34	1.14	Loại 1	7.83	6.68	1.15
62	G8.3	1.34	1.14	Loại 1	7.83	6.57	1.26
63	G8.4	1.34	1.14	Loại 3	7.83	6.47	1.36
64	G8.5	1.34	1.14	Loại 1	7.83	6.39	1.44
65	G9.1	1.34	1.14	Loại 1	8.00	7.10	0.90

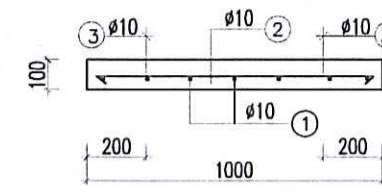
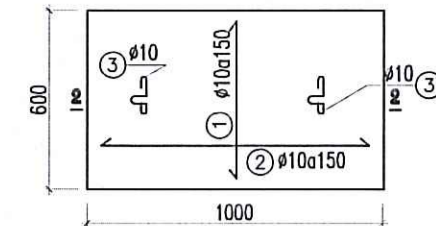
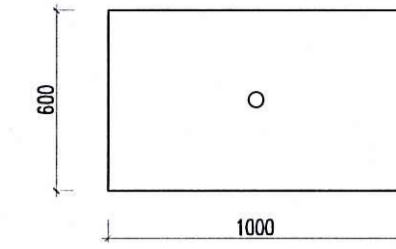
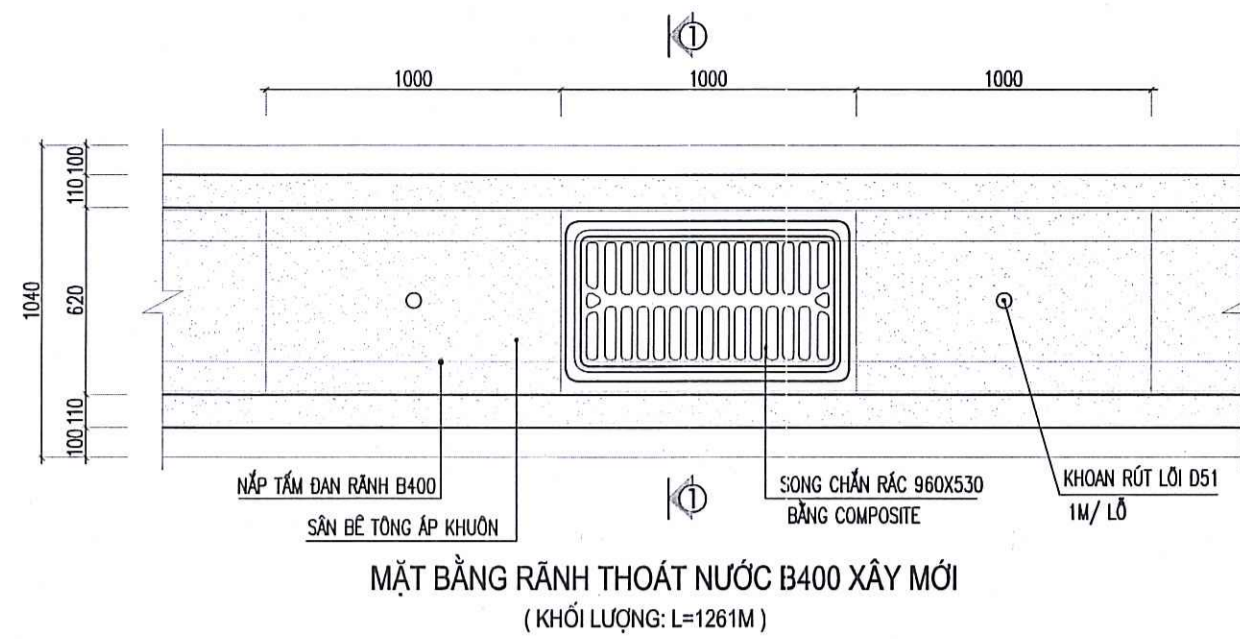

THỐNG KÊ THÉP NẤP ĐẠN CHO 1M DÀI RÀNH B400

CÁU KIỆN	STT	HÌNH DẠNG, KÍCH THƯỚC	ĐƯỜNG KÍNH (mm)	CHIỀU DÀI THANH (mm)	SỐ LƯỢNG		TỔNG CHIỀU DÀI (m)	TRỌNG LƯỢNG (KG)
					1 CK	T. BỘ		
TẦM ĐẠN RÀNH B400 (BETON)	1	560	10	560	7	7	3.92	2.42
	2	970	10	970	5	5	4.85	2.99
	3	50	10	657	2	2	1.31	0.81

GHI CHÚ:

- TẦM ĐẠN RÀNH, HỐ GA DÙNG BÊ TÔNG ĐÁ 1X2 MẮC 200#
- BÊ TÔNG ĐÁY RÀNH DÙNG BÊ TÔNG ĐÁ 2X4 MẮC 150#
- CỐT THÉP CB240-T, RA=2100KG/CM2, CB300-V, RA=2600 KG/CM2
- UỐN, CẮT, NỐI THÉP THEO QUY PHẠM XÂY DỰNG.
- ĐO CẮT THÉP TẠI HIỆN TRƯỜNG.
- KHI THI CÔNG KẾT HỢP CÁC BẢN VẼ KHÁC.
- TOÀN BỘ GẠCH XÂY RÀNH, HỐ GA SỬ DỤNG GẠCH ĐẶC KHÔNG NUNG XI MẮNG CỐT LIỆU.
- TOÀN BỘ NẤP GA, SONG CHẮN RÁC TẢI TRỌNG 250KN

BAN QLDA ĐẦU TƯ - HẠ TẦNG XÃ KIỀU PHÚ
PHÊ DUYỆT
 Theo Quyết định số 2.48.1.QĐ-QLĐA
 Ngày 22...tháng ...5...năm 2026.
 Ng ời phê duyệt ký tên:

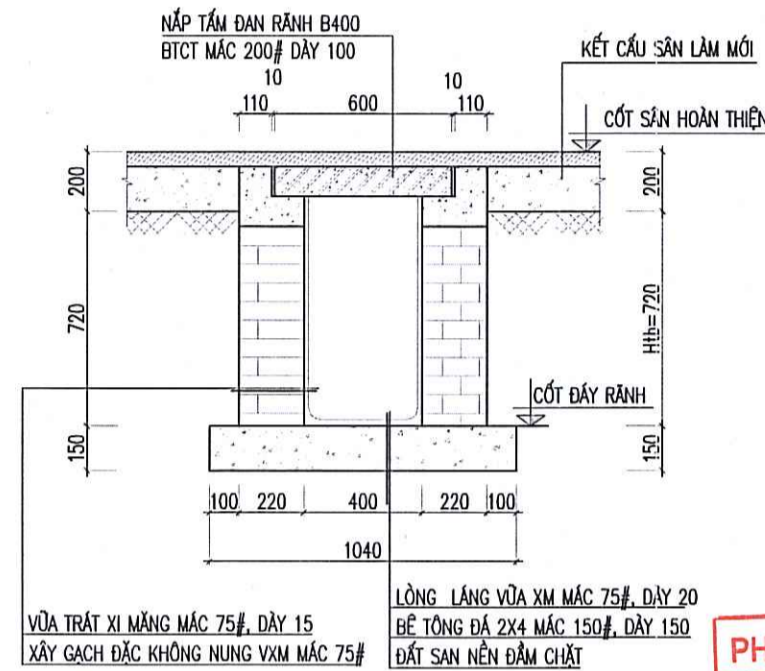

MẶT CẮT 1-1
MẶT CẮT RÀNH B400 LÀM MỚI

PHÒNG KINH TẾ XÃ KIỀU PHÚ
THẨM ĐỊNH
 Theo Văn bản số: 2.9...KT-XĐ
 Ngày 22...tháng ...5...năm 2026.
 Người thẩm định ký tên:

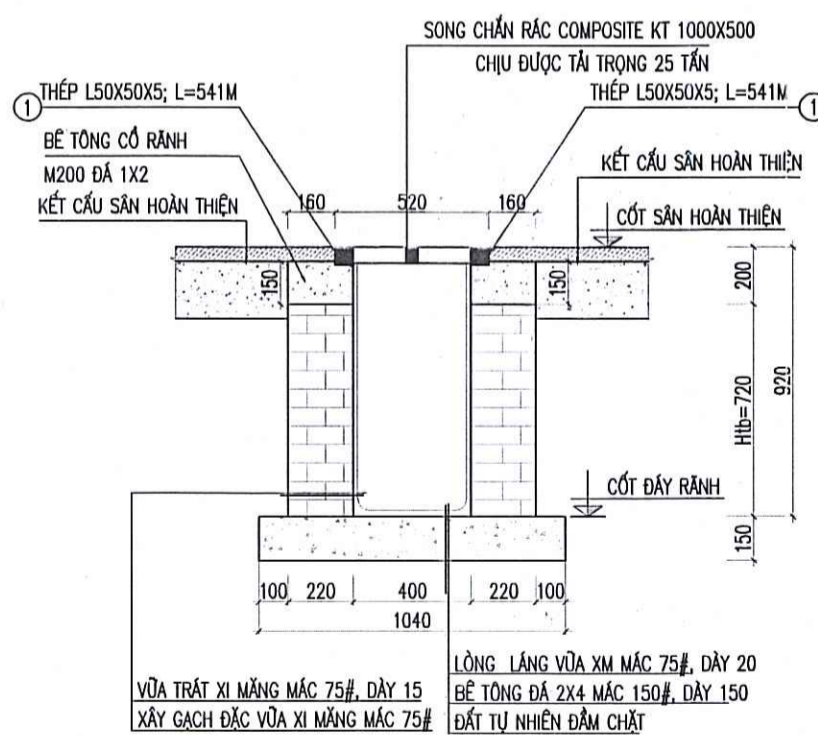

MẶT CẮT RÀNH B400 ĐIỂN HÌNH CÓ SONG CHẮN RÁC COMPOSITE QUÁ SÀN LÀM MỚI

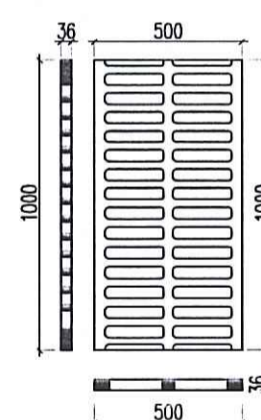

CHI TIẾT SONG CHẮN RÁC BẰNG COMPOSITE KT 1000X500 (SỐ LƯỢNG: 541 CÁI)

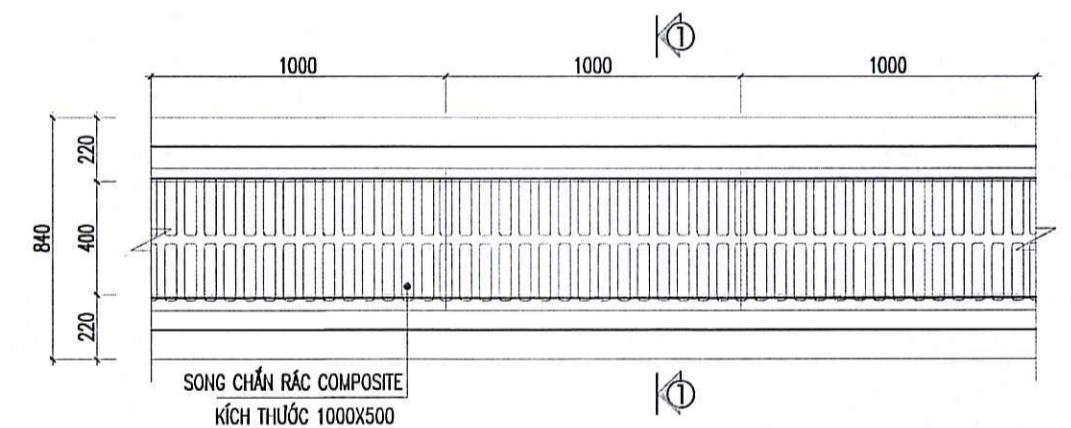

MẶT BẰNG RÀNH THOÁT NƯỚC B400 CÓ SONG CHẮN RÁC BẰNG COMPOSITE (KHỐI LƯỢNG: 541 M)

CÔNG TY TNHH TƯ VẤN XÂY DỰNG TRƯỜNG LINH
THẨM TRA
 Theo Văn bản số:/.....
 Ngày.....tháng.....năm 20.....
 Chủ trì bộ môn ký tên:

BẢNG THÔNG KÊ KHỐI LƯỢNG THÉP HÌNH								
CÁU KIỆN	STT	HÌNH DẠNG, KÍCH THƯỚC	CHIỀU DÀI (mm)	SỐ LƯỢNG		TỔNG CHIỀU DÀI (m)	TỔNG DIỆN TÍCH (m2)	KHỐI LƯỢNG (KG)
				1 CK	T. BỘ			
	1	L-50x5	541000	1	2	1082	-	4079.1

CÔNG TY CỔ PHẦN TƯ VẤN XÂY DỰNG VÀ ĐẦU TƯ XÂY DỰNG BETA		CHỦ ĐẦU TƯ
Giám đốc (Director) NGUYỄN VĂN HƯƠNG	<i>[Signature]</i>	BAN QLDA ĐẦU TƯ - HẠ TẦNG XÃ KIỀU PHÚ
Chủ nhiệm (Chairman) NGUYỄN VĂN HƯƠNG	<i>[Signature]</i>	TÊN DỰ ÁN: XÂY DỰNG TRUNG TÂM THỂ THAO KẾT HỢP CÂY XANH XÃ KIỀU PHÚ, THÀNH PHỐ HÀ NỘI (GIAI ĐOẠN 2) Địa điểm XD: Xã Kiều Phú - TP Hà Nội
Chủ trì (Master) NGUYỄN THỊ HỒNG	<i>[Signature]</i>	HẠNG MỤC: TỔNG THỂ
Thiết kế, vẽ (Designer) LÊ KIM HUỆ	<i>[Signature]</i>	TÊN BẢN VẼ: CHI TIẾT RÀNH XÂY B400, TẦM ĐẠN RÀNH B400
Quản lý kỹ thuật (Tech. Manager) NGUYỄN THỊ HỒNG	<i>[Signature]</i>	HỒ SƠ TKXD TRIỂN KHAI SAU TKCS 2026
		Số hợp đồng/2026/HĐKT
		SỐ HIỆU BẢN VẼ: TN- 08

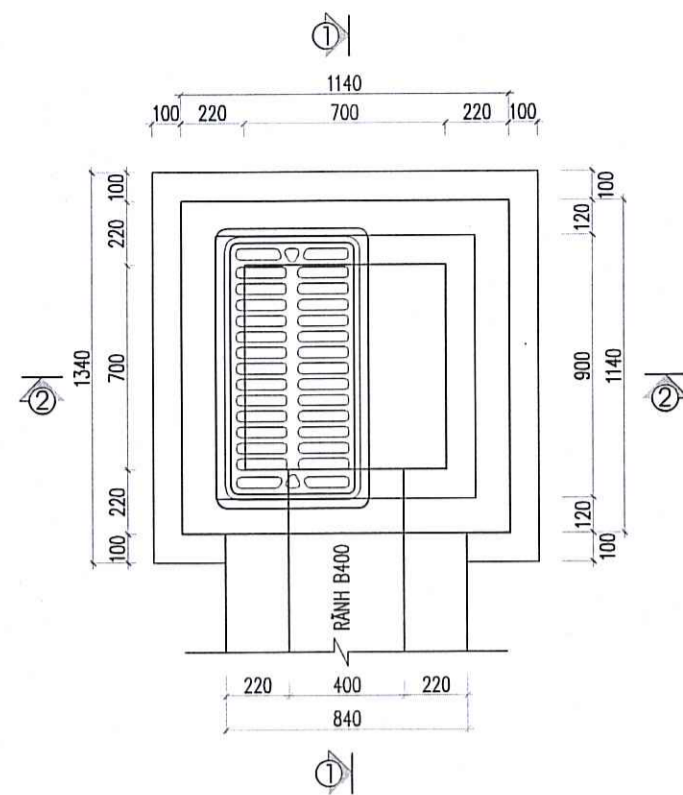

MẶT BẰNG HỔ GA LOẠI 1A
(SỐ LƯỢNG: G2.1, G2A.1; SỐ LƯỢNG: 02 CÁI)

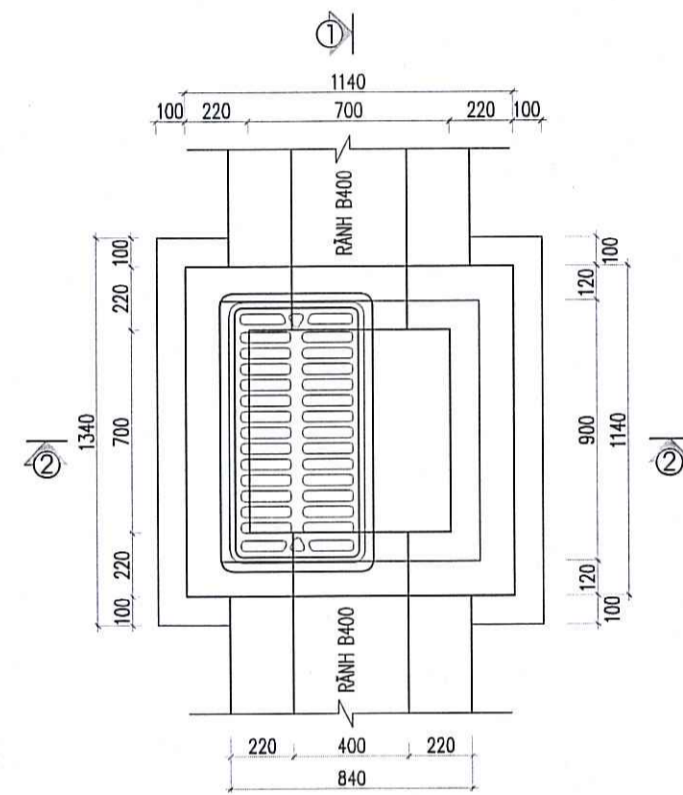

MẶT BẰNG HỔ GA LOẠI 1

(SỐ LƯỢNG: G1.3, G1.4, G1.5, G1.6, G1.7, G1.8, G1.9, G2.2, G2A.2, G2A.3, G3.1, G3.2, G3.3, G3.4, G3.5, G3.6, G3.7, G3.8, G3.9, G3.10, G3.12, G4.1, G4.4, G4.5, G4.6, G4.7, G4.8, G4.9, G5.2, G5.3, G5.4, G5.6, G5.7, G6.1, G7.2, G7.3, G7.5, G7.6, G7.8, G8.1, G8.2, G8.3, G8.5, G9.1; SỐ LƯỢNG: 44 CÁI)

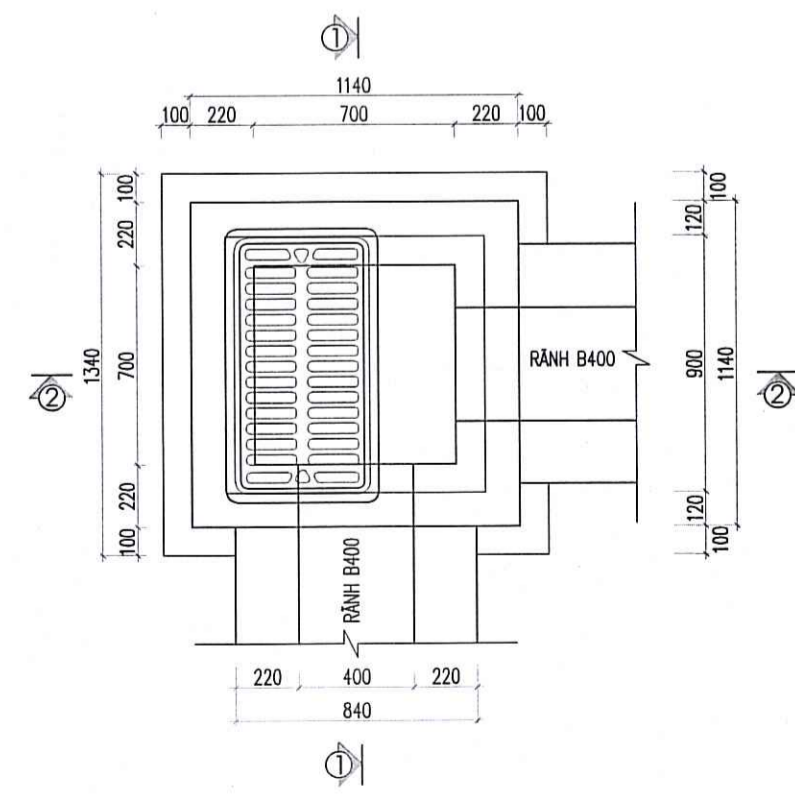

MẶT BẰNG HỔ GA LOẠI 2
(SỐ LƯỢNG: G2.3, G3.15, G4.2, G5.1, G6.2; SỐ LƯỢNG: 05 CÁI)

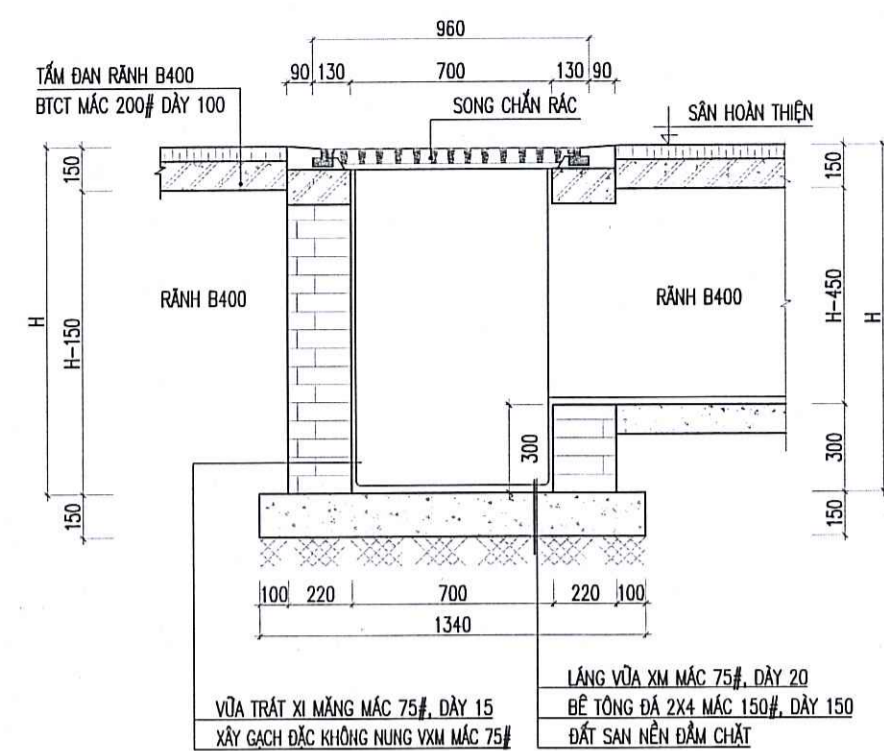

MẶT CẮT 1-1

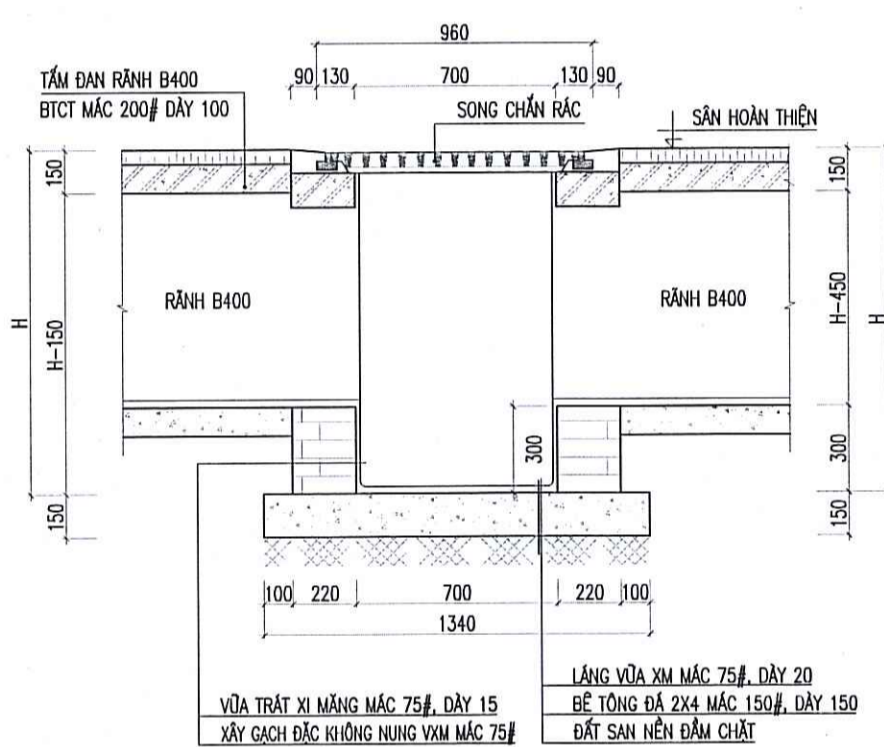

MẶT CẮT 1-1

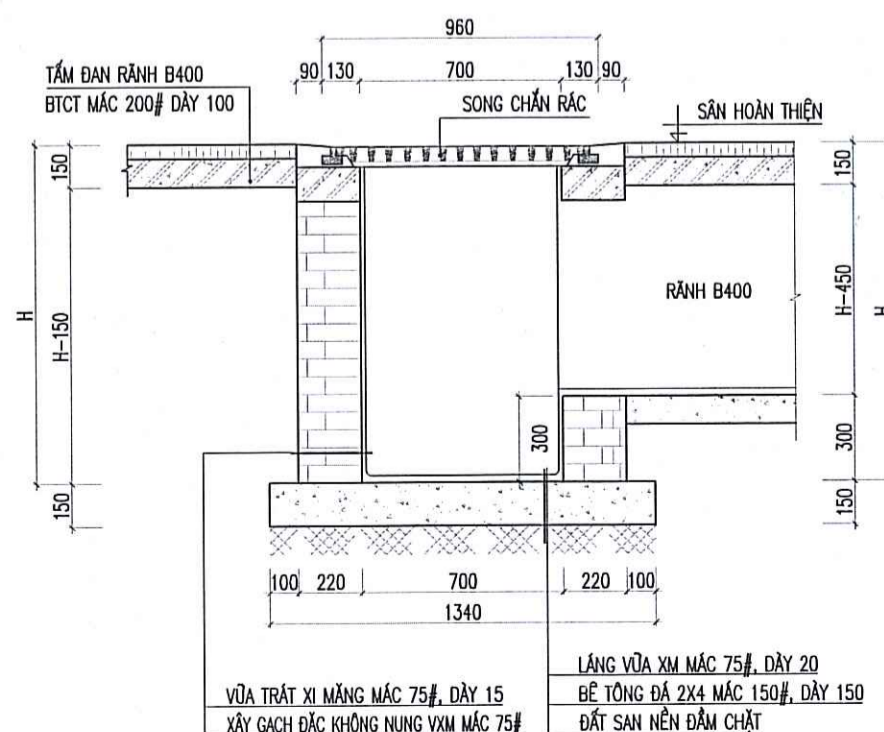

MẶT CẮT 1-1

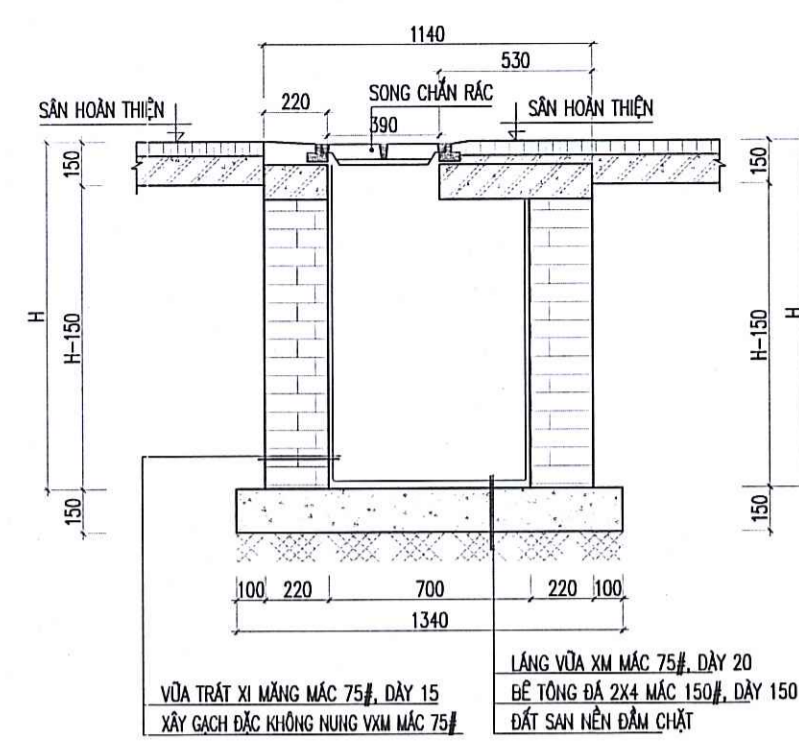

MẶT CẮT 2-2

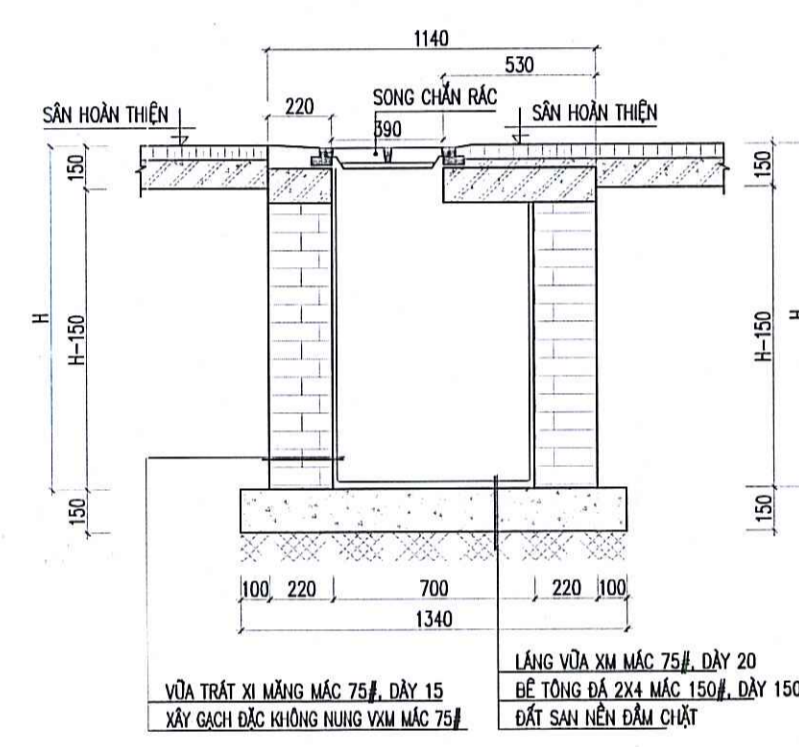

MẶT CẮT 2-2

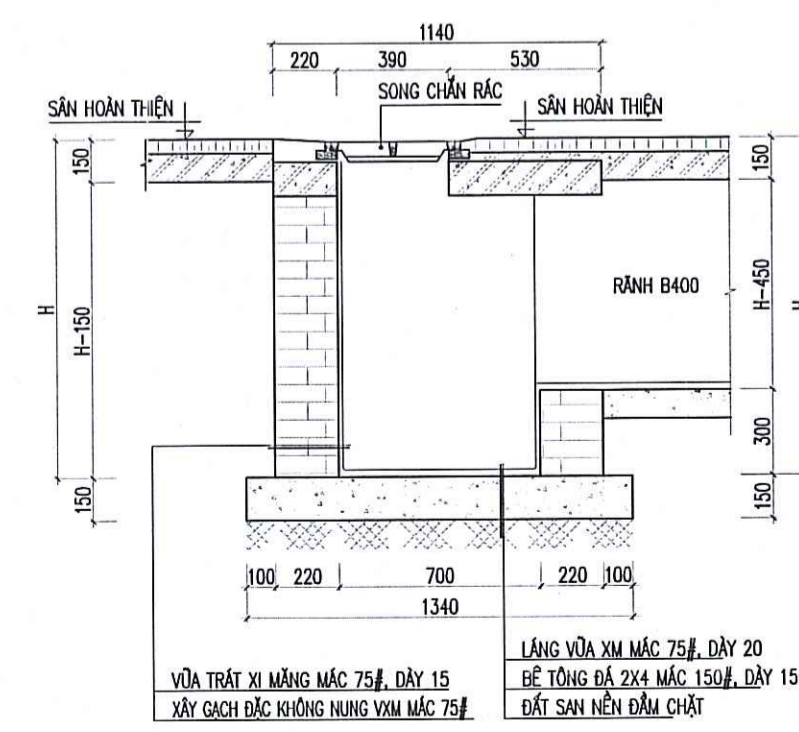

MẶT CẮT 2-2

PHÒNG KINH TẾ XÃ KIỆU PHÚ
THẨM ĐỊNH
Theo Văn bản số: 29.../KT-XD
Ngày 22...tháng 5...năm 2026.
Người thẩm định ký tên:

BAN QLDA ĐẦU TƯ - HẠ TẦNG XÃ KIỆU PHÚ
PHÊ DUYỆT
Theo Quyết định số 248.../QĐ-QLDA
Ngày 22...tháng 5...năm 2026.
Ng ời phê duyệt ký tên:

CÔNG TY TNHH TƯ VẤN XÂY DỰNG TRƯỜNG LINH
THẨM TRA
Theo Văn bản số:
Ngày.....tháng.....năm 20.....
Chủ trì bộ môn ký tên:

GHI CHÚ:

- TẦM ĐÀN RÀNH, HỔ GA DÙNG BÊ TÔNG ĐÁ 1X2 MẮC 200#
- BÊ TÔNG ĐÁ RÀNH DÙNG BÊ TÔNG ĐÁ 2X4 MẮC 150#
- CỐT THÉP CB240-T, RA=2100KG/CM2, CB300-V, RA=2600 KG/CM2
- UỐN, CẮT, NỐI THÉP THEO QUY PHẠM XÂY DỰNG.
- ĐO CẮT THÉP TẠI HIỆN TRƯỜNG.
- KHI THI CÔNG KẾT HỢP CÁC BẢN VẼ KHÁC.
- TOÀN BỘ GẠCH XÂY RÀNH, HỔ GA SỬ DỤNG GẠCH ĐẶC KHÔNG NUNG XI MĂNG CỐT LIỆU.
- TOÀN BỘ NẮP GA, SONG CHẤN RÁC TẢI TRỌNG 250KN

 CÔNG TY TNHH TƯ VẤN XÂY DỰNG TRƯỜNG LINH ĐƠN VỊ THIẾT KẾ 177 Đường Nguyễn Văn Quỳ, Phường Nguyễn Văn Quỳ, Quận Bình Thạnh, TP. Hồ Chí Minh P. HÀ ĐÔNG - TP. HÀ NỘI BETA	CHỦ ĐẦU TƯ BAN QLDA ĐẦU TƯ - HẠ TẦNG XÃ KIỆU PHÚ
	TÊN DỰ ÁN: XÂY DỰNG TRUNG TÂM THỂ THAO KẾT HỢP CÂY XANH XÃ KIỆU PHÚ, THÀNH PHỐ HÀ NỘI (GIAI ĐOẠN 2) Địa điểm XD: Xã Kiêu Phú - TP Hà Nội
Giám đốc (Director) NGUYỄN VĂN HƯƠNG	HẠNG MỤC: TỔNG THỂ
Chủ nhiệm (Chairman) NGUYỄN VĂN HƯƠNG	TÊN BẢN VẼ: CHI TIẾT HỔ GA LOẠI 1A, LOẠI 1, LOẠI 2
Chủ trì (Master) NGUYỄN THỊ HỒNG	HỒ SƠ TỐI THIỂN KHAI SÁU TKCS 2026
Thiết kế, vẽ (Designer) LÊ KIM HUỆ	Số hợp đồng/2026/HĐKT
Quản lý kỹ thuật (Tech. Manager) NGUYỄN THỊ HỒNG	SỐ HIỆU BẢN VẼ: TN- 09

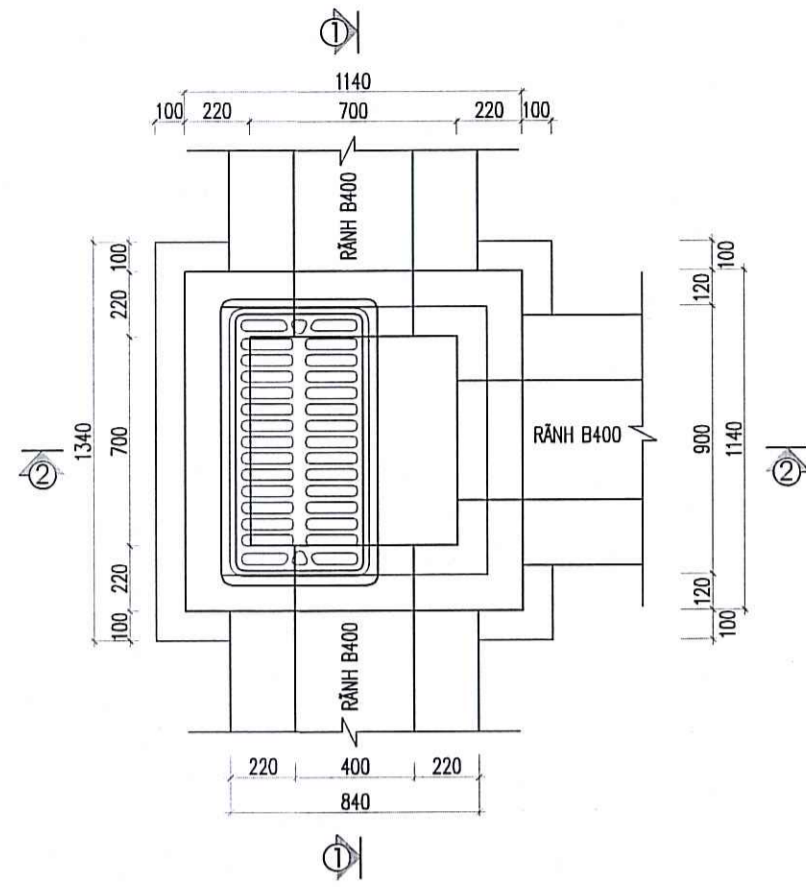

MẶT BẰNG HỐ GA LOẠI 3

(SỐ LƯỢNG: G1.1,G1.2,G3.13,G3.14,G4.3,G5.5,G7.1,G7.4,G7.7,G8.4; SỐ LƯỢNG: 10 CÁI)

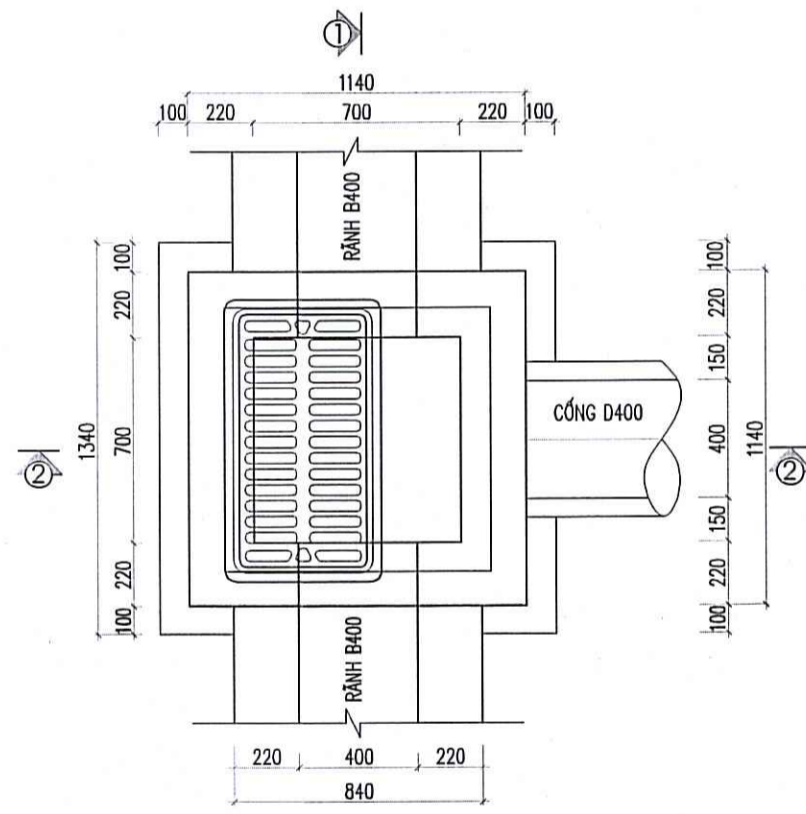

MẶT BẰNG HỐ GA LOẠI 4

(SỐ LƯỢNG: G3.11,G7.9; SỐ LƯỢNG: 02 CÁI)

GHI CHÚ:

- TẤM ĐAN RÀNH, HỐ GA DÙNG BÊ TÔNG ĐÁ 1X2 MẮC 200#
- BÊ TÔNG ĐÁY RÀNH DÙNG BÊ TÔNG ĐÁ 2X4 MẮC 150#
- CỐT THÉP CB240-T, RA=2100KG/CM², CB300-V, RA=2600 KG/CM²
- UỐN, CẮT, NỐI THÉP THEO QUY PHẠM XÂY DỰNG.
- ĐO CẮT THÉP TẠI HIỆN TRƯỜNG.
- KHI THI CÔNG KẾT HỢP CÁC BẢN VẼ KHÁC.
- TOÀN BỘ GẠCH XÂY RÀNH, HỐ GA SỬ DỤNG GẠCH ĐẶC KHÔNG NUNG XI MẮNG CỐT LIỆU.
- TOÀN BỘ NẮP GA, SONG CHẤN RÁC TẢI TRỌNG 250KN

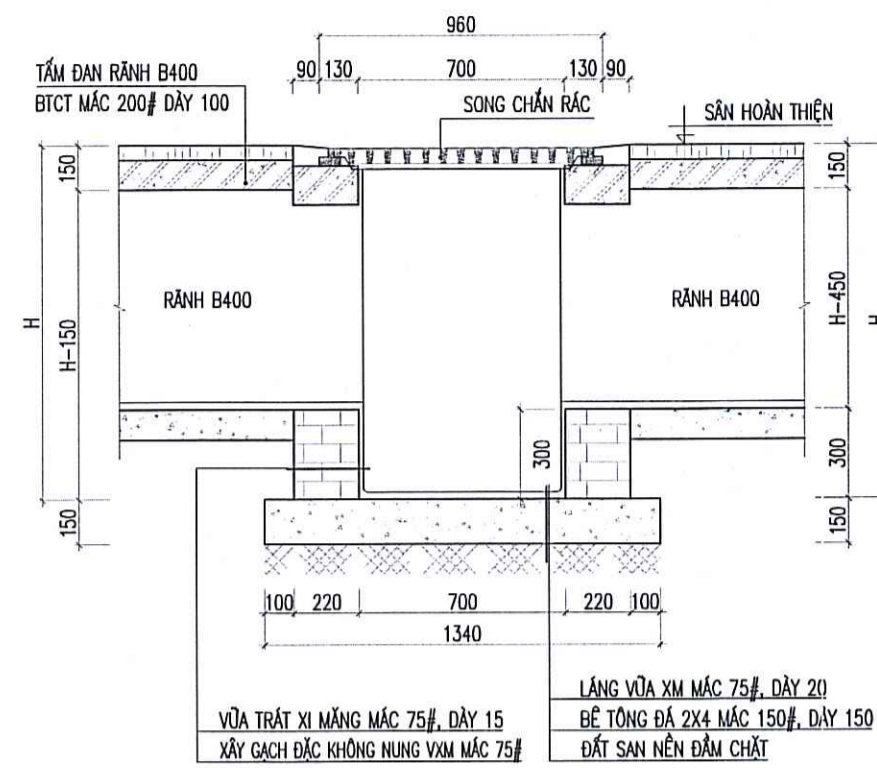

MẶT CẮT 1 - 1

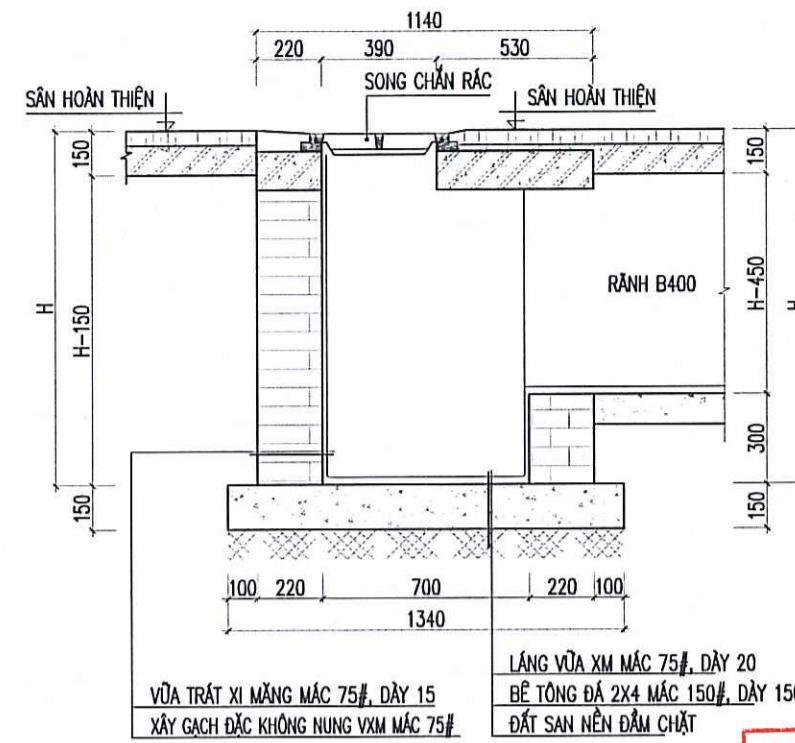

MẶT CẮT 2 - 2

PHÒNG KINH TẾ XÃ KIỂU PHÚ
THẨM ĐỊNH
 Theo Văn bản số: 2.5.../KT-TP...
 Ngày 2.2...tháng 5...năm 20.26.
 Người thẩm định ký tên: *[Signature]*

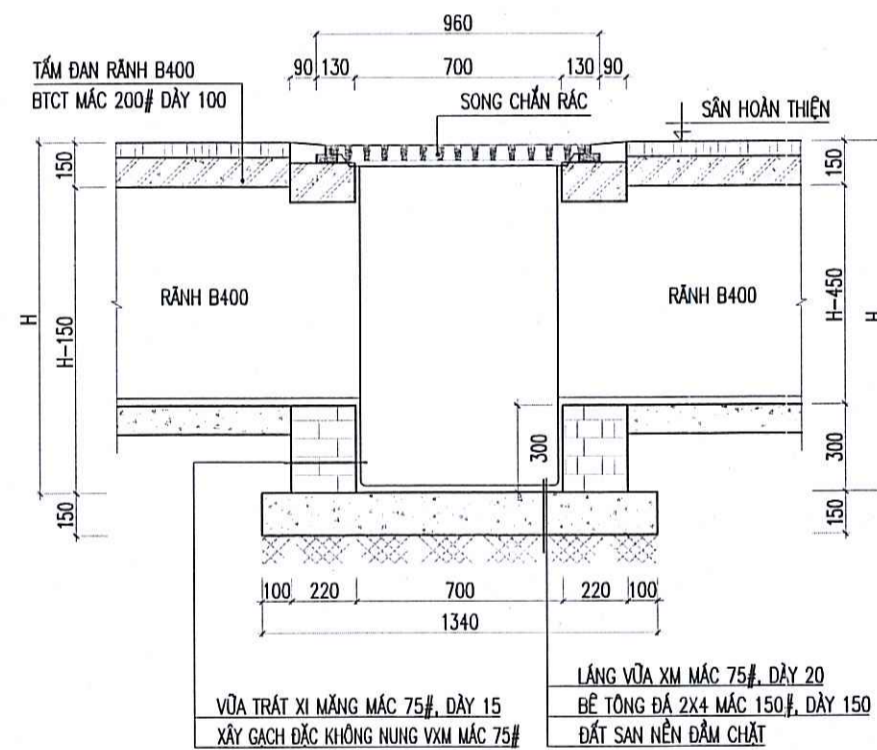

MẶT CẮT 1 - 1

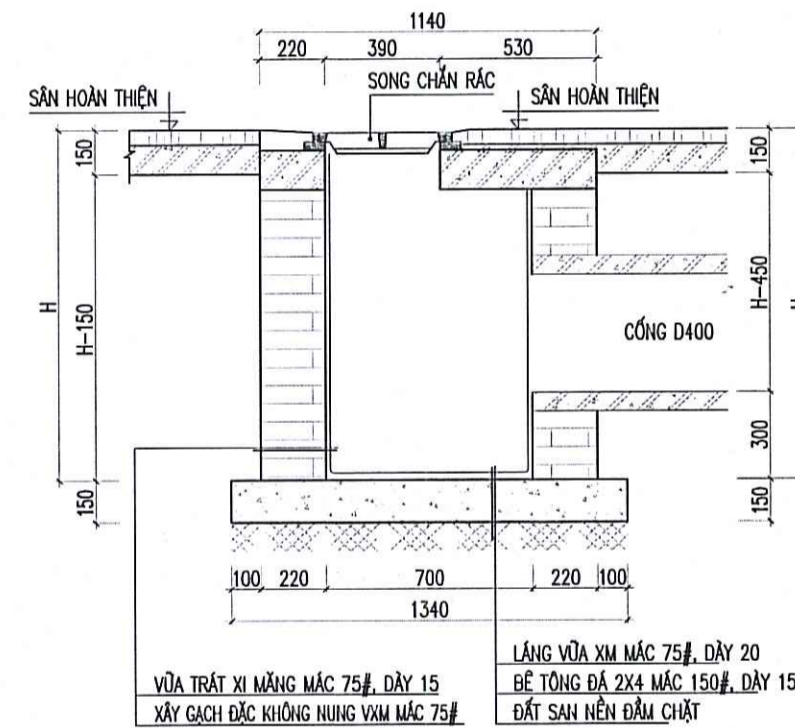

MẶT CẮT 2 - 2

BAN QLDA ĐẦU TƯ - HẠ TẦNG XÃ KIỂU PHÚ
PHÊ DUYỆT
 Theo Quyết định số: 2.48.../QĐ-QLDA
 Ngày 2.2...tháng 5...năm 20.26.
 Ng ời phê duyệt ký tên: *[Signature]*

CÔNG TY TNHH TƯ VẤN XÂY DỰNG TRƯỜNG LINH
THẨM TRA
 Theo Văn bản số:/.....
 Ngày.....tháng.....năm 20.....
 Chủ trì bộ môn ký tên: *[Signature]*

ĐƠN VỊ THIẾT KẾ CÔNG TY CỔ PHẦN TƯ VẤN QLDA VÀ ĐẦU TƯ XÂY DỰNG BETA Lô 174 Khu phố cũ A Mã Lao Phường Hố Đông - TP Hà Nội ĐT: 0433 561 358 - Fax: 0433 561 359		CHỦ ĐẦU TƯ BAN QLDA ĐẦU TƯ - HẠ TẦNG XÃ KIỂU PHÚ	
Giám đốc (Director) NGUYỄN VĂN HƯƠNG	<i>[Signature]</i>	TÊN DỰ ÁN: XÂY DỰNG TRUNG TÂM THỂ THAO KẾT HỢP CÂY XANH XÃ KIỂU PHÚ, THÀNH PHỐ HÀ NỘI (GIAI ĐOẠN 2) Địa điểm XD: Xã Kiểu Phú - TP Hà Nội	
Chủ nhiệm (Chairman) NGUYỄN VĂN HƯƠNG	<i>[Signature]</i>	HẠNG MỤC: TỔNG THỂ	
Chủ trì (Master) NGUYỄN THỊ HỒNG	<i>[Signature]</i>	TÊN BẢN VẼ: CHI TIẾT HỐ GA LOẠI 3, LOẠI 4	
Thiết kế, vẽ (Designer) LÊ KIM HUỆ	<i>[Signature]</i>	HỒ SƠ TKXD TRIỂN KHAI SAU TKCS 2026	
Quản lý kỹ thuật (Tech. Manager) NGUYỄN THỊ HỒNG	<i>[Signature]</i>	Số hợp đồng/2026/HDKT	SỐ HIỆU BẢN VẼ: TN- 10

CHI TIẾT CỐNG TRÒN BTCT D1000

CHI TIẾT SONG CHẮN RÁC BẰNG COMPOSITE

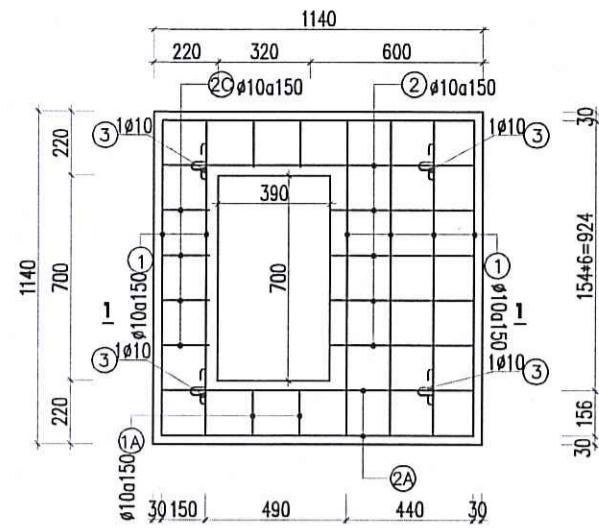
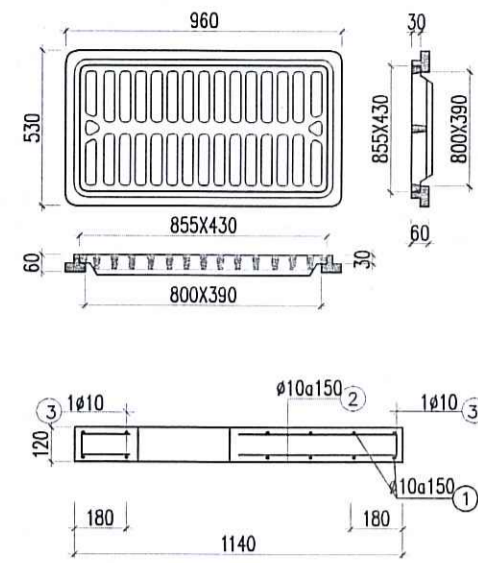

BỐ TRÍ THÉP NẮP GA
(SỐ LƯỢNG: 63CÁI)

MẶT CẮT 1-1

THỐNG KÊ THÉP NẮP CHO 1 HỐ GA THU TRỰC TIẾP

CẤU KIỆN	STT	HÌNH DẠNG, KÍCH THƯỚC	ĐƯỜNG KÍNH (mm)	CHIỀU DÀI THANH (mm)	SỐ LƯỢNG		TỔNG CHIỀU DÀI (m)	TRỌNG LƯỢNG (KG)
					1 CK	T. BỘ		
MÁP HỐ GA (SL: 1 CÁI)	1	1080	10	1080	12	12	12.96	7.99
	1A	160	10	160	8	8	1.28	0.79
	2	500	10	500	8	8	4	2.47
	2A	1080	10	1080	8	8	8.64	5.33
	2C	160	10	160	8	8	1.28	0.79
	3	70-150-50-150	10	920	4	4	3.68	2.27

GHI CHÚ:

- TẤM ĐÀN RÀNH, HỐ GA DÙNG BÊ TÔNG ĐÁ 1X2 MẮC 200#
- BÊ TÔNG ĐÁ RÀNH DÙNG BÊ TÔNG ĐÁ 2X4 MẮC 150#
- CỐT THÉP CB240-T, RA=2100KG/CM2, CB300-V, RA=2600 KG/CM2
- UỐN, CẮT, NỐI THÉP THEO QUY PHẠM XÂY DỰNG.
- ĐO CẮT THÉP TẠI HIỆN TRƯỜNG.
- KHI THI CÔNG KẾT HỢP CÁC BẢN VẼ KHÁC.
- TOÀN BỘ GẠCH XÂY RÀNH, HỐ GA SỬ DỤNG GẠCH ĐẶC KHÔNG NUNG XI MĂNG CỐT LIỆU.
- CẮT MẠCH TẠI VỊ TRÍ HỐ GA ĐỂ NẠO VẾT.
- TOÀN BỘ NẮP GA, SONG CHẮN RÁC CHỊU TẢI TRỌNG 250KN

MẶT CẮT BỐ TRÍ ĐỂ CỐNG THOÁT NƯỚC

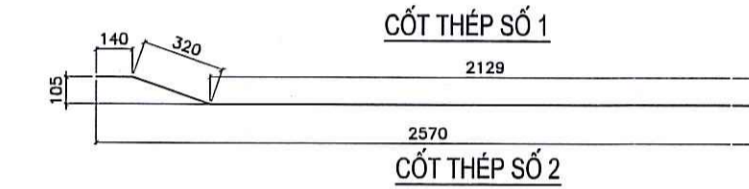
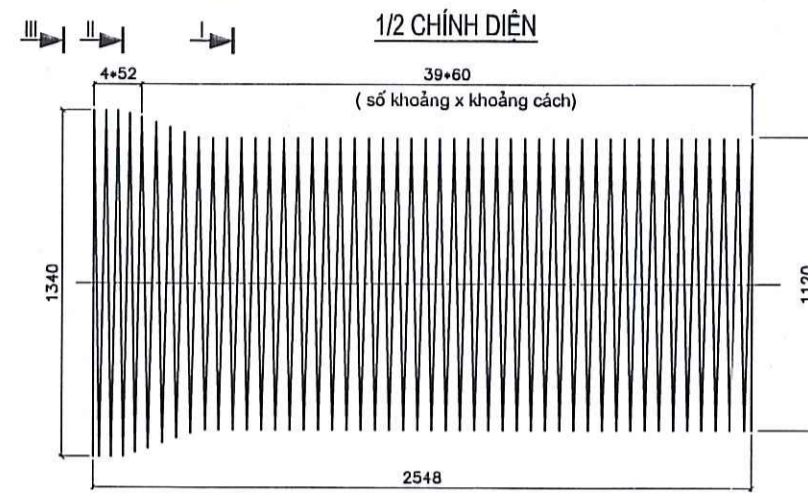
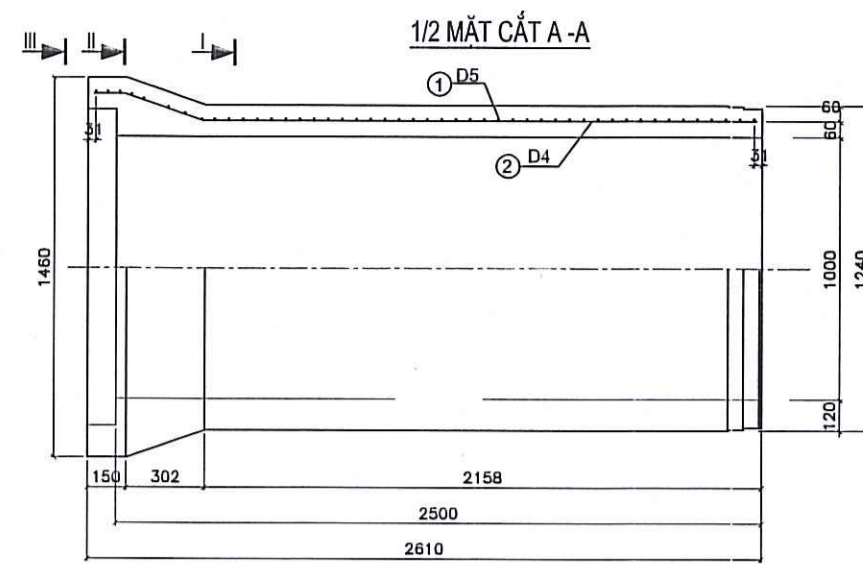
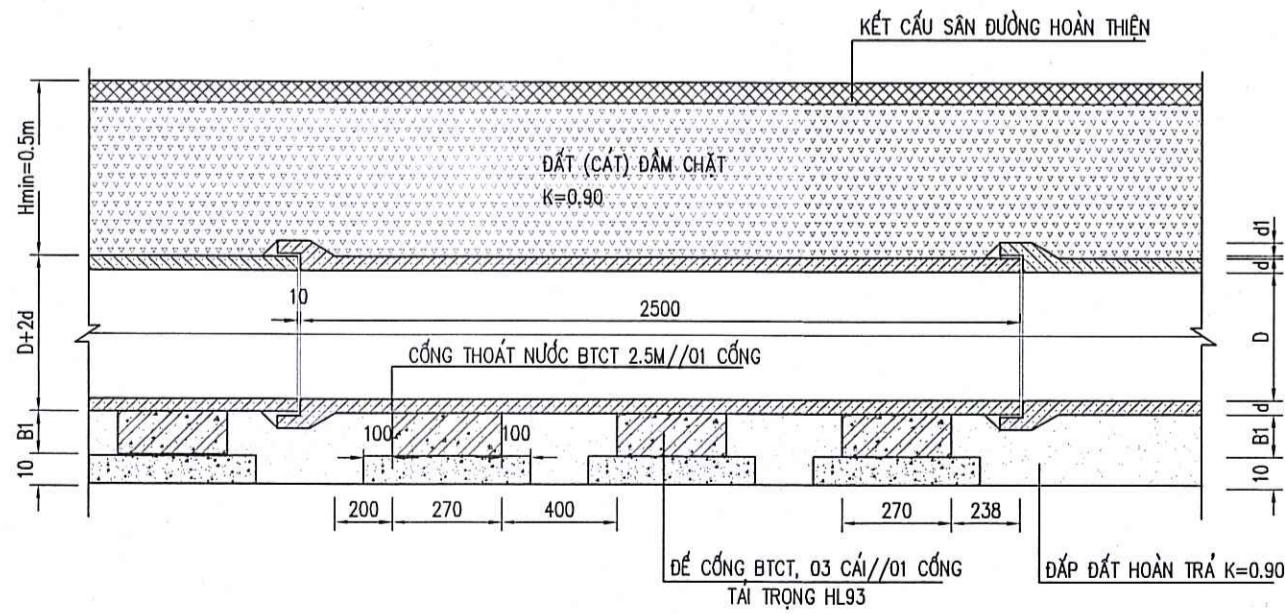

GHI CHÚ:

- Kích thước trong bản vẽ ghi bằng mm
- Liên kết những thanh cốt thép được tiến hành bằng máy hàn tự động hay buộc.
- Cốt thép kéo người có giới hạn chảy $f_y = 500\text{MPa}$
- Chiều cao đất đắp trên cống từ 0.5 - 4.0 m
- Cống được chế tạo bằng công nghệ rung lõi
- Sử dụng cống và đế cống đúc sẵn hiện có trên thị trường.
- Bố trí 3 đế cống/ 1 đoạn cống 2,5m.

CHI TIẾT CỐNG TRÒN BTCT D400

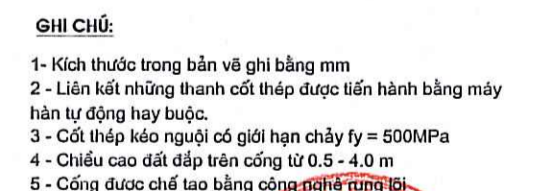
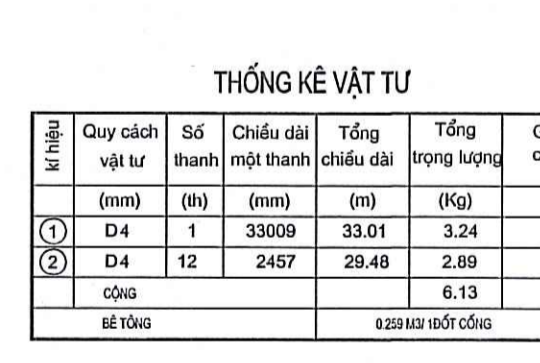
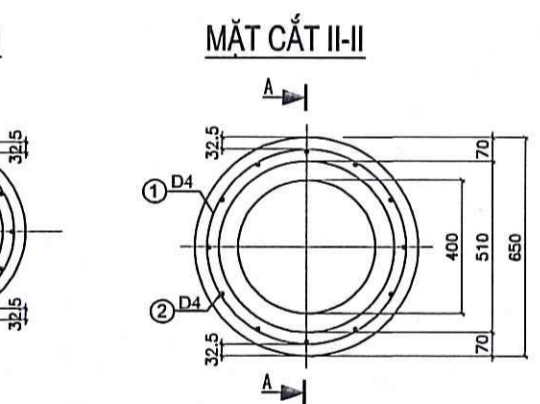
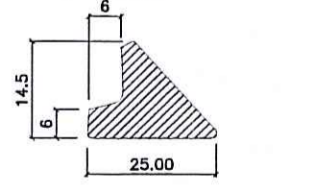
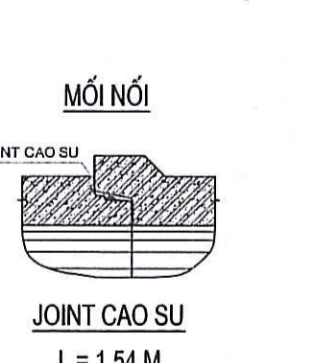
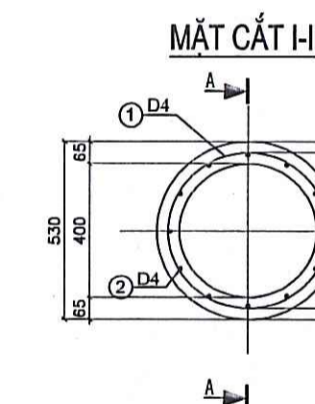
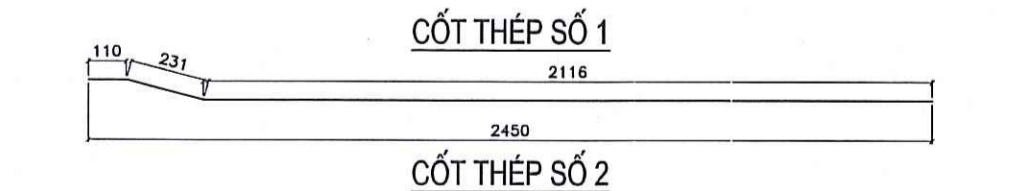
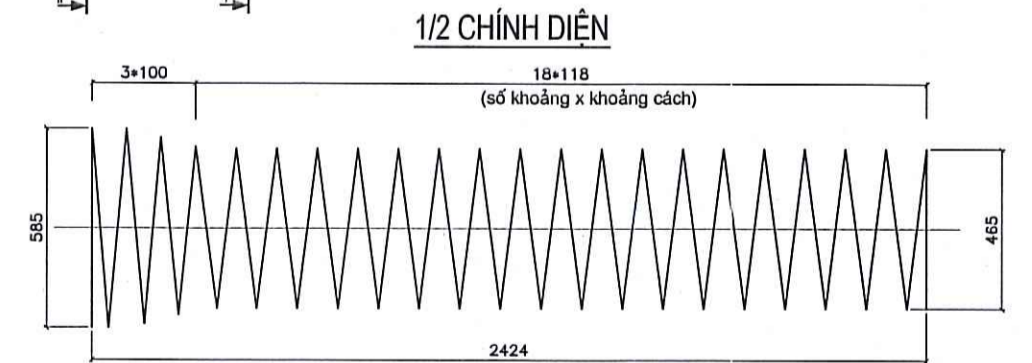
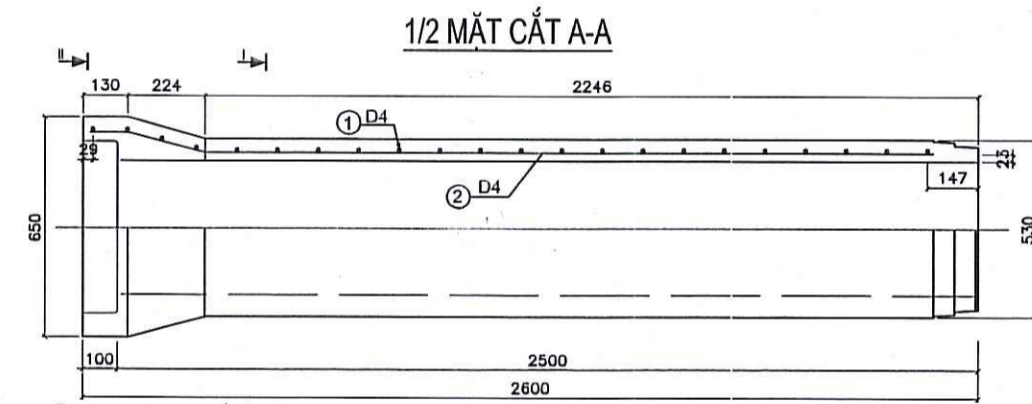

GHI CHÚ:

- Kích thước trong bản vẽ ghi bằng mm
- Liên kết những thanh cốt thép được tiến hành bằng máy hàn tự động hay buộc.
- Cốt thép kéo người có giới hạn chảy $f_y = 500\text{MPa}$
- Chiều cao đất đắp trên cống từ 0.5 - 4.0 m
- Cống được chế tạo bằng công nghệ rung lõi
- Sử dụng cống và đế cống đúc sẵn hiện có trên thị trường.
- Bố trí 3 đế cống/ 1 đoạn cống 2,5m.

Kí hiệu	Quy cách vật tư	Số thanh	Chiều dài một thanh (mm)	Tổng chiều dài (m)	Tổng trọng lượng (Kg)	Ghi chú
1	D4	1	33009	33.01	3.24	
2	D4	12	2457	29.48	2.89	
CỘNG					6.13	
BÊ TÔNG					0.259 M3	1 ĐỢT CỐNG

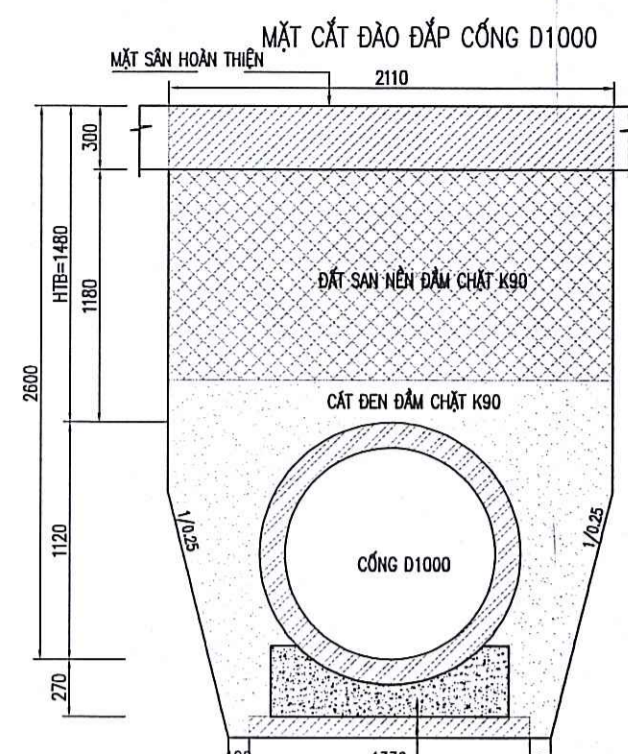

PHÒNG KINH TẾ XÃ KIỆU PHÚ

THẨM ĐỊNH
Theo Văn bản số: 2.9.1.KT-FD
Ngày 2.2...tháng 5...năm 2026...
Người thẩm định ký tên: *[Signature]*

PHÊ DUYỆT
Theo Quyết định số 2.48.1.QĐ-QĐ.ĐP
Ngày 2.2...tháng 5...năm 2026...
Ng ời phê duyệt ký tên: *[Signature]*

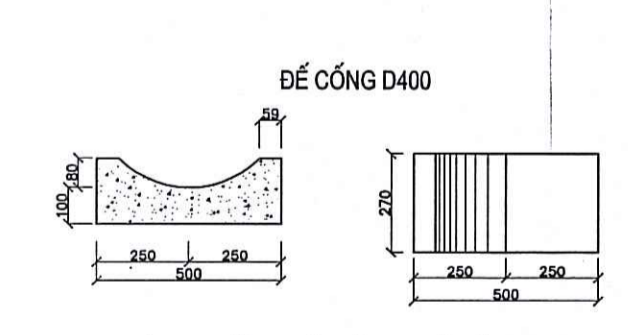
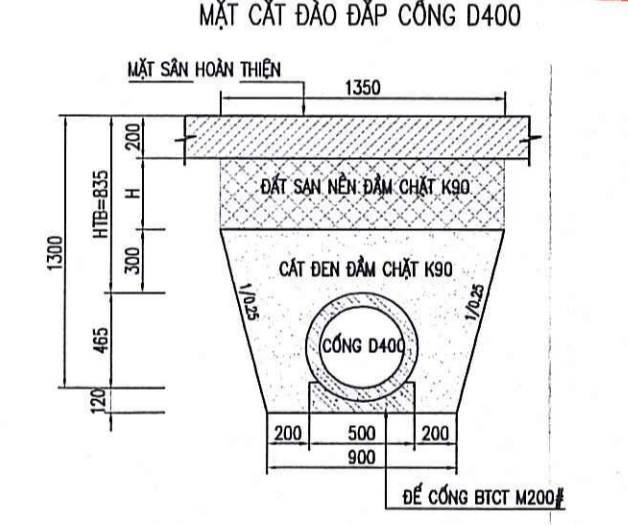

SIT	THIẾT BỊ - VẬT TƯ	ĐƠN VỊ	SỐ LƯỢNG
1	CỐNG BTCT ĐƯỜNG KÍNH D400	M	10
2	ĐẾ CỐNG BTCT-D400	CÁI	12
3	CỐNG BTCT ĐƯỜNG KÍNH D1000	M	67,5
4	ĐẾ CỐNG BTCT-D1000	CÁI	81

CÔNG TY TNHH TƯ VẤN XÂY DỰNG TRƯỜNG LINH
THẨM TRA
Theo Văn bản số:/.....
Ngày.....tháng.....năm 20.....
Chủ trì bộ môn ký tên: *[Signature]*

 CÔNG TY CỔ PHẦN TƯ VẤN XÂY DỰNG VÀ ĐẦU TƯ XÂY DỰNG BETA Giám đốc (Director): NGUYỄN VĂN HƯƠNG Chủ nhiệm (Chairman): NGUYỄN VĂN HƯƠNG Chủ trì (Master): NGUYỄN THỊ HỒNG Thiết kế, vẽ (Designer): LÊ KIM HUỆ Quản lý kỹ thuật (Tech. Manager): NGUYỄN THỊ HỒNG	CHỦ ĐẦU TƯ BAN QLDA ĐẦU TƯ - HẠ TẦNG XÃ KIỆU PHÚ TÊN DỰ ÁN: XÂY DỰNG TRUNG TÂM THỂ THAO KẾT HỢP CÂY XANH XÃ KIỆU PHÚ, THÀNH PHỐ HÀ NỘI (GIAI ĐOẠN 2) Địa điểm XD: Xã Kiêu Phú - TP Hà Nội
HẠNG MỤC: TỔNG THỂ	TÊN BẢN VẼ: CHI TIẾT NẮP HỐ GA, CỐNG D400, D1000
HỒ SƠ THỌ Duyệt KHAI SAU TKCS 2026	SỐ HỢP ĐỒNG:/2026/HDKT SỐ HIỆU BẢN VẼ: TN- 11

MẶT BẰNG HỐ GA LOẠI 05
(KÝ HIỆU G1.10, G3.16; SỐ LƯỢNG: 02 CỤ)

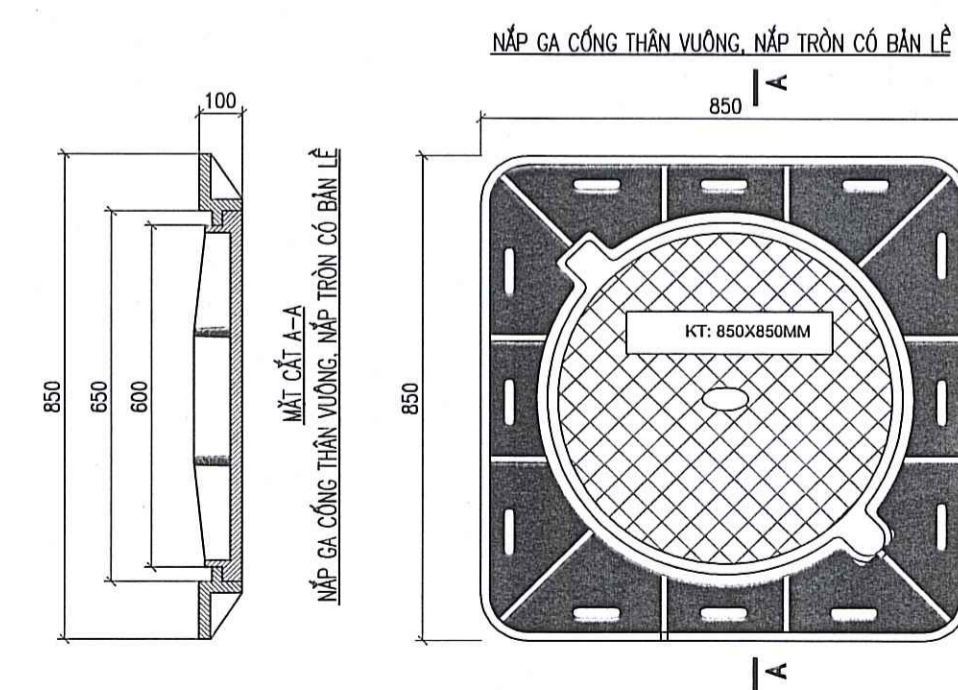
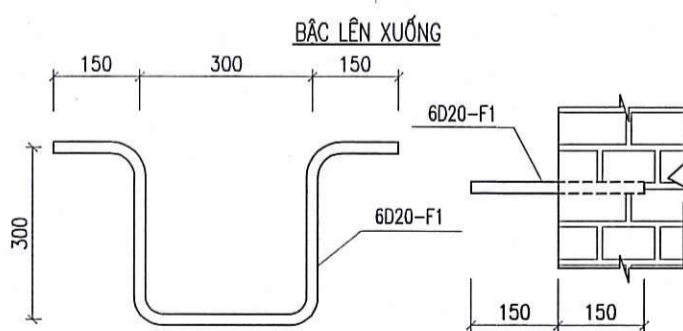
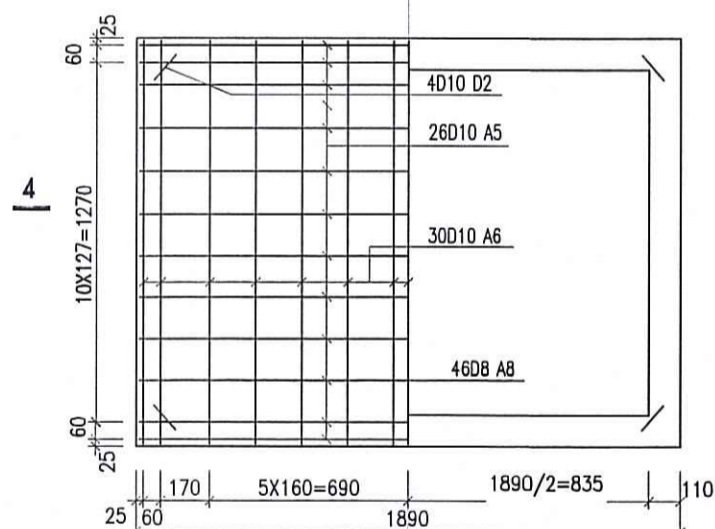
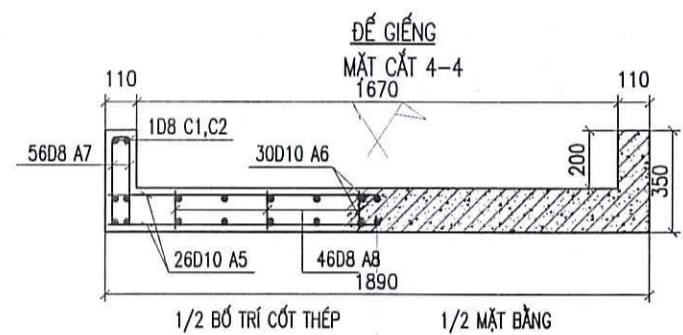
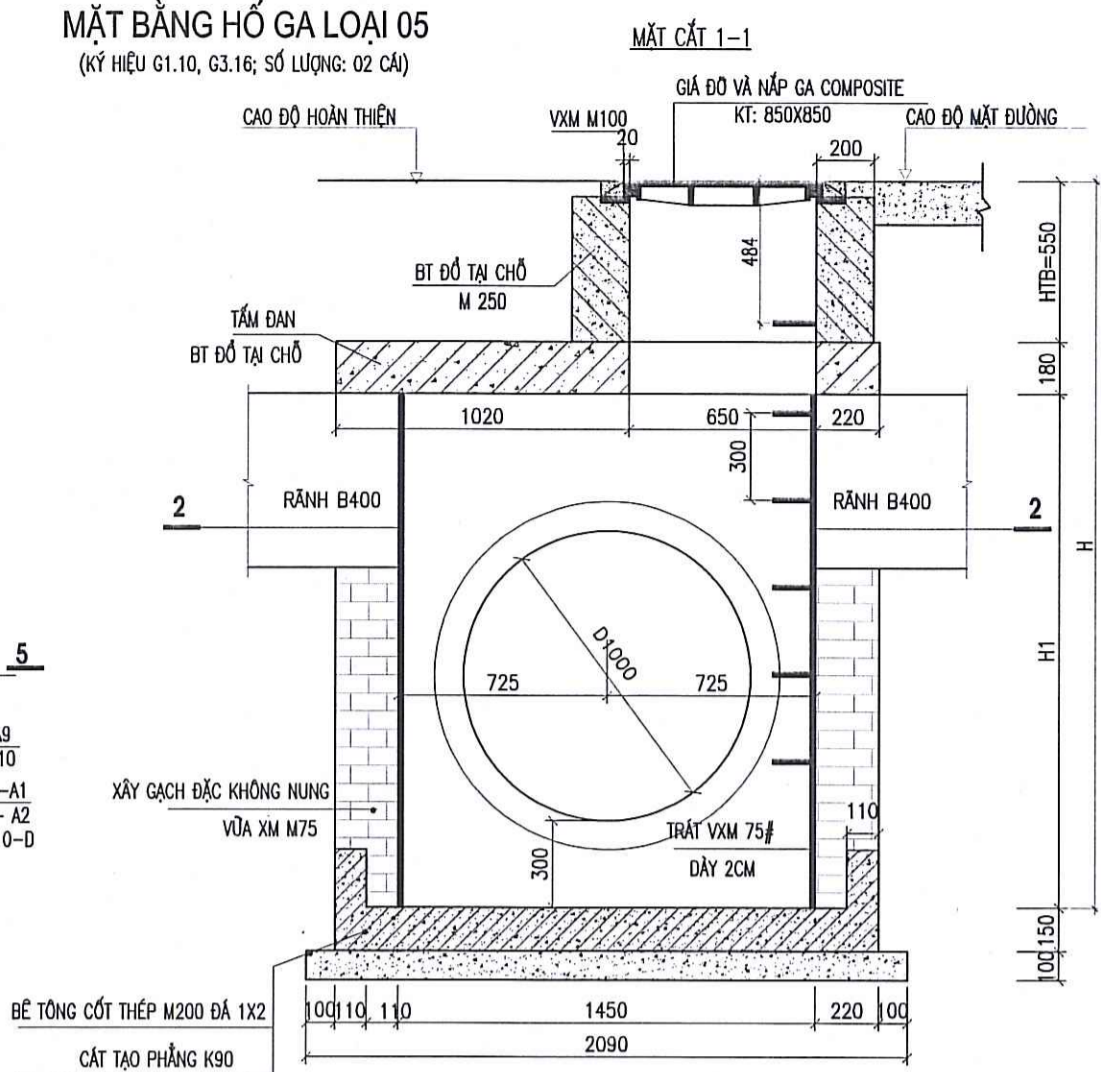
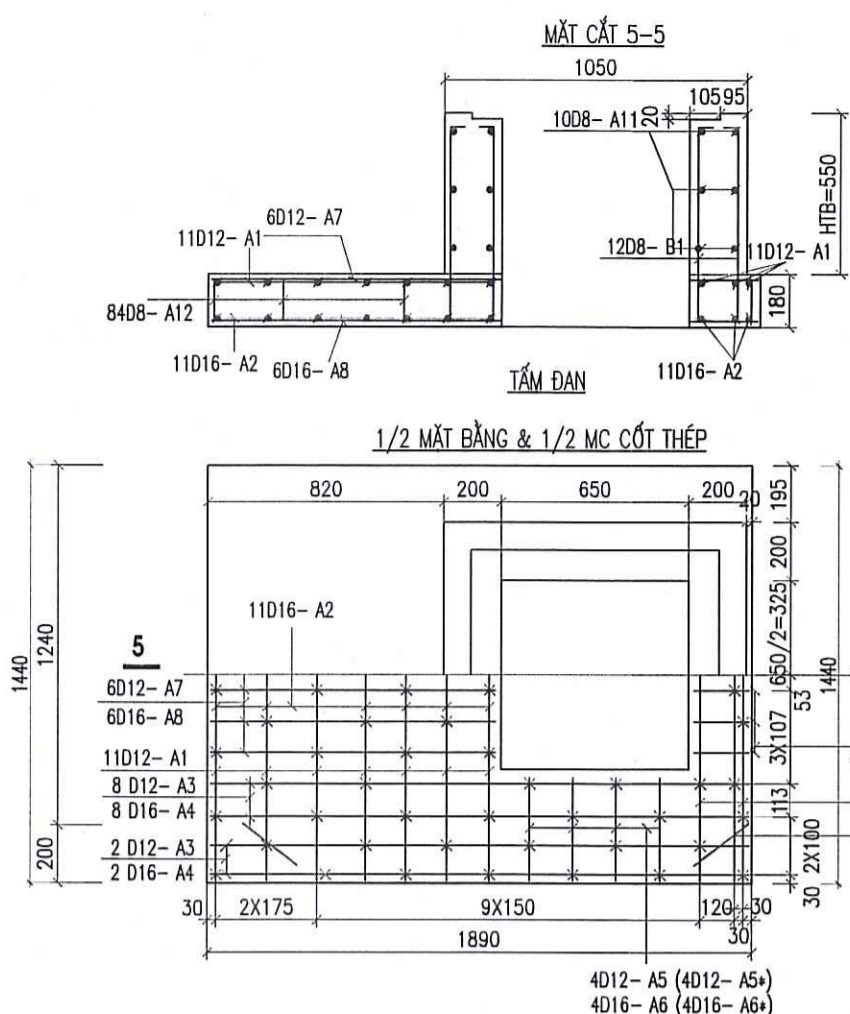

STT	CẤU KIỆN	HÌNH DẠNG, KÍCH THƯỚC	ĐƯỜNG KÍNH (MM)	CHIỀU DÀI THANH (MM)	SỐ LƯỢNG		TỔNG CHIỀU DÀI (M)	TRỌNG LƯỢNG (KG)
					1 CK	T. BỘ		
1	A1	1820	12	1820	11	11	20.02	17.651
2	A2	1820	16	1820	11	11	20.02	31.381
3	A3	2070	12	2070	10	10	20.70	18.251
4	A4	2070	16	2070	10	10	20.70	32.447
5	A5	665	12	665	4	4	2.66	2.345
6	A6	665	16	665	4	4	2.66	4.169
5'	A5*	445	12	445	4	4	1.78	1.569
6'	A6*	445	16	445	4	4	1.78	2.790
7	A7	1080	12	1080	6	6	6.48	5.754
8	A8	1080	16	1080	6	6	6.48	10.238
9	A9	280	12	280	6	6	1.56	1.375
10	A10	280	16	280	6	6	1.56	2.445
11	A11	1000	8	1000	10	40	40.00	15.675
12	A12	150	8	150	84	84	12.60	4.937
13	B1	50 1180 50	8	1280	48	48	61.44	24.077
14	D	50 240 40 80 240 80	10	877	4	4	3.508	2.16
1	A5	2070	10	2070	26	26	53.82	33.27
2	A6	1820	10	1820	30	30	54.60	33.431
3	C1	1690 1940 54	8	7368	1	1	7.368	2.887
4	C2	1810 2060 54	8	7848	1	1	7.848	3.075
5	A7	315 60 315	8	690	56	56	38.64	15.25
6	A8	120	8	120	46	46	5.52	2.18
7	D2	25 200 40 80 200 40 80	10	718.5	4	4	2.874	1.77
1	F1	300 300 150 300 150	20	1200	6	6	7.2	15.62

TRỌNG LƯỢNG THÉP CI (D<=10MM) = 138.71KG TRỌNG LƯỢNG THÉP CII (D<=18MM) = 130.42KG TRỌNG LƯỢNG THÉP CIII (D>18MM) = 15.62KG

PHÒNG KINH TẾ XÃ KIỆU PHÚ
THẨM ĐỊNH
Theo Văn bản số: 2.2.../KT-XĐ
Ngày 2.2...tháng 5...năm 2026...
Người thẩm định ký tên:

BAN QLDA ĐẦU TƯ - HẠ TẦNG XÃ KIỆU PHÚ
PHÊ DUYỆT
Theo Quyết định số: 2.18./QĐ-BQLDA
Ngày 2.2...tháng 5...năm 2026...
Ng ời phê duyệt ký tên:

THUYẾT MINH
TIÊU CHUẨN ÁP DỤNG:
-THOÁT NƯỚC MANG LƯỚI BÊN NGOÀI VÀ CÔNG TRÌNH TIÊU CHUẨN THIẾT KẾ TCVN 7957-2023.
1-GIẾNG THÂM GT1000/1000 (KÍCH THƯỚC 1450X1000) ĐỂ LÂM GIẾNG THÂM CÔNG THAM D1000
3-VẬT LIỆU:TẤM ĐAN BÊ TÔNG MÁC250, ĐẾ GIẾNG BÊ TÔNG MÁC200, CỎ GA ĐÓ TẠ CHỖ BÊ TÔNG MÁC 250.
4-TƯỜNG XÂY GẠCH ĐẶC KHÔNG NUNG - TCVN 1451:98 VXM XÂY TRÁT MÁC75.
5-NẮP GIẾNG BẰNG COMPOSITE THÂN VUÔNG, NẮP TRÒN CÓ BẢN LỀ (850X850), TẢI TRỌNG 250KN
6- CỐT THÉP DÙNG THÉP D=>10MM. MẮC CIII , D <10MM MẮC CI THEO TCVN1651:2008
7- KHỐI LƯỢNG XÂY VÀ TRÁT TÙY THEO H ĐỂ TÍNH LẠI CHO PHÙ HỢP VỚI CHIỀU CAO CỤ THỂ TỪNG GIẾNG
8- KÍCH THƯỚC TRONG BẢN VẼ LÀ MM.

CÔNG TY TNHH TƯ VẤN XÂY DỰNG TRƯỜNG LINH
THẨM TRA
Theo Văn bản số:...../.....
Ngày.....tháng.....năm 20.....
Chủ trì bộ môn ký tên:

 CÔNG TY TNHH TƯ VẤN XÂY DỰNG TRƯỜNG LINH Địa chỉ: Xã Kiêu Phú - Huyện Hà Nội Số điện thoại: 0983.661.346 - Fax: 0424.941.199	CHỦ ĐẦU TƯ BAN QLDA ĐẦU TƯ - HẠ TẦNG XÃ KIỆU PHÚ
	TÊN DỰ ÁN: XÂY DỰNG TRUNG TÂM THỂ THAO KẾT HỢP CÂY XANH XÃ KIỆU PHÚ, THÀNH PHỐ HÀ NỘI (GIAI ĐOẠN 2) Địa điểm XD: Xã Kiêu Phú - TP Hà Nội
Giám đốc (Director): NGUYỄN VĂN HƯƠNG	HẠNG MỤC: TỔNG THỂ
Chủ nhiệm (Chairman): NGUYỄN VĂN HƯƠNG	
Chủ trì (Master): NGUYỄN THỊ HỒNG	TÊN BẢN VẼ: CHI TIẾT HỐ CÔNG D1000 (GA LOẠI 5)
Thiết kế, vẽ (Designer): LÊ KIM HUỆ	
Quản lý kỹ thuật (Tech. Manager): NGUYỄN THỊ HỒNG	HỒ SƠ TỌA ĐỘ TRIỂN KHAI SAU TKCS
	Số hợp đồng: 2026 Ngày: 2026/HĐKT
	SỐ HIỆU BẢN VẼ: TN- 12

CẮT DỌC CỬA XẢ

TỈ LỆ : 1:40
(SỐ LƯỢNG: 2CÁI)

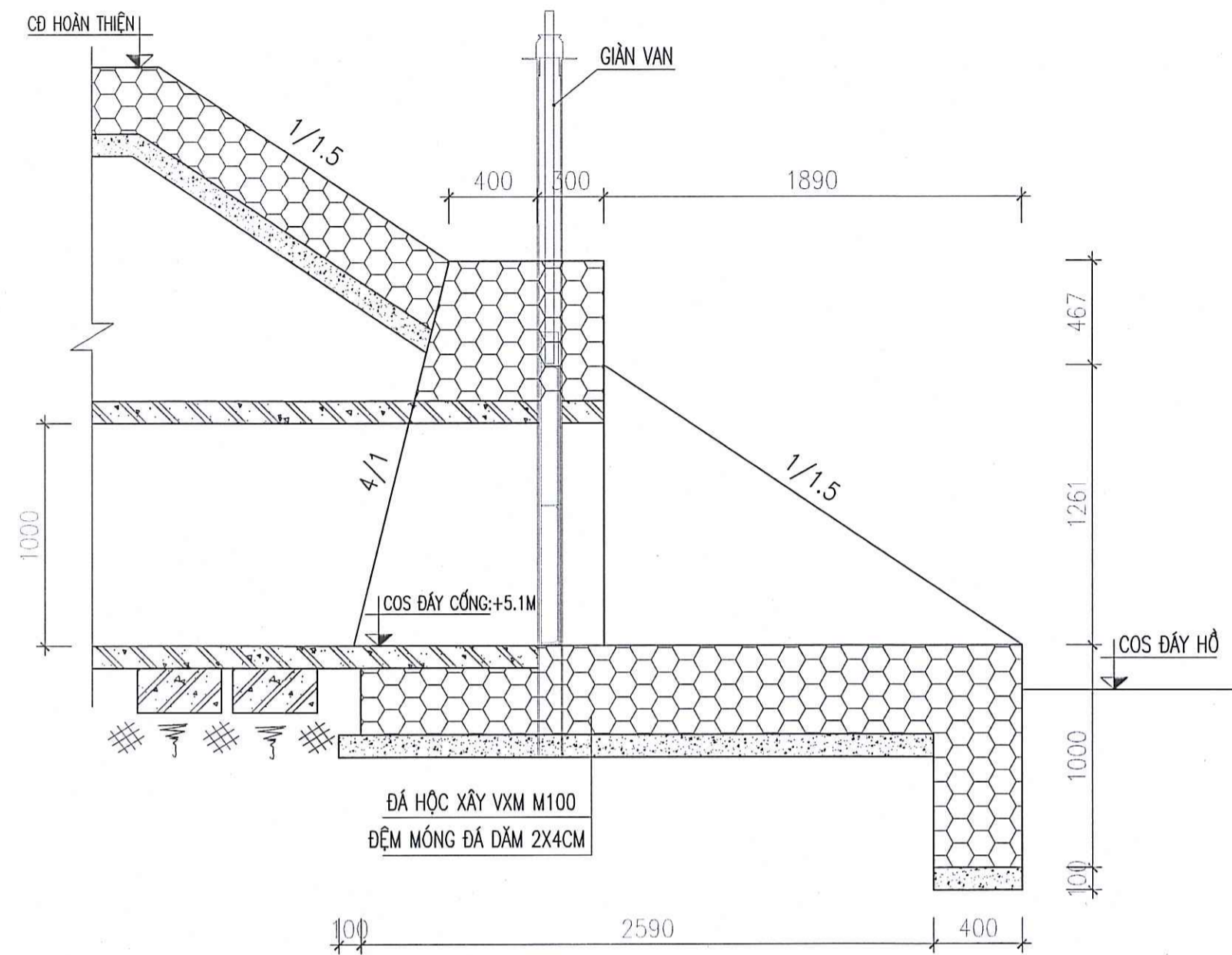

MẶT ĐỨNG CỬA XẢ

TỈ LỆ : 1:40

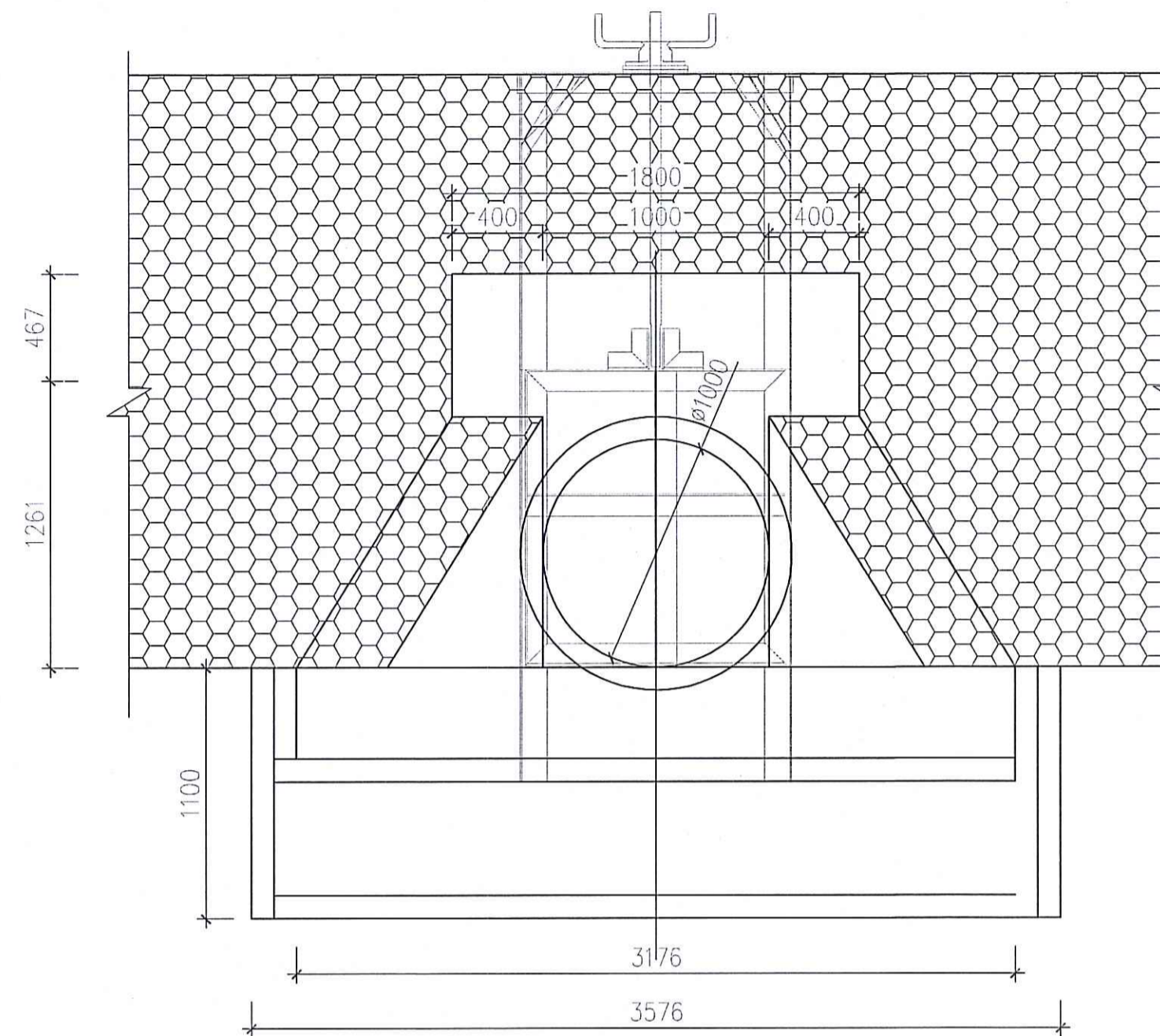

PHÒNG KINH TẾ XÃ KIỀU PHÚ
THẨM ĐỊNH
Theo Văn bản số: 22/RT-XĐ
Ngày 22 tháng 5 năm 2026
Người thẩm định ký tên:

BAN QLDA ĐẦU TƯ - HẠ TẦNG XÃ KIỀU PHÚ
PHÊ DUYỆT
Theo Quyết định số: 248/QĐ-QLĐT
Ngày 22 tháng 5 năm 2026.
Ng ời phê duyệt ký tên:

MẶT BẰNG CỬA XẢ

TỈ LỆ : 1:40

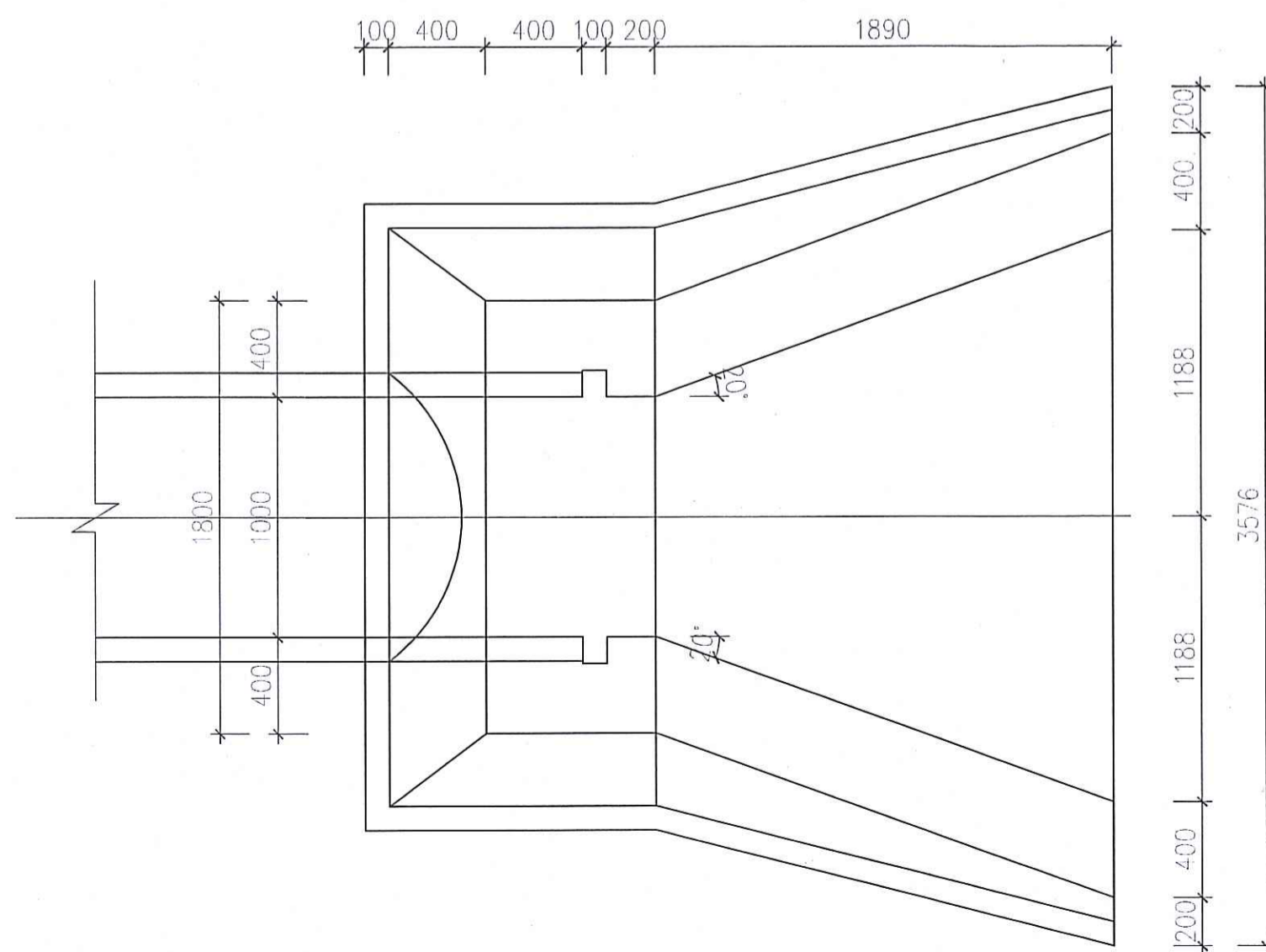

BẢNG KHỐI LƯỢNG CỬA XẢ D1000			
STT	HẠNG MỤC	ĐƠN VỊ	KHỐI LƯỢNG
1	ĐÁ DẪM 2x4 ĐỆM MÓNG	M3	1.05
2	ĐÁ HỘC XÂY VXM M100 TƯỜNG ĐẦU	M3	1.01
3	ĐÁ HỘC XÂY VXM M100 TƯỜNG CÁN	M3	0.95
4	ĐÁ HỘC XÂY VXM M100 SÂN CỐNG, XÂY MÓNG	M3	4.29

GHI CHÚ:
- KÍCH THƯỚC GHI TRONG BẢN VẼ LÀ MM
- CỬA XẢ XÂY ĐÁ HỘC VXM M100
- TƯỜNG ĐẦU VÀ TƯỜNG CÁN CỬA XẢ XÂY ĐÁ HỘC VXM M100 TRÊN LỚP ĐÁ DẪM ĐỆM 2X4CM

CÔNG TY TNHH TƯ VẤN XÂY DỰNG TRƯỜNG LINH
THẨM TRA
Theo Văn bản số:/.....
Ngày tháng năm 20.....
Chủ trì bộ môn ký tên:

 CÔNG TY CỔ PHẦN TƯ VẤN QLDA VÀ ĐẦU TƯ XÂY DỰNG BETA Lô 17A Khu dân cư mới xã Xuân Hòa, huyện Xuân Hòa, tỉnh Hà Nội ĐƠN VỊ THIẾT KẾ: P. HÀ ĐÔNG - TP. HÀ NỘI	CHỦ ĐẦU TƯ BAN QLDA ĐẦU TƯ - HẠ TẦNG XÃ KIỀU PHÚ
	TÊN DỰ ÁN: XÂY DỰNG TRUNG TÂM THỂ THAO KẾT HỢP CÂY XANH XÃ KIỀU PHÚ, THÀNH PHỐ HÀ NỘI (GIAI ĐOẠN 2) Địa điểm XD: Xã Kiều Phú - TP Hà Nội
Giám đốc (Director) NGUYỄN VĂN HƯƠNG	HẠNG MỤC: TỔNG THỂ
Chủ nhiệm (Chairman) NGUYỄN VĂN HƯƠNG	TÊN BẢN VẼ: CHI TIẾT CỬA XẢ CÔNG D1000
Chủ trì (Master) NGUYỄN THỊ HỒNG	HỒ SƠ TIỂU TRIỂN KHAI SAU TKCS 2026
Thiết kế, vẽ (Designer) LÊ KIM HUỆ	SỐ HỢP ĐỒNG/2026/HĐKT
Quản lý kỹ thuật (Tech. Manager) NGUYỄN THỊ HỒNG	SỐ HIỆU BẢN VẼ: TN- 13

PHÒNG KINH TẾ XÃ KIỀU PHÚ
THẨM ĐỊNH
 Theo Văn bản số: 2.2.../KT.../X.Đ.
 Ngày 22...tháng 5...năm 20.2.6.
 Người thẩm định ký tên:

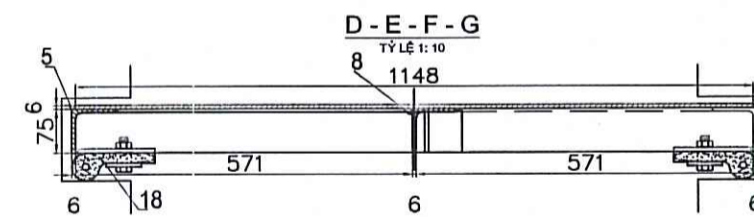
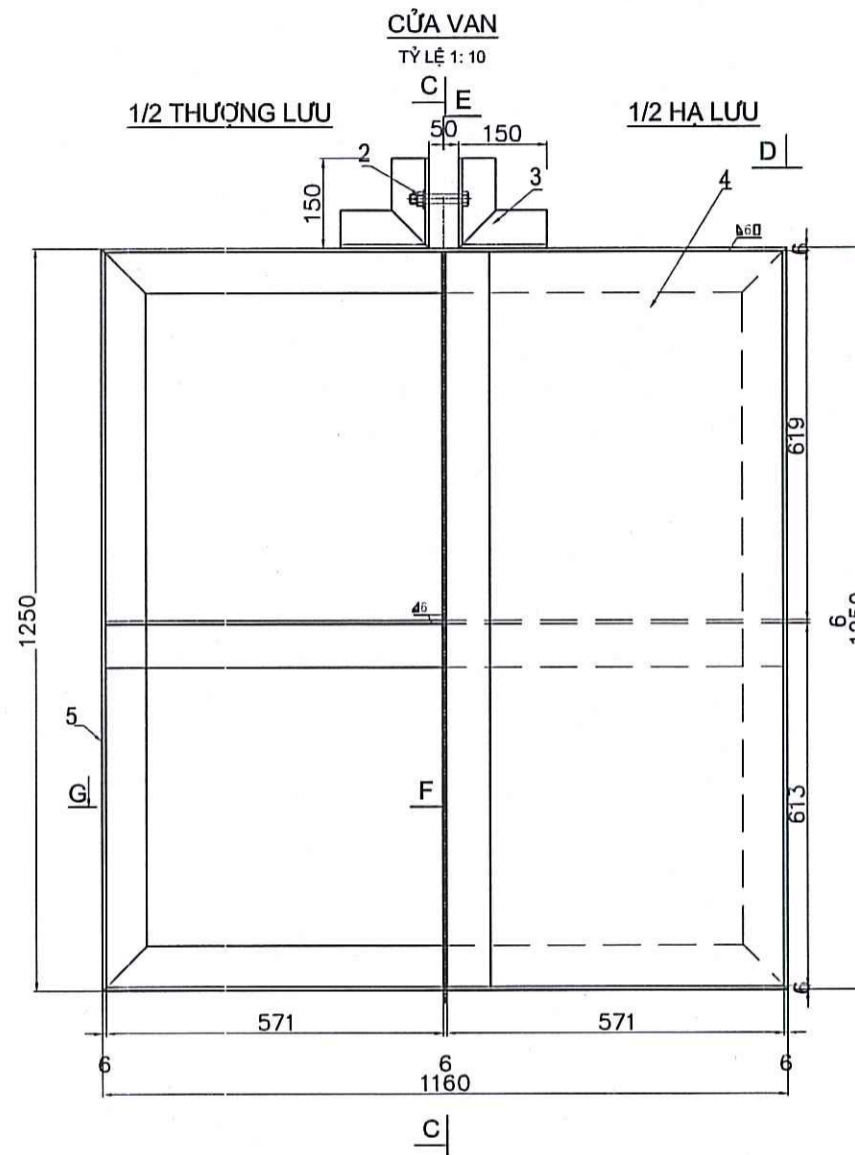
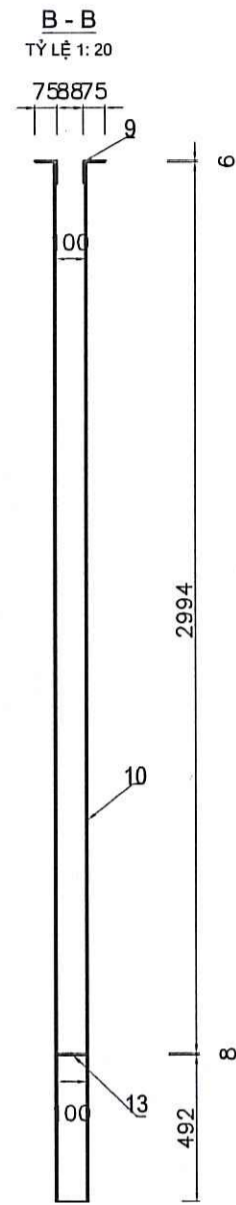
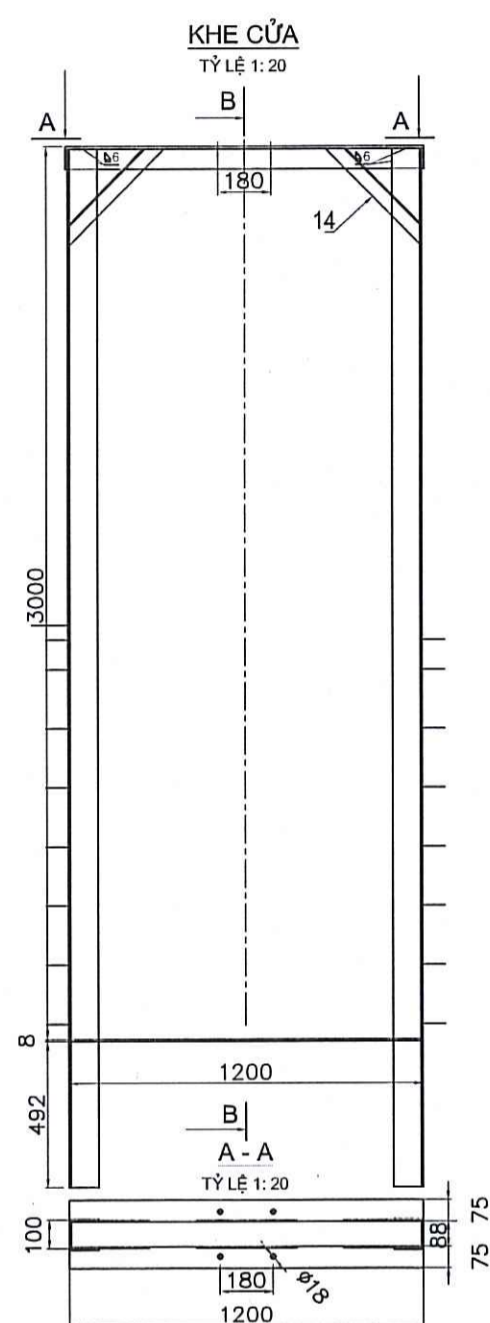
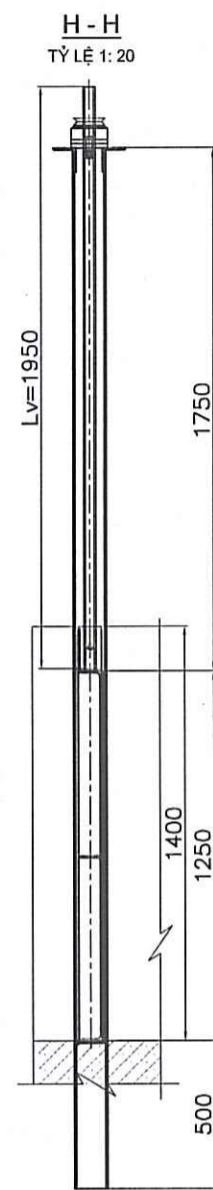
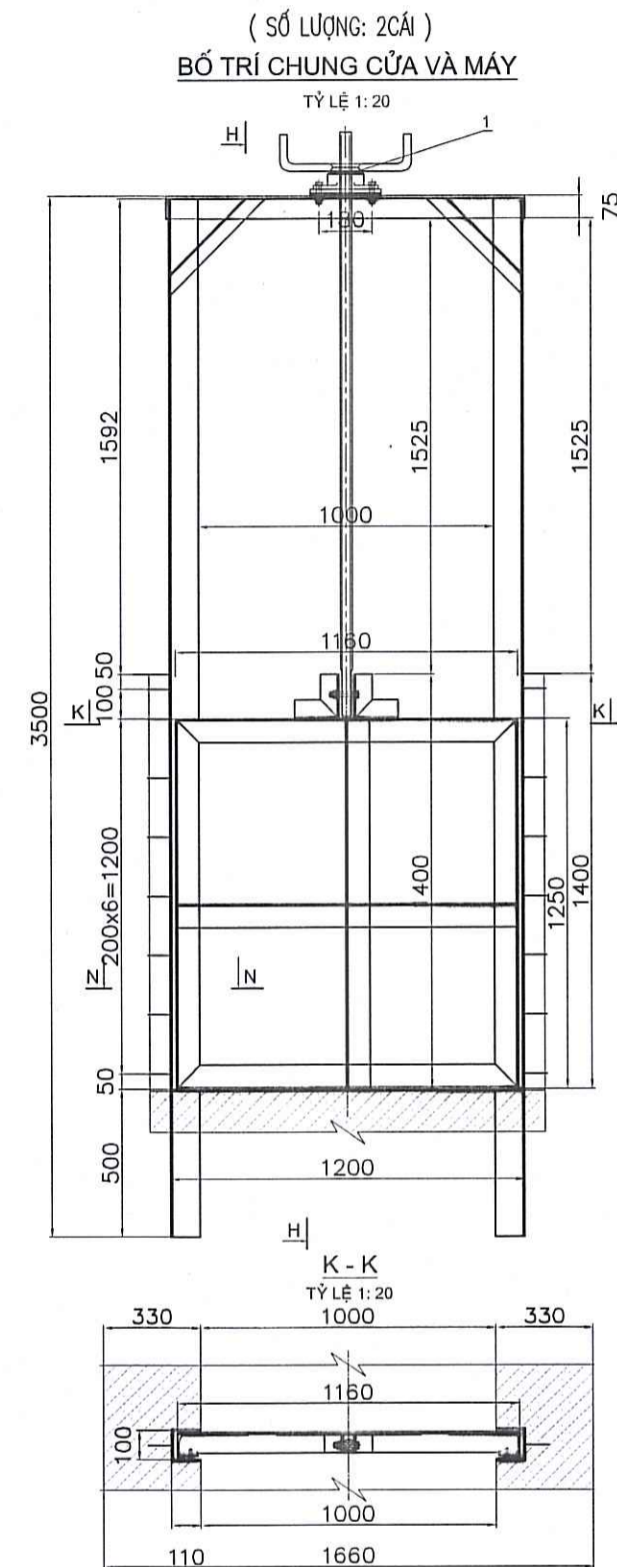

GHI CHÚ
 1- Mũi khoan trong bản vẽ là mm

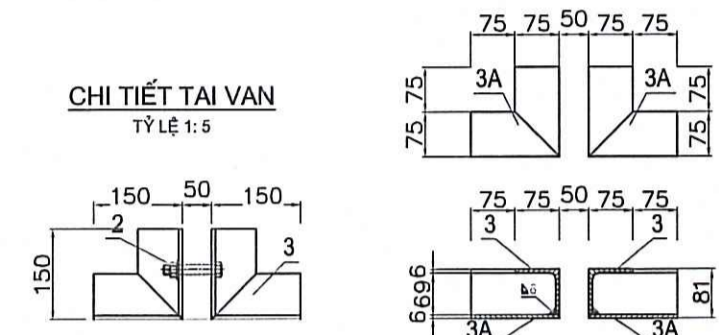

BẢNG KHỐI LƯỢNG BỘ CỬA VAN CỐNG

TT	TÊN GỌI - KÍCH THƯỚC	SỐ LƯỢNG	ĐƠN VỊ	ĐÁI (M)	ĐÀY (M)	KL (KG)	K. LƯỢNG (KG)	VẬT LIỆU	GHI CHÚ
1	MÁY VÍT V1, LV=2000	1					0.15	3.00	CT51
2	BULONG, BAI GÓC, M16, L=75	20					2.04	4.11	CT38
3	TAI CỬA L75X75X3, L=300	2				0.85	1.05	2.12	CT38
3A	THÉP BÁNH DÂY ØM16	2	75	300	6	7850	41.79	41.79	CT38
4	BÁNH MẶT Ø60X90Ø60	1	60	90	6	7850	13.70	13.70	CÁT PHỦ HỢP
5	DÂY PHỤ HUẤN L75X75X3, L=1000	2				0.85	0.85	13.70	CT38
6	DÂY PHỤ HUẤN L75X75X3, L=910	2				0.10	0.23	12.47	CT38
7	DÂY PHỤ HUẤN L75X75X3, L=560	1				0.85	0.15	6.15	CT38
8	DÂY PHỤ HUẤN L75X75X3, L=600	1				0.85	0.77	6.77	CT38
9	THÉP GÓC L75X75X3, L=900	2				0.85	0.82	13.23	CT38
10	THÉP L 100X100X7, L=2800	2				30.60	10.80	30.99	CT38
11	THÉP TÂM 200X100X3	2	100	200	6	7850	13.51	27.03	CT38
12	THÉP LIÊN KẾT Ø10	20				1.50	0.17	0.29	CT51
13	THÉP TÂM 60X120X3	1	60	120	6	7850	4.41	4.41	CT38
14	THÉP GÓC L75X75X3, L=450	4				0.85	3.08	12.33	CT38
15	THÉP BÁNH DÂY Ø60X90Ø60	1	60	90	6	7850	23.31	23.31	CT38
16	ZÔNG CÀNG Ø10	1				3.82		3.82	MÉT DÂY
KHỐI LƯỢNG CỬA VAN								90.40	
KHỐI LƯỢNG DÂY VAN								144.40	
DIỆN TÍCH SƠ								2.73	
TỔNG TIẾP								234.79	

YÊU CẦU KỸ THUẬT:
 1- Chế tạo cửa van, theo bản vẽ chi tiết 1:10 TCH 3-2008.
 2- Thép chế tạo cửa và khung phải mạ, có nguồn gốc xuất xứ, phẳng, thẳng, không han gỉ.
 3- Nguyên nhân chi tiết bất kỳ, các chi tiết có sai lệch phải báo cáo ngay lập tức, không được tự ý sửa chữa.
 4- Cửa van phải có cửa và cửa được bảo vệ để tránh bị hư hỏng.
 5- Các chi tiết phụ tùng thay thế phải có nguồn gốc xuất xứ rõ ràng.
 6- Khối lượng trong bản vẽ tính theo một bộ cửa van.

BAN QLDA ĐẦU TƯ - HẠ TẦNG XÃ KIỀU PHÚ
PHÊ DUYỆT
 Theo Quyết định số: 2.48/QĐ-QLĐA
 Ngày 2.2...tháng 5...năm 20.2.6.
 Ngời phê duyệt ký tên:

CÔNG TY TNHH TƯ VẤN XÂY DỰNG TRƯỜNG LINH
THẨM TRA
 Theo Văn bản số:
 Ngày: tháng năm 20.....
 Chủ trì bộ môn ký tên: *Nguyễn Văn Hùng*

 CÔNG TY CỔ PHẦN TƯ VẤN XÂY DỰNG BETA ĐƠN VỊ THIẾT KẾ 10/70 Nguyễn Văn Linh, Phường Nguyễn Văn Linh, Quận Bình Thạnh, TP. Hồ Chí Minh VỐN CHỦ ĐẠO LỰC DỰ ÁN		CHỦ ĐẦU TƯ BAN QLDA ĐẦU TƯ - HẠ TẦNG XÃ KIỀU PHÚ
Giám đốc (Director) NGUYỄN VĂN HƯƠNG	 Chủ nhiệm (Chairman) NGUYỄN VĂN HƯƠNG	TÊN DỰ ÁN: XÂY DỰNG TRUNG TÂM THỂ THAO KẾT HỢP CÂY XANH XÃ KIỀU PHÚ, THÀNH PHỐ HÀ NỘI (GIAI ĐOẠN 2) Địa điểm XD: Xã Kiều Phú - TP Hà Nội
Chủ trì (Master) NGUYỄN THỊ HỒNG	 Thiết kế, vẽ (Designer) LÊ KIM HUỆ	HẠNG MỤC: TỔNG THỂ
Quản lý kỹ thuật (Tech. Manager) NGUYỄN THỊ HỒNG	 TÊN BẢN VẼ: CHI TIẾT GIẢN VAN CỐNG D1000	HỒ SƠ TKXD TRIỂN KHAI SAU TKCS 2026
	SỐ HỢP ĐỒNG/2026/HĐKT	SỐ HIỆU BẢN VẼ: TN- 14

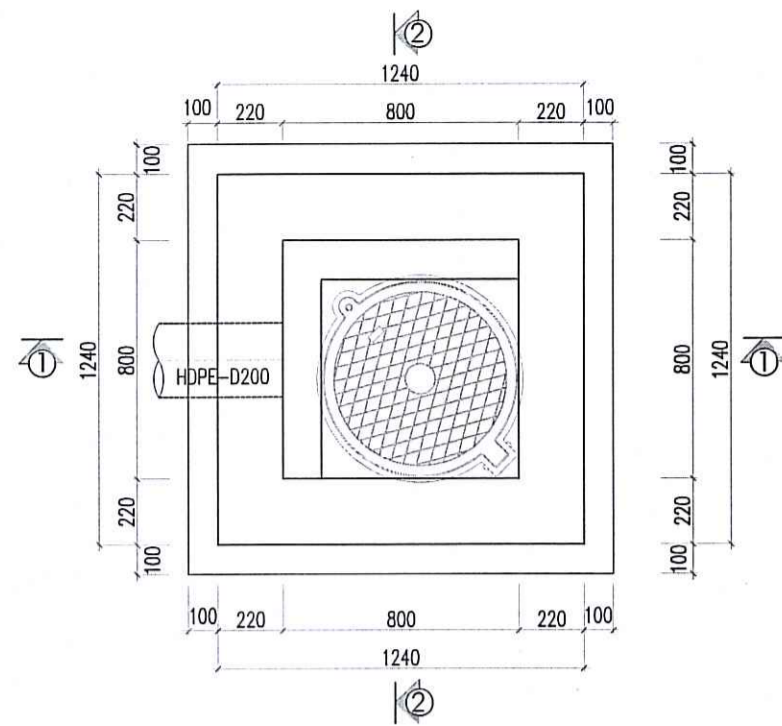

MẶT BẰNG HỒ GA THU NƯỚC THẢI LOẠI 1 (TL: 1/30)
(ÁP DỤNG: T1.1, T2.1, T3.1; ; SỐ LƯỢNG: 03 CÁI)

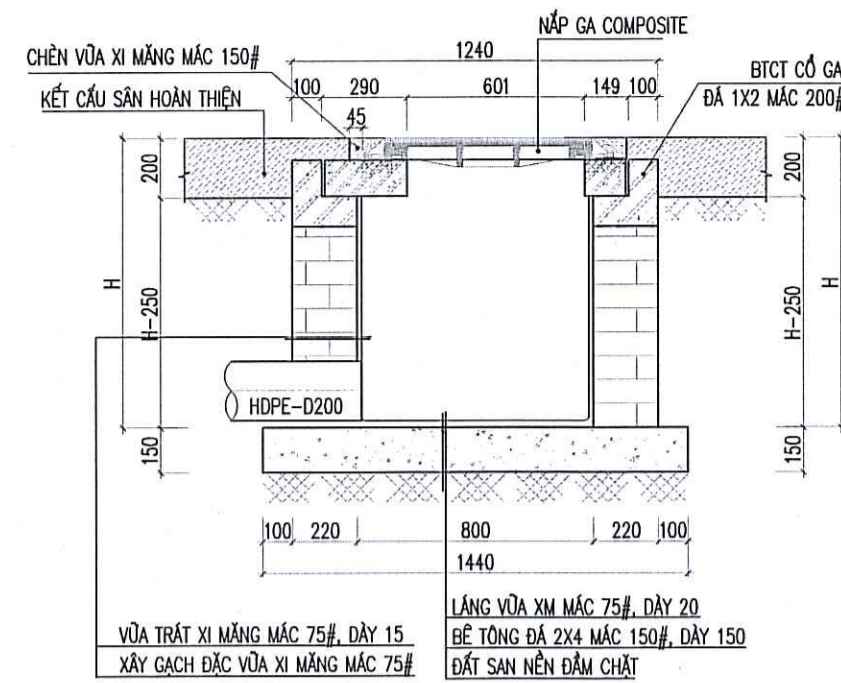

MẶT CẮT 1 - 1 (TL: 1/30)

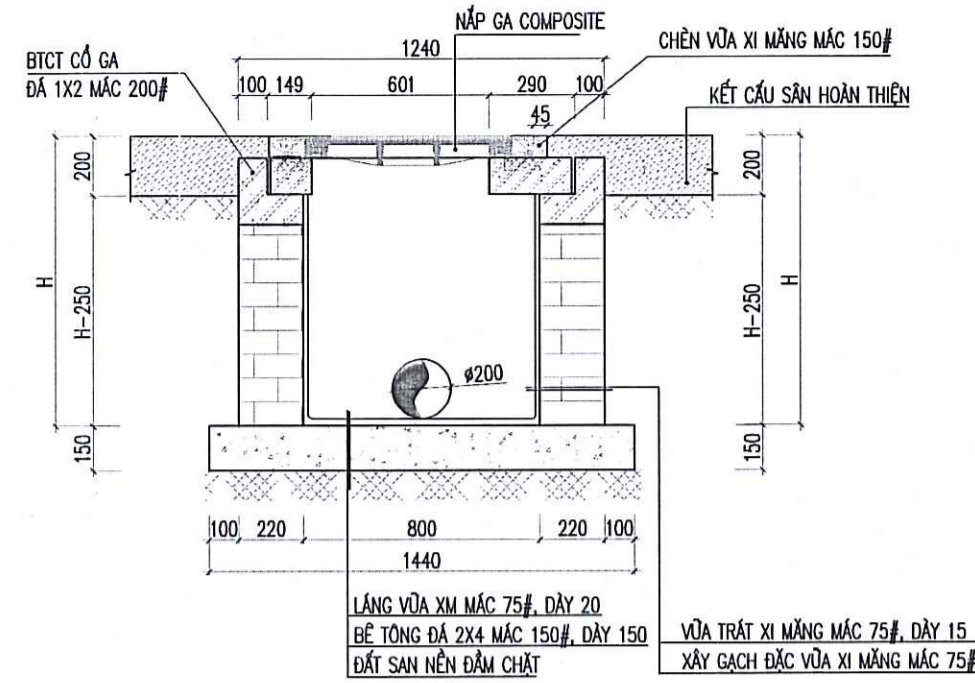

MẶT CẮT 2 - 2 (TL: 1/30)

PHÒNG KINH TẾ XÃ KIỆU PHÚ
THẨM ĐỊNH
Theo Văn bản số: 29/KT-XĐ
Ngày 22 tháng 5 năm 2026
Người thẩm định ký tên: *[Signature]*

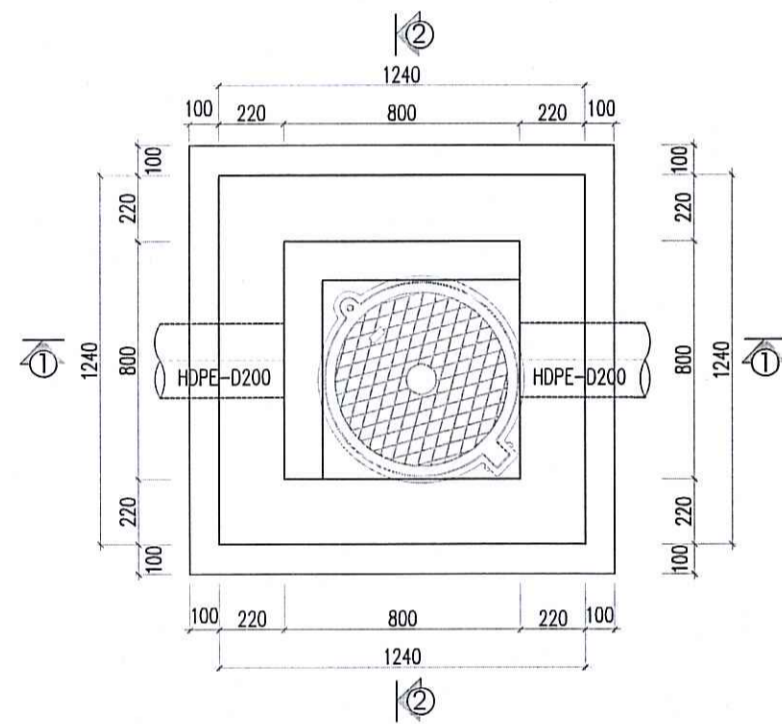

MẶT BẰNG HỒ GA THU NƯỚC THẢI LOẠI 2 (TL: 1/30)
(ÁP DỤNG: T1.2, T1.3, T1.4, T1.6, T1.7, T1.8, T1.9, T1.10, T1.11, T1.12, T1.13, T2.2, T2.3, T3.2, T3.3, T3.4; SỐ LƯỢNG: 16 CÁI)

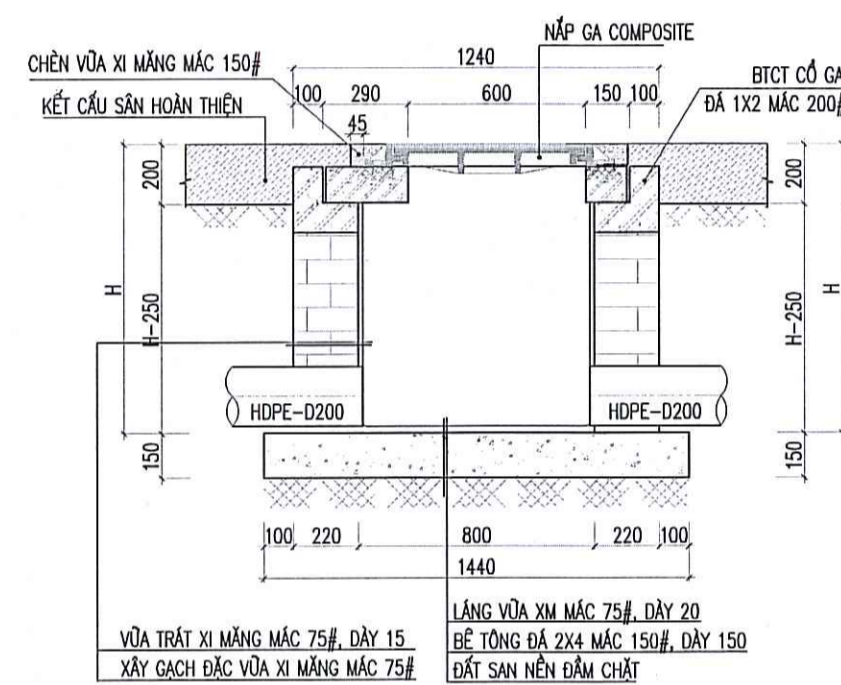

MẶT CẮT 1 - 1 (TL: 1/30)

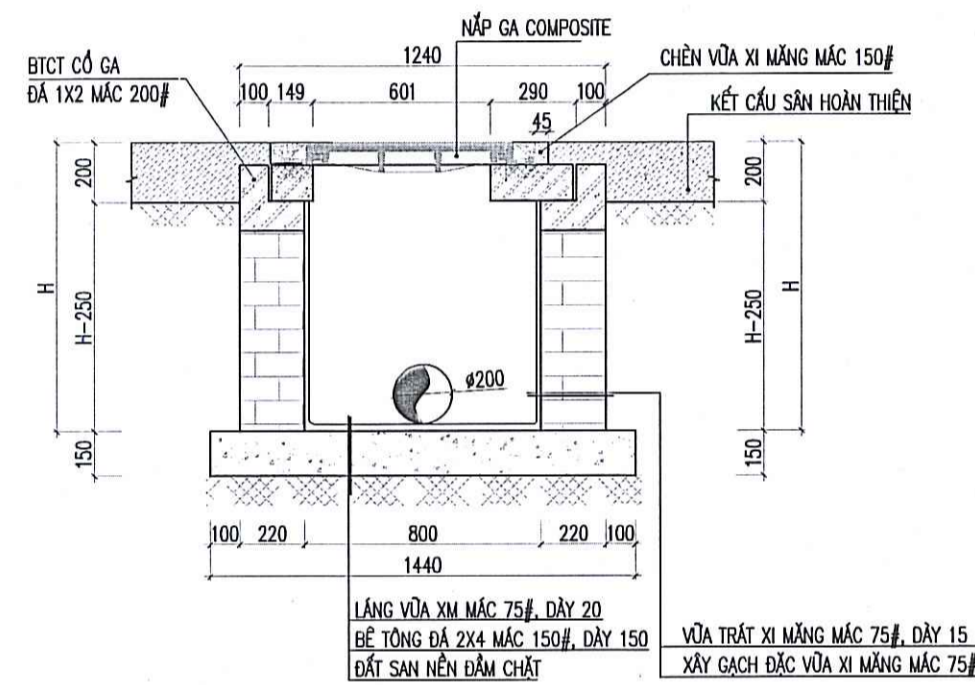

MẶT CẮT 2 - 2 (TL: 1/30)

BAN QLDA ĐẦU TƯ - HẠ TẦNG XÃ KIỆU PHÚ
PHÊ DUYỆT
Theo Quyết định số 248/QĐ-HĐ
Ngày 22 tháng 5 năm 2026
Ng ời phê duyệt ký tên: *[Signature]*

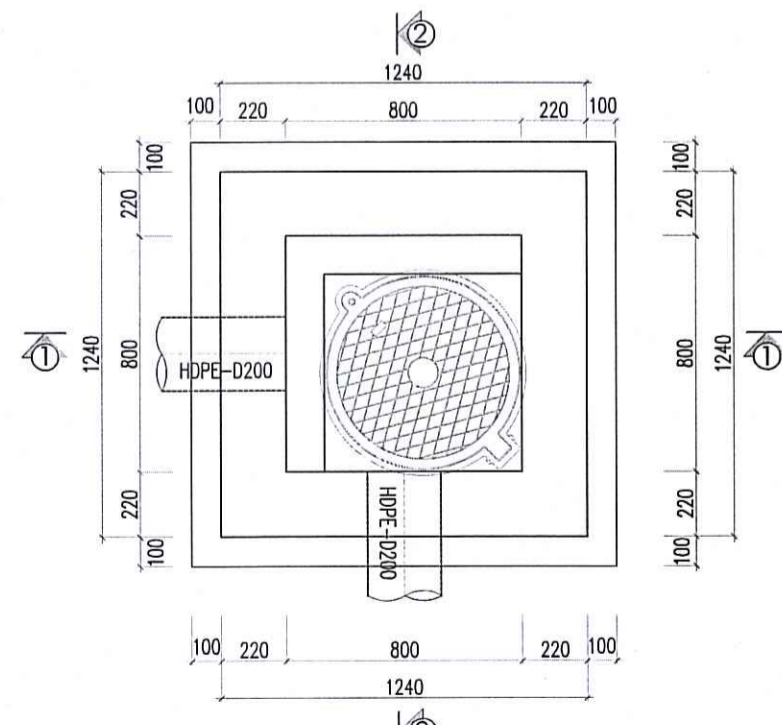

MẶT BẰNG HỒ GA THU NƯỚC THẢI LOẠI 3 (TL: 1/30)
(ÁP DỤNG: T1.14, T3.5; SỐ LƯỢNG: 02 CÁI)

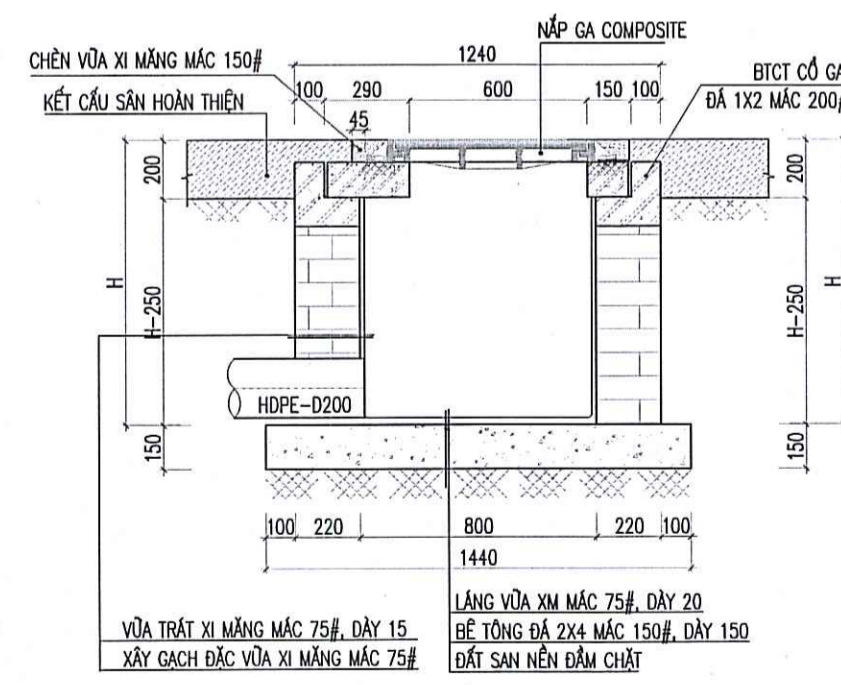

MẶT CẮT 1 - 1 (TL: 1/30)

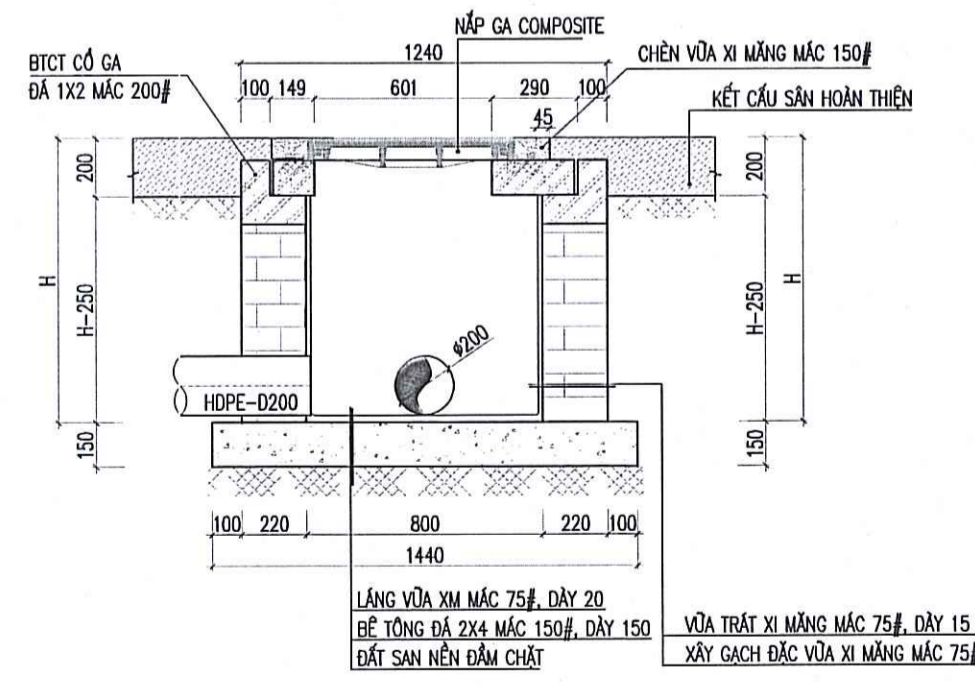

MẶT CẮT 2 - 2 (TL: 1/30)

CÔNG TY TNHH TƯ VẤN XÂY DỰNG TRƯỜNG LINH
THẨM TRA
Theo Văn bản số:
Ngày tháng năm 20.....
Chủ trì bộ môn ký tên: *[Signature]*

GHI CHÚ:

- TẦM ĐÀN RÀNH, HỒ GA DÙNG BÊ TÔNG ĐÁ 1X2 MẮC 200#
- BÊ TÔNG ĐÀN RÀNH DÙNG BÊ TÔNG ĐÁ 2X4 MẮC 150#
- CỐT THÉP CB240-T, RA=2100KG/CM2, CB300-V, RA=2600KG/CM2
- UỐN, CẮT, NỐI THÉP THEO QUY PHẠM XÂY DỰNG.
- ĐO CẮT THÉP TẠI HIỆN TRƯỜNG.
- KHI THI CÔNG KẾT HỢP CÁC BẢN VẼ KHÁC.
- TOÀN BỘ GẠCH XÂY RÀNH, HỒ GA SỬ DỤNG GẠCH ĐẶC KHÔNG NUNG XI MĂNG CỐT LIỆU.
- TOÀN BỘ NẮP GA COMPOSITE, SONG CHẤN RẠCH CHỤ TẢI TRỌNG 250KN

<p>CÔNG TY TNHH TƯ VẤN XÂY DỰNG TRƯỜNG LINH Địa chỉ: Khu phố 1, Phường Hòa Hưng, TP. Hồ Chí Minh ĐT: 028.3571.133 - 0903.123.456</p>		<p>CHỦ ĐẦU TƯ BAN QLDA ĐẦU TƯ - HẠ TẦNG XÃ KIỆU PHÚ</p>	
<p>Giám đốc (Director) NGUYỄN VĂN HƯƠNG</p>		<p>TÊN DỰ ÁN: XÂY DỰNG TRUNG TÂM THỂ THAO KẾT HỢP CÂY XANH XÃ KIỆU PHÚ, THÀNH PHỐ HỒ CHÍ MINH (GIAI ĐOẠN 2) Địa điểm XD: Xã Kiểu Phú - TP Hồ Chí Minh</p>	
<p>Chủ nhiệm (Chairman) NGUYỄN VĂN HƯƠNG</p>		<p>HẠNG MỤC: TỔNG THỂ</p>	
<p>Chủ trì (Master) NGUYỄN THỊ HỒNG</p>		<p>TÊN BẢN VẼ: CHI TIẾT HỒ GA NƯỚC THẢI LOẠI 1, LOẠI 2, LOẠI 3</p>	
<p>Thiết kế, vẽ (Designer) LÊ KIM HUỆ</p>		<p>HỒ SƠ THIOD TRIỂN KHAI SAU TKCS 2026</p>	
<p>Quản lý kỹ thuật (Tech. Manager) NGUYỄN THỊ HỒNG</p>		<p>Số hợp đồng/2026/HĐKT</p> <p>SỐ HIỆU BẢN VẼ: TN- 15</p>	

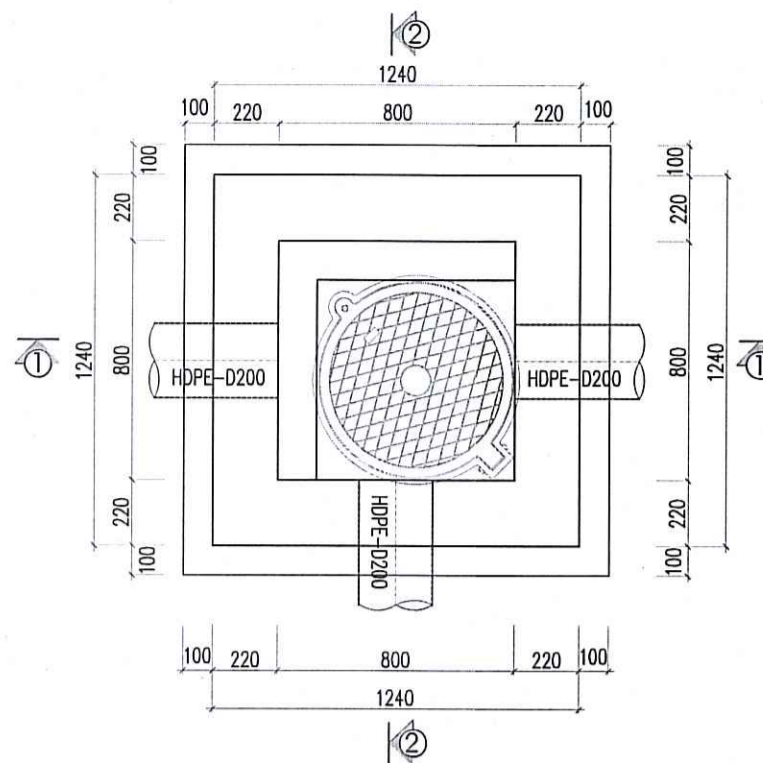

MẶT BẰNG HỒ GA THU NƯỚC THẢI LOẠI 4 (TL: 1/30)
(ÁP DỤNG: T1.5; SỐ LƯỢNG: 01 CÁ)

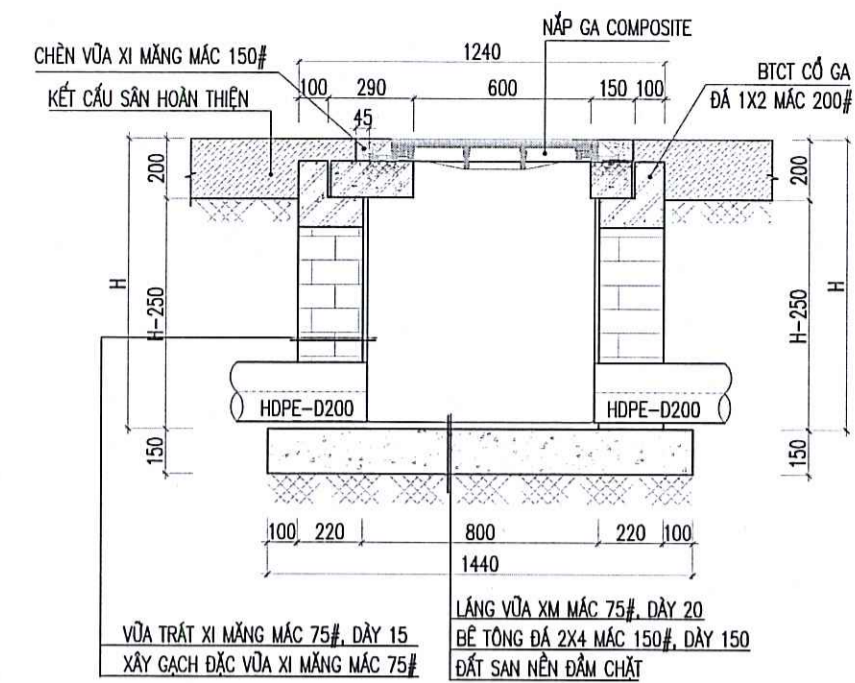

MẶT CẮT 1-1 (TL: 1/30)

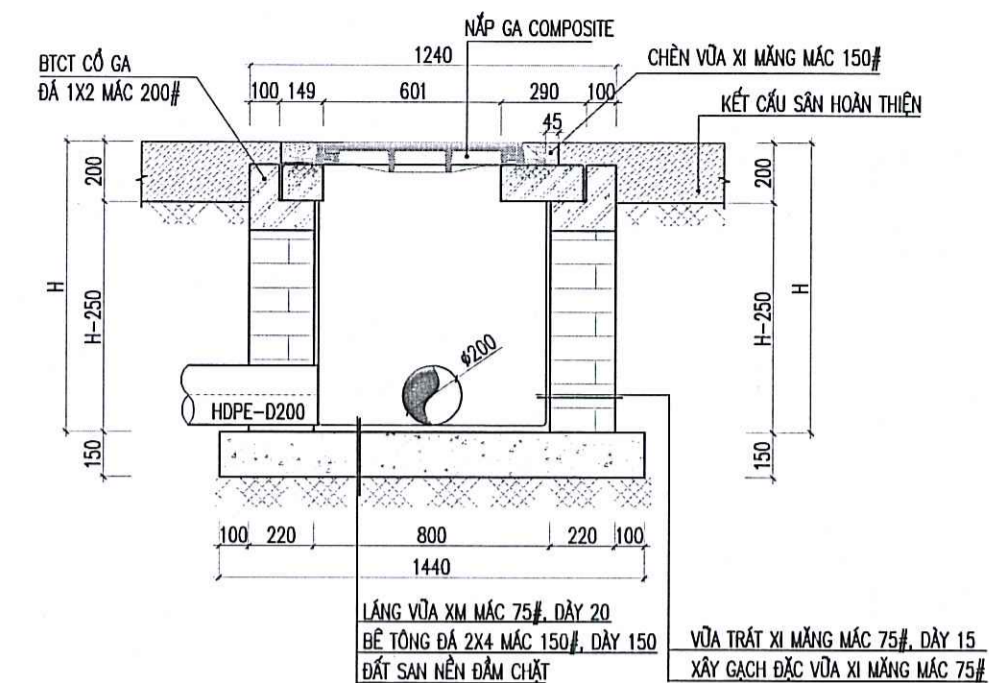

MẶT CẮT 2-2 (TL: 1/30)

PHÒNG KINH TẾ XÃ KIỂU PHÚ
THẨM ĐỊNH
Theo Văn bản số: 2.5.../KT.../XD
Ngày 22...tháng 5...năm 2026
Người thẩm định ký tên: [Signature]

THỐNG KÊ THÉP NẮP ĐẠN, CỔ GA THOÁT NƯỚC THẢI

CẤU KIỆN	SIT	HÌNH DẠNG, KÍCH THƯỚC	ĐƯỜNG KÍNH (mm)	CHIỀU DÀI THANH (mm)	SỐ LƯỢNG		TỔNG CHIỀU DÀI (m)	TRỌNG LƯỢNG (KG)
					1 CK	T. BỘ		
CỔ GA NƯỚC THẢI	1	4800	10	4800	2	2	9.6	5.92
	2	4120	10	4120	1	1	4.12	2.54
	3	60 420 60	8	540	25	25	13.5	5.33
MẶT HỒ NƯỚC THẢI	1	950	10	950	20	20	19.8	12.21
	2	110 120 50	6	560	14	14	7.84	1.74
	3	120 250 50	6	840	14	14	11.76	2.61
	4	50 100 150 100 150	10	657	4	4	2.63	1.62

KHUNG VÀ NẮP GA COMPOSITE NƯỚC THẢI

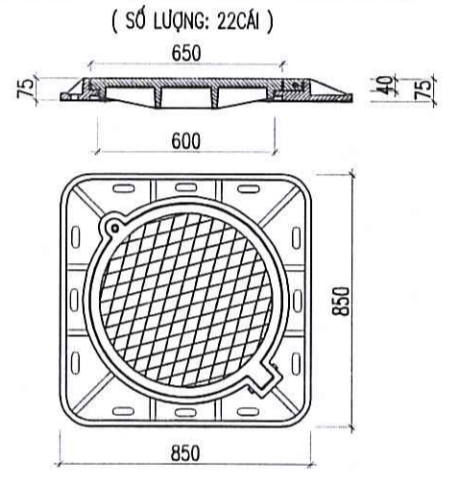

BỐ TRÍ THÉP TẮM ĐẠN GA NƯỚC THẢI

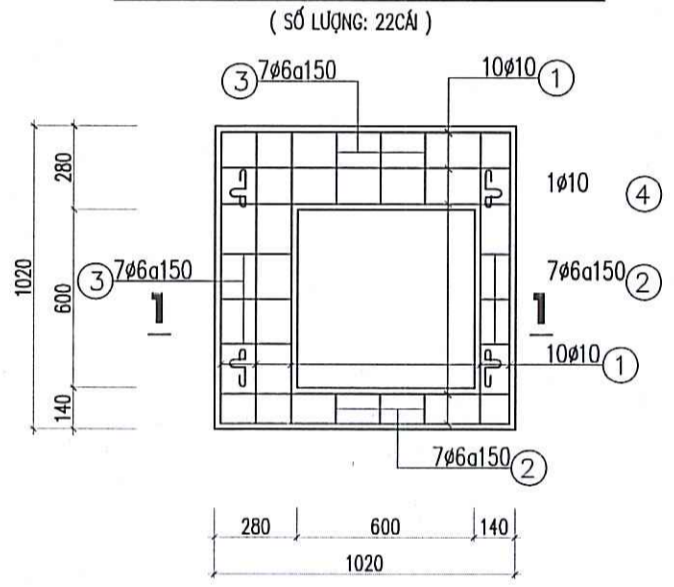

MẶT CẮT 1-1

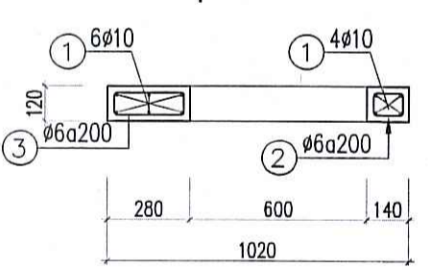

CHI TIẾT CỔ GA NƯỚC THẢI

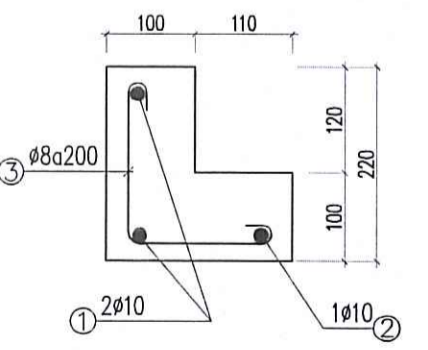

MẶT CẮT MƯƠNG ĐẶT ỐNG D200 QUA SÀN LÁT GẠCH LÀM MỚI

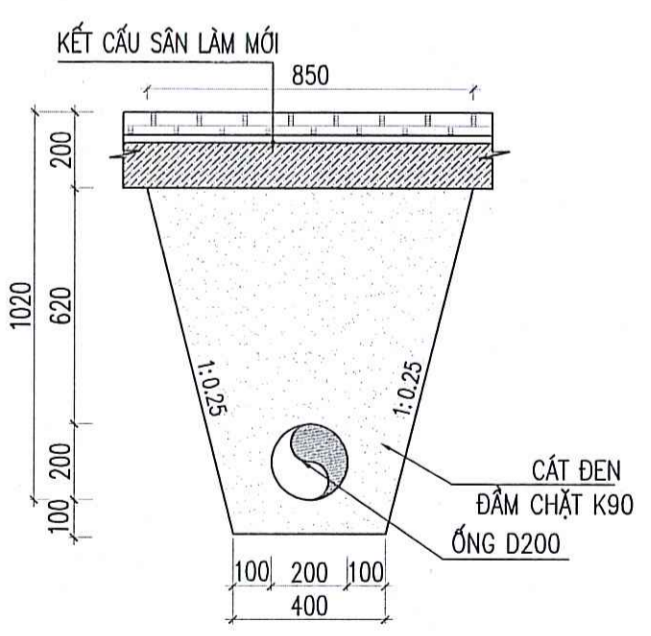

Số TT	Tên ga	Bđáy ga	Bmặt ga	Loại ga	CD Đỉnh ga (m)	CD đáy ga (m)	Chiều cao ga(H), (m)
1	T1.1	1.44	1.24	Loại 1	7.70	7.00	0.70
2	T1.2	1.44	1.24	Loại 2	7.70	6.91	0.79
3	T1.3	1.44	1.24	Loại 2	7.70	6.81	0.89
4	T1.4	1.44	1.24	Loại 2	7.70	6.72	0.98
5	T1.5	1.44	1.24	Loại 4	7.70	6.58	1.12
6	T1.6	1.44	1.24	Loại 2	7.65	6.48	1.17
7	T1.7	1.44	1.24	Loại 2	7.65	6.38	1.27
8	T1.8	1.44	1.24	Loại 2	7.72	6.26	1.46
9	T1.9	1.44	1.24	Loại 2	7.73	6.15	1.58
10	T1.10	1.44	1.24	Loại 2	7.74	6.08	1.66
11	T1.11	1.44	1.24	Loại 2	7.71	5.96	1.75
12	T1.12	1.44	1.24	Loại 2	7.69	5.87	1.82
13	T1.13	1.44	1.24	Loại 2	7.69	5.73	1.96
14	T1.14	1.44	1.24	Loại 3	7.70	5.59	2.11
15	T2.1	1.44	1.24	Loại 1	7.68	6.98	0.70
16	T2.2	1.44	1.24	Loại 2	7.70	6.89	0.81
17	T2.3	1.44	1.24	Loại 2	7.70	6.79	0.91
18	T3.1	1.44	1.24	Loại 1	7.70	7.10	0.60
19	T3.2	1.44	1.24	Loại 2	7.65	7.00	0.65
20	T3.3	1.44	1.24	Loại 2	7.56	6.91	0.65
21	T3.4	1.44	1.24	Loại 2	7.61	6.86	0.75
22	T3.5	1.44	1.24	Loại 3	7.65	6.72	0.93

BAN QLDA ĐẦU TƯ - HẠ TẦNG XÃ KIỂU PHÚ
PHÊ DUYỆT
Theo Quyết định số: 2.48/QĐ-BAN QLDA
Ngày 22...tháng 5...năm 2026...
Ng ời phê duyệt ký tên:

CÔNG TY TNHH TƯ VẤN XÂY DỰNG TRƯỜNG LINH
THẨM TRA
Theo Văn bản số:/.....
Ngày.....tháng.....năm 20.....
Chủ trì bộ môn ký tên: [Signature]

- GHI CHÚ:
- TẤM ĐẠN RÀNH, HỒ GA DÙNG BÊ TÔNG ĐÁ 1X2 MẮC 200#
 - BÊ TÔNG ĐÁY RÀNH DÙNG BÊ TÔNG ĐÁ 2X4 MẮC 150#
 - CỐT THÉP CB240-T, RA=2100KG/CM2, CB300-V, RA=2600KG/CM2
 - LƯƠN, CẮT, NỐI THÉP THEO QUY PHẠM XÂY DỰNG.
 - ĐO CẮT THÉP TẠI HIỆN TRƯỜNG.
 - KHI THI CÔNG KẾT HỢP CÁC BẢN VẼ KHÁC.
 - TOÀN BỘ GẠCH XÂY RÀNH, HỒ GA SỬ DỤNG GẠCH ĐẶC KHÔNG NUNG XI MĂNG CỐT LIÊU.
 - TOÀN BỘ NẮP GA COMPOSITE, SONG CHẶN RẮC CHỊU TẢI TRỌNG 250KN

 CÔNG TY CỔ PHẦN TƯ VẤN XÂY DỰNG BETA Là đơn vị thành viên của Tập đoàn Tư vấn Quản lý Dự án PHA ĐÔNG - TP. HÀ NỘI Địa chỉ: Khu phố 10, Phường Hòa Bình, Quận Đống Đa, TP. Hà Nội Điện thoại: 024 3511 958	CHỦ ĐẦU TƯ BAN QLDA ĐẦU TƯ - HẠ TẦNG XÃ KIỂU PHÚ
	TÊN DỰ ÁN: XÂY DỰNG TRUNG TÂM THỂ THAO KẾT HỢP CÂY XANH XÃ KIỂU PHÚ, THÀNH PHỐ HÀ NỘI (GIAI ĐOẠN 2) Địa điểm XD: Xã Kiểu Phú - TP Hà Nội
Giám đốc (Director) NGUYỄN VĂN HƯƠNG	HẠNG MỤC: TỔNG THỂ
Chủ nhiệm (Chairman) NGUYỄN VĂN HƯƠNG	TÊN BẢN VẼ: CHI TIẾT HỒ GA NƯỚC THẢI LOẠI 4, NẮP GA
Chủ trì (Master) NGUYỄN THỊ HỒNG	SỐ HỢP ĐỒNG:/2026/HĐKT
Thiết kế, vẽ (Designer) LÊ KIM HUỆ	SỐ HIỆU BẢN VẼ: TN- 16
Quản lý kỹ thuật (Tech. Manager) NGUYỄN THỊ HỒNG	Năm 2026