

## HỒ SƠ MỜI THẦU

<b>Số hiệu gói thầu và số thông báo mời thầu</b>	DV-1888/26-XNDV-TTH
<b>Tên gói thầu</b>	Bảo trì, bảo dưỡng thiết bị quan trắc điều kiện khai thác tại bến cảng Vietsovpetro.
<b>Dự án</b>	Bảo trì, bảo dưỡng thiết bị quan trắc điều kiện khai thác tại bến cảng Vietsovpetro.
<b>Phát hành ngày</b>	...../...../2026
<b>Ban hành kèm theo Quyết định</b>	802/TMDV

# MỤC LỤC

## MÔ TẢ TÓM TẮT

### **Phần 1. THỦ TỤC ĐẤU THẦU**

Chương I. Chỉ dẫn nhà thầu

Chương II. Bảng dữ liệu đấu thầu

Chương III. Tiêu chuẩn đánh giá E-HSDT

Chương IV. Biểu mẫu mời thầu và dự thầu

### **Phần 2. YÊU CẦU VỀ KỸ THUẬT**

Chương V. Yêu cầu về kỹ thuật

### **Phần 3. ĐIỀU KIỆN HỢP ĐỒNG VÀ BIỂU MẪU HỢP ĐỒNG**

### **Phần 4. CÁC PHỤ LỤC**

# MÔ TẢ TÓM TẮT

## Phần 1. THỦ TỤC ĐẤU THẦU

### Chương I. Chỉ dẫn nhà thầu

Chương này cung cấp thông tin nhằm giúp nhà thầu chuẩn bị E-HSDT. Thông tin bao gồm các quy định về việc chuẩn bị, nộp E-HSDT, mở thầu, đánh giá E-HSDT và trao hợp đồng. Chỉ được sử dụng mà không được sửa đổi các quy định tại Chương này.

Chương này áp dụng thống nhất đối với tất cả các gói thầu dịch vụ phi tư vấn qua mạng, được cố định theo định dạng tệp tin PDF và đăng tải trên Hệ thống.

### Chương II. Bảng dữ liệu đấu thầu

Chương này quy định cụ thể các nội dung của Chương I khi áp dụng đối với từng gói thầu.

Chương này áp dụng thống nhất đối với tất cả các gói thầu dịch vụ phi tư vấn qua mạng, được cố định theo định dạng tệp tin PDF và đăng tải trên Hệ thống.

### Chương III. Tiêu chuẩn đánh giá E-HSDT

Chương này bao gồm các tiêu chí để đánh giá E-HSDT, cụ thể:

- Mục 1 (Đánh giá tính hợp lệ của E-HSDT) được cố định theo định dạng tệp tin PDF và đăng tải trên Hệ thống;
- Mục 2 (Tiêu chuẩn đánh giá về năng lực, kinh nghiệm) được cố định theo định dạng tệp tin PDF và đăng tải trên Hệ thống;
- Mục 3 (Tiêu chuẩn đánh giá về kỹ thuật), Mục 4 (Tiêu chuẩn đánh giá về tài chính) và Mục 5 (Phương án kỹ thuật thay thế trong E-HSDT (nếu có)) là tệp tin PDF do Chủ đầu tư chuẩn bị và đăng tải trên Hệ thống.

Căn cứ các thông tin do Chủ đầu tư nhập, Hệ thống sẽ tự động tạo ra các biểu mẫu dự thầu có liên quan tương ứng với tiêu chuẩn đánh giá.

### Chương IV. Biểu mẫu mời thầu và dự thầu

Chương này bao gồm các biểu mẫu mà Chủ đầu tư và nhà thầu sẽ phải hoàn chỉnh để thành một phần nội dung của E-HSMT và E-HSDT.

Chương này áp dụng thống nhất đối với tất cả các gói thầu dịch vụ phi tư vấn qua mạng, được cố định theo định dạng tệp tin PDF và đăng tải trên Hệ thống.

## Phần 2. YÊU CẦU VỀ KỸ THUẬT

### Chương V. Yêu cầu về kỹ thuật

Chương này bao gồm các yêu cầu về kỹ thuật của dịch vụ phi tư vấn được hiển thị dưới dạng tệp tin PDF/CAD do Chủ đầu tư chuẩn bị và đính kèm lên Hệ thống.

## Phần 3. ĐIỀU KIỆN HỢP ĐỒNG VÀ BIỂU MẪU HỢP ĐỒNG

Phần này bao gồm các điều khoản, điều kiện, dữ liệu và các biểu mẫu cấu thành bộ hợp đồng hoàn chỉnh.

Phần này áp dụng thống nhất đối với tất cả các gói thầu dịch vụ phi tư vấn qua mạng, được cố định theo định dạng tệp tin PDF và đăng tải trên Hệ thống.

## **PHẦN 4. CÁC PHỤ LỤC**

- Danh mục/Phạm vi cung cấp.
- Yêu cầu kỹ thuật (kèm theo Hồ sơ Thiết kế, bản vẽ,...(nếu có)).
- Tiêu chí đánh giá kỹ thuật/ Bảng điểm đánh giá kỹ thuật.
- Các tài liệu kỹ thuật khác, đường dẫn (link) để tham chiếu (nếu có).

**Phần 1. THỦ TỤC ĐẦU THẦU**  
**Chương I. CHỈ DẪN NHÀ THẦU**

<p><b>1. Phạm vi gói thầu</b></p>	<p>1.1. Chủ đầu tư quy định tại <b>E-BDL</b> phát hành bộ E-HSMT này để lựa chọn nhà thầu thực hiện gói thầu dịch vụ phi tư vấn theo phương thức một giai đoạn một túi hồ sơ.</p> <p>1.2. Tên gói thầu, dự án/dự toán mua sắm được quy định tại <b>E-BDL</b>.</p>
<p><b>2. Giải thích từ ngữ trong đấu thầu qua mạng</b></p>	<p>2.1. Thời điểm đóng thầu là thời điểm hết hạn nhận E-HSMT và được quy định trong E-TBMT trên Hệ thống.</p> <p>2.2. Ngày là ngày theo dương lịch, bao gồm cả ngày nghỉ cuối tuần, nghỉ lễ, nghỉ Tết theo quy định của pháp luật về lao động.</p> <p>2.3. Thời gian và ngày tháng trên Hệ thống là thời gian và ngày tháng được hiển thị trên Hệ thống (GMT+7).</p>
<p><b>3. Nguồn vốn</b></p>	<p>Nguồn vốn (hoặc phương thức thu xếp vốn) để sử dụng cho gói thầu được quy định tại <b>E-BDL</b>.</p>
<p><b>4. Hành vi bị cấm</b></p>	<p>4.1 Đưa, nhận, môi giới hối lộ;</p> <p>4.2 Lợi dụng chức vụ quyền hạn để can thiệp bất hợp pháp vào công tác lựa chọn nhà thầu;</p> <p>4.3 Thông thầu, bao gồm các hành vi sau đây:</p> <p>a) Dàn xếp, thỏa thuận, ép buộc để một hoặc các bên chuẩn bị Hồ sơ dự thầu hoặc rút Hồ sơ dự thầu để một bên trúng thầu;</p> <p>b) Dàn xếp, thỏa thuận để từ chối cung cấp hàng hóa, dịch vụ, không ký Hợp đồng thầu phụ hoặc thực hiện các hình thức thỏa thuận khác nhằm hạn chế cạnh tranh để một bên trúng thầu;</p> <p>c) Nhà thầu có năng lực, kinh nghiệm đã tham dự thầu và đáp ứng yêu cầu của Hồ sơ mời thầu nhưng cố ý không cung cấp tài liệu để chứng minh năng lực, kinh nghiệm khi được Bên mời thầu yêu cầu làm rõ Hồ sơ dự thầu hoặc khi được yêu cầu đối chiếu tài liệu nhằm tạo điều kiện để một bên trúng thầu.</p> <p>4.4 Gian lận, bao gồm các hành vi sau đây:</p> <p>a) Làm giả hoặc làm sai lệch thông tin, hồ sơ, tài liệu trong đấu thầu;</p> <p>b) Cố ý cung cấp thông tin, tài liệu không trung thực, không khách quan trong Hồ sơ dự thầu nhằm làm sai lệch kết quả lựa chọn nhà thầu.</p> <p>4.5 Cản trở, bao gồm các hành vi sau đây:</p> <p>a) Hủy hoại, lừa dối, thay đổi, che giấu chứng cứ hoặc báo cáo sai sự thật; đe dọa, hoặc gợi ý đối với bất kỳ bên nào nhằm ngăn chặn việc làm rõ hành vi đưa, nhận, môi giới hối lộ, gian lận hoặc thông đồng đối với cơ quan có chức năng, thẩm quyền về giám sát, kiểm tra, thanh tra, kiểm toán;</p> <p>b) Cản trở Người có thẩm quyền, chủ đầu tư, Bên mời thầu, nhà thầu trong lựa chọn nhà thầu;</p> <p>c) Cản trở cơ quan có thẩm quyền về giám sát, kiểm tra, thanh tra, kiểm toán đối với hoạt động đấu thầu;</p>

	<p>d) Cố tình khiêu nại, tố cáo, kiến nghị sai sự thật để cản trở hoạt động đấu thầu;</p> <p>đ) Có hành vi vi phạm pháp luật về an toàn, an ninh mạng nhằm can thiệp, cản trở việc đấu thầu qua mạng.</p> <p>4.6 Không bảo đảm công bằng, minh bạch, bao gồm các hành vi sau đây:</p> <p>a) Tham dự thầu với tư cách là nhà thầu đối với gói thầu do mình làm Bên mời thầu, chủ đầu tư hoặc thực hiện nhiệm vụ của Bên mời thầu, chủ đầu tư không đúng quy định của Mục 5-CDNT;</p> <p>b) Tham gia lập, đồng thời tham gia thẩm định Hồ sơ mời thầu đối với cùng một gói thầu, dự án;</p> <p>c) Tham gia đánh giá Hồ sơ dự thầu đồng thời tham gia thẩm định kết quả lựa chọn nhà thầu đối với cùng một gói thầu, dự án;</p> <p>d) Cá nhân thuộc Bên mời thầu, chủ đầu tư trực tiếp tham gia quá trình lựa chọn nhà thầu hoặc tham gia Tổ chuyên gia, tổ thẩm định kết quả lựa chọn nhà thầu hoặc là Người có thẩm quyền, người đứng đầu chủ đầu tư, Bên mời thầu đối với các gói thầu do người có quan hệ gia đình theo quy định của Luật Doanh nghiệp đứng tên dự thầu hoặc là người đại diện hợp pháp của nhà thầu;</p> <p>đ) Nhà thầu tham dự thầu gói thầu mua sắm hàng hóa, phi tư vấn do nhà thầu đó cung cấp dịch vụ tư vấn: lập, thẩm tra, thẩm định dự toán, thiết kế kỹ thuật, thiết kế bản vẽ thi công, thiết kế kỹ thuật tổng thể (thiết kế FEED); lập, thẩm định Hồ sơ mời thầu; đánh giá Hồ sơ dự thầu; kiểm định hàng hóa; thẩm định kết quả lựa chọn nhà thầu; giám sát thực hiện Hợp đồng;</p> <p>e) Đứng tên tham dự thầu gói thầu thuộc dự án do chủ đầu tư, Bên mời thầu là cơ quan, tổ chức nơi mình đã công tác và giữ chức vụ lãnh đạo, quản lý trong thời gian 12 tháng kể từ ngày không còn làm việc tại cơ quan, tổ chức đó;</p> <p>f) Nhà thầu tư vấn giám sát đồng thời thực hiện tư vấn kiểm định đối với gói thầu do nhà thầu đó giám sát;</p> <p>4.7 Tiết lộ những tài liệu, thông tin sau đây về quá trình lựa chọn nhà thầu:</p> <p>a) Nội dung Hồ sơ mời thầu trước thời điểm phát hành theo quy định;</p> <p>b) Nội dung Hồ sơ dự thầu, sổ tay ghi chép, biên bản cuộc họp xét thầu, các ý kiến nhận xét, đánh giá đối với từng Hồ sơ dự thầu trước khi công khai danh sách ngắn, kết quả lựa chọn nhà thầu;</p> <p>c) Nội dung yêu cầu làm rõ Hồ sơ dự thầu của Bên mời thầu và trả lời của nhà thầu trong quá trình đánh giá Hồ sơ dự thầu trước khi công khai kết quả lựa chọn nhà thầu;</p> <p>d) Báo cáo của Bên mời thầu, báo cáo của Tổ chuyên gia, báo cáo thẩm định, báo cáo của nhà thầu tư vấn, báo cáo của cơ quan chuyên môn có liên quan trong quá trình lựa chọn nhà thầu trước khi công khai kết quả lựa chọn nhà thầu;</p> <p>đ) Kết quả lựa chọn nhà thầu trước khi được công khai theo quy định;</p> <p>e) Các tài liệu khác trong quá trình lựa chọn nhà thầu được đóng dấu</p>
--	---

	<p>mật theo quy định của Quy chế số VSP-000-TM-238.</p> <p>4.8. Chuyển nhượng thầu trong trường hợp sau đây:</p> <p>Nhà thầu chuyển nhượng cho nhà thầu khác phần công việc thuộc gói thầu có giá trị từ 10% trở lên hoặc dưới 10% nhưng trên 02 triệu USD (sau khi trừ phần công việc thuộc trách nhiệm của nhà thầu phụ đã được kê khai trong Hợp đồng) tính trên giá Hợp đồng đã ký kết.</p>
<b>5. Tư cách hợp lệ của nhà thầu</b>	<p>5.1. Nhà thầu là tổ chức đáp ứng đủ các điều kiện sau đây:</p> <p>a) Có đăng ký thành lập, hoạt động do cơ quan có thẩm quyền của nước mà nhà thầu đang hoạt động cấp;</p> <p>b) Hạch toán tài chính độc lập;</p> <p>c) Không đang trong quá trình thực hiện thủ tục giải thể hoặc bị thu hồi Giấy chứng nhận đăng ký doanh nghiệp hoặc Giấy chứng nhận đăng ký hộ kinh doanh hoặc các tài liệu tương đương khác; không thuộc trường hợp mất khả năng thanh toán theo quy định của pháp luật về doanh nghiệp;</p> <p>d) Bảo đảm cạnh tranh trong đấu thầu theo quy định tại <b>E-BDL</b>.</p> <p>đ) Không đang bị truy cứu trách nhiệm hình sự;</p> <p>e) Không đang trong thời gian bị cấm tham dự thầu theo quy định của Luật Đấu thầu và Vietsovpetro;</p> <p>f) Không trong trạng thái bị tạm ngừng, chấm dứt tham gia Hệ thống.</p> <p>5.2. Nhà thầu là hộ kinh doanh đáp ứng đủ các điều kiện sau đây:</p> <p>a) Có giấy chứng nhận đăng ký hộ kinh doanh theo quy định của pháp luật;</p> <p>b) Không đang trong quá trình chấm dứt hoạt động hoặc bị thu hồi giấy chứng nhận đăng ký hộ kinh doanh; chủ hộ kinh doanh không đang bị truy cứu trách nhiệm hình sự;</p> <p>c) Đáp ứng điều kiện quy định tại điểm c, d và điểm e Mục 5.1 E-CDNT.</p> <p>5.3 Nhà thầu là cá nhân có tư cách hợp lệ khi đáp ứng đủ các điều kiện sau đây</p> <p>a) Có năng lực hành vi dân sự đầy đủ theo quy định pháp luật của nước mà cá nhân đó là công dân;</p> <p>b) Có chứng chỉ chuyên môn phù hợp theo quy định của pháp luật;</p> <p>c) Đăng ký hoạt động hợp pháp theo quy định của pháp luật;</p> <p>d) Không đang bị truy cứu trách nhiệm hình sự;</p> <p>đ) Không đang trong thời gian bị cấm tham dự thầu.</p>
<b>6. Nội dung của E-HSMT</b>	<p>6.1. E-HSMT bao gồm E-TBMT và Phần 1, Phần 2, Phần 3 cùng với tài liệu sửa đổi, làm rõ E-HSMT theo quy định tại Mục 7 E-CDNT (nếu có), trong đó bao gồm các nội dung sau đây:</p> <p><b>Phần 1. Thủ tục đấu thầu:</b></p> <ul style="list-style-type: none"> <li>- Chương I. Chỉ dẫn nhà thầu;</li> <li>- Chương II. Bảng dữ liệu đấu thầu;</li> </ul>

	<p>- Chương III. Tiêu chuẩn đánh giá E-HSDT;  - Chương IV. Biểu mẫu mời thầu và dự thầu.</p> <p><b>Phần 2. Yêu cầu về kỹ thuật:</b></p> <p>- Chương V. Yêu cầu về kỹ thuật.</p> <p><b>Phần 3. Điều kiện hợp đồng và Biểu mẫu hợp đồng:</b></p> <p>Phần này bao gồm các điều khoản, điều kiện, dữ liệu và các biểu mẫu cấu thành bộ hợp đồng hoàn chỉnh.</p> <p><b>Phần 4. Các phụ lục</b></p> <p>6.2. Chủ đầu tư sẽ không chịu trách nhiệm về tính chính xác, hoàn chỉnh của E-HSMT, tài liệu giải thích làm rõ E-HSMT hay các tài liệu sửa đổi E-HSMT theo quy định tại Mục 7 E-CDNT nếu các tài liệu này không được cung cấp bởi Chủ đầu tư trên Hệ thống. E-HSMT do Chủ đầu tư phát hành trên Hệ thống sẽ là cơ sở để xem xét, đánh giá.</p> <p>6.3. Nhà thầu phải nghiên cứu mọi thông tin của E-TBMT, E-HSMT và các nội dung sửa đổi, làm rõ E-HSMT, biên bản hội nghị tiền đấu thầu (nếu có) để chuẩn bị E-HSDT theo yêu cầu của E-HSMT cho phù hợp.</p>
<p><b>7. Sửa đổi, làm rõ E-HSMT</b></p>	<p>7.1. Trường hợp sửa đổi E-HSMT thì bên mời thầu đăng tải quyết định sửa đổi kèm theo các nội dung sửa đổi và E-HSMT đã được sửa đổi cho phù hợp (webform và file đính kèm) theo hình thức được quy định tại BDL. Việc sửa đổi E-HSMT được thực hiện trong thời gian tối thiểu theo quy định tại BDL trước ngày có thời điểm đóng thầu và bảo đảm đủ thời gian để nhà thầu hoàn chỉnh E-HSDT; trường hợp không bảo đảm đủ thời gian như nêu trên thì phải gia hạn thời điểm đóng thầu.</p> <p>7.2. Trường hợp cần làm rõ E-HSMT, nhà thầu phải gửi đề nghị làm rõ đến Bên mời thầu thông qua Hệ thống trong khoảng thời gian tối thiểu theo quy định tại BDL trước ngày có thời điểm đóng thầu để Bên mời thầu xem xét, xử lý. Bên mời thầu tiếp nhận nội dung làm rõ để xem xét, làm rõ theo đề nghị của nhà thầu và thực hiện làm rõ trên Hệ thống trong khoảng thời gian tối thiểu theo quy định tại BDL trước ngày có thời điểm đóng thầu, trong đó mô tả nội dung yêu cầu làm rõ nhưng không nêu tên nhà thầu đề nghị làm rõ. Trường hợp việc làm rõ dẫn đến phải sửa đổi E-HSMT thì Chủ đầu tư tiến hành sửa đổi E-HSMT theo quy định tại Mục 7.1 E-CDNT.</p> <p>7.3. Bên mời thầu chịu trách nhiệm theo dõi thông tin trên Hệ thống để kịp thời làm rõ E-HSMT theo đề nghị của nhà thầu.</p> <p>7.4. Nhà thầu chịu trách nhiệm theo dõi thông tin trên Hệ thống để cập nhật thông tin về việc sửa đổi E-HSMT, thay đổi thời điểm đóng thầu (nếu có) để làm cơ sở chuẩn bị E-HSDT.</p> <p>7.5. Trường hợp cần thiết, Chủ đầu tư tổ chức hội nghị tiền đấu thầu để trao đổi về những nội dung trong E-HSMT mà các nhà thầu chưa rõ theo quy định tại <b>E-BDL</b>. Bên mời thầu đăng tải giấy mời tham dự hội nghị tiền đấu thầu trên Hệ thống. Nội dung trao đổi giữa Chủ đầu tư và nhà thầu phải được ghi lại thành biên bản và lập thành văn bản làm rõ E-HSMT đăng tải trên Hệ thống trong thời gian tối đa 02 ngày làm việc, kể từ ngày kết thúc hội nghị tiền đấu thầu.</p>

	<p>7.6. Trường hợp E-HSMT cần phải được sửa đổi sau khi tổ chức hội nghị tiền đấu thầu, Chủ đầu tư thực hiện việc sửa đổi E-HSMT theo quy định tại Mục 7.1 E-CDNT. Biên bản hội nghị tiền đấu thầu không phải là văn bản sửa đổi E-HSMT.</p> <p>7.7. Việc nhà thầu không tham dự hội nghị tiền đấu thầu hoặc không có giấy xác nhận đã tham dự hội nghị tiền đấu thầu không phải là lý do để loại bỏ E-HSĐT của nhà thầu.</p> <p>7.8 Song song với việc làm rõ/ trả lời làm rõ trên Hệ thống, Bên mời thầu/Nhà thầu có thể gửi văn bản bằng đường văn thư/ fax/ email trực tiếp để biết thông tin và chuẩn bị kịp thời hồ sơ tài liệu liên quan.</p>
<b>8. Chi phí dự thầu</b>	E-HSMT được phát hành miễn phí trên Hệ thống ngay sau khi Bên mời thầu đăng tải thành công E-TBMT trên Hệ thống. Nhà thầu phải chịu mọi chi phí liên quan đến quá trình tham dự thầu. Chi phí nộp E-HSĐT theo quy định tại <b>E-BDL</b> . Trong mọi trường hợp, Chủ đầu tư không chịu trách nhiệm về các chi phí liên quan đến việc tham dự thầu của nhà thầu.
<b>9. Ngôn ngữ của E-HSĐT</b>	E-HSĐT cũng như tất cả văn bản và tài liệu liên quan đến E-HSĐT được viết bằng tiếng Việt. Các tài liệu bổ trợ trong E-HSĐT có thể được viết bằng ngôn ngữ khác, đồng thời kèm theo bản dịch sang tiếng Việt. Trường hợp thiếu bản dịch, Bên mời thầu có thể yêu cầu nhà thầu gửi bổ sung (nếu cần thiết).
<b>10. Thành phần của E-HSĐT</b>	<p>E-HSĐT phải bao gồm các thành phần sau:</p> <p>10.1. Đơn dự thầu được Hệ thống trích xuất theo quy định tại Mục 11 E-CDNT</p> <p>10.2. Thỏa thuận liên danh theo Mẫu số 03 Chương IV (đối với nhà thầu liên danh);</p> <p>10.3. Bảo đảm dự thầu theo quy định tại Mục 18 E-CDNT;</p> <p>10.4. Tài liệu chứng minh tính hợp lệ của nhà thầu theo quy định tại mục 5 E-CDNT;</p> <p>10.5. Tài liệu chứng minh tư cách hợp lệ của người ký HSĐT phù hợp theo quy định tại mục 5 E-CDNT.</p> <p>10.6. Bản kê khai năng lực, kinh nghiệm của nhà thầu theo Mục 16 E-CDNT;</p> <p>10.7. Đề xuất về kỹ thuật và các tài liệu theo quy định tại Mục 15 E-CDNT;</p> <p>10.8. Đề xuất phương án kỹ thuật thay thế trong E-HSĐT theo quy định tại Mục 12 E-CDNT (nếu có);</p> <p>10.9. Đề xuất về tài chính và các bảng biểu được ghi đầy đủ thông tin theo quy định tại Mục 13 E-CDNT;</p> <p>10.10. Chi tiết E-CDNT từ 10.1-10.9 và các nội dung khác được quy định tại <b>E-BDL</b>.</p>
<b>11. Đơn dự thầu và các bảng biểu</b>	Nhà thầu điền đầy đủ thông tin vào các Mẫu ở Chương IV. Nhà thầu kiểm tra thông tin trong đơn dự thầu được Hệ thống trích xuất và các bảng biểu để hoàn thành E-HSĐT.

<p><b>12. Đề xuất phương án kỹ thuật thay thế trong E-HSDT</b></p>	<p>12.1. Trường hợp E-HSMT quy định tại <b>E-BDL</b> về việc nhà thầu có thể đề xuất phương án kỹ thuật thay thế thì phương án kỹ thuật thay thế đó mới được xem xét.</p> <p>12.2. Phương án kỹ thuật thay thế chỉ được xem xét khi phương án chính được đánh giá là đáp ứng yêu cầu và nhà thầu được xếp hạng thứ nhất. Trong trường hợp này, nhà thầu phải cung cấp tất cả các thông tin cần thiết để Bên mời thầu có thể đánh giá phương án kỹ thuật thay thế, bao gồm: thuyết minh, giải pháp kỹ thuật, biện pháp tổ chức cung cấp dịch vụ, tiến độ thực hiện, chi phí... và các thông tin liên quan khác. Việc đánh giá phương án kỹ thuật thay thế trong E-HSDT thực hiện theo quy định tại Mục 5 Chương III.</p>
<p><b>13. Giá dự thầu và giảm giá</b></p>	<p>13.1. Giá dự thầu là giá do nhà thầu chào trong đơn dự thầu (chưa tính giảm giá), bao gồm toàn bộ các chi phí để thực hiện gói thầu. Nhà thầu sẽ điền giá dự thầu vào đơn dự thầu trên webform của hệ thống.</p> <p>13.2. Trường hợp nhà thầu có đề xuất giảm giá thì ghi tỷ lệ phần trăm giảm giá vào đơn dự thầu. Giá trị giảm giá này được hiểu là giảm đều theo tỷ lệ cho tất cả hạng mục trong các bảng giá dự thầu. Đối với loại hợp đồng theo đơn giá cố định, đơn giá điều chỉnh, giá trị giảm giá được tính trên giá dự thầu không bao gồm dự phòng.</p> <p>13.3. <u>Tất cả các phần (đối với gói thầu chia thành nhiều phần) và các hạng mục phải được chào giá riêng trong các bảng giá dự thầu. Trường hợp tại cột “đơn giá” nhà thầu ghi là “0” thì được coi là nhà thầu đã phân bổ giá của hạng mục công việc này vào hạng mục công việc khác thuộc gói thầu, nhà thầu phải có trách nhiệm thực hiện tất cả các hạng mục công việc theo yêu cầu của E-HSMT bảo đảm chất lượng, tiến độ.</u></p> <p><u>Trường hợp gói thầu được chia thành nhiều phần độc lập và cho phép dự thầu theo từng phần thì nhà thầu có thể dự thầu một hoặc nhiều phần của gói thầu. Nhà thầu phải dự thầu đầy đủ các hạng mục trong phần mà mình tham dự. Trường hợp nhà thầu có đề xuất giảm giá thì thực hiện theo một trong hai cách sau đây:</u></p> <p>a) <u>Cách thứ nhất: ghi tỷ lệ phần trăm giảm giá vào đơn dự thầu (trong trường hợp này được coi là nhà thầu giảm giá đều theo tỷ lệ cho tất cả phần mà nhà thầu tham dự).</u></p> <p>b) <u>Cách thứ hai: ghi tỷ lệ phần trăm giảm giá cho từng phần vào webform trên Hệ thống.</u></p> <p>13.4. Nhà thầu phải nộp E-HSDT cho toàn bộ công việc yêu cầu trong E-HSMT và ghi đơn giá dự thầu cho tất cả các công việc nêu trong cột “Danh mục dịch vụ” theo Mẫu số 11 Chương IV.</p> <p>13.5. Giá dự thầu của nhà thầu phải bao gồm toàn bộ các khoản thuế, phí, lệ phí (nếu có) áp theo thuế suất, mức phí, lệ phí tại thời điểm 28 ngày trước ngày có thời điểm đóng thầu. Trường hợp nhà thầu tuyên bố giá dự thầu không bao gồm thuế, phí, lệ phí (nếu có) thì E-HSDT của nhà thầu sẽ bị loại.</p> <p>13.6. Nhà thầu phải chịu trách nhiệm về giá dự thầu để thực hiện, hoàn thành các công việc theo đúng yêu cầu nêu trong E-HSMT. Trường hợp nhà thầu có đơn giá thấp khác thường, ảnh hưởng đến chất lượng gói thầu thì Bên mời thầu yêu cầu nhà thầu làm rõ về tính khả thi của đơn giá thấp khác thường đó.</p>

<b>14. Đồng tiền dự thầu và đồng tiền thanh toán</b>	Đồng tiền dự thầu và đồng tiền thanh toán là VND.
<b>15. Tài liệu chứng minh sự đáp ứng về kỹ thuật</b>	<p>15.1. Để chứng minh sự đáp ứng của dịch vụ so với yêu cầu của E-HSMT, nhà thầu phải cung cấp các tài liệu là một phần của E-HSDT (đính kèm file lên Hệ thống) để chứng minh rằng các dịch vụ mà mình cung cấp phù hợp với các yêu cầu và tiêu chuẩn kỹ thuật quy định tại Chương V.</p> <p>15.2. Các tiêu chuẩn về cung cấp dịch vụ chỉ mang tính mô tả mà không nhằm mục đích hạn chế nhà thầu. Nhà thầu có thể đưa ra các tiêu chuẩn chất lượng dịch vụ khác với điều kiện chứng minh được với Chủ đầu tư rằng những tiêu chuẩn thay thế này tương đương hoặc cao hơn so với những tiêu chuẩn quy định tại Chương V.</p>
<b>16. Tài liệu chứng minh năng lực và kinh nghiệm của nhà thầu</b>	<p>16.1. Nhà thầu kê khai các thông tin cần thiết vào các Mẫu trong Chương IV để cung cấp thông tin về năng lực, kinh nghiệm theo yêu cầu tại Mục 2 Chương III. Trường hợp nhà thầu được mời vào đối chiếu tài liệu, nhà thầu phải chuẩn bị sẵn sàng các tài liệu để đối chiếu với thông tin nhà thầu kê khai trong E-HSDT và để Chủ đầu tư lưu trữ.</p> <p>16.2. Trường hợp gói thầu đã áp dụng sơ tuyển, nếu có sự thay đổi về năng lực và kinh nghiệm của nhà thầu khi nộp E-HSDT và khi tham dự sơ tuyển thì phải cập nhật lại năng lực và kinh nghiệm của mình.</p>
<b>17. Thời hạn có hiệu lực của E-HSDT</b>	<p>17.1. E-HSDT có hiệu lực không ngắn hơn thời hạn nêu tại <b>E-BDL</b>.</p> <p>17.2. Trong trường hợp cần thiết, trước khi hết thời hạn hiệu lực của E-HSDT, Bên mời thầu có thể đề nghị các nhà thầu gia hạn hiệu lực của E-HSDT, đồng thời yêu cầu nhà thầu gia hạn tương ứng thời gian có hiệu lực của bảo đảm dự thầu (bằng thời gian hiệu lực E-HSDT sau khi gia hạn cộng thêm 30 ngày). Nếu nhà thầu không chấp nhận việc gia hạn hiệu lực của E-HSDT thì E-HSDT của nhà thầu sẽ không được xem xét tiếp. Trong trường hợp này, nhà thầu không phải nộp bản gốc thư bảo lãnh cho Bên mời thầu. Nhà thầu chấp nhận đề nghị gia hạn E-HSDT không được phép thay đổi bất kỳ nội dung nào của E-HSDT, trừ việc gia hạn hiệu lực của bảo đảm dự thầu. Việc đề nghị gia hạn và chấp thuận hoặc không chấp thuận gia hạn được thực hiện trên Hệ thống.</p>
<b>18. Bảo đảm dự thầu</b>	<p>18.1. Khi tham dự thầu qua mạng, nhà thầu phải thực hiện biện pháp bảo đảm dự thầu trước thời điểm đóng thầu theo một hoặc các hình thức thư bảo lãnh do đại diện hợp pháp của tổ chức tín dụng trong nước hoặc chi nhánh ngân hàng nước ngoài được thành lập theo pháp luật Việt Nam phát hành hoặc giấy chứng nhận bảo hiểm bảo lãnh của doanh nghiệp bảo hiểm phi nhân thọ trong nước, chi nhánh doanh nghiệp bảo hiểm phi nhân thọ nước ngoài được thành lập theo pháp luật Việt Nam hoặc Đặt cọc/Chuyển khoản vào tài khoản của Vietsovpetro. Trường hợp giá trị bảo đảm dự thầu nhỏ hơn 50 triệu đồng thì thực hiện theo quy định tại Mục 18.8 E-CDNT. Đối với bảo lãnh dự thầu hoặc chứng nhận bảo hiểm bảo lãnh bằng văn bản giấy hoặc Đặt cọc/Chuyển khoản vào tài khoản của Vietsovpetro nhà thầu quét (scan) thư bảo lãnh của ngân hàng hoặc giấy chứng nhận bảo hiểm bảo lãnh hoặc Thư bảo lãnh (<i>áp dụng trong trường hợp Đặt cọc/Chuyển khoản vào tài khoản của Vietsovpetro</i>) và đính kèm khi nộp E-HSDT phát hành. Trường hợp E-</p>

	<p>HSDT được gia hạn hiệu lực theo quy định tại Mục 17.2 E-CDNT thì hiệu lực của bảo đảm dự thầu cũng phải được gia hạn tương ứng. Đối với nhà thầu liên danh, các thành viên liên danh phải sử dụng cùng thể thức bảo lãnh dự thầu.</p> <p>Trường hợp liên danh thì phải thực hiện biện pháp bảo đảm dự thầu theo một trong hai cách sau:</p> <p>a) Từng thành viên trong liên danh sẽ thực hiện riêng rẽ bảo đảm dự thầu nhưng bảo đảm tổng giá trị không thấp hơn mức yêu cầu quy định tại Mục 18.2 E-CDNT; nếu bảo đảm dự thầu của một thành viên trong liên danh được xác định là không hợp lệ thì E-HSDT của liên danh đó sẽ không được xem xét, đánh giá tiếp. Nếu bất kỳ thành viên nào trong liên danh vi phạm quy định của pháp luật dẫn đến không được hoàn trả giá trị bảo đảm dự thầu theo quy định tại điểm b Mục 18.5 E-CDNT thì giá trị bảo đảm dự thầu của tất cả thành viên trong liên danh sẽ không được hoàn trả;</p> <p>b) Các thành viên trong liên danh thỏa thuận để một thành viên chịu trách nhiệm thực hiện biện pháp bảo đảm dự thầu cho thành viên liên danh đó và cho thành viên khác trong liên danh. Trong trường hợp này, bảo đảm dự thầu có thể bao gồm tên của liên danh hoặc tên của thành viên chịu trách nhiệm thực hiện biện pháp bảo đảm dự thầu cho các thành viên trong liên danh nhưng bảo đảm tổng giá trị không thấp hơn mức yêu cầu quy định tại Mục 18.2 E-CDNT. Nếu bất kỳ thành viên nào trong liên danh vi phạm quy định của pháp luật dẫn đến không được hoàn trả giá trị bảo đảm dự thầu theo quy định tại điểm b Mục 18.5 E-CDNT thì giá trị bảo đảm dự thầu của tất cả thành viên trong liên danh sẽ không được hoàn trả.</p> <p>18.2. Giá trị, đồng tiền và thời gian có hiệu lực của bảo đảm dự thầu được quy định cụ thể tại <b>E-BDL</b>.</p> <p>18.3. Bảo đảm dự thầu được coi là không hợp lệ khi thuộc một trong các trường hợp sau đây: có giá trị thấp hơn, thời gian có hiệu lực ngắn hơn so với yêu cầu quy định tại Mục 18.2 E-CDNT, không đúng tên đơn vị thụ hưởng, không có chữ ký hợp lệ ký trước khi Chủ đầu tư phát hành E-HSMT, có kèm theo các điều kiện gây bất lợi cho Chủ đầu tư, Bên mời thầu (trong đó bao gồm việc không đáp ứng đủ các cam kết theo quy định tại Mẫu số 04A, Mẫu số 04B hoặc Mẫu số 04C Chương IV). Trường hợp áp dụng thư bảo lãnh hoặc giấy chứng nhận bảo hiểm bảo lãnh thì thư bảo lãnh hoặc giấy chứng nhận bảo hiểm bảo lãnh phải được đại diện hợp pháp của tổ chức tín dụng trong nước hoặc chi nhánh ngân hàng nước ngoài được thành lập theo pháp luật Việt Nam, doanh nghiệp bảo hiểm phi nhân thọ trong nước, chi nhánh doanh nghiệp bảo hiểm phi nhân thọ nước ngoài được thành lập theo pháp luật Việt Nam ký tên, đóng dấu (nếu có). Trường hợp áp dụng Thư bảo lãnh (<i>Đặt cọc/Chuyển khoản vào tài khoản của Vietsovetro</i>) phải được đại diện hợp pháp của nhà thầu ký tên, đóng dấu.</p> <p>18.4. Nhà thầu không được lựa chọn sẽ được hoàn trả hoặc giải tỏa bảo đảm dự thầu theo thời hạn quy định <b>E-BDL</b>. Đối với nhà thầu được lựa chọn, bảo đảm dự thầu được hoàn trả hoặc giải tỏa khi hợp đồng có hiệu lực.</p> <p>18.5. Các trường hợp phải nộp bản gốc thư bảo lãnh dự thầu, giấy chứng nhận bảo hiểm bảo lãnh (đối với trường hợp sử dụng bảo lãnh</p>
--	---

	<p>dự thầu bằng văn bản giấy) cho Bên mời thầu:</p> <p>a) Nhà thầu được mời vào thương thảo hợp đồng và đối chiếu tài liệu;</p> <p>b) Nhà thầu vi phạm quy định của pháp luật về đấu thầu dẫn đến không được hoàn trả giá trị bảo đảm dự thầu trong các trường hợp sau đây:</p> <ul style="list-style-type: none"> <li>- Sau thời điểm đóng thầu và trong thời gian có hiệu lực của E-HSDT, nhà thầu có văn bản rút E-HSDT hoặc từ chối thực hiện một hoặc các công việc đã đề xuất trong E-HSDT theo yêu cầu của hồ sơ mời thầu;</li> <li>- Nhà thầu có hành vi vi phạm quy định tại Mục 4 E-CDNT hoặc vi phạm pháp luật về đấu thầu dẫn đến phải hủy thầu theo quy định tại điểm d và điểm đ Mục 33 E-CDNT;</li> <li>- Nhà thầu không thực hiện biện pháp bảo đảm thực hiện hợp đồng theo quy định tại Mục 38 E-CDNT;</li> <li>- Nhà thầu không tiến hành hoặc từ chối thương thảo hợp đồng và đối chiếu tài liệu trong thời hạn 05 ngày làm việc kể từ ngày nhận được thông báo mời thương thảo hợp đồng và đối chiếu tài liệu hoặc đã thương thảo hợp đồng và đã đối chiếu tài liệu nhưng từ chối hoặc không ký biên bản thương thảo hợp đồng và đối chiếu tài liệu, hoặc đưa ra những điều kiện khác với các nội dung trong E-HSDT hoặc rút lại các cam kết trong E-HSDT dẫn đến thương thảo Hợp đồng không thành công trừ trường hợp bất khả kháng;</li> <li>- Nhà thầu không tiến hành hoặc từ chối tiến hành hoàn thiện Hợp đồng trong thời hạn hai mươi (20) ngày, kể từ ngày nhận được thông báo trúng thầu của Bên mời thầu hoặc từ chối ký kết Hợp đồng trong thời hạn mười (10) ngày kể từ ngày đã hoàn thiện Hợp đồng, trừ trường hợp bất khả kháng.</li> </ul> <p>18.6. Trong vòng 05 ngày làm việc, kể từ ngày nhận được yêu cầu của bên mời thầu, nếu nhà thầu từ chối hoặc không nộp bản gốc thư bảo lãnh dự thầu, giấy chứng nhận bảo hiểm bảo lãnh (đối với trường hợp sử dụng bảo lãnh dự thầu bằng văn bản giấy) theo yêu cầu của Bên mời thầu thì nhà thầu sẽ bị xử lý theo đúng cam kết của nhà thầu trong đơn dự thầu.</p> <p>18.7. Trường hợp gói thầu chia thành nhiều phần độc lập, nhà thầu có thể lựa chọn nộp bảo đảm dự thầu theo một trong hai cách sau đây:</p> <p>a) Bảo đảm dự thầu chung cho tất các phần mà mình tham dự thầu (giá trị bảo đảm dự thầu sẽ bằng tổng giá trị của các phần nhà thầu tham dự). Trường hợp giá trị bảo đảm dự thầu do nhà thầu nộp nhỏ hơn tổng giá trị cộng gộp thì xử lý như sau:</p> <ul style="list-style-type: none"> <li>- Thứ tự ưu tiên: Tính hợp lệ của bảo đảm dự thầu sẽ căn cứ vào thứ tự các phần ghi trong đơn dự thầu (hoặc các phần nhà thầu tham dự).</li> <li>- Cách tính: Bảo đảm dự thầu sẽ được tính lần lượt cho các phần từ trên xuống dưới theo danh sách nhà thầu đăng ký cho đến khi hết giá trị bảo đảm;</li> </ul> <p>b) Bảo đảm dự thầu riêng cho từng phần mà nhà thầu tham dự.</p> <p>Trường hợp nhà thầu vi phạm dẫn đến không được hoàn trả bảo đảm dự thầu theo quy định tại điểm b Mục 18.5 E-CDNT thì việc không hoàn trả giá trị bảo đảm dự thầu được tính trên phần mà nhà thầu vi phạm.</p> <p>18.8. Đối với gói thầu có giá trị bảo đảm dự thầu theo quy định tại Mục</p>
--	---

	<p>18.2 E-CDNT nhỏ hơn 50 triệu đồng, tại thời điểm đóng thầu, nhà thầu không phải đính kèm thư bảo lãnh hoặc giấy chứng nhận bảo hiểm bảo lãnh theo quy định tại Mục 18.1 E-CDNT mà phải cam kết trong đơn dự thầu (không phải đính kèm cam kết riêng bằng văn bản) là nếu được mời vào thương thảo hợp đồng (nếu được yêu cầu) / đối chiếu tài liệu hoặc vi phạm quy định tại điểm b Mục 18.5 E-CDNT thì phải nộp một khoản tiền hoặc Séc bảo chi (trong trường hợp thời hạn hiệu lực của Séc bảo chi đáp ứng yêu cầu của chủ đầu tư) hoặc thư bảo lãnh dự thầu hoặc giấy chứng nhận bảo hiểm bảo lãnh với giá trị quy định tại Mục 18.2 E-CDNT (thời gian có hiệu lực của thư bảo lãnh dự thầu hoặc giấy chứng nhận bảo hiểm bảo lãnh là số ngày được quy định trong Thông báo mời đối chiếu tài liệu và được tính từ ngày thực hiện đối chiếu tài liệu). Trường hợp nhà thầu chọn áp dụng thư bảo lãnh hoặc giấy chứng nhận bảo hiểm bảo lãnh khi đối chiếu tài liệu nhưng thư bảo lãnh hoặc giấy chứng nhận bảo hiểm bảo lãnh của nhà thầu không đáp ứng quy định tại Mục 18.3 E-CDNT thì nhà thầu phải nộp một khoản tiền hoặc Séc bảo chi (trong trường hợp thời hạn hiệu lực của Séc bảo chi đáp ứng yêu cầu của Chủ đầu tư) với giá trị quy định tại Mục 18.2 E-CDNT. Trường hợp nhà thầu không thực hiện theo cam kết nêu trên, nhà thầu bị xử lý theo đúng cam kết của nhà thầu nêu trong đơn dự thầu (bị đánh giá không đảm bảo uy tín khi tham dự thầu theo quy định, nêu tên trên Hệ thống và bị khóa tài khoản trong vòng 06 tháng, kể từ ngày Chủ đầu tư công khai tên nhà thầu trên Hệ thống mạng đấu thầu quốc gia, trừ trường hợp bất khả kháng). Trường hợp nhà thầu vi phạm quy định tại điểm b Mục 18.5 E-CDNT thì nhà thầu sẽ không được hoàn trả khoản tiền bảo đảm dự thầu này.</p>
<p><b>19. Thời điểm đóng thầu</b></p>	<p>19.1. Thời điểm đóng thầu là thời điểm quy định tại <b>E-TBMT</b>.</p> <p>19.2. Chủ đầu tư có thể gia hạn thời điểm đóng thầu bằng cách sửa đổi E-TBMT. Khi gia hạn thời điểm đóng thầu, mọi trách nhiệm của Chủ đầu tư và nhà thầu theo thời điểm đóng thầu trước đó sẽ được thay đổi theo thời điểm đóng thầu mới được gia hạn.</p>
<p><b>20. Nộp, rút và sửa đổi E-HSDT</b></p>	<p>20.1. Nộp E-HSDT: Nhà thầu chỉ nộp một bộ E-HSDT đối với một E-TBMT khi tham gia đấu thầu qua mạng. Trường hợp liên danh, thành viên đứng đầu liên danh (theo thỏa thuận trong liên danh) nộp E-HSDT sau khi được sự chấp thuận của tất cả các thành viên trong liên danh.</p> <p>20.2. Sửa đổi, nộp lại E-HSDT: Trường hợp cần sửa đổi E-HSDT đã nộp, nhà thầu phải tiến hành rút toàn bộ E-HSDT đã nộp trước đó để sửa đổi cho phù hợp. Sau khi hoàn thiện E-HSDT, nhà thầu tiến hành nộp lại E-HSDT mới. Trường hợp nhà thầu đã nộp E-HSDT trước khi Chủ đầu tư thực hiện sửa đổi E-HSMT (nếu có) thì nhà thầu phải nộp lại E-HSDT mới phù hợp với E-HSMT đã được sửa đổi.</p> <p>20.3. Rút E-HSDT: nhà thầu được rút E-HSDT trước thời điểm đóng thầu và Hệ thống sẽ thông báo cho nhà thầu tình trạng rút E-HSDT (thành công hay không thành công). Hệ thống ghi lại thông tin về thời gian rút E-HSDT của nhà thầu.</p> <p>20.4. Nhà thầu chỉ được rút, sửa đổi, nộp lại E-HSDT trước thời điểm đóng thầu. Sau thời điểm đóng thầu, tất cả các E-HSDT nộp thành công trên Hệ thống đều được mở thầu để đánh giá.</p>
<p><b>21. Mở thầu</b></p>	<p>21.1. Bên mời thầu phải tiến hành mở thầu và công khai biên bản mở thầu trên Hệ thống trong thời hạn không quá 02 giờ, kể từ thời điểm đóng thầu.</p>

	<p>Trường hợp không có nhà thầu nộp E-HSDT, Bên mời thầu báo cáo Chủ đầu tư xem xét gia hạn thời điểm đóng thầu hoặc tổ chức lại việc lựa chọn nhà thầu qua mạng.</p> <p>21.2. Biên bản mở thầu được đăng tải công khai trên Hệ thống, bao gồm các nội dung chủ yếu sau:</p> <p>a) Thông tin về gói thầu:</p> <ul style="list-style-type: none"> <li>- Số E-TBMT;</li> <li>- Tên gói thầu;</li> <li>- Tên Chủ đầu tư;</li> <li>- Hình thức lựa chọn nhà thầu;</li> <li>- Loại hợp đồng;</li> <li>- Thời điểm hoàn thành mở thầu;</li> <li>- Tổng số nhà thầu tham dự.</li> </ul> <p>b) Thông tin về các nhà thầu tham dự:</p> <ul style="list-style-type: none"> <li>- Tên nhà thầu;</li> <li>- Giá dự thầu;</li> <li>- Tỷ lệ phần trăm (%) giảm giá (nếu có);</li> <li>- Giá dự thầu sau giảm giá (nếu có);</li> <li>- Giá trị và hiệu lực bảo đảm dự thầu;</li> <li>- Thời gian có hiệu lực của E-HSDT;</li> <li>- Thời gian thực hiện gói thầu;</li> <li>- Các thông tin liên quan khác (nếu có).</li> </ul>
<p><b>22. Bảo mật</b></p>	<p>22.1. Thông tin liên quan đến việc đánh giá E-HSDT và đề nghị trao hợp đồng phải được giữ bí mật và không được phép tiết lộ cho các nhà thầu hay bất kỳ người nào không có liên quan chính thức đến quá trình lựa chọn nhà thầu cho tới khi công khai kết quả lựa chọn nhà thầu. Trong mọi trường hợp không được tiết lộ thông tin trong E-HSDT của nhà thầu này cho nhà thầu khác, trừ thông tin được công khai trong biên bản mở thầu.</p> <p>22.2. Trừ trường hợp làm rõ E-HSDT (nếu cần thiết) và thương thảo hợp đồng, đối chiếu tài liệu, nhà thầu không được phép tiếp xúc với Chủ đầu tư, Bên mời thầu về các vấn đề liên quan đến E-HSDT của mình và các vấn đề khác liên quan đến gói thầu trong suốt thời gian từ khi mở thầu cho đến khi công khai kết quả lựa chọn nhà thầu.</p>
<p><b>23. Làm rõ E-HSDT</b></p>	<p>23.1. Sau khi mở thầu, nhà thầu có trách nhiệm làm rõ E-HSDT theo yêu cầu của Bên mời thầu, kể cả về tư cách hợp lệ, năng lực, kinh nghiệm của nhà thầu. Đối với các nội dung đề xuất về kỹ thuật, tài chính nêu trong E-HSDT của nhà thầu, việc làm rõ phải bảo đảm nguyên tắc không làm thay đổi nội dung cơ bản của E-HSDT đã nộp, không thay đổi giá dự thầu.</p> <p>23.2. Trong quá trình đánh giá, việc làm rõ E-HSDT giữa nhà thầu và Bên mời thầu được thực hiện trực tiếp trên Hệ thống.</p> <p>23.3. Việc làm rõ E-HSDT chỉ được thực hiện giữa Bên mời thầu và nhà thầu có E-HSDT cần phải làm rõ. Đối với các nội dung làm rõ ảnh hưởng</p>

	<p>trực tiếp đến việc đánh giá tư cách hợp lệ, năng lực, kinh nghiệm và yêu cầu về kỹ thuật, tài chính, nếu quá thời hạn làm rõ mà nhà thầu không thực hiện làm rõ hoặc có thực hiện làm rõ nhưng không đáp ứng được yêu cầu làm rõ của Bên mời thầu thì Bên mời thầu sẽ đánh giá E-HSDT của nhà thầu theo E-HSDT nộp trước thời điểm đóng thầu. Bên mời thầu phải dành cho nhà thầu một khoảng thời gian hợp lý để nhà thầu thực hiện việc làm rõ E-HSDT.</p> <p>23.4. Trường hợp sau khi đóng thầu, nhà thầu phát hiện hồ sơ dự thầu thiếu các tài liệu chứng minh về tư cách hợp lệ, hợp đồng tương tự, năng lực sản xuất, báo cáo tài chính, nghĩa vụ kê khai thuế và nộp thuế, tài liệu về nhân sự, thiết bị cụ thể đã đề xuất trong hồ sơ dự thầu thì được gửi tài liệu đến bên mời thầu để làm rõ về tư cách hợp lệ, năng lực và kinh nghiệm của mình trong một khoảng thời gian quy định tại BDL. Bên mời thầu có trách nhiệm tiếp nhận những tài liệu làm rõ của nhà thầu để xem xét, đánh giá; các tài liệu bổ sung, làm rõ là một phần của hồ sơ dự thầu.</p> <p>23.5. Trường hợp có sự không thống nhất trong nội dung của E-HSDT hoặc có nội dung chưa rõ thì bên mời thầu yêu cầu nhà thầu làm rõ trên cơ sở tuân thủ quy định tại Mục 23.1 E-CDNT.</p> <p>23.6. Trường hợp có nghi ngờ về tính xác thực của các tài liệu do nhà thầu cung cấp, Chủ đầu tư, Bên mời thầu được xác minh với các tổ chức, cá nhân có liên quan đến nội dung của tài liệu.</p> <p>23.7. Trường hợp E-HSMT có yêu cầu về cam kết, hợp đồng nguyên tắc thuê thiết bị, cung cấp vật liệu chính, bảo hành, bảo trì, duy tu, bảo dưỡng mà E-HSDT không đính kèm các tài liệu này thì bên mời thầu yêu cầu nhà thầu làm rõ E-HSDT, bổ sung tài liệu trong một khoảng thời gian phù hợp nhưng không ít hơn 03 ngày làm việc để làm cơ sở đánh giá E-HSDT.</p>
<p><b>24. Các sai khác, đặt điều kiện và bỏ sót nội dung</b></p>	<p>Các định nghĩa sau đây sẽ được áp dụng cho quá trình đánh giá E-HSDT:</p> <p>24.1. “Sai khác” là các khác biệt so với yêu cầu nêu trong E-HSMT;</p> <p>24.2. “Đặt điều kiện” là việc đặt ra các điều kiện có tính hạn chế hoặc thể hiện sự không chấp nhận hoàn toàn đối với các yêu cầu nêu trong E-HSMT;</p> <p>24.3. “Bỏ sót nội dung” là việc nhà thầu không cung cấp được một phần hoặc toàn bộ thông tin hay tài liệu theo yêu cầu nêu trong E-HSMT.</p>
<p><b>25. Xác định tính đáp ứng của E-HSDT</b></p>	<p>25.1. Bên mời thầu sẽ xác định tính đáp ứng của E-HSDT dựa trên nội dung của E-HSDT theo quy định tại Mục 10 E-CDNT.</p> <p>25.2. E-HSDT đáp ứng cơ bản là E-HSDT đáp ứng các yêu cầu nêu trong E-HSMT mà không có các sai khác, đặt điều kiện hoặc bỏ sót nội dung cơ bản. Sai khác, đặt điều kiện hoặc bỏ sót nội dung cơ bản nghĩa là những điểm trong E-HSDT mà:</p> <p>a) Nếu được chấp nhận thì sẽ gây ảnh hưởng đáng kể đến phạm vi, chất lượng hay hiệu quả sử dụng của dịch vụ được quy định trong hợp đồng; gây hạn chế đáng kể và không thống nhất với E-HSMT đối với quyền hạn của Chủ đầu tư hoặc nghĩa vụ của nhà thầu trong hợp đồng;</p> <p>b) Nếu được sửa lại thì sẽ gây ảnh hưởng không công bằng đến vị thế cạnh tranh của nhà thầu khác có E-HSDT đáp ứng cơ bản yêu cầu nêu trong E-HSMT .</p>

	<p>25.3. Bên mời thầu phải kiểm tra các khía cạnh kỹ thuật của E-HSDT theo quy định tại Mục 15 E-CDNT nhằm khẳng định rằng tất cả các yêu cầu nêu trong Phần 2 – Yêu cầu về kỹ thuật đã được đáp ứng và E-HSDT không có những sai khác, đặt điều kiện hoặc bỏ sót các nội dung cơ bản.</p> <p>25.4. Nếu E-HSDT không đáp ứng cơ bản các yêu cầu nêu trong E-HSMT thì E-HSDT đó sẽ bị loại; không được phép sửa đổi các sai khác, đặt điều kiện hoặc bỏ sót nội dung cơ bản trong E-HSDT nhằm làm cho E-HSDT đó đáp ứng cơ bản E-HSMT.</p>
<p><b>26. Sai sót không nghiêm trọng</b></p>	<p>26.1. Với điều kiện E-HSDT đáp ứng cơ bản yêu cầu nêu trong E-HSMT thì bên mời thầu, tổ chuyên gia có thể chấp nhận các sai sót mà không phải là những sai khác, đặt điều kiện hay bỏ sót nội dung cơ bản trong E-HSDT.</p> <p>26.2. Với điều kiện E-HSDT đáp ứng cơ bản yêu cầu nêu trong E-HSMT, bên mời thầu, tổ chuyên gia có thể yêu cầu nhà thầu cung cấp các thông tin hoặc tài liệu cần thiết trong thời hạn hợp lý để sửa chữa những điểm chưa phù hợp hoặc sai sót không nghiêm trọng trong E-HSDT liên quan đến các yêu cầu về tài liệu. Yêu cầu cung cấp các thông tin và các tài liệu để khắc phục các sai sót này không được liên quan đến bất kỳ yếu tố nào của giá dự thầu. E-HSDT của nhà thầu bị loại nếu không đáp ứng yêu cầu này của bên mời thầu.</p> <p>26.3. Với điều kiện E-HSDT đáp ứng cơ bản yêu cầu nêu trong E-HSMT, bên mời thầu, tổ chuyên gia điều chỉnh các sai sót không nghiêm trọng và có thể định lượng được liên quan đến giá dự thầu; giá dự thầu sẽ được điều chỉnh để phản ánh chi phí cho các hạng mục bị thiếu hoặc chưa đáp ứng yêu cầu; việc điều chỉnh này chỉ nhằm mục đích so sánh các E-HSDT.</p>
<p><b>27. Nhà thầu phụ</b></p>	<p>27.1. Nhà thầu phụ là tổ chức, cá nhân ký kết hợp đồng với nhà thầu để thực hiện một phần công việc trong bảng giá dự thầu; không bao gồm tổ chức, cá nhân cung cấp, nguyên liệu, nhiên liệu, vật liệu, vật tư, cầu kiện bán thành phẩm, thiết bị, cho thuê thiết bị thi công. Việc nhà thầu thuê nhân công để thực hiện gói thầu không phải là sử dụng nhà thầu phụ. Nhà thầu phải kê khai Nhà thầu phụ và các hạng mục công việc dành cho Nhà thầu phụ theo Mẫu số 09A Chương IV. Trường hợp tại thời điểm tham dự thầu, chưa xác định được Nhà thầu phụ thì phải kê khai các hạng mục công việc dự kiến dành cho Nhà thầu phụ.</p> <p>27.2. Nhà thầu chỉ được sử dụng nhà thầu phụ thực hiện các công việc với tổng giá trị dành cho nhà thầu phụ không vượt quá tỷ lệ phần trăm (%) trên giá dự thầu của nhà thầu theo quy định tại <b>E-BDL</b>. Đối với trường hợp liên danh, từng thành viên liên danh chỉ được sử dụng nhà thầu phụ không vượt quá tỷ lệ phần trăm quy định tại Mục này trên giá trị phần công việc mà thành viên liên danh đó đảm nhận trong thoả thuận liên danh.</p> <p>27.3. Việc sử dụng nhà thầu phụ sẽ không làm thay đổi các trách nhiệm của nhà thầu. Nhà thầu phải chịu trách nhiệm về khối lượng, chất lượng, tiến độ và các trách nhiệm khác đối với phần công việc do nhà thầu phụ thực hiện. Năng lực và kinh nghiệm của nhà thầu phụ sẽ không được xem xét khi đánh giá E-HSDT của nhà thầu. Bản thân nhà thầu phải đáp ứng các tiêu chí năng lực và kinh nghiệm (không xét đến năng lực và kinh nghiệm của nhà thầu phụ).</p> <p>27.4. Nhà thầu được ký kết hợp đồng với các nhà thầu phụ trong danh sách các nhà thầu phụ nêu trong E-HSDT hoặc ký với nhà thầu phụ được</p>

	<p>chủ đầu tư chấp thuận để tham gia thực hiện công việc gói thầu.</p> <p>27.5. Nhà thầu chính không được sử dụng nhà thầu phụ cho công việc khác ngoài công việc đã kê khai sử dụng nhà thầu phụ nêu trong E-HSDT; việc thay thế, bổ sung nhà thầu phụ ngoài danh sách các nhà thầu phụ đã nêu trong E-HSDT chỉ được thực hiện khi có lý do xác đáng, hợp lý và được Chủ đầu tư chấp thuận; trường hợp sử dụng nhà thầu phụ cho công việc khác ngoài công việc đã kê khai sử dụng nhà thầu phụ có giá trị từ 10% trở lên (sau khi trừ phần công việc thuộc trách nhiệm của nhà thầu phụ) tính trên giá hợp đồng đã ký kết thì được coi là hành vi “chuyển nhượng thầu”.</p>
<p><b>28. Ưu đãi trong lựa chọn nhà thầu</b> <b>- Không áp dụng.</b></p>	<p>28.1. Đối tượng được hưởng ưu đãi:</p> <p>Nhà thầu có sử dụng số lượng lao động nữ từ 25% trở lên; số lượng lao động là thương binh, người khuyết tật từ 25% trở lên; số lượng lao động là người dân tộc thiểu số từ 25% trở lên và các nội dung ưu đãi khác theo quy định tại <b>E-BDL</b>.</p> <p>28.2. Cách tính ưu đãi:</p> <p>Xếp hạng cao hơn cho nhà thầu thuộc đối tượng được hưởng ưu đãi trong trường hợp nhà thầu thuộc đối tượng được hưởng ưu đãi và nhà thầu không thuộc đối tượng được hưởng ưu đãi được đánh giá ngang nhau.</p> <p>28.3. Trường hợp thuộc đối tượng ưu đãi thì phải đính kèm tài liệu chứng minh trong E-HSDT.</p>
<p><b>29. Đánh giá E-HSDT</b></p>	<p>29.1. Bên mời thầu áp dụng phương pháp đánh giá theo quy định tại E-BDL để đánh giá E-HSDT.</p> <p>29.2. Căn cứ vào E-HSDT của các nhà thầu đã nộp trên Hệ thống và phương pháp đánh giá E-HSDT tại Mục 29.1 E-CDNT, Bên mời thầu chọn 01 trong 02 quy trình đánh giá E-HSDT dưới đây cho phù hợp để đánh giá E-HSDT. Bên mời thầu đánh giá trực tiếp trên cơ sở E-HSDT nhà thầu đã nộp.</p> <p>29.3. Quy trình 1 (áp dụng đối với phương pháp “Giá đánh giá” và “Giá thấp nhất”):</p> <p>a) Bước 1: Đánh giá tính hợp lệ theo quy định tại Mục 1 Chương III:</p> <ul style="list-style-type: none"> <li>- Bên mời thầu căn cứ vào thông tin nhà thầu kê khai trên tài liệu đính kèm để đánh giá: tư cách hợp lệ trên cơ sở cam kết của nhà thầu trong E-HSDT. Trường hợp tổ chuyên gia phát hiện nhà thầu cam kết không trung thực dẫn đến làm sai lệch kết quả lựa chọn nhà thầu thì nhà thầu sẽ bị coi là có hành vi gian lận trong đấu thầu.</li> <li>- Tổ chuyên gia đánh giá tính hợp lệ của bảo đảm dự thầu, thỏa thuận liên danh (đối với trường hợp liên danh).</li> <li>- Nhà thầu được đánh giá là đạt ở tất cả nội dung về tính hợp lệ thì được chuyển sang đánh giá về năng lực, kinh nghiệm.</li> </ul> <p>b) Bước 2: Đánh giá về năng lực và kinh nghiệm theo quy định tại Mục 2 Chương III:</p> <ul style="list-style-type: none"> <li>- Bên mời thầu căn cứ vào thông tin nhà thầu kê khai trên tài liệu đính kèm để đánh giá: Lịch sử hoàn thành hợp đồng, thực hiện nghĩa vụ thuế, doanh thu bình quân hằng năm trên cơ sở thông tin kê khai trong E-HSDT.</li> </ul>

	<p>- Đối với nội dung đánh giá về hợp đồng tương tự, tổ chuyên gia căn cứ vào thông tin nhà thầu kê khai trên tài liệu đính kèm để đánh giá;</p> <p>- Đối với các nội dung về nhân sự chủ chốt, thiết bị chủ yếu (nếu có), tổ chuyên gia đánh giá trên cơ sở thông tin kê khai của nhà thầu.</p> <p>- Nhà thầu được đánh giá là đạt ở các nội dung về năng lực, kinh nghiệm thì được chuyển sang đánh giá về kỹ thuật.</p> <p>c) Bước 3: Đánh giá về kỹ thuật theo quy định tại Mục 3 Chương III. Nhà thầu được đánh giá là đạt về kỹ thuật thì được chuyển sang đánh giá về tài chính.</p> <p>d) Bước 4: Đánh giá về tài chính theo quy định tại Mục 4 Chương III.</p> <p>đ) Bước 5: Sau khi đánh giá về tài chính, Bên mời thầu lập danh sách xếp hạng nhà thầu. Việc xếp hạng nhà thầu thực hiện theo quy định tại E-BDL. Trường hợp chỉ có một nhà thầu vượt qua bước đánh giá về tài chính thì không cần phải xếp hạng nhà thầu.</p> <p>e) Nhà thầu xếp hạng thứ nhất được mời vào đối chiếu tài liệu và thương thảo hợp đồng theo quy định tại Mục 30 E-CDNT. Nhà thầu được mời vào đối chiếu tài liệu và thương thảo hợp đồng không đáp ứng quy định của E-HSMT thì mời nhà thầu xếp hạng tiếp theo vào đối chiếu và thương thảo hợp đồng.</p> <p>29.4. Quy trình 2 (chỉ áp dụng đối với phương pháp “giá thấp nhất” và các nhà thầu, E-HSMT đều không có bất kỳ ưu đãi nào):</p> <p>a) Bước 1: Xếp hạng nhà thầu căn cứ vào giá dự thầu, nhà thầu có giá dự thầu thấp nhất được xếp hạng thứ nhất. Bên mời thầu tiến hành đánh giá E-HSMT của nhà thầu có giá dự thầu thấp nhất căn cứ vào biên bản mở thầu trên Hệ thống. Trường hợp có nhiều nhà thầu có giá dự thầu thấp nhất bằng nhau thì tiến hành đánh giá tất cả các nhà thầu này.</p> <p>b) Bước 2: Đánh giá tính hợp lệ theo quy định tại điểm a Mục 29.3 E-CDNT.</p> <p>c) Bước 3: Đánh giá về năng lực và kinh nghiệm theo quy định tại điểm b Mục 29.3 E-CDNT.</p> <p>d) Bước 4: Đánh giá về kỹ thuật theo quy định tại điểm c Mục 29.3 E-CDNT.</p> <p>đ) Bước 5: Nhà thầu đáp ứng về mặt kỹ thuật sẽ được mời vào đối chiếu tài liệu và thương thảo hợp đồng.</p> <p>Trường hợp E-HSMT của nhà thầu xếp hạng thứ nhất không đáp ứng thì thực hiện các bước đánh giá nêu trên đối với nhà thầu xếp hạng tiếp theo.</p> <p>29. 5. Nguyên tắc đánh giá E-HSMT:</p> <p>a) Bên mời thầu đánh giá trực tiếp trên cơ sở E-HSMT nhà thầu đã nộp. Trường hợp các thông tin mà nhà thầu cam kết, kê khai trong E-HSMT không trung thực dẫn đến làm sai lệch kết quả đánh giá E-HSMT của nhà thầu thì nhà thầu sẽ bị coi là có hành vi gian lận;</p> <p>b) Trường hợp có sự sai khác giữa thông tin về bảo đảm dự thầu mà nhà thầu kê khai trên webform và thông tin trong file scan bảo đảm dự thầu đính kèm thì căn cứ vào thông tin trong file scan bảo đảm dự thầu (đối với trường hợp áp dụng thư bảo lãnh dự thầu hoặc giấy chứng nhận bảo hiểm bảo lãnh bằng văn bản giấy) để đánh giá;</p>
--	---

	<p>c) Trường hợp có sự không thống nhất giữa <b>Bảng thông tin hợp đồng tương tự được kê khai theo mẫu số 05A</b> của E-HSMT và file tài liệu chứng minh các thông tin về hợp đồng đó thì Chủ đầu tư yêu cầu nhà thầu làm rõ E-HSDT. Trường hợp các hợp đồng mà nhà thầu kê khai, đính kèm trong E-HSDT không đáp ứng yêu cầu của E-HSMT hoặc nhà thầu không kê khai, kê khai không đầy đủ hợp đồng tương tự <b>theo mẫu số 05A</b>, Chủ đầu tư yêu cầu nhà thầu làm rõ, bổ sung hợp đồng khác để đáp ứng yêu cầu của E-HSMT trong một khoảng thời gian phù hợp nhưng không ít hơn 03 ngày làm việc. Trường hợp nhà thầu không có hợp đồng đáp ứng yêu cầu của E-HSMT thì nhà thầu bị loại;</p> <p>d) Trường hợp nhân sự chủ chốt, thiết bị chủ yếu (nếu có) mà nhà thầu đề xuất trong E-HSDT không đáp ứng yêu cầu, Bên mời thầu cho phép nhà thầu bổ sung, thay thế. Nhà thầu chỉ được phép bổ sung, thay thế một lần đối với từng vị trí nhân sự, thiết bị trong một khoảng thời gian phù hợp nhưng không ít hơn 03 ngày làm việc. Trường hợp nhà thầu không có nhân sự, thiết bị thay thế đáp ứng yêu cầu của E-HSMT thì nhà thầu bị loại. Trong mọi trường hợp, nếu nhà thầu kê khai nhân sự, thiết bị không trung thực thì nhà thầu không được thay thế nhân sự, thiết bị khác, E-HSDT của nhà thầu bị loại và nhà thầu sẽ bị coi là gian lận theo quy định tại Mục 4 E-CDNT và bị xử lý theo quy định;</p> <p>đ) Đối với các nội dung ngoài các nội dung nêu tại các điểm a, b, c và d Mục này, trường hợp có sự không thống nhất giữa thông tin kê khai trên webform và file đính kèm thì thông tin trên webform là cơ sở để xem xét, đánh giá;</p> <p>e) Nhà thầu được mời vào đối chiếu tài liệu phải chuẩn bị các tài liệu để đối chiếu, chứng minh các thông tin mà nhà thầu kê khai trong E-HSDT.</p>
<p><b>30. Đối chiếu tài liệu</b></p>	<p>30.1. Nhà thầu xếp thứ nhất được mời vào đối chiếu tài liệu. Nhà thầu phải nộp một bộ tài liệu chứng minh tính hợp lệ, năng lực và kinh nghiệm cho bên mời thầu để đối chiếu với thông tin nhà thầu kê khai trong E-HSDT, bao gồm:</p> <p>a) Bản gốc bảo đảm dự thầu (đối với trường hợp sử dụng thư bảo lãnh hoặc giấy chứng nhận bảo hiểm bảo lãnh bằng văn bản giấy) hoặc tiền mặt theo quy định tại Mục 18.7 E-CDNT;</p> <p>b) Tài liệu chứng minh thực hiện nghĩa vụ kê khai thuế, nộp thuế của năm gần nhất.</p> <p>c) Tài liệu chứng minh tình hình tài chính.</p> <p>d) Các tài liệu chứng minh về hợp đồng tương tự mà nhà thầu kê khai, đính kèm trong E-HSDT (hợp đồng, biên bản nghiệm thu, thanh lý, thông tin về hóa đơn theo quy định của pháp luật...);</p> <p>đ) Tài liệu chứng minh khả năng huy động nhân sự, thiết bị, bằng cấp, chứng chỉ của nhân sự mà nhà thầu kê khai trong E-HSDT;</p> <p>e) Tài liệu khác (nếu có).</p> <p>30.2. Nhà thầu có tài liệu đối chiếu phù hợp sẽ được xét duyệt trúng thầu. Đối với số liệu về thuế, doanh thu từ năm 2021 trở đi do nhà thầu tự cập nhật không phù hợp với số liệu trên Hệ thống thuế điện tử dẫn đến làm sai lệch kết quả lựa chọn nhà thầu thì nhà thầu bị loại và bị coi là có hành vi gian lận quy định tại điểm b Mục 4.4 E-CDNT.</p>

	<p>30.3. Bên mời thầu gửi thông báo mời đối chiếu tài liệu và thương thảo hợp đồng (nếu có) đến nhà thầu trực tiếp hoặc trên Hệ thống. Trong thông báo mời đối chiếu tài liệu và thương thảo hợp đồng (nếu có) phải ghi rõ thời gian có hiệu lực của bảo lãnh dự thầu (đối với bảo đảm dự thầu có giá trị dưới 50 triệu đồng); địa điểm, thời gian thực hiện đối chiếu tài liệu trên cơ sở bảo đảm nhà thầu có đủ thời gian chuẩn bị đến đối chiếu tài liệu và thương thảo hợp đồng (nếu có) theo yêu cầu của Bên mời thầu.</p>
<p><b>31. Thương thảo hợp đồng</b></p>	<p>31.1. Việc thương thảo hợp đồng thực hiện theo quy định tại <b>E-BDL</b>;</p> <p>31.2. Trường hợp áp dụng thương thảo hợp đồng phải dựa trên các cơ sở sau đây:</p> <ul style="list-style-type: none"> <li>a) Báo cáo đánh giá E-HSDT;</li> <li>b) E-HSDT và các tài liệu làm rõ E-HSDT (nếu có) của nhà thầu;</li> <li>c) E-HSMT bao gồm điều kiện chung, điều kiện cụ thể của hợp đồng và các tài liệu làm rõ, sửa đổi E-HSMT (nếu có).</li> </ul> <p>31.3. Nguyên tắc thương thảo hợp đồng:</p> <ul style="list-style-type: none"> <li>a) Không tiến hành thương thảo đối với các nội dung mà nhà thầu đã chào thầu theo đúng yêu cầu của E-HSMT;</li> <li>b) Việc thương thảo hợp đồng không được làm thay đổi đơn giá dự thầu của nhà thầu;</li> </ul> <p>31.4. Nội dung thương thảo hợp đồng:</p> <ul style="list-style-type: none"> <li>a) Thương thảo về những nội dung chưa đủ chi tiết, chưa rõ hoặc chưa phù hợp, chưa thống nhất giữa E-HSMT và E-HSDT, giữa các nội dung khác nhau trong E-HSDT có thể dẫn đến các phát sinh, tranh chấp hoặc ảnh hưởng đến trách nhiệm của các bên trong quá trình thực hiện hợp đồng;</li> <li>b) Thương thảo về các vấn đề phát sinh trong quá trình lựa chọn nhà thầu (nếu có) nhằm mục tiêu hoàn thiện các nội dung chi tiết của gói thầu;</li> <li>c) Thương thảo về các sai sót không nghiêm trọng quy định tại Mục 29 E-CDNT;</li> <li>d) Trong quá trình thương thảo, nhà thầu không được thay đổi nhân sự chủ chốt (nhân sự đã đề xuất trong E-HSDT hoặc nhân sự đã được thay thế trước khi thương thảo hợp đồng), trừ trường hợp do thời gian đánh giá E-HSDT kéo dài hơn so với quy định hoặc vì lý do bất khả kháng mà các vị trí nhân sự chủ chốt do nhà thầu đã đề xuất không thể tham gia thực hiện hợp đồng. Trong trường hợp đó, nhà thầu được quyền thay đổi nhân sự khác nhưng phải bảo đảm nhân sự dự kiến thay thế có trình độ, kinh nghiệm, năng lực tương đương hoặc cao hơn với nhân sự đã đề xuất và nhà thầu không được thay đổi giá dự thầu.</li> <li>đ) Thương thảo về các nội dung cần thiết khác.</li> </ul> <p>31.5. Trong quá trình thương thảo hợp đồng, các bên tham gia thương thảo tiến hành hoàn thiện dự thảo văn bản hợp đồng; E-ĐKCT của hợp đồng, phụ lục hợp đồng gồm danh mục chi tiết về phạm vi công việc, biểu giá, tiến độ thực hiện (nếu có).</p> <p>31.6. Trong quá trình thương thảo hợp đồng, các bên tham gia thương</p>

	<p>thảo tiến hành hoàn thiện dự thảo văn bản hợp đồng; E-ĐKCT của hợp đồng, phụ lục hợp đồng gồm danh mục chi tiết về phạm vi cung cấp, bảng giá, tiến độ thực hiện.</p> <p>31.7. Trường hợp thương thảo không thành công, Bên mời thầu báo cáo Chủ đầu tư xem xét, quyết định mời nhà thầu xếp hạng tiếp theo vào thương thảo; trường hợp thương thảo với các nhà thầu xếp hạng tiếp theo không thành công thì Bên mời thầu báo cáo Chủ đầu tư xem xét, quyết định hủy thầu theo quy định tại điểm a Mục 33.1 E-CDNT.</p> <p>31.8. Trường hợp vì lý do khách quan, bất khả kháng dẫn đến nhà thầu không thể thương thảo hợp đồng trực tiếp với bên mời thầu, bên mời thầu có thể xem xét, thương thảo qua mạng.</p>
<p><b>32. Điều kiện xét duyệt trúng thầu</b></p>	<p>32.1. Đối với gói thầu chia phần, nhà thầu được xem xét, đề nghị trúng thầu khi đáp ứng đủ các điều kiện sau đây:</p> <ul style="list-style-type: none"> <li>a) Có E-HSDT hợp lệ theo quy định tại Mục 1 Chương III; Trường hợp tại thời điểm xét duyệt trúng thầu, nếu nhà thầu bị tạm ngừng, chấm dứt tham gia Hệ thống thì bên mời thầu cần yêu cầu nhà thầu thực hiện khôi phục trạng thái tham gia để được xét duyệt trúng thầu;</li> <li>b) Có năng lực và kinh nghiệm đáp ứng yêu cầu theo quy định tại Mục 2 Chương III;</li> <li>c) Có đề xuất về kỹ thuật đáp ứng yêu cầu theo quy định tại Mục 3 Chương III;</li> <li>d) Có sai lệch thiếu không quá 10% giá dự thầu;</li> <li>đ) Đáp ứng điều kiện theo quy định tại E-BDL;</li> <li>e) Có giá đề nghị trúng thầu (đã bao gồm thuế, phí, lệ phí (nếu có)) không vượt giá của phần/mục đó trong giá gói thầu được phê duyệt. Trường hợp dự toán của gói thầu được phê duyệt thấp hơn hoặc cao hơn giá gói thầu được phê duyệt thì dự toán này sẽ thay thế giá gói thầu để làm cơ sở xét duyệt trúng thầu.</li> </ul> <p>32.2. Đối với thầu không chia phần, nhà thầu được xem xét, đề nghị trúng thầu khi đáp ứng đủ các điều kiện sau đây:</p> <ul style="list-style-type: none"> <li>a) Có E-HSDT hợp lệ theo quy định tại Mục 1 Chương III; Trường hợp tại thời điểm xét duyệt trúng thầu, nếu nhà thầu bị tạm ngừng, chấm dứt tham gia Hệ thống thì bên mời thầu cần yêu cầu nhà thầu thực hiện khôi phục trạng thái tham gia để được xét duyệt trúng thầu;</li> <li>b) Có năng lực và kinh nghiệm đáp ứng yêu cầu theo quy định tại Mục 2 Chương III;</li> <li>c) Có đề xuất về kỹ thuật đáp ứng yêu cầu theo quy định tại Mục 3 Chương III;</li> <li>d) Có sai lệch thiếu không quá 10% giá dự thầu;</li> <li>đ) Đáp ứng điều kiện theo quy định tại E-BDL;</li> <li>e) Có giá đề nghị trúng thầu (đã bao gồm thuế, phí, lệ phí (nếu có)) không vượt giá gói thầu được phê duyệt. Trường hợp dự toán của gói thầu được phê duyệt thấp hơn hoặc cao hơn giá gói thầu được phê duyệt thì dự toán này sẽ thay thế giá gói thầu để làm cơ sở xét duyệt trúng thầu.</li> </ul>

<p><b>33. Hủy thầu</b></p>	<p>33.1. Các trường hợp hủy thầu bao gồm:</p> <p>a) Tất cả E-HSDT không đáp ứng được các yêu cầu của E-HSMT;</p> <p>b) Thay đổi mục tiêu, phạm vi mua sắm làm thay đổi khối lượng công việc, tiêu chí đánh giá đã ghi trong E-HSMT theo quyết định của Chủ đầu tư.</p> <p>c) E-HSMT không tuân thủ các quy định của pháp luật về đấu thầu hoặc quy định khác của pháp luật có liên quan dẫn đến nhà thầu được lựa chọn không đáp ứng yêu cầu để thực hiện gói thầu;</p> <p>d) Nhà thầu trúng thầu thực hiện hành vi bị cấm quy định tại mục 4 Hành vi bị cấm – Chương I Chỉ dẫn nhà thầu;;</p> <p>đ) Tổ chức, cá nhân khác ngoài nhà thầu trúng thầu thực hiện hành vi bị cấm quy định tại mục 4 Hành vi bị cấm – Chương I Chỉ dẫn nhà thầu dẫn đến sai lệch kết quả lựa chọn nhà thầu.</p> <p>33.2. Tổ chức, cá nhân vi phạm quy định pháp luật về đấu thầu dẫn đến hủy thầu theo quy định tại các điểm c, d và đ Mục 33.1 E-CDNT phải đền bù chi phí cho các bên liên quan và bị xử lý theo quy định của pháp luật.</p> <p>33.3. Trường hợp hủy thầu theo quy định tại Mục 33.1 E-CDNT, trong thời hạn 05 ngày làm việc, Chủ đầu tư, Bên mời thầu phải hoàn trả hoặc giải toả bảo đảm dự thầu cho nhà thầu đã nộp bản gốc bảo đảm dự thầu, trừ trường hợp nhà thầu vi phạm quy định tại điểm d và điểm đ Mục 33.1 E-CDNT.</p>
<p><b>34. Thông báo kết quả lựa chọn nhà thầu</b></p>	<p>34.1. Chủ đầu tư đăng tải thông báo kết quả lựa chọn nhà thầu trên Hệ thống kèm theo báo cáo đánh giá E-HSDT trong 05 ngày làm việc, kể từ ngày phê duyệt kết quả lựa chọn nhà thầu. Nội dung thông báo kết quả lựa chọn nhà thầu như sau:</p> <p>a) Thông tin về gói thầu:</p> <ul style="list-style-type: none"> <li>- Số E-TBMT;</li> <li>- Tên gói thầu;</li> <li>- Giá gói thầu hoặc dự toán được duyệt (nếu có);</li> <li>- Tên Chủ đầu tư;</li> <li>- Hình thức lựa chọn nhà thầu;</li> <li>- Loại hợp đồng;</li> <li>- Thời gian thực hiện gói thầu;</li> </ul> <p>b) Thông tin về nhà thầu trúng thầu:</p> <ul style="list-style-type: none"> <li>- Mã số thuế;</li> <li>- Tên nhà thầu;</li> <li>- Giá dự thầu;</li> <li>- Giá dự thầu sau giảm giá (nếu có);</li> <li>- Điểm kỹ thuật (nếu có);</li> <li>- Giá đánh giá (nếu có);</li> <li>- Giá trúng thầu;</li> </ul>

	<p>- Thời gian thực hiện gói thầu;</p> <p>- Thời gian thực hiện hợp đồng.</p> <p>c) Danh sách nhà thầu không được lựa chọn và tóm tắt về lý do không được lựa chọn của từng nhà thầu.</p> <p>34.2. Trường hợp hủy thầu theo quy định tại điểm a Mục 33.1 E-CDNT, trong thông báo kết quả lựa chọn nhà thầu và trên Hệ thống phải nêu rõ lý do hủy thầu.</p>
<b>35. Thay đổi khối lượng dịch vụ</b>	<p>35.1. Vào thời điểm trao hợp đồng, Bên mời thầu có quyền tăng hoặc giảm khối lượng dịch vụ nêu trong Chương IV với điều kiện sự thay đổi đó không vượt quá tỷ lệ quy định tại <b>E-BDL</b> và không có bất kỳ thay đổi nào về đơn giá hay các điều kiện, điều khoản khác của E-HSDT và E-HSMT. Tỷ lệ tăng, giảm khối lượng không vượt quá 10%.</p> <p>35.2. Tùy chọn mua thêm:</p> <p>Trước khi hợp đồng hết hiệu lực, Chủ đầu tư có quyền mua bổ sung khối lượng dịch vụ của gói thầu ngoài khối lượng nêu trong Chương IV với điều kiện không vượt quá tỷ lệ quy định tại <b>E-BDL</b>.</p>
<b>36. Thông báo chấp thuận E-HSDT và trao hợp đồng</b>	<p>36.1. Sau khi Chủ đầu tư đăng tải thông báo kết quả lựa chọn nhà thầu, Bên mời thầu gửi thông báo chấp thuận E-HSDT và trao hợp đồng thông qua Hệ thống, bao gồm cả yêu cầu về biện pháp bảo đảm thực hiện hợp đồng, thời gian hoàn thiện, ký kết hợp đồng theo mẫu quy định tại Phần 3 cho nhà thầu trúng thầu. Thông báo chấp thuận E-HSDT và thông báo trao hợp đồng là một phần của hồ sơ hợp đồng. Trường hợp nhà thầu trúng thầu không hoàn thiện, ký kết hợp đồng hoặc không nộp bảo đảm thực hiện hợp đồng theo thời hạn nêu trong thông báo chấp thuận E-HSDT và trao hợp đồng thì nhà thầu sẽ bị loại và không được hoàn trả giá trị bảo đảm dự thầu theo quy định tại Mục 18.5 E-CDNT. Thời hạn nêu trong thông báo chấp thuận E-HSDT được tính kể từ ngày Bên mời thầu gửi thông báo chấp thuận này cho nhà thầu trúng thầu trên Hệ thống.</p> <p>36.2. Phương thức ký hợp đồng với chữ ký điện tử quy định tại E-BDL.</p>
<b>37. Điều kiện ký kết hợp đồng</b>	<p>37.1. Tại thời điểm ký kết hợp đồng, E-HSDT của nhà thầu được lựa chọn còn hiệu lực.</p> <p>37.2. Tại thời điểm ký kết hợp đồng, nhà thầu được lựa chọn phải bảo đảm đáp ứng yêu cầu về năng lực kỹ thuật, tài chính để thực hiện gói thầu theo yêu cầu của E-HSMT. Trường hợp thực tế nhà thầu không còn đáp ứng cơ bản yêu cầu về năng lực, kinh nghiệm theo quy định nêu trong E-HSMT thì Chủ đầu tư sẽ từ chối ký kết hợp đồng với nhà thầu. Chủ đầu tư sẽ hủy quyết định phê duyệt kết quả lựa chọn nhà thầu, thông báo chấp thuận E-HSDT và trao hợp đồng trước đó và mời nhà thầu xếp hạng tiếp theo vào đối chiếu tài liệu và thương thảo hợp đồng.</p> <p>37.3. Chủ đầu tư phải bảo đảm các điều kiện về vốn tạm ứng, vốn thanh toán và các điều kiện cần thiết khác để triển khai thực hiện gói thầu theo đúng tiến độ.</p>
<b>38. Bảo đảm thực hiện hợp</b>	<p>38.1. Trước khi ký kết hợp đồng hoặc trước thời điểm hợp đồng có hiệu lực, nhà thầu trúng thầu phải thực hiện biện pháp bảo đảm thực hiện hợp đồng theo quy định tại Phần 3. Trường hợp áp dụng bảo lãnh thực</p>

<p><b>đồng</b></p>	<p>hiện hợp đồng phải sử dụng mẫu tại Phần 3 hoặc một mẫu khác được Chủ đầu tư chấp thuận.</p> <p>38.2. Nhà thầu không được hoàn trả bảo đảm thực hiện hợp đồng trong trường hợp sau đây:</p> <p>a) Từ chối thực hiện hợp đồng khi hợp đồng có hiệu lực;</p> <p>b) Vi phạm thỏa thuận trong hợp đồng;</p> <p>c) Thực hiện hợp đồng chậm tiến độ do lỗi của mình nhưng từ chối gia hạn hiệu lực của bảo đảm thực hiện hợp đồng.</p>
<p><b>39. Giải quyết kiến nghị trong đấu thầu</b></p>	<p>39.1. Khi thấy quyền và lợi ích hợp pháp bị ảnh hưởng, nhà thầu, cơ quan, tổ chức được kiến nghị người có thẩm quyền, chủ đầu tư xem xét lại các vấn đề trong quá trình lựa chọn nhà thầu, kết quả lựa chọn nhà thầu theo quy định của Bên mời thầu.</p> <p>39.2. Trường hợp kiến nghị lên Chủ đầu tư, nhà thầu, cơ quan, tổ chức gửi kiến nghị trực tiếp trên Hệ thống. Trường hợp kiến nghị lên Người có thẩm quyền, nhà thầu gửi kiến nghị theo địa chỉ quy định tại <b>E-BDL</b>.</p>
<p><b>40. Giám sát quá trình lựa chọn nhà thầu</b></p>	<p>Khi phát hiện hành vi, nội dung không phù hợp quy định của pháp luật đấu thầu, nhà thầu có trách nhiệm thông báo cho tổ chức, cá nhân thực hiện nhiệm vụ giám sát theo quy định tại <b>E-BDL</b>.</p>

## Chương II. BẢNG DỮ LIỆU ĐẦU THẦU

<b>E-CDNT 1.1</b>	Tên Chủ đầu tư: Xí nghiệp dịch Vụ Cảng và Cung Ứng Vật Tư Thiết Bị (XNDV) thuộc Liên doanh Việt – Nga Vietsovpetro (Vietsovpetro).
<b>E-CDNT 1.2</b>	<p>Tên gói thầu: Bảo trì, bảo dưỡng thiết bị quan trắc điều kiện khai thác tại bến cảng Vietsovpetro..</p> <p>Đơn hàng số: <b>DV-1888/26-XNDV-TTH</b></p> <p>Tên dự án là: Bảo trì, bảo dưỡng thiết bị quan trắc điều kiện khai thác tại bến cảng Vietsovpetro..</p> <p>Thời gian thực hiện hợp đồng là: Năm 2026, 2027.</p>
<b>E-CDNT 3</b>	Nguồn vốn (hoặc phương thức thu xếp vốn): Lô 09-1
<b>E-CDNT 5.1 (d)</b>	<p>Bảo đảm cạnh tranh trong đấu thầu theo quy định như sau:</p> <ul style="list-style-type: none"> <li>- Nhà thầu tham dự thầu không có cổ phần hoặc vốn góp trên 30% với:</li> <li>- Chủ đầu tư: Liên doanh Việt-Nga Vietsovpetro. Địa chỉ chủ đầu tư: 105 Lê Lợi, Phường Vũng Tàu, thành phố Hồ Chí Minh.</li> <li>- Bên mời thầu: Liên doanh Việt-Nga Vietsovpetro. Địa chỉ bên mời thầu: 105 Lê Lợi, Phường Vũng Tàu, thành phố Hồ Chí Minh.</li> </ul> <p>Trừ trường hợp nhà thầu là công ty thành viên, công ty con của tập đoàn, tổng công ty nhà nước có ngành, nghề sản xuất, kinh doanh chính phù hợp với tính chất gói thầu của tập đoàn, tổng công ty nhà nước đó.</p> <ul style="list-style-type: none"> <li>- Nhà thầu tham dự thầu không có cổ phần hoặc vốn góp với các nhà thầu tư vấn; không cùng có cổ phần hoặc vốn góp trên 20% của một tổ chức, cá nhân khác với từng bên, cụ thể như sau:</li> <li>+ Tư vấn lập, thẩm tra thiết kế kỹ thuật, thiết kế bản vẽ thi công, dự toán, thiết kế kỹ thuật tổng thể: [...] [ghi đầy đủ tên và địa chỉ của đơn vị tư vấn (nếu có)] ;</li> <li>+ Tư vấn thẩm định giá: [...] [ghi đầy đủ tên và địa chỉ của đơn vị tư vấn (nếu có)];</li> <li>+ Tư vấn giám sát thực hiện hợp đồng, kiểm định: [...] [ghi đầy đủ tên và địa chỉ của đơn vị tư vấn (nếu có)];</li> <li>+ Tư vấn lập, thẩm định HSMT: [...] [ghi đầy đủ tên và địa chỉ của đơn vị tư vấn (nếu có)];</li> <li>+ Tư vấn đánh giá HSDT: [...] [ghi đầy đủ tên và địa chỉ của đơn vị tư vấn (nếu có)];</li> <li>+ Tư vấn thẩm định kết quả lựa chọn nhà thầu: [...] [ghi đầy đủ tên và địa chỉ của đơn vị tư vấn (nếu có)];</li> <li>+ Tư vấn quản lý dự án, quản lý hợp đồng, tư vấn khác mà các dịch vụ tư vấn này có phần công việc liên quan trực tiếp tới gói thầu: [...]</li> </ul>

	<p>[ghi đầy đủ tên và địa chỉ của đơn vị tư vấn (nếu có)];</p> <p>Nhà thầu tham dự thầu không cùng thuộc một cơ quan hoặc tổ chức trực tiếp quản lý với nhà thầu tư vấn (đã nêu trên)*.</p> <p>- Đơn vị sự nghiệp công lập và chủ đầu tư, bên mời thầu có cùng một cơ quan trực tiếp quản lý, góp vốn khi tham dự thầu các gói thầu của nhau không phải đáp ứng quy định độc lập về pháp lý và độc lập về tài chính giữa nhà thầu với chủ đầu tư, bên mời thầu.</p> <p>- Đơn vị sự nghiệp công lập và doanh nghiệp có cùng một cơ quan trực tiếp quản lý, góp vốn khi tham dự thầu các gói thầu của nhau không phải đáp ứng quy định độc lập về pháp lý và độc lập về tài chính giữa nhà thầu với chủ đầu tư, bên mời thầu.</p> <p>Tỷ lệ cổ phần, vốn góp giữa các bên được xác định tại thời điểm đóng thầu và theo tỷ lệ ghi trong giấy chứng nhận đăng ký doanh nghiệp, quyết định thành lập, các giấy tờ khác có giá trị tương đương.</p> <p>Trường hợp nhà thầu tham dự thầu với tư cách liên danh hoặc nhà thầu tư vấn được lựa chọn với tư cách liên danh, tỷ lệ sở hữu vốn của tổ chức, cá nhân khác trong liên danh được xác định theo công thức sau:</p> <p>"Tỷ lệ sở hữu vốn" = <math>\sum_{(i=1)}^n [(X_i \times Y_i)]</math></p> <p>Trong đó:</p> <p>Xi: Tỷ lệ sở hữu vốn của tổ chức, cá nhân khác trong thành viên liên danh thứ i;</p> <p>Yi: Tỷ lệ phần trăm (%) khối lượng công việc của thành viên liên danh thứ i trong thỏa thuận liên danh;</p> <p>n: Số thành viên tham gia trong liên danh.</p> <p>*Chỉ đánh giá nội dung này đối với nhà thầu là đơn vị sự nghiệp</p>
<b>E-CDNT 7.1</b>	Việc sửa đổi E-HSMT được thực hiện trong thời gian tối thiểu: 03 ngày làm việc trước ngày có thời điểm đóng thầu.
<b>E-CDNT 7.2</b>	<p>Nhà thầu phải gửi đề nghị làm rõ E-HSMT đến Bên mời thầu trong khoảng thời gian tối thiểu 03 ngày làm việc trước ngày có thời điểm đóng thầu.</p> <p>Bên mời thầu thực hiện làm rõ E-HSMT trên Hệ thống nhưng không muộn hơn 03 ngày làm việc trước ngày có thời điểm đóng thầu.</p>
<b>E-CDNT 7.5</b>	Hội nghị tiền đấu thầu: Không
<b>E-CDNT 8</b>	Chi phí nộp E-HSDT: Hệ thống tự trích xuất theo quy định hiện hành
<b>E-CDNT 10</b>	<p><b>Nhà thầu phải nộp cùng với E-HSDT các tài liệu sau đây:</b></p> <p>- Đơn dự thầu (trích xuất từ hệ thống mạng đấu thầu).</p>

	<ul style="list-style-type: none"> <li>- Bảo đảm dự thầu: Thư bảo lãnh của tổ chức tín dụng hoặc Giấy chứng nhận bảo hiểm bảo lãnh hoặc đối với bảo lãnh dự thầu áp dụng Thư bảo lãnh theo mẫu 04C (đặt cọc/chuyển khoản vào tài khoản của Vietsovpetro) phải được đại diện hợp pháp của nhà thầu ký tên, đóng dấu theo quy định tại mục 18 E- CDNT.</li> <li>- Toàn bộ hồ sơ pháp lý: Giấy chứng nhận đăng ký doanh nghiệp, quyết định thành lập hoặc tài liệu có giá trị tương đương do cơ quan có thẩm quyền của nước mà nhà thầu đang hoạt động cấp (yêu cầu bản sao được chứng thực hợp lệ của văn phòng công chứng hợp pháp tại Việt Nam);</li> <li>- Thỏa thuận liên danh theo mẫu (nếu có);</li> <li>- Tài liệu chứng minh tư cách hợp lệ của nhà thầu theo quy định; Tài liệu chứng minh tư cách hợp lệ của người ký đơn dự thầu theo quy định (bao gồm tất cả các thành viên liên danh nếu có); Cơ cấu tổ chức của nhà thầu ...</li> <li>- Tài liệu chứng minh năng lực và kinh nghiệm của nhà thầu theo quy định: các Báo cáo tài chính 03 năm gần nhất, Hợp đồng tương tự và các Biên bản nghiệm thu hoàn thành, Bảng xác nhận khối lượng hoàn thành, Biên bản thanh quyết toán hợp đồng, Hóa đơn GTGT ...</li> <li>- Toàn bộ phần Hồ sơ đề xuất kỹ thuật: Cơ cấu tổ chức và kinh nghiệm của nhà thầu; Danh sách chuyên gia, Lý lịch chuyên gia, tất cả các bằng cấp chứng chỉ cần thiết có liên quan, Giải pháp và phương pháp luận tổng quát, Kế hoạch thực hiện chi tiết, Tiến độ thực hiện công việc ... Catalog hàng hóa, dịch vụ ...</li> <li>- Toàn bộ phần Giá dự thầu bao gồm: bảng tổng hợp và các bảng chi tiết chào giá theo mẫu quy định. <b>File biểu giá chào thầu thể hiện chi tiết thuế GTGT cho dịch vụ theo quy định của pháp luật hiện hành.</b></li> <li>- Các tài liệu có liên quan khác (nếu có) ... để cấu thành 01 E-HSDT hoàn chỉnh.</li> </ul> <p><b>Tất cả các tài liệu nộp kèm nêu trên phải được Nhà thầu scan theo định dạng “.pdf” + File mềm Excel “.xls” Bảng giá dự thầu, upload và nộp cùng E-HSDT tại phần đính kèm trên Hệ thống mạng đấu thầu quốc gia.</b></p>
<b>E-CDNT 12.1</b>	Nhà thầu Không được phép nộp đề xuất phương án kỹ thuật thay thế.
<b>E-CDNT 17.1</b>	Thời hạn hiệu lực của E-HSDT là: $\geq 90$ ngày, kể từ ngày có thời điểm đóng thầu.
<b>E-CDNT 18.1</b>	Thẻ thức bảo lãnh dự thầu: Bảng văn bản giấy (theo 18 E- CDNT). Đối với bảo lãnh dự thầu áp dụng Thư bảo lãnh theo mẫu 04C (đặt

	cọc/chuyển khoản vào tài khoản của Vietsovpetro) phải được đại diện hợp pháp của nhà thầu ký tên, đóng dấu theo quy định tại mục 18 E- CDNT.
<b>E-CDNT 18.2</b>	<p>Nội dung bảo đảm dự thầu:</p> <ul style="list-style-type: none"> <li>- Giá trị bảo đảm dự thầu: 4.000.000 VND</li> <li>- Thời gian có hiệu lực của bảo đảm dự thầu: <b>120 ngày kể từ thời điểm đóng thầu.</b></li> <li>- Số tài khoản của Vietsovpetro trong trường hợp thực hiện bảo đảm dự thầu theo hình thức đặt cọc/chuyển khoản (đính kèm biểu mẫu 4C): 008.100.000001.1</li> </ul> <p>Tên người thụ hưởng: Liên doanh Việt Nga Vietsovpetro. Tại Ngân hàng Vietcombank, chi nhánh Vũng Tàu.</p> <p>Nội dung ghi: XNDV. Tên nhà thầu. nộp BDDT gói thầu số DV-1888/26-XNDV-TTH</p> <p><b><u>Lưu ý: Không chuyển khoản bằng tài khoản cá nhân</u></b></p>
<b>E-CDNT 18.4</b>	Thời gian hoàn trả hoặc giải tòa bảo đảm dự thầu đối với nhà thầu không được lựa chọn: 14 ngày, kể từ ngày kết quả lựa chọn nhà thầu được phê duyệt
<b>E-CDNT 23.4</b>	Nhà thầu được tự gửi tài liệu đến bên mời thầu để làm rõ về tư cách hợp lệ, năng lực và kinh nghiệm của mình trong vòng 03 ngày, kể từ ngày có thời điểm đóng thầu
<b>E-CDNT 27.2</b>	Giá trị tối đa dành cho nhà thầu phụ: 0% giá dự thầu của nhà thầu
<b>E-CDNT 28.1</b>	Các nội dung ưu đãi khác (nếu có): Không áp dụng.
<b>E-CDNT 29.1</b>	<p>Phương pháp đánh giá E-HSDT là:</p> <ol style="list-style-type: none"> <li>a) Đánh giá tính hợp lệ: Đạt / Không đạt</li> <li>b) Đánh giá về năng lực và kinh nghiệm: Đạt / Không đạt</li> <li>c) Đánh giá về kỹ thuật: Chấm điểm.</li> <li>d) Đánh giá về giá: Phương pháp giá thấp nhất cho cả gói thầu.</li> </ol>
<b>E-CDNT 29.3 (đ)</b>	Xếp hạng nhà thầu: Nhà thầu có giá dự thầu sau sửa lỗi, hiệu chỉnh sai lệch (nếu có), trừ đi giá trị giảm giá (nếu có) thấp nhất được xếp hạng thứ nhất
<b>E-CDNT 31.1</b>	Thương thảo hợp đồng: Áp dụng
<b>E-CDNT 32.5</b>	- Phương pháp giá thấp nhất: Nhà thầu có giá dự sau sửa lỗi, hiệu chỉnh sai lệch (nếu có), trừ đi giá trị giảm giá (nếu có) thấp nhất”;
<b>E-CDNT 35.1</b>	Tỷ lệ tăng khối lượng tối đa là: 10%

	Tỷ lệ giảm khối lượng tối đa là: 10%
<b>E-CDNT 35.2</b>	- Tùy chọn mua thêm: có áp dụng theo kế hoạch lựa chọn nhà thầu được duyệt. - Tỷ lệ tùy chọn mua thêm tối đa là: 30%
<b>E-CDNT 36.2</b>	Nhà thầu cung cấp thông tin về chữ ký điện tử (nếu có) theo mẫu số 16 tại Chương IV.
<b>E-CDNT 39.2</b>	- Địa chỉ của Người có thẩm quyền: <b>Ông Đỗ Mạnh Hà</b> – Giám đốc Xí nghiệp dịch Vụ Cảng và Cung Ứng Vật Tư Thiết Bị (XNDV) thuộc Liên doanh Việt – Nga Vietsovpetro (Vietsovpetro); Địa chỉ: 44 đường 30/4, Phường Tam Thắng thành phố Hồ Chí Minh. Số điện thoại: 0254 3839871. Ex: 3443; Fax: 0254-3554097. - Địa chỉ của bộ phận thường trực giúp việc Hội đồng tư vấn: Phòng TMDV, Xí nghiệp dịch Vụ Cảng và Cung Ứng Vật Tư Thiết Bị (XNDV) thuộc Liên doanh Việt – Nga Vietsovpetro (Vietsovpetro); Địa chỉ: 44 đường 30/4, Phường Tam Thắng thành phố Hồ Chí Minh; Số điện thoại: 0254 3839871. Ex: 3023; Fax: 0254-3554097.
<b>E-CDNT 40</b>	Địa chỉ của tổ chức, cá nhân thực hiện nhiệm vụ theo dõi, giám sát: Phòng TMDV, Xí nghiệp dịch Vụ Cảng và Cung Ứng Vật Tư Thiết Bị (XNDV) thuộc Liên doanh Việt – Nga Vietsovpetro (Vietsovpetro); Địa chỉ: 44 đường 30/4, Phường Tam Thắng thành phố Hồ Chí Minh; Số điện thoại: 0254 3839871; Ext: 8662 hoặc 0333625860; Email: <a href="mailto:quynhtt.sd@vietsov.com.vn">quynhtt.sd@vietsov.com.vn</a> .

### Chương III. TIÊU CHUẨN ĐÁNH GIÁ E-HSDT

#### Mục 1. Đánh giá tính hợp lệ của E-HSDT

E-HSDT của nhà thầu được đánh giá là hợp lệ khi đáp ứng đầy đủ các nội dung sau đây:

1. Giá dự thầu ghi trong đơn dự thầu (đã mặc định trong đơn dự thầu xuất từ hệ thống), không đề xuất các giá dự thầu khác nhau hoặc có kèm theo điều kiện gây bất lợi cho Chủ đầu tư, Bên mời thầu.

2. Không có tên trong hai hoặc nhiều HSDT với tư cách là nhà thầu chính (nhà thầu độc lập hoặc thành viên trong liên danh) đối với cùng một gói thầu. Trường hợp gói thầu chia thành nhiều phần độc lập thì nhà thầu không có tên trong hai hoặc nhiều HSDT với tư cách là nhà thầu chính đối với phần mà nhà thầu tham dự thầu.

3. Có bảo đảm dự thầu không vi phạm một trong các trường hợp quy định tại Mục 18.3 E-CDNT.

Thư bảo lãnh phải được đại diện hợp pháp của tổ chức tín dụng trong nước hoặc chi nhánh ngân hàng nước ngoài được thành lập theo pháp luật Việt Nam hoặc giấy chứng nhận bảo hiểm bảo lãnh phải được đại diện hợp pháp của doanh nghiệp bảo hiểm phi nhân thọ trong nước, chi nhánh doanh nghiệp bảo hiểm phi nhân thọ nước ngoài được thành lập theo pháp luật Việt Nam ký tên, đóng dấu (nếu có) với giá trị bảo lãnh, thời hạn có hiệu lực và đơn vị thu hưởng theo yêu cầu của E-HSMT hoặc Thư bảo lãnh (*áp dụng trong trường hợp Đặt cọc/Chuyển khoản vào tài khoản của Vietsovpetro*) phải được đại diện hợp pháp của nhà thầu ký tên, đóng dấu.

Thư bảo lãnh hoặc giấy chứng nhận bảo hiểm bảo lãnh hoặc Thư bảo lãnh (*áp dụng trong trường hợp Đặt cọc/Chuyển khoản vào tài khoản của Vietsovpetro*) không được ký trước khi Chủ đầu tư phát hành E-HSMT; không được kèm theo các điều kiện gây bất lợi cho Chủ đầu tư, Bên mời thầu (trong đó bao gồm việc không đáp ứng đủ các cam kết theo quy định tại Mẫu số 4A, Mẫu số 4B, Mẫu số 4C Chương IV).

Đối với bảo lãnh dự thầu hoặc chứng nhận bảo hiểm bảo lãnh bằng văn bản giấy, trường hợp có sự sai khác giữa thông tin về bảo đảm dự thầu mà nhà thầu kê khai trên Hệ thống và thông tin trong file quét (scan) thư bảo lãnh đính kèm thì căn cứ vào thông tin trong file quét (scan) thư bảo lãnh dự thầu để đánh giá.

Đối với nhà thầu liên danh, các thành viên liên danh phải sử dụng cùng thể thức bảo lãnh dự thầu: bảo lãnh dự thầu điện tử hoặc bằng giấy.

Đối với gói thầu có giá trị bảo đảm dự thầu nhỏ hơn 50 triệu đồng, nhà thầu có cam kết trong đơn dự thầu theo quy định tại Mục 18.7 E-CDNT.

4. Trường hợp nhà thầu liên danh thì thỏa thuận liên danh phải được đại diện hợp pháp của từng thành viên liên danh ký tên, đóng dấu (nếu có) (Trường hợp đại diện theo pháp luật của nhà thầu ủy quyền cho cấp dưới ký thỏa thuận liên danh thì phải gửi kèm theo Giấy ủy quyền) và phải nêu rõ nội dung công việc cụ thể và ước tính giá trị tương ứng mà từng thành viên trong liên danh sẽ thực hiện theo Mẫu số 03 Chương IV. Việc phân chia công việc trong liên danh phải căn cứ các hạng mục nêu trong bảng giá dự thầu theo Mẫu số 11 Chương IV hoặc theo các công việc thuộc quá trình sản xuất hạng mục trong bảng giá dự thầu, không được phân chia các công việc không thuộc các hạng mục này.

5. Nhà thầu bảo đảm tư cách hợp lệ theo quy định tại Mục 5 E-CDNT.

Nhà thầu có E-HSDT hợp lệ được xem xét, đánh giá trong bước tiếp theo.

## **Mục 2. Tiêu chuẩn đánh giá về năng lực và kinh nghiệm<sup>1</sup>**

### **2.1. Tiêu chuẩn đánh giá về năng lực và kinh nghiệm**

Tiêu chuẩn đánh giá năng lực và kinh nghiệm thực hiện theo Bảng số 01 Chương này và được scan đính kèm trên Hệ thống, Nhà thầu được đánh giá là đạt về năng lực và kinh nghiệm khi đáp ứng tất cả các tiêu chuẩn đánh giá. Năng lực và kinh nghiệm của nhà thầu phụ sẽ không được xem xét khi đánh giá E-HSDT của nhà thầu. Bản thân nhà thầu phải đáp ứng các tiêu chí đánh giá về năng lực và kinh nghiệm.

Trường hợp đồng tiền nêu trong các hợp đồng tương tự hoặc xác nhận thanh toán của Chủ đầu tư đối với những hợp đồng cung cấp dịch vụ phi tư vấn đã thực hiện hoặc tờ khai nộp thuế hoặc các tài liệu liên quan chứng minh năng lực, kinh nghiệm của nhà thầu không phải VND thì khi lập E-HSDT, nhà thầu phải quy đổi về VND nêu tại E-HSMT để làm cơ sở đánh giá E-HSDT. Việc quy đổi được áp dụng tỷ giá quy đổi của.....*[ghi căn cứ xác định tỷ giá quy đổi, thường áp dụng tỷ giá bán ra của một ngân hàng thương mại hoạt động tại Việt Nam]* tại ngày ký hợp đồng tương tự đó.

Trường hợp nhà thầu tham dự thầu là công ty mẹ (ví dụ như Tổng công ty) có huy động công ty con thực hiện một phần công việc của gói thầu thì nhà thầu phải kê khai cụ thể phần công việc dành cho các công ty con theo Mẫu số 09B Chương IV. Việc đánh giá kinh nghiệm thực hiện hợp đồng tương tự căn cứ vào giá trị, khối lượng công việc do công ty mẹ, công ty con đảm nhiệm trong gói thầu.

---

<sup>1</sup> Đối với gói thầu áp dụng chào hàng cạnh tranh, không yêu cầu về năng lực, kinh nghiệm theo quy định của Mục này nhưng nhà thầu tham dự thầu phải cam kết có đủ năng lực, kinh nghiệm để thực hiện gói thầu (nội dung về cam kết được thực hiện cùng với đơn dự thầu khi nhà thầu nộp E-HSDT), trong trường hợp này, nhà thầu không phải cung cấp tài liệu chứng minh năng lực, kinh nghiệm.

**BẢNG TIÊU CHUẨN ĐÁNH GIÁ VỀ NĂNG LỰC VÀ KINH NGHIỆM**

Các tiêu chí năng lực và kinh nghiệm			Các yêu cầu cần tuân thủ			Tài liệu cần nộp
TT	Mô tả	Yêu cầu	Nhà thầu độc lập	Nhà thầu liên danh		
				Tổng các thành viên liên danh	Từng thành viên liên danh	
1	<b>Lịch sử không hoàn thành hợp đồng</b>	Từ ngày 01 tháng 01 năm 2023 <sup>(1)</sup> đến thời điểm đóng thầu, nhà thầu không có hợp đồng cung cấp dịch vụ phi tư vấn không hoàn thành do lỗi của nhà thầu <sup>(2)</sup> .	Phải thỏa mãn yêu cầu này	Không áp dụng	Phải thỏa mãn yêu cầu này	Mẫu số 07
2	<b>Thực hiện nghĩa vụ thuế</b>	Đã thực hiện nghĩa vụ kê khai thuế và nộp thuế <sup>(3)</sup> của năm tài chính gần nhất so với thời điểm đóng thầu.	Phải thỏa mãn yêu cầu này	Không áp dụng	Phải thỏa mãn yêu cầu này	Cam kết cùng với đơn dự thầu
3	<b>Doanh thu bình quân hằng năm (không bao gồm thuế VAT)<sup>(4) (*)</sup></b>	Doanh thu bình quân hằng năm (không bao gồm thuế VAT) của 03 năm tài chính gần nhất (2023-2024-2025) so với thời điểm đóng thầu của nhà thầu có giá trị tối thiểu là 545.000.000 <sup>(6)</sup> VND. - Tài sản ròng **: phải dương trong năm 2025	Phải thỏa mãn yêu cầu này	Phải thỏa mãn yêu cầu này	Không áp dụng	Mẫu số 08
4	<b>Kinh nghiệm cụ thể trong thực hiện hợp đồng tương tự</b>	Nhà thầu đã hoàn thành <sup>(7)</sup> tối thiểu 01 hợp đồng tương tự với tư cách là nhà thầu chính (độc lập hoặc thành viên liên danh) hoặc nhà thầu phụ <sup>(8)</sup> trong khoảng thời gian kể từ ngày 01 tháng 01 năm 2023 đến thời điểm đóng thầu Trong đó: Hợp đồng tương tự là: - Có tính chất tương tự: Hợp đồng cung cấp dịch vụ trong ngành công nghiệp Dầu khí hoặc các ngành công nghiệp khác <sup>(10)</sup> ; - Có quy mô (giá trị) tối thiểu: 118.000.000 <sup>(11)</sup> VND. - <b>Đã thực hiện xong 80% khối lượng công việc. Để chứng minh hợp đồng tương tự đã hoàn thành theo tỷ lệ được quy định, nhà thầu phải cung cấp được Biên bản nghiệm thu và hóa đơn.</b> Trường hợp gói thầu có nhiều loại dịch vụ khác nhau thì việc đưa ra yêu cầu về hợp đồng tương tự được thực hiện theo Bảng Y.	Phải thỏa mãn yêu cầu này	Phải thỏa mãn yêu cầu này	Phải thỏa mãn yêu cầu (tương đương với phần công việc đảm nhận)	Mẫu số 05

(\*): Đối với gói thầu cung cấp dịch vụ phi tư vấn không cần thiết yêu cầu về doanh thu thì bỏ nội dung này.

*(\*\*) Đối với gói thầu cung cấp dịch vụ phi tư vấn kèm cung cấp hàng hóa (tỉ trọng hàng hóa chiếm từ 50% gói thầu) thì yêu cầu tiêu chí đánh giá : giá trị Tài sản ròng phải dương trong năm tài chính gần nhất.*

Ghi chú:

(1) Ghi thời gian yêu cầu, thông thường từ 03 đến 05 năm trước năm có thời điểm đóng thầu. Ví dụ: từ ngày 01 tháng 01 năm 2019 đến thời điểm đóng thầu.

(2) Hợp đồng cung cấp dịch vụ phi tư vấn không hoàn thành do lỗi của nhà thầu bao gồm:

- Hợp đồng cung cấp dịch vụ phi tư vấn bị Chủ đầu tư kết luận nhà thầu không hoàn thành và nhà thầu không phản đối;

- Hợp đồng cung cấp dịch vụ phi tư vấn bị Chủ đầu tư kết luận nhà thầu không hoàn thành, không được nhà thầu chấp thuận nhưng đã được trọng tài hoặc Tòa án kết luận theo hướng bất lợi cho nhà thầu.

Các hợp đồng cung cấp dịch vụ phi tư vấn không hoàn thành không bao gồm các hợp đồng mà quyết định của Chủ đầu tư đã bị bác bỏ bằng cơ chế giải quyết tranh chấp. Việc xác định hợp đồng không hoàn thành phải dựa trên tất cả những thông tin về tranh chấp hoặc kiện tụng được giải quyết theo quy định của cơ chế giải quyết tranh chấp của hợp đồng tương ứng và khi mà nhà thầu đã hết tất cả các cơ hội có thể khiếu nại. Đối với các hợp đồng chậm tiến độ do lỗi của nhà thầu nhưng vẫn hoàn thành hợp đồng thì không được coi là hợp đồng không hoàn thành.

Đối với nhà thầu liên danh mà chỉ có một hoặc một số thành viên trong liên danh vi phạm và bị cấm tham gia hoạt động đấu thầu theo quy định thì thành viên liên danh còn lại không bị coi là không hoàn thành hợp đồng do lỗi của nhà thầu. Trường hợp một hoặc một số thành viên liên danh vi phạm hợp đồng, không còn năng lực để tiếp tục thực hiện hợp đồng, làm ảnh hưởng nghiêm trọng đến tiến độ, chất lượng, hiệu quả của gói thầu thì chỉ một hoặc một số thành viên liên danh vi phạm hợp đồng bị coi là không hoàn thành hợp đồng, thành viên còn lại không bị coi là không hoàn thành hợp đồng do lỗi của nhà thầu.

(3) Nhà thầu cung cấp tài liệu chứng minh đã thực hiện nghĩa vụ kê khai thuế và nộp thuế thu nhập doanh nghiệp (thuế thu nhập cá nhân đối với nhà thầu là hộ kinh doanh) của năm tài chính gần nhất so với thời điểm đóng thầu (đối với trường hợp Hệ thống chưa cập nhật thông tin về nghĩa vụ nộp thuế) để đối chiếu khi được mời vào đối chiếu tài liệu. Nghĩa vụ kê khai thuế và nộp thuế phải được thực hiện trước thời điểm đóng thầu. Nghĩa vụ nộp thuế là nộp thuế với giá trị thuế tương ứng với thuế suất, thu nhập chịu thuế, doanh thu tính thuế nhà thầu kê khai trên Hệ thống thuế điện tử (số thuế đã nộp tương ứng với số thuế phải nộp); trường hợp được chậm nộp thuế, miễn thuế, giảm thuế theo chính sách của Nhà nước thì thực hiện theo quy định này. Nhà thầu nộp các tài liệu như sau:

- Tờ khai thuế (hoặc thông báo nộp tiền của cơ quan thuế đối với hộ kinh doanh) và Giấy nộp tiền có xác nhận của cơ quan thuế được in từ Hệ thống thuế điện tử hoặc

- Tờ khai thuế (hoặc thông báo nộp tiền của cơ quan thuế đối với hộ kinh doanh) và xác nhận của cơ quan thuế về việc thực hiện nghĩa vụ thuế.

Trường hợp thời điểm đóng thầu sau ngày kết thúc năm tài chính của nhà thầu (năm Y) và trước hoặc trong ngày cuối cùng của tháng thứ 3 tính từ ngày kết thúc năm Y, yêu cầu đã thực hiện nghĩa vụ kê khai thuế và nộp thuế áp dụng đối với năm tài chính trước năm Y (năm Y-1)

*(Ví dụ: Thời điểm đóng thầu là vào ngày 20/3/2024, năm tài chính của nhà thầu kết thúc vào ngày 31/12 thì nhà thầu phải chứng minh đã thực hiện nghĩa vụ kê khai thuế và nộp thuế của năm 2022).*

(4) Đối với doanh nghiệp khởi nghiệp sáng tạo trong nước khi chào thầu sản phẩm đổi mới sáng tạo là dịch vụ phi tư vấn của doanh nghiệp đó theo quy định không phải đáp ứng

tiêu chí này trong thời hạn 06 năm kể từ khi sản phẩm lần đầu được sản xuất và đủ điều kiện để đưa ra thị trường. Trường hợp sau khi đánh giá mà nhà thầu không đáp ứng về đối tượng được hưởng ưu đãi thì Bên mời thầu yêu cầu nhà thầu cung cấp tài liệu chứng minh đáp ứng yêu cầu về doanh thu.

(5) Ghi thời gian yêu cầu, thông thường từ 03 đến 05 năm trước năm có thời điểm đóng thầu. Trường hợp nhà thầu có số năm thành lập ít hơn số năm theo yêu cầu của E-HSMT thì doanh thu bình quân hằng năm (không bao gồm thuế VAT) được tính trên số năm mà nhà thầu thành lập. Trong trường hợp này, nếu doanh thu bình quân hằng năm (không bao gồm thuế VAT) của nhà thầu đáp ứng yêu cầu về giá trị của E-HSMT thì nhà thầu vẫn được đánh giá tiếp mà không bị loại.

Đối với nhà thầu là hộ kinh doanh, không bắt buộc phải nộp báo cáo tài chính nhưng nhà thầu phải cung cấp tài liệu chứng minh doanh thu tương ứng với nghĩa vụ thuế.

Trường hợp thời điểm đóng thầu sau ngày kết thúc năm tài chính của nhà thầu (năm Y) và trước hoặc trong ngày cuối cùng của tháng thứ 3 tính từ ngày kết thúc năm Y, yêu cầu về nộp báo cáo tài chính áp dụng đối với các năm trước của năm Y (năm Y-1; Y-2...).

*Ví dụ 1: Thời điểm đóng thầu là vào ngày 20/3/2024, năm tài chính của nhà thầu kết thúc vào ngày 31/12 và E-HSMT yêu cầu nhà thầu nộp báo cáo tài chính của 03 năm gần nhất thì nhà thầu phải nộp báo cáo tài chính của các năm 2020, 2021, 2022).*

*Ví dụ 2: Doanh thu bình quân hằng năm (không bao gồm thuế VAT) của 03 năm tài chính gần nhất so với thời điểm đóng thầu. Trong trường hợp này, thời điểm đóng thầu là ngày 15/11/2024 thì nhà thầu phải nộp báo cáo tài chính của các năm 2021, 2022, 2023. Nhà thầu được thành lập vào năm 2022 nhưng doanh thu trung bình của năm 2022 và năm 2023 đáp ứng yêu cầu thì nhà thầu được tiếp tục đánh giá.*

(6) Cách tính toán thông thường về mức yêu cầu doanh thu bình quân hằng năm (không bao gồm thuế VAT):

a) Trường hợp thời gian thực hiện gói thầu từ 12 tháng trở lên thì cách tính doanh thu như sau:

Yêu cầu tối thiểu về mức doanh thu bình quân hằng năm (không bao gồm thuế VAT) =  $[(\text{Giá gói thầu} - \text{giá trị thuế VAT}) / \text{thời gian thực hiện gói thầu theo năm}] \times k$ . Thông thường yêu cầu hệ số “k” trong công thức này là từ 1 đến 1,5.

b) Trường hợp thời gian thực hiện gói thầu dưới 12 tháng thì cách tính doanh thu như sau:

Yêu cầu tối thiểu về mức doanh thu bình quân hằng năm (không bao gồm thuế VAT) =  $(\text{Giá gói thầu} - \text{giá trị thuế VAT}) \times k$ . Thông thường yêu cầu hệ số “k” trong công thức này là 1,0.

Đối với gói thầu bảo hiểm thì có thể đưa ra yêu cầu về doanh thu bình quân hằng năm cao hơn so với cách tính theo công thức nêu trên nhưng phải bảo đảm không được làm hạn chế sự tham gia của nhà thầu.

(7) Đối với các hợp đồng mà nhà thầu đã tham gia với tư cách là thành viên liên danh hoặc nhà thầu phụ thì chỉ tính giá trị phần việc do nhà thầu thực hiện.

(8) Đối với các hợp đồng mà Bên mời thầu, tổ chuyên gia có bằng chứng cho thấy nhà thầu đã thực hiện với tư cách nhà thầu phụ do được chuyển nhượng thầu bất hợp pháp, vi phạm quy định thì hợp đồng này sẽ không được xem xét, đánh giá.

(9) Ghi thời gian yêu cầu, thông thường là từ 03 đến 05 năm trước năm có thời điểm đóng thầu. Ví dụ: từ ngày 01 tháng 01 năm 2019 đến thời điểm đóng thầu.

(10), (11) Hợp đồng tương tự:

Trường hợp gói thầu có nhiều hạng mục công việc thì phải ghi giá trị tương ứng của từng hạng mục công việc để làm cơ sở đánh giá kinh nghiệm thực hiện hợp đồng tương tự của nhà thầu.

Trường hợp gói thầu bao gồm nhiều hạng mục công việc khác nhau thì tùy theo tính chất, quy mô gói thầu, Bên mời thầu đưa ra yêu cầu về quy mô tương tự trên cơ sở các hạng mục chính của gói thầu (phải nêu rõ các hạng mục chính) hoặc yêu cầu về quy mô tương tự trên cơ sở tất cả các hạng mục của gói thầu, trong đó ghi quy mô yêu cầu đối với mỗi hạng mục chính hoặc mỗi hạng mục công việc. Quy mô của hợp đồng tương tự thông thường khoảng 30% giá trị của gói thầu đang xét (hoặc 30% tổng giá trị của các hạng mục chính trong trường hợp gói thầu nhiều hạng mục công việc khác nhau và Bên mời thầu yêu cầu quy mô trên cơ sở các hạng mục chính của gói thầu); đối với các công việc đặc thù hoặc ở các địa phương mà năng lực của nhà thầu trên địa bàn còn hạn chế hoặc gói thầu cung cấp dịch vụ phi tư vấn có khối lượng mời thầu lớn thì có thể điều chỉnh giảm yêu cầu về quy mô của hợp đồng tương tự xuống trong khoảng 20% giá trị của gói thầu đang xét (hoặc 20% tổng giá trị của các hạng mục chính trong trường hợp gói thầu nhiều hạng mục công việc khác nhau và Bên mời thầu yêu cầu quy mô trên cơ sở các hạng mục chính của gói thầu).

Việc đánh giá về quy mô của hợp đồng tương tự căn cứ vào giá trị hoàn thành, được nghiệm thu như sau:

(i) Có ít nhất 01 hợp đồng hoàn thành cung cấp đầy đủ các hạng mục tương tự có giá trị đáp ứng tối thiểu là đáp ứng tối thiểu 30% (hoặc 20% trong trường hợp gói thầu có công việc đặc thù hoặc ở các địa phương mà năng lực của nhà thầu trên địa bàn còn hạn chế hoặc gói thầu có khối lượng mời thầu lớn) giá trị của gói thầu đang xét (hoặc tổng giá trị của các hạng mục chính trong trường hợp gói thầu nhiều hạng mục công việc khác nhau và Bên mời thầu yêu cầu quy mô trên cơ sở các hạng mục chính của gói thầu), trong đó từng hạng mục tương tự trong hợp đồng không cần có giá trị đáp ứng 30% (hoặc 20% trong trường hợp gói thầu có công việc đặc thù hoặc ở các địa phương mà năng lực của nhà thầu trên địa bàn còn hạn chế hoặc gói thầu có khối lượng mời thầu lớn) giá trị tương ứng của hạng mục đó trong gói thầu (hoặc giá trị tương ứng của từng hạng mục chính trong trường hợp gói thầu nhiều hạng mục công việc khác nhau và Bên mời thầu yêu cầu quy mô trên cơ sở các hạng mục chính của gói thầu); hoặc

(ii) Có các hạng mục công việc tương tự đã thực hiện trong các hợp đồng khác nhau (hợp đồng có thể đã hoàn thành hoặc đang thực hiện, chưa nghiệm thu, thanh lý) và bảo đảm tổng giá trị của từng hạng mục công việc tương tự đã thực hiện đáp ứng tối thiểu 30% (hoặc 20% trong trường hợp gói thầu có công việc đặc thù hoặc ở các địa phương mà năng lực của nhà thầu trên địa bàn còn hạn chế hoặc gói thầu có khối lượng mời thầu lớn) giá trị của từng hạng mục công việc tương ứng trong gói thầu đang xét (hoặc giá trị của từng hạng mục chính tương ứng trong trường hợp gói thầu nhiều hạng mục công việc khác nhau và Bên mời thầu yêu cầu quy mô trên cơ sở các hạng mục chính của gói thầu) và tổng giá trị các hạng mục đã thực hiện phải đáp ứng tối thiểu 30% (hoặc 20% trong trường hợp gói thầu có công việc đặc thù hoặc ở các địa phương mà năng lực của nhà thầu trên địa bàn còn hạn chế hoặc gói thầu có khối lượng mời thầu lớn) giá trị của gói thầu đang xét (hoặc tổng giá trị của các hạng mục chính trong trường hợp gói thầu nhiều hạng mục công việc khác nhau và Bên mời thầu yêu cầu quy mô trên cơ sở các hạng mục chính của gói thầu). Được cộng gộp giá trị của hạng mục tương tự trong các hợp đồng khác nhau để xác định tổng giá trị hạng mục tương tự đáp ứng yêu cầu mà không yêu cầu giá trị của hạng mục tương tự trong mỗi hợp đồng phải đáp ứng tối thiểu 30% (hoặc 20% trong trường hợp gói thầu có công việc đặc thù hoặc ở các địa phương mà năng lực của nhà thầu trên địa bàn còn hạn chế hoặc gói thầu có khối lượng mời thầu lớn) giá trị hạng mục của gói thầu đang xét (hoặc giá trị của hạng mục chính trong trường hợp gói thầu nhiều hạng mục công việc khác nhau và Bên mời thầu yêu cầu quy mô trên cơ sở các hạng mục chính của gói thầu).

Trong đó:

+ Hạng mục công việc đã thực hiện là một phần hoặc toàn bộ khối lượng công việc trong hạng mục đã được nghiệm thu trong khoảng thời gian quy định mà không xét đến thời gian ký kết hợp đồng. Thời điểm xác nhận hạng mục công việc đã thực hiện để xác định hạng mục công việc tương tự là thời điểm nghiệm thu công việc, không căn cứ vào thời điểm ký kết hợp đồng.

+ Hợp đồng hoàn thành là hợp đồng có toàn bộ công việc đã được nghiệm thu hoặc hợp đồng đã được thanh lý. Thời điểm xác nhận hợp đồng hoàn thành để xác định hợp đồng tương tự là thời điểm nghiệm thu công việc, không căn cứ vào thời điểm ký kết hợp đồng.

Đối với gói thầu phi tư vấn có tính chất công việc lặp lại theo chu kỳ qua các năm dẫn đến thời gian thực hiện hợp đồng kéo dài thì giá trị hợp đồng tương tự được xác định khoảng 30% (hoặc 20% trong trường hợp gói thầu có công việc đặc thù hoặc ở các địa phương mà năng lực của nhà thầu trên địa bàn còn hạn chế hoặc gói thầu có khối lượng mời thầu lớn) giá trị của phần công việc tính theo 01 chu kỳ (01 năm) mà không tính theo tổng giá trị gói thầu qua các năm. Trong trường hợp này, việc đánh giá về quy mô, tính chất của hợp đồng tương tự cũng được xét theo 01 chu kỳ (01 năm) tương ứng.

Ví dụ 1: Gói thầu đang xét là gói thầu thuê dịch vụ dọn vệ sinh tòa nhà trong 04 năm với giá trị 8.800.000.000 đồng thì E-HSMT có thể yêu cầu về giá trị của hợp đồng tương tự trong 01 chu kỳ (01 năm) là 660.000.000 đồng. Trong cả 02 trường hợp sau đây, nhà thầu X đều được đánh giá là đáp ứng yêu cầu về giá trị hợp đồng tương tự của gói thầu này:

- Nhà thầu X có hợp đồng dọn vệ sinh tòa nhà trong 48 tháng với Chủ đầu tư A (đang trong quá trình thực hiện, chưa hoàn thành, chưa được thanh lý), nhưng tính đến thời điểm tham dự thầu, nhà thầu X đã thực hiện được 16 tháng, trong đó giá trị công việc đã được nghiệm thu 12 tháng đầu là 660.000.000 đồng;

- Nhà thầu X có hợp đồng hoàn thành N1 dọn vệ sinh tòa nhà, thời gian thực hiện hợp đồng trong 06 tháng với giá trị là 300.000.000 đồng; hợp đồng N2 dọn vệ sinh tòa nhà, thời gian thực hiện hợp đồng trong 24 tháng với giá trị là 800.000.000 đồng, trong đó giá trị công việc đã được nghiệm thu 12 tháng đầu là 400.000.000 đồng. Như vậy, tổng giá trị hạng mục dọn vệ sinh tòa nhà của nhà thầu X là 700.000.000 đồng.

Ví dụ 2: Gói thầu đang xét là gói thầu cung cấp dịch vụ giặt là, giá gói thầu là 10 tỷ đồng, thời gian thực hiện là 06 tháng yêu cầu hợp đồng tương tự có giá trị 30% là 03 tỷ đồng. Nhà thầu X có hợp đồng A (chưa hoàn thành, chưa được thanh lý) có giá trị công việc cung cấp dịch vụ giặt là (đã được nghiệm thu) là 02 tỷ đồng; hợp đồng B (chưa hoàn thành, chưa được thanh lý) có giá trị công việc cung cấp dịch vụ giặt là (đã được nghiệm thu) là 01 tỷ đồng thì nhà thầu X được đánh giá là đáp ứng yêu cầu về giá trị hợp đồng tương tự của gói thầu này.

Ví dụ 3: Gói thầu đang xét là gói thầu cung cấp dịch vụ gồm 02 hạng mục công việc khác nhau (N1, N2) với giá gói thầu là 07 tỷ đồng (trong đó, hạng mục N1 giá trị 04 tỷ đồng; hạng mục N2 giá trị 03 tỷ đồng), thời gian thực hiện 60 ngày, yêu cầu hợp đồng tương tự có giá trị 30% là 2,1 tỷ đồng. Trong cả 02 trường hợp sau đây, nhà thầu X đều được đánh giá là đáp ứng yêu cầu về giá trị hợp đồng tương tự của gói thầu này:

- Nhà thầu X có 1 hợp đồng đã hoàn thành có đầy đủ 02 hạng mục N1, N2 và tổng giá trị 02 hạng mục N1, N2 là 2,5 tỷ đồng.

- Nhà thầu X có các hợp đồng sau:

+ Hợp đồng A (chưa hoàn thành, chưa được thanh lý) có giá trị công việc N1 (đã được nghiệm thu) là 0,5 tỷ đồng; hợp đồng B (chưa hoàn thành, chưa được thanh lý) có giá trị công việc N1 (đã được nghiệm thu) là 0,8 tỷ đồng, tổng giá trị hạng mục công việc N1 đã được nghiệm thu là 1,3 tỷ đồng, lớn hơn yêu cầu hạng mục N1 (30% x 04 tỷ đồng).

+ Hợp đồng C (chưa hoàn thành, chưa được thanh lý) có giá trị công việc N2 (đã được nghiệm thu) là 0,6 tỷ đồng; hợp đồng D (chưa hoàn thành, chưa được thanh lý) có giá trị công việc N2 (đã được nghiệm thu) là 0,5 tỷ đồng. Như vậy, tổng giá trị hạng mục công việc N2 là 1,1 tỷ đồng, lớn hơn yêu cầu hạng mục N2 (30% x 03 tỷ đồng).

**BẢNG TIÊU CHUẨN ĐÁNH GIÁ VỀ NĂNG LỰC TÀI CHÍNH VÀ KINH NGHIỆM**  
(Áp dụng đối với gói thầu cung cấp dịch vụ phi tư vấn chia thành nhiều phần)

<b>STT</b>	<b>Mã phần (lô)</b>	<b>Tên phần (lô)</b>	<b>Giá trị ước tính từng phần (VND)</b>	<b>Doanh thu bình quân hằng năm (không bao gồm thuế VAT) (VND)</b>	<b>Tính chất hợp đồng tương tự</b>	<b>Quy mô hợp đồng tương tự (VND)</b>
(1)	(2)	(3)	(4)	(5)	(6)	(7)

Đối với các nội dung lịch sử không hoàn thành hợp đồng do lỗi của nhà thầu, thực hiện nghĩa vụ kê khai thuế và nộp thuế áp dụng theo quy định tại Bảng số 01 Chương này.

Đối với gói thầu áp dụng chào hàng cạnh tranh, không yêu cầu về năng lực, kinh nghiệm theo quy định của Mục này nhưng nhà thầu tham dự thầu phải cam kết có đủ năng lực, kinh nghiệm để thực hiện gói thầu (nội dung về cam kết được thực hiện cùng với đơn dự thầu khi nhà thầu nộp E-HSDT), trong trường hợp này, nhà thầu không phải cung cấp tài liệu chứng minh năng lực, kinh nghiệm.

Ghi chú:

(5) Trường hợp không yêu cầu về doanh thu thì bỏ nội dung này. Trường hợp có yêu cầu về doanh thu, trường hợp nhà thầu tham dự nhiều phần, việc đánh giá về doanh thu căn cứ trên tổng giá trị doanh thu bình quân yêu cầu đối với các phần mà nhà thầu tham dự. Trường hợp nhà thầu tham dự 01 phần thì chỉ cần đáp ứng yêu cầu doanh thu của phần đó.

(6), (7) Trường hợp nhà thầu tham dự nhiều phần, việc đánh giá về hợp đồng tương tự tương ứng với từng phần mà nhà thầu tham dự, nhà thầu không phải đáp ứng tổng quy mô hợp đồng tương tự đối với các phần mà nhà thầu tham dự.

**BẢNG YÊU CẦU VỀ HỢP ĐỒNG TƯƠNG TỰ**

(Áp dụng đối với gói thầu có nhiều hạng mục dịch vụ)

<b>STT</b>	<b>Danh mục dịch vụ</b>	<b>Giá trị được coi là tương tự (VND)<sup>(1)</sup></b>
1	Dịch vụ A	
2	Dịch vụ B	
3	Dịch vụ C	
...	...	

Ghi chú:

*(1) Giá trị tại cột này được Chủ đầu tư xác định theo nguyên tắc nêu tại ghi chú số (10), (11) Bảng số 01 Chương này.*

## 2.2. Tiêu chuẩn đánh giá về nhân sự chủ chốt và thiết bị chủ yếu:

### a) Yêu cầu về nhân sự chủ chốt: (được đánh giá chi tiết tại Mục 3 Chương này)

Không yêu cầu về nhân sự chủ chốt đối với gói thầu dịch vụ phi tư vấn không đòi hỏi nhân sự có chuyên môn cao, trừ trường hợp cần lao động có trình độ cao, lao động lành nghề thực hiện công việc đặc thù. Trường hợp dịch vụ phi tư vấn có yếu tố đặc thù, phức tạp cần thiết phải có nhân sự có trình độ cao, lao động lành nghề, nhiều kinh nghiệm đảm nhận thì có thể đưa ra yêu cầu về huy động nhân sự chủ chốt để thực hiện các công việc đặc thù, phức tạp này. Ngoài ra, không yêu cầu nhân sự chủ chốt là lao động phổ thông đối với gói thầu dịch vụ phi tư vấn.

Trường hợp E-HSMT có yêu cầu về nhân sự chủ chốt thì nhà thầu phải chứng minh khả năng huy động các nhân sự chủ chốt đáp ứng yêu cầu E-HSMT. Nhân sự chủ chốt có thể thuộc biên chế của nhà thầu hoặc do nhà thầu huy động. Trường hợp nhân sự chủ chốt mà nhà thầu kê khai trong E-HSDT không đáp ứng yêu cầu hoặc không chứng minh được khả năng huy động nhân sự (bao gồm cả trường hợp nhân sự đã huy động cho hợp đồng khác có thời gian làm việc trùng với thời gian thực hiện gói thầu này), bên mời thầu cho phép nhà thầu bổ sung, thay thế. Nhà thầu chỉ được phép bổ sung, thay thế một lần đối với từng vị trí nhân sự trong một khoảng thời gian phù hợp nhưng không ít hơn 03 ngày làm việc. Trường hợp nhà thầu không có nhân sự thay thế đáp ứng yêu cầu của E-HSMT thì nhà thầu bị loại. Trong mọi trường hợp, nếu nhà thầu kê khai nhân sự không trung thực thì nhà thầu không được thay thế nhân sự khác, E-HSDT của nhà thầu bị loại và nhà thầu sẽ bị coi là gian lận theo quy định và bị xử lý theo quy định.

Yêu cầu về nhân sự chủ chốt được Chủ đầu tư đính kèm file scan theo E-HSMT lên hệ thống. Kinh nghiệm trong các công việc tương tự được thể hiện ở số năm tối thiểu nhân sự thực hiện các công việc tương tự hoặc số hợp đồng tối thiểu trong các công việc tương tự. Số năm kinh nghiệm của nhân sự chủ chốt được tính từ thời điểm nhân sự bắt đầu thực hiện công việc tương tự đó đến thời điểm đóng thầu. Nhà thầu phải cung cấp thông tin chi tiết về các nhân sự chủ chốt được đề xuất theo các Mẫu số 06A, 06B và 06C Chương IV để chứng minh rằng mình có đầy đủ nhân sự cho các vị trí chủ chốt đáp ứng những yêu cầu sau đây:

**Bảng số 02: Yêu cầu về nhân sự chủ chốt (File scan đính kèm trên Hệ thống)<sup>(1)</sup>**

STT	Vị trí công việc	Số lượng	Kinh nghiệm trong các công việc tương tự	Chứng chỉ/trình độ chuyên môn <sup>(2)</sup>
1			tối thiểu __ năm hoặc tối thiểu __ hợp đồng	
2			tối thiểu __ năm hoặc tối thiểu __ hợp đồng	
...				

Ghi chú:

(1) Trường hợp gói thầu không có yêu cầu về nhân sự chủ chốt thì Chủ đầu tư không nhập Bảng này.

(2) Chỉ quy định trong trường hợp pháp luật chuyên ngành có yêu cầu về bằng cấp/chứng chỉ chuyên môn.

**b) Thiết bị chủ yếu dự kiến huy động để thực hiện gói thầu: (được đánh giá chi tiết tại Mục 3 Chương này)**

Căn cứ vào quy mô, tính chất của gói thầu, Chủ đầu tư, Bên mời thầu đưa ra yêu cầu về thiết bị chủ yếu dự kiến huy động và số lượng để thực hiện gói thầu cho phù hợp. Chỉ quy định về thiết bị chủ yếu đối với các thiết bị đặc chủng, đặc thù bắt buộc phải có để triển khai thực hiện gói thầu. Thiết bị chủ yếu có thể của nhà thầu hoặc do nhà thầu huy động. Trường hợp thiết bị mà nhà thầu kê khai trong E-HSDT không đáp ứng yêu cầu của E-HSMT, bên mời thầu cho phép nhà thầu làm rõ, thay đổi, bổ sung thiết bị để đáp ứng yêu cầu của E-HSMT trong một khoảng thời gian phù hợp nhưng không ít hơn 03 ngày làm việc. Đối với mỗi thiết bị không đáp ứng, nhà thầu chỉ được thay thế một lần. Trường hợp nhà thầu không có thiết bị thay thế đáp ứng yêu cầu của E-HSMT thì nhà thầu bị loại. Trong mọi trường hợp, nếu nhà thầu kê khai thiết bị chủ yếu không trung thực thì nhà thầu không được thay thế thiết bị khác, E-HSDT của nhà thầu bị loại và nhà thầu sẽ bị coi là gian lận theo quy định và bị xử lý theo quy định.

Yêu cầu về thiết bị chủ yếu được Chủ đầu tư đính kèm file scan theo E-HSMT lên hệ thống. Nhà thầu phải cung cấp thông tin chi tiết về các thiết bị chủ yếu được đề xuất theo Mẫu số 06D Chương IV để chứng minh rằng mình có đầy đủ thiết bị đáp ứng những yêu cầu sau đây:

**Bảng số 03: Yêu cầu về thiết bị chủ yếu (File scan đính kèm trên Hệ thống)**

STT	Loại thiết bị và đặc điểm thiết bị	Số lượng tối thiểu cần có
1		
2		
3		
...		

c) Trường hợp nhà thầu trúng thầu và ký kết hợp đồng, nhà thầu có nghĩa vụ huy động nhân sự chủ chốt, thiết bị chủ yếu như đã đề xuất ban đầu hoặc đề xuất thay đổi theo quy định tại Mục này. Trường hợp không huy động được nhân sự chủ chốt, thiết bị chủ yếu, nhà thầu bị phạt hợp đồng, bị đánh giá về uy tín khi tham gia các gói thầu khác.

### **Mục 3. Tiêu chuẩn đánh giá về kỹ thuật**

Sử dụng tiêu chí đạt/không đạt hoặc phương pháp chấm điểm để xây dựng tiêu chuẩn đánh giá về kỹ thuật.

Trường hợp sử dụng phương pháp đạt, không đạt, đối với các tiêu chí đánh giá tổng quát, chỉ sử dụng tiêu chí đạt, không đạt. Đối với các tiêu chí chi tiết cơ bản trong tiêu chí tổng quát, chỉ sử dụng tiêu chí đạt, không đạt; đối với các tiêu chí chi tiết không cơ bản trong tiêu chí tổng quát, ngoài tiêu chí đạt, không đạt, được áp dụng thêm tiêu chí chấp nhận được nhưng không được vượt quá 30% tổng số các tiêu chí chi tiết trong tiêu chí tổng quát đó. Tiêu chí tổng quát được đánh giá là đạt khi tất cả các tiêu chí chi tiết cơ bản được đánh giá là đạt và các tiêu chí chi tiết không cơ bản được đánh giá là đạt hoặc chấp nhận được.

Trường hợp sử dụng phương pháp chấm điểm thì phải quy định mức điểm tối thiểu và mức điểm tối đa đối với từng tiêu chí tổng quát. Có thể quy định mức điểm tối thiểu đối với tiêu chí chi tiết cơ bản trong tiêu chí tổng quát; không được quy định mức điểm tối thiểu đối với các tiêu chí chi tiết không cơ bản.

Việc xây dựng tiêu chuẩn đánh giá về kỹ thuật dựa trên yêu cầu về các sản phẩm đầu ra được nêu tại Chương V, kết quả thực hiện hợp đồng trước đó của nhà thầu... và các yêu cầu khác nêu trong hồ sơ mời thầu. Căn cứ vào từng gói thầu cụ thể, khi lập E-HSMT, Chủ đầu tư phải cụ thể hóa các tiêu chí làm cơ sở đánh giá về kỹ thuật bao gồm:

- Tính hiệu quả của việc cung cấp dịch vụ;

- Mức độ hiểu biết về tính chất và mục đích công việc;
- Tính hợp lý và khả thi của kế hoạch, các giải pháp kỹ thuật, biện pháp tổ chức cung cấp dịch vụ;
- Mức độ đáp ứng hệ thống đảm bảo chất lượng và phương pháp thực hiện;
- Mức độ đáp ứng các yêu cầu về tiêu chuẩn thực hiện dịch vụ;
- Tiến độ thực hiện gói thầu đáp ứng yêu cầu của E-HSMT;
- Bảo đảm điều kiện vệ sinh môi trường và các điều kiện khác như phòng cháy, chữa cháy, an toàn lao động (nếu có);
- Tiêu chí đấu thầu bền vững (nếu có);
- Kết quả thực hiện hợp đồng trước đó của nhà thầu.
- Các yếu tố cần thiết khác.

### 3.1. Đánh giá theo phương pháp chấm điểm<sup>2</sup>:

Căn cứ quy mô, tính chất của gói thầu mà có thể quy định mức điểm yêu cầu tối thiểu đối với một số tiêu chuẩn tổng quát. Mức điểm yêu cầu tối thiểu quy định không thấp hơn 70% tổng số điểm về kỹ thuật. E-HSMT có tổng số điểm (cũng như số điểm của một số tiêu chuẩn tổng quát) bằng hoặc vượt mức điểm yêu cầu tối thiểu sẽ được đánh giá là đạt yêu cầu về mặt kỹ thuật và được tiếp tục xem xét về tài chính.

Điểm kỹ thuật của từng tiêu chuẩn tổng quát được tính theo điểm kỹ thuật của các tiêu chuẩn chi tiết theo công thức sau:

$$S_j \equiv \sum_{i=1}^k t_{ji} * w_{ji}$$

Trong đó:

$t_{ji}$  = điểm kỹ thuật của tiêu chuẩn chi tiết “i” trong tiêu chuẩn tổng quát “j”,

$w_{ji}$  = tỷ trọng của tiêu chuẩn chi tiết “i” trong tiêu chuẩn tổng quát “j”,

$k$  = số lượng tiêu chuẩn chi tiết trong tiêu chuẩn tổng quát “j”, và

$$\sum_{i=1}^k w_{ji} = 1$$

Tổng điểm kỹ thuật được tính theo công thức sau:

$$T \equiv \sum_{j=1}^n S_j * W_j$$

Trong đó:

$S_j$  = điểm kỹ thuật của tiêu chuẩn tổng quát “j”,

$W_j$  = tỷ trọng của tiêu chuẩn tổng quát “j”,

$N$  = số lượng tiêu chuẩn tổng quát, và

$$\sum_{j=1}^n W_j = 1$$

<sup>2</sup> Trường hợp áp dụng phương pháp này thì xóa bỏ Khoản 3.2. Đánh giá theo phương pháp đạt, không đạt.

### **3.2. Đánh giá theo phương pháp đạt/không đạt<sup>3</sup>:**

Căn cứ quy mô, tính chất của gói thầu mà xác định mức độ yêu cầu đối với từng nội dung. Đối với các tiêu chí đánh giá tổng quát, chỉ sử dụng tiêu chí đạt, không đạt. Đối với các tiêu chí chi tiết cơ bản trong tiêu chí tổng quát, chỉ sử dụng tiêu chí đạt, không đạt; đối với các tiêu chí chi tiết không cơ bản trong tiêu chí tổng quát ngoài tiêu chí đạt, không đạt, được áp dụng thêm tiêu chí chấp nhận được nhưng không được vượt quá 30% tổng số các tiêu chí chi tiết trong tiêu chí tổng quát đó.

Tiêu chí tổng quát được đánh giá là đạt khi tất cả các tiêu chí chi tiết cơ bản được đánh giá là đạt và các tiêu chí chi tiết không cơ bản được đánh giá là đạt hoặc chấp nhận được.

E-HSDT được đánh giá là đáp ứng yêu cầu về kỹ thuật khi có tất cả các tiêu chí tổng quát đều được đánh giá là đạt.

### **Mục 4. Tiêu chuẩn đánh giá về tài chính**

Căn cứ tính chất, quy mô của từng gói thầu cụ thể mà lựa chọn một trong hai phương pháp dưới đây cho phù hợp:

#### **4.1. Phương pháp giá thấp nhất<sup>4</sup>:**

Cách xác định giá thấp nhất theo các bước sau đây:

Bước 1. Xác định giá dự thầu;

Giá dự thầu là: .....(đã bao gồm thuế GTGT...)

Đối với vật tư, thiết bị nhập khẩu (nếu có): Trường hợp sử dụng hạn ngạch của Vietsovpetro Lô 09-1, giá dự thầu đã bao gồm các loại thuế, phí, lệ phí (nếu có) phát sinh tại Việt Nam và được xét miễn thuế nhập khẩu / Thuế tạm nhập tái xuất và VAT chỉ áp dụng cho giá trị hàng hóa nhập khẩu trên tờ khai hải quan sử dụng Danh mục hàng hóa được miễn thuế dành cho Vietsovpetro Lô 09-1).

Bước 2. Sửa lỗi (thực hiện theo quy định tại phần Ghi chú (1));

Bước 3. Hiệu chỉnh sai lệch (thực hiện theo quy định tại phần Ghi chú (2));

Bước 4. Xác định giá dự thầu sau sửa lỗi, hiệu chỉnh sai lệch, trừ đi giá trị giảm giá (nếu có);

Bước 5. Xếp hạng nhà thầu:

E-HSDT có giá dự thầu sau sửa lỗi, hiệu chỉnh sai lệch (nếu có), trừ đi giá trị giảm giá (nếu có), sau khi tính ưu đãi (nếu có) thấp nhất được xếp hạng thứ nhất.

#### **4.2. Phương pháp giá đánh giá<sup>5</sup>:**

Cách xác định giá đánh giá theo các bước sau đây:

Bước 1. Xác định giá dự thầu;

Giá dự thầu là: .....(đã bao gồm thuế GTGT...)

Đối với vật tư, thiết bị nhập khẩu (nếu có): Trường hợp sử dụng hạn ngạch của Vietsovpetro Lô 09-1, giá dự thầu đã bao gồm các loại thuế, phí, lệ phí (nếu có) phát sinh tại Việt Nam và được xét miễn thuế nhập khẩu / Thuế tạm nhập tái xuất và VAT chỉ áp dụng cho

<sup>3</sup> Trường hợp áp dụng phương pháp này thì xóa bỏ Khoản 3.1. Đánh giá theo phương pháp chấm điểm.

<sup>4</sup> Trường hợp áp dụng phương pháp này thì xóa bỏ Khoản 4.2. Phương pháp giá đánh giá và Khoản 4.3. Phương pháp kết hợp giữa kỹ thuật và giá.

<sup>5</sup> Trường hợp áp dụng phương pháp này thì xóa bỏ Khoản 4.1. Phương pháp giá thấp nhất và Khoản 4.2. Phương pháp giá đánh giá.

giá trị hàng hóa nhập khẩu trên tờ khai hải quan sử dụng Danh mục hàng hóa được miễn thuế dành cho Vietsovpetro Lô 09-1).

Bước 2. Sửa lỗi (thực hiện theo quy định tại phần Ghi chú (1));

Bước 3. Hiệu chỉnh sai lệch (thực hiện theo quy định tại phần Ghi chú (2));

Bước 4. Xác định giá dự thầu sau sửa lỗi, hiệu chỉnh sai lệch, trừ đi giá trị giảm giá (nếu có);

Bước 5. Xác định giá đánh giá:

Việc xác định giá đánh giá được thực hiện theo công thức sau đây:

$$G_{ĐG} = G \pm \Delta_G$$

Trong đó:

- G là giá dự thầu sau khi trừ đi giá trị giảm giá (nếu có);
- $\Delta_G$  là giá trị các yếu tố được quy về một mặt bằng, bao gồm :
  - + Chi phí lãi vay (nếu có);
  - + Chất lượng dịch vụ;
  - + Đấu thầu bền vững (nếu có);
  - + Kết quả thực hiện hợp đồng trước đó của nhà thầu;
  - + Các yếu tố khác (nếu có).

Bước 6. Xếp hạng nhà thầu: E-HSDT có giá đánh giá thấp nhất sau khi tính ưu đãi được xếp hạng thứ nhất.

### **Ghi chú:**

(1) Sửa lỗi:

Với điều kiện HSDT đáp ứng căn bản HSMT, việc sửa lỗi số học và các lỗi khác được tiến hành theo nguyên tắc sau đây:

a) Lỗi số học bao gồm những lỗi do thực hiện các phép tính cộng, trừ, nhân, chia không chính xác khi tính toán giá dự thầu. Trường hợp E-Hồ sơ mời thầu có yêu cầu phải phân tích đơn giá chi tiết thì phải lấy số liệu trong bảng phân tích đơn giá dự thầu chi tiết làm cơ sở cho việc sửa lỗi số học. Trường hợp không nhất quán giữa đơn giá và thành tiền thì lấy đơn giá làm cơ sở cho việc sửa lỗi; nếu phát hiện đơn giá dự thầu có sự sai khác bất thường do lỗi hệ thập phân (10 lần, 100 lần, 1.000 lần) thì thành tiền là cơ sở cho việc sửa lỗi. Trường hợp tại cột “đơn giá” và cột “thành tiền” nhà thầu không ghi giá trị hoặc ghi là “0” thì được coi là nhà thầu đã phân bổ giá của công việc này vào các công việc khác thuộc gói thầu, nhà thầu phải có trách nhiệm thực hiện hoàn thành các công việc này theo đúng yêu cầu nêu trong HSMT và không được Chủ đầu tư thanh toán trong quá trình thực hiện hợp đồng.

b) Các lỗi khác:

- Tại cột thành tiền đã được ghi đầy đủ giá trị nhưng không có đơn giá dự thầu tương ứng thì đơn giá dự thầu được xác định bổ sung bằng cách chia thành tiền cho số lượng; khi có đơn giá dự thầu nhưng cột thành tiền bỏ trống thì giá trị cột thành tiền sẽ được xác định bổ sung bằng cách nhân số lượng với đơn giá dự thầu; nếu một nội dung nào đó có ghi đơn giá dự thầu và giá trị tại cột thành tiền nhưng bỏ trống số lượng thì số lượng bỏ trống được xác định bổ sung bằng cách chia giá trị tại cột thành tiền cho đơn giá dự thầu của nội dung đó. Trường hợp số lượng được xác định bổ sung nêu trên khác với số lượng nêu trong HSMT thì giá trị sai khác đó là sai lệch về phạm vi cung cấp và được hiệu chỉnh theo quy định tại Bước 3;

- Lỗi nhầm đơn vị tính: sửa lại cho phù hợp với yêu cầu nêu trong HSMT;

- Lỗi nhầm đơn vị: sử dụng dấu "," (dấu phẩy) thay cho dấu "." (dấu chấm) và ngược lại

thì được sửa lại cho phù hợp theo cách viết của Việt Nam. Khi Bên mời thầu cho rằng dấu phẩy hoặc dấu chấm trong đơn giá dự thầu rõ ràng đã bị đặt sai chỗ thì trong trường hợp này thành tiền của hạng mục sẽ có ý nghĩa quyết định và đơn giá dự thầu sẽ được sửa lại;

- Nếu có sai sót khi cộng các khoản tiền để ra tổng số tiền thì sẽ sửa lại tổng số tiền theo các khoản tiền;

- Nếu có sự khác biệt giữa con số và chữ viết thì lấy chữ viết làm cơ sở pháp lý cho việc sửa lỗi. Nếu chữ viết sai thì lấy con số sau khi sửa lỗi theo quy định tại Mục này làm cơ sở pháp lý.

(2) Hiệu chỉnh sai lệch:

a) Trường hợp có sai lệch về phạm vi cung cấp thì giá trị phần chào thiếu sẽ được cộng thêm vào, giá trị phần chào thừa sẽ được trừ đi theo mức đơn giá dự thầu tương ứng trong HSDT của nhà thầu có sai lệch;

Trường hợp có sai lệch thiếu (thiếu hạng mục công việc so với yêu cầu về phạm vi cung cấp) mà không có đơn giá tương ứng trong HSDT của nhà thầu có sai lệch thì thực hiện hiệu chỉnh sai lệch như sau:

Lấy mức đơn giá dự thầu cao nhất đối với hạng mục công việc mà nhà thầu chào thiếu trong số các HSDT khác vượt qua bước đánh giá về kỹ thuật để làm cơ sở hiệu chỉnh sai lệch; trường hợp trong HSDT của các nhà thầu vượt qua bước đánh giá về kỹ thuật không có đơn giá dự thầu của công việc này thì lấy đơn giá trong dự toán được duyệt của gói thầu làm cơ sở hiệu chỉnh sai lệch; trường hợp không có dự toán gói thầu thì căn cứ vào đơn giá hình thành giá gói thầu làm cơ sở hiệu chỉnh sai lệch.

Trường hợp chỉ có một nhà thầu duy nhất vượt qua bước đánh giá về kỹ thuật thì tiến hành hiệu chỉnh sai lệch trên cơ sở lấy mức đơn giá dự thầu tương ứng trong HSDT của nhà thầu này; trường hợp HSDT của nhà thầu không có đơn giá dự thầu tương ứng thì lấy mức đơn giá trong dự toán của gói thầu được duyệt làm cơ sở hiệu chỉnh sai lệch; trường hợp không có dự toán gói thầu thì căn cứ vào đơn giá hình thành giá gói thầu làm cơ sở hiệu chỉnh sai lệch.

b) Trường hợp nhà thầu chào thiếu thuế, phí, lệ phí phải nộp theo yêu cầu nêu trong E-Hồ sơ mời thầu thì Bên mời thầu phải cộng các chi phí đó vào giá dự thầu. Phần chi phí này không được tính vào sai lệch thiếu;

c) Trường hợp nhà thầu có thư giảm giá, việc sửa lỗi và hiệu chỉnh sai lệch được thực hiện trên cơ sở giá dự thầu chưa trừ đi giá trị giảm giá. Tỷ lệ phần trăm (%) của sai lệch thiếu được xác định trên cơ sở so với giá dự thầu ghi trong đơn dự thầu.

d) Trường hợp nhà thầu có E-Hồ sơ dự thầu được hiệu chỉnh sai lệch xếp hạng thứ nhất được mời vào thương thảo Hợp đồng, khi thương thảo Hợp đồng phải lấy mức đơn giá chào thấp nhất trong số các E-Hồ sơ dự thầu khác vượt qua bước đánh giá về kỹ thuật để thương thảo đối với phần sai lệch thiếu.

Hồ sơ dự thầu có tổng giá trị các sai lệch thiếu vượt quá 10% so với giá dự thầu sẽ bị loại.

#### **Mục 5. Phương án kỹ thuật thay thế trong E-HSDT (nếu có)**

Trường hợp cho phép nhà thầu đề xuất phương án kỹ thuật thay thế theo quy định tại Mục 12 E-CDNT, E-HSDT sẽ được đánh giá như sau: \_\_\_\_\_ [ghi các tiêu chí, tiêu chuẩn đánh giá đối với phương án kỹ thuật thay thế].

#### **Mục 6: Quyền đơn phương chấm dứt đàm phán hợp đồng với nhà thầu xếp hạng nhất, trong giai đoạn đàm phán hợp đồng.**

Đối với đề xuất hàng hóa, dịch vụ có xuất xứ từ các nước bị ảnh hưởng bởi xung đột vũ trang, trong tình trạng chiến tranh, bị trừng phạt hoặc cấm vận và việc nhập khẩu những hàng hóa, dịch vụ đó có thể bị gián đoạn và ảnh hưởng đến việc thực hiện hợp đồng và tiến độ giao hàng, nhà thầu được yêu cầu giải trình và cam kết về khả năng giao hàng để Vietsovpetro xem xét, đánh giá.

Căn cứ vào tình hình thực tế tại thời điểm đó, Vietsovpetro sẽ có toàn quyền xem xét và quyết định từ chối các đề xuất của nhà thầu về hàng hóa, dịch vụ đó, hoặc không tiếp tục đánh giá, nếu Vietsovpetro cho rằng việc thực hiện hợp đồng và lịch trình giao hàng có rủi ro. Trong trường hợp đó, Vietsovpetro có toàn quyền quyết định ngừng đàm phán hợp đồng, và mời nhà thầu có thứ hạng tiếp theo liền kề vào đàm phán hợp đồng.

**Chương IV. BIỂU MẪU MỜI THẦU VÀ DỰ THẦU**

STT	Biểu mẫu	Cách thức thực hiện	Trách nhiệm thực hiện	
			Chủ đầu tư	Nhà thầu
1	Mẫu số 01 Phạm vi cung cấp	Scan đính kèm	X	
2	Mẫu số 02. Đơn dự thầu	Webform từ hệ thống + Scan đính kèm		X
3	Mẫu số 03. Thỏa thuận liên danh			X
4	Mẫu số 04A. Bảo lãnh dự thầu ( <i>áp dụng trong trường hợp nhà thầu độc lập</i> )	Scan đính kèm lên Hệ thống		X
5	Mẫu số 04B. Bảo lãnh dự thầu ( <i>áp dụng trong trường hợp nhà thầu liên danh</i> )			X
6	Mẫu số 04C. Bảo lãnh dự thầu ( <i>áp dụng trong trường hợp Đặt cọc/Chuyển khoản vào tài khoản của Vietsovpetro</i> )			X
7	Mẫu số 05. Hợp đồng tương tự do nhà thầu thực hiện	Scan đính kèm lên Hệ thống		X
8	Mẫu số 06A. Bảng đề xuất nhân sự chủ chốt			X
9	Mẫu số 06B. Bảng lý lịch chuyên môn của nhân sự chủ chốt			X
10	Mẫu số 06C. Bảng kinh nghiệm chuyên môn			X
11	Mẫu số 06D. Bảng kê khai thiết bị chủ yếu			X
12	Mẫu số 07. Hợp đồng cung cấp dịch vụ phi tư vấn không hoàn thành do lỗi của nhà thầu			X
13	Mẫu số 08. Tình hình tài chính của nhà thầu			X
14	Mẫu số 09A. Phạm vi công việc sử dụng nhà thầu phụ			X
15	Mẫu số 09B. Danh sách công ty con, công ty thành viên đảm nhận phần công việc gói thầu			X
16	Mẫu số 10. Bảng tiến độ thực hiện			X
17	Mẫu số 10A. Bảng tiến độ thực hiện ( <i>áp dụng đối với loại hợp đồng theo tỷ lệ phần trăm</i> )			X
18	Mẫu số 11. Bảng giá dự thầu			X
19	Mẫu số 12. Mẫu cung cấp thông tin và cam kết của nhà thầu			X

**PHẠM VI CUNG CẤP**

Chủ đầu tư liệt kê chi tiết danh mục các dịch vụ yêu cầu, mô tả ngắn gọn dịch vụ theo Bảng sau:

STT	Danh mục dịch vụ	Mô tả dịch vụ <sup>(*)</sup>	Khối lượng mời thầu	Đơn vị tính	Địa điểm thực hiện dịch vụ	Ngày hoàn thành dịch vụ
(1)	(2)	(3)	(4)	(5)	(6)	(7)
1	Bảo trì, bảo dưỡng thiết bị quan trắc, giám sát tàu cập cảng tự động (BAS); 6 tháng/lần	Theo YCKT	Lần	02	Số 69 đường 30/4 phường Rạch Dừa thành phố Hồ Chí Minh	Tham chiếu theo Yêu cầu kỹ thuật
2	Bảo trì, bảo dưỡng thiết bị quan trắc khí tượng thủy văn; 6 tháng/lần	Theo YCKT	Lần	02		
3	Hiệu chuẩn/Kiểm định thiết bị quan trắc (theo quy định hiện hành)	Theo YCKT	Gói	01		

**Ghi chú:**

(1), (2), (3), (4): Bên mời thầu ghi chi tiết Danh mục dịch vụ phù hợp với Danh mục dịch vụ theo Yêu cầu kỹ thuật/ hoặc ghi rõ tham chiếu theo Danh mục dịch vụ thuộc Yêu cầu kỹ thuật theo Phụ lục số .... của E-HSMT để nhà thầu làm cơ sở chào giá dự thầu.

(\*) Dẫn chiếu đến nội dung tương ứng quy định tại Chương V (nếu có).

**Đại diện nhà thầu**  
(ký tên, đóng dấu)

**ĐƠN DỰ THẦU**  
**(trích xuất từ hệ thống)**

**THỎA THUẬN LIÊN DANH**

Ngày: \_\_\_\_

Gói thầu: \_\_\_\_

Thuộc dự án/ dự toán mua sắm: \_\_\_\_

Căn cứ<sup>(1)</sup> \_\_\_\_

Căn cứ<sup>(1)</sup> \_\_\_\_

Căn cứ E-HSMT Gói thầu: \_\_\_\_ với số E-TBMT: \_\_

Chúng tôi, đại diện cho các bên ký thỏa thuận liên danh, gồm có:

**Tên thành viên liên danh thứ nhất:** \_\_\_\_

Mã số thuế: \_\_\_\_

Đại diện là ông/bà: \_\_\_\_\_

Chức vụ: \_\_\_\_\_

Địa chỉ: \_\_\_\_\_

Điện thoại: \_\_\_\_\_

**Tên thành viên liên danh thứ hai:** \_\_\_\_

Mã số thuế: \_\_\_\_

Đại diện là ông/bà: \_\_\_\_\_

Chức vụ: \_\_\_\_\_

Địa chỉ: \_\_\_\_\_

Điện thoại: \_\_\_\_\_

**Tên thành viên liên danh thứ n:** \_\_\_\_

Mã số thuế: \_\_\_\_

Đại diện là ông/bà: \_\_\_\_\_

Chức vụ: \_\_\_\_\_

Địa chỉ: \_\_\_\_\_

Điện thoại: \_\_\_\_\_

Các bên (sau đây gọi là thành viên) thống nhất ký kết thỏa thuận liên danh với các nội dung sau:

**Điều 1. Nguyên tắc chung**

1. Các thành viên tự nguyện hình thành liên danh để tham dự thầu gói thầu \_\_\_\_ thuộc dự án/ dự toán mua sắm \_\_\_\_

2. Các thành viên thống nhất tên gọi của liên danh cho mọi giao dịch liên quan đến gói thầu này là: \_\_\_\_ [ghi tên của liên danh].

3. Các thành viên cam kết không thành viên nào được tự ý tham gia độc lập hoặc liên danh với thành viên khác để tham gia gói thầu này. Trường hợp trúng thầu, các thành viên cùng ký hợp đồng không thành viên nào có quyền từ chối thực hiện các trách nhiệm và nghĩa vụ đã quy định trong hợp đồng. Trường hợp thành viên của liên danh từ chối hoàn thành trách nhiệm riêng của mình như đã thỏa thuận thì thành viên đó bị xử lý như sau:

- *Bồi thường thiệt hại cho các bên trong liên danh;*

- Bồi thường thiệt hại cho Chủ đầu tư theo quy định nêu trong hợp đồng;
- Hình thức xử lý khác \_\_\_\_ [ghi rõ hình thức xử lý khác].

**Điều 2. Phân công trách nhiệm**

Các thành viên thống nhất phân công trách nhiệm để thực hiện gói thầu \_\_\_\_ thuộc dự án/ dự toán mua sắm \_\_\_\_ đối với từng thành viên như sau:

1. Thành viên đứng đầu liên danh:

Các bên nhất trí phân công \_\_\_\_ làm thành viên đứng đầu liên danh, đại diện cho liên danh trong những phần việc sau<sup>(2)</sup>:

- Sử dụng tài khoản, chứng thư số để nộp E-HSDT cho cả liên danh.

*[-Ký các văn bản, tài liệu để giao dịch với Bên mời thầu trong quá trình tham dự thầu và văn bản giải trình, làm rõ E-HSDT hoặc văn bản đề nghị rút E-HSDT;*

- Thực hiện bảo đảm dự thầu cho cả liên danh;
- Tham gia quá trình thương thảo, hoàn thiện hợp đồng;
- Thực hiện bảo đảm thực hiện hợp đồng cho cả liên danh trong trường hợp liên danh trúng thầu;
- Ký đơn kiến nghị trong trường hợp nhà thầu có kiến nghị;
- Thực hiện tất cả các nghĩa vụ của liên danh không được nêu trong Bảng phân công trách nhiệm giữa các thành viên liên danh ở mục 3 dưới đây;
- Thực hiện các công việc khác trừ việc ký kết hợp đồng \_\_\_\_ [ghi rõ nội dung các công việc khác (nếu có)].

2. Các thành viên trong liên danh thỏa thuận phân công trách nhiệm thực hiện công việc theo bảng dưới đây<sup>(3)</sup>:

STT	Tên	Nội dung công việc đảm nhận	Tỷ lệ % so với tổng giá dự thầu	Giá trị theo tỷ lệ % so với tổng giá dự thầu
(1)	(2)	(3)	(4)	(5)
1	Tên thành viên đứng đầu liên danh	- Công việc 1: ____ - Công việc 2: ____ - Công việc 3: ____ .....	____%	____ VNĐ
2	Tên thành viên thứ 2	- Công việc 1: ____ - Công việc 2: ____ - Công việc 3 ____	____%	____ VNĐ
....	.....	....		
<b>Tổng cộng</b>		<b>Toàn bộ công việc của gói thầu</b>	<b>100%</b>	____ VNĐ

3. Phương thức thanh toán cho liên danh trong trường hợp trúng thầu và ký hợp đồng với chủ đầu tư như sau:

- Chủ đầu tư sẽ thanh toán trực tiếp cho từng thành viên liên danh theo tiến độ thanh toán được qui định trong hợp đồng với giá trị được phân chia tương ứng với tỷ lệ khối lượng công

việc đã được các thành viên liên danh thống nhất và nêu trong cột (4) Bảng phân công trách nhiệm ở mục 2 của thỏa thuận liên danh này.

- Từng thành viên của Liên danh sẽ phát hành Hóa đơn hợp pháp đúng với phần giá trị công việc đã được thành viên liên danh đó thực hiện theo tiến độ từng đợt thanh toán được qui định trong hợp đồng.

### **Điều 3. Hiệu lực của thỏa thuận liên danh**

1. Thỏa thuận liên danh có hiệu lực kể từ ngày ký.

2. Thỏa thuận liên danh chấm dứt hiệu lực trong các trường hợp sau:

- Trong trường hợp liên danh trúng thầu, Thỏa thuận liên danh này là một phần không tách rời của hợp đồng ký kết với Chủ đầu tư và chỉ chấm dứt hiệu lực khi các bên hoàn thành trách nhiệm, nghĩa vụ của mình và thanh lý xong hợp đồng;

- Các bên cùng thỏa thuận chấm dứt;

- Nhà thầu liên danh không trúng thầu;

- Hủy thầu gói thầu \_\_\_\_\_ thuộc dự án/ dự toán mua sắm \_\_\_\_\_ theo thông báo của Chủ đầu tư, Bên mời thầu.

Thỏa thuận liên danh được lập trên sự chấp thuận của tất cả các thành viên.

### **ĐẠI DIỆN HỢP PHÁP CỦA THÀNH VIÊN ĐÚNG ĐẦU LIÊN DANH**

*[ghi tên, chức danh, ký tên và đóng dấu]* <sup>(4)</sup>

### **ĐẠI DIỆN HỢP PHÁP CỦA THÀNH VIÊN LIÊN DANH**

*[ghi tên từng thành viên, chức danh, ký tên và đóng dấu]* <sup>(4)</sup>

Ghi chú:

(1) Nhà thầu cập nhật các văn bản quy phạm pháp luật theo quy định hiện hành.

(2) Việc phân công trách nhiệm bao gồm một hoặc nhiều công việc như đã nêu.

(3) Nhà thầu phải ghi rõ nội dung công việc cụ thể và ước tính giá trị tương ứng mà từng thành viên trong liên danh sẽ thực hiện, trách nhiệm chung, trách nhiệm riêng của từng thành viên, kể cả thành viên đứng đầu liên danh. Việc phân chia công việc trong liên danh phải căn cứ các hạng mục nêu trong bảng giá dự thầu theo Mẫu số 11 Chương IV hoặc theo các công việc thuộc quá trình sản xuất hạng mục trong bảng giá dự thầu, không được phân chia các công việc không thuộc các hạng mục này.

**(4) Trường hợp đại diện theo pháp luật của nhà thầu ủy quyền cho cấp dưới ký thỏa thuận liên danh thì phải gửi kèm theo Giấy ủy quyền.**

**BẢO LÃNH DỰ THẦU<sup>(1)</sup>**

(áp dụng đối với nhà thầu độc lập)

**Bên thụ hưởng:** \_\_\_ [ghi tên và địa chỉ của Chủ đầu tư quy định tại Mục 1.1 E-BDL hoặc tên Bên mời thầu quy định tại Mục 5.1 E-BDL]

**Ngày phát hành bảo lãnh:** \_\_\_ [ghi ngày phát hành bảo lãnh]

**BẢO LÃNH DỰ THẦU số:** \_\_\_ [ghi số trích yếu của Bảo lãnh dự thầu]

**Bên bảo lãnh:** \_\_\_ [ghi tên và địa chỉ nơi phát hành, nếu những thông tin này chưa được thể hiện ở phần tiêu đề trên giấy in]

Chúng tôi được thông báo rằng \_\_\_ [ghi tên nhà thầu] (sau đây gọi là “Nhà thầu”) sẽ tham dự thầu để thực hiện gói thầu \_\_\_ [ghi tên gói thầu] thuộc dự án/dự toán mua sắm \_\_\_ [ghi tên dự án/dự toán mua sắm] theo Thư mời thầu/E-TBMT số \_\_\_ [ghi số trích yếu của Thư mời thầu/E-TBMT].

Chúng tôi cam kết với Bên thụ hưởng rằng chúng tôi bảo lãnh cho nhà thầu bằng một khoản tiền là \_\_\_ [ghi rõ giá trị bằng số, bằng chữ và đồng tiền sử dụng].

Bảo lãnh này có hiệu lực trong \_\_\_<sup>(2)</sup> ngày, kể từ ngày \_\_\_ tháng \_\_\_ năm \_\_\_<sup>(3)</sup>.

Theo yêu cầu của Nhà thầu, chúng tôi, với tư cách là Bên bảo lãnh, **cam kết<sup>(4)</sup> không hủy ngang và vô điều kiện thanh toán** cho Bên thụ hưởng một khoản tiền là \_\_\_ [ghi rõ giá trị bằng số, bằng chữ và đồng tiền sử dụng] **trong vòng 05 ngày làm việc kể từ ngày** nhận được văn bản thông báo từ Bên thụ hưởng về vi phạm của Nhà thầu trong các trường hợp sau đây, **trong đó nêu rõ mà không cần chứng minh:**

1. Sau thời điểm đóng thầu và trong thời gian có hiệu lực của E-HSDT, nhà thầu có văn bản rút E-HSDT hoặc từ chối thực hiện một hoặc các công việc đã đề xuất trong E-HSDT theo yêu cầu của E-HSMT;

2. Nhà thầu có hành vi vi phạm quy định tại Mục 4 E-CDNT hoặc vi phạm pháp luật về đấu thầu dẫn đến phải hủy thầu theo quy định tại điểm d và điểm đ Mục 33 E-CDNT.

3. Nhà thầu không thực hiện biện pháp bảo đảm thực hiện hợp đồng theo quy định tại Mục 38 E-CDNT;

4. Nhà thầu không tiến hành hoặc từ chối đối chiếu tài liệu, thương thảo hợp đồng trong thời hạn 05 ngày làm việc kể từ ngày nhận được thông báo mời đối chiếu tài liệu, thương thảo hợp đồng, **hoặc Nhà thầu tiến hành thương thảo hợp đồng nhưng rút lại các cam kết trong E-HSDT dẫn đến việc thương thảo hợp đồng không thành công**, hoặc đã đối chiếu tài liệu, thương thảo hợp đồng nhưng từ chối ký kết biên bản đối chiếu tài liệu, thương thảo hợp đồng, kể cả trong trường hợp thương thảo qua mạng; trừ trường hợp bất khả kháng;

5. Nhà thầu không tiến hành hoặc từ chối hoàn thiện hợp đồng trong thời hạn 20 ngày kể từ ngày nhận được thông báo trúng thầu của bên mời thầu, trừ trường hợp bất khả kháng;

6. Nhà thầu không tiến hành hoặc từ chối ký kết hợp đồng trong thời hạn 10 ngày kể từ ngày hoàn thiện hợp đồng, trừ trường hợp bất khả kháng.

Số tiền bảo lãnh nêu trên sẽ được thanh toán ngay bởi Bên bảo lãnh cho Bên thụ hưởng cho dù có sự tranh cãi hoặc phản đối nào của Bên yêu cầu bảo lãnh hoặc của Bên bảo lãnh hoặc của bất kì bên thứ ba nào khác, và bất kể có hay không sự tranh chấp giữa Bên yêu cầu bảo lãnh và Bên thụ hưởng về hoặc liên quan tới Gói thầu hoặc về bất cứ vấn đề khác và cho dù những tranh chấp này, nếu có, đã được giải quyết, dàn xếp, kiện tụng hoặc phân xử bằng bất kỳ hình thức nào.

Trường hợp Nhà thầu trúng thầu, bảo lãnh này sẽ hết hiệu lực ngay sau khi Nhà thầu ký kết hợp đồng và nộp bảo lãnh thực hiện hợp đồng cho Bên thụ hưởng theo thỏa thuận trong hợp đồng đó.

Trường hợp Nhà thầu không trúng thầu, bảo lãnh này sẽ hết hiệu lực ngay sau khi chúng tôi nhận được bản chụp văn bản thông báo kết quả lựa chọn Nhà thầu hoặc trong vòng 30 ngày kể từ ngày hết thời hạn hiệu lực của E-HSDT, tùy theo thời điểm nào đến trước.

Bất cứ yêu cầu bồi thường nào theo bảo lãnh này đều phải được gửi đến văn phòng chúng tôi trước hoặc trong ngày đó.

### **Đại diện hợp pháp của ngân hàng**

*[ghi tên, chức danh, ký tên và đóng dấu]*

Ghi chú:

(1) Trường hợp bảo lãnh dự thầu vi phạm một trong các quy định như: có giá trị thấp hơn, thời gian hiệu lực ngắn hơn so với yêu cầu quy định tại E-CDNT, không đúng tên đơn vị thụ hưởng, không phải là bản gốc, không có chữ ký hợp lệ, ký trước khi Chủ đầu tư phát hành E-HSMT, hoặc có kèm theo điều kiện gây bất lợi cho Chủ đầu tư, Bên mời thầu thì bảo lãnh dự thầu được coi là không hợp lệ. Bảo lãnh dự thầu này là bảo lãnh dự thầu không hủy ngang. Trường hợp cần thiết, đối với các gói thầu có quy mô lớn, để bảo đảm quyền lợi của Chủ đầu tư, Bên mời thầu trong việc tịch thu giá trị bảo đảm dự thầu khi nhà thầu vi phạm quy định nêu tại Bảo lãnh dự thầu, Chủ đầu tư, Bên mời thầu có thể yêu cầu nhà thầu cung cấp các tài liệu để chứng minh bảo lãnh dự thầu đã nộp trong E-HSDT là bảo lãnh dự thầu không hủy ngang.

(2) Ghi theo quy định về thời gian hiệu lực tại Mục 18.2 E-BDL.

(3) Ghi ngày có thời điểm đóng thầu theo quy định tại E-TBMT.

(4) Trường hợp bảo lãnh dự thầu thiếu một hoặc một số nội dung cam kết nêu trên thì bị coi là điều kiện gây bất lợi cho Chủ đầu tư, Bên mời thầu theo quy định tại Mục 18.3 E-CDNT và thư bảo lãnh được coi là không hợp lệ.

## BẢO LÃNH DỰ THẦU<sup>(1)</sup>

(áp dụng đối với nhà thầu liên danh)

**Bên thụ hưởng:** \_\_\_ [ghi tên và địa chỉ của Chủ đầu tư quy định tại Mục 1.1 E-BDL hoặc ghi tên Bên mời thầu quy định tại Mục 5.1 E-BDL]

**Ngày phát hành bảo lãnh:** \_\_\_ [ghi ngày phát hành bảo lãnh]

**BẢO LÃNH DỰ THẦU số:** \_\_\_ [ghi số trích yếu của Bảo lãnh dự thầu]

**Bên bảo lãnh:** \_\_\_ [ghi tên và địa chỉ nơi phát hành, nếu những thông tin này chưa được thể hiện ở phần tiêu đề trên giấy in]

Chúng tôi được thông báo rằng \_\_\_ [ghi tên nhà thầu]<sup>(2)</sup> (sau đây gọi là “Nhà thầu”) sẽ tham dự thầu để thực hiện gói thầu \_\_\_ [ghi tên gói thầu] thuộc dự án/dự toán mua sắm \_\_\_ [ghi tên dự án/dự toán mua sắm] theo Thư mời thầu/E-TBMT số \_\_\_ [ghi số trích yếu của Thư mời thầu/E-TBMT].

Chúng tôi cam kết với Bên thụ hưởng rằng chúng tôi bảo lãnh cho nhà thầu tham dự thầu gói thầu này bằng một khoản tiền là \_\_\_ [ghi rõ giá trị bằng số, bằng chữ và đồng tiền sử dụng].

Bảo lãnh này có hiệu lực trong \_\_\_<sup>(3)</sup> ngày, kể từ ngày \_\_\_ tháng \_\_\_ năm \_\_\_<sup>(4)</sup>.

Theo yêu cầu của Nhà thầu, chúng tôi, với tư cách là Bên bảo lãnh, **cam kết<sup>(4)</sup> không hủy ngang và vô điều kiện thanh toán** cho Bên thụ hưởng một khoản tiền là \_\_\_ [ghi rõ giá trị bằng số, bằng chữ và đồng tiền sử dụng] **trong vòng 05 ngày làm việc kể từ ngày** nhận được văn bản thông báo từ Bên thụ hưởng về vi phạm của Nhà thầu trong các trường hợp sau đây, **trong đó nêu rõ mà không cần chứng minh:**

1. Sau thời điểm đóng thầu và trong thời gian có hiệu lực của E-HSDT, nhà thầu có văn bản rút E-HSDT hoặc từ chối thực hiện một hoặc các công việc đã đề xuất trong E-HSDT theo yêu cầu của hồ sơ mời thầu;

2. Nhà thầu có hành vi vi phạm quy định tại Mục 4 E-CDNT hoặc vi phạm pháp luật về đấu thầu dẫn đến phải hủy thầu theo quy định tại điểm d và điểm đ Mục 33 E-CDNT.

3. Nhà thầu không thực hiện biện pháp bảo đảm thực hiện hợp đồng theo quy định tại Mục 38 E-CDNT;

4. Nhà thầu không tiến hành hoặc từ chối đối chiếu tài liệu, thương thảo hợp đồng trong thời hạn 05 ngày làm việc kể từ ngày nhận được thông báo mời đối chiếu tài liệu, thương thảo hợp đồng, **hoặc Nhà thầu tiến hành thương thảo hợp đồng nhưng rút lại các cam kết trong E-HSDT dẫn đến việc thương thảo hợp đồng không thành công**, hoặc đã đối chiếu tài liệu, thương thảo hợp đồng nhưng từ chối ký kết biên bản đối chiếu tài liệu, thương thảo hợp đồng, kể cả trong trường hợp thương thảo qua mạng; trừ trường hợp bất khả kháng;

5. Nhà thầu không tiến hành hoặc từ chối hoàn thiện hợp đồng trong thời hạn 20 ngày kể từ ngày nhận được thông báo trúng thầu của bên mời thầu, trừ trường hợp bất khả kháng;

6. Nhà thầu không tiến hành hoặc từ chối ký kết hợp đồng trong thời hạn 10 ngày kể từ ngày hoàn thiện hợp đồng, trừ trường hợp bất khả kháng.

7. Nếu bất kỳ thành viên nào trong liên danh \_\_\_ [ghi đầy đủ tên của nhà thầu liên danh] vi phạm quy định của pháp luật dẫn đến không được hoàn trả bảo đảm dự thầu theo quy định tại E-

CDNT thì bảo đảm dự thầu của tất cả thành viên trong liên danh sẽ không được hoàn trả.

Số tiền bảo lãnh nêu trên sẽ được thanh toán ngay bởi Bên bảo lãnh cho Bên thụ hưởng cho dù có sự tranh cãi hoặc phản đối nào của Bên yêu cầu bảo lãnh hoặc của Bên bảo lãnh hoặc của bất kì bên thứ ba nào khác, và bất kể có hay không sự tranh chấp giữa Bên yêu cầu bảo lãnh và Bên thụ hưởng về hoặc liên quan tới Gói thầu hoặc về bất cứ vấn đề khác và cho dù những tranh chấp này, nếu có, đã được giải quyết, dàn xếp, kiện tụng hoặc phân xử bằng bất kỳ hình thức nào.

Trường hợp nhà thầu trúng thầu, bảo lãnh này sẽ hết hiệu lực ngay sau khi nhà thầu ký kết hợp đồng và nộp bảo lãnh thực hiện hợp đồng cho Bên thụ hưởng theo thỏa thuận trong hợp đồng đó.

Trường hợp nhà thầu không trúng thầu, bảo lãnh này sẽ hết hiệu lực ngay sau khi chúng tôi nhận được bản chụp văn bản thông báo kết quả lựa chọn nhà thầu hoặc trong vòng 30 ngày kể từ khi hết thời hạn hiệu lực của E-HSDT, tùy theo thời điểm nào đến trước.

Bất cứ yêu cầu bồi thường nào theo bảo lãnh này đều phải được gửi đến văn phòng chúng tôi trước hoặc trong ngày đó.

### **Đại diện hợp pháp của ngân hàng**

*[ghi tên, chức danh, ký tên và đóng dấu]*

Ghi chú:

(1) Trường hợp bảo lãnh dự thầu vi phạm một trong các quy định như: có giá trị thấp hơn, thời gian hiệu lực ngắn hơn so với yêu cầu quy định tại E-CDNT, không đúng tên đơn vị thụ hưởng, không phải là bản gốc, không có chữ ký hợp lệ, ký trước khi Chủ đầu tư phát hành E-HSMT, hoặc có kèm theo điều kiện gây bất lợi cho Chủ đầu tư, Bên mời thầu thì bảo lãnh dự thầu được coi là không hợp lệ. Bảo lãnh dự thầu này là bảo lãnh dự thầu không hủy ngang. Trường hợp cần thiết, đối với các gói thầu có quy mô lớn, để bảo đảm quyền lợi của Chủ đầu tư, Bên mời thầu trong việc tịch thu giá trị bảo đảm dự thầu khi nhà thầu vi phạm quy định nêu tại Bảo lãnh dự thầu, Chủ đầu tư, bên mời thầu có thể yêu cầu nhà thầu cung cấp các tài liệu để chứng minh bảo lãnh dự thầu đã nộp trong E-HSDT là bảo lãnh dự thầu không hủy ngang.

(2) Tên nhà thầu có thể là một trong các trường hợp sau đây:

- Tên của cả nhà thầu liên danh, ví dụ nhà thầu liên danh A + B tham dự thầu thì tên nhà thầu ghi là “Nhà thầu liên danh A + B”;

- Tên của thành viên chịu trách nhiệm thực hiện bảo lãnh dự thầu cho cả liên danh hoặc cho thành viên khác trong liên danh, ví dụ nhà thầu liên danh A + B + C tham dự thầu, trường hợp trong thỏa thuận liên danh phân công cho nhà thầu A thực hiện bảo đảm dự thầu cho cả liên danh thì tên nhà thầu ghi là “nhà thầu A (thay mặt cho nhà thầu liên danh A + B +C)”, trường hợp trong thỏa thuận liên danh phân công nhà thầu B thực hiện bảo đảm dự thầu cho nhà thầu B và C thì tên nhà thầu ghi là “Nhà thầu B (thay mặt cho nhà thầu B và C)”;

- Tên của thành viên liên danh thực hiện riêng rẽ bảo lãnh dự thầu.

(3) Ghi theo quy định về thời gian hiệu lực tại Mục 18.2 E-BDL.

(4) Ghi ngày có thời điểm đóng thầu theo quy định tại E-TBMT.

(5) Trường hợp bảo lãnh dự thầu thiếu một hoặc một số cam kết trong các nội dung cam kết nêu trên thì bị coi là có điều kiện gây bất lợi cho Chủ đầu tư, Bên mời thầu theo quy định tại Mục 18.3 E-CDNT và thư bảo lãnh được coi không hợp lệ.

**BẢO LÃNH DỰ THẦU<sup>(1)</sup>**

*(áp dụng trong trường hợp Đặt cọc/Chuyển khoản vào tài khoản của Vietsovpetro)*

Ngày: ..... (Ngày ký hồ sơ mời thầu )  
Tên gói thầu:..... (Tên gói thầu theo hồ sơ mời thầu )  
Tên dự án: ..... (Tên dự án )  
Hồ sơ mời thầu số: VT/DV-.....  
Kính gửi: \_\_\_\_\_ (tên đầy đủ và địa chỉ của người đại diện )

Căn cứ vào gói thầu nêu trên, chúng tôi [ghi tên nhà thầu ] xin xác nhận như sau:

1. Thay vì nộp Bảo đảm dự thầu do ngân hàng phát hành, [điền tên nhà thầu ] thực hiện bảo đảm dự thầu cho [ tên gói thầu ] bằng hình thức chuyển khoản vào tài khoản ngân hàng của Vietsovpetro một khoản tiền đặt cọc tương đương với số tiền Bảo đảm dự thầu. được chỉ định trong E-HSMT, là [ chỉ định bằng số, bằng chữ và loại tiền gửi ]
2. Nhà thầu xác nhận rằng Nhà thầu sẽ tuân thủ tất cả các điều kiện theo quy định tại mẫu Bảo đảm dự thầu của E-HSMT. (Trường hợp Nhà thầu xác nhận không đáp ứng đầy đủ các điều kiện theo mẫu Bảo đảm dự thầu trong HSMT thì hồ sơ dự thầu của Nhà thầu sẽ không được đánh giá)
3. Sau [ điền thời hạn hiệu lực của bảo đảm dự thầu ] ngày kể từ ngày đóng thầu....., Vietsovpetro sẽ chuyển số tiền đặt cọc trên vào tài khoản của [điền tên nhà thầu ]. [điền tên nhà thầu ] sẽ chịu trách nhiệm thanh toán mọi khoản phí ngân hàng liên quan đến việc chuyển nhượng này.
4. Tài khoản ngân hàng của Vietsovpetro:  
Tên người thụ hưởng: Liên Doanh Việt – Nga Vietsovpetro  
Ngân hàng thụ hưởng: Ngân hàng TMCP Ngoại thương Việt Nam – Chi nhánh Vũng Tàu  
Số tài khoản: 008.100.00000.11 (VNĐ)

**Đại diện hợp pháp của nhà thầu**

[ghi tên, chức danh, ký tên và đóng dấu]

**Ghi chú:**

(1) Trường hợp bảo lãnh dự thầu vi phạm một trong các quy định như: có giá trị thấp hơn, không phải là bản gốc, không có chữ ký hợp lệ, ký trước khi Chủ đầu tư phát hành E-HSMT, hoặc có kèm theo điều kiện gây bất lợi cho Chủ đầu tư, Bên mời thầu thì bảo lãnh dự thầu được coi là không hợp lệ. Bảo lãnh dự thầu này là bảo lãnh dự thầu không hủy ngang. Trường hợp cần thiết, đối với các gói thầu có quy mô lớn, để bảo đảm quyền lợi của Chủ đầu tư, Bên mời thầu trong việc tịch thu giá trị bảo đảm dự thầu khi nhà thầu vi phạm quy định nêu tại Bảo lãnh dự thầu, Chủ đầu tư, Bên mời thầu có thể yêu cầu nhà thầu cung cấp các tài liệu để chứng minh bảo lãnh dự thầu đã nộp trong E-HSMT là bảo lãnh dự thầu không hủy ngang.

(2) Nhà thầu đính kèm Ủy nhiệm chi hoặc văn bản chứng minh đã chuyển khoản vào tài khoản của Vietsovpetro kèm theo thư này.

**Mẫu số 05 (Scan đính kèm trên Hệ thống)**  
**HỢP ĐỒNG TƯƠNG TỰ<sup>(1)</sup>**

Tên nhà thầu: \_\_\_\_\_ *[ghi tên đầy đủ của nhà thầu]*.

Đối với mỗi hợp đồng tương tự nhà thầu phải kê khai thông tin sau đây:

Tên và số hợp đồng	<i>[ghi tên đầy đủ của hợp đồng, số ký hiệu]</i>	
Ngày ký hợp đồng	<i>[ghi ngày, tháng, năm]</i>	
Ngày hoàn thành	<i>[ghi ngày, tháng, năm]</i>	
Giá hợp đồng	<i>[ghi tổng giá hợp đồng theo số tiền và đồng tiền đã ký]</i>	Tương đương ____ VND
Trưởng hợp là thành viên liên danh, ghi tóm tắt phần công việc đảm nhận trong liên danh và giá trị phần hợp đồng mà nhà thầu đảm nhận	<i>[ghi tóm tắt phần công việc đảm nhận trong liên danh]</i>	<i>[ghi phần trăm giá trị phần hợp đồng đảm nhận trong tổng giá hợp đồng; số tiền và đồng tiền đã ký]</i> Tương đương ____ VND
Tên dự án/dự toán mua sắm:	<i>[ghi tên đầy đủ của dự án/dự toán mua sắm có hợp đồng đang kê khai]</i>	
Tên Chủ đầu tư:	<i>[ghi tên đầy đủ của Chủ đầu tư trong hợp đồng đang kê khai]</i>	
Địa chỉ:	<i>[ghi đầy đủ địa chỉ hiện tại của Chủ đầu tư]</i>	
Điện thoại/fax:	<i>[ghi số điện thoại, số fax kể cả mã quốc gia, mã vùng]</i>	
E-mail:	<i>[ghi địa chỉ e-mail]</i>	
<b>Mô tả tính chất tương tự theo quy định tại Mục 2.1 Chương III<sup>(2)</sup></b>		
1. Loại dịch vụ	<i>[ghi thông tin phù hợp]</i>	
2. Về giá trị hợp đồng đã thực hiện	<i>[ghi giá trị hợp đồng thực tế đã thực hiện căn cứ theo giá trị nghiệm thu, thanh lý hợp đồng]</i>	
3. Quy mô thực hiện	<i>[ghi quy mô theo hợp đồng]</i>	
4. Các đặc tính khác	<i>[ghi các đặc tính khác nếu cần thiết]</i>	

Ghi chú:

Nhà thầu nghiên cứu kỹ E-HSMT và đề xuất các hợp đồng tương tự khác nhau để bảo đảm đáp ứng yêu cầu của E-HSMT.

(1) Trong trường hợp liên danh, từng thành viên liên danh kê khai theo Mẫu này. Trưởng hợp nhà thầu có nhiều hợp đồng tương tự thì kê khai từng hợp đồng theo Mẫu này.

(2) Nhà thầu chỉ kê khai nội dung tương tự với yêu cầu của gói thầu.

(3) Trưởng hợp giá trị hợp đồng không tính bằng VND thì quy đổi sang VND theo tỷ giá theo quy định tại Mục 2.1 Chương III để làm cơ sở đánh giá.

**Đại diện nhà thầu**  
*(Ký tên, đóng dấu)*

**BẢNG ĐỀ XUẤT NHÂN SỰ CHỦ CHỐT**

Nhà thầu phải kê khai những nhân sự chủ chốt theo quy định tại điểm a Mục 2.2 Chương III và phải chứng minh khả năng sẵn sàng huy động các nhân sự này để tham gia thực hiện gói thầu. Nhân sự chủ chốt có thể thuộc biên chế của nhà thầu hoặc do nhà thầu huy động.

Trường hợp nhân sự chủ chốt mà nhà thầu kê khai trong E-HSDT không đáp ứng yêu cầu hoặc không chứng minh được khả năng huy động nhân sự (bao gồm cả trường hợp nhân sự đã huy động cho hợp đồng khác có thời gian làm việc trùng với thời gian thực hiện gói thầu này), bên mời thầu cho phép nhà thầu bổ sung, thay thế. Nhà thầu chỉ được phép bổ sung, thay thế một lần đối với từng vị trí nhân sự trong một khoảng thời gian phù hợp nhưng không ít hơn 03 ngày làm việc. Trường hợp nhà thầu không có nhân sự thay thế đáp ứng yêu cầu của E-HSMT thì nhà thầu bị loại. Trong mọi trường hợp, nếu nhà thầu kê khai nhân sự không trung thực thì nhà thầu không được thay thế nhân sự khác, E-HSDT của nhà thầu bị loại và nhà thầu sẽ bị coi là gian lận theo quy định tại khoản 4 Điều 16 của Luật Đấu thầu và bị xử lý theo quy định.

STT	Họ và Tên	Vị trí công việc
1	<i>[Nhà thầu điền đầy đủ thông tin nhân sự chủ chốt, lý lịch, kinh nghiệm chuyên môn của nhân sự trong E-HSDT]</i>	<i>[ghi cụ thể vị trí công việc đảm nhận trong gói thầu]</i>
2		
...		

**Đại diện nhà thầu**  
*(Ký tên, đóng dấu)*

**BẢNG LÝ LỊCH CHUYÊN MÔN CỦA NHÂN SỰ CHỦ CHỐT**

Thông tin nhân sự						Công việc hiện tại					
Stt	Tên	Căn cước công dân/Hộ chiếu	Vị trí	Ngày, tháng, năm sinh	Chứng chỉ/Trình độ chuyên môn	Tên người sử dụng lao động	Địa chỉ của người sử dụng lao động	Chức danh	Số năm làm việc cho người sử dụng lao động hiện tại	Người liên lạc (trưởng phòng / cán bộ phụ trách nhân sự)	Điện thoại/ Fax/ Email
1	[ghi tên nhân sự chủ chốt 1]										
2	[ghi tên nhân sự chủ chốt 2]										
...											
n	[ghi tên nhân sự chủ chốt n]										

Nhà thầu phải cung cấp tất cả các thông tin được yêu cầu và chuẩn bị tài liệu để đối chiếu (bản chụp được chứng thực các văn bản, chứng chỉ có liên quan) trong quá trình đối chiếu tài liệu.

**Đại diện nhà thầu**  
(Ký tên, đóng dấu)

**BẢNG KINH NGHIỆM CHUYÊN MÔN**

STT	Tên nhân sự chủ chốt	Từ ngày	Đến ngày	Công ty/Dự án/Chức vụ/ Kinh nghiệm chuyên môn và quản lý có liên quan
1	[ghi tên nhân sự chủ chốt 1]	...	...	...
2				
...	...			

**Đại diện nhà thầu**  
(Ký tên, đóng dấu)

**BẢNG KÊ KHAI THIẾT BỊ CHỦ YẾU**

Nhà thầu phải kê khai những thiết bị chủ yếu theo quy định tại điểm b Mục 2.2 Chương III và phải chứng minh khả năng sẵn sàng huy động các thiết bị này để tham gia thực hiện gói thầu. Thiết bị chủ yếu có thể thuộc biên chế của nhà thầu hoặc do nhà thầu huy động. Trường hợp thiết bị mà nhà thầu kê khai trong E-HSDT không đáp ứng yêu cầu của E-HSMT, bên mời thầu cho phép nhà thầu làm rõ, thay đổi, bổ sung thiết bị để đáp ứng yêu cầu của E-HSMT trong một khoảng thời gian phù hợp nhưng không ít hơn 03 ngày làm việc. Đối với mỗi thiết bị không đáp ứng, nhà thầu chỉ được thay thế một lần. Trường hợp nhà thầu không có thiết bị thay thế đáp ứng yêu cầu của E-HSMT thì nhà thầu bị loại. Trong mọi trường hợp, nếu nhà thầu kê khai thiết bị chủ yếu không trung thực thì nhà thầu không được thay thế thiết bị khác, E-HSDT của nhà thầu bị loại và nhà thầu sẽ bị coi là gian lận theo quy định tại khoản 4 Điều 16 của Luật Đấu thầu và bị xử lý theo quy định.

Loại thiết bị		
Thông tin thiết bị	Tên nhà sản xuất	Đời máy (model)
	Công suất (*)	Năm sản xuất (*)
	Tính năng	Xuất xứ Số đăng ký/đăng kiểm (nếu có)
Hiện trạng	Địa điểm hiện tại của thiết bị	
	Thông tin về tình hình huy động, sử dụng thiết bị hiện tại	
Nguồn	Nêu rõ nguồn thiết bị <input type="checkbox"/> Sở hữu của nhà thầu <input type="checkbox"/> Đi thuê <input type="checkbox"/> Cho thuê <input type="checkbox"/> Chế tạo đặc biệt	

Đối với các thiết bị không thuộc sở hữu của mình thì nhà thầu phải kê khai thêm các thông tin dưới đây:

Chủ sở hữu	Tên chủ sở hữu	
	Địa chỉ chủ sở hữu	
	Số điện thoại	Tên và chức danh
	Số fax	Telex
Thông tin chi tiết về thỏa thuận thuê/cho thuê/chế tạo thiết bị cụ thể cho dự án		

**Đại diện nhà thầu**

(Ký tên, đóng dấu)

**HỢP ĐỒNG CUNG CẤP DỊCH VỤ PHI TƯ VẤN KHÔNG HOÀN THÀNH DO LỖI CỦA NHÀ THẦU**

Tên nhà thầu: \_\_\_\_\_

Ngày: \_\_\_\_\_

Tên thành viên của nhà thầu liên danh (nếu có): \_\_\_\_\_

Các hợp đồng cung cấp dịch vụ phi tư vấn không hoàn thành do lỗi của nhà thầu theo quy định khoản 2.1 Mục 2 Chương III			
<input type="checkbox"/> Không có hợp đồng cung cấp dịch vụ phi tư vấn không hoàn thành do lỗi của nhà thầu kể từ ngày 01 tháng 01 năm __ [ghi năm] theo quy định tại tiêu chí đánh giá 1 trong Bảng tiêu chuẩn đánh giá về năng lực và kinh nghiệm thuộc Mục 2.1 Chương III.			
<input type="checkbox"/> Có hợp đồng cung cấp dịch vụ phi tư vấn không hoàn thành do lỗi của nhà thầu tính từ ngày 01 tháng 01 năm __ [ghi năm] theo quy định tại tiêu chí đánh giá 1 trong Bảng tiêu chuẩn đánh giá về năng lực và kinh nghiệm thuộc Mục 2.1 Chương III.			
Năm	Phần việc hợp đồng không hoàn thành	Mô tả hợp đồng	Tổng giá trị hợp đồng (giá trị, loại đồng tiền, tỷ giá hối đoái, giá trị tương đương bằng VND)
		Mô tả hợp đồng: _____ Tên Chủ đầu tư: _____ Địa chỉ: _____ Nguyên nhân không hoàn thành hợp đồng: _____	

Ghi chú:

(1) Nhà thầu phải kê khai chính xác, trung thực các hợp đồng cung cấp dịch vụ phi tư vấn không hoàn thành do lỗi của nhà thầu trong quá khứ. Trường hợp Chủ đầu tư, Bên mời thầu phát hiện nhà thầu có hợp đồng không hoàn thành do lỗi của nhà thầu trong quá khứ mà không kê khai thì được coi là có hành vi gian lận và E-HSDT của nhà thầu sẽ bị loại. Trường hợp nhà thầu liên danh thì từng thành viên của nhà thầu liên danh phải kê khai theo Mẫu này.

**Đại diện nhà thầu**

(Ký tên, đóng dấu)

**TÌNH HÌNH TÀI CHÍNH CỦA NHÀ THẦU<sup>(1)</sup>**

Tên nhà thầu: \_\_\_\_\_

Ngày: \_\_\_\_\_

Tên thành viên của nhà thầu liên danh (nếu có): \_\_\_\_\_

Năm tài chính của nhà thầu từ ngày ___ tháng ___ đến ngày ___ tháng ___ (nhà thầu điền nội dung này)			
Số liệu tài chính trong các năm gần nhất theo yêu cầu của E-HSMT (nhà thầu điền nội dung này)			
	Năm 1:	Năm 2:	Năm 3:
<b>Tổng tài sản</b>			
<b>Tổng nợ</b>			
<b>Giá trị tài sản ròng</b>			
<b>Doanh thu hằng năm (không bao gồm thuế VAT)</b>			
<b>Doanh thu bình quân hằng năm (không bao gồm thuế VAT)<sup>(2)</sup></b>			
<b>Lợi nhuận trước thuế</b>			
<b>Lợi nhuận sau thuế</b>			

Ghi chú:

(1) Trường hợp nhà thầu liên danh thì từng thành viên liên danh phải kê khai theo Mẫu này.

(2) Để xác định doanh thu bình quân hằng năm (không bao gồm thuế VAT), nhà thầu chia tổng doanh thu của các năm (không bao gồm thuế VAT) cho số năm dựa trên thông tin đã được cung cấp.

Doanh thu hằng năm được tính bằng tổng doanh thu trong báo cáo tài chính của năm đó (chưa bao gồm thuế VAT).

Doanh thu bình quân hằng năm (không bao gồm thuế VAT) = Tổng doanh thu của các năm (không bao gồm thuế VAT) theo yêu cầu của E-HSMT/số năm. Trường hợp nhà thầu mới thành lập không đủ số năm theo yêu cầu của E-HSMT thì Doanh thu bình quân hằng năm (không bao gồm thuế VAT) được tính trên cơ sở số năm mà nhà thầu có số liệu tài chính.

Nhà thầu tự cập nhật thông tin về doanh thu hằng năm (không bao gồm thuế VAT) vào hồ sơ năng lực để tham dự thầu nhưng bảo đảm phù hợp với số liệu nhà thầu đã kê khai trên Hệ thống Thuế điện tử tại thời điểm đóng thầu. Trong trường hợp này, nhà thầu phải chuẩn bị các tài liệu để đối chiếu các thông tin mà nhà thầu kê khai trong quá trình đối chiếu tài liệu, thương thảo hợp đồng như sau:

Bản sao các báo cáo tài chính (các bảng cân đối kế toán bao gồm tất cả thuyết minh có liên quan, và các báo cáo kết quả kinh doanh) cho các năm như nêu trên, tuân thủ các điều kiện sau:

1. Phản ánh tình hình tài chính của nhà thầu hoặc thành viên liên danh (nếu là nhà thầu liên danh) mà không phải tình hình tài chính của một chủ thể liên kết như liên kết công ty mẹ - công ty con hoặc công ty liên kết với nhà thầu hoặc thành viên liên danh.

2. Các báo cáo tài chính phải hoàn chỉnh, đầy đủ nội dung theo quy định.

3. Các báo cáo tài chính phải tương ứng với các kỳ kế toán đã hoàn thành kèm theo bản chụp được chứng thực một trong các tài liệu sau đây:

- Biên bản kiểm tra quyết toán thuế;
- Tờ khai tự quyết toán thuế (thuế giá trị gia tăng và thuế thu nhập doanh nghiệp) có xác nhận của cơ quan thuế về thời điểm đã nộp tờ khai;
- Tài liệu chứng minh việc nhà thầu đã kê khai quyết toán thuế điện tử;
- Văn bản xác nhận của cơ quan quản lý thuế (xác nhận số nộp cả năm) về việc thực hiện nghĩa vụ nộp thuế;
- Báo cáo kiểm toán (nếu có);
- Các tài liệu khác.

Các tài liệu trên đây phải phù hợp với số liệu nhà thầu đã kê khai trên Hệ thống Thuế điện tử tại thời điểm đóng thầu.

**Đại diện nhà thầu**  
(Ký tên, đóng dấu)

**PHẠM VI CÔNG VIỆC SỬ DỤNG NHÀ THẦU PHỤ<sup>(1)</sup>**

STT	Tên nhà thầu phụ <sup>(2)</sup>	Phạm vi công việc <sup>(3)</sup>	Khối lượng công việc <sup>(4)</sup>	Giá trị % ước tính <sup>(5)</sup>	Hợp đồng hoặc văn bản thỏa thuận với nhà thầu phụ <sup>(6)</sup>
1					
2					
3					
4					
...					

Ghi chú:

(1) Trường hợp E-HSMT có quy định về việc sử dụng nhà thầu phụ thì nhà thầu kê khai theo Mẫu này.

(2) Nhà thầu ghi cụ thể tên nhà thầu phụ. Trường hợp khi tham dự thầu chưa xác định được cụ thể danh tính của nhà thầu phụ thì không phải kê khai vào cột này mà chỉ kê khai vào cột “Phạm vi công việc”. Nếu nhà thầu trúng thầu thì khi huy động thầu phụ thực hiện công việc đã kê khai phải được sự chấp thuận của Chủ đầu tư.

(3) Nhà thầu ghi cụ thể tên hạng mục công việc dành cho nhà thầu phụ.

(4) Nhà thầu ghi cụ thể khối lượng công việc dành cho nhà thầu phụ.

(5) Nhà thầu ghi cụ thể giá trị % công việc mà nhà thầu phụ đảm nhận so với giá dự thầu.

(6) Nhà thầu ghi cụ thể số hợp đồng hoặc văn bản thỏa thuận và đính kèm bản scan các tài liệu này trong E-HSDT.

**Đại diện nhà thầu**

*(Ký tên, đóng dấu)*

**DANH SÁCH CÁC CÔNG TY CON, CÔNG TY THÀNH VIÊN  
ĐẢM NHẬN PHẦN CÔNG VIỆC CỦA GÓI THẦU<sup>(1)</sup>**

STT	Tên công ty con, công ty thành viên <sup>(2)</sup>	Công việc đảm nhận trong gói thầu <sup>(3)</sup>	Giá trị % so với giá dự thầu <sup>(4)</sup>
1			
2			
...			

Ghi chú:

(1) Trường hợp nhà thầu tham dự thầu là công ty mẹ (ví dụ như Tổng công ty) huy động công ty con, công ty thành viên thực hiện một phần công việc gói thầu thì phải kê khai cụ thể tại Mẫu này. Việc đánh giá kinh nghiệm, năng lực của nhà thầu căn cứ vào giá trị, khối lượng do công ty mẹ, công ty con, công ty thành viên đảm nhận trong gói thầu. Trường hợp nhà thầu tham dự thầu không phải là công ty mẹ thì không áp dụng Mẫu này.

(2) Ghi cụ thể tên công ty con, công ty thành viên.

(3) Ghi cụ thể phần công việc đảm nhận của công ty con, công ty thành viên.

(4) Ghi cụ thể giá trị % công việc của công ty con, công ty thành viên đảm nhận so với giá dự thầu.

**Đại diện nhà thầu**

*(Ký tên, đóng dấu)*

**BẢNG TIẾN ĐỘ THỰC HIỆN**

STT	Danh mục dịch vụ	Mô tả dịch vụ	Khối lượng mời thầu	Đơn vị tính	Địa điểm thực hiện dịch vụ	Ngày hoàn thành dịch vụ	Ngày hoàn thành dịch vụ do nhà thầu đề xuất
(1)	(2)	(3)	(4)	(5)	(6)	(7)	(8)

Ghi chú:

- Các cột từ (1) đến (7): Nhà thầu lập theo Danh mục dịch vụ do Bên mời thầu cung cấp.
- Cột (8): Nhà thầu điền

**Đại diện nhà thầu**

*(Ký tên, đóng dấu)*

Mẫu số 10A (Scan đính kèm trên Hệ thống)

**BẢNG TIẾN ĐỘ THỰC HIỆN**  
(áp dụng đối với loại hợp đồng theo tỷ lệ phần trăm)

STT	Danh mục dịch vụ	Mô tả dịch vụ	Giá trị công trình xây dựng/hạng mục công trình	Thời gian bảo hiểm	Thời gian bảo hiểm do nhà thầu đề xuất
(1)	(2)	(3)	(4)	(5)	(6)

Ghi chú:

- Các cột từ (1) đến (5): Nhà thầu lập theo Danh mục dịch vụ do Bên mời thầu cung cấp.
- Cột (6): Nhà thầu điền

**Đại diện nhà thầu**

(Ký tên, đóng dấu)

**BẢNG GIÁ DỰ THẦU**

STT	Danh mục dịch vụ	Mô tả dịch vụ	Khối lượng mời thầu	Đơn vị tính	Đơn giá	Thành tiền
(1)	(2)	(3)	(4)	(5)	(6)	(7)
1						
2						
...						
<p><b>Tổng cộng:</b>                      (Tổng giá dự thầu đã bao gồm thuế, phí, lệ phí (nếu có) phát sinh trên lãnh thổ Việt Nam và không bao gồm thuế GTGT và thuế nhập khẩu của giá trị hàng hóa nhập khẩu ghi trên tờ khai hải quan. Thuế GTGT và thuế nhập khẩu trên được miễn theo Hiệp định liên Chính phủ).</p>						

Ghi chú:

- Các cột từ (1) đến (5): Nhà thầu lập theo Danh mục dịch vụ do Bên mời thầu cung cấp.
- Cột (6): Nhà thầu điền đơn giá cho tất cả các hạng mục công việc. Đơn giá nhà thầu chào bao gồm các chi phí cần thiết để thực hiện gói thầu, trong đó bao gồm các chi phí thuế, phí, lệ phí, chi phí dự phòng (nếu có). Khi tham dự thầu, nhà thầu phải chịu trách nhiệm tìm hiểu, tính toán và chào đầy đủ các loại thuế, phí, lệ phí (nếu có) theo thuế suất, mức phí, lệ phí tại thời điểm 28 ngày trước ngày có thời điểm đóng thầu theo quy định.
- Cột (7): Nhà thầu tính toán.
- Hàng hóa sử dụng hạn ngạch để nhập khẩu Hàng hoá (sử dụng Quota) Lô 09-1: Giá trị Hàng hóa không bao gồm thuế nhập khẩu, thuế GTGT của giá trị hàng hóa nhập khẩu ghi trên Tờ khai Hải quan nhưng đã bao gồm toàn bộ các thuế, phí và chi phí phát sinh trong lãnh thổ Việt Nam.

**Đại diện nhà thầu**  
(Ký tên, đóng dấu)

**Mẫu số 12. Mẫu cung cấp thông tin và cam kết của nhà thầu**  
**(Scan đính kèm trên Hệ thống)**

**CÔNG TY .....**

**CỘNG HÒA XÃ HỘI CHỦ NGHĨA VIỆT NAM**  
**Độc lập – Tự do – Hạnh phúc**

**ĐƠN XÁC NHẬN PHƯƠNG THỨC KÝ ĐIỆN TỬ/CHỮ KÝ SỐ**  
**(Dành cho Nhà thầu)**

Kính gửi: **Liên doanh Việt – Nga Vietsovetro**

Bằng công văn này, [Tên công ty] (“Nhà thầu”) cung cấp các thông tin sau đây để phục vụ cho việc ký kết các thỏa thuận, hợp đồng và các văn bản khác được thiết lập dưới dạng thông điệp dữ liệu (“Hợp đồng điện tử” hay “Hợp đồng”) phù hợp với quy định của pháp luật, đảm bảo hiệu lực pháp lý đầy đủ cho các Hợp đồng điện tử với Liên doanh Việt – Nga Vietsovetro.

**I. THÔNG TIN NHÀ THẦU/ĐỐI TÁC**

1. Tên đơn vị: .....
2. Mã số thuế: .....
3. Giấy Chứng nhận đăng ký kinh doanh: .....
4. Địa chỉ trụ sở chính: .....
5. Điện thoại: ..... Fax: .....
6. Email giao dịch chính thức: .....

**II. THÔNG TIN NGƯỜI ĐẠI DIỆN THEO PHÁP LUẬT**

1. Họ và tên: .....
2. Chức danh: .....
3. Giấy tờ pháp lý (CMND/CCCD/Hộ chiếu):
  - o Số: ..... Ngày cấp: ...../...../.....
  - o Nơi cấp: .....
4. Email: ..... Số điện thoại: .....

**III. THÔNG TIN NGƯỜI TRỰC TIẾP THỰC HIỆN KÝ ĐIỆN TỬ/CHỮ KÝ SỐ**

*(Chỉ khai nếu khác với người đại diện theo pháp luật)*

1. Họ và tên: .....
2. Chức danh: .....
3. Bộ phận/phòng ban: .....
4. Email công việc dùng để nhận thông báo/hợp đồng: .....
5. Số điện thoại: .....
6. Căn cứ ủy quyền:
  - o Số, ngày văn bản ủy quyền: .....

*Kèm theo văn bản ủy quyền có hiệu lực và phạm vi ủy quyền rõ ràng.*

## IV. PHƯƠNG THỨC KÝ ĐIỆN TỬ/CHỮ KÝ SỐ ĐƯỢC SỬ DỤNG

### 1. Đối với chữ ký số (nếu có):

- Loại chữ ký số:
  - Chữ ký số công cộng (USB Token)
  - Chữ ký số từ xa (VNPT SmartCA, Viettel-CA, ...)
- Tổ chức cung cấp dịch vụ chứng thực chữ ký số (CA): .....
- Số sê-ri chứng thư số: .....
- Ngày cấp: ...../...../..... Ngày hết hạn: ...../...../.....

## V. CAM KẾT CỦA NHÀ THẦU/ĐỐI TÁC

Chúng tôi, nhà thầu [Tên Công ty], xin cam kết:

- Về tính chính xác thông tin**
  - Tất cả thông tin nêu trên là đúng, đầy đủ và hợp pháp tại thời điểm ký Đơn này;
  - Mọi thay đổi sẽ được Nhà thầu thông báo bằng văn bản cho Vietsovpetro trong thời gian ..... ngày làm việc kể từ ngày phát sinh thay đổi, và trước thời điểm ký kết Hợp đồng kế tiếp.
  - Trường hợp Nhà thầu không thông báo kịp thời, mọi Hợp đồng điện tử được ký trên cơ sở thông tin mà Nhà thầu đã cung cấp trước đó vẫn có giá trị pháp lý và ràng buộc Nhà thầu.
- Về việc sử dụng và quản lý phương thức ký điện tử/chữ ký số**
  - Nhà thầu tự tổ chức việc quản lý, bảo mật tài khoản, thiết bị, khóa bí mật, mã OTP, email và các phương tiện xác thực khác dùng để ký Hợp đồng điện tử;
  - Mọi giao dịch, Hợp đồng điện tử được thực hiện thông qua tài khoản/phương thức ký nêu trên được coi là do Nhà thầu thực hiện, trừ trường hợp trước thời điểm ký kết Hợp đồng Nhà thầu đã thông báo bằng văn bản cho Vietsovpetro về việc tài khoản/phương tiện ký bị mất, lộ, chiếm đoạt và yêu cầu ngừng sử dụng.
- Về giá trị pháp lý của việc ký điện tử/chữ ký số**
  - Nhà thầu chấp thuận rằng:
    - Chữ ký số hợp lệ (còn hiệu lực chứng thư số, không bị thu hồi/tạm dừng theo quy định pháp luật) của người đại diện theo pháp luật hoặc người được ủy quyền của Nhà thầu trên Hợp đồng điện tử với Vietsovpetro có giá trị pháp lý như chữ ký tay của người đại diện có thẩm quyền trên hợp đồng giấy;
  - Nhà thầu không phủ nhận giá trị pháp lý của Hợp đồng điện tử chỉ vì:
    - Hợp đồng được thể hiện, ký, gửi hoặc lưu trữ dưới dạng thông điệp dữ liệu;
    - Việc ký được thực hiện trên bất kỳ nền tảng, phần mềm, hệ thống ký số nào, trong đó có hệ thống eOffice của Vietsovpetro;
    - Nhà thầu thay đổi người đại diện theo pháp luật, người đại diện theo ủy quyền, con dấu, hoặc tài khoản/phương tiện ký bị mất, lộ, chiếm đoạt nhưng không thông báo kịp thời.
- Về tuân thủ pháp luật**
  - Nhà thầu cam kết tuân thủ và duy trì tuân thủ các điều kiện pháp luật về sử dụng chữ ký điện tử/chữ ký số, dịch vụ chứng thực, giao dịch điện tử trong suốt thời gian giao kết và thực hiện Hợp đồng với Vietsovpetro.

Đơn này được lập dưới dạng **thông điệp dữ liệu/văn bản giấy**, có giá trị kể từ ngày ký và được áp dụng cho tất cả các Hợp đồng điện tử giữa [Tên Nhà thầu] và Vietsovpetro, cho đến khi có văn bản thay thế hoặc hủy bỏ.

..., ngày ... tháng ... năm ...

ĐẠI DIỆN THEO PHÁP LUẬT CỦA NHÀ THẦU

**Phần 2. YÊU CẦU VỀ KỸ THUẬT**  
**Chương V. YÊU CẦU VỀ KỸ THUẬT**

*(Xem tài liệu đính kèm tại Phần 4. Các phụ lục)*

### **Phần 3. ĐIỀU KIỆN HỢP ĐỒNG VÀ BIỂU MẪU HỢP ĐỒNG**

**Mẫu số 13. Thư chấp thuận E-HSDT và trao hợp đồng.**

**Mẫu số 14. Biểu mẫu hợp đồng.**

**THƯ CHẤP THUẬN E-HSDT VÀ TRAO HỢP ĐỒNG**

(Người thực hiện chọn biểu mẫu hợp đồng phù hợp từ kho dữ liệu của VSP)

V/v: Thông báo chấp thuận hồ sơ dự thầu và trao hợp đồng  
gói thầu DV-1888/26-XNDV-TTH

**THƯ CHẤP THUẬN HỒ SƠ DỰ THẦU VÀ TRAO HỢP ĐỒNG**

**Kính gửi: Công ty**

Xí nghiệp dịch Vụ Cảng và Cung Ứng Vật Tư Thiết Bị (XNDV) thuộc Liên doanh Việt-Nga Vietsovetrop xin thông báo Quý Công ty đã trúng thầu gói thầu “Bảo trì, bảo dưỡng thiết bị quan trắc điều kiện khai thác tại bến cảng Vietsovetrop.” (số: DV-1888/26-XNDV-TTH) với các nội dung chính như sau:

1. Phạm vi cung cấp: Bảo trì, bảo dưỡng thiết bị quan trắc điều kiện khai thác tại bến cảng Vietsovetrop
2. Giá trị trúng thầu (đã bao gồm thuế GTGT): **VND** (Bằng chữ:). Trong đó:  
+ Giá trị dịch vụ: **VND**  
+ Thuế VAT %: **VND**
3. Thời hạn thực hiện dịch vụ:
4. Điều kiện thực hiện dịch vụ:
5. Điều kiện thanh toán:
6. Bảo lãnh thực hiện hợp đồng: **VND** (bằng 03% giá trị hợp đồng). Giấy bảo lãnh này có hiệu lực từ ngày ký Hợp đồng đến ngày Bên B hoàn thành các nghĩa vụ theo quy định của Hợp đồng cộng thêm 60 ngày lịch.
7. Các điều kiện, điều kiện khác đã được hai Bên đàm phán và thỏa thuận

Để thực hiện các công việc tiếp theo, trong vòng 07 ngày làm việc sau ngày ký Hợp đồng, Bên B phải nộp giấy bảo lãnh thực hiện hợp đồng được cấp bởi Ngân hàng có uy tín. Giá trị và thời hạn của giấy bảo lãnh như quy định tại Mục 7 nói trên.

Nếu quá thời hạn theo yêu cầu mà XNDV đảm thực hiện hợp đồng theo quy định thì sẽ được hiểu là Quý công ty từ chối hoàn thiện hợp đồng, không đáp ứng yêu cầu của XNDV và sẽ bị loại, đồng thời Quý công ty sẽ không được nhận lại bảo đảm dự thầu.

Trong thời hạn **03** ngày làm việc kể từ ngày công văn này, đề nghị Quý công ty gửi công văn xác nhận về nội dung nêu trên.

Trân trọng!

**TUQ. TỔNG GIÁM ĐỐC  
GIÁM ĐỐC XN DỊCH VỤ**

**Nơi nhận:**

- Như trên,
- Lưu VP, P.TM&DV

**ĐỖ MẠNH HÀ**

**Biểu mẫu hợp đồng**

*(Người thực hiện chọn biểu mẫu hợp đồng phù hợp từ kho dữ liệu của VSP)*

**HỢP ĐỒNG**

**SỐ: /26/VSP-05/XNDV-**

**V/v: BẢO TRÌ, BẢO DƯỠNG THIẾT BỊ QUAN TRẮC ĐIỀU KIỆN KHAI THÁC  
TẠI BẾN CẢNG VIETSOVPETRO.**

**ĐƠN HÀNG SỐ: DV-1888/26-XNDV-TTH**

**GIỮA  
LIÊN DOANH VIỆT – NGA VIETSOVPETRO  
VÀ  
CÔNG TY**

Hồ Chí Minh, 2026

## **ĐIỀU KIỆN CHUNG CỦA HỢP ĐỒNG (ĐKC)**

### **1. Định nghĩa**

Trong hợp đồng này, các từ ngữ dưới đây được hiểu như sau:

- 1.1. “Chủ đầu tư” là Liên doanh Việt – Nga Vietsovpetro được quy định tại **Hợp đồng**;
- 1.2. “Hợp đồng” là thỏa thuận giữa Chủ đầu tư và Nhà thầu, thể hiện bằng văn bản, được hai bên ký kết, bao gồm cả phụ lục và tài liệu kèm theo;
- 1.3. “Nhà thầu” là nhà thầu trúng thầu (có thể là nhà thầu độc lập hoặc liên danh) và được quy định tại **Hợp đồng**;
- 1.4. “Nhà thầu phụ” là nhà thầu có tên trong danh sách các nhà thầu phụ do Nhà thầu đề xuất trong E-HSDT và được Nhà thầu ký hợp đồng để thực hiện dịch vụ liên quan;
- 1.5. “Tài liệu hợp đồng” là các tài liệu được liệt kê trong Hợp đồng, bao gồm bất kỳ bản sửa đổi, bổ sung nào của Hợp đồng;
- 1.6. “Giá hợp đồng” là tổng số tiền ghi trong hợp đồng cho việc cung cấp hàng hoá và dịch vụ liên quan. Giá hợp đồng đã bao gồm tất cả các chi phí về thuế, phí, lệ phí (nếu có);
- 1.7. “Ngày” là ngày dương lịch; “năm” là 365 ngày;
- 1.8. “Hàng hóa” bao gồm máy móc, thiết bị, nguyên liệu, nhiên liệu, vật liệu, vật tư, phụ tùng; hàng tiêu dùng; trang thiết bị y tế dùng cho các cơ sở y tế;
- 1.9. “Dịch vụ liên quan” bao gồm các dịch vụ như lắp đặt, duy tu, bảo dưỡng, sửa chữa ban đầu, bảo hiểm lắp đặt, bảo hiểm sửa chữa hoặc cung cấp các dịch vụ sau bán hàng khác như đào tạo, chuyển giao công nghệ...;
- 1.10. “Hoàn thành” là việc Nhà thầu hoàn tất các dịch vụ liên quan theo các điều khoản và điều kiện quy định tại Hợp đồng;
- 1.11. “Địa điểm dự án” là địa điểm được quy định tại **Hợp đồng**.

### **2. Tài liệu hợp đồng và thứ tự ưu tiên**

2.1. Tất cả các tài liệu nêu tại Mục 2.2 ĐKC (bao gồm cả các phần của tài liệu) sẽ cấu thành Hợp đồng để tạo thành thể thống nhất, có tính tương hỗ, bổ sung và giải thích cho nhau.

2.2. Hợp đồng, các tài liệu và thứ tự ưu tiên pháp lý như sau:

- a) Hợp đồng (kèm theo các Phụ lục hợp đồng);
- b) Biên bản thương thảo, hoàn thiện hợp đồng;
- c) Báo cáo phê duyệt kết quả lựa chọn nhà thầu;
- d) Điều kiện chung của hợp đồng;
- e) E-Hồ sơ dự thầu của Nhà thầu trúng thầu;
- f) E-Hồ sơ mời thầu và các tài liệu sửa đổi E-Hồ sơ mời thầu.

### **3. Luật và ngôn ngữ**

Luật điều chỉnh hợp đồng là luật Việt Nam, ngôn ngữ của hợp đồng là tiếng Việt.

#### **4. Thông báo**

4.1. Bất cứ thông báo nào của một bên gửi cho bên kia liên quan đến hợp đồng phải được thể hiện bằng văn bản, theo địa chỉ quy định tại **Hợp đồng**. Thuật ngữ “bằng văn bản” có nghĩa là hình thức truyền đạt thông tin dưới dạng viết và có bằng chứng về việc tiếp nhận thông tin.

4.2. Thông báo của một bên sẽ được coi là có hiệu lực kể từ ngày bên kia nhận được hoặc theo ngày hiệu lực nêu trong thông báo, tùy theo ngày nào đến muộn hơn.

#### **5. Bảo đảm thực hiện hợp đồng**

5.1. Bảo đảm thực hiện hợp đồng phải được nộp lên Chủ đầu tư không muộn hơn ngày quy định tại Thư chấp thuận E-HSDT và trao hợp đồng. Bảo đảm thực hiện hợp đồng được thực hiện bằng một trong các hình thức sau:

a) Nộp thư bảo lãnh của tổ chức tín dụng trong nước, chi nhánh ngân hàng nước ngoài được thành lập theo pháp luật Việt Nam;

b) Nộp giấy chứng nhận bảo hiểm bảo lãnh của doanh nghiệp bảo hiểm phi nhân thọ trong nước, chi nhánh doanh nghiệp bảo hiểm phi nhân thọ nước ngoài được thành lập theo pháp luật Việt Nam.

Bảo đảm thực hiện hợp đồng theo quy định tại điểm a và điểm b khoản này là bảo đảm không có điều kiện (trả tiền khi có yêu cầu), theo mẫu quy định tại Phần 4 hoặc một mẫu khác được Chủ đầu tư chấp thuận.

c) Hình thức khác được Chủ đầu tư chấp thuận quy định tại **Hợp đồng**.

5.2. Bảo đảm thực hiện hợp đồng có giá trị và hiệu lực quy định tại **Hợp đồng**.

5.3. Bảo đảm thực hiện hợp đồng sẽ được trả cho Chủ đầu tư để bồi thường cho bất kỳ tổn thất nào phát sinh do Nhà thầu không hoàn thành các nghĩa vụ hợp đồng.

5.4. Thời hạn hoàn trả bảo đảm thực hiện hợp đồng theo quy định tại **Hợp đồng**.

#### **6. Ký hợp đồng thầu phụ**

6.1. Nhà thầu được ký kết hợp đồng với các nhà thầu phụ trong danh sách các nhà thầu phụ quy định tại **Hợp đồng** để thực hiện dịch vụ liên quan nêu trong E-HSDT. Việc sử dụng nhà thầu phụ sẽ không làm thay đổi các nghĩa vụ của nhà thầu. Nhà thầu phải chịu trách nhiệm trước Chủ đầu tư về khối lượng, chất lượng, tiến độ và các nghĩa vụ khác đối với phần việc do nhà thầu phụ thực hiện.

Việc thay thế, bổ sung nhà thầu phụ trong danh sách các nhà thầu phụ nêu trong E-HSDT hoặc thay đổi nội dung thầu phụ nêu trong E-HSDT chỉ được thực hiện khi được chủ đầu tư chấp thuận; việc sử dụng nhà thầu phụ phải phù hợp với nhu cầu của nhà thầu trong thực hiện hợp đồng, nhà thầu phụ phải đáp ứng về năng lực, kinh nghiệm theo yêu cầu của nhà thầu.

6.2. Nhà thầu có trách nhiệm thanh toán đầy đủ và đúng hạn cho nhà thầu phụ theo các điều khoản thỏa thuận giữa Nhà thầu và nhà thầu phụ.

## **7. Giải quyết tranh chấp**

7.1. Chủ đầu tư và Nhà thầu có trách nhiệm giải quyết các tranh chấp phát sinh giữa hai bên thông qua thương lượng, hòa giải.

7.2. Nếu tranh chấp không thể giải quyết được bằng thương lượng, hòa giải trong thời gian quy định tại **Hợp đồng** kể từ ngày phát sinh tranh chấp thì bất kỳ bên nào cũng đều có thể yêu cầu đưa việc tranh chấp ra giải quyết theo cơ chế được quy định tại **Hợp đồng**.

## **8. Phạm vi cung cấp**

Hàng hóa và dịch vụ liên quan phải được cung cấp theo quy định tại **Hợp đồng**.

## **9. Tiến độ giao hàng, lịch hoàn thành các dịch vụ liên quan (nếu có) và tài liệu chứng từ**

Tiến độ giao hàng và lịch hoàn thành các dịch vụ liên quan (nếu có) phải được thực hiện theo quy định tại **Hợp đồng**. Nhà thầu phải cung cấp các hoá đơn, chứng từ tài liệu khác theo quy định tại **Hợp đồng**.

## **10. Trách nhiệm của Nhà thầu**

Nhà thầu phải cung cấp toàn bộ hàng hóa và dịch vụ liên quan (nếu có) trong phạm vi cung cấp quy định tại Mục 8 ĐKC và theo tiến độ giao hàng, lịch hoàn thành các dịch vụ liên quan quy định tại Mục 9 ĐKC.

## **11. Loại hợp đồng và giá hợp đồng**

11.1. Loại hợp đồng: theo quy định tại **Hợp đồng**.

11.2. Giá hợp đồng quy định tại **Hợp đồng** là toàn bộ chi phí để hoàn thành việc cung cấp hàng hoá và dịch vụ liên quan của gói thầu nêu trong Bảng giá hợp đồng trên cơ sở bảo đảm tiến độ, chất lượng theo đúng yêu cầu của gói thầu.

## **12. Thuế, phí, lệ phí**

12.1. Nhà thầu chịu trách nhiệm đối với toàn bộ chi phí về thuế, phí, lệ phí phát sinh cho đến khi hàng hóa được giao cho Chủ đầu tư.

12.2. Trường hợp Nhà thầu thuộc đối tượng được miễn, giảm thuế, phí, lệ phí, Chủ đầu tư tạo điều kiện tối đa cho Nhà thầu áp dụng các chính sách miễn, giảm thuế, phí, lệ phí và được quy định tại **Hợp đồng**.

12.3. Việc điều chỉnh thuế thực hiện theo quy định tại **Hợp đồng**.

## **13. Tam ứng**

13.1. Chủ đầu tư phải cấp cho Nhà thầu khoản tiền tạm ứng theo quy định tại **Hợp đồng**, sau khi Nhà thầu nộp Bảo lãnh tạm ứng tương đương với khoản tiền tạm ứng. Bảo lãnh tạm ứng phải được phát hành bởi một tổ chức tín dụng hoặc chi nhánh ngân hàng nước ngoài được thành lập theo pháp luật Việt Nam.

13.2. Nhà thầu chỉ được sử dụng tiền tạm ứng cho việc thực hiện Hợp đồng. Nhà thầu phải chứng minh rằng khoản tiền tạm ứng đã được sử dụng đúng mục đích, đúng đối tượng bằng cách nộp bản sao các hóa đơn chứng từ hoặc tài liệu liên quan cho Chủ đầu tư.

#### **14. Thanh toán**

14.1. Yêu cầu thanh toán của Nhà thầu phải được gửi cho Chủ đầu tư bằng văn bản, kèm theo hóa đơn mô tả hàng hóa đã bàn giao và các dịch vụ liên quan đã thực hiện, cùng với chứng từ nộp theo quy định tại Điều 9 ĐKC và gửi yêu cầu thanh toán khi đã hoàn thành các nghĩa vụ khác quy định trong hợp đồng.

14.2. Việc thanh toán thực hiện theo quy định tại **Hợp đồng**.

14.3. Đồng tiền thanh toán là VND.

#### **15. Quyền tác giả**

Quyền tác giả đối với tất cả các bản vẽ, tài liệu và hồ sơ chứa đựng thông tin và dữ liệu mà Nhà thầu đã nộp cho Chủ đầu tư vẫn thuộc về Nhà thầu. Trường hợp các bản vẽ, tài liệu và hồ sơ đó được cung cấp cho Chủ đầu tư một cách trực tiếp hoặc thông qua Nhà thầu bởi một bên thứ ba thì quyền tác giả đối với các bản vẽ, tài liệu và hồ sơ thuộc về bên thứ ba đó.

#### **16. Sử dụng các tài liệu và thông tin liên quan đến hợp đồng**

16.1. Chủ đầu tư và Nhà thầu phải bảo mật bất kỳ tài liệu, dữ liệu hoặc thông tin nào khác liên quan đến hợp đồng do một bên cung cấp trực tiếp hoặc gián tiếp cho bên kia, không được tiết lộ tài liệu, dữ liệu hoặc thông tin đó cho bên thứ ba nếu không có văn bản đồng ý của bên kia cho dù tài liệu, dữ liệu hoặc thông tin đó được cung cấp trước, trong hoặc sau khi hoàn thành hoặc chấm dứt hợp đồng. Nhà thầu có thể chuyển cho nhà thầu phụ các tài liệu, dữ liệu và thông tin phù hợp do Chủ đầu tư cung cấp để nhà thầu phụ thực hiện công việc của mình theo hợp đồng; trong trường hợp này, nhà thầu phụ phải có cam kết với Nhà thầu về việc bảo mật các tài liệu, dữ liệu hoặc thông tin đó.

16.2. Chủ đầu tư không được sử dụng các tài liệu, dữ liệu và thông tin khác nhận được từ Nhà thầu cho bất kỳ mục đích nào khác không liên quan đến hợp đồng. Nhà thầu không được sử dụng các tài liệu, dữ liệu và thông tin khác nhận được từ Chủ đầu tư cho bất kỳ mục đích nào khác không liên quan đến việc thực hiện hợp đồng.

16.3. Nghĩa vụ của Chủ đầu tư và Nhà thầu quy định tại Mục 16.1 và Mục 16.2 ĐKC không áp dụng đối với các thông tin sau đây:

- a) Thông tin mà Chủ đầu tư hoặc Nhà thầu cần cung cấp cho cấp có thẩm quyền;
- b) Thông tin đã hoặc sẽ được công bố mà không phải do lỗi của Chủ đầu tư hoặc Nhà thầu;
- c) Thông tin thuộc sở hữu của một bên vào thời điểm công bố và trước đó không phải do bên kia cung cấp trực tiếp hoặc gián tiếp;
- d) Thông tin mà một bên nhận được một cách hợp pháp từ một bên thứ ba không có nghĩa vụ bảo mật thông tin.

16.4. Các quy định tại Mục 16 ĐKC không làm thay đổi bất kỳ cam kết bảo mật nào do

một bên đưa ra trước ngày ký hợp đồng liên quan đến việc cung cấp hàng hóa, dịch vụ.

16.5. Các quy định tại Mục 16 ĐKC tiếp tục có hiệu lực sau khi hoàn thành hoặc chấm dứt hợp đồng vì bất cứ lý do gì.

### **17. Thông số kỹ thuật và tiêu chuẩn**

Hàng hóa và các dịch vụ liên quan được cung cấp theo hợp đồng sẽ phải tuân theo các thông số kỹ thuật và tiêu chuẩn quy định tại Chương V; nếu tại Chương V không quy định đến một thông số hay tiêu chuẩn nào có thể áp dụng thì phải tuân thủ theo thông số và tiêu chuẩn tương đương hoặc cao hơn tiêu chuẩn hiện hành tại quốc gia hoặc vùng lãnh thổ mà hàng hóa có xuất xứ.

### **18. Đóng gói hàng hoá**

18.1. Nhà thầu phải đóng gói hàng hóa đúng yêu cầu nhằm tránh hư hỏng trong quá trình vận chuyển đến địa điểm dự án theo quy định trong hợp đồng. Trong quá trình vận chuyển, bao gói hàng hóa phải đủ chắc chắn để chịu được những va chạm mạnh, nhiệt độ quá cao hoặc quá thấp, trong nước mặn, nước mưa và ở ngoài trời. Kích thước và trọng lượng của mỗi kiện hàng phải tính đến điều kiện vận chuyển như khoảng cách, phương tiện vận chuyển, điều kiện cơ sở hạ tầng... từ nơi xuất hàng đến địa điểm dự án.

18.2. Việc đóng gói, ghi chú đối với hàng hóa, các giấy tờ bên trong và bên ngoài kiện hàng phải tuân thủ các yêu cầu cụ thể trong hợp đồng, bao gồm cả các yêu cầu (nếu có) quy định ở **Hợp đồng** và các chỉ dẫn khác của Chủ đầu tư.

### **19. Bảo hiểm**

Trừ trường hợp có quy định khác tại **Hợp đồng**, hàng hóa cung cấp theo hợp đồng phải được bảo hiểm đầy đủ cho các tổn thất, hư hại có thể xảy ra trong quá trình sản xuất hoặc tiếp nhận, vận chuyển, lưu kho và giao hàng theo quy định tại **Hợp đồng**.

### **20. Vận chuyển và các dịch vụ phát sinh**

20.1. Yêu cầu về vận chuyển hàng hóa và các yêu cầu khác quy định tại **Hợp đồng**.

20.2. Chủ đầu tư có thể yêu cầu Nhà thầu cung cấp một hoặc một số dịch vụ sau đây, bao gồm cả các dịch vụ (nếu có) theo quy định tại **Hợp đồng**:

- a) Thực hiện việc lắp đặt hoặc giám sát việc lắp đặt tại hiện trường, chạy thử hàng hóa;
- b) Cung cấp các dụng cụ cần thiết để lắp ráp, bảo dưỡng hàng hóa;
- c) Cung cấp tài liệu chi tiết hướng dẫn vận hành và bảo dưỡng cho từng loại hàng hóa;
- d) Vận hành hoặc giám sát hoặc bảo dưỡng, sửa chữa hàng hóa trong khoảng thời gian đã được các bên thỏa thuận, với điều kiện là dịch vụ này sẽ không miễn trừ cho Nhà thầu khỏi bất kỳ nghĩa vụ bảo hành nào theo hợp đồng này;
- đ) Hướng dẫn nhân sự của Chủ đầu tư về cách lắp đặt, chạy thử, vận hành, bảo dưỡng, sửa chữa hàng hóa.

20.3. Trường hợp phát sinh dịch vụ ngoài hợp đồng, Chủ đầu tư và Nhà thầu thương thảo về chi phí thực hiện dịch vụ, bảo đảm không vượt quá mức giá mà Nhà thầu áp dụng cho dịch vụ tương tự trong các hợp đồng khác.

### **21. Kiểm tra và thử nghiệm hàng hóa**

Nhà thầu phải tiến hành tất cả các thử nghiệm, kiểm tra đối với hàng hóa và dịch vụ liên quan theo quy định tại **Hợp đồng** và chịu toàn bộ chi phí thử nghiệm, kiểm tra theo quy định của Hợp đồng.

### **22. Phạt và bồi thường thiệt hại**

Phạt vi phạm hợp đồng và bồi thường thiệt hại theo quy định tại **Hợp đồng**.

### **23. Bảo hành**

23.1. Nhà thầu bảo đảm cung cấp hàng hóa mới, chưa qua sử dụng theo đúng đề xuất đã nêu.

23.2. Nhà thầu bảo đảm hàng hóa không phát sinh khiếm khuyết do bất kỳ hành động hay sơ suất nào từ phía Nhà thầu hoặc do thiết kế, vật liệu hoặc kỹ thuật chế tạo khi hàng hóa được sử dụng bình thường trong các điều kiện phổ biến tại Việt Nam.

23.3. Thời hạn bảo hành và địa điểm áp dụng bảo hành quy định tại **Hợp đồng**.

23.4. Trường hợp phát hiện khiếm khuyết của hàng hóa, Chủ đầu tư kịp thời thông báo cho Nhà thầu, kèm theo tài liệu chứng minh. Chủ đầu tư tạo điều kiện cho Nhà thầu tiến hành kiểm tra các khiếm khuyết đó.

23.5. Sau khi nhận được thông báo của Chủ đầu tư về việc hàng hóa có khiếm khuyết, Nhà thầu phải kịp thời sửa chữa hoặc thay thế hàng hóa có khiếm khuyết trong thời hạn quy định tại **Hợp đồng** và chịu toàn bộ chi phí sửa chữa, thay thế.

23.6. Trường hợp đã được thông báo nhưng Nhà thầu không tiến hành sửa chữa khiếm khuyết của hàng hóa trong thời hạn quy định tại **Hợp đồng**, Chủ đầu tư có thể tự sửa chữa (nếu cần thiết). Nhà thầu phải chịu tất cả rủi ro và chi phí liên quan. Việc Chủ đầu tư tự sửa chữa khiếm khuyết của hàng hóa không ảnh hưởng đến các quyền khác của Chủ đầu tư đối với Nhà thầu theo hợp đồng.

### **24. Bồi thường vi phạm sáng chế**

24.1. Với điều kiện là Chủ đầu tư tuân thủ Mục 24.2 ĐKC, Nhà thầu có nghĩa vụ bồi thường, bảo đảm Chủ đầu tư và nhân sự của Chủ đầu tư không bị tổn hại bởi bất kỳ vụ kiện tụng, thủ tục hành chính, khiếu nại, yêu cầu, tổn thất, thiệt hại, chi phí nào, bao gồm cả chi phí thuê luật sư vì có vi phạm hoặc cáo buộc vi phạm sáng chế, mẫu hữu ích, kiểu dáng công nghiệp, nhãn hiệu, quyền tác giả hoặc các quyền sở hữu trí tuệ khác đã đăng ký hoặc tồn tại vào ngày ký hợp đồng mà các vi phạm hoặc cáo buộc vi phạm đó liên quan tới:

- a) Việc lắp đặt hàng hóa do Nhà thầu thực hiện hoặc việc sử dụng hàng hóa tại Việt Nam;
- b) Việc bán các sản phẩm được sản xuất từ hàng hóa.

Việc bồi thường nêu trên không áp dụng đối với các trường hợp sau: sử dụng hàng hóa

hoặc bất kỳ phần nào của hàng hóa ngoài mục đích nêu trong hợp đồng hoặc phát sinh hợp lý từ hợp đồng; có hành vi vi phạm do sử dụng hàng hóa hoặc bất kỳ phần nào của hàng hóa, hay bất kỳ sản phẩm nào được sản xuất từ hàng hóa có sự kết hợp các thiết bị, nhà xưởng hoặc vật tư khác không phải do Nhà thầu cung cấp theo hợp đồng.

24.2. Trường hợp xảy ra kiện tụng hoặc khiếu nại đối với Chủ đầu tư liên quan tới các vấn đề quy định tại Mục 24.1 ĐKC, Chủ đầu tư có nghĩa vụ thông báo kịp thời cho Nhà thầu. Nhà thầu có thể nhân danh Chủ đầu tư giải quyết kiện tụng hoặc khiếu nại đó hoặc thương thảo đề giải quyết kiện tụng hoặc khiếu nại đó và chịu trách nhiệm đối với các chi phí liên quan.

24.3. Trong vòng 28 ngày kể từ khi nhận được thông báo của Chủ đầu tư, trường hợp Nhà thầu không thông báo cho Chủ đầu tư về ý định giải quyết kiện tụng hay khiếu nại đó, Chủ đầu tư sẽ tự giải quyết.

24.4. Trường hợp được yêu cầu, Chủ đầu tư hỗ trợ Nhà thầu giải quyết vụ kiện tụng hay khiếu nại đó và sẽ được Nhà thầu hoàn trả mọi chi phí hợp lý phát sinh.

24.5. Chủ đầu tư có nghĩa vụ bồi thường, đảm bảo Nhà thầu, nhà thầu phụ, nhân sự của Nhà thầu không bị tổn hại bởi bất kỳ vụ kiện tụng, thủ tục hành chính, khiếu nại, yêu cầu, tổn thất, thiệt hại, chi phí nào, bao gồm cả chi phí thuê luật sư vì có vi phạm hoặc cáo buộc vi phạm sáng chế, mẫu hữu ích, kiểu dáng công nghiệp, nhãn hiệu, quyền tác giả hoặc các quyền sở hữu trí tuệ khác đã đăng ký hoặc tồn tại vào ngày ký hợp đồng mà các vi phạm hoặc cáo buộc vi phạm đó phát sinh từ hoặc liên quan đến bất kỳ thiết kế, dữ liệu, bản vẽ, thông số kỹ thuật hoặc các tài liệu và hồ sơ nào được cung cấp hoặc thiết kế bởi Chủ đầu tư hoặc thay mặt Chủ đầu tư.

## **25. Thay đổi liên quan đến pháp lý**

Trừ trường hợp có quy định khác tại hợp đồng, kể từ 28 ngày trước ngày có thời điểm đóng thầu trở về sau, nếu có bất kỳ chính sách nào được ban hành, thay thế, sửa đổi hoặc tuyên bố hết hiệu lực tại Việt Nam gây ảnh hưởng đến ngày giao hàng và/hoặc giá hợp đồng thì ngày giao hàng hoặc giá hợp đồng phải được điều chỉnh tương ứng với mức độ ảnh hưởng của nhà thầu khi thực hiện các nghĩa vụ theo hợp đồng. Phần tăng hoặc giảm giá hợp đồng không được thanh toán riêng hay ghi nhận khoản phải trả riêng nếu việc tăng hoặc giảm giá hợp đồng này đã được quy định tại Mục 11 ĐKC.

## **26. Bất khả kháng**

26.1. Nhà thầu không bị tịch thu bảo lãnh thực hiện hợp đồng, không phải chịu trách nhiệm bồi thường thiệt hại hay bị phạt hoặc bị chấm dứt hợp đồng nếu rơi vào các sự kiện bất khả kháng gây cản trở tiến độ thực hiện hợp đồng hoặc không thể thực hiện nghĩa vụ hợp đồng.

26.2. Khi xảy ra sự việc bất khả kháng, việc một bên không thực hiện được bất kỳ một nghĩa vụ nào của mình sẽ không bị coi là vi phạm hay phá vỡ Hợp đồng, với điều kiện nhà thầu bị ảnh hưởng bởi vụ việc này: (a) đã tiến hành những biện pháp ngăn ngừa hợp lý, cần trọng và các biện pháp thay thế cần thiết, tất cả với mục đích thực hiện được những điều khoản và điều kiện của Hợp đồng này, và (b) phải tiếp tục thực hiện các nghĩa vụ của mình trong phạm vi Hợp đồng chừng nào việc thực hiện này còn hợp lý và thực tế.

26.3. Trong hợp đồng này, bất khả kháng được hiểu là các sự kiện nằm ngoài tầm kiểm soát của các bên và không thể lường trước, không thể tránh được và khiến cho việc thực hiện hợp đồng là không khả thi mà nguyên nhân không phải do sơ suất hoặc thiếu chú ý của các bên. Sự kiện bất khả kháng có thể bao gồm nhưng không giới hạn bởi chiến tranh, bạo loạn, đình công, hỏa hoạn, lũ lụt, dịch bệnh, cách ly do kiểm dịch hoặc các chính sách, quy định của Nhà nước.

26.4. Khi xảy ra sự kiện bất khả kháng, nhà thầu bị ảnh hưởng bởi sự kiện bất khả kháng phải kịp thời thông báo bằng văn bản cho bên kia về sự kiện đó và nguyên nhân gây ra sự kiện trong vòng 14 ngày kể từ ngày xảy ra sự kiện bất khả kháng. Đồng thời, chuyên cho bên kia giấy xác nhận về sự kiện bất khả kháng đó được cấp bởi một tổ chức có thẩm quyền tại nơi xảy ra sự kiện bất khả kháng.

Nhà thầu bị ảnh hưởng bởi sự kiện bất khả kháng phải tiếp tục thực hiện các nghĩa vụ hợp đồng theo hoàn cảnh thực tế cho phép và phải tìm mọi biện pháp hợp lý để hạn chế hậu quả của sự việc bất khả kháng.

26.5. Thời hạn mà một bên phải hoàn thành một công việc theo Hợp đồng này được gia hạn thêm một khoảng thời gian bằng đúng thời gian bên đó không thể thực hiện được công việc do sự kiện bất khả kháng gây ra.

## **27. Sửa đổi hợp đồng**

27.1. Chủ đầu tư có thể yêu cầu Nhà thầu sửa đổi, bổ sung các nội dung sau đây trong phạm vi công việc của hợp đồng:

a) Thay đổi bản vẽ, thiết kế công nghệ hoặc yêu cầu kỹ thuật đối với trường hợp hàng hóa cung cấp theo hợp đồng được đặt hàng sản xuất cho riêng Chủ đầu tư;

b) Thay đổi phương thức vận chuyển hoặc đóng gói;

c) Thay đổi địa điểm giao hàng;

d) Thay đổi dịch vụ liên quan.

đ) Điều chỉnh tiến độ thực hiện hợp đồng theo quy định tại Mục 28 ĐKC.

27.2. Trường hợp việc sửa đổi, bổ sung các nội dung trong phạm vi công việc của hợp đồng quy định tại Mục 27.1 ĐKC làm thay đổi chi phí hoặc thời gian thực hiện bất kỳ điều khoản nào trong hợp đồng, giá hợp đồng hoặc ngày giao hàng, ngày hoàn thành dịch vụ liên quan phải được điều chỉnh tương ứng và hai bên tiến hành sửa đổi hợp đồng. Yêu cầu của Nhà thầu về việc điều chỉnh giá hợp đồng, ngày giao hàng hoặc ngày hoàn thành phải được tiến hành trong vòng 28 ngày, kể từ ngày Nhà thầu nhận được yêu cầu của Chủ đầu tư về việc sửa đổi, bổ sung nội dung công việc của hợp đồng.

27.3. Trường hợp Nhà thầu cung cấp hàng hóa với phiên bản mới của cùng hãng sản xuất, có cùng xuất xứ, có tính năng kỹ thuật, cấu hình, thông số... tương đương hoặc tốt hơn phiên bản hàng hóa Nhà thầu đề xuất trong E-HSĐT và đáp ứng yêu cầu E-HSMT thì Nhà thầu phải thông báo trước bằng văn bản cho Chủ đầu tư để Chủ đầu tư xem xét. Trong trường hợp này, căn cứ nhu cầu sử dụng, Chủ đầu tư có thể chấp thuận đề xuất của Nhà thầu với điều kiện là đơn giá và các điều kiện khác của hợp đồng không thay đổi.

27.4. Trường hợp cần thực hiện các dịch vụ liên quan chưa nêu trong hợp đồng, Chủ đầu tư và Nhà thầu tiến hành thương thảo, bảo đảm đơn giá phù hợp giá cả thị trường.

27.5. Chủ đầu tư và Nhà thầu sẽ tiến hành thương thảo để làm cơ sở ký kết văn bản sửa đổi

hợp đồng trong trường hợp sửa đổi hợp đồng. Mọi giao dịch trong quá trình thực hiện hợp đồng được các Bên thực hiện bằng văn bản và gửi theo đường bưu chính hoặc theo số Fax tới địa chỉ đăng ký hoặc số Fax của mỗi Bên ghi trong hợp đồng và email đến địa chỉ email theo mẫu quy định tại **Hợp đồng**.

27.6. Trong thời gian thực hiện hợp đồng, nhà thầu có thể đề xuất giải pháp tiết kiệm chi phí bao gồm ít nhất các nội dung sau đây:

- a) Nội dung giải pháp, giải thích sự khác biệt so với các yêu cầu theo hợp đồng đã ký kết;
- b) Phân tích toàn diện chi phí và lợi ích của giải pháp bao gồm mô tả và ước tính các chi phí (bao gồm cả chi phí vòng đời) có thể phát sinh cho Chủ đầu tư trong trường hợp chấp thuận đề xuất của Nhà thầu;
- c) Tác động của giải pháp đối với hiệu quả thực hiện hợp đồng.

27.7. Chủ đầu tư có thể chấp thuận đề xuất của Nhà thầu nếu đề xuất này chứng minh được một trong các lợi ích dưới đây mà không làm ảnh hưởng đến các chức năng cần thiết của hàng hóa:

- a) Rút ngắn thời gian giao hàng;
- b) Giảm giá hợp đồng hoặc chi phí vòng đời cho Chủ đầu tư;
- c) Nâng cao chất lượng, hiệu quả hoặc tính bền vững của hàng hóa trong hợp đồng;
- d) Bất kỳ lợi ích nào khác cho Chủ đầu tư.

Trường hợp đề xuất của Nhà thầu được Chủ đầu tư chấp thuận và làm giảm giá hợp đồng, Chủ đầu tư thanh toán cho Nhà thầu theo tỷ lệ quy định tại **Hợp đồng** đối với phần giá trị giảm giá hợp đồng.

Trường hợp đề xuất của Nhà thầu được Chủ đầu tư chấp thuận và làm tăng giá hợp đồng nhưng giảm chi phí vòng đời do tác động của các yếu tố quy định tại các điểm a, b, c và d khoản này, Chủ đầu tư thanh toán cho Nhà thầu theo phần giá trị tăng giá hợp đồng.

## **28. Điều chỉnh tiến độ thực hiện hợp đồng**

28.1. Trong quá trình thực hiện hợp đồng, trường hợp phát sinh các điều kiện bất lợi, cản trở Nhà thầu hoặc nhà thầu phụ trong việc cung cấp hàng hóa và lịch thực hiện các dịch vụ liên quan quy định tại Mục 9 ĐKC, Nhà thầu phải kịp thời thông báo bằng văn bản cho Chủ đầu tư về việc chậm tiến độ, nguyên nhân, khoảng thời gian chậm tiến độ. Trên cơ sở thông báo của Nhà thầu, Chủ đầu tư phải nhanh chóng đánh giá tình hình và có thể xem xét gia hạn hợp đồng. Trường hợp Chủ đầu tư đồng ý gia hạn, các bên tiến hành thương thảo để làm cơ sở ký kết phụ lục sửa đổi, bổ sung hợp đồng.

28.2. Trừ trường hợp bất khả kháng quy định tại Mục 26 ĐKC, Nhà thầu giao hàng chậm hoặc hoàn thành dịch vụ liên quan chậm có nghĩa vụ bồi thường thiệt hại cho Chủ đầu tư theo quy định tại Mục 22 ĐKC.

## **29. Chấm dứt hợp đồng**

29.1. Chấm dứt hợp đồng do sai phạm

a) Chủ đầu tư có thể chấm dứt một phần hoặc toàn bộ hợp đồng mà không gây tổn hại đến các biện pháp khắc phục vi phạm hợp đồng khác bằng cách thông báo bằng văn bản cho Nhà thầu về sai phạm trong hợp đồng trong các trường hợp sau:

(i) Nhà thầu không thể bàn giao hàng hóa hoặc một phần hàng hóa trong thời hạn quy định theo hợp đồng, hoặc trong thời gian gia hạn theo quy định tại Mục 28 ĐKC;

(ii) Nhà thầu không thực hiện bất kỳ nghĩa vụ nào khác theo hợp đồng;

(iii) Chủ đầu tư xác định Nhà thầu vi phạm một trong các hành vi bị cấm quy định tại E-HSMT trong quá trình đấu thầu hoặc thực hiện hợp đồng;

b) Trường hợp Chủ đầu tư chấm dứt một phần hoặc toàn bộ hợp đồng theo điểm a khoản này, Chủ đầu tư có thể mua sắm hàng hóa và dịch vụ liên quan tương tự như các hàng hóa và dịch vụ chưa được thực hiện theo các điều khoản và phương thức phù hợp. Nhà thầu phải chịu trách nhiệm bồi thường cho Chủ đầu tư các chi phí phụ trội phát sinh từ việc mua hàng hóa và dịch vụ tương tự đó. Tuy nhiên, Nhà thầu vẫn phải tiếp tục thực hiện phần hợp đồng không bị chấm dứt.

#### 29.2. Chấm dứt hợp đồng do mất khả năng thanh toán

Trường hợp Nhà thầu phá sản hoặc mất khả năng thanh toán, Chủ đầu tư có thể chấm dứt hợp đồng vào bất kỳ thời điểm nào bằng cách gửi thông báo cho Nhà thầu. Trong trường hợp đó, hợp đồng sẽ chấm dứt và Nhà thầu không được bồi thường với điều kiện là việc chấm dứt hợp đồng không gây tổn hại hoặc ảnh hưởng đến bất kỳ quyền khởi kiện hoặc biện pháp khắc phục của Chủ đầu tư trước đó hoặc sau đó.

### **30. Hạn chế xuất khẩu**

Trường hợp quốc gia, vùng lãnh thổ cung cấp hàng hóa, dịch vụ có các quy định thương mại dẫn tới việc hạn chế xuất khẩu, gây khó khăn cho Nhà thầu trong việc thực hiện các nghĩa vụ hợp đồng, Nhà thầu không bắt buộc phải hoàn thành nghĩa vụ giao hàng, thực hiện dịch vụ với điều kiện là Nhà thầu cung cấp cho Chủ đầu tư các tài liệu chứng minh việc đã hoàn thành tất cả các thủ tục xuất khẩu cần thiết, bao gồm cả xin giấy phép hoặc ủy quyền để xuất khẩu hàng hóa, dịch vụ theo hợp đồng. Trong trường hợp này, Chủ đầu tư có thể chấm dứt hợp đồng với Nhà thầu.

# CỘNG HÒA XÃ HỘI CHỦ NGHĨA VIỆT NAM

Độc lập - Tự do - Hạnh phúc

\*\*\*

## HỢP ĐỒNG SỐ /26/VSP-05/XNDV-

V/v: Bảo trì, bảo dưỡng thiết bị quan trắc điều kiện khai thác tại bến cảng Vietsovpetro.

(Gói thầu số DV-1888/26-XNDV-TTH)

Căn cứ vào khả năng cung cấp của Công ty TNHH và nhu cầu của Xí nghiệp dịch Vụ Cảng và Cung Ứng Vật Tư Thiết Bị (XNDV) thuộc Liên doanh Việt-Nga Vietsovpetro;

Hôm nay, ngày \_\_\_\_ tháng \_\_\_\_ năm \_\_\_\_, các bên gồm:

### **LIÊN DOANH VIỆT-NGA VIETSOVPETRO GỌI TẮT LÀ BÊN A**

Địa chỉ : 105 Lê Lợi, phường Vũng Tàu, Tp. Hồ Chí Minh

Điện thoại : 0254. 3839 871/ 839 872 Fax: 0254. 3839 857

Tài khoản số : 0081000003080 tại Ngân hàng Ngoại thương VN, CN Vũng Tàu

Mã số thuế : 350102414

Đại diện : **Đỗ Mạnh Hà**, Giám đốc Xí Nghiệp Dịch Vụ Cảng và Cung Ứng Vật Tư Thiết Bị (XNDV) thuộc LD Việt - Nga Vietsovpetro làm đại diện.

(Theo Giấy ủy quyền của Tổng giám đốc Vietsovpetro số 120/UQ-PL ngày 06/01/2026)

### **CÔNG TY - GỌI TẮT LÀ BÊN B**

Địa chỉ :

Điện thoại :

Tài khoản số :

Mã số thuế: :

Đại diện: : Ông, Giám đốc làm đại diện

Hai bên thỏa thuận ký kết hợp đồng với những điều khoản dưới đây:

#### **Điều 01: Đối tượng hợp đồng**

Bên A đồng ý thuê và Bên B đồng ý cung cấp cho bên A dịch vụ “Bảo trì, bảo dưỡng thiết bị quan trắc điều kiện khai thác tại bến cảng Vietsovpetro” sau đây được gọi là “Phạm vi công việc” hoặc “công việc dịch vụ” phù hợp với nội dung ghi trong phụ lục số 01 là phần không thể tách rời hợp đồng này.

#### **Điều 02: TRÁCH NHIỆM CỦA CÁC BÊN:**

##### **2.1 Trách nhiệm của bên A (giao cho Cảng trưởng):**

2.1.1 Bên A kiểm tra giám sát quá trình thực hiện “Công việc” của bên B. Bên A có quyền yêu cầu bên B ngừng tiến hành thực hiện “Công việc” khi bên B không đảm bảo an toàn lao động, không thực hiện đúng qui trình kỹ thuật và chi tiết danh mục công việc theo từng công đoạn đã được thỏa thuận trong Phụ lục số 01 của hợp đồng này.

- 2.1.2 Bên A cam kết cung cấp hồ sơ, tài liệu liên quan tới công việc dịch vụ tạo điều kiện cho người và phương tiện của bên B ra vào khu vực Cảng để thực hiện “Công việc” theo đúng như những điều khoản đã thỏa thuận theo hợp đồng này. Hỗ trợ các phương tiện nâng hạ trong quá trình nhà thầu thực hiện công việc dịch vụ tại Cảng VSP.
- 2.1.4 Bàn giao hệ thống thiết bị quan trắc điều kiện khai thác cảng cho Nhà thầu Phụ lục 02 đính kèm (không quá 5 ngày kể từ ngày hai bên ký kết Hợp đồng).
- 2.1.5 Cung cấp các tài liệu về an toàn - bảo vệ môi trường: Quy định về quản lý ATSKMT đối với nhà thầu của LDVN Vietsovpetro (VSP-000-ATMT-448); Quy trình quản lý chất thải của LDVN Vietsovpetro (VSP-000-ATMT-435).
- 2.1.6 Khi bên B hoàn tất công việc của mình, thỏa mãn các điều kiện của hợp đồng này, Bên A sẽ thanh toán cho bên B theo tiến độ quy định tại Điều 3 dưới đây.

## **2.2 Trách nhiệm của bên B:**

- 2.2.1 Bên B đảm bảo thực hiện “Công việc” theo đúng yêu cầu kỹ thuật và quy trình được nêu trong Phụ lục số 01 của hợp đồng này.
- 2.2.2 Lập checklist bảo trì cho từng loại thiết bị.
- 2.2.3 Bên B bằng nhân lực và phương tiện của mình thực hiện “Công việc” như nêu ở mục 1.1 và theo yêu cầu đề nghị của bên A khi có sự cố đột xuất.
- 2.2.4 Bên B tuân thủ đầy đủ các yêu cầu về an toàn theo quy định của nhà nước và quy định của Vietsovpetro; trong đó có “Quy định về quản lý ATSKMT đối với nhà thầu của LDVN Vietsovpetro (VSP-000-ATMT-448); Quy trình quản lý chất thải của LDVN Vietsovpetro (VSP-000-ATMT-435. Thực hiện nghiêm chỉnh các quy định, nội quy của Liên doanh Việt - Nga Vietsovpetro, XNDV trong thời gian tiến hành công việc.
- 2.2.5 Bên B chịu hoàn toàn trách nhiệm và chi phí liên quan đến việc đảm bảo an toàn lao động cho các nhân viên và phương tiện của mình trong quá trình thực hiện “Công việc”.
- 2.2.6 Bên B đảm bảo cung cấp danh mục vật tư tiêu hao cho từng hạng mục công việc dịch vụ như trong phạm vi công việc tại phụ lục số 01.
- 2.2.7 Bên B đảm bảo bồi thường đối với những thiệt hại, mất mát và tổn thất về người và tài sản của bên A do lỗi của bên B gây ra, trừ trường hợp bất khả kháng.
- 2.2.8 Trước khi thực hiện công việc, Nhà thầu phải thông báo lịch làm việc cho Cảng trưởng VSP, tối thiểu trước 3 ngày làm việc.

## **Điều 3: THỜI HẠN HỢP ĐỒNG.**

- 3.1 Thời gian thực hiện và hoàn thành dịch vụ: Bắt đầu từ tháng 01/09/2026 đến 31/08/2027 và chia làm 02 đợt:

Đợt 1: Từ 01/09/2026 đến 30/09/2026. Trong vòng 3 ngày làm việc, kể từ ngày bàn giao mặt bằng Nhà thầu có trách nhiệm tổ chức thực hiện công tác bảo trì, bảo dưỡng tại hiện trường. Sau thời gian kết thúc thực hiện dịch vụ Đợt 1, Nhà thầu có trách nhiệm cung cấp Giấy chứng nhận hiệu chuẩn thiết bị không muộn hơn ngày 10/10/2026. Hai Bên ký biên bản nghiệm thu hoàn thành công việc Phụ lục số 03.

+ Đợt 2: Từ 01/04/2027 đến 30/04/2027. Hai Bên ký biên bản nghiệm thu hoàn thành công việc Phụ lục số 03.

- 3.2 Ngày hoàn thành công việc bảo dưỡng là ngày bên B hoàn tất thực hiện bảo dưỡng thiết bị theo kế hoạch và quy trình dưới sự giám sát của Bên A, bao gồm cả việc thay thế vật tư, thiết bị theo như quy định trong Hợp đồng này và được nêu trong Biên bản nghiệm thu do đại diện có thẩm quyền của hai Bên cùng ký theo Phụ lục số 03 đính kèm Hợp đồng này, Công tác dịch vụ chỉ được nghiệm thu sau khi bên B đã hoàn thiện các hạng mục công việc.

**Điều 4: GIÁ CẢ VÀ PHƯƠNG THỨC THANH TOÁN.**

4.1. **Giá cả:** Tổng trị giá hợp đồng (đã bao gồm thuế GTGT) là: **VNĐ**

(*Bằng chữ:*).

Trong đó:

- Giá trị dịch vụ : **VNĐ.**
- Thuế GTGT ( %) : **VNĐ.**

Chi tiết theo như Phụ lục 1 được đính kèm Hợp đồng.

- *Giá trị hợp đồng nêu trên được tính trên cơ sở thực hiện dịch vụ tại XNDV, bao gồm giá trị dịch vụ và toàn bộ chi phí khác liên quan đến việc thực hiện hợp đồng này. Giá trị dịch vụ nêu trên là cố định và không thay đổi trong suốt thời gian hiệu lực của hợp đồng. Thuế GTGT là tạm tính và có thể thay đổi theo quy định của Nhà nước tại thời điểm phát hành hóa đơn.*
- *Địa điểm thực hiện dịch vụ: Tại địa điểm của bên A, số 69 đường 30/4, phường Rạch Dừa, Thành Phố Hồ Chí Minh.*

**4.2. Phương thức thanh toán:**

4.2.1 Bên A thanh toán cho bên B 100% giá trị Hợp đồng từng đợt trong 30 ngày làm việc bằng chuyển khoản qua Ngân hàng kể từ ngày nhận được các chứng từ sau:

- Giấy đề nghị thanh toán của Bên B – bản gốc.
- Hóa đơn GTGT– 01 bản thể hiện hóa đơn điện tử.
- Kế hoạch bảo dưỡng sửa chữa; Biên bản bàn giao hệ thống thiết bị;
- Biên bản nghiệm thu theo quy định tại Điều 3.2 của Hợp đồng này – bản gốc;
- Chứng nhận bảo hành 06 tháng của nhà cung cấp kể từ ngày của Biên bản nghiệm thu hoàn thành dịch vụ để đưa vào sử dụng – bản gốc.

4.2.2 Trong trường hợp có sự sai sót, mâu thuẫn hoặc khiếm khuyết trong các văn bản hồ sơ chứng từ, Bên A sẽ thông báo cho Bên B trong vòng 05 ngày kể từ khi Bên A nhận được bộ hồ sơ chứng từ thanh toán. Bên B trong vòng 30 ngày phải hiệu chỉnh, sửa đổi lại cho phù hợp và thời gian thanh toán đương nhiên được kéo dài thêm tương ứng với thời gian và tiến độ thanh toán quy định trong Hợp đồng..

4.2.3 Thông tin tài khoản giao dịch theo hợp đồng này của bên B được quy định tại trang 1 của hợp đồng này

**Điều 5: LOẠI HỢP ĐỒNG:** Trọn gói.

## **Điều 6: TRÁCH NHIỆM DO VI PHẠM HỢP ĐỒNG**

- 6.1 Trong trường hợp, bên B không thực hiện hợp đồng hoặc từ chối thực hiện hợp đồng theo Phụ lục số 01, bên B sẽ phải chịu khoản phạt bằng 8% giá trị của hợp đồng.
- 6.2 Nếu chậm trễ thời hạn bắt đầu thực hiện công việc theo yêu cầu của Bên A, hoặc chậm trễ thời hạn hoàn thành công việc và nghiệm thu công việc theo Hợp đồng này do lỗi của Bên B, thì Bên B chịu phạt theo mức.
  - 0,2 %/ ngày giá trị phần Hợp đồng bị vi phạm cho 10 ngày lịch đầu tiên.
  - 0,3%/ ngày giá trị phần Hợp đồng bị vi phạm cho những ngày làm việc tiếp theo.Tổng số tiền phạt chậm không vượt quá 8% tổng giá trị Hợp đồng.
- 6.3 Nếu Bên B thực hiện Công việc chậm quá 02 tháng (60 ngày lịch) so với yêu cầu của Bên A theo Hợp đồng này, ngoại trừ trường hợp bất khả kháng, thì Bên A có quyền đơn phương chấm dứt thực hiện Hợp đồng và trong trường hợp này Bên B phải chịu phạt một khoản tiền bằng 08% giá trị của phần Hợp đồng bị vi phạm..
- 6.4 Trong mọi trường hợp, tổng giá trị tiền phạt do vi phạm hợp đồng không được vượt quá 8% giá trị của hợp đồng (Giá trị phạt là giá trị hợp đồng không bao gồm thuế GTGT).
- 6.5 Để thu hồi khoản tiền phạt vi phạm, Bên A sẽ toàn quyền: (1) khấu trừ khoản tiền phạt vi phạm từ các khoản tiền mà Bên A sẽ thanh toán cho Bên B tại Hợp đồng này hoặc theo các hợp đồng khác được ký kết giữa hai bên; (2) Yêu cầu Ngân hàng cấp Bảo đảm thực hiện hợp đồng thanh toán ngay khoản tiền Bên B mở bảo lãnh cho Bên A; (3) Bằng văn bản, yêu cầu Bên B thanh toán. Trong mọi trường hợp, Bên B cam kết nghiêm túc thực hiện nghĩa vụ thanh toán của mình cho Bên A.
- 6.6 Trường hợp sau đây Bên A không được phạt chậm.
  - Bất khả kháng theo quy định tại Điều 8.
  - Bất kỳ sự chậm trễ nào được chấp thuận bởi Bên A theo quy định tại Hợp đồng này.
  - Trong khi thực hiện công việc bất cứ thời gian chậm trễ được ghi nhận bằng văn bản do chờ Bên A cung cấp tài liệu liên quan cần thiết cho công việc.

## **Điều 7: ĐIỀU KHOẢN BẢO HÀNH DỊCH VỤ.**

- 7.1 Bên B chịu trách nhiệm bảo hành chất lượng dịch vụ với thời hạn 06 tháng đối với dịch vụ bảo dưỡng kể từ ngày biên bản nghiệm thu được lãnh đạo Bên A phê duyệt.
- 7.2 Trong thời gian bảo hành, nếu phát hiện chất lượng hàng không đảm bảo như yêu cầu, bên A có quyền yêu cầu bên B tham gia vào việc kiểm tra, giám định lại chất lượng hàng hóa. Trong vòng 03 ngày làm việc kể từ khi nhận được thông báo bằng văn bản của bên A, bên B phải cử đại diện có chức năng tham gia vào việc kiểm tra, xác định. Trong trường hợp hai bên không thống nhất, sẽ mời cơ quan giám định độc lập tham gia. Nếu đại diện của bên B không có mặt thì việc giám định chất lượng sẽ do tổ chức giám định độc lập tiến hành. Biên bản giám định chất lượng hàng hóa do tổ chức giám định độc lập cấp là cơ sở pháp lý để bên A khiếu nại bên B.
- 7.3 Bất kỳ khiếu nại về chất lượng hàng hóa hoặc sự không phù hợp nào của hàng hóa so với yêu cầu của hợp đồng này sẽ phải được thông báo cho bên B không muộn hơn 01 tháng kể từ ngày kết thúc thời hạn bảo hành.

- 7.4 Trong vòng 15 ngày kể từ ngày nhận được khiếu nại, bên B phải thông báo cho Bên A biết ý kiến của mình về khuyết tật, biện pháp khắc phục và trong vòng 01 tháng, bằng chi phí của mình phải khắc phục xong khuyết tật, nếu về mặt kỹ thuật có thể khắc phục được, hoặc phải giao hàng hóa mới tại kho của bên A. Mọi phí tổn gửi trả hàng khuyết tật cho Bên B và gửi hàng mới thay thế cho bên A sẽ do bên B chịu.
- 7.5 Hàng được thay thế sẽ được bảo hành tương đương theo qui định trong điều 7.1 của hợp đồng này và thời gian bảo hành hàng hóa sẽ được kéo dài thêm bằng khoản thời gian mà hàng hóa không sử dụng được do khuyết tật.
- 7.6 Khi khuyết tật được khắc phục xong và/hoặc hàng thay thế đã được cung cấp, mọi phí tổn liên quan đã được giải quyết, khiếu nại coi như được giải quyết xong.
- 7.7 Mọi chi phí liên quan đến khuyết tật mà bên B phải chịu theo qui định của hợp đồng này sẽ được bên A trừ vào giá của hợp đồng hoặc bằng cách mà hai bên sẽ thỏa thuận.

#### **Điều 8:      ĐIỀU KHOẢN BẤT KHẢ KHÁNG**

- 8.1 Bên A và bên B được miễn trừ việc thực hiện các nghĩa vụ trong Hợp đồng này, nếu trong phạm vi của việc thực hiện “Công việc” này bị ngăn cản do cấm vận, chiến tranh, bạo loạn, xung đột vũ trang, thiên tai (lũ lụt, động đất, sóng thần, ... ). Bên không thực hiện được nghĩa vụ theo Hợp đồng này do ảnh hưởng trực tiếp bởi các sự kiện bất khả kháng phải ngay lập tức thông báo cho Bên kia biết về việc bị ảnh hưởng tới trách nhiệm của mình trong Hợp đồng. Bên bị ảnh hưởng của sự kiện bất khả kháng phải thông báo cho Bên kia bằng văn bản có kèm theo xác nhận của Phòng Thương Mại tại nơi xảy ra sự kiện bất khả kháng đó.
- 8.2 Trong trường hợp, sự kiện bất khả kháng kéo dài hơn 60 ngày cộng dồn, hai Bên đều có quyền đơn phương chấm dứt Hợp đồng này mà không cần phải bồi thường bất cứ một khoản tiền nào cho Bên kia.

#### **Điều 9:      BẢO ĐẢM THỰC HIỆN HỢP ĐỒNG.**

- 9.1 Trong vòng 07 (bảy) ngày làm việc kể từ ngày ký hợp đồng (ghi tại trang 01 của hợp đồng), Bên B phải thực hiện biện pháp bảo đảm thực hiện hợp đồng bằng hình thức đặt cọc hoặc nộp giấy bảo lãnh thực hiện Hợp đồng (Phụ lục số 04 của hợp đồng này), được cấp bởi Ngân hàng hoạt động hợp pháp trên lãnh thổ Việt Nam. Giá trị Bảo đảm thực hiện hợp đồng bằng 3 % (Ba phần trăm) tổng giá trị hợp đồng. Bảo lãnh thực hiện Hợp đồng có hiệu lực từ ngày ký Hợp đồng cho đến hết thời hạn thực hiện dịch vụ quy định tại Điều 3 của Hợp đồng này cộng thêm 60 (sáu mươi) ngày lịch.
- 9.2 Trong thời gian quy định tại Mục 9.1 nêu trên, Bên B không nộp bản gốc bảo lãnh thực hiện hợp đồng cho bên A thì hợp đồng này sẽ không có hiệu lực và bên A sẽ tịch thu bảo đảm dự thầu của Bên B.
- 9.3 Bên B không được nhận lại Bảo đảm thực hiện hợp đồng trong trường hợp bên B từ chối/không thực hiện hợp đồng sau thời điểm hiệu lực của hợp đồng.
- 9.4 Trong trường hợp bên B vi phạm trách nhiệm thực hiện hợp đồng theo quy định tại hợp đồng này thì khoản tiền bảo đảm được bên A dùng để khấu trừ tiền phạt.
- 9.5 Bên B phải ngay lập tức yêu cầu Ngân hàng phát hành giấy bảo lãnh thực hiện hợp đồng thực hiện sửa đổi giấy Bảo đảm thực hiện Hợp đồng trong trường hợp cần gia hạn thời gian hiệu lực của Bảo lãnh này vì lý do chậm giao hàng hoặc gia hạn thời hạn giao hàng, đồng thời gửi ngay cho Bên A Bảo đảm thực hiện hợp đồng đã gia hạn hiệu lực (bản gốc) chậm nhất là 07 ngày làm việc trước khi Bảo lãnh cũ hết hiệu lực.

Trong vòng 03 ngày làm việc kể từ khi nhận được yêu cầu gia hạn bằng văn bản của Bên A, nếu Bên B không thực hiện hoặc chậm thực hiện gia hạn hiệu lực bảo lãnh thực hợp đồng thì Bên B sẽ chịu phạt 0,2% giá trị bảo đảm tương ứng/ mỗi ngày chậm. Tổng giá trị phạt này không vượt quá 8% giá trị bảo lãnh tương ứng. Thu hồi khoản tiền phạt vi phạm này thực hiện theo quy định tại Điều 6 của Hợp đồng.

**Điều 10: CÁC ĐIỀU KHOẢN KHÁC.**

- 10.1 Những vấn đề không quy định hoặc quy định không đầy đủ trong Hợp đồng này, Hai Bên sẽ tuân thủ theo quy định của pháp luật Việt Nam.
- 10.2 Mọi tranh chấp phát sinh đến việc thực hiện Hợp đồng này sẽ được các Bên giải quyết thông qua thương lượng trên nguyên tắc hợp tác và tôn trọng lẫn nhau. Các tranh chấp mà Hai Bên không tự giải quyết được sẽ được trình lên Tòa án tỉnh Thành Phố Hồ Chí Minh. Quyết định của Tòa án Thành Phố Hồ Chí Minh là quyết định cuối cùng, Hai Bên có trách nhiệm tuân thủ. Án phí do Bên thua kiện chịu.
- 10.3 Bất kỳ sửa đổi, bổ sung hoặc hủy bỏ nào đối với Hợp đồng này đều phải được lập thành văn bản và có chữ ký của cả Hai Bên.
- 10.4 Không bên nào được chuyển quyền và nghĩa vụ của mình theo hợp đồng này cho bên thứ ba mà không có sự đồng ý trước bằng văn bản của bên kia.
- 10.5 Hợp đồng này có hiệu lực kể từ ngày ký ghi ở trang 1 cho đến khi hai bên thực hiện hết trách nhiệm của mình như quy định trong hợp đồng.
- 10.6 Hết thời hạn hiệu lực của hợp đồng, nếu hai bên không có khiếu nại gì coi như hợp đồng đã được thanh lý.
- 10.7 Các tài liệu cấu thành Hợp đồng được sắp xếp theo thứ tự ưu tiên sau đây:
  - (1) Hợp đồng, kèm theo các phụ lục hợp đồng;
  - (2) Thông báo trúng thầu;
  - (3) Hồ sơ dự thầu và các văn bản làm rõ Hồ sơ dự thầu của Bên B ;
  - (4) Hồ sơ mời thầu và các tài liệu sửa đổi Hồ sơ mời thầu;
  - (5) Các tài liệu khác quy định tại điều kiện cụ thể của hợp đồng.
- 10.8 Hợp đồng gồm trang và được lập thành 04 bản bằng tiếng Việt, Bên A giữ 02 bản, Bên B giữ 02 bản, cả 04 bản đều có giá trị pháp lý như nhau.

**ĐẠI DIỆN BÊN A**

**ĐẠI DIỆN BÊN B**

**Đỗ Mạnh Hà**

**Phụ lục số 01: PHẠM VI CÔNG VIỆC VÀ YÊU CẦU KỸ THUẬT**

**PHẠM VI CÔNG VIỆC**

<b>STT</b>	<b>Tên dịch vụ</b>	<b>ĐVT</b>	<b>Số lượng</b>	<b>Đơn giá (VNĐ)</b>	<b>Thành tiền (VNĐ)</b>
1	Bảo trì, bảo dưỡng thiết bị quan trắc, giám sát tàu cập cảng tự động (BAS); 6 tháng/lần	Lần	02		
2	Bảo trì, bảo dưỡng thiết bị quan trắc khí tượng thủy văn; 6 tháng/lần	Lần	02		
3	Hiệu chuẩn/Kiểm định thiết bị quan trắc (theo quy định hiện hành)	Gói	01		
<b>Tổng giá trị hợp đồng trước thuế</b>					
<b>Thuế GTGT %</b>					
<b>Tổng giá trị Hợp đồng sau thuế</b>					

**YÊU CẦU KỸ THUẬT**

## PHỤ LỤC 02

### CỘNG HOÀ XÃ HỘI CHỦ NGHĨA VIỆT NAM Độc lập - Tự do – Hạnh phúc

#### BIÊN BẢN BÀN GIAO MẶT BẰNG

Gói thầu:.....

Hợp đồng số: /26/VSP-05/XNDV- ký ngày / /

#### I. Thời gian và địa điểm:

Lúc ... giờ .... phút ngày .... tháng .... năm ..... tại cảng VSP

#### II. Thành phần tham gia:

##### 1. Đại diện bên A: Liên doanh Việt – Nga VSP

Ông : ..... Chức vụ: .....

Ông : ..... Chức vụ: .....

##### 2. Đại diện bên B:

Ông : ..... Chức vụ: .....

Ông : ..... Chức vụ: .....

#### III. Nội dung:

Căn cứ

- Căn cứ Hợp đồng dịch vụ số: ..... ký ngày ..... giữa Liên doanh Việt – Nga VSP – XN Dịch vụ Cảng và Cung ứng VTTB và ..... về việc;

- Lệnh sản xuất số ..... ngày ..... tháng .... năm ..... của ..... về việc .....

Chúng tôi cùng xem xét, bàn bạc và thống nhất như sau:

1. Bàn giao mặt bằng để thực hiện công việc.....
2. Danh sách nhân lực và máy móc thiết bị (*giấy chứng nhận kiểm định*) đính kèm
3. Trong quá trình thực hiện công việc nếu có vướng mắc thì đơn vị khảo sát đại diện bên A xem xét đề xuất phương án trình cấp thẩm quyền xem xét, phê duyệt
4. Trong quá trình thực hiện công việc phải tuân thủ các điều khoản cam kết trong hợp đồng và các tài liệu liên quan, lưu ý phải đảm bảo an toàn tuyệt đối cho con người và các phương tiện thủy khi lưu hành qua khu vực thi công khảo sát đúng theo quy định hiện hành của an toàn về giao thông thủy.
5. Bàn giao mặt bằng khu nước trước cảng VSP để thực hiện công việc ..... theo hợp đồng đã ký kết.

#### **IV. Kết luận:**

Hội đồng thống nhất bàn giao mặt bằng thi công khảo sát với các nội dung nêu trên

#### **Đại diện bên A**

- Ông : .....

- Ông : .....

#### **Đại diện bên B**

- Ông: .....

- Ông: .....

## PHỤ LỤC 03

LD VIET-NGA“ VIETSOVPETRO”      CỘNG HÒA XÃ HỘI CHỦ NGHĨA VIỆT  
NAM  
XNDV      Độc Lập – Tự Do – Hạnh Phúc

**Phê duyệt  
Lãnh đạo XNDV**

Ngày      tháng      năm

### BIÊN BẢN NGHIỆM THU

( V/v: \_\_\_\_\_ )

Ngày      tháng      năm

**Đại diện Xí Nghiệp cảng và Cung Ứng Vật Tư Thiết Bị (XNDV), đại diện gồm :**

1 - \_\_\_\_\_ Chức vụ : \_\_\_\_\_  
2 - \_\_\_\_\_ Chức vụ : \_\_\_\_\_

**Đại diện (nhà thầu) :** \_\_\_\_\_

1 - \_\_\_\_\_ Chức vụ : \_\_\_\_\_  
2 - \_\_\_\_\_ Chức vụ : \_\_\_\_\_

Trên cơ sở Hợp đồng số \_\_\_\_\_, ngày \_\_\_\_\_ về việc \_\_\_\_\_, đại diện hai bên tiến hành nghiệm thu công việc: \_\_\_\_\_, với những nội dung chính sau:

#### **I. Nội dung cụ thể được hai bên nhất trí nghiệm thu như sau :**

- 1- Về khối lượng công việc đã thực hiện:
- 2- Số lượng :
- 4- Thời gian bảo hành:

#### **II. Nhận xét dịch vụ sửa chữa:**

- 1- Chất lượng công việc:
- 2- Thời gian thực hiện:

#### **III. Kết luận:**

Toàn bộ công việc, dịch vụ được quy định trong Hợp đồng số \_\_\_\_\_ ký ngày \_\_\_\_\_ về việc \_\_\_\_\_ đã được Bên B (Bên B) thực hiện đầy đủ theo quy định của Hợp đồng và đã được chấp nhận bởi XNDV vào ngày \_\_\_\_\_.

Việc ký Biên bản này không giải phóng Bên B khỏi nghĩa vụ và trách nhiệm của mình về trách nhiệm bảo hành theo quy định tại Điều \_\_\_\_\_ (Bảo hành) của Hợp đồng.

**Đại diện Bên B**

( tên công ty / tổ chức )

**Đại diện XNDV**

**PHỤ LỤC SỐ 04**  
**BẢO ĐẢM THỰC HIỆN HỢP ĐỒNG**

\_\_\_\_, ngày \_\_\_\_ tháng \_\_\_\_ năm \_\_\_\_

Kính gửi: \_\_\_\_\_ *[ghi tên Chủ đầu tư]*

(sau đây gọi là Chủ đầu tư)

Theo đề nghị của \_\_\_\_\_ *[ghi tên Nhà thầu]* (sau đây gọi là Nhà thầu) là Nhà thầu đã trúng thầu gói thầu \_\_\_\_\_ *[ghi tên gói thầu]* và cam kết sẽ ký kết hợp đồng cung cấp hàng hoá cho gói thầu trên (sau đây gọi là hợp đồng);

Theo quy định trong HSYC (*hoặc hợp đồng*), Nhà thầu phải nộp cho Chủ đầu tư bảo lãnh của một ngân hàng với một khoản tiền xác định để bảo đảm nghĩa vụ và trách nhiệm của mình trong việc thực hiện hợp đồng;

Chúng tôi, \_\_\_\_\_ *[ghi tên của ngân hàng]* ở \_\_\_\_\_ *[ghi tên quốc gia hoặc vùng lãnh thổ]* có trụ sở đăng ký tại \_\_\_\_\_ *[ghi địa chỉ của ngân hàng]* (sau đây gọi là “Ngân hàng”), xin cam kết bảo lãnh cho việc thực hiện hợp đồng của Nhà thầu với số tiền là \_\_\_\_\_ *[ghi rõ giá trị tương ứng bằng số, bằng chữ và đồng tiền sử dụng]*. Chúng tôi cam kết thanh toán vô điều kiện, không hủy ngang cho Chủ đầu tư bất cứ khoản tiền nào trong giới hạn \_\_\_\_\_ *[ghi số tiền bảo lãnh]* như đã nêu trên, khi có văn bản của Chủ đầu tư thông báo Nhà thầu vi phạm hợp đồng trong thời hạn hiệu lực của bảo lãnh thực hiện hợp đồng.

Bảo lãnh này có hiệu lực kể từ ngày phát hành cho đến hết ngày \_\_\_\_ tháng \_\_\_\_ năm \_\_\_\_<sup>(4)</sup>.

**Đại diện hợp pháp của ngân hàng**

*[ghi tên, chức danh, ký tên và đóng dấu]*

## **PHẦN 4. CÁC PHỤ LỤC**

Chương này bao gồm các tài liệu: Phạm vi cung cấp, Yêu cầu kỹ thuật, Tiêu chí đánh giá kỹ thuật và Các tài liệu kỹ thuật khác + đường dẫn (link) để tham chiếu (nếu có).

## PHẠM VI CUNG CẤP

Chủ đầu tư liệt kê chi tiết danh mục các dịch vụ yêu cầu, mô tả ngắn gọn dịch vụ theo Bảng sau:

STT	Danh mục dịch vụ	Mô tả dịch vụ <sup>(*)</sup>	Khối lượng mời thầu	Đơn vị tính	Địa điểm thực hiện dịch vụ	Ngày hoàn thành dịch vụ
(1)	(2)	(3)	(4)	(5)	(6)	(7)
1	Bảo trì, bảo dưỡng thiết bị quan trắc, giám sát tàu cập cảng tự động (BAS); 6 tháng/lần	Theo YCKT	Lần	02	Số 69 đường 30/4 phường Rạch Dừa thành phố Hồ Chí Minh	Tham chiếu theo Yêu cầu kỹ thuật
2	Bảo trì, bảo dưỡng thiết bị quan trắc khí tượng thủy văn; 6 tháng/lần	Theo YCKT	Lần	02		
3	Hiệu chuẩn/Kiểm định thiết bị quan trắc (theo quy định hiện hành)	Theo YCKT	Gói	01		

### Ghi chú:

(1), (2), (3), (4): Bên mời thầu ghi chi tiết Danh mục dịch vụ phù hợp với Danh mục dịch vụ theo Yêu cầu kỹ thuật/ hoặc ghi rõ tham chiếu theo Danh mục dịch vụ thuộc Yêu cầu kỹ thuật theo Phụ lục số .... của E-HSMT để nhà thầu làm cơ sở chào giá dự thầu.

(\*) Dẫn chiếu đến nội dung tương ứng quy định tại Chương V (nếu có).

**Đại diện nhà thầu**  
(ký tên, đóng dấu)

## YÊU CẦU KỸ THUẬT

### 1. MỤC ĐÍCH VÀ PHẠM VI SỬ DỤNG DỊCH VỤ

#### 1.1. Mục đích sử dụng

- Mục đích của công tác Bảo trì, bảo dưỡng thiết bị quan trắc điều kiện khai thác cảng tại Bến cảng Vietsovpetro nhằm đảm bảo sự hoạt động liên tục của Hệ thống thiết bị để kiểm soát các tàu cập cảng an toàn; đảm bảo độ chính xác và độ tin cậy của số liệu thu thập; duy trì tính sẵn sàng, liên tục của hệ thống thiết bị; kéo dài tuổi thọ thiết bị và tối ưu chi phí; đáp ứng các quy định của pháp luật và các tiêu chuẩn kỹ thuật và đảm bảo an toàn trong quá trình vận hành;
- Thời gian sử dụng sau khi hoàn thành bảo trì, bảo dưỡng dự kiến: 1 năm

#### 1.2. Đặc điểm kỹ thuật dịch vụ:

Hệ thống thiết bị quan trắc điều kiện khai thác cảng tại Bến cảng Vietsovpetro gồm các thiết bị theo Bảng 1 dưới đây:

**BẢNG 1: DANH MỤC THIẾT BỊ QUAN TRẮC ĐIỀU KIỆN KHAI THÁC CẢNG**

STT	Loại/Tên thiết bị	Số lượng	Mô tả kỹ thuật	Model/mã hàng	Hãng/nước sản xuất
<b>I</b>	<b>BỘ THIẾT BỊ QUAN TRẮC, GIÁM SÁT TÀU CẬP CẢNG TỰ ĐỘNG (BAS)</b>				
I.1	Khung gá và phụ kiện để lắp đặt bộ thiết bị cảm biến đo khoảng cách và tốc độ cập cầu	3 bộ	- Vật liệu: Làm bằng thép không gỉ; - Khung gá cố định có cơ cấu căn chỉnh đa hướng, tinh chỉnh độ cân bằng, có khóa cứng.	THMP-BAS01	THMP/Việt Nam
I.2	Hệ thống kết nối và xử lý số liệu BAS Trung tâm	1 bộ	- Dạng di động, di chuyển được trên cầu cảng. Được trang bị thêm máy tính chuyên dụng có màn hình cảm ứng 21,5", là loại chuyên dùng ngoài trời. - Khung, vỏ bảo vệ làm bằng chất liệu thép không rỉ, kháng nước, bụi; - Có tích hợp bộ cảnh báo tín hiệu tự động, cảnh báo tự động bằng ánh sáng và âm thanh.	Bao gồm: - Thiết bị thu phát trung tâm CMS-300 - Máy tính bảng công nghiệp W221AD3S-67B2-P9HB)	- THMP/Việt Nam - Winmate/Dài Loan
I.3	Phần mềm điều khiển hệ thống	1 bộ	- Có tính năng hiển thị và phân phối số liệu hỗ trợ tàu cập cảng; - Tự động ghi và lưu số liệu trên máy tính; - Tự động nhận dạng thông tin tàu trong khu vực Cảng; - Cung cấp các thông tin về: khoảng cách, góc, và tốc độ cập tàu; cảnh báo theo từng zone cho hoa tiêu, người lái tàu và kỹ sư khai thác Cảng; - Có chức năng cài đặt cảnh báo cho khoảng cách và tốc độ khi tàu cập bến; - Tích hợp số liệu quan trắc theo thời gian thực. - Dữ liệu quá trình cập tàu, rời bến được quản lý và lưu trữ lâu dài trên máy chủ. - Dữ liệu được đảm bảo an ninh, truy xuất bằng tài khoản, mật khẩu và được phân quyền theo truy xuất chức năng theo tài khoản.	THMPBAS-SW	THMP/Việt Nam

STT	Loại/Tên thiết bị	Số lượng	Mô tả kỹ thuật	Model/mã hàng	Hãng/nước sản xuất
I.4	Thiết bị cảm biến đo khoảng cách và tốc độ cập tàu	2 bộ	<ul style="list-style-type: none"> <li>- Là loại di động, tháo rời được;</li> <li>- Dải giám sát khoảng cách trên bề mặt tự nhiên: 0,5-300m;</li> <li>- Độ chính xác: 20mm</li> <li>- Độ phân giải: 1mm;</li> <li>- Dải đo tốc độ: 0-100m/s;</li> <li>- Chuẩn bảo vệ: IP67</li> </ul>	LDM301A	ASTECH/Đức
I.5	Hộp bảo vệ và kết nối cảm biến	2 hộp	<ul style="list-style-type: none"> <li>- Hộp di động, tháo rời được;</li> <li>- Có khả năng bảo vệ các thiết bị cảm biến khỏi bị ẩm và bụi;</li> <li>- Vật liệu: làm bằng thép không gỉ;</li> <li>- Có thấu kính chuyên dụng đảm bảo độ truyền suốt, chống khúc xạ tia laser.</li> <li>- Chuẩn bảo vệ: IP68.</li> </ul>	PHSS30Xa	ASTECH/Đức
<b>II</b>	<b>BỘ THIẾT BỊ QUAN TRẮC KHÍ TƯỢNG THỦY VĂN</b>				
II.1	Tủ điện	1 bộ	<ul style="list-style-type: none"> <li>- Vật liệu làm tủ điện: làm bằng thép không gỉ, kháng được sự ăn mòn của môi trường</li> </ul>	THMP03	THMP/Việt Nam
II.2	Thiết bị đo tốc độ gió, hướng gió	1 bộ	<ul style="list-style-type: none"> <li>- Tốc độ gió: Dải báo cáo: 0 - 75 m/s; Độ phân giải: 0.1 m/s; Độ chính xác: <math>\pm 3\%</math> tại tốc độ gió <math>\geq 35</math> m/s.</li> <li>- Hướng gió: Dải đo: 0-359,9°; Độ phân giải: 0,1°; Độ chính xác: <math>&lt; 3,0^\circ</math>.</li> </ul>	WS200	Lufft/Đức
II.3	Thiết bị quan trắc mực nước và sóng biển	1 bộ	<ul style="list-style-type: none"> <li>- Quan trắc tự động các thông số: mực nước biển, thủy triều và sóng biển.</li> <li>- Dải đo: 0 - 400kPa (~30m); Độ chính xác: <math>\pm 0.02\%</math> (toàn dải)</li> <li>- Thiết bị kháng hoàn toàn nước xâm nhập và sự ăn mòn của môi trường; chống được hà bám;</li> <li>- Có chụp màng, cảm biến bằng đồng để chống hà bám mà không gây sai số đo.</li> </ul>	5218	Aanderaa/Nauy

STT	Loại/Tên thiết bị	Số lượng	Mô tả kỹ thuật	Model/mã hàng	Hãng/nước sản xuất
II.4	Thiết bị đo tốc độ dòng chảy và hướng dòng chảy	1 bộ	<ul style="list-style-type: none"> <li>- Tốc độ dòng chảy: Dải đo: 0-300cm/s; Độ phân giải: 0.1mm/s; Độ chính xác: <math>\pm 0.15\text{cm/s}</math></li> <li>- Hướng dòng chảy: Dải đo: 0-360°; Độ phân giải: 0.01°; Độ chính xác: <math>\pm 5^\circ</math> với độ nghiêng 0-15°; <math>\pm 7.5^\circ</math> với độ nghiêng 15-35°</li> <li>- Thiết bị kháng hoàn toàn nước xâm nhập và sự ăn mòn của môi trường; chống được hà bám.</li> </ul>	4830	Aanderaa/Nauy
II.5	Bộ thu nhận và truyền dữ liệu	1 bộ	<ul style="list-style-type: none"> <li>- Độ chính xác của đồng hồ thời gian thực: <math>\pm 3</math> phút/năm</li> <li>- Tốc độ quét tối đa 1 Hz</li> <li>- Phạm vi nhiệt độ hoạt động <math>-55^\circ</math> đến <math>+85^\circ\text{C}</math> (môi trường không ngưng tụ).</li> </ul>	CR1000	Campbell/Mỹ
II.6	Phần mềm cung cấp số liệu KTTV	1 bộ	<ul style="list-style-type: none"> <li>- Tích hợp trên nhiều nền tảng khác nhau như Window, Mac OS, Linux...</li> <li>- Tự động ghi và lưu số liệu trên máy tính, số liệu xuất ra theo các định dạng khác nhau;</li> <li>- Tích hợp số liệu quan trắc theo thời gian thực.</li> </ul>	THMP Monitoring	THMP/Việt Nam

Sơ đồ hệ thống thiết bị quan trắc như hình dưới đây:

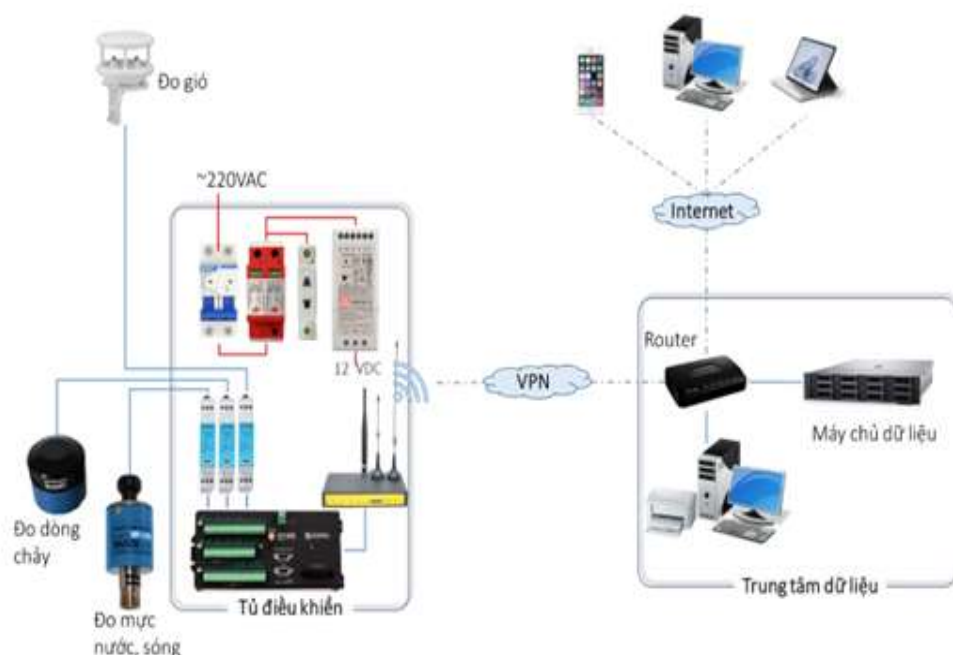

Thiết kế lắp đặt hệ thống thiết bị quan trắc theo bản vẽ đính kèm

### 1.3. Điều kiện môi trường làm việc

- Khí hậu nhiệt đới nóng ẩm, gió mùa. Một năm có 2 mùa rõ rệt là mùa mưa và mùa khô: Mùa mưa từ tháng 5 tới tháng 10, mùa khô từ tháng 11 tới tháng 4 năm sau.
- Nhiệt độ không khí trung bình nhiều năm là 26.7°C, nhiệt độ cực đại quan trắc được là 36.2°C và nhiệt độ không khí cực tiểu quan trắc được là 15°C.
- Độ ẩm trung bình nhiều năm của không khí vào khoảng 81.8%, độ ẩm tương đối trung bình tháng thay đổi trong khoảng từ 78.1% đến 86.1%.

## 2. YÊU CẦU CHUNG ĐỐI VỚI DỊCH VỤ

### 2.1. Phạm vi công việc:

Phạm vi công việc thực hiện bảo trì, bảo dưỡng Hệ thống thiết bị quan trắc điều kiện khai thác cảng (gồm Bộ thiết bị quan trắc, giám sát tàu cập cảng tự động và Bộ thiết bị quan trắc khí tượng thủy văn) gồm các công việc dưới đây:

- a) Kiểm tra tổng thể Hệ thống thiết bị;
- b) Vệ sinh Hệ thống thiết bị;
- c) Bảo trì, bảo dưỡng Hệ thống thiết bị;
- d) Hiệu chuẩn và kiểm định Hệ thống thiết bị;
- e) Bảo trì hệ thống truyền dữ liệu và điều khiển
- f) Bảo trì hệ thống nguồn;
- g) Kiểm tra, lập danh mục vật tư, phụ tùng cần sửa chữa và thay thế;
- h) Kiểm tra chất lượng dữ liệu
- i) Lập báo cáo kết quả bảo trì, bảo dưỡng thiết bị quan trắc điều kiện khai thác cảng tại Bến cảng Vietsovpetro;

Note: Nhà thầu có thể khảo sát thực tế trước khi chào thầu.

**2.2. Địa điểm thực hiện dịch vụ:** Tại Bến cảng Vietsovpetro, số 69 đường 30/4, phường Rạch Dừa, TP Hồ Chí Minh

**3. YÊU CẦU KỸ THUẬT VỀ DỊCH VỤ:**

**3.1 Văn bản quy phạm và tiêu chuẩn kỹ thuật áp dụng**

Công tác bảo trì, bảo dưỡng thiết bị quan trắc điều kiện khai thác cảng áp dụng các tiêu chuẩn theo bảng sau đây:

Số TT	Tên tiêu chuẩn	Số hiệu tiêu chuẩn	Ghi chú
1	Quy chuẩn kỹ thuật quốc gia về quan trắc khí tượng	QCVN 46:2022/BTNMT	
2	Quy chuẩn kỹ thuật quốc gia về quan trắc thủy văn	QCVN 47:2022/BTNMT	
3	Quy chuẩn kỹ thuật quốc gia về quan trắc hải văn	QCVN 69: 2021/BTNMT.	
4	Bảo quản, bảo dưỡng công trình và phương tiện đo khí tượng thủy văn	TCVN 12635-7:2025	

**3.2 Yêu cầu kỹ thuật chi tiết công tác bảo trì bảo dưỡng hệ thống thiết bị quan trắc điều kiện khai thác cảng.**

Nhà thầu có trách nhiệm thực hiện công tác bảo trì, bảo dưỡng thống thiết bị quan trắc điều kiện khai thác cảng theo quy định tại **Phụ lục 1** đính kèm Yêu cầu kỹ thuật này.

**4. YÊU CẦU VỀ KHỐI LƯỢNG DỊCH VỤ**

Nhà thầu có trách nhiệm thực hiện, hoàn thành khối lượng dịch vụ bao gồm không giới hạn các hạng mục công việc quy định tại **Phụ lục 1** đính kèm Yêu cầu kỹ thuật này.

**5. YÊU CẦU KỸ THUẬT ĐỐI VỚI THIẾT BỊ, DỤNG CỤ, VẬT TƯ TIÊU HAO DO NHÀ THẦU CUNG CẤP ĐỂ THỰC HIỆN DỊCH VỤ**

- 5.1 Nhà thầu cần lập danh mục phương tiện, thiết bị, công cụ dụng cụ và vật tư huy động thực hiện công tác bảo trì, bảo dưỡng hệ thống quan trắc bao gồm các thông tin sau: Tên, chủng loại, model, số lượng, nước sản xuất, thông số kỹ thuật chính;
- 5.2 Nhà thầu cung cấp đầy đủ hồ sơ của thiết bị thực thực hiện công tác bảo trì, bảo dưỡng hệ thống quan trắc bao gồm không giới hạn các hồ sơ sau: chứng chỉ kiểm định/hiệu chuẩn do cơ quan chức năng cấp còn hiệu lực đến thời điểm thực hiện công việc;
- 5.3 Nhà thầu cung cấp danh mục vật tư tiêu hao do nhà thầu sử dụng trong quá trình thực hiện dịch vụ (vật tư tiêu hao phải phải đảm bảo đúng chủng loại, chất lượng, được phép sử dụng theo quy định của pháp luật).

**6. YÊU CẦU NĂNG LỰC ĐỐI VỚI NHÀ THẦU**

**6.1 Yêu cầu về năng lực kinh nghiệm của nhà thầu:**

- Nhà thầu/liên danh nhà thầu có ngành nghề kinh doanh thuộc một trong các lĩnh vực sau đây; khí tượng thủy văn; hiệu chuẩn, bảo trì, kiểm định thiết bị khảo sát, thiết bị khí tượng thủy văn; hiệu chuẩn, bảo trì, kiểm định thiết bị hàng hải;
- Nhà thầu/liên danh nhà thầu đã từng thực hiện ít nhất 01 gói thầu dịch vụ về bảo trì, bảo dưỡng hệ thống thiết bị quan trắc khí tượng thủy văn, thiết bị hàng hải trong 5 năm trở lại đây.

## **6.2 Yêu cầu về năng lực nhân sự chủ chốt:**

Nhà thầu huy động các nhân sự chủ chốt đáp ứng các yêu cầu dưới đây để đảm nhiệm các chức danh sau:

- a) Trưởng nhóm bảo trì:
  - Trình độ chuyên môn: Tốt nghiệp Đại học trở lên thuộc 1 trong các chuyên ngành: Khí tượng thủy văn; Điện tử viễn thông; Đo lường tự động hóa;
  - Có ít nhất 03 năm kinh nghiệm thuộc một trong các lĩnh vực sau: bảo trì, bảo dưỡng thiết bị quan trắc; vận hành trạm quan trắc khí tượng thủy văn; bảo trì, bảo dưỡng các thiết bị hàng hải;
- b) Kỹ sư hiện trường:
  - Trình độ chuyên môn: Tốt nghiệp Đại học trở lên thuộc 1 trong các chuyên ngành: Khí tượng thủy văn; Điện tử viễn thông; Đo lường tự động hóa; Cơ khí; Hải dương học; Công trình biển
  - Có ít nhất 03 năm kinh nghiệm trong lĩnh vực : bảo trì, bảo dưỡng thiết bị quan trắc; vận hành trạm quan trắc khí tượng thủy văn; bảo trì, bảo dưỡng các thiết bị hàng hải;
- c) Kỹ sư dữ liệu:
  - Trình độ chuyên môn: Tốt nghiệp Đại học trở lên thuộc 1 trong các chuyên ngành: khoa học máy tính; Điện tử viễn thông; Công nghệ thông tin; Điện điện tử;
  - Có ít nhất 03 năm kinh nghiệm trong lĩnh vực công nghệ thông tin; khoa học máy tính
- d) Kỹ thuật viên lặn:
  - Có chứng chỉ hành nghề lặn do cơ quan có thẩm cấp;
  - Có ít nhất 2 năm kinh nghiệm lặn công trình dưới nước;
  - Đã tham gia ít nhất 1 công trình liên quan đến 1 trong các công việc sau khảo sát; lắp đặt; bảo trì các thiết bị dưới nước;
  - Có giấy khám sức khỏe phù hợp với công việc lặn;
- e) Trưởng nhóm an toàn:
  - Trình độ chuyên môn: Tốt nghiệp Đại học trở lên;
  - Có chứng nhận huấn luyện ATVSLĐ còn hiệu lực thuộc nhóm 2 theo quy định.
  - Có ít nhất 3 năm kinh nghiệm;
- f) Đội ngũ công nhân kỹ thuật:
  - Có chứng nhận huấn luyện ATVSLĐ còn hiệu lực thuộc nhóm 3 theo quy định và có đủ sức khỏe để thực hiện công việc.

## **7. THỜI HẠN THỰC HIỆN DỊCH VỤ**

- Thời gian thực hiện và hoàn thành dịch vụ: Bắt đầu từ tháng 01/09/2026 đến 31/08/2027 và chia làm 02 đợt:
  - + Đợt 1: Từ 01/09/2026 đến 30/09/2026. Trong vòng 3 ngày làm việc, kể từ ngày bàn giao mặt bằng Nhà thầu có trách nhiệm tổ chức thực hiện công tác bảo trì, bảo dưỡng tại hiện trường. Sau thời gian kết thúc thực hiện dịch vụ Đợt 1, Nhà thầu có trách nhiệm cung cấp Giấy chứng nhận hiệu chuẩn thiết bị không muộn hơn ngày 10/10/2026.
  - + Đợt 2: Từ 01/04/2027 đến 30/04/2027.

## **8. TRÁCH NHIỆM CỦA NHÀ THẦU:**

Nhà thầu có trách nhiệm thực hiện đầy đủ các công việc sau:

- 8.1 Lập Biện pháp thực hiện bảo trì, bảo dưỡng hệ thống thiết bị quan trắc điều kiện khai thác cảng tại Bến cảng Vietsovpetro trình Vietsovpetro xem xét, phê duyệt.  
Nội dung của Biện pháp gồm các nội dung sau:
  - Giới thiệu chung về gói thầu;
  - Thành phần, khối lượng công việc thực hiện: nêu phạm vi, khối lượng công việc theo Yêu cầu kỹ thuật;
  - Danh mục các quy chuẩn kỹ thuật, tiêu chuẩn áp dụng;
  - Danh sách nhân sự tham gia;
  - Danh mục phương tiện, thiết bị, dụng cụ, phần mềm huy động, trong đó ghi rõ tên, chủng loại, model, số lượng, nước sản xuất, các thông số kỹ thuật chính;
  - Quy trình thực hiện bảo trì, bảo dưỡng chi tiết cho từng bộ thiết bị: Bộ thiết bị quan trắc, giám sát tàu cập cảng tự động; Bộ thiết bị quan trắc khí tượng thủy văn; Bộ phần mềm.
  - Lập checklist bảo trì cho từng loại thiết bị;
  - Sơ đồ tổ chức thực hiện gói thầu;
  - Biện pháp, quy trình kiểm soát chất lượng của nhà thầu;
  - Biện pháp đảm bảo an toàn vệ sinh lao động, vệ sinh công nghiệp, bảo vệ môi trường, phòng chống cháy nổ;
  - Bảng tiến độ thực hiện dịch vụ;
  - Các bằng cấp, chứng chỉ của nhân sự thực hiện gói thầu;
  - Giấy chứng nhận hiệu chuẩn của thiết bị.
- 8.2 Tiếp nhận hệ thống thiết bị quan trắc điều kiện khai thác cảng từ XNDV;
- 8.3 Thực hiện đầy đủ phạm vi và khối lượng công việc theo quy định tại tài liệu Yêu cầu kỹ thuật này, đảm bảo chất lượng, tiến độ.
- 8.4 Trước khi thực hiện công việc tối thiểu 3 ngày làm việc, nhà thầu thông báo kế hoạch thực hiện cho XNDV;
- 8.5 Lập nhật ký thực hiện công việc dịch vụ
- 8.6 Cung cấp danh mục vật tư tiêu hao đảm bảo thực hiện công việc dịch vụ như danh mục công việc đính kèm.
- 8.7 Cùng với XNDV, thực hiện các thủ tục hành chính và thủ tục cần thiết khác (giấy phép ra vào Cảng, Biên bản bàn giao mặt bằng, giấy phép sinh lửa nếu có, ...) phù hợp theo quy định để tiến hành công việc.

8.8 Chấp hành nghiêm các nội quy, quy định về an toàn lao động của LD Việt-Nga Vietsovetro.

## **9. TRÁCH NHIỆM CỦA VIETSOVPETRO**

9.1 Thực hiện những công việc sau cho nhà thầu;

- Cung cấp hồ sơ, tài liệu liên quan tới công việc dịch vụ: Bản vẽ thiết kế lắp đặt hệ thống thiết bị;
- Cung cấp các phương tiện nâng hạ trong quá trình nhà thầu thực hiện công việc dịch vụ tại Bến cảng Vietsovetro.
- Bàn giao hệ thống thiết bị quan trắc điều kiện khai thác cảng cho Nhà thầu (*không quá 5 ngày kể từ ngày hai bên ký kết Hợp đồng*).
- Cung cấp các tài liệu về an toàn - bảo vệ môi trường: Quy định về quản lý ATSKMT đối với nhà thầu của LDVN Vietsovetro (VSP-000-ATMT-448); Quy trình quản lý chất thải của LDVN Vietsovetro (VSP-000-ATMT-435).

9.2 Giám sát và kiểm tra trong quá trình nhà thầu làm công tác dịch vụ

- Được quyền thực hiện việc kiểm tra, giám sát nhà thầu bất kỳ thời điểm hoặc giai đoạn nào của công việc dịch vụ.
- Có quyền tạm hoãn hoặc đình chỉ công việc của nhà thầu, khi nhận thấy các mối nguy hiểm không đảm bảo an toàn cho người và thiết bị hoặc nhà thầu không tuân thủ theo quy trình đã đệ trình và được sự phê duyệt của chủ đầu tư.

## **10. YÊU CẦU VỀ ĐẢM BẢO AN TOÀN LAO ĐỘNG, VỆ SINH CÔNG NGHIỆP VÀ AN TOÀN MÔI TRƯỜNG:**

10.1 Nhà thầu phải tuân thủ đầy đủ các yêu cầu về an toàn của Vietsovetro; trong đó có “Quy định quản lý an toàn - sức khỏe – môi trường đối với các nhà thầu làm việc trên các công trình của Liên doanh Việt-Nga Vietsovetro VSP-000-ATMT-448” và “Quy trình quản lý chất thải của Liên doanh Việt – Nga Vietsovetro, VSP-000-ATMT-435).

10.2 Thực hiện nghiêm chỉnh các quy định, nội quy của XNDV, LDVN Vietsovetro trong thời gian tiến hành công việc.

## **11. YÊU CẦU VỀ TÀI LIỆU KỸ THUẬT.**

11.1 Yêu cầu về tài liệu/hồ sơ kỹ thuật cung cấp kèm theo khi chào thầu:

- Hồ sơ năng lực của nhà thầu gồm: giấy phép hoạt động kinh doanh, năng lực, kinh nghiệm, hợp đồng liên danh (nếu có), hợp đồng đã từng thực hiện ...liên quan đến thực hiện dịch vụ.
- Giải pháp kỹ thuật thực hiện dịch vụ: Tài liệu Biện pháp thực hiện bảo trì, bảo dưỡng hệ thống thiết bị quan trắc điều kiện khai thác cảng tại Bến cảng Vietsovetro với đầy đủ các nội dung như quy định tại mục 9.1 của tài liệu này;
- Danh sách và hồ sơ năng lực của các nhân sự chủ chốt sẽ thực hiện dịch vụ kèm theo các chứng chỉ liên quan.
- Danh mục vật tư tiêu hao cung cấp kèm theo dịch vụ.

- Danh mục phương tiện, thiết bị, dụng cụ huy động để thực hiện công việc dịch vụ, kèm theo các chứng chỉ kiểm định/hiệu chuẩn đối với các thiết bị, công cụ có yêu cầu;
- Bảng tiến độ thực hiện dịch vụ.

#### 11.2 Yêu cầu về hồ sơ, tài liệu giao nộp sau khi hoàn thành gói thầu

- Hồ sơ báo cáo kiểm tra tổng thể toàn bộ hệ thống gồm: Bộ thiết bị quan trắc, giám sát tàu cập cảng tự động và Bộ thiết bị quan trắc khí tượng thủy văn;
- Biên bản xác nhận tình trạng hư hỏng của thiết bị;
- Danh mục đề xuất vật tư/phụ tùng sửa chữa và thay thế;
- Báo cáo kết quả bảo trì, bảo dưỡng thiết bị quan trắc điều kiện khai thác cảng tại Bến cảng Vietsovpetro.
- Giấy chứng nhận hiệu chuẩn của từng thiết bị có yêu cầu hiệu chuẩn, kiểm định.
- Hồ sơ nghiệm thu, hồ sơ chất lượng của gói thầu.

### 12. CHỨNG CHỈ CUNG CẤP

Nhà thầu cung cấp Giấy chứng nhận hiệu chuẩn thiết bị được cơ quan có thẩm quyền cấp với thời hạn hiệu lực 12 tháng kể từ ngày cấp;

### 13. BẢO HÀNH

Thời gian bảo hành Dịch vụ: 06 tháng kể từ ngày Hai bên ký Biên bản nghiệm thu hoàn thành Dịch vụ, bàn giao đưa vào sử dụng.

### 14. PHƯƠNG PHÁP ĐÁNH GIÁ CÁC CHÀO HÀNG KỸ THUẬT

Chào hàng kỹ thuật sẽ được đánh giá theo bảng chấm điểm các chào hàng kỹ thuật kèm theo.

**PHỤ LỤC 01 – DANH MỤC BẢO TRÌ, BẢO DƯỠNG THIẾT BỊ QUAN TRẮC ĐIỀU KIỆN KHAI THÁC CẢNG TẠI BẾN CẢNG VIETSOVPETRO**

PHỤ LỤC 01.1: DANH MỤC, KHỐI LƯỢNG CÔNG VIỆC BẢO TRÌ, BẢO DƯỠNG BỘ THIẾT BỊ QUAN TRẮC KTTV

Số TT	DANH MỤC CÔNG VIỆC	THIẾT BỊ PHẢN ỨNG ĐƯỢC BẢO TRÌ (TÊN/HÃNG SX/MODE)					Phần mềm cung cấp số liệu KTTV	TẦN SUẤT
		Tủ điện (1 bộ, THMP03)	Đo tốc độ, hướng gió (1 bộ- Luft/WS200)	Quan trắc mực nước, sóng biển (1 bộ - Aanderaa/5218)	Đo tốc độ và hướng dòng chảy (1 bộ - Aanderaa/4830)	Bộ thu nhận và truyền dữ liệu (1 bộ - Campbell/CR 1000)		
1	Kiểm tra tổng thể tình trạng thiết bị	Vỏ tủ; quạt làm mát/lọc bụi; dây dẫn;	Cột gió và cánh quạt; đuôi gió (Wind vane); giá đỡ và bu lông cố định trên cột; dây tín hiệu	Giá đỡ cảm biến; cột trạm; tủ thiết bị; hệ thống cáp tín hiệu; dây xích neo hệ thống; Kiểm tra ăn mòn do nước biển; bu lông lỏng; dây cáp bị mài mòn; xích neo bị hà bám;	Giá đỡ cảm biến Hệ thống neo hoặc khung gán Tủ thiết bị Cáp tín hiệu; Kiểm tra các đầu hiệu: Ăn mòn kim loại, bu lông lỏng, cáp bị mài mòn.	Quan sát: Tủ thiết bị; bộ data logger; module truyền dữ liệu; dây cáp; nguồn điện Kiểm tra: Nước hoặc độ ẩm trong tủ; bụi bẩn, đầu hiệu cháy nổ hoặc quá nhiệt, bu lông đầu nối lỏng;	Trước khi bảo trì: Sao lưu cơ sở dữ liệu Kiểm tra tình trạng Hệ thống gồm: Hoạt động của hệ thống, thu nhận dữ liệu, truyền dữ liệu, Kiểm tra cơ sở dữ liệu ; Kiểm tra cấu hình hệ thống đảm bảo cấu hình đúng với thiết bị thực tế; Cập nhật phần mềm và vá lỗi; Kiểm tra chức năng hiển thị và xử lý dữ liệu; Kiểm tra hệ thống	1 năm/2lần
2	Vệ sinh thiết bị	Làm sạch thanh cái; thiết bị đóng cắt và relay, contactor	Cảm biến gió: Cột gió, trục quay, thân cảm biến để loại bỏ: Côn trùng, bụi, mạng nhện, muối biển Không dùng nước	Vệ sinh bề mặt cảm biến; Loại bỏ hà bám, bùn, rong rêu, muối kết tinh trên thiết bị; Không dùng hóa chất mạnh làm hỏng cảm biến;	Làm sạch rong rêu, hà bám, bùn cát, muối kết tinh khỏi thân cảm biến, đầu đo siêu âm.	Các bộ phận sau: Data logger; Modul truyền dữ liệu, bo mạch. Làm sạch bụi, côn trùng	bảo mật; Kiểm tra hệ thống nhật ký	1 năm/2lần

Số TT	DANH MỤC CÔNG VIỆC	THIẾT BỊ PHẢN ỨNG ĐƯỢC BẢO TRÌ (TÊN/HÃNG SX/MODE)					Phần mềm cung cấp số liệu KTTV	TẦN SUẤT
		Tủ điện (1 bộ, THMP03)	Đo tốc độ, hướng gió (1 bộ- Luft/WS200)	Quan trắc mực nước, sóng biển (1 bộ - Aanderaa/5218)	Đo tốc độ và hướng dòng chảy (1 bộ - Aanderaa/4830)	Bộ thu nhận và truyền dữ liệu (1 bộ - Campbell/CR 1000)		
			hoặc dùng môi mạnh làm hỏng cảm biến.					
3	Kiểm tra, bảo trì, bảo dưỡng thiết bị	Kiểm tra và siết chặt đầu nối; KT thiết bị trong tủ gồm: TB đóng cắt, điều khiển; Đo kiểm thông số điện; Đóng điện và chạy thử	KT, bôi dầu bôi trơn cho cơ cấu quay; KT tín hiệu điện: Nguồn cấp, tín hiệu đầu ra đối chiếu với bộ thu thập dữ liệu; Kiểm tra độ thẳng và hướng lắp đặt: Đảm bảo cảm biến gió thẳng đứng, hướng chuẩn Bắc, không có vật cản gần cảm biến; Kiểm tra dữ liệu đo về: tốc độ, hướng gió.	Kiểm tra thiết bị cảm biến đo mực nước: KT cảm biến, ống thông áp; (vent tube), đầu đo chìm dưới nước. Kiểm tra và bảo trì TB đo sóng: Kiểm tra thân phao, neo và dây neo, pin và hệ thống truyền dữ liệu; Hệ thống điện và truyền dữ liệu: Nguồn cấp, Cáp tín hiệu; bộ thu thập dữ liệu;	Kiểm tra cơ cấu đo dòng chảy: Đầu phát sóng siêu âm, vỏ bảo vệ cảm biến; góc lắp đặt thiết Kiểm tra hệ thống điện và truyền dữ liệu gồm: Nguồn cấp, pin, data logger, hệ thống truyền dữ liệu Kiểm tra vị trí và hướng lắp, đảm bảo: Thiết bị không bị nghiêng hoặc xoay sai hướng; không bị che khuất;	Kiểm tra nguồn điện, đảm bảo điện áp ổn định, không bị sụt áp; KT các cổng kết nối cảm biến; thực hiện siết chặt đầu nối, KT dây tín hiệu, Kt nhiều tín hiệu; KT hệ thống truyền tín hiệu: KT các phương thức truyền GSM/4G, radio, vệ tinh, Internet. KT cường độ tín hiệu, tốc độ truyền dữ liệu, anten truyền dẫn. KT phần mềm và cấu hình; thực hiện sao lưu dữ liệu, cập		1 năm/2lần

Số TT	DANH MỤC CÔNG VIỆC	THIẾT BỊ PHẦN CỨNG ĐƯỢC BẢO TRÌ (TÊN/HÃNG SX/MODE)					Phần mềm cung cấp số liệu KTTV	TẦN SUẤT
		Tủ điện ( 1 bộ, THMP03)	Đo tốc độ, hướng gió (1 bộ- Luft/WS200)	Quan trắc mực nước, sóng biển ( 1 bộ - Aanderaa/5218)	Đo tốc độ và hướng dòng chảy ( 1 bộ - Aanderaa/4830 )	Bộ thu nhận và truyền dữ liệu (1 bộ - Campbell/CR 1000)		
						nhật firmware;		
4	Hiệu chuẩn, kiểm định thiết bị	Không thực hiện	Kiểm tra độ chính xác dữ liệu: tốc độ, hướng gió. Thực hiện và cung cấp Giấy chứng nhận hiệu chuẩn thiết bị.	Kiểm tra độ chính xác dữ liệu: mực nước và sóng Thực hiện và cung cấp Giấy chứng nhận hiệu chuẩn thiết bị.	Kiểm tra độ chính xác dữ liệu: Tốc độ dòng chảy, hướng dòng chảy; Thực hiện và cung cấp Giấy chứng nhận hiệu chuẩn thiết bị.	Kiểm tra độ chính xác dữ liệu: So sánh dữ liệu trạm, dữ liệu truyền về trung tâm; Không thực hiện hiệu chuẩn, kiểm định		1 năm/lần
5	Thiết bị cần sửa chữa, thay thế	Kiểm tra, lập danh mục, thiết bị cần sửa chữa, thay thế. Tiến hành sửa chữa, thay thế.	Kiểm tra, lập danh mục, thiết bị cần sửa chữa, thay thế. Tiến hành sửa chữa, thay thế.	Kiểm tra, lập danh mục, thiết bị cần sửa chữa, thay thế. Tiến hành sửa chữa, thay thế.	Kiểm tra, lập danh mục, thiết bị cần sửa chữa, thay thế. Tiến hành sửa chữa, thay thế.	Kiểm tra, lập danh mục, thiết bị cần sửa chữa, thay thế. Tiến hành sửa chữa, thay thế.		1 năm/lần
6	Chạy thử và theo dõi	Thực hiện	Thực hiện	Thực hiện	Thực hiện	Thực hiện	Khởi động lại hệ thống, theo dõi hoạt động phần mềm trong 48 giờ.	Mỗi lần bảo trì

PHỤ LỤC 01.2: DANH MỤC, KHỐI LƯỢNG CÔNG VIỆC BẢO TRÌ, BẢO DƯỠNG BỘ THIẾT BỊ QUAN TRÁC, GIÁM SÁT TÀU CẬP CẢNG TỰ ĐỘNG

Số TT	DANH MỤC CÔNG VIỆC	PHẦN CỨNG THIẾT BỊ ĐƯỢC BẢO TRÌ (TÊN/HÃNG SX/MODE)				Phần mềm điều khiển hệ thống	TẦN SUẤT THỰC HIỆN
		Khung gá (4 bộ, THMP03-BAS01)	Thiết bị cảm biến đo khoảng cách và tốc độ cập tàu (2 bộ- ASTECH/LDM301A)	Hộp bảo vệ và kết nối cảm biến (2 bộ - ASTECH /PHSS30xA)	Hệ thống kết nối và xử lý số liệu BAS trung tâm (1 bộ - Winmate/CMS300)		
1	Kiểm tra tổng thể tình trạng thiết bị	Tình trạng biến dạng (cong, vênh); Nứt gãy mối hàn	Vô thiết bị, khung gá, bulong; kết nối thiết bị; dữ liệu truyền về BAS	Kiểm tra tình trạng ăn mòn, oxy hóa, độ chắc chắn bản lề, khóa nắp	Kiểm tra CPU load, nhiệt độ, tình trạng hoạt động; nguồn cấp; ổ cứng; các công giao tiếp; kiểm tra ăn mòn; Kiểm tra dung lượng lưu trữ; dọn dẹp dữ liệu cũ;	Kiểm tra hệ điều hành (Log hệ thống, service running) Kiểm tra phần mềm CMS; Cập nhật phần mềm; Kiểm tra license phần mềm; Kiểm tra an ninh hệ thống	1 năm/2lần
2	Vệ sinh thiết bị	Làm sạch toàn bộ thiết bị, loại bỏ muối, bụi	Làm sạch toàn bộ thiết bị, loại bỏ muối, bụi; Làm sạch bề mặt kính laser	Làm sạch toàn bộ thiết bị, loại bỏ muối, bụi;	Vệ sinh quạt tản nhiệt, khe tản nhiệt (bụi và muối biển)		1 năm/2lần
3	Kiểm tra, bảo trì, bảo dưỡng thiết bị	Kiểm tra, siết chặt liên kết (bulong, ốc); Kiểm tra các cơ cấu, bôi mỡ; Kiểm tra độ chính xác hình học; Kiểm tra ăn mòn và xử lý bề mặt	Kiểm tra quang học: Bề mặt kính laser, độ trong suốt, trầy xước; Cân chỉnh: Hướng chiếu laser, góc ngang (Azimuth), Góc nghiêng (tilt), độ ổn định vị trí	Kiểm tra độ kín và gioăng bảo vệ: gioăng, nắp hộp, cable gland; Kiểm tra kết nối điện và tín hiệu	Kiểm tra các kết nối thiết bị ngoại vi; so sánh dữ liệu đầu vào và dữ liệu hiển thị; Backup cấu hình hệ thống, database Bảo trì nguồn và UPS		1 năm/2lần

Số TT	DANH MỤC CÔNG VIỆC	PHẦN CỨNG THIẾT BỊ ĐƯỢC BẢO TRÌ (TÊN/HÃNG SX/MODE)				Phần mềm điều khiển hệ thống	TẦN SUẤT THỰC HIỆN
		Khung gá (4 bộ, THMP03-BAS01)	Thiết bị cảm biến đo khoảng cách và tốc độ cập tàu (2 bộ- ASTECH/LDM301A)	Hộp bảo vệ và kết nối cảm biến (2 bộ - ASTECH /PHSS30xA)	Hệ thống kết nối và xử lý số liệu BAS trung tâm (1 bộ - Winmate/CMS300)		
			Kiểm tra độ chính xác đo: Khoảng cách, tốc độ tàu, độ ổn định dữ liệu Kiểm tra tín hiệu & truyền dữ liệu: kết nối thiết bị, độ trễ tín hiệu, dữ liệu truyền về BAS.				
4	Hiệu chuẩn, kiểm định thiết bị	Không thực hiện	Thực hiện và cung cấp Giấy chứng nhận hiệu chuẩn thiết bị	Không thực hiện	Không thực hiện	Không thực hiện	1 năm/lần
5	Thiết bị cần sửa chữa, thay thế	Kiểm tra, lập danh mục, thiết bị cần sửa chữa, thay thế. Tiến hành sửa chữa, thay thế.	Kiểm tra, lập danh mục, thiết bị cần sửa chữa, thay thế. Tiến hành sửa chữa, thay thế.	Kiểm tra, lập danh mục, thiết bị cần sửa chữa, thay thế. Tiến hành sửa chữa, thay thế.	Kiểm tra, lập danh mục, thiết bị cần sửa chữa, thay thế. Tiến hành sửa chữa, thay thế.	Kiểm tra, lập danh mục, thiết bị cần sửa chữa, thay thế. Tiến hành sửa chữa, thay thế.	1 năm/lần
6	Chạy thử và theo dõi		Thực hiện		Thực hiện	Khởi động lại hệ thống, theo dõi hoạt động phần mềm trong 48 giờ.	Mỗi lần bảo trì

**BẢN VẼ THIẾT KẾ THI CÔNG**

CÔNG TRÌNH : CUNG CẤP LẮP ĐẶT THIẾT BỊ QUAN TRẮC ĐIỀU KIỆN KHAI THÁC CHO BẾN CẢNG VSP

NHÀ THẦU  
CÔNG TY CỔ PHẦN ĐẦU TƯ VÀ CÔNG NGHỆ  
TÂN HOÀNG MINH PHÁT

CHỦ ĐẦU TƯ  
LIÊN DOANH VIỆT - NGA VIETSOVPETRO  
XÍ NGHIỆP DỊCH VỤ PHÒNG-NCCLTĐKC (NIPI) PHÒNG KTTB&CNVT BMDH



GIÁM ĐỐC KỸ THUẬT  
*Nguyễn Hải Đăng*



PHÓ GIÁM ĐỐC  
*Nguyễn Thế Kim*



VIÊN PHÓ  
*Trần Duy Hải*

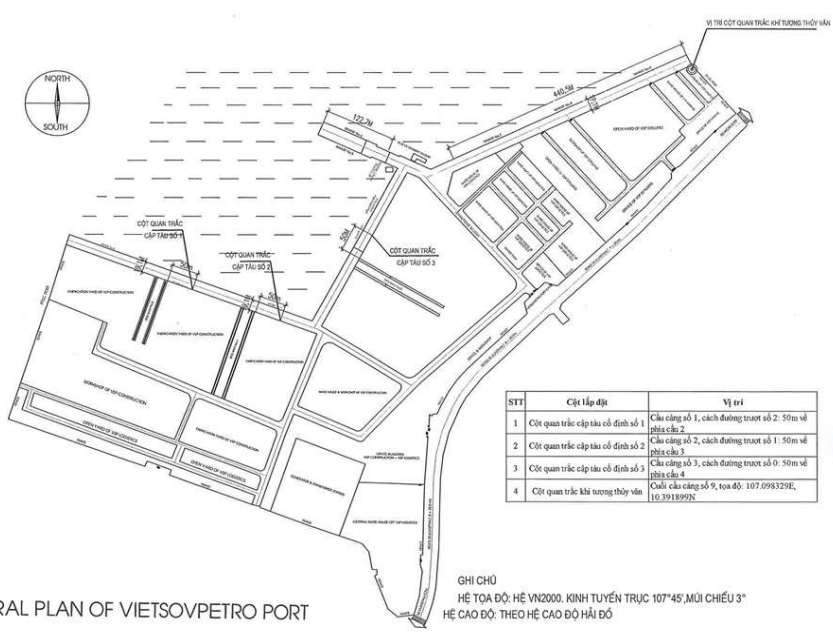

GENERAL PLAN OF VIETSOVPETRO PORT

GHI CHÚ  
HỆ TỌA ĐỘ: HẸ VN2000. KINH TUYẾN TRỰC 107°45', MŨI CHIỀU 3°  
HỆ CAO ĐỘ: THEO HẸ CAO ĐỘ HẢI ĐỒ

SƠ ĐỒ VỊ TRÍ LẮP ĐẶT THIẾT BỊ QUAN TRẮC

**CHỦ ĐẦU TƯ:**  
LIÊN DOANH VIỆT - NGA  
VIETSOVPETRO

**GÓI THẦU:**  
CUNG CẤP LẮP ĐẶT THIẾT BỊ  
QUAN TRẮC ĐIỀU KIỆN KHAI THÁC  
CHO BẾN CẢNG VSP

**ĐỊA ĐIỂM THỰC HIỆN:**  
BẾN CẢNG VIETSOVPETRO

**NHÀ THẦU:**  
CÔNG TY CỔ PHẦN ĐẦU TƯ VÀ CÔNG NGHỆ  
TÂN HOÀNG MINH PHÁT

**THIẾT KẾ:**  
LÊ TUẤN MINH

**BƯỚC THIẾT KẾ BẢN VẼ THI CÔNG**

**TÊN BẢN VẼ:**  
SƠ ĐỒ MẶT BẰNG VỊ TRÍ  
LẮP ĐẶT

Tỷ lệ	Đơn vị đo	Số bản vẽ
	mm	TK01

Lần Ngày Nội dung cập nhật

1	Trình chủ đầu tư
2	
3	

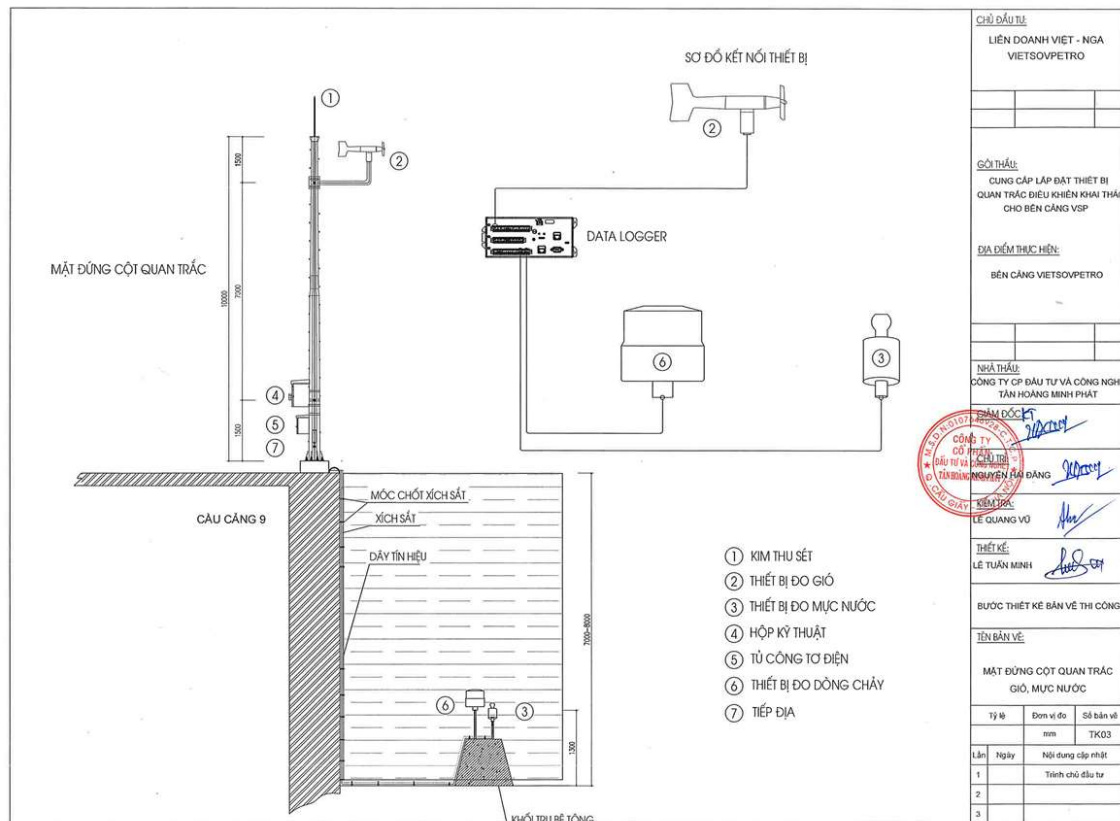
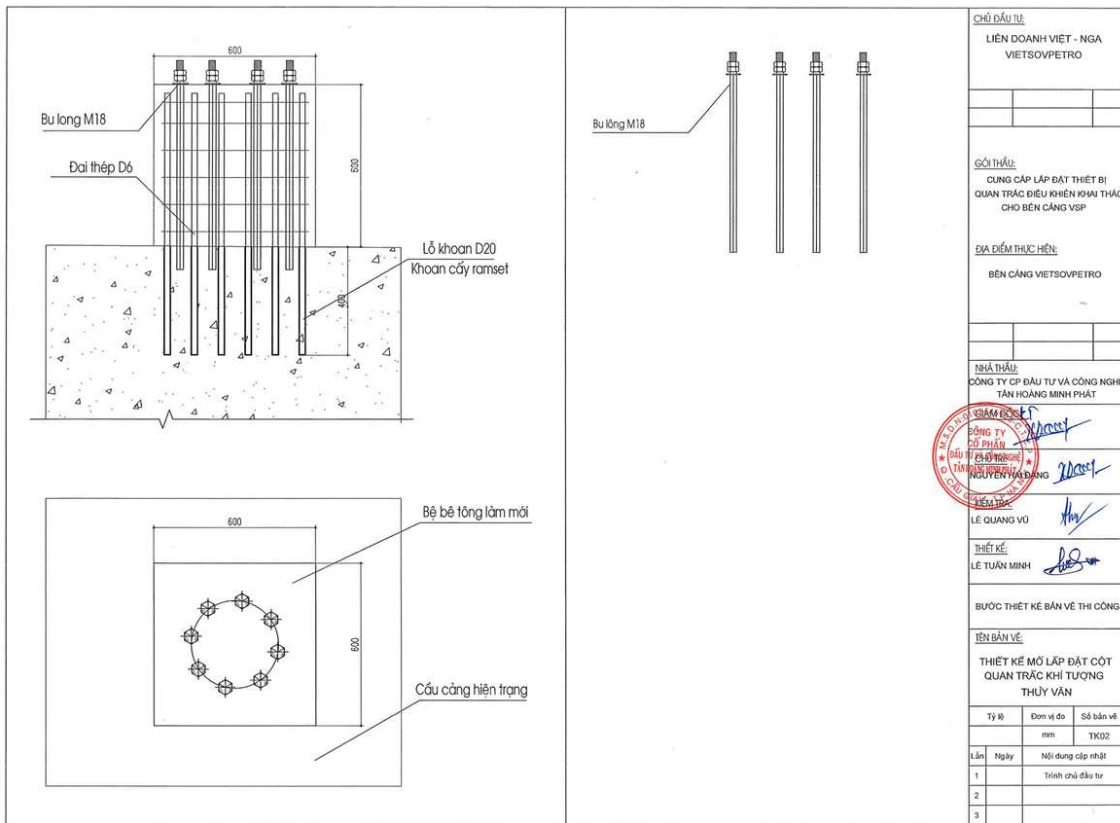

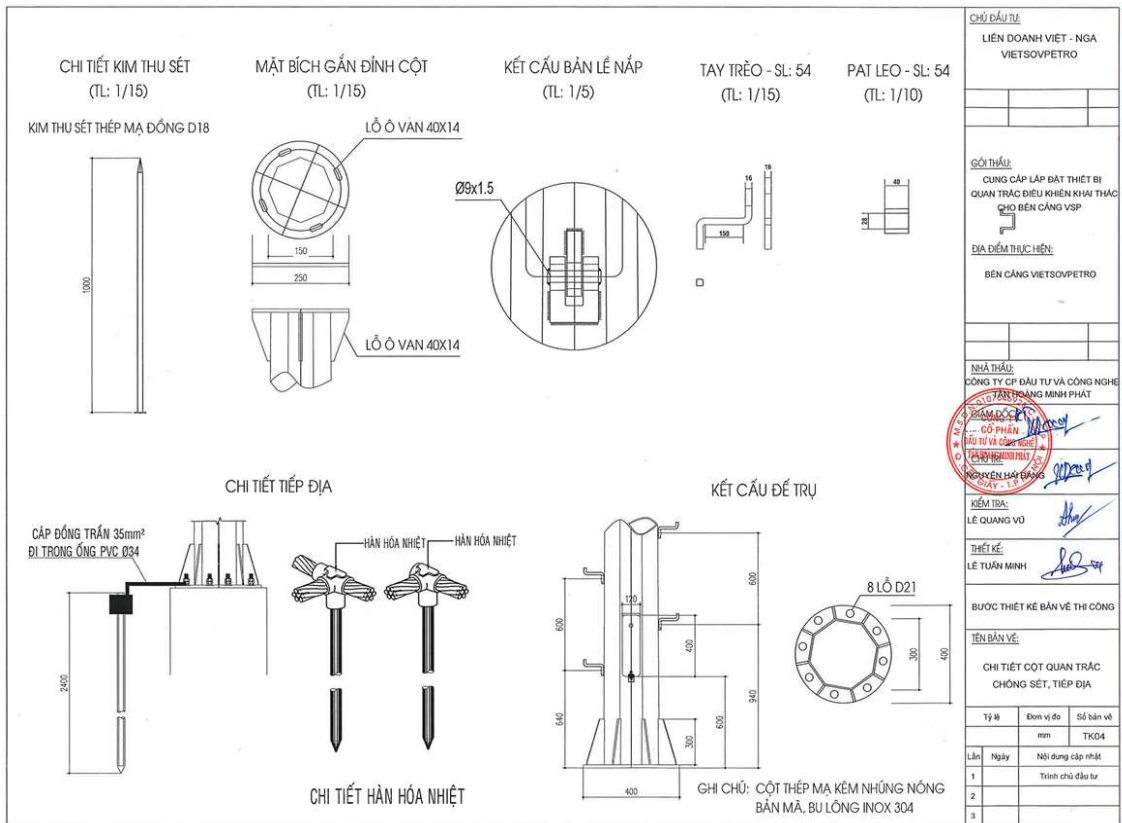
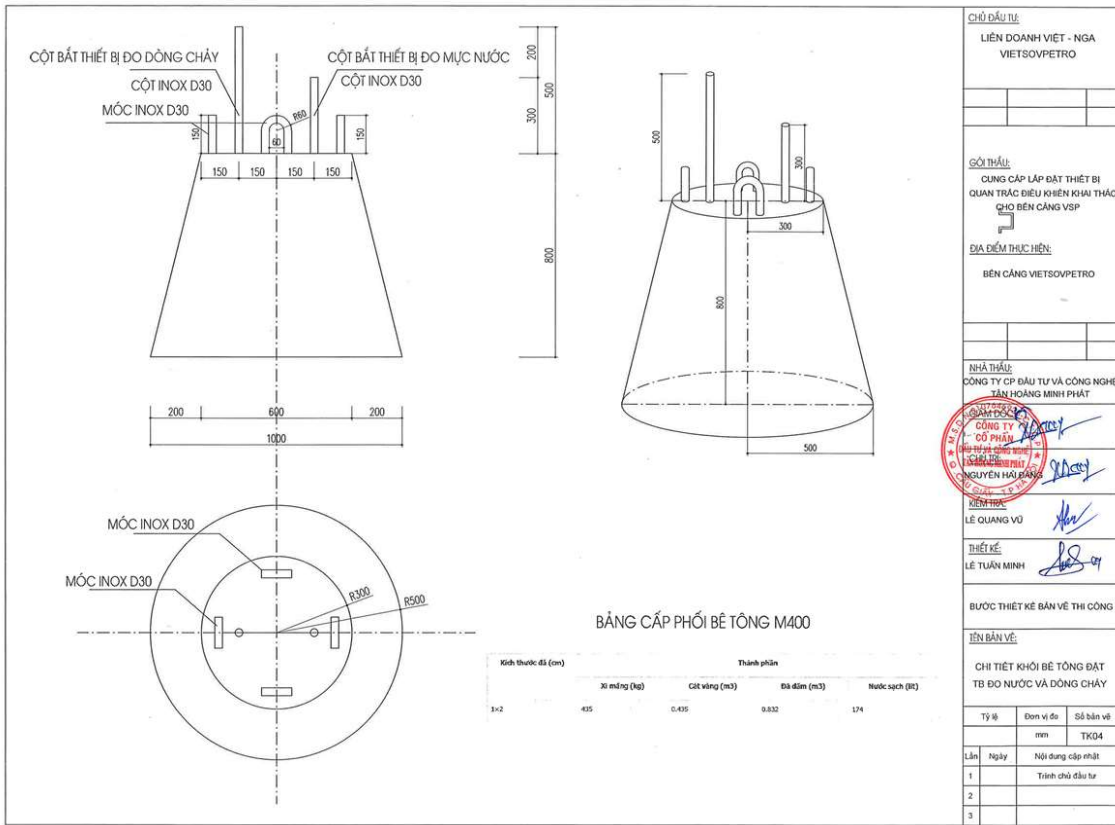

**KẾT CẤU LIÊN KẾT THIẾT BỊ ĐO GIÓ**

**CHI TIẾT GÁ BẮT THIẾT BỊ ĐO GIÓ**

GHI CHÚ: CỘT THÉP MÀ KÉM NHỮNG NÔNG BẢN MÀ, BU LÔNG INOX 304

**CHỦ ĐẦU TƯ**  
LIÊN DOANH VIỆT - NGA  
VIETSOVPETRO

---

**GÓI THẦU**  
CUNG CẤP LẮP ĐẶT THIẾT BỊ QUẢN TRẮC ĐIỀU KHIỂN KHAI THÁC CHO BẾN CẢNG VSP

**ĐỊA ĐIỂM THỰC HIỆN:**  
BẾN CẢNG VIETSOVPETRO

---

**NHÀ THẦU**  
CÔNG TY CP ĐẦU TƯ VÀ CÔNG NGHỆ TÂN HOÀNG MINH PHÁT

**CÔNG TY CỔ PHẦN**  
TÂN HOÀNG MINH PHÁT  
NGUYỄN HỮU ANH

**KÊM TỜ**  
LÊ QUANG VŨ

**THIẾT KẾ**  
LÊ TUẤN MINH

**BƯỚC THIẾT KẾ BẢN VẼ THI CÔNG**

**TÊN BẢN VẼ:**  
CHI TIẾT GÁ THIẾT BỊ ĐO GIÓ MỨC NƯỚC, ĐỒNG CHÁY

Tỷ lệ	Đơn vị đo	Số bản vẽ
	mm	TK05
Lần	Ngày	Nội dung cấp nhật
1		Tính chủ đầu tư
2		
3		

**VỎ TỦ ĐIỆN H450W350D180T1.2 ( tủ ngoài trời, treo cột )**

**MẶT TRƯỚC**

**MỘT TRÍ THIẾT BỊ**

**MẶT HÔNG**

**MẶT TỬ**

**ĐAI CẮM TRỤ TRÊN 6300**  
**LỖ KHÓẾT BỊ CẤP 630**

**YÊU CẦU KỸ THUẬT :**

- Vỏ tủ được sản xuất bằng tôn dày 1.2mm, sơn tĩnh điện màu ghi RAL7035 .
- Kiểu tủ ngoài trời treo cột phi 300 ( bao gồm đai treo ).
- Loại tủ 01 lớp cánh ngoài.
- Cấp vào và ra đáy tủ.

**CHỦ ĐẦU TƯ**  
LIÊN DOANH VIỆT - NGA  
VIETSOVPETRO

---

**GÓI THẦU**  
CUNG CẤP LẮP ĐẶT THIẾT BỊ QUẢN TRẮC ĐIỀU KHIỂN KHAI THÁC CHO BẾN CẢNG VSP

**ĐỊA ĐIỂM THỰC HIỆN:**  
BẾN CẢNG VIETSOVPETRO

---

**NHÀ THẦU**  
CÔNG TY CP ĐẦU TƯ VÀ CÔNG NGHỆ TÂN HOÀNG MINH PHÁT

**CÔNG TY CỔ PHẦN**  
TÂN HOÀNG MINH PHÁT  
NGUYỄN HỮU ANH

**KÊM TỜ**  
LÊ QUANG VŨ

**THIẾT KẾ**  
LÊ TUẤN MINH

**BƯỚC THIẾT KẾ BẢN VẼ THI CÔNG**

**TÊN BẢN VẼ:**  
CHI TIẾT TỦ CÔNG TƠ

Tỷ lệ	Đơn vị đo	Số bản vẽ
	mm	TK05
Lần	Ngày	Nội dung cấp nhật
1		Tính chủ đầu tư
2		
3		

### VỎ TỦ ĐIỆN H550W400D300T1.2 ( tủ ngoài trời treo cột + 1 quạt AC220+dán cách nhiệt )

**YÊU CẦU KỸ THUẬT :**

- Vỏ tủ được sản xuất bằng tôn dày 1.2mm, sơn tĩnh điện màu ghi RAL7035 .
- Kiểu tủ ngoài trời treo cột phi 300 ( bao gồm đai treo ).
- Loại tủ 01 lớp cánh ngoài.
- Cấp vào và ra đáy tủ.
- Dán cách nhiệt bên trong tủ.
- Quạt AC220 lắp nóc tủ.

**CHỦ ĐẦU TƯ**  
LIÊN DOANH VIỆT - NGA  
VIETSOVPETRO

---

**GÓI THẦU**  
CUNG CẤP LẮP ĐẶT THIẾT BỊ  
QUẢN TRẮC ĐIỀU KHIỂN KHAI THÁC  
CHO BẾN CĂNG VSP

**ĐỊA ĐIỂM THỰC HIỆN:**  
BẾN CĂNG VIETSOVPETRO

---

**NHÀ THẦU:**  
CÔNG TY CP ĐẦU TƯ VÀ CÔNG NGHỆ  
TÂN HOÀNG MINH PHÁT

**THIẾT KẾ:**  
LÊ TUẤN MINH

**BƯỚC THIẾT KẾ BẢN VẼ THI CÔNG**

**TÊN BẢN VẼ:**  
CHI TIẾT TỦ KỸ THUẬT

Tỷ lệ	Đơn vị đo	Số bản vẽ
Lần	Ngày	Nội dung cập nhật
1		Trình chủ đầu tư
2		
3		

### SƠ ĐỒ ĐẦU NỐI THIẾT BỊ ĐO GIÓ, ĐO DÒNG CHẢY TRONG TỦ

**CHỦ ĐẦU TƯ**  
LIÊN DOANH VIỆT - NGA  
VIETSOVPETRO

---

**GÓI THẦU**  
CUNG CẤP LẮP ĐẶT THIẾT BỊ  
QUẢN TRẮC ĐIỀU KHIỂN KHAI THÁC  
CHO BẾN CĂNG VSP

**ĐỊA ĐIỂM THỰC HIỆN:**  
BẾN CĂNG VIETSOVPETRO

---

**NHÀ THẦU:**  
CÔNG TY CP ĐẦU TƯ VÀ CÔNG NGHỆ  
TÂN HOÀNG MINH PHÁT

**THIẾT KẾ:**  
LÊ TUẤN MINH

**BƯỚC THIẾT KẾ BẢN VẼ THI CÔNG**

**TÊN BẢN VẼ:**  
SƠ ĐỒ ĐẦU NỐI THIẾT BỊ ĐO GIÓ  
VÀ ĐO DÒNG CHẢY

Tỷ lệ	Đơn vị đo	Số bản vẽ
Lần	Ngày	Nội dung cập nhật
1		Trình chủ đầu tư
2		
3		

**CHỦ ĐẦU TƯ**  
LIÊN DOANH VIỆT - NGA  
VIETSOVPETRO

---

**GÓI THẦU**  
CUNG CẤP LẮP ĐẶT THIẾT BỊ  
QUẢN TRẮC ĐIỀU KHIỂN KHAI THÁC  
CHO BẾN CĂNG VSP

**ĐỊA ĐIỂM THỰC HIỆN:**  
BẾN CĂNG VIETSOVPETRO

---

**NHÀ THẦU:**  
CÔNG TY CP ĐẦU TƯ VÀ CÔNG NGHỆ  
TÂN HOÀNG MINH PHÁT

**THIẾT KẾ:**  
LÊ TUẤN MINH

**BƯỚC THIẾT KẾ BẢN VẼ THI CÔNG**

**TÊN BẢN VẼ:**  
SƠ ĐỒ ĐẦU NỐI THIẾT BỊ ĐO GIÓ  
VÀ ĐO DÒNG CHẢY

Tỷ lệ	Đơn vị đo	Số bản vẽ
Lần	Ngày	Nội dung cập nhật
1		Trình chủ đầu tư
2		
3		

**SƠ ĐỒ ĐẦU NỐI THIẾT BỊ ĐO NƯỚC**

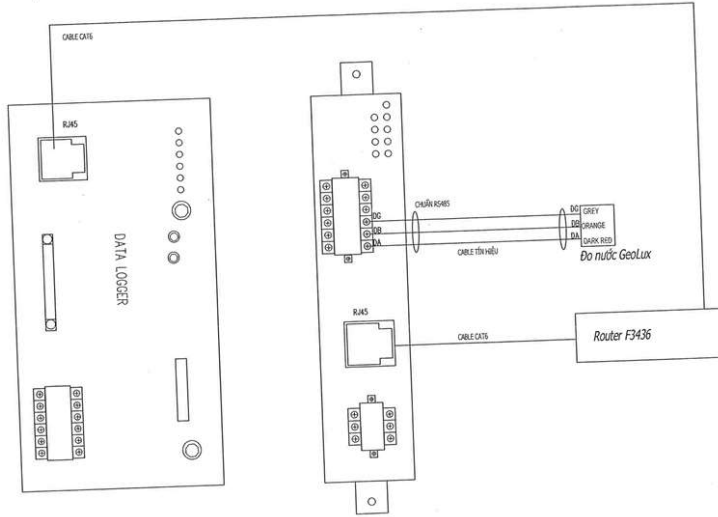

**CHỦ ĐẦU TƯ**  
LIÊN DOANH VIỆT - NGA  
VIETSOVPETRO

---

**GÓI THẦU**  
CUNG CẤP LẮP ĐẶT THIẾT BỊ  
QUẢN TRẮC ĐIỀU KHIỂN KHAI THÁC  
CHO BẾN CẢNG VSP

**ĐỊA ĐIỂM THỰC HIỆN:**  
BẾN CẢNG VIETSOVPETRO

---

**NHÀ THẦU**  
CÔNG TY CP ĐẦU TƯ VÀ CÔNG NGHỆ  
TÂN HƯƠNG MINH PHÁT

**CHỖ CHỮ**  
CÔNG TY  
ĐỒ BẢN  
ĐỒ  
PHỤ KIỆN HỮU DẠNG  
CÔNG TY

**LE QUANG VŨ**

**THIẾT KẾ**  
LE TUẤN MINH

**BƯỚC THIẾT KẾ BẢN VẼ THI CÔNG**

**TÊN BẢN VẼ:**  
SƠ ĐỒ ĐẦU NỐI THIẾT BỊ  
ĐO NƯỚC

Tỷ lệ	Đơn vị đo	Số bản v
	mm	TK10
Lần	Ngày	Nội dung cập nhật
1		Tính sơ đầu tư
2		
3		

## TIÊU CHÍ ĐÁNH GIÁ KỸ THUẬT

STT Số	Các tiêu chí	Điểm tối đa	Thang điểm chi tiết	Mức điểm yêu cầu tối thiểu
<b>1</b>	<b>Kinh nghiệm và năng lực của nhà thầu</b>	<b>15</b>		<b>11</b>
1.1	Có giấy phép hoạt động kinh doanh phù hợp với ngành nghề quy định tại mục 6.1 của YCKT	8		8
1.2	Đã thực hiện gói thầu có tính chất và quy mô tương tự trong 5 năm gần nhất.	7		3
	≥ 3 hợp đồng		7	
	2 hợp đồng		5	
	1 Hợp đồng		3	
<b>2</b>	<b>Giải pháp và Phương pháp luận</b>	<b>36</b>		<b>28</b>
2.1	Hiểu rõ mục đích gói thầu: Nhà thầu chào đầy đủ theo phạm vi công việc, nội dung và khối lượng công việc.	3		3

2.2	Có sơ đồ tổ chức thực hiện dịch vụ; có danh sách nhân sự; sơ đồ tổ chức trình bày đầy đủ nhân sự, phân công thực hiện công việc. Có thuyết minh sơ đồ tổ chức hiện trường, trong đó nêu rõ nhiệm vụ, cho mỗi nhân sự trong sơ đồ.	5	0-5	
2.3	Có trình bày Quy trình thực hiện dịch vụ bảo trì, bảo dưỡng bộ thiết bị quan trắc KTTV chi tiết, đầy đủ phù hợp với <b>PL01.1 của YCKT</b> .	10	0-10	
2.4	Có trình bày Quy trình thực hiện dịch vụ bảo trì, bảo dưỡng thiết bị quan trắc, giám sát tàu cập cảng tự động chi tiết, đầy đủ phù hợp với <b>PL01.2 của YCKT</b> .	10	0-10	
2.5	Có lập danh mục các phương tiện, thiết bị, công cụ dụng cụ vật tư tiêu hao huy động thực hiện công tác bảo trì, bảo dưỡng hệ thống quan trắc; trong đó ghi rõ tên gọi, số lượng, chủng loại, mục đích sử dụng, hiệu lực chứng chỉ kiểm định, phù hợp với <b>mục 5 YCKT</b> .	5	0-5	
2.6	Có trình bày Biện pháp, quy trình kiểm soát chất lượng thực hiện gói thầu bảo trì, bảo dưỡng hệ thống quan trắc chi tiết, đầy đủ	3	0-3	
<b>3</b>	<b>Nhân sự chủ chốt thực hiện gói thầu</b>	<b>30</b>		<b>21</b>
<b>3.1</b>	<b>Trưởng nhóm bảo trì</b>	<b>8</b>		<b>5</b>
3.1.1	Tốt nghiệp Đại học trở lên thuộc 1 trong các chuyên ngành: Khí tượng thủy văn; Điện tử viễn thông; Đo lường tự động hóa	2		2
3.1.2	Có ít nhất 03 năm kinh nghiệm thuộc một trong các lĩnh vực sau: bảo trì, bảo dưỡng thiết bị quan trắc; vận hành trạm quan trắc khí tượng thủy văn; bảo trì, bảo dưỡng các thiết bị hàng hải;	3		3
3.1.3	Ngoài ra, cứ có thêm 01 năm làm việc một trong lĩnh vực: bảo trì, bảo dưỡng thiết bị quan trắc; vận hành trạm quan trắc khí tượng thủy văn; bảo trì, bảo dưỡng các thiết bị hàng hải sẽ được cộng thêm 1 điểm nhưng tối đa không được cộng quá 3 điểm.	3	0-3	

<b>3.2</b>	<b>Trưởng nhóm an toàn</b>	<b>6</b>		<b>4</b>
3.2.1	Trình độ chuyên môn: Tốt nghiệp Đại học trở lên	1		1
3.2.2	Có giấy chứng nhận huấn luyện an toàn, vệ sinh lao động nhóm II còn hiệu lực.	2		2
3.2.3	Có ít nhất 3 năm kinh nghiệm	1		1
3.2.4	Ngoài ra, cứ có thêm 01 năm làm việc trong lĩnh vực an toàn sẽ được cộng thêm 1 điểm nhưng tối đa không được cộng quá 2 điểm.	2	0-2	
<b>3.3</b>	<b>Kỹ sư hiện trường</b>	<b>6</b>		<b>4</b>
3.3.1	Trình độ chuyên môn: Tốt nghiệp Đại học trở lên thuộc 1 trong các chuyên ngành: Khí tượng thủy văn; Điện tử viễn thông; Đo lường tự động hóa; Cơ khí; Hải dương học; Công trình biển.	2		2
3.3.2	Có ít nhất 03 năm kinh nghiệm trong lĩnh vực: bảo trì, bảo dưỡng thiết bị quan trắc; vận hành trạm quan trắc khí tượng thủy văn; bảo trì, bảo dưỡng các thiết bị hàng hải;	2		2
3.3.3	Ngoài ra, cứ thêm 01 năm làm việc trong lĩnh vực bảo trì, bảo dưỡng thiết bị quan trắc, vận hành trạm quan trắc khí tượng thủy văn, bảo trì, bảo dưỡng các thiết bị hàng hải được cộng thêm 1 điểm nhưng tối đa không được cộng quá 2 điểm.	2	0-2	
<b>3.4</b>	<b>Kỹ sư dữ liệu</b>	<b>5</b>		<b>3</b>
3.4.1	Trình độ chuyên môn: Tốt nghiệp Đại học trở lên thuộc 1 trong các chuyên ngành: khoa học máy tính; Điện tử viễn thông; Công nghệ thông tin; Điện điện tử;	2		2
3.4.2	Có ít nhất 03 năm kinh nghiệm trong lĩnh vực công nghệ thông tin; khoa học máy tính	1		1
3.4.3	Ngoài ra, cứ thêm 01 năm làm việc trong lĩnh vực công nghệ thông tin; khoa học máy tính được cộng thêm 1 điểm, nhưng tối đa không được cộng quá 2 điểm.	2	0-2	

<b>3.5</b>	<b>Kỹ thuật viên lặn</b>	<b>5</b>		<b>5</b>
3.5.1	Có chứng chỉ hành nghề lặn do cơ quan có thẩm quyền cấp	2		2
3.5.2	Có ít nhất 2 năm kinh nghiệm lặn công trình dưới nước;	1		1
3.5.3	Đã tham gia ít nhất 1 công trình liên quan đến 1 trong các công việc sau khảo sát; lắp đặt; bảo trì các thiết bị dưới nước	1		1
3.5.4	Có giấy khám sức khỏe phù hợp với công việc lặn	1		1
<b>4</b>	<b>Biện pháp đảm bảo an toàn lao động, vệ sinh công nghiệp và an toàn môi trường</b>	<b>5</b>		
4.1	Có trình bày chi tiết, đầy đủ biện pháp đảm bảo ATLD, VSCN và ATMT, Phòng chống cháy nổ phù hợp với các tài liệu quy định tại <b>mục 11 YCKT</b>	5	0-5	3
<b>5</b>	<b>Tiến độ thực hiện gói thầu</b>	<b>4</b>		
5.1	Có bảng tiến độ chi tiết cho từng công việc, từng giai đoạn đáp ứng tiến độ quy định tại <b>mục 7 YCKT</b> . Trình tự và thời gian thực hiện công việc trong bảng tiến độ đáp ứng yêu cầu kỹ thuật, phù hợp với kế hoạch huy động phương tiện, nhân sự và thiết bị, phù hợp với kế hoạch triển khai công việc.	4		4
<b>6</b>	<b>Yêu cầu về các loại chứng chỉ</b>	<b>5</b>		<b>5</b>
6.1	Có cam kết cung cấp các chứng chỉ đầy đủ theo yêu cầu mục 12 của YCKT	5		5
<b>7</b>	<b>Yêu cầu về bảo hành</b>	<b>5</b>		<b>5</b>
7.1	Có cam kết bảo hành dịch vụ 06 tháng kể từ ngày Hai bên ký Biên bản nghiệm thu hoàn thành Dịch vụ, bản giao đưa vào sử dụng.	5		5
<b>Tổng điểm đánh giá</b>		<b>100</b>		<b>80</b>

- Các Hồ sơ dự thầu được đánh giá là "Đạt yêu cầu" về mặt kỹ thuật khi đáp ứng đồng thời 2 điều kiện:
- + Có tổng số điểm từ 80 điểm trở lên.
- + Tại các mục có qui định về số điểm tối thiểu thì số điểm của từng mục này không thấp hơn mức điểm yêu cầu tối thiểu tương ứng.