

# HỒ SƠ MỜI THẦU

**Số hiệu gói thầu và số E-TBMT**

IB2500500148-00

**Tên gói thầu**

Gói thầu số 137: Mua sắm ắc quy, TU và bộ đếm sét lưới điện 110kV

**Dự án/dự toán mua sắm**

Phục vụ công trình sửa chữa lớn năm 2026

**Phát hành ngày**

**Ban hành kèm theo quyết định**

## MỤC LỤC

### Chương I. CHỈ DẪN NHÀ THẦU

<b>1. Phạm vi gói thầu</b>	1.1. Chủ đầu tư quy định tại <b>E-BDL</b> phát hành bộ E-HSMT này để lựa chọn nhà thầu thực hiện gói thầu mua sắm hàng hóa theo phương thức một giai đoạn một túi hồ sơ. 1.2. Tên gói thầu, dự án/dự toán mua sắm; số lượng, số hiệu các phần thuộc gói thầu (trường hợp gói thầu chia thành nhiều phần độc lập) được quy định tại <b>E-BDL</b> .
<b>2. Giải thích từ ngữ trong đấu thầu qua mạng</b>	2.1. Thời điểm đóng thầu là thời điểm hết hạn nhận E-HSDT và được quy định trong E-TBMT trên Hệ thống. 2.2. Ngày là ngày theo dương lịch, bao gồm cả ngày nghỉ cuối tuần, nghỉ lễ, nghỉ Tết theo quy định của pháp luật về lao động. 2.3. Thời gian và ngày tháng trên Hệ thống là thời gian và ngày tháng được hiển thị trên Hệ thống (GMT+7).
<b>3. Nguồn vốn</b>	Nguồn vốn để sử dụng cho gói thầu được quy định tại <b>E-BDL</b> .

<p><b>4. Hành vi bị cấm</b></p>	<p>4.1. Đưa, nhận, môi giới hối lộ.</p> <p>4.2. Lợi dụng chức vụ, quyền hạn để gây ảnh hưởng, can thiệp trái pháp luật vào hoạt động đấu thầu dưới mọi hình thức.</p> <p>4.3. Thông thầu bao gồm các hành vi sau đây:</p> <p>a) Dàn xếp, thỏa thuận, ép buộc để một hoặc các bên chuẩn bị E-HSMT hoặc rút E-HSMT để một bên trúng thầu;</p> <p>b) Dàn xếp, thỏa thuận để từ chối cung cấp hàng hóa, dịch vụ, không ký hợp đồng thầu phụ hoặc thực hiện các hình thức thỏa thuận khác nhằm hạn chế cạnh tranh để một bên trúng thầu;</p> <p>c) Nhà thầu có năng lực, kinh nghiệm đã tham dự thầu và đáp ứng yêu cầu của E-HSMT nhưng cố ý không cung cấp tài liệu để chứng minh năng lực, kinh nghiệm khi được Chủ đầu tư yêu cầu làm rõ E-HSMT hoặc khi được yêu cầu đối chiếu tài liệu nhằm tạo điều kiện để một bên trúng thầu.</p> <p>4.4. Gian lận bao gồm các hành vi sau đây:</p> <p>a) Làm giả hoặc làm sai lệch thông tin, hồ sơ, tài liệu trong đấu thầu;</p> <p>b) Cố ý cung cấp thông tin, tài liệu không trung thực, không khách quan trong E-HSMT nhằm làm sai lệch kết quả lựa chọn nhà thầu.</p> <p>4.5. Cản trở bao gồm các hành vi sau đây:</p> <p>a) Hủy hoại, lừa dối, thay đổi, che giấu chứng cứ hoặc báo cáo sai sự thật; đe dọa hoặc gợi ý đối với bất kỳ bên nào nhằm ngăn chặn việc làm rõ hành vi đưa, nhận, môi giới hối lộ, gian lận hoặc thông đồng với cơ quan có chức năng, thẩm quyền về giám sát, kiểm tra, thanh tra, kiểm toán;</p> <p>b) Cản trở người có thẩm quyền, chủ đầu tư, nhà thầu trong lựa chọn nhà thầu;</p> <p>c) Cản trở cơ quan có thẩm quyền giám sát, kiểm tra, thanh tra, kiểm toán đối với hoạt động đấu thầu;</p> <p>d) Cố tình khiêu nại, tố cáo, kiến nghị sai sự thật để cản trở hoạt động đấu thầu;</p> <p>đ) Có hành vi vi phạm pháp luật về an toàn, an ninh mạng nhằm can thiệp, cản trở việc đấu thầu qua mạng.</p> <p>4.6. Không bảo đảm công bằng, minh bạch bao gồm các hành vi sau đây:</p> <p>a) Tham dự thầu với tư cách là nhà thầu đối với gói thầu do mình làm chủ đầu tư hoặc thực hiện nhiệm vụ của chủ đầu tư không đúng quy định của Luật Đấu thầu ;</p> <p>b) Tham gia lập, đồng thời tham gia thẩm định E-HSMT đối với cùng một gói thầu;</p> <p>c) Tham gia đánh giá E-HSMT đồng thời tham gia thẩm định kết quả lựa chọn nhà thầu đối với cùng một gói thầu;</p> <p>d) Cá nhân thuộc chủ đầu tư trực tiếp tham gia quá trình lựa chọn nhà thầu hoặc tham gia tổ chuyên gia, tổ thẩm định kết quả lựa chọn nhà thầu hoặc là người có thẩm quyền, người đứng đầu chủ đầu tư đối với các gói thầu do người có quan hệ gia đình theo quy định của Luật Doanh nghiệp đứng tên dự thầu hoặc là người đại diện hợp pháp của nhà thầu tham dự thầu;</p> <p>đ) Nhà thầu tham dự thầu gói thầu mua sắm hàng hóa do nhà thầu đó cung cấp dịch vụ tư vấn: lập, thẩm tra, thẩm định dự toán, thiết kế kỹ thuật, thiết kế bản vẽ thi công, thiết kế kỹ thuật tổng thể (thiết kế FEED); lập, thẩm định E-HSMT, E-HSMT; đánh giá</p>
---------------------------------	--

	<p>E-HSDST, E-HSDT; kiểm định hàng hóa; thẩm định kết quả lựa chọn nhà thầu; giám sát thực hiện hợp đồng;</p> <p>e) Đứng tên tham dự thầu gói thầu thuộc dự án do chủ đầu tư là cơ quan, tổ chức nơi mình đã công tác và giữ chức vụ lãnh đạo, quản lý trong thời gian 12 tháng kể từ ngày không còn làm việc tại cơ quan, tổ chức đó;</p> <p>g) Nêu yêu cầu cụ thể về nhãn hiệu, xuất xứ hàng hóa trong E-HSMT, trừ trường hợp quy định tại điểm e khoản 3 Điều 10, khoản 2 Điều 44 và khoản 1 Điều 56 của Luật Đấu thầu;</p> <p>4.7. Tiết lộ những tài liệu, thông tin về quá trình lựa chọn nhà thầu, trừ trường hợp cung cấp thông tin theo quy định tại điểm b khoản 8 Điều 77, khoản 11 Điều 78, khoản 4 Điều 80, khoản 4 Điều 81, khoản 2 Điều 82 của Luật Đấu thầu, bao gồm:</p> <p>a) Nội dung E-HSMT trước thời điểm phát hành theo quy định;</p> <p>b) Nội dung E-HSDT; nội dung yêu cầu làm rõ E-HSDT của Chủ đầu tư và trả lời của nhà thầu trong quá trình đánh giá E-HSDT; báo cáo của chủ đầu tư, báo cáo của tổ chuyên gia, báo cáo thẩm định, báo cáo của nhà thầu tư vấn, báo cáo của cơ quan chuyên môn có liên quan trong quá trình lựa chọn nhà thầu; tài liệu ghi chép, biên bản cuộc họp xét thầu, các ý kiến nhận xét, đánh giá đối với từng E-HSDT trước khi được công khai theo quy định;</p> <p>c) Kết quả lựa chọn nhà thầu trước khi được công khai theo quy định;</p> <p>d) Các tài liệu khác trong quá trình lựa chọn nhà thầu được xác định chứa nội dung bí mật nhà nước theo quy định của pháp luật.</p> <p>4.8. Chuyển nhượng thầu trong trường hợp sau đây:</p> <p>a) Nhà thầu chuyển nhượng cho nhà thầu khác phần công việc thuộc gói thầu ngoài giá trị tối đa dành cho nhà thầu phụ và khối lượng công việc dành cho nhà thầu phụ đặc biệt đã nêu trong hợp đồng;</p> <p>b) Nhà thầu chuyển nhượng cho nhà thầu khác phần công việc thuộc gói thầu chưa vượt mức tối đa giá trị công việc dành cho nhà thầu phụ nêu trong hợp đồng nhưng ngoài phạm vi công việc dành cho nhà thầu phụ đã đề xuất trong E-HSDT mà không được chủ đầu tư, tư vấn giám sát chấp thuận;</p> <p>c) Chủ đầu tư, tư vấn giám sát chấp thuận để nhà thầu chuyển nhượng công việc quy định tại điểm a khoản này;</p> <p>d) Chủ đầu tư, tư vấn giám sát chấp thuận để nhà thầu chuyển nhượng công việc quy định tại điểm b khoản này mà vượt mức tối đa giá trị công việc dành cho nhà thầu phụ nêu trong hợp đồng.</p>
<p><b>5. Tư cách hợp lệ của nhà thầu</b></p>	<p>5.1. Nhà thầu là tổ chức đáp ứng đủ các điều kiện sau đây:</p> <p>a) Hạch toán tài chính độc lập;</p> <p>b) Không đang trong quá trình thực hiện thủ tục giải thể hoặc bị thu hồi giấy chứng nhận đăng ký doanh nghiệp, giấy chứng nhận đăng ký hợp tác xã, liên hiệp hợp tác xã, tổ hợp tác; không thuộc trường hợp mất khả năng thanh toán theo quy định của pháp luật về phá sản;</p> <p>c) Bảo đảm cạnh tranh trong đấu thầu theo quy định tại <b>E-BDL</b> ;</p> <p>d) Không đang trong thời gian bị cấm tham dự thầu theo quy định của Luật Đấu thầu;</p> <p>đ) Không đang bị truy cứu trách nhiệm hình sự .</p>

	<p>5.2. Nhà thầu là hộ kinh doanh đáp ứng đủ các điều kiện sau đây:</p> <p>a) Có giấy chứng nhận đăng ký hộ kinh doanh theo quy định của pháp luật;</p> <p>b) Không đang trong quá trình chấm dứt hoạt động hoặc bị thu hồi giấy chứng nhận đăng ký hộ kinh doanh; chủ hộ kinh doanh không đang bị truy cứu trách nhiệm hình sự;</p> <p>c) Đáp ứng điều kiện quy định tại các điểm c và d Mục 5.1 E-CDNT .</p> <p>5.3. Nhà thầu là cá nhân, nhóm cá nhân chào thầu sản phẩm đổi mới sáng tạo của mình đáp ứng quy định tại khoản 4 Điều 6 của Nghị định số 214/2025/NĐ-CP ngày 04/8/2025 của Chính phủ quy định chi tiết một số điều và biện pháp thi hành Luật Đấu thầu về lựa chọn nhà thầu được tham dự thầu khi đáp ứng đủ các điều kiện sau đây:</p> <p>a) Có năng lực hành vi dân sự đầy đủ theo quy định pháp luật của nước mà cá nhân đó là công dân;</p> <p>b) Đáp ứng điều kiện quy định tại các điểm c, d và đ Mục 5.1 E-CDNT.</p> <p>5.4. Đối với gói thầu có giá gói thầu dưới 500 triệu đồng thuộc dự toán mua sắm, việc áp dụng mua hàng hóa từ nhà thầu có từ 50% lao động trở lên là người khuyết tật, thương binh, dân tộc thiểu số có hợp đồng lao động với thời gian thực hiện hợp đồng từ 03 tháng trở lên và đến thời điểm đóng thầu hợp đồng vẫn còn hiệu lực được tham dự thầu quy định tại khoản 1 Điều 8 của Nghị định số 214/2025/NĐ-CP thực hiện theo <b>E-BDL</b> .</p>
<p><b>6. Nội dung của E-HSMT</b></p>	<p>6.1. E-HSMT bao gồm E-TBMT và Phần 1, Phần 2, Phần 3A (hoặc Phần 3B), Phần 4 cùng với tài liệu sửa đổi, làm rõ E-HSMT theo quy định tại Mục 7 E-CDNT (nếu có), trong đó bao gồm các nội dung sau đây:</p> <p><b>Phần 1. Thủ tục đấu thầu:</b></p> <ul style="list-style-type: none"> <li>- Chương I. Chỉ dẫn nhà thầu;</li> <li>- Chương II. Bảng dữ liệu đấu thầu;</li> <li>- Chương III. Tiêu chuẩn đánh giá E-HSMT;</li> <li>- Chương IV. Biểu mẫu mời thầu và dự thầu.</li> </ul> <p><b>Phần 2. Yêu cầu về kỹ thuật:</b></p> <ul style="list-style-type: none"> <li>- Chương V. Yêu cầu về kỹ thuật.</li> </ul> <p><b>Phần 3A. Điều kiện hợp đồng<sup>1</sup>:</b></p> <ul style="list-style-type: none"> <li>- Chương VI. Điều kiện chung của hợp đồng;</li> <li>- Chương VII. Điều kiện cụ thể của hợp đồng;</li> </ul> <p><b>Phần 3B. Thỏa thuận khung<sup>2</sup></b> (Áp dụng đối với mua sắm tập trung sử dụng thỏa thuận khung)</p> <ul style="list-style-type: none"> <li>- Chương VI. Điều kiện chung của thỏa thuận khung;</li> <li>- Chương VII. Điều kiện cụ thể của thỏa thuận khung;</li> <li>- Chương VIII. Thỏa thuận khung;</li> </ul> <p><b>Phần 4. Biểu mẫu hợp đồng.</b></p>

	<p>6.2. Chủ đầu tư sẽ không chịu trách nhiệm về tính chính xác, hoàn chỉnh của E-HSMT, tài liệu giải thích làm rõ E-HSMT hay các tài liệu sửa đổi E-HSMT theo quy định tại Mục 7 E-CDNT nếu các tài liệu này không được cung cấp bởi Chủ đầu tư trên Hệ thống. E-HSMT do Chủ đầu tư phát hành trên Hệ thống sẽ là cơ sở để xem xét, đánh giá.</p> <p>6.3. Nhà thầu phải nghiên cứu mọi thông tin của E-TBMT, E-HSMT và các nội dung sửa đổi, làm rõ E-HSMT, biên bản hội nghị tiền đấu thầu (nếu có) để chuẩn bị E-HSDT theo yêu cầu của E-HSMT cho phù hợp.</p>
<p><b>7. Sửa đổi, làm rõ E-HSMT</b></p>	<p>7.1. Trường hợp sửa đổi E-HSMT thì Chủ đầu tư đăng tải quyết định sửa đổi kèm theo các nội dung sửa đổi và E-HSMT đã được sửa đổi cho phù hợp (webform và file đính kèm). Việc sửa đổi E-HSMT được thực hiện trong thời gian tối thiểu là 10 ngày trước ngày có thời điểm đóng thầu; đối với gói thầu có giá gói thầu không quá 10 tỷ đồng, việc sửa đổi E-HSMT được thực hiện trong thời gian tối thiểu là 03 ngày làm việc trước ngày có thời điểm đóng thầu và bảo đảm đủ thời gian để nhà thầu hoàn chỉnh E-HSDT; trường hợp không bảo đảm đủ thời gian như nêu trên thì phải gia hạn thời điểm đóng thầu.</p> <p>7.2. Trường hợp cần làm rõ E-HSMT, Nhà thầu phải gửi đề nghị làm rõ đến Chủ đầu tư thông qua Hệ thống trong thời hạn tối thiểu 03 ngày làm việc trước ngày có thời điểm đóng thầu để Chủ đầu tư xem xét, xử lý. Chủ đầu tư tiếp nhận nội dung làm rõ để xem xét, làm rõ theo đề nghị của nhà thầu và thực hiện làm rõ trên Hệ thống trong thời hạn tối thiểu 02 ngày làm việc trước ngày có thời điểm đóng thầu, trong đó mô tả nội dung yêu cầu làm rõ nhưng không nêu tên nhà thầu đề nghị làm rõ. Trường hợp việc làm rõ dẫn đến phải sửa đổi E-HSMT thì Chủ đầu tư tiến hành sửa đổi E-HSMT theo quy định tại Mục 7.1 E-CDNT.</p> <p>7.3. Chủ đầu tư chịu trách nhiệm theo dõi thông tin trên Hệ thống để kịp thời làm rõ E-HSMT theo đề nghị của nhà thầu.</p> <p>7.4. Nhà thầu chịu trách nhiệm theo dõi thông tin trên Hệ thống để cập nhật thông tin về việc sửa đổi E-HSMT, thay đổi thời điểm đóng thầu (nếu có) để làm cơ sở chuẩn bị E-HSDT. Trường hợp xảy ra các sai sót do không theo dõi, cập nhật thông tin trên Hệ thống dẫn đến bất lợi cho nhà thầu trong quá trình tham dự thầu bao gồm: thay đổi, sửa đổi E-HSMT, thời điểm đóng thầu và các nội dung khác thì nhà thầu phải tự chịu trách nhiệm và chịu bất lợi trong quá trình tham dự thầu.</p> <p>7.5. Trường hợp cần thiết, Chủ đầu tư tổ chức hội nghị tiền đấu thầu để trao đổi về những nội dung trong E-HSMT mà các nhà thầu chưa rõ theo quy định tại <b>E-BDL</b>. Chủ đầu tư đăng tải thông báo tổ chức hội nghị tiền đấu thầu trên Hệ thống; tất cả các nhà thầu quan tâm được tham dự hội nghị tiền đấu thầu mà không cần phải thông báo trước cho Chủ đầu tư. Nội dung trao đổi giữa Chủ đầu tư và nhà thầu phải được ghi lại thành biên bản và lập thành văn bản làm rõ E-HSMT đăng tải trên Hệ thống trong thời gian tối đa 02 ngày làm việc, kể từ ngày kết thúc hội nghị tiền đấu thầu.</p> <p>7.6. Trường hợp E-HSMT cần phải được sửa đổi sau khi tổ chức hội nghị tiền đấu thầu, Chủ đầu tư thực hiện việc sửa đổi E-HSMT theo quy định tại Mục 7.1 E-CDNT. Biên bản hội nghị tiền đấu thầu không phải là văn bản sửa đổi E-HSMT.</p> <p>7.7. Việc nhà thầu không tham dự hội nghị tiền đấu thầu hoặc không có giấy xác nhận đã tham dự hội nghị tiền đấu thầu không phải là lý do để loại bỏ E-HSDT của nhà thầu.</p>
<p><b>8. Chi phí dự thầu</b></p>	<p>E-HSMT được phát hành miễn phí trên Hệ thống ngay sau khi Chủ đầu tư đăng tải thành công E-TBMT trên Hệ thống. Nhà thầu phải chịu mọi chi phí liên quan đến quá trình tham dự thầu. Chi phí nộp E-HSDT theo quy định tại <b>E-BDL</b>. Trong mọi trường</p>

	hợp, Chủ đầu tư không chịu trách nhiệm về các chi phí liên quan đến việc tham dự thầu của nhà thầu.
<b>9. Ngôn ngữ của E-HSDT</b>	E-HSDT cũng như tất cả văn bản và tài liệu liên quan đến E-HSDT được viết bằng tiếng Việt. Các tài liệu bổ trợ trong E-HSDT (catalog...) có thể được viết bằng ngôn ngữ khác, đồng thời kèm theo bản dịch sang tiếng Việt. Trường hợp thiếu bản dịch, Chủ đầu tư có thể yêu cầu nhà thầu gửi bổ sung (nếu cần thiết).
<b>10. Thành phần của E-HSDT</b>	E-HSDT phải bao gồm các thành phần sau: 10.1. Đơn dự thầu được Hệ thống trích xuất theo quy định tại Mục 11 E-CDNT; 10.2. Thỏa thuận liên danh được Hệ thống trích xuất theo Mẫu số 03 Chương IV (đối với nhà thầu liên danh); 10.3. Bảo đảm dự thầu theo quy định tại Mục 18 E-CDNT; 10.4. Bản kê khai năng lực, kinh nghiệm của nhà thầu theo Mục 16 E-CDNT; 10.5. Đề xuất về kỹ thuật và các tài liệu theo quy định tại Mục 15 E-CDNT; 10.6. Đề xuất về tài chính và các bảng biểu được ghi đầy đủ thông tin theo quy định tại Mục 11 và Mục 13 E-CDNT; 10.7. Đề xuất phương án kỹ thuật thay thế trong E-HSDT theo quy định tại Mục 12 E-CDNT (nếu có); 10.8. Các nội dung khác theo quy định tại E-BDL.
<b>11. Đơn dự thầu và các bảng biểu</b>	Nhà thầu điền đầy đủ thông tin vào các Mẫu ở Chương IV. Nhà thầu kiểm tra thông tin trong đơn dự thầu và các bảng biểu được Hệ thống trích xuất để hoàn thành E-HSDT.
<b>12. Đề xuất phương án kỹ thuật thay thế trong E-HSDT</b>	12.1. Trường hợp E-HSMT có quy định tại <b>E-BDL</b> về việc nhà thầu có thể đề xuất phương án kỹ thuật thay thế thì phương án kỹ thuật thay thế đó mới được xem xét. 12.2. Phương án kỹ thuật thay thế chỉ được xem xét khi phương án chính được đánh giá là đáp ứng yêu cầu và nhà thầu được xếp hạng thứ nhất. Trong trường hợp này, nhà thầu phải cung cấp tất cả các thông tin cần thiết để tổ chuyên gia có thể đánh giá phương án kỹ thuật thay thế, bao gồm: thuyết minh, bản vẽ, thông số kỹ thuật, tiến độ cung cấp, chi phí và các thông tin liên quan khác. Việc đánh giá đề xuất phương án kỹ thuật thay thế trong E-HSDT thực hiện theo quy định tại Mục 5 Chương III .
<b>13. Giá dự thầu và giảm giá</b>	Đối với gói thầu mua sắm hàng hóa không phải là mua sắm tập trung mà việc lựa chọn nhà thầu căn cứ theo khả năng cung cấp, Hệ thống trích xuất như sau: 13.1. Giá dự thầu ghi trong đơn và trong các bảng giá cùng với các khoản giảm giá phải đáp ứng các quy định trong Mục này: a) Giá dự thầu là giá do nhà thầu chào trong đơn dự thầu (chưa tính giảm giá), bao gồm toàn bộ các chi phí để thực hiện gói thầu. Hệ thống tự động trích xuất giá dự thầu từ Mẫu số 11.1 hoặc Mẫu số 11.2 Chương IV vào đơn dự thầu. b) Tất cả các phần (đối với gói thầu chia thành nhiều phần) và các hạng mục phải được chào giá riêng trong các bảng giá dự thầu; c) Đối với gói thầu không chia phần, trường hợp nhà thầu có đề xuất giảm giá thì ghi tỷ lệ phần trăm giảm giá vào đơn dự thầu. Giá trị giảm giá này được hiểu là giảm đều theo tỷ lệ cho tất cả hạng mục trong các bảng giá dự thầu. Đối với loại hợp đồng theo đơn giá cố định, đơn giá điều chỉnh, giá trị giảm giá được tính trên giá dự thầu không bao gồm dự phòng.

d) Nhà thầu phải nộp E-HSDT cho toàn bộ công việc yêu cầu trong E-HSMT và ghi đơn giá dự thầu cho tất cả các công việc nêu trong các cột “Danh mục hàng hóa”, “Mô tả dịch vụ” theo Mẫu số 12.1 (12.1A hoặc 12.1B hoặc 12.1C) hoặc Mẫu số 12.2 (12.2A hoặc 12.2B hoặc 12.2C), Mẫu số 13 (13A hoặc 13B) Chương IV.

13.2. Trường hợp gói thầu được chia thành nhiều phần độc lập và cho phép dự thầu theo từng phần thì nhà thầu có thể dự thầu một hoặc nhiều phần của gói thầu. Nhà thầu phải dự thầu đầy đủ các hạng mục trong phần mà mình tham dự. Trường hợp nhà thầu có đề xuất giảm giá thì thực hiện theo một trong hai cách sau đây:

a) Cách thứ nhất: ghi tỷ lệ phần trăm giảm giá vào đơn dự thầu (trong trường hợp này được coi là nhà thầu giảm giá đều theo tỷ lệ cho tất cả phần mà nhà thầu tham dự).

b) Cách thứ hai: ghi tỷ lệ phần trăm giảm giá cho từng phần vào webform trên Hệ thống.

13.3. Nhà thầu phải chịu trách nhiệm về giá dự thầu để thực hiện, hoàn thành các công việc theo đúng yêu cầu nêu trong E-HSMT. Trường hợp E-HSDT có giá dự thầu sau khi trừ đi giá trị giảm giá (nếu có) thấp khác thường, ảnh hưởng đến chất lượng gói thầu thì Chủ đầu tư xử lý tình huống theo quy định tại khoản 11 Điều 140 của Nghị định số 214/2025/NĐ-CP.

13.4. Giá dự thầu của nhà thầu phải bao gồm toàn bộ các khoản thuế, phí, lệ phí (nếu có) áp theo thuế suất, mức phí, lệ phí tại thời điểm 28 ngày trước ngày có thời điểm đóng thầu. Trường hợp nhà thầu tuyên bố giá dự thầu không bao gồm thuế, phí, lệ phí (nếu có) thì E-HSDT của nhà thầu sẽ bị loại.

13.5. Nhà thầu chào giá dự thầu theo quy định tại **E-BDL**. Đối với gói thầu mua sắm hàng hóa là mua sắm tập trung mà việc lựa chọn nhà thầu căn cứ theo khả năng cung cấp, Hệ thống trích xuất như sau:

13.1. Giá dự thầu ghi trong đơn và trong các bảng giá cùng với các khoản giảm giá phải đáp ứng các quy định trong Mục này:

a) Giá dự thầu là giá do nhà thầu chào trong đơn dự thầu, bao gồm toàn bộ các chi phí để thực hiện khối lượng công việc mà nhà thầu chào theo khả năng cung cấp (chưa tính giảm giá). Hệ thống tự động trích xuất giá dự thầu từ Mẫu số 11.1 hoặc Mẫu số 11.2 Chương IV vào đơn dự thầu.

b) Một hoặc các phần (đối với gói thầu chia thành nhiều phần) và một hoặc các hạng mục phải được chào giá riêng trong các bảng giá dự thầu;

c) Đối với gói thầu không chia phần, trường hợp nhà thầu có đề xuất giảm giá thì ghi tỷ lệ phần trăm giảm giá vào đơn dự thầu. Giá trị giảm giá này được hiểu là giảm đều theo tỷ lệ cho tất cả hạng mục trong các bảng giá dự thầu. Đối với loại hợp đồng theo đơn giá cố định, đơn giá điều chỉnh, giá trị giảm giá được tính trên giá dự thầu không bao gồm dự phòng.

d) Nhà thầu nộp E-HSDT cho các công việc mà nhà thầu có khả năng cung cấp trong số các công việc nêu trong E-HSMT và ghi đơn giá dự thầu cho các công việc này trong các cột “Danh mục hàng hóa”, “Mô tả dịch vụ” theo Mẫu số 12.1 (12.1A hoặc 12.1B hoặc 12.1C) hoặc Mẫu số 12.2 (12.2A hoặc 12.2B hoặc 12.2C), Mẫu số 13 (13A hoặc 13B) Chương IV.

13.2. Trường hợp gói thầu được chia thành nhiều phần độc lập và cho phép dự thầu theo từng phần thì nhà thầu có thể dự thầu một hoặc nhiều phần của gói thầu, trong mỗi phần nhà thầu có thể chào đủ số lượng, hạng mục theo yêu cầu của E-HSMT đối với phần

	<p>đó hoặc chào theo số lượng, hạng mục mà nhà thầu có khả năng cung cấp (không đủ số lượng theo E-HSMT đối với phần đó). Trường hợp nhà thầu có đề xuất giảm giá thì thực hiện theo một trong hai cách sau đây:</p> <p>a) Cách thứ nhất: ghi tỷ lệ phần trăm giảm giá vào đơn dự thầu (trong trường hợp này được coi là nhà thầu giảm giá đều theo tỷ lệ cho tất cả phần mà nhà thầu tham dự).</p> <p>b) Cách thứ hai: ghi tỷ lệ phần trăm giảm giá cho từng phần vào webform trên Hệ thống.</p> <p>13.3. Nhà thầu phải chịu trách nhiệm về giá dự thầu để thực hiện, hoàn thành các công việc theo khối lượng công việc nhà thầu đã chào. Trường hợp E-HSMT có giá dự thầu sau khi trừ đi giá trị giảm giá (nếu có) thấp khác thường, ảnh hưởng đến chất lượng gói thầu thì Chủ đầu tư xử lý tình huống theo quy định tại khoản 11 Điều 140 của Nghị định số 214/2025/NĐ-CP.</p> <p>13.4. Giá dự thầu của nhà thầu phải bao gồm toàn bộ các khoản thuế, phí, lệ phí (nếu có) áp theo thuế suất, mức phí, lệ phí tại thời điểm 28 ngày trước ngày có thời điểm đóng thầu. Trường hợp nhà thầu tuyên bố giá dự thầu không bao gồm thuế, phí, lệ phí (nếu có) thì E-HSMT của nhà thầu sẽ bị loại.</p> <p>13.5. Nhà thầu chào giá dự thầu theo quy định tại <b>E-BDL</b> .</p>
<p><b>14. Đồng tiền dự thầu và đồng tiền thanh toán</b></p>	<p>Đồng tiền dự thầu và đồng tiền thanh toán là VND.</p>
<p><b>15. Tài liệu chứng minh sự phù hợp của hàng hóa, dịch vụ liên quan</b></p>	<p>15.1. Để chứng minh sự phù hợp của hàng hóa và dịch vụ liên quan so với yêu cầu của E-HSMT, nhà thầu phải cung cấp các tài liệu để chứng minh hàng hóa mà nhà thầu cung cấp đáp ứng các yêu cầu về kỹ thuật quy định tại Chương V. Các tài liệu này là một phần của E-HSMT.</p> <p>15.2. Thuật ngữ “hàng hóa” được hiểu gồm máy móc, thiết bị, nguyên liệu, nhiên liệu, vật liệu, vật tư, phụ tùng; sản phẩm; phương tiện; hàng tiêu dùng; hóa chất, vật tư xét nghiệm, thiết bị y tế; phần mềm thương mại..</p> <p>15.3. Thuật ngữ “xuất xứ” được hiểu là quốc gia hoặc vùng lãnh thổ nơi hàng hóa được khai thác, chăn nuôi, trồng trọt, sản xuất, chế tạo hoặc chế biến tại quốc gia hoặc vùng lãnh thổ đó, thông qua quá trình chế tạo, chế biến hoặc lắp ráp để tạo thành một sản phẩm được công nhận về mặt thương mại và có sự khác biệt đáng kể về các đặc điểm căn bản so với các yếu tố cấu thành ban đầu .</p> <p>15.4. Thuật ngữ “dịch vụ liên quan” bao gồm các dịch vụ như bảo hiểm<sup>3</sup>, lắp đặt, duy tu, bảo dưỡng, sửa chữa ban đầu hoặc cung cấp các dịch vụ sau bán hàng khác như đào tạo, chuyển giao công nghệ....</p> <p>15.5. Nhà thầu phải kê khai xuất xứ của hàng hóa trong Mẫu số 10B Chương IV. Trường hợp nhà thầu chào nhiều xuất xứ cho một đơn vị tính của hàng hóa (một cái, một chiếc...) nhưng cùng một hãng sản xuất và có cùng đơn giá thì Chủ đầu tư yêu cầu nhà thầu làm rõ để xác định cụ thể xuất xứ của hàng hóa này.</p> <p>15.6. Yêu cầu về xuất xứ hàng hóa thực hiện theo Mẫu số 01A, 01B, 01C Chương IV. Trường hợp Chủ đầu tư yêu cầu về xuất xứ theo nhóm nước, vùng lãnh thổ theo quy định tại khoản 2 Điều 44 của Luật Đấu thầu thì nhà thầu phải chào hàng hóa theo đúng yêu cầu về xuất xứ hoặc xuất xứ Việt Nam, kể cả trong trường hợp xuất xứ theo nhóm nước, vùng lãnh thổ mà Chủ đầu tư yêu cầu</p>

	<p>không có Việt Nam; nhà thầu chào hàng hóa không có xuất xứ theo yêu cầu của E-HSMT hoặc không phải xuất xứ Việt Nam thì sẽ bị loại. Trường hợp chủ đầu tư yêu cầu nhà thầu chào hàng hóa xuất xứ Việt Nam theo quy định tại điểm e khoản 3 Điều 10 của Luật Đấu thầu thì nhà thầu chào hàng hóa không phải là xuất xứ Việt Nam sẽ bị loại.</p> <p>15.7. Nhà thầu phải kê khai hãng sản xuất của hàng hóa trong Mẫu số 10B Chương IV. Trường hợp nhà thầu chào nhiều hãng sản xuất cho nhiều hơn một đơn vị tính của hàng hóa (hai cái, hai chiếc...) thì Chủ đầu tư yêu cầu nhà thầu làm rõ để xác định số lượng tương ứng với từng hãng sản xuất. Trường hợp nhà thầu chào nhiều hãng sản xuất cho một đơn vị tính của hàng hóa (một cái, một chiếc...) thì E-HSĐT của nhà thầu không được xem xét, đánh giá.</p> <p>15.8. Nhà thầu phải đề xuất cụ thể ký mã hiệu (nếu có), nhãn hiệu, xuất xứ, hãng sản xuất. Trường hợp nhà thầu không đề xuất cụ thể ký mã hiệu (nếu có), nhãn hiệu, xuất xứ, hãng sản xuất thì E-HSĐT của nhà thầu không được xem xét, đánh giá (nhà thầu không được tham chiếu tới các nội dung khác trong E-HSĐT mà phải đề xuất cụ thể tại Mẫu số 10B Chương IV). Trường hợp có sự sai khác giữa thông tin kê khai trong Mẫu số 10B Chương IV so với tài liệu đính kèm thì thông tin trong Mẫu số 10B là cơ sở để xem xét, đánh giá, trừ trường hợp ký mã hiệu (nếu có), nhãn hiệu, hãng sản xuất kê khai tại Mẫu số 10B Chương IV không tồn tại trên thị trường.</p> <p>15.9. Tài liệu chứng minh sự phù hợp của hàng hóa và dịch vụ liên quan có thể là hồ sơ, giấy tờ, bản vẽ, số liệu được mô tả chi tiết theo từng khoản mục về đặc tính kỹ thuật, tính năng sử dụng cơ bản của hàng hóa và dịch vụ liên quan, qua đó chứng minh sự đáp ứng cơ bản của hàng hóa, dịch vụ so với các yêu cầu của E-HSMT và một bảng kê những điểm sai khác và ngoại lệ (nếu có) so với quy định tại Chương V.</p> <p>15.10. Nhà thầu phải cung cấp đầy đủ danh mục, giá cả, nhà cung cấp vật tư, phụ tùng thay thế, dụng cụ chuyên dùng, vật tư tiêu hao... (sau đây gọi là vật tư, phụ tùng thay thế) cần thiết để bảo đảm sự vận hành đúng quy cách và liên tục của hàng hóa trong thời hạn quy định tại E- <b>BDL</b> .</p> <p>15.11. Tiêu chuẩn về chế tạo, quy trình sản xuất các vật tư và thiết bị cũng như các tham chiếu đến nhãn hiệu hàng hóa hoặc số catalô do Chủ đầu tư quy định tại Chương V chỉ nhằm mục đích mô tả và không nhằm mục đích hạn chế nhà thầu. Nhà thầu có thể đưa ra các tiêu chuẩn chất lượng, nhãn hiệu hàng hóa, catalô khác miễn là nhà thầu chứng minh cho Chủ đầu tư, tổ chuyên gia thấy rằng những thay thế đó vẫn bảo đảm sự tương đương cơ bản hoặc cao hơn so với yêu cầu quy định tại Chương V.</p>
<p><b>16. Tài liệu chứng minh năng lực và kinh nghiệm của nhà thầu</b></p>	<p>16.1. Nhà thầu kê khai các thông tin cần thiết vào các Mẫu trong Chương IV để cung cấp thông tin về năng lực, kinh nghiệm theo yêu cầu tại Chương III. Trường hợp được mời vào đối chiếu tài liệu, nhà thầu phải chuẩn bị sẵn sàng các tài liệu để đối chiếu với thông tin nhà thầu kê khai trong E-HSĐT và để Chủ đầu tư lưu trữ .</p> <p>16.2. Yêu cầu về tài liệu để chứng minh năng lực thực hiện hợp đồng của nhà thầu nếu được trúng thầu thực hiện theo <b>E-BDL</b> .</p> <p>16.3. Trường hợp gói thầu đã áp dụng sơ tuyển, nếu có sự thay đổi về năng lực và kinh nghiệm của nhà thầu khi nộp E-HSĐT và khi tham dự sơ tuyển thì phải cập nhật lại năng lực và kinh nghiệm của mình.</p>
<p><b>17. Thời hạn có</b></p>	<p>17.1. E-HSĐT có hiệu lực không ngắn hơn thời hạn quy định tại <b>E-BDL</b> .</p>

<p><b>hiệu lực của E-HSDT</b></p>	<p>17.2. Trong trường hợp cần thiết, trước khi hết thời hạn hiệu lực của E-HSDT, Chủ đầu tư có thể đề nghị các nhà thầu gia hạn hiệu lực của E-HSDT, đồng thời yêu cầu nhà thầu gia hạn tương ứng thời gian có hiệu lực của bảo đảm dự thầu (bằng thời gian hiệu lực E-HSDT sau khi gia hạn cộng thêm 30 ngày). Nếu nhà thầu không chấp nhận việc gia hạn hiệu lực của E-HSDT thì E-HSDT của nhà thầu sẽ không được xem xét tiếp, trong trường hợp này, nhà thầu không phải nộp bản gốc thư bảo lãnh cho Chủ đầu tư. Nhà thầu chấp nhận đề nghị gia hạn E-HSDT không được phép thay đổi bất kỳ nội dung nào của E-HSDT, trừ việc gia hạn hiệu lực của bảo đảm dự thầu. Việc đề nghị gia hạn và chấp thuận hoặc không chấp thuận gia hạn được thực hiện trên Hệ thống.</p>
<p><b>18. Bảo đảm dự thầu</b></p>	<p>18.1. Khi tham dự thầu qua mạng, nhà thầu phải thực hiện biện pháp bảo đảm dự thầu trước thời điểm đóng thầu theo một hoặc các hình thức thư bảo lãnh do đại diện hợp pháp của tổ chức tín dụng trong nước hoặc chi nhánh ngân hàng nước ngoài được thành lập theo pháp luật Việt Nam phát hành hoặc giấy chứng nhận bảo hiểm bảo lãnh của doanh nghiệp bảo hiểm phi nhân thọ trong nước, chi nhánh doanh nghiệp bảo hiểm phi nhân thọ nước ngoài được thành lập theo pháp luật Việt Nam phát hành. Trường hợp giá trị bảo đảm dự thầu nhỏ hơn 50 triệu đồng thì thực hiện theo quy định tại Mục 18.8 E-CDNT. Đối với bảo lãnh dự thầu hoặc chứng nhận bảo hiểm bảo lãnh bằng văn bản giấy, nhà thầu quét (scan) thư bảo lãnh của ngân hàng hoặc giấy chứng nhận bảo hiểm bảo lãnh và đính kèm khi nộp E-HSDT. Đối với bảo lãnh dự thầu điện tử, nhà thầu chọn bảo lãnh dự thầu điện tử được phát hành, lưu trữ trên Hệ thống. Trường hợp E-HSDT được gia hạn hiệu lực theo quy định tại Mục 17.2 E-CDNT thì hiệu lực của bảo đảm dự thầu cũng phải được gia hạn tương ứng. Đối với nhà thầu liên danh, các thành viên liên danh phải sử dụng cùng thể thức bảo lãnh dự thầu: bảo lãnh dự thầu điện tử hoặc bằng giấy.</p> <p>Trường hợp liên danh thì phải thực hiện biện pháp bảo đảm dự thầu theo một trong hai cách sau:</p> <p>a) Từng thành viên trong liên danh sẽ thực hiện riêng rẽ bảo đảm dự thầu nhưng bảo đảm tổng giá trị không thấp hơn mức yêu cầu quy định tại Mục 18.2 E-CDNT; nếu bảo đảm dự thầu của một thành viên trong liên danh được xác định là không hợp lệ thì E-HSDT của liên danh đó sẽ không được xem xét, đánh giá tiếp. Nếu bất kỳ thành viên nào trong liên danh vi phạm quy định của pháp luật dẫn đến không được hoàn trả giá trị bảo đảm dự thầu theo quy định tại điểm b Mục 18.5 E-CDNT thì giá trị bảo đảm dự thầu của tất cả thành viên trong liên danh sẽ không được hoàn trả;</p> <p>b) Các thành viên trong liên danh thỏa thuận để một thành viên chịu trách nhiệm thực hiện biện pháp bảo đảm dự thầu cho thành viên liên danh đó và cho thành viên khác trong liên danh. Trong trường hợp này, bảo đảm dự thầu có thể bao gồm tên của liên danh hoặc tên của thành viên chịu trách nhiệm thực hiện biện pháp bảo đảm dự thầu cho các thành viên trong liên danh nhưng bảo đảm tổng giá trị không thấp hơn mức yêu cầu quy định tại Mục 18.2 E-CDNT. Nếu bất kỳ thành viên nào trong liên danh vi phạm quy định của pháp luật dẫn đến không được hoàn trả giá trị bảo đảm dự thầu theo quy định tại điểm b Mục 18.5 E-CDNT thì giá trị bảo đảm dự thầu của tất cả thành viên trong liên danh sẽ không được hoàn trả.</p> <p>18.2. Giá trị, đồng tiền và thời gian có hiệu lực của bảo đảm dự thầu được quy định cụ thể tại <b>E-BDL</b>, đối với gói thầu mua sắm hàng hóa là mua sắm tập trung mà việc lựa chọn nhà thầu căn cứ theo khả năng cung cấp, bảo đảm dự thầu của nhà thầu tương ứng với giá dự thầu nêu trong đơn dự thầu sau khi giảm giá (nếu có) với tỷ lệ bảo đảm dự thầu quy định tại <b>E-BDL</b>. Thời gian có</p>

hiệu lực của bảo đảm dự thầu được tính kể từ ngày có thời điểm đóng thầu đến ngày cuối cùng có hiệu lực của bảo đảm dự thầu (thời điểm kết thúc hiệu lực của bảo đảm dự thầu nằm trong ngày cuối cùng có hiệu lực của bảo đảm dự thầu mà không cần thiết phải đến hết 24 giờ của ngày đó).

18.3. Bảo đảm dự thầu được coi là không hợp lệ khi thuộc một trong các trường hợp sau đây: có giá trị thấp hơn, thời gian có hiệu lực ngắn hơn so với yêu cầu quy định tại Mục 18.2 E-CDNT, không đúng tên đơn vị thụ hưởng, không có chữ ký (ký số đối với bảo lãnh dự thầu điện tử) hợp lệ, ký trước khi Chủ đầu tư phát hành E-HSMT, có kèm theo các điều kiện gây bất lợi cho Chủ đầu tư (trong đó bao gồm việc không đáp ứng đủ các cam kết theo quy định tại Mẫu số 04A, Mẫu số 04B Chương IV). Trường hợp áp dụng thư bảo lãnh hoặc giấy chứng nhận bảo hiểm bảo lãnh thì thư bảo lãnh hoặc giấy chứng nhận bảo hiểm bảo lãnh phải được đại diện hợp pháp của tổ chức tín dụng trong nước hoặc chi nhánh ngân hàng nước ngoài được thành lập theo pháp luật Việt Nam, doanh nghiệp bảo hiểm phi nhân thọ trong nước, chi nhánh doanh nghiệp bảo hiểm phi nhân thọ nước ngoài được thành lập theo pháp luật Việt Nam ký tên, đóng dấu (nếu có).

18.4. Nhà thầu không được lựa chọn sẽ được hoàn trả hoặc giải tỏa bảo đảm dự thầu theo thời hạn quy định tại **E-BDL** . Đối với nhà thầu được lựa chọn, bảo đảm dự thầu được hoàn trả hoặc giải tỏa khi hợp đồng có hiệu lực .

18.5. Các trường hợp phải nộp bản gốc thư bảo lãnh dự thầu, giấy chứng nhận bảo hiểm bảo lãnh (đối với trường hợp sử dụng bảo lãnh dự thầu bằng văn bản giấy) cho Chủ đầu tư:

a) Nhà thầu được mời vào đối chiếu tài liệu;

b) Nhà thầu vi phạm quy định của pháp luật về đấu thầu dẫn đến không được hoàn trả giá trị bảo đảm dự thầu trong các trường hợp sau đây:

- Sau thời điểm đóng thầu và trong thời gian có hiệu lực của E-HSMT, nhà thầu có văn bản rút E-HSMT hoặc từ chối thực hiện một hoặc các công việc đã đề xuất trong E-HSMT theo yêu cầu của E-HSMT;

- Nhà thầu có hành vi vi phạm quy định tại Điều 16 của Luật Đấu thầu hoặc vi phạm pháp luật về đấu thầu dẫn đến phải hủy thầu;

- Nhà thầu không thực hiện biện pháp bảo đảm thực hiện hợp đồng theo quy định tại Điều 68 của Luật Đấu thầu;

- Nhà thầu không tiến hành hoặc từ chối đối chiếu tài liệu trong thời hạn 05 ngày làm việc kể từ ngày nhận được thông báo mời đối chiếu tài liệu hoặc đã đối chiếu tài liệu nhưng từ chối hoặc không ký biên bản đối chiếu tài liệu, trừ trường hợp bất khả kháng;

- Nhà thầu không tiến hành hoặc từ chối hoàn thiện hợp đồng, thoả thuận khung trong thời hạn 10 ngày kể từ ngày nhận được thông báo trúng thầu của Chủ đầu tư, trừ trường hợp quy định tại khoản 4 Điều 34 Nghị định số 214/2025/NĐ-CP hoặc trường hợp bất khả kháng;

- Nhà thầu không tiến hành hoặc từ chối ký kết hợp đồng, thoả thuận khung trong thời hạn 10 ngày kể từ ngày hoàn thiện hợp đồng, thoả thuận khung, trừ trường hợp bất khả kháng .

18.6. Trong vòng 05 ngày làm việc, kể từ ngày nhận được yêu cầu của Chủ đầu tư, nếu nhà thầu từ chối hoặc không nộp bản gốc thư bảo lãnh dự thầu, giấy chứng nhận bảo hiểm bảo lãnh (đối với trường hợp sử dụng bảo lãnh dự thầu bằng văn bản giấy) theo

	<p>yêu cầu của Chủ đầu tư thì nhà thầu sẽ bị xử lý theo đúng cam kết của nhà thầu trong đơn dự thầu.</p> <p>18.7. Trường hợp gói thầu chia thành nhiều phần độc lập, nhà thầu có thể lựa chọn nộp bảo đảm dự thầu theo một trong hai cách sau đây:</p> <p>a) Bảo đảm dự thầu chung cho tất các phần mà mình tham dự thầu (giá trị bảo đảm dự thầu sẽ bằng tổng giá trị của các phần nhà thầu tham dự). Trường hợp giá trị bảo đảm dự thầu do nhà thầu nộp nhỏ hơn tổng giá trị cộng gộp thì Chủ đầu tư được quyền quyết định lựa chọn bảo đảm dự thầu đó được sử dụng cho phần nào trong số các phần mà nhà thầu tham dự;</p> <p>b) Bảo đảm dự thầu riêng cho từng phần mà nhà thầu tham dự.</p> <p>Trường hợp nhà thầu vi phạm dẫn đến không được hoàn trả bảo đảm dự thầu theo quy định tại điểm b Mục 18.5 E-CDNT thì việc không hoàn trả giá trị bảo đảm dự thầu được tính trên phần mà nhà thầu vi phạm.</p> <p>18.8. Đối với gói thầu có giá trị bảo đảm dự thầu theo quy định tại Mục 18.2 E-CDNT nhỏ hơn 50 triệu đồng, tại thời điểm đóng thầu, nhà thầu không phải đính kèm thư bảo lãnh hoặc giấy chứng nhận bảo hiểm bảo lãnh theo quy định tại Mục 18.1 E-CDNT mà phải cam kết trong đơn dự thầu (không phải đính kèm cam kết riêng bằng văn bản) là nếu được mời vào đối chiếu tài liệu hoặc vi phạm quy định tại điểm b Mục 18.5 E-CDNT thì phải nộp một khoản tiền hoặc Séc bảo chi (trong trường hợp thời hạn hiệu lực của Séc bảo chi đáp ứng yêu cầu của chủ đầu tư) hoặc thư bảo lãnh dự thầu hoặc giấy chứng nhận bảo hiểm bảo lãnh với giá trị quy định tại Mục 18.2 E-CDNT (thời gian có hiệu lực của thư bảo lãnh dự thầu hoặc giấy chứng nhận bảo hiểm bảo lãnh là số ngày được quy định trong Thông báo mời đối chiếu tài liệu và được tính từ ngày thực hiện đối chiếu tài liệu). Trường hợp nhà thầu chọn áp dụng thư bảo lãnh hoặc giấy chứng nhận bảo hiểm bảo lãnh khi đối chiếu tài liệu nhưng thư bảo lãnh hoặc giấy chứng nhận bảo hiểm bảo lãnh của nhà thầu không đáp ứng quy định tại Mục 18.3 E-CDNT thì nhà thầu phải nộp một khoản tiền hoặc Séc bảo chi (trong trường hợp thời hạn hiệu lực của Séc bảo chi đáp ứng yêu cầu của Chủ đầu tư) với giá trị quy định tại Mục 18.2 E-CDNT. Trường hợp nhà thầu không thực hiện theo cam kết nêu trên, nhà thầu bị xử lý theo đúng cam kết của nhà thầu nêu trong đơn dự thầu (bị đánh giá không đảm bảo uy tín khi tham dự thầu theo quy định tại khoản 1 Điều 20 của Nghị định số 214/2025/NĐ-CP, nêu tên trên Hệ thống và bị khóa tài khoản trong vòng 06 tháng, kể từ ngày Chủ đầu tư công khai tên nhà thầu trên Hệ thống mạng đấu thầu quốc gia, trừ trường hợp bất khả kháng ). Trường hợp nhà thầu vi phạm quy định tại điểm b Mục 18.5 E-CDNT thì nhà thầu sẽ không được hoàn trả khoản tiền bảo đảm dự thầu này.</p> <p>18.9. Đối với gói thầu đấu thầu trước, bảo đảm dự thầu thực hiện theo quy định tại <b>E-BDL</b> .</p>
<p><b>19. Thời điểm đóng thầu</b></p>	<p>19.1. Thời điểm đóng thầu là thời điểm quy định tại <b>E-TBMT</b>.</p> <p>19.2. Chủ đầu tư có thể gia hạn thời điểm đóng thầu bằng cách sửa đổi E-TBMT. Khi gia hạn thời điểm đóng thầu, mọi trách nhiệm của Chủ đầu tư và nhà thầu theo thời điểm đóng thầu trước đó sẽ được thay đổi theo thời điểm đóng thầu mới được gia hạn.</p>
<p><b>20. Nộp, rút và sửa đổi E-HSDT</b></p>	<p>20.1. Nộp E-HSDT: Nhà thầu chỉ nộp một bộ E-HSDT đối với một E-TBMT khi tham gia đấu thầu qua mạng. Trường hợp liên danh, thành viên đứng đầu liên danh (theo thỏa thuận trong liên danh) nộp E-HSDT sau khi được sự chấp thuận của tất cả các thành viên trong liên danh .</p>

	<p>20.2. Sửa đổi, nộp lại E-HSDT: Trường hợp cần sửa đổi E-HSDT đã nộp, nhà thầu phải tiến hành rút toàn bộ E-HSDT đã nộp trước đó để sửa đổi cho phù hợp. Sau khi hoàn thiện E-HSDT, nhà thầu tiến hành nộp lại E-HSDT mới. Trường hợp nhà thầu đã nộp E-HSDT trước khi Chủ đầu tư thực hiện sửa đổi E-HSMT (nếu có) thì nhà thầu phải nộp lại E-HSDT mới cho phù hợp với E-HSMT được sửa đổi. Trường hợp nhà thầu không nộp lại E-HSDT thì E-HSDT đã nộp trước thời điểm E-HSMT được sửa đổi sẽ không được mở, xem xét, đánh giá.</p> <p>20.3. Rút E-HSDT: nhà thầu được rút E-HSDT trước thời điểm đóng thầu. Trường hợp rút E-HSDT sau thời điểm đóng thầu và trong thời gian có hiệu lực của E-HSDT thì nhà thầu không được hoàn trả bảo đảm dự thầu, bị đánh giá là không đảm bảo uy tín khi tham dự thầu và không được tiếp tục đánh giá E-HSDT. Hệ thống thông báo cho nhà thầu tình trạng rút E-HSDT (thành công hay không thành công). Hệ thống ghi lại thông tin về thời gian rút E-HSDT của nhà thầu.</p> <p>20.4. Nhà thầu chỉ được rút, sửa đổi, nộp lại E-HSDT trước thời điểm đóng thầu. Sau thời điểm đóng thầu, tất cả các E-HSDT nộp thành công trên Hệ thống (ngoại trừ E-HSDT của nhà thầu đã nộp trước thời điểm sửa đổi E-HSMT và nhà thầu không nộp E-HSDT mới cho phù hợp với E-HSMT được sửa đổi) đều được mở thầu để đánh giá .</p>
<p><b>21. Mở thầu</b></p>	<p>21.1. Chủ đầu tư phải tiến hành mở thầu và công khai biên bản mở thầu trên Hệ thống trong thời hạn không quá 02 giờ, kể từ thời điểm đóng thầu. Trường hợp có 01 nhà thầu nộp E-HSDT, Chủ đầu tư xem xét, xử lý tình huống theo quy định tại khoản 5 Điều 140 của Nghị định số 214/2025/NĐ-CP; Trường hợp không có nhà thầu nộp E-HSDT, Chủ đầu tư xem xét gia hạn thời điểm đóng thầu hoặc tổ chức lại việc lựa chọn nhà thầu qua mạng (hủy E-TBMT này và đăng tải E-TBMT mới) theo quy định tại khoản 4 Điều 140 của Nghị định số 214/2025/NĐ-CP.</p> <p>21.2. Biên bản mở thầu được đăng tải công khai trên Hệ thống, bao gồm các nội dung chủ yếu sau:</p> <p>a) Thông tin về gói thầu:</p> <ul style="list-style-type: none"> <li>- Số E-TBMT;</li> <li>- Tên gói thầu;</li> <li>- Tên Chủ đầu tư;</li> <li>- Hình thức lựa chọn nhà thầu;</li> <li>- Loại hợp đồng;</li> <li>- Thời điểm hoàn thành mở thầu;</li> <li>- Tổng số nhà thầu tham dự.</li> </ul> <p>b) Thông tin về các nhà thầu tham dự:</p> <ul style="list-style-type: none"> <li>- Tên nhà thầu;</li> <li>- Giá dự thầu;</li> <li>- Tỷ lệ phân trăm (%) giảm giá (nếu có);</li> <li>- Giá dự thầu sau giảm giá (nếu có) (Hệ thống tự động tính trên cơ sở tính toán lại chi phí dự phòng sau khi giảm giá);</li> </ul>

	<ul style="list-style-type: none"> <li>- Giá trị và hiệu lực của bảo đảm dự thầu;</li> <li>- Thời gian có hiệu lực của E-HSĐT;</li> <li>- Thời gian thực hiện gói thầu;</li> <li>- Các thông tin liên quan khác (nếu có).</li> </ul> <p>c) Trường hợp gói thầu chia thành nhiều phần độc lập thì phải bao gồm các thông tin về giá dự thầu cho từng phần như điểm b khoản này .</p>
<p><b>22. Bảo mật</b></p>	<p>22.1. Thông tin liên quan đến việc đánh giá E-HSĐT và đề nghị trao hợp đồng phải được giữ bí mật và không được phép tiết lộ cho các nhà thầu hay bất kỳ người nào không có liên quan chính thức đến quá trình lựa chọn nhà thầu cho tới khi công khai kết quả lựa chọn nhà thầu. Trong mọi trường hợp không được tiết lộ thông tin trong E-HSĐT của nhà thầu này cho nhà thầu khác, trừ thông tin được công khai trong biên bản mở thầu.</p> <p>22.2. Trừ trường hợp làm rõ E-HSĐT (nếu cần thiết) và đối chiếu tài liệu, nhà thầu không được phép tiếp xúc với Chủ đầu tư, thành viên tổ chuyên gia về các vấn đề liên quan đến E-HSĐT của mình và các vấn đề khác liên quan đến gói thầu trong suốt thời gian từ khi mở thầu cho đến khi công khai kết quả lựa chọn nhà thầu.</p>
<p><b>23. Làm rõ E-HSĐT</b></p>	<p>23.1. Sau khi mở thầu, nhà thầu có trách nhiệm làm rõ E-HSĐT theo yêu cầu của Chủ đầu tư, kể cả về tư cách hợp lệ, năng lực, kinh nghiệm, nghĩa vụ kê khai thuế và nộp thuế, tài liệu về nhân sự cụ thể đã được đề xuất trong E-HSĐT của nhà thầu. Đối với nội dung về tư cách hợp lệ, việc làm rõ phải bảo đảm nguyên tắc không làm thay đổi bản chất của nhà thầu tham dự thầu. Đối với các nội dung về tính hợp lệ của E-HSĐT (trừ nội dung về tư cách hợp lệ), đề xuất về kỹ thuật, tài chính, việc làm rõ phải bảo đảm nguyên tắc không làm thay đổi nội dung cơ bản của E-HSĐT đã nộp, không thay đổi giá dự thầu</p> <p>23.2. Trong quá trình đánh giá, việc làm rõ E-HSĐT giữa nhà thầu và Chủ đầu tư được thực hiện trực tiếp trên Hệ thống.</p> <p>23.3. Việc làm rõ E-HSĐT chỉ được thực hiện giữa Chủ đầu tư và nhà thầu có E-HSĐT cần phải làm rõ. Đối với các nội dung làm rõ ảnh hưởng trực tiếp đến việc đánh giá tư cách hợp lệ, năng lực, kinh nghiệm và yêu cầu về kỹ thuật, tài chính, nếu quá thời hạn làm rõ mà nhà thầu không thực hiện làm rõ hoặc có thực hiện làm rõ nhưng không đáp ứng được yêu cầu làm rõ của Chủ đầu tư thì Chủ đầu tư sẽ đánh giá E-HSĐT của nhà thầu theo E-HSĐT nộp trước thời điểm đóng thầu. Chủ đầu tư phải dành cho nhà thầu một khoảng thời gian hợp lý nhưng không ít hơn 03 ngày làm việc để nhà thầu thực hiện việc làm rõ E-HSĐT.</p> <p>23.4. Nhà thầu không thể tự làm rõ E-HSĐT sau thời điểm đóng thầu.</p> <p>23.5. Trường hợp có sự không thống nhất trong nội dung của E-HSĐT hoặc có nội dung chưa rõ thì Chủ đầu tư yêu cầu nhà thầu làm rõ trên cơ sở tuân thủ quy định tại Mục 23.1 E-CDNT.</p> <p>23.6. Trường hợp có nghi ngờ về tính xác thực của các tài liệu do nhà thầu cung cấp, Chủ đầu tư được xác minh với các tổ chức, cá nhân có liên quan đến nội dung của tài liệu.</p> <p>23.7. Trường hợp E-HSMT có yêu cầu về cam kết, hợp đồng nguyên tắc bảo hành, bảo trì, duy tu, bảo dưỡng mà E-HSĐT không đính kèm các tài liệu này thì Chủ đầu tư yêu cầu nhà thầu làm rõ E-HSĐT, bổ sung tài liệu trong một khoảng thời gian phù hợp</p>

	nhưng không ít hơn 03 ngày làm việc để làm cơ sở đánh giá E-HSDT.
<b>24. Các sai khác, đặt điều kiện và bỏ sót nội dung</b>	<p>24.1. “Sai khác” là các khác biệt so với yêu cầu nêu trong E-HSMT;</p> <p>24.2. “Đặt điều kiện” là việc đặt ra các điều kiện có tính hạn chế hoặc thể hiện sự không chấp nhận hoàn toàn đối với các yêu cầu nêu trong E-HSMT;</p> <p>24.3. “Bỏ sót nội dung” là việc nhà thầu không cung cấp được một phần hoặc toàn bộ thông tin hay tài liệu theo yêu cầu nêu trong E-HSMT.</p>
<b>25. Xác định tính đáp ứng của E-HSDT</b>	<p>25.1. Tổ chuyên gia sẽ xác định tính đáp ứng của E-HSDT dựa trên nội dung của E-HSDT theo quy định tại Mục 10 E-CDNT.</p> <p>25.2. E-HSDT đáp ứng cơ bản là E-HSDT đáp ứng các yêu cầu nêu trong E-HSMT mà không có các sai khác, đặt điều kiện hoặc bỏ sót nội dung cơ bản. Sai khác, đặt điều kiện hoặc bỏ sót nội dung cơ bản nghĩa là những điểm trong E-HSDT mà:</p> <p>a) Nếu được chấp nhận thì sẽ gây ảnh hưởng đáng kể đến phạm vi, chất lượng hay tính năng sử dụng của hàng hóa hoặc dịch vụ liên quan ; gây hạn chế đáng kể và không thống nhất với E-HSMT đối với quyền hạn của Chủ đầu tư hoặc nghĩa vụ của nhà thầu trong hợp đồng;</p> <p>b) Nếu được sửa lại thì sẽ gây ảnh hưởng không công bằng đến vị thế cạnh tranh của nhà thầu khác có E-HSDT đáp ứng cơ bản yêu cầu của E-HSMT.</p> <p>25. 3 . Tổ chuyên gia phải kiểm tra các khía cạnh kỹ thuật của E-HSDT theo quy định tại Mục 1 5 E-CDNT và Mục 1 6 E-CDNT nhằm khẳng định rằng tất cả các yêu cầu quy định trong E-HSMT đã được đáp ứng và E-HSDT không có những sai khác, đặt điều kiện hoặc bỏ sót các nội dung cơ bản.</p> <p>25. 4 . Nếu E-HSDT không đáp ứng cơ bản các yêu cầu nêu trong E-HSMT thì E-HSDT đó sẽ bị loại; không được phép sửa đổi các sai khác, đặt điều kiện hoặc bỏ sót nội dung cơ bản trong E-HSDT nhằm làm cho E-HSDT đó đáp ứng cơ bản E-HSMT.</p>
<b>26. Sai sót không nghiêm trọng</b>	<p>26.1. Với điều kiện E-HSDT đáp ứng cơ bản yêu cầu nêu trong E-HSMT thì Chủ đầu tư, tổ chuyên gia có thể chấp nhận các sai sót mà không phải là những sai khác, đặt điều kiện hay bỏ sót nội dung cơ bản trong E-HSDT.</p> <p>26.2. Với điều kiện E-HSDT đáp ứng cơ bản yêu cầu nêu trong E-HSMT, Chủ đầu tư có thể yêu cầu nhà thầu cung cấp các thông tin hoặc tài liệu cần thiết trong thời hạn hợp lý để sửa chữa những điểm chưa phù hợp hoặc sai sót không nghiêm trọng trong E-HSDT liên quan đến các yêu cầu về tài liệu. Yêu cầu cung cấp các thông tin và các tài liệu để khắc phục các sai sót này không được liên quan đến bất kỳ yếu tố nào của giá dự thầu. E-HSDT của nhà thầu bị loại nếu không đáp ứng yêu cầu này của Chủ đầu tư.</p> <p>26.3. Với điều kiện E-HSDT đáp ứng cơ bản yêu cầu nêu trong E-HSMT, Chủ đầu tư, tổ chuyên gia điều chỉnh các sai sót không nghiêm trọng và có thể định lượng được liên quan đến giá dự thầu; giá dự thầu sẽ được điều chỉnh để phản ánh chi phí cho các hạng mục bị thiếu hoặc chưa đáp ứng yêu cầu; việc điều chỉnh này chỉ nhằm mục đích so sánh các E-HSDT.</p>
<b>27. Nhà thầu phụ</b>	27.1. Nhà thầu phụ là tổ chức, cá nhân ký hợp đồng với nhà thầu để thực hiện các dịch vụ liên quan .

	<p>27.2. Trường hợp có yêu cầu dịch vụ liên quan quy định tại Mẫu số 01D Chương IV, Chủ đầu tư có thể cho phép nhà thầu được sử dụng nhà thầu phụ. Việc kê khai sử dụng nhà thầu phụ thực hiện theo Mẫu số 09A Chương IV.</p> <p>27.3. Việc sử dụng nhà thầu phụ sẽ không làm thay đổi các trách nhiệm của nhà thầu. Nhà thầu phải chịu trách nhiệm về khối lượng, chất lượng, tiến độ và các trách nhiệm khác đối với phần công việc do nhà thầu phụ thực hiện. Năng lực và kinh nghiệm của nhà thầu phụ sẽ không được xem xét khi đánh giá E-HSDT của nhà thầu. Bản thân nhà thầu phải đáp ứng các tiêu chí năng lực và kinh nghiệm (không xét đến năng lực và kinh nghiệm của nhà thầu phụ).</p> <p>27.4. Nhà thầu được ký kết hợp đồng với các nhà thầu phụ trong danh sách các nhà thầu phụ nêu trong E-HSDT hoặc ký với nhà thầu phụ được chủ đầu tư chấp thuận để tham gia thực hiện cung cấp dịch vụ liên quan.</p> <p>27.5. Nhà thầu có hành vi chuyển nhượng thầu theo quy định tại khoản 8 Điều 16 của Luật Đấu thầu thì bị xử lý theo quy định tại điểm b khoản 1 Điều 133 của Nghị định số 214/2025/NĐ-CP.</p> <p>27.6. Nhà thầu không được sử dụng nhà thầu phụ mà nhà thầu phụ này có tham gia thực hiện cung cấp dịch vụ tư vấn cho gói thầu mà nhà thầu đã trúng thầu và các công việc tư vấn này bao gồm: thẩm định giá; giám sát thực hiện hợp đồng, kiểm định; lập, thẩm định E-HSMST, E-HSMT ; đánh giá E-HSDST, E-HSDT ; thẩm định kết quả sơ tuyển (nếu có), kết quả lựa chọn nhà thầu; tư vấn quản lý dự án, quản lý hợp đồng , tư vấn khác mà các dịch vụ tư vấn này có phần công việc liên quan trực tiếp tới gói thầu .</p>
<p><b>28. Ưu đãi trong lựa chọn nhà thầu</b></p>	<p>28.1. Nguyên tắc ưu đãi :</p> <p>a) Nhà thầu tham dự thầu thuộc đối tượng được hưởng nhiều hơn một loại ưu đãi trong đánh giá về năng lực và kinh nghiệm hoặc trong đánh giá về tài chính thì khi tính ưu đãi chỉ được hưởng một loại ưu đãi có lợi nhất cho nhà thầu tương ứng với từng nội dung đánh giá về năng lực và kinh nghiệm hoặc đánh giá về tài chính.</p> <p>b) Trường hợp tất cả các nhà thầu tham dự thầu đều được hưởng ưu đãi như nhau hoặc tất cả các nhà thầu đều không thuộc đối tượng được hưởng ưu đãi thì không cần tính ưu đãi để so sánh, xếp hạng.</p> <p>c) Nhà thầu phải chứng minh nhà thầu, hàng hóa, dịch vụ do nhà thầu chào thuộc đối tượng được hưởng ưu đãi theo quy định tại khoản 1 Điều 10 của Luật Đấu thầu.</p> <p>d) Nhà thầu được hưởng ưu đãi khi cung cấp hàng hóa mà hàng hóa đó có chi phí sản xuất trong nước chiếm tỷ lệ từ 30% trở lên .</p> <p>28.2. Đối với hàng hóa quy định tại điểm i khoản 1 Điều 10 của Luật Đấu thầu, việc xác định hàng hóa được ưu đãi được thực hiện theo quy định của pháp luật quản lý ngành, lĩnh vực , không xác định theo quy định tại Mục 28.3 E-CDNT;</p> <p>28.3. Việc tính ưu đãi được thực hiện trong quá trình đánh giá E-HSDT để so sánh, xếp hạng E-HSDT:</p> <p>Hàng hóa chỉ được hưởng ưu đãi khi nhà thầu chứng minh được hàng hóa đó có chi phí sản xuất trong nước chiếm tỷ lệ từ 30% trở lên trong giá hàng hóa. Việc xác định hàng hóa sản xuất tại Việt Nam có thể áp dụng công thức trực tiếp hoặc công thức gián tiếp sau:</p> <p>Công thức trực tiếp: <math>D (\%) = G^*/G \times 100\%</math></p> <p>Công thức gián tiếp: <math>D (\%) = (G - C)/G \times 100\%</math></p>

	<p>Trong đó:</p> <p>G*: Là chi phí sản xuất trong nước</p> <p>G: Là giá chào của hàng hóa trong E-HSDT trừ đi giá trị thuế; đối với nhà thầu là nhà sản xuất thì G là giá xuất xưởng (giá EXW) của hàng hóa</p> <p>C: Là giá trị của các chi phí nhập ngoại, không bao gồm thuế, phí liên quan đến nhập khẩu</p> <p>D: Là tỷ lệ % chi phí sản xuất trong nước của hàng hóa. <math>D \geq 30\%</math> thì hàng hóa đó được hưởng ưu đãi theo quy định tại các điều 6, 7, 8, 9, 10 và 11 của Nghị định số 214/2025/NĐ-CP .</p> <p>28.4. Cách tính ưu đãi được thực hiện theo quy định tại <b>E-BDL</b> .</p> <p>28.5. Nhà thầu phải kê khai thông tin về loại hàng hóa được hưởng ưu đãi theo Mẫu số 15A và 15B hoặc 15C Chương IV để làm cơ sở xem xét, đánh giá ưu đãi. Trường hợp nhà thầu không kê khai thì hàng hóa của nhà thầu được coi là không thuộc đối tượng được hưởng ưu đãi. Trường hợp nhà thầu đã kê khai ưu đãi theo Mẫu số 15A và 15B hoặc 15C Chương IV nhưng không đính kèm các tài liệu chứng minh thì chủ đầu tư yêu cầu nhà thầu làm rõ E-HSDT, bổ sung tài liệu để xem xét, đánh giá ưu đãi. Trường hợp các nhà thầu chào hàng hóa có cùng ký mã hiệu (nếu có), hãng sản xuất, năm sản xuất, xuất xứ Việt Nam nhưng có nhà thầu kê khai, có nhà thầu không kê khai hàng hóa này thuộc đối tượng ưu đãi thì chủ đầu tư quyết định cho các nhà thầu không kê khai ưu đãi được làm rõ để có cơ sở đánh giá ưu đãi đối với các hàng hóa này.</p> <p>28.6. Trường hợp hàng hóa do các nhà thầu chào đều không thuộc đối tượng được hưởng ưu đãi thì không tiến hành đánh giá và xác định giá trị ưu đãi.</p> <p>28.7. Nhà thầu phải đính kèm tài liệu để chứng minh hàng hóa do nhà thầu chào thuộc đối tượng được hưởng ưu đãi.</p> <p>28.8. Các ưu đãi khác theo quy định tại <b>E-BDL</b>.</p>
<p><b>29. Đánh giá E-HSDT</b></p>	<p>29.1. Tổ chuyên gia áp dụng phương pháp đánh giá theo quy định tại <b>E-BDL</b> để đánh giá E-HSDT.</p> <p>29.2. Căn cứ vào E-HSDT của các nhà thầu đã nộp trên Hệ thống và phương pháp đánh giá E-HSDT tại Mục 29.1 E-CDNT, tổ chuyên gia chọn 01 trong 02 quy trình đánh giá E-HSDT quy định tại Mục 29.3 hoặc Mục 29.4 Mục này cho phù hợp để đánh giá E-HSDT.</p> <p>29.3. Quy trình 1 (áp dụng đối với phương pháp “giá đánh giá” và “giá thấp nhất”):</p> <p>a) Bước 1: Đánh giá tính hợp lệ theo quy định tại Mục 1 Chương III</p> <p>- Hệ thống tự động đánh giá trên cơ sở cam kết của nhà thầu trong đơn dự thầu đối với các nội dung:</p> <p>+ Tư cách hợp lệ của nhà thầu;</p> <p>+ Trong thời hạn 03 năm trước thời điểm đóng thầu, nhà thầu không có nhân sự (ký kết hợp đồng lao động với nhà thầu tại thời điểm nhân sự thực hiện hành vi vi phạm) bị Tòa án kết án có hành vi vi phạm quy định về đấu thầu gây hậu quả nghiêm trọng theo quy định của pháp luật về hình sự nhằm mục đích cho nhà thầu đó trúng thầu.</p> <p>Trường hợp tổ chuyên gia phát hiện nhà thầu cam kết không trung thực dẫn đến làm sai lệch kết quả lựa chọn nhà thầu thì nhà thầu</p>

sẽ bị coi là có hành vi gian lận trong đấu thầu.

- Hệ thống tự động đánh giá về trạng thái bị tạm ngừng, chấm dứt tham gia Hệ thống của Nhà thầu .
- Tổ chuyên gia đánh giá tính hợp lệ của bảo đảm dự thầu, thỏa thuận liên danh (đối với trường hợp liên danh).
- Nhà thầu được đánh giá là đạt ở tất cả nội dung về tính hợp lệ thì được chuyển sang đánh giá về năng lực, kinh nghiệm.

b) Bước 2: Đánh giá về năng lực và kinh nghiệm theo quy định tại Mục 2 Chương III

- Hệ thống tự động đánh giá các nội dung: lịch sử không hoàn thành hợp đồng, thực hiện nghĩa vụ kê khai thuế và nộp thuế, kết quả hoạt động tài chính, doanh thu bình quân hằng năm trên cơ sở thông tin kê khai, trích xuất trong E-HSĐT. Đối với các nội dung Hệ thống tự động đánh giá, nhà thầu không phải đính kèm các tài liệu để chứng minh khi nộp E-HSĐT .
- Đối với nội dung đánh giá về hợp đồng tương tự năng lực sản xuất hàng hóa: Trường hợp E-HSMT có yêu cầu về hợp đồng cung cấp hàng hóa tương tự, năng lực sản xuất hàng hóa, tổ chuyên gia căn cứ vào thông tin nhà thầu kê khai trên webform và tài liệu đính kèm để đánh giá.
- Đối với nội dung về nhân sự chủ chốt, tổ chuyên gia đánh giá trên cơ sở thông tin kê khai của nhà thầu.
- Nhà thầu được đánh giá là đạt ở các nội dung về năng lực, kinh nghiệm thì được chuyển sang đánh giá về kỹ thuật.

c) Bước 3: Đánh giá về kỹ thuật theo quy định tại Mục 3 Chương III . Nhà thầu được đánh giá là đạt về kỹ thuật thì được chuyển sang đánh giá về tài chính.

d) Bước 4: Đánh giá về tài chính theo quy định tại Mục 4 Chương III và thực hiện theo quy định tại **E-BDL** ;

đ) Bước 5: Sau khi đánh giá về tài chính, việc xếp hạng nhà thầu thực hiện theo quy định tại **E-BDL** . Trường hợp chỉ có một nhà thầu vượt qua bước đánh giá về tài chính thì không cần phải xếp hạng nhà thầu.

Đối với mua sắm tập trung áp dụng lựa chọn nhà thầu theo khả năng cung cấp, danh sách xếp hạng nhà thầu theo thứ tự từ thấp đến cao giá dự thầu sau giảm giá (nếu có) tính trên mỗi đơn vị hạng mục hàng hóa mà nhà thầu dự thầu.

e) Nhà thầu xếp hạng thứ nhất được mời vào đối chiếu tài liệu theo quy định tại Mục 30 E-CDNT. Nhà thầu được mời vào đối chiếu tài liệu mà không tiến hành hoặc từ chối đối chiếu tài liệu trong thời hạn 05 ngày làm việc kể từ ngày nhận được thông báo mời đối chiếu tài liệu hoặc đã đối chiếu tài liệu nhưng từ chối hoặc không ký biên bản đối chiếu tài liệu, trừ trường hợp bất khả kháng hoặc đối chiếu tài liệu nhưng không đáp ứng quy định của E-HSMT thì mời nhà thầu xếp hạng tiếp theo vào đối chiếu mà không phải xếp hạng lại nhà thầu. Đối với mua sắm tập trung áp dụng lựa chọn nhà thầu theo khả năng cung cấp, các nhà thầu được mời vào đối chiếu tài liệu là tổ hợp các nhà thầu xếp hạng từ thấp đến cao đảm bảo tổng số lượng hàng hóa mà các nhà thầu chào thầu không thấp hơn số lượng hàng hóa nêu trong E-HSMT.

29.4. Quy trình 2 (chỉ áp dụng đối với phương pháp “giá thấp nhất”, các nhà thầu, E-HSĐT đều không có bất kỳ ưu đãi nào và không có từ 02 nhà thầu trở lên cùng xếp thứ nhất).

a) Bước 1: Xếp hạng nhà thầu căn cứ vào giá dự thầu theo biên bản mở thầu trên Hệ thống, nhà thầu có giá dự thầu sau khi trừ đi giá trị giảm giá (nếu có) thấp nhất được xếp hạng thứ nhất. Tổ chuyên gia tiến hành đánh giá E-HSĐT của nhà thầu có giá dự thầu

thấp nhất.

b) Bước 2: Đánh giá tính hợp lệ theo quy định tại điểm a Mục 29.3 E-CDNT.

c) Bước 3: Đánh giá về năng lực và kinh nghiệm theo quy định tại điểm b Mục 29.3 E-CDNT.

d) Bước 4: Đánh giá về kỹ thuật theo quy định tại điểm c Mục 29.3 E-CDNT.

đ) Bước 5: Nhà thầu đáp ứng về mặt kỹ thuật sẽ được mời vào đối chiếu tài liệu.

Trường hợp E-HSDT của nhà thầu xếp hạng thứ nhất không đáp ứng thì thực hiện các bước đánh giá nêu trên đối với nhà thầu xếp hạng tiếp theo.

29.5. Nguyên tắc đánh giá E-HSDT:

a) Đối với các nội dung Hệ thống đánh giá tự động bao gồm tư cách hợp lệ, nhà thầu không có nhân sự bị T òa án kết án có hành vi vi phạm quy định về đấu thầu gây hậu quả nghiêm trọng, lịch sử không hoàn thành hợp đồng do lỗi của nhà thầu, thực hiện nghĩa vụ kê khai thuế và nộp thuế, kết quả hoạt động tài chính, doanh thu bình quân hằng năm, trường hợp nhà thầu không kê khai thông tin hoặc có kê khai nhưng không đúng, không đầy đủ, không đáp ứng theo yêu cầu của E-HSMT thì Hệ thống sẽ đánh giá nhà thầu "không đạt" ở nội dung này. Tổ chuyên gia không thể sửa đổi kết quả đánh giá từ "không đạt" thành "đạt" khi Hệ thống đã đánh giá "không đạt". Trường hợp các thông tin mà nhà thầu cam kết, kê khai trong E-HSDT không trung thực dẫn đến làm sai lệch kết quả đánh giá E-HSDT của nhà thầu thì nhà thầu sẽ bị coi là có hành vi gian lận;

b) Trường hợp có sự sai khác giữa thông tin về bảo đảm dự thầu mà nhà thầu kê khai trên webform và thông tin trong file scan bảo đảm dự thầu đính kèm thì căn cứ vào thông tin trong file scan bảo đảm dự thầu (đối với trường hợp áp dụng thư bảo lãnh dự thầu hoặc giấy chứng nhận bảo hiểm bảo lãnh bằng văn bản giấy) để đánh giá;

c) Trường hợp có sự không thống nhất giữa thông tin về hợp đồng tương tự kê khai trên webform và file tài liệu chứng minh các thông tin về hợp đồng đó thì Chủ đầu tư yêu cầu nhà thầu làm rõ E-HSDT. Trường hợp các hợp đồng mà nhà thầu kê khai, đính kèm trong E-HSDT không đáp ứng yêu cầu của E-HSMT hoặc nhà thầu không kê khai, kê khai không đầy đủ hợp đồng tương tự trên webform, Chủ đầu tư yêu cầu nhà thầu làm rõ, bổ sung hợp đồng khác (được cập nhật từ hồ sơ năng lực của nhà thầu trên Hệ thống) để đáp ứng yêu cầu của E-HSMT trong một khoảng thời gian phù hợp nhưng không ít hơn 03 ngày làm việc. Trường hợp nhà thầu không có hợp đồng đáp ứng yêu cầu của E-HSMT thì nhà thầu bị loại;

d) Trường hợp nhân sự chủ chốt mà nhà thầu đề xuất trong E-HSDT không đáp ứng yêu cầu hoặc không chứng minh được khả năng huy động nhân sự (bao gồm cả trường hợp nhân sự chủ chốt đã huy động cho hợp đồng khác có thời gian làm việc trùng với thời gian thực hiện gói thầu này), Chủ đầu tư cho phép nhà thầu bổ sung, thay thế. Nhà thầu chỉ được phép bổ sung, thay thế một lần đối với từng vị trí nhân sự chủ chốt trong một khoảng thời gian phù hợp nhưng không ít hơn 03 ngày làm việc. Trường hợp nhà thầu không có nhân sự chủ chốt thay thế đáp ứng yêu cầu của E-HSMT thì nhà thầu bị loại. Trường hợp nhà thầu cố ý kê khai nhân sự chủ chốt không trung thực trong E-HSDT nhằm làm sai lệch kết quả lựa chọn nhà thầu thì nhà thầu không được thay thế nhân sự chủ chốt khác, E-HSDT của nhà thầu bị loại và nhà thầu sẽ bị coi là gian lận theo quy định tại điểm b khoản 4 Điều 16 của Luật

	<p>Đấu thầu và bị xử lý theo quy định tại khoản 1 Điều 133 của Nghị định số 214/2025/NĐ-CP. Trường hợp nhà thầu được xếp hạng thứ nhất, nhà thầu không được thay đổi nhân sự chủ chốt (nhân sự chủ chốt đã đề xuất trong E-HSDT hoặc nhân sự chủ chốt đã được thay thế một lần theo quy định tại khoản 2 Điều 29 của Nghị định số 214/2025/NĐ-CP), trừ trường hợp do thời gian đánh giá E-HSDT kéo dài hơn so với dự kiến trong kế hoạch lựa chọn nhà thầu hoặc vì lý do bất khả kháng mà các vị trí nhân sự chủ chốt do nhà thầu đã đề xuất không thể tham gia thực hiện hợp đồng. Trong trường hợp đó, nhà thầu được quyền thay đổi nhân sự chủ chốt khác nhưng phải bảo đảm nhân sự chủ chốt dự kiến thay thế có trình độ, kinh nghiệm, năng lực tương đương hoặc cao hơn với nhân sự chủ chốt đã đề xuất và nhà thầu không được thay đổi giá dự thầu.</p> <p>đ) Đối với xuất xứ của hàng hóa, trường hợp có sự không thống nhất giữa thông tin kê khai trên webform và file đính kèm thì Chủ đầu tư yêu cầu làm rõ E-HSDT;</p> <p>e) Đối với các nội dung ngoài các nội dung quy định tại các điểm a, b, c, d và đ khoản này, trường hợp có sự không thống nhất giữa thông tin kê khai trên webform và file đính kèm thì thông tin trên webform là cơ sở để xem xét, đánh giá;</p> <p>g) Tại bước đánh giá về tài chính, trường hợp nhà thầu không kê khai thông tin trong biểu mẫu về ưu đãi hàng hóa sản xuất trong nước để làm cơ sở tính toán ưu đãi thì nhà thầu sẽ không được hưởng ưu đãi;</p> <p>h) Nhà thầu được mời vào đối chiếu tài liệu, phải chuẩn bị các tài liệu để đối chiếu, chứng minh các thông tin mà nhà thầu kê khai trong E-HSDT. Đối với các nội dung về tính hợp lệ, lịch sử không hoàn thành hợp đồng do lỗi của nhà thầu, thực hiện nghĩa vụ kê khai thuế, nộp thuế, doanh thu bình quân hằng năm, kết quả hoạt động tài chính đã được Hệ thống đánh giá tự động là "đạt" theo thông tin kê khai, trích xuất trong E-HSDT mà tổ chuyên gia đánh giá lại là "không đạt" thì tổ chuyên gia chỉnh sửa lại kết quả đánh giá từ "đạt" thành "không đạt". Nhà thầu được mời vào đối chiếu tài liệu mà không tiến hành hoặc từ chối đối chiếu tài liệu trong thời hạn 05 ngày làm việc kể từ ngày nhận được thông báo mời đối chiếu tài liệu hoặc đã đối chiếu tài liệu nhưng từ chối hoặc không ký biên bản đối chiếu tài liệu, trừ trường hợp bất khả kháng hoặc đối chiếu tài liệu nhưng không đáp ứng quy định của E-HSMT thì mời nhà thầu xếp hạng tiếp theo vào đối chiếu mà không phải xếp hạng lại nhà thầu. Đối với thông tin về thực hiện nghĩa vụ kê khai thuế, nộp thuế, doanh thu bình quân hằng năm, kết quả hoạt động tài chính từ năm 2021 trở đi, chỉ đối chiếu nếu nhà thầu cập nhật thông tin mà không đối chiếu trong trường hợp các thông tin trên do Hệ thống tự động trích xuất từ Hệ thống thông tin quốc gia về đăng ký doanh nghiệp, Hệ thống thuế điện tử.</p>
<p><b>30. Đối chiếu tài liệu</b></p>	<p>30.1. Nhà thầu được Chủ đầu tư mời vào đối chiếu tài liệu phải nộp một bộ tài liệu chứng minh tính hợp lệ, năng lực và kinh nghiệm cho Chủ đầu tư để Chủ đầu tư<sup>4</sup> tổ chức đối chiếu tài liệu với thông tin nhà thầu kê khai trong E-HSDT, bao gồm:</p> <p>a) Bản gốc bảo đảm dự thầu (đối với trường hợp sử dụng thư bảo lãnh hoặc giấy chứng nhận bảo hiểm bảo lãnh bằng văn bản giấy) hoặc tiền mặt hoặc Séc bảo chi theo quy định tại Mục 18.8 E-CDNT;</p> <p>b) Đối với nhà thầu tự cập nhật số liệu về thuế trên Hệ thống từ năm 2021 trở đi (không phải do Hệ thống tự trích xuất), tài liệu chứng minh thực hiện nghĩa vụ kê khai thuế, nộp thuế của năm gần nhất phù hợp với số liệu về thuế của nhà thầu trên Hệ thống thuế điện tử. Trường hợp số liệu của nhà thầu do Hệ thống trích xuất từ Hệ thống thuế điện tử thì không yêu cầu nhà thầu xuất trình</p>

	<p>tài liệu để chứng minh;</p> <p>c) Đối với nhà thầu tự cập nhật số liệu tài chính trên Hệ thống từ năm 2021 trở đi (không phải do Hệ thống tự trích xuất), tài liệu chứng minh tình hình tài chính theo quy định tại Mẫu số 08 Chương IV phù hợp với số liệu tài chính trên Hệ thống thuế điện tử. Trường hợp số liệu của nhà thầu do Hệ thống trích xuất từ Hệ thống thông tin quốc gia về đăng ký doanh nghiệp, Hệ thống thuế điện tử thì không yêu cầu nhà thầu xuất trình tài liệu để chứng minh;</p> <p>d) Các tài liệu chứng minh về hợp đồng tương tự mà nhà thầu kê khai, đính kèm trong E-HSĐT (hợp đồng, biên bản nghiệm thu, thanh lý, thông tin về hóa đơn theo quy định của pháp luật...); tài liệu chứng minh năng lực sản xuất (đối với trường hợp nhà thầu là nhà sản xuất);</p> <p>đ) Tài liệu chứng minh khả năng huy động nhân sự chủ chốt (nếu có): bằng cấp, chứng chỉ, kinh nghiệm của nhân sự mà nhà thầu kê khai trong E-HSĐT;</p> <p>e) Tài liệu khác (nếu có).</p> <p>Đối với mua sắm tập trung áp dụng lựa chọn nhà thầu theo khả năng cung cấp, các nhà thầu được mời vào đối chiếu tài liệu là tổ hợp các nhà thầu xếp hạng từ thấp đến cao đảm bảo tổng số lượng hàng hóa mà các nhà thầu chào thầu không thấp hơn số lượng hàng hóa nêu trong E-HSMT.</p> <p>30.2. Nhà thầu có tài liệu đối chiếu phù hợp sẽ được xét duyệt trúng thầu. Đối với số liệu về thuế, số liệu về tài chính từ năm 2021 trở đi do nhà thầu tự cập nhật không phù hợp với số liệu trên Hệ thống thông tin quốc gia về đăng ký doanh nghiệp, Hệ thống thuế điện tử dẫn đến làm sai lệch kết quả lựa chọn nhà thầu thì nhà thầu bị loại và bị coi là có hành vi gian lận quy định tại điểm b Mục 4.4 E-CDNT.</p> <p>30.3. Chủ đầu tư gửi Thông báo mời đối chiếu tài liệu đến nhà thầu trên Hệ thống. Trong Thông báo mời đối chiếu tài liệu phải ghi rõ thời gian có hiệu lực của bảo lãnh dự thầu (đối với bảo đảm dự thầu có giá trị dưới 50 triệu đồng), thời gian, địa điểm thực hiện đối chiếu tài liệu trên cơ sở bảo đảm nhà thầu có đủ thời gian chuẩn bị và đến đối chiếu tài liệu theo yêu cầu của Chủ đầu tư."</p>
<p><b>31. Điều kiện xét duyệt trúng thầu</b></p>	<p>Nhà thầu được xem xét, đề nghị trúng thầu khi đáp ứng đủ các điều kiện sau đây:</p> <p>31.1. Có E-HSĐT hợp lệ theo quy định tại Mục 1 Chương III. Trường hợp tại thời điểm xét duyệt trúng thầu, nếu nhà thầu bị tạm ngừng, chấm dứt tham gia Hệ thống thì Chủ đầu tư cần yêu cầu nhà thầu thực hiện khôi phục trạng thái tham gia để được xét duyệt trúng thầu;</p> <p>31.2. Có năng lực và kinh nghiệm đáp ứng yêu cầu theo quy định tại Mục 2 Chương III;</p> <p>31.3. Có đề xuất về kỹ thuật đáp ứng yêu cầu theo quy định tại Mục 3 Chương III;</p> <p>31.4. Đáp ứng điều kiện theo quy định tại E- <b>BDL</b> ;</p> <p>31.5. Có giá đề nghị trúng thầu (đã bao gồm thuế, phí, lệ phí (nếu có)) không vượt giá gói thầu được phê duyệt. Trường hợp dự toán của gói thầu được phê duyệt thấp hơn hoặc cao hơn giá gói thầu được phê duyệt thì dự toán này sẽ thay thế giá gói thầu để làm cơ sở xét duyệt trúng thầu.</p>

<p><b>32. Hủy thầu</b></p>	<p>32.1. Các trường hợp hủy thầu bao gồm:</p> <p>a) Tất cả E-HSDT không đáp ứng được các yêu cầu của E-HSMT;</p> <p>b) Thay đổi về mục tiêu, phạm vi đầu tư trong quyết định đầu tư đã được phê duyệt đối với dự án hoặc thay đổi về mục tiêu, phạm vi mua sắm đối với dự toán mua sắm do sắp xếp đơn vị hành chính, tổ chức bộ máy nhà nước và các trường hợp bất khả kháng khác làm thay đổi khối lượng công việc, tiêu chuẩn đánh giá đã ghi trong E-HSMT;</p> <p>c) E-HSMT không tuân thủ quy định của Luật Đấu thầu, quy định khác của pháp luật có liên quan dẫn đến nhà thầu được lựa chọn không đáp ứng yêu cầu để thực hiện gói thầu;</p> <p>d) Tổ chức, cá nhân khác ngoài nhà thầu trúng thầu thực hiện hành vi bị cấm quy định tại Điều 16 của Luật Đấu thầu dẫn đến sai lệch kết quả lựa chọn nhà thầu;</p> <p>đ) Hủy thầu theo quy định tại khoản 5 Điều 42 của Luật Đấu thầu.</p> <p>32.2. Tổ chức, cá nhân vi phạm quy định pháp luật về đấu thầu dẫn đến hủy thầu theo quy định tại các điểm c, d Mục 32.1 E-CDNT phải đền bù chi phí cho các bên liên quan và bị xử lý theo quy định của pháp luật.</p> <p>32.3. Trường hợp hủy thầu theo quy định tại Mục này, trong thời hạn 05 ngày làm việc Chủ đầu tư phải hoàn trả hoặc giải tỏa bảo đảm dự thầu cho nhà thầu đã nộp bản gốc bảo đảm dự thầu, trừ trường hợp nhà thầu vi phạm dẫn đến không được hoàn trả giá trị bảo đảm dự thầu theo quy định tại khoản 9 Điều 14 của Luật Đấu thầu.</p>
<p><b>33. Thông báo kết quả lựa chọn nhà thầu</b></p>	<p>33.1. Chủ đầu tư đăng tải thông báo kết quả lựa chọn nhà thầu trên Hệ thống kèm theo báo cáo đánh giá E-HSDT trong 05 ngày làm việc, kể từ ngày phê duyệt kết quả lựa chọn nhà thầu. Nội dung thông báo kết quả lựa chọn nhà thầu như sau:</p> <p>a) Thông tin về gói thầu:</p> <ul style="list-style-type: none"> <li>- Số E-TBMT ;</li> <li>- Tên gói thầu;</li> <li>- Giá gói thầu hoặc dự toán được duyệt (nếu có);</li> <li>- Tên Chủ đầu tư;</li> <li>- Hình thức lựa chọn nhà thầu;</li> <li>- Loại hợp đồng;</li> <li>- Thời gian thực hiện gói thầu;</li> </ul> <p>b) Thông tin về nhà thầu trúng thầu:</p> <ul style="list-style-type: none"> <li>- Mã số thuế;</li> <li>- Tên nhà thầu;</li> <li>- Giá dự thầu;</li> <li>- Giá dự thầu sau giảm giá (nếu có);</li> <li>- Điểm kỹ thuật (nếu có);</li> </ul>

	<ul style="list-style-type: none"> <li>- Giá đánh giá (nếu có);</li> <li>- Giá trúng thầu;</li> <li>- Thời gian thực hiện gói thầu.</li> <li>- Thời gian thực hiện hợp đồng.</li> </ul> <p>c) Đối với mỗi chủng loại hàng hóa, thiết bị trong gói thầu, Chủ đầu tư phải đăng tải các thông tin sau:</p> <ul style="list-style-type: none"> <li>- Tên hàng hóa;</li> <li>- Công suất;</li> <li>- Tính năng, thông số kỹ thuật; ký mã hiệu, nhãn hiệu;</li> <li>- Xuất xứ;</li> <li>- Đơn giá trúng thầu.</li> </ul> <p>d) Danh sách nhà thầu không được lựa chọn và tóm tắt về lý do không được lựa chọn của từng nhà thầu.</p> <p>33.2. Trường hợp có yêu cầu giải thích lý do cụ thể nhà thầu không trúng thầu, nhà thầu gửi đề nghị trên Hệ thống hoặc gặp trực tiếp chủ đầu tư. Chủ đầu tư có trách nhiệm trả lời yêu cầu của nhà thầu trong thời hạn 02 ngày làm việc kể từ ngày nhận được yêu cầu của nhà thầu.</p> <p>33.3. Trường hợp hủy thầu theo quy định tại điểm a Mục 32.1 E-CDNT, trong thông báo kết quả lựa chọn nhà thầu và trên Hệ thống phải nêu rõ lý do hủy thầu.</p>
<p><b>34. Thay đổi khối lượng hàng hóa và dịch vụ</b></p>	<p>34.1. Vào thời điểm trao hợp đồng, Chủ đầu tư có quyền tăng hoặc giảm khối lượng hàng hóa và dịch vụ nêu trong Chương IV với điều kiện sự thay đổi đó không vượt quá tỷ lệ quy định tại <b>E-BDL</b> và không có bất kỳ thay đổi nào về đơn giá hay các điều kiện, điều khoản khác của E-HSDT và E-HSMT. Tỷ lệ tăng, giảm khối lượng không vượt quá 10%.</p> <p>34.2. Tùy chọn mua thêm:</p> <p>Trước khi hợp đồng hết hiệu lực, Chủ đầu tư với nhà thầu thỏa thuận mua bổ sung khối lượng hàng hóa, dịch vụ của gói thầu ngoài khối lượng nêu trong Chương IV với điều kiện không vượt quá tỷ lệ quy định tại <b>E-BDL</b> và đáp ứng quy định tại khoản 8 Điều 39 của Luật Đấu thầu. Phân công việc mua bổ sung phải tương tự với phân công việc nêu trong hợp đồng đã ký kết và đã có đơn giá. Khối lượng hàng hóa, dịch vụ bổ sung này không được sử dụng để đánh giá về năng lực, kinh nghiệm của nhà thầu. Đối với nhà thầu liên danh, việc phân chia trách nhiệm thực hiện khối lượng bổ sung theo tùy chọn mua thêm thực hiện theo tỷ lệ phân chia công việc theo hợp đồng đã ký, trừ trường hợp các bên có thỏa thuận khác.</p>
<p><b>35. Thông báo chấp thuận E-HSDT và trao hợp đồng</b></p>	<p>Sau khi Chủ đầu tư đăng tải thông báo kết quả lựa chọn nhà thầu, Chủ đầu tư gửi thông báo chấp thuận E-HSDT và trao hợp đồng thông qua Hệ thống, bao gồm cả yêu cầu về biện pháp bảo đảm thực hiện hợp đồng, thời gian hoàn thiện, ký hợp đồng theo quy định tại Mẫu số 16 Phần 4 cho nhà thầu trúng thầu. Thông báo chấp thuận E-HSDT và trao hợp đồng là một phần của hồ sơ hợp đồng. Trường hợp nhà thầu trúng thầu không hoàn thiện, ký hợp đồng hoặc không nộp bảo đảm thực hiện hợp đồng theo thời hạn nêu trong thông báo chấp thuận E-HSDT và trao hợp đồng thì nhà thầu sẽ bị loại và không được hoàn trả giá trị bảo đảm dự thầu</p>

	theo quy định tại điểm b Mục 18.5 E-CDNT. Thời hạn nêu trong thông báo chấp thuận E-HSDT và trao hợp đồng được tính kể từ ngày Chủ đầu tư gửi thông báo chấp thuận này cho nhà thầu trúng thầu trên Hệ thống.
<b>36. Điều kiện ký kết hợp đồng</b>	<p>36.1. Tại thời điểm ký kết hợp đồng, E-HSDT của nhà thầu được lựa chọn còn hiệu lực.</p> <p>36.2. Tại thời điểm ký kết hợp đồng, nhà thầu được lựa chọn phải bảo đảm đáp ứng yêu cầu về năng lực kỹ thuật, tài chính để thực hiện gói thầu theo yêu cầu của E-HSMT. Trường hợp thực tế nhà thầu không còn đáp ứng cơ bản yêu cầu về năng lực kỹ thuật, tài chính theo quy định trong E-HSMT thì Chủ đầu tư sẽ từ chối ký kết hợp đồng với nhà thầu. Chủ đầu tư sẽ hủy quyết định phê duyệt kết quả lựa chọn nhà thầu, thông báo chấp thuận E-HSDT và trao hợp đồng trước đó và mời nhà thầu xếp hạng tiếp theo vào đối chiếu tài liệu.</p> <p>36.3. Chủ đầu tư phải bảo đảm các điều kiện về vốn tạm ứng, vốn thanh toán và các điều kiện cần thiết khác để triển khai thực hiện gói thầu theo đúng tiến độ.</p>
<b>37. Bảo đảm thực hiện hợp đồng</b>	<p>37.1. Nhà thầu được lựa chọn phải thực hiện biện pháp bảo đảm thực hiện hợp đồng trước hoặc cùng thời điểm hợp đồng có hiệu lực theo quy định tại Mục 5 E-ĐKC Chương VI. Trường hợp áp dụng thư bảo lãnh thực hiện hợp đồng phải sử dụng mẫu quy định tại Phần 4 hoặc một mẫu khác được Chủ đầu tư chấp thuận.</p> <p>37.2. Nhà thầu không được hoàn trả bảo đảm thực hiện hợp đồng trong trường hợp sau đây:</p> <p>a) Từ chối thực hiện hợp đồng khi hợp đồng có hiệu lực;</p> <p>b) Vi phạm thỏa thuận trong hợp đồng;</p> <p>c) Thực hiện hợp đồng chậm tiến độ do lỗi của mình nhưng từ chối gia hạn hiệu lực của bảo đảm thực hiện hợp đồng.</p>
<b>38. Giải quyết kiến nghị trong đấu thầu</b>	<p>38.1. Đối với gói thầu thuộc phạm vi điều chỉnh của Luật Đấu thầu</p> <p>a) Khi thấy quyền và lợi ích hợp pháp bị ảnh hưởng, nhà thầu, cơ quan, tổ chức được kiến nghị Hội đồng giải quyết kiến nghị, người có thẩm quyền, chủ đầu tư xem xét lại các vấn đề trong quá trình lựa chọn nhà thầu, kết quả lựa chọn nhà thầu theo quy định tại Điều 89 của Luật Đấu thầu và các Điều 137, 138 và 139 của Nghị định 214/2025/NĐ-CP.</p> <p>b) Trường hợp kiến nghị lên Chủ đầu tư, nhà thầu, cơ quan, tổ chức gửi kiến nghị trực tiếp trên Hệ thống. Trường hợp kiến nghị lên Hội đồng giải quyết kiến nghị, Người có thẩm quyền, nhà thầu gửi kiến nghị theo địa chỉ quy định tại <b>E-BDL</b>.</p> <p>38.2. Đối với hoạt động lựa chọn nhà thầu quy định tại điểm d khoản 7 Điều 3 Luật Đấu thầu hoặc hoạt động lựa chọn nhà thầu không thuộc phạm vi điều chỉnh của Luật Đấu thầu, việc giải quyết kiến nghị thực hiện theo quy định tại <b>E-BDL</b>.</p>

- (1). Trường hợp áp dụng mua sắm tập trung sử dụng thỏa thuận khung thì bỏ phần này
- (2). Trường hợp không áp dụng mua sắm tập trung hoặc có áp dụng nhưng không sử dụng thỏa thuận khung thì bỏ phần này
- (3). Bảo hiểm cho các hạng mục dịch vụ liên quan, ví dụ: bảo hiểm lắp đặt, bảo hiểm sửa chữa...
- (4). Trường hợp trong hợp đồng ký giữa chủ đầu tư và đơn vị tư vấn có nội dung thuê đơn vị tư vấn thực hiện đối chiếu tài liệu thì tổ chuyên gia do đơn vị tư

vấn thành lập còn phải thực hiện trách nhiệm đối chiếu tài liệu.

## Chương II. BẢNG DỮ LIỆU ĐẤU THẦU

### E-CDNT 1.1

Tên Chủ đầu tư: Công ty Điện lực Đà Nẵng - Chi nhánh Tổng công ty Điện lực miền Trung

### E-CDNT 1.2

Tên gói thầu: Gói thầu số 137: Mua sắm ắc quy, TU và bộ đếm sét lưới điện 110kV

Tên dự án/dự toán mua sắm: Phục vụ công trình sửa chữa lớn năm 2026

### E-CDNT 3

Nguồn vốn: Sửa chữa lớn năm 2026

### E-CDNT 5.1 (c)

Bảo đảm cạnh tranh trong đấu thầu theo quy định như sau:

Nhà thầu tham dự thầu không có cổ phần hoặc vốn góp trên 30% với:

- Chủ đầu tư: Công ty Điện lực Đà Nẵng - Chi nhánh Tổng công ty Điện lực miền Trung. Địa chỉ chủ đầu tư: 35 Phan Đình Phùng, Phường Hải Châu, Thành phố Đà Nẵng.

+ Trường hợp nhà thầu, Chủ đầu tư là công ty mẹ, công ty con, công ty thành viên trong tập đoàn kinh tế nhà nước, tổng công ty nhà nước, nhà thầu được tham dự gói thầu của Chủ đầu tư nếu sản phẩm, dịch vụ thuộc gói thầu đó thuộc ngành, nghề sản xuất, kinh doanh chính của tập đoàn kinh tế nhà nước, tổng công ty nhà nước.

+ Trường hợp nhà thầu là đơn vị sự nghiệp công lập, nhà thầu tham dự thầu không cùng thuộc một cơ quan hoặc tổ chức trực tiếp quản lý với Chủ đầu tư, trừ trường hợp nhà thầu là đơn vị sự nghiệp công lập thuộc cơ quan quản lý nhà nước có chức năng, nhiệm vụ được giao phù hợp với tính chất gói thầu của cơ quan quản lý nhà nước đó; các đơn vị sự nghiệp công lập có cùng một cơ quan trực tiếp quản lý.

+ Đơn vị sự nghiệp công lập và doanh nghiệp có cùng một cơ quan trực tiếp quản lý, góp vốn khi tham dự thầu các gói thầu của nhau không phải đáp ứng quy định độc lập về pháp lý và độc lập về tài chính giữa nhà thầu với chủ đầu tư.

Nhà thầu tham dự thầu không có cổ phần hoặc vốn góp với các nhà thầu tư vấn; không cùng có cổ phần hoặc vốn góp trên 20% của một tổ chức, cá nhân khác

với từng bên, cụ thể như sau:

Vai trò	Tên đơn vị tư vấn	Địa chỉ
Tư vấn lập thiết kế:	Chủ đầu tư tự thực hiện	Số 35 Phan Đình Phùng, P. Hải Châu, TP. Đà Nẵng
Tư vấn thẩm định giá:	Chủ đầu tư tự thực hiện	Số 35 Phan Đình Phùng, P. Hải Châu, TP. Đà Nẵng
Tư vấn giám sát thực hiện hợp đồng, kiểm định:	Chủ đầu tư tự thực hiện	Số 35 Phan Đình Phùng, P. Hải Châu, TP. Đà Nẵng
Tư vấn lập E-HSMT:	Chủ đầu tư tự thực hiện	Số 35 Phan Đình Phùng, P. Hải Châu, TP. Đà Nẵng
Tư vấn thẩm định E-HSMT:	Chủ đầu tư tự thực hiện	Số 35 Phan Đình Phùng, P. Hải Châu, TP. Đà Nẵng
Tư vấn đánh giá E-HSDT:	Chủ đầu tư tự thực hiện	Số 35 Phan Đình Phùng, P. Hải Châu, TP. Đà Nẵng
Tư vấn thẩm định kết quả lựa chọn nhà thầu:	Chủ đầu tư tự thực hiện	Số 35 Phan Đình Phùng, P. Hải Châu, TP. Đà Nẵng
Tư vấn quản lý dự án, quản lý hợp đồng, tư vấn khác mà các dịch vụ tư vấn này có phần công việc liên quan trực tiếp tới gói thầu:	Chủ đầu tư tự thực hiện	Số 35 Phan Đình Phùng, P. Hải Châu, TP. Đà Nẵng

Nhà thầu tham dự thầu không cùng thuộc một cơ quan hoặc tổ chức trực tiếp quản lý với nhà thầu tư vấn (đã nêu trên)<sup>(1)</sup>

Tỷ lệ cổ phần, vốn góp giữa các bên được xác định tại thời điểm đóng thầu và theo tỷ lệ ghi trong giấy chứng nhận đăng ký doanh nghiệp, quyết định thành lập, các giấy tờ khác có giá trị tương đương.

Trường hợp nhà thầu tham dự thầu với tư cách liên danh hoặc nhà thầu tư vấn được lựa chọn với tư cách liên danh, tỷ lệ sở hữu vốn của tổ chức, cá nhân khác trong liên danh được xác định theo công thức sau:

$$\text{Tỷ lệ sở hữu vốn} = \sum_{i=1}^n X_i \times Y_i$$

(i=1)

Trong đó:

Xi: Tỷ lệ sở hữu vốn của tổ chức, cá nhân khác trong thành viên liên danh thứ i;

Yi: Tỷ lệ phần trăm (%) khối lượng công việc của thành viên liên danh thứ i trong thỏa thuận liên danh;

n: Số thành viên tham gia trong liên danh.

- Nhà thầu trong nước thuộc trường hợp quy định tại điểm g khoản 1 Điều 10 của Luật Đấu thầu khi chào thầu sản phẩm do nhà thầu đó sản xuất không phải đáp ứng quy định về bảo đảm cạnh tranh quy định tại Mục này.

<sup>1</sup> Chỉ đánh giá nội dung này đối với nhà thầu là đơn vị sự nghiệp.

#### **E-CDNT 5.4**

Không áp dụng

Trường hợp có áp dụng nhà thầu phải cung cấp tài liệu để chứng minh việc áp dụng mua hàng hóa từ nhà thầu có từ 50% lao động trở lên là người khuyết tật, thương binh, dân tộc thiểu số có hợp đồng lao động với thời gian thực hiện hợp đồng từ 03 tháng trở lên và đến thời điểm đóng thầu hợp đồng vẫn còn hiệu lực được tham dự thầu.

#### **E-CDNT 7.5**

Hội nghị tiền đấu thầu: Không

#### **E-CDNT 8**

Chi phí nộp E-HSDT: 220.000 VND

#### **E-CDNT 10.8**

Nhà thầu phải nộp cùng với E-HSDT các tài liệu sau đây: + Cam kết bằng văn bản về việc không vi phạm quyền sở hữu trí tuệ đối với sản phẩm cung cấp (theo mẫu 15D);

+ Cam kết miễn trừ trách nhiệm và bồi thường toàn bộ thiệt hại, chi phí phát sinh (nếu có) cho bên mua trong trường hợp có khiếu nại của bên thứ ba về quyền sở hữu trí tuệ đối với hàng hóa do bên bán cung cấp (theo mẫu 15D);

+ Báo cáo kiểm toán độc lập hoặc tài liệu của Bộ Công Thương hoặc các tài liệu của cơ quan có thẩm quyền cấp để chứng minh các nội dung mà nhà thầu kê khai hưởng ưu đãi. Các tài liệu để chứng minh ưu đãi cho hàng hoá mà nhà thầu đã kê khai phải được phát hành kể từ năm N-1 trở về sau (trong đó N là năm có thời điểm đăng thông báo mời thầu). Trường hợp thời điểm đăng thông báo mời thầu trước ngày 01/4 năm N thì các tài liệu để chứng minh ưu đãi cho hàng hoá mà nhà thầu đã kê khai chấp nhận phát hành từ năm N-2 trở về sau. Trường hợp nhà thầu đã kê khai có ưu đãi trên webform nhưng không có tài liệu chứng minh sau khi

làm rõ thì sẽ không được xem xét ưu đãi.

Cam kết có đủ năng lực, kinh nghiệm thực hiện gói thầu.

Tài liệu chứng minh sự phù hợp của hàng hóa, dịch vụ liên quan:

- Bảng yêu cầu thông số kỹ thuật của hàng hóa chào thầu theo yêu cầu tại Chương V, Mục B.II: phải được nhà thầu điền đầy đủ các thông số kỹ thuật. E-HSDT không có bảng chào thông số kỹ thuật sẽ không được bổ sung làm rõ trong quá trình đánh giá E-HSDT.
  - Tài liệu bằng tiếng Anh và/hoặc tiếng Việt: chứng minh tính đáp ứng của hàng hóa nêu tại Bảng yêu cầu thông số kỹ thuật của hàng hóa chào thầu theo yêu cầu tại Chương V - Yêu cầu thông số kỹ thuật.
  - Biên bản thử nghiệm: đáp ứng theo yêu cầu tại mục 3 chương III, mục B.I.3.2 chương V và có đầy đủ các hạng mục thử nghiệm đáp ứng yêu cầu được nêu tại Chương V, mục B.II - các yêu cầu kỹ thuật chi tiết của E-HSMT.
  - Xác nhận của đơn vị sử dụng cuối cùng: Đáp ứng theo quy định tại mục 3 chương III và mục B.I.3.3 chương V của E-HSMT.
  - Tài liệu chứng minh đơn vị thử nghiệm đáp ứng tiêu chuẩn quy định tại chương V (ISO/IEC 17025,...).
- + Các tài liệu khác: cam kết về thời gian và điều kiện giao hàng; cam kết về điều kiện và phương thức bảo hành; cam kết về thực hiện các dịch vụ sau bán hàng; cam kết về điều kiện thanh toán; cam kết về các điều kiện chung và cụ thể của hợp đồng.

Ghi chú:

Trong bảng giá, nhà thầu phải chào giá theo các yêu cầu sau:

- Đối với các nhóm hàng hóa, dịch vụ đang áp dụng mức thuế suất 10% được áp dụng miễn giảm thuế theo quy định của Nghị định 174/2025/NĐ-CP, trong bảng giá, nhà thầu phải chào thầu theo quy định như sau:
  - + Do chưa xác định rõ ràng được mức thuế suất thuế giá trị gia tăng cụ thể trong giai đoạn lựa chọn nhà thầu, Chủ đầu tư tạm xác định mức thuế suất GTGT là 10%, nhà thầu được yêu cầu tính toán giá hàng hóa, dịch vụ chưa thuế GTGT và chào thầu với mức thuế suất GTGT 10%. Chủ đầu tư sẽ tính toán đơn giá hàng hóa, dịch vụ chưa thuế GTGT tương ứng với mức thuế suất 10% để làm cơ sở đánh giá thầu.
  - + Trên cơ sở giá trị hàng hóa trước thuế đã xác định nêu trên, khi hai bên ký kết hợp đồng chính thức, giá trị hợp đồng được ký kết với mức thuế GTGT mặc định là 8% theo quy định của Nghị định 174/2025/NĐ-CP (trừ các hàng hóa, dịch vụ mà nhà thầu cung cấp văn bản, tài liệu của cơ quan quản lý thuế hoặc tương đương xác nhận thuế GTGT là 10%). Giá trị thanh toán dựa trên cơ sở hóa đơn GTGT do nhà thầu phát hành tại thời điểm nghiệm thu. Trường hợp tại thời điểm phát hành hóa đơn nếu thuế GTGT là 10% lớn hơn mức 8% theo hợp đồng đã ký thì nhà thầu phải cung cấp văn bản, tài liệu của cơ quan quản lý thuế hoặc tương đương xác nhận thuế GTGT là 10% để làm cơ sở ký kết phụ lục hợp đồng bổ sung trước khi xuất hóa đơn GTGT.

### **E-CDNT 12.1**

Nhà thầu không được phép nộp đề xuất phương án kỹ thuật thay thế.

### **E-CDNT 13.5**

Chào giá: Theo Mẫu số 12.1 (12.1A hoặc 12.1B hoặc 12.1C) Chương IV.

#### **E-CDNT 15.10**

Thời hạn sử dụng dự kiến của hàng hóa (để yêu cầu vật tư, phụ tùng thay thế) : Không áp dụng..

#### **E-CDNT 16.2**

Yêu cầu về tài liệu để chứng minh năng lực thực hiện hợp đồng của nhà thầu: Không yêu cầu giấy phép bán hàng, giấy ủy quyền bán hàng của nhà sản xuất hoặc của đại lý phân phối hoặc giấy chứng nhận quan hệ đối tác hoặc giấy cam kết hỗ trợ kỹ thuật, bảo hành của nhà sản xuất hoặc của đại lý phân phối hoặc tài liệu khác có giá trị tương đương.

#### **E-CDNT 17.1**

Thời hạn hiệu lực của E-HSDT là:  $\geq 90$  ngày, kể từ ngày có thời điểm đóng thầu.

#### **E-CDNT 18.2**

Nội dung bảo đảm dự thầu

Giá trị bảo đảm dự thầu: 20.000.000 VND

Đối với nhà thầu có tên trong danh sách nhà thầu có các hành vi quy định tại khoản 1 Điều 20 của Nghị định số 214/2025/NĐ-CP và được đăng tải trên Hệ thống mạng đấu thầu quốc gia phải thực hiện biện pháp bảo đảm dự thầu với giá trị gấp 03 lần giá trị yêu cầu nêu trên trong thời hạn 02 năm kể từ lần cuối cùng thực hiện các hành vi này. Trường hợp nhà thầu liên danh, thành viên liên danh có các hành vi quy định tại khoản 1 Điều 20 của Nghị định số 214/2025/NĐ-CP nêu trên phải thực hiện biện pháp bảo đảm dự thầu với giá trị gấp 03 lần giá trị bảo đảm dự thầu tương ứng với tỷ lệ giá trị công việc thành viên đó đảm nhận trong liên danh trong thời hạn 02 năm kể từ lần cuối cùng thực hiện hành vi này.

- Thời gian có hiệu lực của bảo đảm dự thầu: 120 ngày.

#### **E-CDNT 18.4**

Thời gian hoàn trả hoặc giải tỏa bảo đảm dự thầu đối với nhà thầu không được lựa chọn: 14 ngày, kể từ ngày kết quả lựa chọn nhà thầu được phê duyệt.

#### **E-CDNT 28.4**

Cách tính ưu đãi:

a) Ưu đãi đối với hàng hóa có xuất xứ Việt Nam có tỷ lệ chi phí sản xuất trong nước dưới 50% và không có hàng hóa nào có chi phí sản xuất trong nước từ 50% trở lên được xác định như sau: Hàng hóa không thuộc đối tượng được hưởng ưu đãi phải cộng thêm một khoản tiền bằng 7,5% giá dự thầu trừ đi giá trị giảm giá (nếu có) của hàng hóa đó vào giá dự thầu trừ đi giá trị giảm giá (nếu có) của nhà thầu để so sánh, xếp hạng

Đối với trường hợp nhà thầu chào hàng hóa có xuất xứ Việt Nam có tỷ lệ chi phí sản xuất trong nước dưới 50% mà cơ sở sản xuất có từ 50% lao động là người khuyết tật, thương binh, dân tộc thiểu số có hợp đồng lao động với thời gian thực hiện hợp đồng từ 03 tháng trở lên và đến thời điểm đóng thầu hợp đồng vẫn còn hiệu lực thì được hưởng hệ số ưu đãi 10% thay cho hệ số ưu đãi 7,5%.

b) Ưu đãi đối với hàng hóa có xuất xứ Việt Nam có tỷ lệ chi phí sản xuất trong nước từ 50% trở lên được xác định như sau: hàng hóa không thuộc đối tượng được hưởng ưu đãi phải cộng thêm một khoản tiền bằng 10% giá dự thầu trừ đi giá trị giảm giá (nếu có) của hàng hóa đó vào giá dự thầu trừ đi giá trị giảm giá (nếu có) của nhà thầu để so sánh, xếp hạng; hàng hóa thuộc đối tượng ưu đãi mà có tỷ lệ chi phí sản xuất trong nước dưới 50% phải cộng thêm một khoản tiền bằng 2,5% giá dự thầu trừ đi giá trị giảm giá (nếu có) của hàng hóa đó vào giá dự thầu trừ đi giá trị giảm giá (nếu có) của nhà thầu để so sánh, xếp hạng; hàng hóa có xuất xứ Việt Nam có tỷ lệ chi phí sản xuất trong nước dưới 50% mà cơ sở sản xuất có từ 50% lao động là người khuyết tật, thương binh, dân tộc thiểu số có hợp đồng lao động với thời gian thực hiện hợp đồng từ 03 tháng trở lên và đến thời điểm đóng thầu hợp đồng vẫn còn hiệu lực thì không phải cộng thêm tiền vào giá dự thầu của nhà thầu để so sánh, xếp hạng

Đối với các trường hợp nhà thầu chào hàng hóa có xuất xứ Việt Nam có tỷ lệ chi phí sản xuất trong nước từ 50% trở lên mà cơ sở sản xuất có từ 50% lao động là người khuyết tật, thương binh, dân tộc thiểu số có hợp đồng lao động với thời gian thực hiện hợp đồng từ 03 tháng trở lên, đến thời điểm đóng thầu hợp đồng vẫn còn hiệu lực thì được hưởng hệ số ưu đãi 12% thay cho hệ số ưu đãi 10%.

c) Ưu đãi đối với hàng hóa là sản phẩm đổi mới sáng tạo có xuất xứ Việt Nam, sản phẩm quy định tại điểm i khoản 1 Điều 10 của Luật Đấu thầu như sau: hàng hóa không thuộc đối tượng được hưởng ưu đãi phải cộng thêm một khoản tiền bằng 15% giá dự thầu trừ đi giá trị giảm giá (nếu có) của hàng hóa đó vào giá dự thầu trừ đi giá trị giảm giá (nếu có) của nhà thầu để so sánh, xếp hạng; hàng hóa thuộc đối tượng ưu đãi mà có tỷ lệ chi phí sản xuất trong nước dưới 50% phải cộng thêm một khoản tiền bằng 7,5% giá dự thầu trừ đi giá trị giảm giá (nếu có) của hàng hóa đó vào giá dự thầu trừ đi giá trị giảm giá (nếu có) của nhà thầu để so sánh, xếp hạng; hàng hóa thuộc đối tượng ưu đãi mà có tỷ lệ chi phí sản xuất trong nước từ 50% trở lên phải cộng thêm một khoản tiền bằng 5% giá dự thầu trừ đi giá trị giảm giá (nếu có) của hàng hóa đó vào giá dự thầu trừ đi giá trị giảm giá (nếu có) của nhà thầu để so sánh, xếp hạng

Đối với các hàng hóa không phải là sản phẩm đổi mới sáng tạo xuất xứ Việt Nam, sản phẩm quy định tại điểm i khoản 1 Điều 10 của Luật Đấu thầu, trường hợp nhà thầu chào hàng hóa có xuất xứ Việt Nam có tỷ lệ chi phí sản xuất trong nước dưới 50% thì khi tính ưu đãi, hệ số 15% được thay bằng 7,5%; hàng hóa có xuất xứ Việt Nam có tỷ lệ chi phí sản xuất trong nước từ 50% trở lên thì khi tính ưu đãi, hệ số 15% được thay bằng 10%.

d) Sản phẩm đổi mới sáng tạo được hưởng ưu đãi theo quy định tại điểm c khoản này khi đáp ứng một trong các điều kiện sau:

- Sản phẩm thuộc danh mục công nghệ cao được ưu tiên đầu tư phát triển hoặc danh mục sản phẩm công nghệ cao được khuyến khích phát triển theo quyết định của Thủ tướng Chính phủ;
- Sản phẩm, hàng hóa từ kết quả của nhiệm vụ khoa học, công nghệ và đổi mới sáng tạo đặc biệt, sản phẩm, hàng hóa từ kết quả của nhiệm vụ khoa học, công nghệ và đổi mới sáng tạo trong nước theo quy định của pháp luật về khoa học, công nghệ và đổi mới sáng tạo;
- Sản phẩm được tạo ra trên cơ sở sáng chế, thiết kế bố trí mạch tích hợp bán dẫn, giống cây trồng của chính nhà thầu được cấp văn bằng bảo hộ trong thời hạn không quá 05 năm kể từ ngày được cấp hoặc chương trình máy tính của chính nhà thầu trong thời hạn không quá 05 năm kể từ ngày được cấp giấy chứng nhận đăng ký quyền tác giả;
- Sản phẩm chip bán dẫn;

- Sản phẩm đạt giải thưởng Hồ Chí Minh, giải thưởng nhà nước về khoa học và công nghệ theo quy định của pháp luật về giải thưởng thi đua khen thưởng và pháp luật về khoa học, công nghệ và đổi mới sáng tạo;
- Sản phẩm mới tạo ra từ kết quả nghiên cứu và phát triển tại một trong các cơ sở của Trung tâm Đổi mới sáng tạo Quốc gia hoặc trung tâm đổi mới sáng tạo cấp quốc gia, trung tâm đổi mới sáng tạo cấp tỉnh;
- Sản phẩm mới tạo ra từ kết quả nghiên cứu khoa học và phát triển công nghệ theo quy định của pháp luật về chuyển giao công nghệ.

Sản phẩm đổi mới sáng tạo quy định tại khoản này được hưởng ưu đãi trong thời hạn 06 năm kể từ lần đầu được sản xuất và đủ điều kiện để đưa ra thị trường.

#### **E-CDNT 28.8**

- Các ưu đãi khác (nếu có): không.

#### **E-CDNT 29.1**

Phương pháp đánh giá E-HSDT là:

- Đánh giá về năng lực và kinh nghiệm: Đạt/Không đạt.
- Đánh giá về kỹ thuật: Đạt/Không đạt.
- Đánh giá về tài chính: Phương pháp giá thấp nhất.

#### **E-CDNT 29.3(d)**

Cách thức thực hiện: Việc so sánh, xếp hạng E-HSDT được xác định trên cơ sở giá dự thầu bao gồm toàn bộ thuế, phí, lệ phí (nếu có).

#### **E-CDNT 29.3(đ)**

Xếp hạng nhà thầu: nhà thầu có giá dự thầu sau khi trừ đi giá trị giảm giá (nếu có), cộng giá trị ưu đãi (nếu có) thấp nhất được xếp hạng thứ nhất.

#### **E-CDNT 31.4**

Nhà thầu có giá dự thầu sau khi trừ đi giá trị giảm giá (nếu có) thấp nhất.

#### **E-CDNT 34.1**

Tỷ lệ tăng khối lượng tối đa là: 10%.  
Tỷ lệ giảm khối lượng tối đa là: 10%.

#### **E-CDNT 34.2**

- Tùy chọn mua thêm: Không áp dụng

### **E-CDNT 38.1(b)**

- Người có thẩm quyền: Giám đốc Công ty Điện lực Đà Nẵng - Chi nhánh Tổng công ty Điện lực miền Trung.
- + Địa chỉ: 35 Phan Đình Phùng, Phường Hải Châu, TP Đà Nẵng..
- + E-mail: cuonglh@cpc.vn.

- Bộ phận thường trực giúp việc cho Chủ tịch Hội đồng giải quyết kiến nghị:

- + Địa chỉ: Tổ Đấu thầu - Phòng Kế hoạch và Vật tư, Công ty Điện lực Đà Nẵng - Chi nhánh Tổng công ty Điện lực miền Trung, 35 Phan Đình Phùng, P. Hải Châu, TP Đà Nẵng.
- + E-mail: PCDaNang.Qldth@gmail.com.

### **E-CDNT 38.2**

Khi thấy quyền và lợi ích hợp pháp bị ảnh hưởng, nhà thầu, cơ quan, tổ chức được kiến nghị theo quy trình sau: Theo quy trình giải quyết kiến nghị tại Điều 138 của Nghị định 214/2025/NĐ-CP ngày 04/8/2025..

## Chương III. TIÊU CHUẨN ĐÁNH GIÁ E-HSDT

### Mục 1. Đánh giá tính hợp lệ của E-HSDT

E-HSDT của nhà thầu được đánh giá là hợp lệ khi đáp ứng đầy đủ các nội dung sau đây:

1. Có bảo đảm dự thầu<sup>1</sup> không vi phạm một trong các trường hợp quy định tại Mục 18.3 E-CDNT. Thư bảo lãnh phải được đại diện hợp pháp của tổ chức tín dụng trong nước hoặc chi nhánh ngân hàng nước ngoài được thành lập theo pháp luật Việt Nam hoặc giấy chứng nhận bảo hiểm bảo lãnh phải được đại diện hợp pháp của doanh nghiệp bảo hiểm phi nhân thọ trong nước, chi nhánh doanh nghiệp bảo hiểm phi nhân thọ nước ngoài được thành lập theo pháp luật Việt Nam ký tên, đóng dấu (nếu có) với giá trị bảo lãnh, thời hạn có hiệu lực và đơn vị thụ hưởng theo yêu cầu của E-HSMT (đối với bảo lãnh dự thầu điện tử thì phải được ký số). Thư bảo lãnh hoặc giấy chứng nhận bảo hiểm bảo lãnh không được ký trước khi Chủ đầu tư phát hành E-HSMT; không được kèm theo các điều kiện gây bất lợi cho Chủ đầu tư (trong đó bao gồm việc không đáp ứng đủ các cam kết theo quy định tại Mẫu số 04A, Mẫu số 04B Chương IV). Đối với bảo lãnh dự thầu hoặc chứng nhận bảo hiểm bảo lãnh bằng văn bản giấy, trường hợp có sự sai khác giữa thông tin về bảo đảm dự thầu mà nhà thầu kê khai trên Hệ thống và thông tin trong file quét (scan) thư bảo lãnh đính kèm thì căn cứ vào thông tin trong file quét (scan) thư bảo lãnh dự thầu để đánh giá. Đối với nhà thầu liên danh, các thành viên liên danh phải sử dụng cùng thể thức bảo lãnh dự thầu: bảo lãnh dự thầu điện tử hoặc bằng giấy.

Đối với gói thầu có giá trị bảo đảm dự thầu nhỏ hơn 50 triệu đồng, nhà thầu có cam kết trong đơn dự thầu theo quy định tại Mục 18.8 E-CDNT.

2. Trường hợp nhà thầu liên danh thì thỏa thuận liên danh phải nêu rõ nội dung công việc cụ thể và ước tính giá trị tương ứng mà từng thành viên trong liên danh sẽ thực hiện theo Mẫu số 03 Chương IV. Việc phân chia công việc trong liên danh phải căn cứ các hạng mục nêu trong bảng giá dự thầu theo Mẫu số 12.1 (12.1A hoặc 12.1B hoặc 12.1C) hoặc Mẫu số 12.2 (12.2A hoặc 12.2B hoặc 12.2C), Mẫu số 13 (13A hoặc 13B) Chương IV hoặc theo các công việc thuộc quá trình sản xuất hạng mục trong bảng giá dự thầu, không được phân chia các công việc không thuộc các hạng mục này hoặc không thuộc quá trình sản xuất các hạng mục này.

3. Nhà thầu bảo đảm tư cách hợp lệ theo quy định tại Mục 5 E-CDNT

4. Trong thời hạn 03 năm trước thời điểm đóng thầu, nhà thầu không có nhân sự (ký kết hợp đồng lao động với nhà thầu tại thời điểm nhân sự thực hiện hành vi vi phạm) bị Tòa án kết án có hành vi vi phạm quy định về đấu thầu gây hậu quả nghiêm trọng theo quy định của pháp luật về hình sự nhằm mục đích cho nhà thầu đó trúng thầu.

5. Không trong trạng thái bị tạm ngừng, chấm dứt tham gia Hệ thống.

Nhà thầu có E-HSDT hợp lệ được xem xét, đánh giá trong bước tiếp theo.

<sup>1</sup> Trường hợp đối với gói thầu áp dụng đấu thầu trước, pháp luật không có yêu cầu nhà thầu thực hiện bảo đảm dự thầu thì bỏ khoản này.

## Mục 2. Tiêu chuẩn đánh giá về năng lực và kinh nghiệm<sup>1</sup>

*Nhà thầu phải cam kết được thực hiện cùng với đơn dự thầu khi nhà thầu nộp E-HSDT.*

### Mục 2.1. Tiêu chuẩn đánh giá về năng lực và kinh nghiệm

Tiêu chuẩn đánh giá năng lực và kinh nghiệm thực hiện theo quy định tại Bảng số 01 (đối với nhà thầu không phải là nhà sản xuất ra hàng hóa thuộc phạm vi của gói thầu) hoặc Bảng số 02 (đối với nhà thầu là nhà sản xuất ra hàng hóa thuộc phạm vi của gói thầu) và được số hóa dưới dạng webform trên Hệ thống. Sử dụng tiêu chí đạt, không đạt để xây dựng tiêu chuẩn đánh giá về năng lực và kinh nghiệm, trong đó quy định mức yêu cầu tối thiểu để đánh giá là đạt đối với từng nội dung về năng lực và kinh nghiệm của nhà thầu, gồm: kinh nghiệm thực hiện các hợp đồng cung cấp hàng hóa tương tự; năng lực sản xuất hàng hóa; năng lực tài chính gồm giá trị tài sản ròng, doanh thu, việc thực hiện nghĩa vụ kê khai thuế, nộp thuế và các chỉ tiêu cần thiết khác để đánh giá năng lực về tài chính của nhà thầu; cơ sở vật chất kỹ thuật, trình độ cán bộ chuyên môn thực hiện các dịch vụ liên quan (nếu có yêu cầu);

Việc xác định mức độ yêu cầu cụ thể đối với từng tiêu chuẩn quy định tại Mục này căn cứ theo yêu cầu của từng gói thầu cụ thể. Nhà thầu được đánh giá đạt tất cả nội dung quy định tại Bảng số 01 (đối với nhà thầu không phải là nhà sản xuất ra hàng hóa thuộc phạm vi của gói thầu) hoặc Bảng số 02 (đối với nhà thầu là nhà sản xuất ra hàng hóa thuộc phạm vi của gói thầu) thì đáp ứng yêu cầu về năng lực và kinh nghiệm.

Năng lực và kinh nghiệm của nhà thầu phụ sẽ không được xem xét khi đánh giá E-HSDT của nhà thầu. Bản thân nhà thầu phải đáp ứng các tiêu chí đánh giá về năng lực và kinh nghiệm.

Không đưa ra yêu cầu nhà thầu đã từng thực hiện một hoặc nhiều hợp đồng trên một địa bàn cụ thể hoặc nhà thầu phải có kinh nghiệm cung cấp hàng hóa hoặc dịch vụ trên một địa bàn cụ thể như là tiêu chí để loại bỏ nhà thầu.

Trường hợp đồng tiền nêu trong các hợp đồng tương tự hoặc xác nhận thanh toán của Chủ đầu tư đối với những hợp đồng cung cấp hàng hóa đã thực hiện hoặc tờ khai nộp thuế hoặc các tài liệu liên quan chứng minh năng lực, kinh nghiệm của nhà thầu không phải VND thì khi lập E-HSDT, nhà thầu phải quy đổi về VND để làm cơ sở đánh giá E-HSDT. Việc quy đổi được áp dụng tỷ giá quy đổi của Ngân hàng thương mại cổ phần Ngoại thương Việt Nam tại ngày ký hợp đồng tương tự đó.

Trường hợp nhà thầu tham dự thầu là công ty mẹ (ví dụ như Tổng công ty) có huy động công ty con, công ty thành viên thực hiện một phần công việc của gói thầu thì nhà thầu phải kê khai cụ thể phần công việc dành cho các công ty con, công ty thành viên theo Mẫu số 09B Chương IV. Việc đánh giá kinh nghiệm thực hiện hợp đồng tương tự căn cứ vào giá trị, khối lượng công việc do công ty mẹ, công ty con, công ty thành viên đảm nhiệm trong gói thầu.

<sup>1</sup> Đối với gói thầu áp dụng chào hàng cạnh tranh, căn cứ vào quy mô, tính chất của gói thầu, E-HSMT có thể bao gồm tiêu chuẩn đánh giá về năng lực và kinh nghiệm hoặc không bao gồm tiêu chuẩn này nhưng nhà thầu tham dự thầu phải cam kết có đủ năng lực, kinh nghiệm để thực hiện gói thầu (nội dung về cam kết được thực hiện

*cùng với đơn dự thầu khi nhà thầu nộp E-HSDT). Nhà thầu không phải cung cấp tài liệu chứng minh năng lực, kinh nghiệm để đối chiếu trong trường hợp E-HSMT không yêu cầu về năng lực, kinh nghiệm*

**BẢNG TIÊU CHUẨN ĐÁNH GIÁ VỀ NĂNG LỰC VÀ KINH NGHIỆM**  
*(Đối với nhà thầu không phải là nhà sản xuất<sup>(1)</sup> ra hàng hóa thuộc phạm vi của gói thầu)*

Các tiêu chí năng lực và kinh nghiệm			Các yêu cầu cần tuân thủ		Tài liệu cần nộp	
TT	Mô tả	Yêu cầu	Nhà thầu độc lập	Nhà thầu liên danh		
				Tổng các thành viên liên danh		Từng thành viên liên danh

Ghi chú:

(1) Nhà sản xuất được hiểu là doanh nghiệp/cơ sở sản xuất tự sản xuất ra hàng hóa hoặc tham gia vào quá trình sản xuất ra hàng hóa hoặc công ty con, công ty mẹ phụ trách việc phân phối, tiêu thụ sản phẩm do công ty mẹ, công ty con khác trong Tập đoàn, Tổng công ty sản xuất.

**BẢNG TIÊU CHUẨN ĐÁNH GIÁ VỀ NĂNG LỰC VÀ KINH NGHIỆM**  
*(Đối với nhà thầu là nhà sản xuất<sup>(1)</sup> ra hàng hóa thuộc phạm vi của gói thầu)*

Các tiêu chí năng lực và kinh nghiệm			Các yêu cầu cần tuân thủ		Tài liệu cần nộp	
TT	Mô tả	Yêu cầu	Nhà thầu độc lập	Nhà thầu liên danh		
				Tổng các thành viên liên danh		Từng thành viên liên danh

Ghi chú:

(1) Nhà sản xuất được hiểu là doanh nghiệp/cơ sở sản xuất tự sản xuất ra hàng hóa hoặc tham gia vào quá trình sản xuất ra hàng hóa hoặc công ty con, công ty mẹ phụ trách việc phân phối, tiêu thụ sản phẩm do công ty mẹ, công ty con khác trong Tập đoàn, Tổng công ty sản xuất.

## **Mục 2.2. Tiêu chuẩn đánh giá về nhân sự chủ chốt**

Yêu cầu nhân sự chủ chốt: Không



### Mục 3. Tiêu chuẩn đánh giá về kỹ thuật

Sử dụng tiêu chí đạt/không đạt hoặc phương pháp chấm điểm để xây dựng tiêu chuẩn đánh giá về kỹ thuật.

Việc xây dựng tiêu chuẩn đánh giá về kỹ thuật dựa trên các yếu tố về khả năng đáp ứng các yêu cầu về số lượng, chất lượng, thời hạn giao hàng, vận chuyển, lắp đặt, bảo hành, cung cấp các dịch vụ sau bán hàng (nếu có), thông tin về kết quả thực hiện hợp đồng của nhà thầu theo quy định tại Điều 19 và Điều 20 của Nghị định số 214/2025/NĐ-CP, chất lượng hàng hóa tương tự được công khai theo quy định tại Điều 20 của Nghị định số 214/2025/NĐ-CP (nếu có) và các yêu cầu khác nêu trong Chương V. Căn cứ từng gói thầu cụ thể, khi lập E-HSMT phải cụ thể hóa các tiêu chí làm cơ sở để đánh giá về kỹ thuật bao gồm:

- Đặc tính, thông số kỹ thuật của hàng hóa, tiêu chuẩn sản xuất, tiêu chuẩn chế tạo và công nghệ;
- Tính hợp lý và hiệu quả kinh tế của các giải pháp kỹ thuật, biện pháp tổ chức cung cấp, lắp đặt hàng hóa;
- Mức độ đáp ứng các yêu cầu về bảo hành, bảo trì: nhà thầu phải trình bày được kế hoạch cung cấp dịch vụ bảo hành, bảo trì;
- Mức độ đáp ứng các yêu cầu về cung cấp vật tư, thiết bị thay thế và các dịch vụ liên quan khác (nếu có) trong toàn bộ quá trình sử dụng của hàng hóa.
- Khả năng thích ứng về mặt địa lý, môi trường;
- Tác động đối với môi trường và biện pháp giải quyết;
- Tiêu chí đấu thầu bền vững (nếu có);
- Các yếu tố về điều kiện thương mại, thời gian giao hàng, đào tạo chuyển giao công nghệ, cung cấp các dịch vụ sau bán hàng;
- Tiến độ cung cấp hàng hóa;
- Yếu tố thân thiện môi trường;
- Kết quả thực hiện hợp đồng của nhà thầu đối với gói thầu cung cấp hàng hóa, EPC, EP, PC, chìa khóa trao tay theo quy định tại Điều 19 và Điều 20 của Nghị định số 214/2025/NĐ-CP, chất lượng hàng hóa tương tự được công khai theo quy định tại Điều 20 của Nghị định số 214/2025/NĐ-CP (nếu có);
- Các yếu tố cần thiết khác.

Phương pháp đánh giá: Đạt/Không đạt

Căn cứ quy mô, tính chất của gói thầu mà xác định mức độ yêu cầu đối với từng nội dung. Đối với các tiêu chí đánh giá tổng quát, chỉ sử dụng tiêu chí đạt, không đạt. Đối với các tiêu chí chi tiết cơ bản trong tiêu chí tổng quát, chỉ sử dụng tiêu chí đạt, không đạt; đối với các tiêu chí chi tiết không cơ bản trong tiêu chí tổng quát ngoài tiêu chí đạt, không đạt, được áp dụng thêm tiêu chí chấp nhận được nhưng không được vượt quá 30% tổng số các tiêu chí chi tiết trong tiêu chí tổng quát đó.

Tiêu chí tổng quát được đánh giá là đạt khi tất cả các tiêu chí chi tiết cơ bản được đánh giá là đạt và các tiêu chí chi tiết không cơ bản được đánh giá là đạt hoặc chấp nhận được.

E-HSDT được đánh giá là đáp ứng yêu cầu về kỹ thuật khi có tất cả các tiêu chí tổng quát đều được đánh giá là đạt.

Tệp tin đính kèm: C5-YEU CAU KY THUAT -BAN VE goi 137.rar

#### **Mục 4. Tiêu chuẩn đánh giá về tài chính**

Chọn phương pháp đánh giá về giá: Phương pháp giá thấp nhất

Cách xác định giá thấp nhất theo các bước sau đây:

Bước 1. Xác định giá dự thầu, giá dự thầu sau giảm giá (nếu có);

Bước 2. Xác định giá trị ưu đãi (nếu có) theo quy định tại Mục 28 E-CDNT;

Bước 3. Xếp hạng nhà thầu: E-HSĐT có giá dự thầu sau khi trừ đi giá trị giảm giá (nếu có), cộng giá trị ưu đãi (nếu có) thấp nhất được xếp hạng thứ nhất.

## Chương IV: BIỂU MẪU MỜI THẦU

### Mẫu số 01A – Phạm vi cung cấp hàng hóa

Chủ đầu tư liệt kê chi tiết danh mục các hàng hóa yêu cầu cung cấp. Trong đó cần nêu rõ danh mục hàng hóa với số lượng, chủng loại yêu cầu và các mô tả, diễn giải chi tiết (nếu cần thiết).

STT	Danh mục hàng hóa <sup>(1)</sup>	Đơn vị tính	Khối lượng	Mô tả hàng hóa <sup>(2)</sup>	Yêu cầu về xuất xứ hàng hóa (nếu có) <sup>(3)</sup>	Địa điểm dự án	Ngày giao hàng <sup>(4)</sup>	
							Ngày giao hàng sớm nhất/ghi số ngày: kể từ ngày hợp đồng có hiệu lực hoặc kể từ ngày chủ đầu tư yêu cầu giao hàng đối với trường hợp giao hàng nhiều lần]	Ngày giao hàng muộn nhất/ghi số ngày: kể từ ngày hợp đồng có hiệu lực hoặc kể từ ngày chủ đầu tư yêu cầu giao hàng đối với trường hợp giao hàng nhiều lần]
1	Ắc quy 2V-200Ah kèm theo phụ kiện đấu nối	Bình	770	Theo quy định tại Chương V		TP Đà Nẵng	3 ngày	60 ngày
2	Ắc quy 12V-200Ah kèm theo phụ kiện đấu nối	Bình	8	Theo quy định tại Chương V		TP Đà Nẵng	3 ngày	60 ngày
3	TU 110kV (tỷ số: 110kV:√3/110V:√3 /110V:√3/110V:√3) ; CCX 0,5-0,5-3P, kèm: kẹp cực và	Bộ	1	Theo quy định tại Chương V		TP Đà Nẵng	3 ngày	60 ngày

STT	Danh mục hàng hóa <sup>(1)</sup>	Đơn vị tính	Khối lượng	Mô tả hàng hóa <sup>(2)</sup>	Yêu cầu về xuất xứ hàng hóa (nếu có) <sup>(3)</sup>	Địa điểm dự án	Ngày giao hàng <sup>(4)</sup>	
							Ngày giao hàng sớm nhất/ghi số ngày: kể từ ngày hợp đồng có hiệu lực hoặc kể từ ngày chủ đầu tư yêu cầu giao hàng đối với trường hợp giao hàng nhiều lần]	Ngày giao hàng muộn nhất/ghi số ngày: kể từ ngày hợp đồng có hiệu lực hoặc kể từ ngày chủ đầu tư yêu cầu giao hàng đối với trường hợp giao hàng nhiều lần]
	phụ kiện đầu nối							
4	Bộ đếm sét (thang đo 0-30mA)	Bộ	7	Theo quy định tại Chương V		TP Đà Nẵng	3 ngày	60 ngày

Ghi chú:

(1) Danh mục hàng hóa bao gồm các hạng mục hàng hóa, mỗi hạng mục hàng hóa tương ứng với khối lượng, đơn vị tính và các thông tin khác trong Bảng này.

(2) Dẫn chiếu đến nội dung tương ứng quy định tại Chương V.

(3) Áp dụng trong các trường hợp:

- Chủ đầu tư yêu cầu về xuất xứ theo nhóm nước, vùng lãnh thổ theo quy định tại khoản 2 Điều 44 của Luật Đấu thầu. Trong trường hợp này, nhà thầu phải chào hàng hóa theo đúng yêu cầu về xuất xứ hoặc xuất xứ Việt Nam, kể cả trong trường hợp xuất xứ theo nhóm nước, vùng lãnh thổ mà Chủ đầu tư yêu cầu không có Việt Nam. Nhà thầu chào hàng hóa không có xuất xứ theo yêu cầu của E-HSMT hoặc không phải xuất xứ Việt Nam thì sẽ bị loại.

Ví dụ về nhóm nước, vùng lãnh thổ: Châu Âu, Châu Á, Châu Mỹ...; Liên minh Châu Âu (EU), Hiệp hội các quốc gia Đông Nam Á (ASEAN), Tổ chức Hợp tác và Phát triển Kinh tế (OECD), nhóm các nền kinh tế lớn G20, G8, G7...

- Chủ đầu tư quyết định việc yêu cầu nhà thầu chào hàng hóa xuất xứ trong nước khi gói thầu mua sắm hàng hóa đáp ứng quy định tại điểm e khoản 3 Điều 10 của Luật Đấu thầu. Trong trường hợp này, nhà thầu phải chào hàng hóa xuất xứ Việt Nam, nhà thầu chào hàng hóa không có xuất xứ Việt Nam sẽ bị loại.

Trường hợp Chủ đầu tư không yêu cầu về xuất xứ thì để trống nội dung này.

(4) Ngày giao hàng phù hợp với yêu cầu kỹ thuật quy định tại Chương V.

Trường hợp gói thầu chia phần (lô), Chủ đầu tư phải điền rõ tên từng phần (lô) và các hàng hóa như Mẫu này.

**Mẫu số 01D – Các dịch vụ liên quan<sup>(1)</sup>**

Yêu cầu dịch vụ liên quan: Không

## Mẫu số 01E – Vật tư, phụ tùng thay thế

*(Áp dụng trong trường hợp Chủ đầu tư có yêu cầu cụ thể về vật tư, phụ tùng thay thế)*

Có yêu cầu cụ thể về vật tư, phụ tùng thay thế: Không

# MẪU SỐ 02A. ĐƠN DỰ THẦU<sup>(1)</sup>

(Áp dụng đối với nhà thầu là tổ chức)

Ngày: [Hệ thống tự trích xuất]

Tên gói thầu: **Gói thầu số 137: Mua sắm ắc quy, TU và bộ đếm sét lưới điện 110kV**

Kính gửi: **Công ty Điện lực Đà Nẵng - Chi nhánh Tổng công ty Điện lực miền Trung**

Sau khi nghiên cứu E-HSMT, chúng tôi:

Tên nhà thầu: \_\_\_\_ [Hệ thống tự động trích xuất], Mã số thuế: \_\_\_\_ [Hệ thống tự động trích xuất] cam kết thực hiện gói thầu **Gói thầu số 137: Mua sắm ắc quy, TU và bộ đếm sét lưới điện 110kV** số E-TBMT: **IB2500500148** theo đúng yêu cầu nêu trong E-HSMT với giá dự thầu (tổng số tiền) là **(VND)** cùng với các bảng tổng hợp giá dự thầu kèm theo.

Số tiền bằng chữ: \_\_\_\_\_

Ngoài ra, chúng tôi tự nguyện giảm giá dự thầu với tỷ lệ phần trăm giảm giá là: - %

Giá dự thầu sau khi trừ đi giá trị giảm giá là: - **(VND)** (đã bao gồm toàn bộ thuế, phí, lệ phí (nếu có)).

Số tiền bằng chữ: \_\_\_\_\_

Hiệu lực của E-HSDT: \_\_\_\_ [Hệ thống tự động trích xuất], kể từ ngày có thời điểm đóng thầu.

Bảo đảm dự thầu: \_\_\_\_\_ [ghi giá trị bằng số, bằng chữ và đồng tiền của bảo đảm dự thầu]

Số tiền bằng chữ: \_\_\_\_\_

Hiệu lực của Bảo đảm dự thầu<sup>(2)</sup>: \_\_\_\_\_ [ghi thời gian hiệu lực kể từ ngày đóng thầu]

Chúng tôi cam kết:

1. Không đang trong quá trình thực hiện thủ tục giải thể hoặc bị thu hồi giấy chứng nhận đăng ký doanh nghiệp, giấy chứng nhận đăng ký hợp tác xã, liên hiệp hợp tác xã, tổ hợp tác, không thuộc trường hợp mất khả năng thanh toán theo quy định của pháp luật về phá sản (không đang trong quá trình chấm dứt hoạt động hoặc bị thu hồi giấy chứng nhận đăng ký hộ kinh doanh đối với nhà thầu là hộ kinh doanh);

2. Không vi phạm quy định về bảo đảm cạnh tranh trong đấu thầu;

3. Đã thực hiện nghĩa vụ kê khai thuế và nộp thuế của năm tài chính gần nhất so với thời điểm đóng thầu;
4. Không đang trong thời gian bị cấm tham dự thầu theo quy định của pháp luật đấu thầu;
5. Không đang bị truy cứu trách nhiệm hình sự (chủ hộ không đang bị truy cứu trách nhiệm hình sự trong trường hợp nhà thầu là hộ kinh doanh);
6. Không thực hiện các hành vi tham nhũng, hối lộ, thông thầu, cản trở và các hành vi vi phạm quy định khác của pháp luật đấu thầu khi tham dự gói thầu này;
7. Trong thời hạn 03 năm trước thời điểm đóng thầu, nhà thầu không có nhân sự (ký kết hợp đồng lao động với nhà thầu tại thời điểm nhân sự thực hiện hành vi vi phạm) bị Tòa án kết án có hành vi vi phạm quy định về đấu thầu gây hậu quả nghiêm trọng theo quy định của pháp luật về hình sự nhằm mục đích cho nhà thầu đó trúng thầu<sup>(3)</sup>;
8. Những thông tin kê khai trong E-HSĐT là trung thực;
9. Trường hợp trúng thầu, E-HSĐT và các văn bản bổ sung, làm rõ E-HSĐT tạo thành thỏa thuận ràng buộc trách nhiệm giữa hai bên cho tới khi hợp đồng được ký kết.
10. Nếu E-HSĐT của chúng tôi được chấp nhận, chúng tôi sẽ thực hiện biện pháp bảo đảm thực hiện hợp đồng theo quy định tại Mục 37.1 E-CDNT của E-HSMT;
11. Có đủ năng lực, kinh nghiệm để thực hiện gói thầu<sup>(4)</sup>;
12. Trường hợp chúng tôi không nộp bản gốc bảo đảm dự thầu theo yêu cầu của Chủ đầu tư quy định tại Mục 18.5 E-CDNT; trong trường hợp giá trị bảo đảm dự thầu nhỏ hơn 50 triệu đồng, không nộp tiền mặt, Séc bảo chi, thư bảo lãnh dự thầu hoặc giấy chứng nhận bảo hiểm bảo lãnh theo quy định tại Mục 18.8 E-CDNT thì chúng tôi sẽ bị đánh giá không đảm bảo uy tín khi tham dự thầu theo quy định tại khoản 1 Điều 20 của Nghị định số 214/2025/NĐ-CP, nêu tên trên Hệ thống và tài khoản của chúng tôi sẽ bị khóa trong vòng 06 tháng kể từ ngày Chủ đầu tư công khai tên chúng tôi trên Hệ thống mạng đấu thầu quốc gia, trừ trường hợp bất khả kháng<sup>(5)</sup>.

Ghi chú:

- (1) Đơn dự thầu được ký bằng chữ ký số của nhà thầu khi nhà thầu nộp E-HSĐT.
- (2) Trường hợp giá trị bảo đảm dự thầu nhỏ hơn 50 triệu đồng thì không áp dụng nội dung này.
- (3) E-HSMT không được yêu cầu nhà thầu phải nộp lý lịch tư pháp của nhân sự để chứng minh cho nội dung đánh giá này.
- (4) Trường hợp gói thầu áp dụng hình thức chào hàng cạnh tranh mà E-HSMT không yêu cầu về năng lực, kinh nghiệm của nhà thầu.
- (5) Trường hợp gói thầu áp dụng đấu thầu trước, nhà thầu không phải thực hiện biện pháp bảo đảm dự thầu thì sửa khoản này như sau: “Trường hợp chúng tôi có các hành vi sau đây thì chúng tôi sẽ bị đánh giá không đảm bảo uy tín khi tham dự thầu theo quy định tại khoản 1 Điều 20 của Nghị định số 214/2025/NĐ-CP, bị nêu tên trên Hệ thống mạng đấu thầu quốc gia và tài khoản của chúng tôi sẽ bị khóa trong vòng 06 tháng kể từ ngày Chủ đầu tư công khai tên chúng

tôi trên Hệ thống mạng đấu thầu quốc gia, trừ trường hợp bất khả kháng, gồm:

- Sau thời điểm đóng thầu và trong thời gian có hiệu lực của E-HSĐT, nhà thầu có văn bản rút E-HSĐT hoặc từ chối thực hiện một hoặc các công việc đã đề xuất trong E-HSĐT theo yêu cầu của E-HSMT;
- Nhà thầu có hành vi vi phạm quy định tại Điều 16 của Luật Đấu thầu hoặc vi phạm pháp luật về đấu thầu dẫn đến phải hủy thầu;
- Nhà thầu không thực hiện biện pháp bảo đảm thực hiện hợp đồng theo quy định tại Điều 68 của Luật Đấu thầu;
- Nhà thầu không tiến hành hoặc từ chối đối chiếu tài liệu trong thời hạn 05 ngày làm việc kể từ ngày nhận được thông báo mời đối chiếu tài liệu hoặc đã đối chiếu tài liệu nhưng từ chối hoặc không ký biên bản đối chiếu tài liệu, trừ trường hợp bất khả kháng;
- Nhà thầu không tiến hành hoặc từ chối hoàn thiện hợp đồng trong thời hạn 10 ngày kể từ ngày nhận được thông báo trúng thầu của Chủ đầu tư, trừ trường hợp quy định tại khoản 4 Điều 34 Nghị định số 214/2025/NĐ-CP hoặc trường hợp bất khả kháng;
- Nhà thầu không tiến hành hoặc từ chối ký kết hợp đồng trong thời hạn 10 ngày kể từ ngày hoàn thiện hợp đồng, trừ trường hợp bất khả kháng”.

## ĐƠN DỰ THẦU<sup>(1)</sup>

*(Áp dụng đối với nhà thầu là cá nhân, nhóm cá nhân sản xuất sản phẩm đổi mới sáng tạo)*

Ngày: \_\_\_\_ [*Hệ thống tự động trích xuất*]

Tên gói thầu: **Gói thầu số 137: Mua sắm ắc quy, TU và bộ đếm sét lưới điện 110kV**

Kính gửi: **Công ty Điện lực Đà Nẵng - Chi nhánh Tổng công ty Điện lực miền Trung**

Sau khi nghiên cứu E-HSMT, chúng tôi:

Tên nhà thầu: \_\_\_\_ [*Đối với nhà thầu là cá nhân, Hệ thống tự động trích xuất tên cá nhân và mã số thuế của cá nhân; đối với nhà thầu là nhóm cá nhân, Hệ thống tự động trích xuất tên của các thành viên và mã số thuế theo Mẫu số 02C*] cam kết thực hiện gói thầu **Gói thầu số 137: Mua sắm ắc quy, TU và bộ đếm sét lưới điện 110kV** số E-TBMT: **IB2500500148** theo đúng yêu cầu nêu trong E-HSMT với giá dự thầu (tổng số tiền) là \_\_\_\_ [*Hệ thống tự động trích xuất*] cùng với các bảng tổng hợp giá dự thầu kèm theo.

Số tiền bằng chữ: \_\_\_\_\_

Ngoài ra, chúng tôi tự nguyện giảm giá dự thầu với tỷ lệ phần trăm giảm giá là: [*Ghi tỷ lệ giảm giá, nếu có*].

Giá dự thầu sau khi trừ đi giá trị giảm giá là: \_\_\_\_ [*Hệ thống tự động tính*] (đã bao gồm toàn bộ thuế, phí, lệ phí (nếu có)).

Số tiền bằng chữ: \_\_\_\_\_

Hiệu lực của E-HSDT: \_\_\_\_ [*Hệ thống tự động trích xuất*], kể từ ngày có thời điểm đóng thầu.

Bảo đảm dự thầu: \_\_\_\_ [*ghi giá trị bằng số, bằng chữ và đồng tiền của bảo đảm dự thầu*]

Số tiền bằng chữ: \_\_\_\_\_

Hiệu lực của Bảo đảm dự thầu<sup>(2)</sup>: \_\_\_\_ [*ghi thời gian hiệu lực kể từ ngày đóng thầu*]

Chúng tôi cam kết:

1. Có năng lực hành vi dân sự đầy đủ;

2. Không vi phạm quy định về bảo đảm cạnh tranh trong đấu thầu;
3. Đã thực hiện nghĩa vụ kê khai thuế và nộp thuế của năm tài chính gần nhất so với thời điểm đóng thầu;
4. Không đang trong thời gian bị cấm tham dự thầu theo quy định của pháp luật đấu thầu;
5. Không đang bị truy cứu trách nhiệm hình sự;
6. Không thực hiện các hành vi tham nhũng, hối lộ, thông thầu, cản trở và các hành vi vi phạm quy định khác của pháp luật đấu thầu khi tham dự gói thầu này;
7. Trong thời hạn 03 năm trước thời điểm đóng thầu, các thành viên trong nhóm cá nhân không bị Tòa án kết án có hành vi vi phạm quy định về đấu thầu gây hậu quả nghiêm trọng theo quy định của pháp luật về hình sự nhằm mục đích cho cá nhân (hoặc nhóm cá nhân trong đó có nhân sự vi phạm) trúng thầu<sup>(3)</sup>;
8. Những thông tin kê khai trong E-HSĐT là trung thực;
9. Trường hợp trúng thầu, E-HSĐT và các văn bản bổ sung, làm rõ E-HSĐT tạo thành thỏa thuận ràng buộc trách nhiệm giữa hai bên cho tới khi hợp đồng được ký kết.
10. Nếu E-HSĐT của chúng tôi được chấp nhận, chúng tôi sẽ thực hiện biện pháp bảo đảm thực hiện hợp đồng theo quy định tại Mục 37.1 E-CDNT của E-HSMT;
11. Có đủ năng lực sản xuất hàng hóa để thực hiện gói thầu<sup>(4)</sup>;
12. Trường hợp chúng tôi không nộp bản gốc bảo đảm dự thầu theo yêu cầu của Chủ đầu tư quy định tại Mục 18.5 E-CDNT; trong trường hợp giá trị bảo đảm dự thầu nhỏ hơn 50 triệu đồng, không nộp tiền mặt, Séc bảo chi, thư bảo lãnh dự thầu hoặc giấy chứng nhận bảo hiểm bảo lãnh theo quy định tại Mục 18.8 E-CDNT thì chúng tôi sẽ bị đánh giá không đảm bảo uy tín khi tham dự thầu theo quy định tại khoản 1 Điều 20 của Nghị định số 214/2025/NĐ-CP, nêu tên trên Hệ thống và tài khoản của chúng tôi sẽ bị khóa trong vòng 06 tháng kể từ ngày Chủ đầu tư công khai tên chúng tôi trên Hệ thống mạng đấu thầu quốc gia, trừ trường hợp bất khả kháng<sup>(5)</sup>.

Ghi chú:

- (1) Đơn dự thầu được ký bằng chữ ký số của cá nhân nhà thầu (hoặc thành viên được nhóm cá nhân phân công theo văn bản thỏa thuận) khi nhà thầu nộp E-HSĐT.
- (2) Trường hợp giá trị bảo đảm dự thầu nhỏ hơn 50 triệu đồng thì không áp dụng nội dung này.
- (3) E-HSMT không được yêu cầu nhà thầu phải nộp lý lịch tư pháp của nhân sự để chứng minh cho nội dung đánh giá này.
- (4) Trường hợp gói thầu áp dụng hình thức chào hàng cạnh tranh mà E-HSMT không yêu cầu về năng lực, kinh nghiệm của nhà thầu.
- (5) Trường hợp gói thầu áp dụng đấu thầu trước, nhà thầu không phải thực hiện biện pháp bảo đảm dự thầu thì sửa khoản này như sau: “Trường hợp chúng

tôi có các hành vi sau đây thì chúng tôi sẽ bị đánh giá không đảm bảo uy tín khi tham dự thầu theo quy định tại khoản 1 Điều 20 của Nghị định số 214/2025/NĐ-CP, nêu tên trên Hệ thống và tài khoản của chúng tôi sẽ bị khóa trong vòng 06 tháng kể từ ngày Chủ đầu tư công khai tên chúng tôi trên Hệ thống mạng đấu thầu quốc gia, trừ trường hợp bất khả kháng, gồm:

- Sau thời điểm đóng thầu và trong thời gian có hiệu lực của E-HSDT, nhà thầu có văn bản rút E-HSDT hoặc từ chối thực hiện một hoặc các công việc đã đề xuất trong E-HSDT theo yêu cầu của E-HSMT;
- Nhà thầu có hành vi vi phạm quy định tại Điều 16 của Luật Đấu thầu hoặc vi phạm pháp luật về đấu thầu dẫn đến phải hủy thầu theo quy định tại điểm d và điểm đ khoản 1 Điều 17 của Luật Đấu thầu;
- Nhà thầu không thực hiện biện pháp bảo đảm thực hiện hợp đồng theo quy định tại Điều 68 của Luật Đấu thầu;
- Nhà thầu không tiến hành hoặc từ chối đối chiếu tài liệu trong thời hạn 05 ngày làm việc kể từ ngày nhận được thông báo mời đối chiếu tài liệu hoặc đã đối chiếu tài liệu nhưng từ chối hoặc không ký biên bản đối chiếu tài liệu, trừ trường hợp bất khả kháng;
- Nhà thầu không tiến hành hoặc từ chối thương thảo hợp đồng (nếu có) trong thời hạn 05 ngày làm việc kể từ ngày nhận được thông báo mời thương thảo hợp đồng hoặc đã thương thảo hợp đồng nhưng từ chối hoặc không ký biên bản thương thảo hợp đồng, trừ trường hợp bất khả kháng;
- Nhà thầu không tiến hành hoặc từ chối hoàn thiện hợp đồng trong thời hạn 10 ngày kể từ ngày nhận được thông báo trúng thầu của Chủ đầu tư, trừ trường hợp quy định tại khoản 4 Điều 34 Nghị định số 214/2025/NĐ-CP hoặc trường hợp bất khả kháng;
- Nhà thầu không tiến hành hoặc từ chối ký kết hợp đồng trong thời hạn 10 ngày kể từ ngày hoàn thiện hợp đồng, trừ trường hợp bất khả kháng”.

## VĂN BẢN THỎA THUẬN

*(Áp dụng đối với nhóm cá nhân sản xuất sản phẩm đổi mới sáng tạo)*

Ngày: \_\_\_ tháng \_\_\_ năm \_\_\_

Căn cứ E-HSMT của gói thầu: \_\_\_\_\_ [ghi tên gói thầu] với số E-TBMT: \_\_ [ghi số thông báo mời thầu của gói thầu]

Chúng tôi gồm có:

**Thành viên thứ nhất:**

Họ và tên:

Số CCCD/Hộ chiếu: \_\_\_\_\_ Ngày cấp: \_\_\_\_\_ Nơi cấp:

Mã số thuế:

Địa chỉ:

Điện thoại:

**Thành viên thứ hai:**

Họ và tên:

Số CCCD/Hộ chiếu: \_\_\_\_\_ Ngày cấp: \_\_\_\_\_ Nơi cấp:

Mã số thuế:

Địa chỉ:

Điện thoại:

...

**Thành viên thứ n:**

Họ và tên:

Số CCCD/Hộ chiếu: \_\_\_\_\_ Ngày cấp: \_\_\_\_\_ Nơi cấp:

Mã số thuế:

Địa chỉ:

Điện thoại:

Các bên (sau đây gọi là thành viên) thống nhất ký kết văn bản thỏa thuận thành lập nhóm cá nhân với các nội dung sau:

### **Điều 1. Nguyên tắc chung**

1. Các thành viên tự nguyện thành lập nhóm cá nhân để tham dự thầu gói thầu \_\_\_\_\_ [ghi tên gói thầu] thuộc \_\_\_\_\_ [ghi tên dự án/dự toán mua sắm] do \_\_\_\_\_ [ghi tên Chủ đầu tư] tổ chức.

2. Các thành viên cam kết không thành viên nào được tham gia độc lập hoặc liên danh với cá nhân khác để tham gia gói thầu này. Trường hợp trúng thầu, các thành viên cùng ký hợp đồng và không thành viên nào có quyền từ chối thực hiện các trách nhiệm và nghĩa vụ đã quy định trong hợp đồng. Trường hợp thành viên của nhóm từ chối hoàn thành trách nhiệm và nghĩa vụ của mình thì thành viên đó bị xử lý như sau:

- Bồi thường thiệt hại cho các bên trong nhóm;
- Bồi thường thiệt hại cho Chủ đầu tư theo quy định nêu trong hợp đồng;
- Hình thức xử lý khác \_\_\_\_\_ [ghi rõ hình thức xử lý khác].

### **Điều 2. Phân công trách nhiệm**

Các thành viên thống nhất phân công trách nhiệm để thực hiện gói thầu \_\_\_\_\_ [ghi tên gói thầu] thuộc \_\_\_\_\_ [ghi tên dự án/dự toán mua sắm] như sau:

Phân công \_\_\_\_\_ [ghi tên cá nhân] làm thành viên đứng đầu nhóm, đại diện cho nhóm trong những phần việc sau:

- Sử dụng tài khoản, chứng thư số cá nhân để nộp E-HSDT cho cả nhóm.

[ - Ký các văn bản, tài liệu để giao dịch với Chủ đầu tư trong quá trình tham dự thầu, văn bản giải trình, làm rõ E-HSDT hoặc văn bản đề nghị rút E-HSDT;

- Thực hiện bảo đảm dự thầu cho cả nhóm;
- Tham gia quá trình đối chiếu tài liệu, hoàn thiện hợp đồng;
- Ký đơn kiến nghị trong trường hợp nhà thầu có kiến nghị;

- Các công việc khác trừ việc ký kết hợp đồng \_\_\_\_ [ghi rõ nội dung các công việc khác (nếu có)].

### **Điều 3. Hiệu lực của văn bản thỏa thuận**

1. Văn bản thỏa thuận có hiệu lực kể từ ngày ký.

2. Văn bản thỏa thuận chấm dứt hiệu lực trong các trường hợp sau:

- Các bên hoàn thành trách nhiệm, nghĩa vụ của mình và tiến hành thanh lý hợp đồng;

- Các bên cùng thỏa thuận chấm dứt;

- Nhóm cá nhân không trúng thầu;

- Hủy thầu gói thầu \_\_\_\_ [ghi tên gói thầu] thuộc \_\_\_\_ [ghi tên dự án/dự toán mua sắm] theo thông báo của Chủ đầu tư.

Văn bản thỏa thuận được lập trên sự chấp thuận của tất cả các thành viên.

**THÀNH VIÊN ĐÚNG ĐẦU NHÓM CÁ NHÂN** [ký, ghi rõ họ tên]  
**CÁC THÀNH VIÊN THUỘC NHÓM CÁ NHÂN** [ký, ghi rõ họ tên]

## MẪU SỐ 03. THỎA THUẬN LIÊN DANH<sup>(1)</sup>

Ngày: \_\_\_\_\_ [*Hệ thống tự động trích xuất*]

Gói thầu: *Gói thầu số 137: Mua sắm ắc quy, TU và bộ đếm sét lưới điện 110kV*

Thuộc dự án/dự toán mua sắm: **Phục vụ công trình sửa chữa lớn năm 2026**

Căn cứ \_\_\_\_<sup>(2)</sup>: [*Hệ thống tự động trích xuất*]

Căn cứ \_\_\_\_<sup>(2)</sup>: [*Hệ thống tự động trích xuất*]

Căn cứ E-HSMT gói thầu: **Gói thầu số 137: Mua sắm ắc quy, TU và bộ đếm sét lưới điện 110kV** với số E-TBMT: **IB2500500148**

Chúng tôi, đại diện cho các bên ký thỏa thuận liên danh, gồm có:

**Tên thành viên liên danh thứ nhất:** \_\_\_\_ [*Hệ thống tự động trích xuất*]

Mã số thuế: \_\_\_\_ [*Hệ thống tự động trích xuất*]

Đại diện là ông/bà: \_\_\_\_\_

Chức vụ: \_\_\_\_\_

Địa chỉ: \_\_\_\_\_

Điện thoại: \_\_\_\_\_

**Tên thành viên liên danh thứ hai:** \_\_\_\_ [*Hệ thống tự động trích xuất*]

Mã số thuế: \_\_\_\_ [*Hệ thống tự động trích xuất*]

Đại diện là ông/bà: \_\_\_\_\_

Chức vụ: \_\_\_\_\_

Địa chỉ: \_\_\_\_\_

Điện thoại: \_\_\_\_\_

...

**Tên thành viên liên danh thứ n:** \_\_\_\_ [*Hệ thống tự động trích xuất*]

Mã số thuế: \_\_\_\_ [*Hệ thống tự động trích xuất*]

Đại diện là ông/bà: \_\_\_\_\_

Chức vụ: \_\_\_\_\_

Địa chỉ: \_\_\_\_\_

Điện thoại: \_\_\_\_\_

Các bên (sau đây gọi là thành viên) thống nhất ký kết thỏa thuận liên danh với các nội dung sau:

### **Điều 1. Nguyên tắc chung**

1. Các thành viên tự nguyện hình thành liên danh để tham dự thầu gói thầu \_\_\_\_ [*Hệ thống tự động trích xuất*] thuộc dự án/dự toán mua sắm \_\_\_\_ [*Hệ thống tự động trích xuất*].

2. Các thành viên thống nhất tên gọi của liên danh cho mọi giao dịch liên quan đến gói thầu này là: \_\_\_\_ [*Ghi tên của liên danh*].

3. Các thành viên cam kết không thành viên nào được tự ý tham gia độc lập hoặc liên danh với nhà thầu khác để tham gia gói thầu này. Trường hợp trúng thầu, không thành viên nào có quyền từ chối thực hiện các trách nhiệm và nghĩa vụ đã quy định trong hợp đồng. Trường hợp thành viên của liên danh từ chối hoàn thành trách nhiệm riêng của mình như đã thỏa thuận thì thành viên đó bị xử lý như sau:

- *Bồi thường thiệt hại cho các bên trong liên danh;*
- *Bồi thường thiệt hại cho Chủ đầu tư theo quy định nêu trong hợp đồng;*
- *Hình thức xử lý khác \_\_\_\_ [*ghi rõ hình thức xử lý khác*].*

### **Điều 2. Phân công trách nhiệm**

Các thành viên thống nhất phân công trách nhiệm để thực hiện gói thầu \_\_\_\_ [*Hệ thống tự động trích xuất*] thuộc dự án/dự toán mua sắm \_\_\_\_ [*Hệ thống tự động trích xuất*] đối với từng thành viên như sau:

1. Thành viên đứng đầu liên danh:

Các bên nhất trí phân công \_\_\_\_ [*Hệ thống tự động trích xuất thành viên lập liên danh*] làm thành viên đứng đầu liên danh, đại diện cho liên danh trong những phần việc sau<sup>(3)</sup>:

- *Sử dụng tài khoản, chứng thư số để nộp E-HSDT cho cả liên danh.*  
*[-Ký các văn bản, tài liệu để giao dịch với Chủ đầu tư trong quá trình tham dự thầu, văn bản giải trình, làm rõ E-HSDT hoặc văn bản đề nghị rút E-HSDT;*
- *Thực hiện bảo đảm dự thầu cho cả liên danh;*
- *Tham gia quá trình đối chiếu tài liệu, hoàn thiện hợp đồng;*
- *Ký đơn kiến nghị trong trường hợp nhà thầu có kiến nghị;*
- *Các công việc khác trừ việc ký kết hợp đồng \_\_\_\_ [*ghi rõ nội dung các công việc khác (nếu có)*].*

2. Các thành viên trong liên danh thỏa thuận phân công trách nhiệm thực hiện công việc theo bảng dưới đây<sup>(4)</sup>:

---

STT	Tên các thành viên trong liên danh	Nội dung công việc đảm nhận	Tỷ lệ % giá trị đảm nhận so với tổng giá dự thầu
1	Tên thành viên đứng đầu liên danh (Hệ thống tự động trích xuất)	- ____	- ____%
2	Tên thành viên thứ 2	- ____	- ____%
...	...	- ____	- ____%
<b>Tổng cộng</b>		<b>Toàn bộ công việc của gói thầu</b>	<b>100%</b>

### Điều 3. Hiệu lực của thỏa thuận liên danh

1. Thỏa thuận liên danh có hiệu lực kể từ ngày ký.
  2. Thỏa thuận liên danh chấm dứt hiệu lực trong các trường hợp sau:
    - Các bên hoàn thành trách nhiệm, nghĩa vụ của mình và tiến hành thanh lý hợp đồng;
    - Các bên cùng thỏa thuận chấm dứt;
    - Nhà thầu liên danh không trúng thầu;
    - Hủy thầu gói thầu \_\_\_\_ [Hệ thống tự động trích xuất] thuộc dự án/dự toán mua sắm \_\_\_\_ [Hệ thống tự động trích xuất] theo thông báo của Chủ đầu tư.
- Thỏa thuận liên danh được lập trên sự chấp thuận của tất cả các thành viên.

**ĐẠI DIỆN HỢP PHÁP CỦA THÀNH VIÊN ĐỨNG ĐẦU LIÊN DANH**

[xác nhận, chữ ký số]

**ĐẠI DIỆN HỢP PHÁP CỦA THÀNH VIÊN LIÊN DANH**

[xác nhận, chữ ký số]

Ghi chú:

(1) Trường hợp gói thầu chia thành nhiều phần độc lập thì trong thỏa thuận liên danh phải nêu rõ tên, số hiệu của các phần mà nhà thầu liên danh tham dự thầu, trong đó nêu rõ trách nhiệm chung và trách nhiệm riêng của từng thành viên liên danh đối với phần tham dự thầu.

(2) Hệ thống tự động cập nhật các văn bản quy phạm pháp luật theo quy định hiện hành.

(3) Việc phân công trách nhiệm bao gồm một hoặc nhiều công việc như đã nêu.

(4) Nhà thầu phải ghi rõ nội dung công việc cụ thể và ước tính giá trị tương ứng mà từng thành viên trong liên danh sẽ thực hiện, trách nhiệm chung, trách nhiệm riêng của từng thành viên, kể cả thành viên đứng đầu liên danh. Việc phân chia công việc trong liên danh phải căn cứ các hạng mục nêu trong bảng giá dự thầu theo Mẫu số 12.1 (12.1A hoặc 12.1B hoặc 12.1C) hoặc Mẫu số 12.2 (12.2A hoặc 12.2B hoặc 12.2C), Mẫu số 13 (13A hoặc 13B) Chương này hoặc theo các công việc thuộc quá trình sản xuất hạng mục trong bảng giá dự thầu, không được phân chia các công việc không thuộc các hạng mục này hoặc không thuộc quá trình sản xuất các hạng mục này.

**BẢO LÃNH DỰ THẦU<sup>(1)</sup>**

*(Áp dụng đối với nhà thầu độc lập)*

**Bên thụ hưởng (Bên nhận bảo lãnh):** \_\_\_ *[ghi tên và địa chỉ của Chủ đầu tư quy định tại Mục 1.1 E-BDL]*

**Ngày phát hành bảo lãnh:** \_\_\_ *[ghi ngày phát hành bảo lãnh]*

**BẢO LÃNH DỰ THẦU số:** \_\_\_ *[ghi số trích yếu của Bảo lãnh dự thầu]*

**Bên bảo lãnh:** \_\_\_ *[ghi tên và địa chỉ nơi phát hành, nếu những thông tin này chưa được thể hiện ở phần tiêu đề trên giấy in]*

Chúng tôi được thông báo rằng Bên được bảo lãnh là \_\_\_ *[ghi tên nhà thầu]* (sau đây gọi là “Nhà thầu”) sẽ tham dự thầu để thực hiện gói thầu \_\_\_ *[ghi tên gói thầu]* thuộc dự án/dự toán mua sắm \_\_\_ *[ghi tên dự án/dự toán mua sắm]* theo Thư mời thầu/E-TBMT số \_\_\_ *[ghi số trích yếu của Thư mời thầu/E-TBMT]*.

Chúng tôi cam kết với Bên thụ hưởng rằng chúng tôi bảo lãnh cho Nhà thầu bằng một khoản tiền là \_\_\_ *[ghi rõ giá trị bằng số, bằng chữ và đồng tiền sử dụng]*.

Bảo lãnh này có hiệu lực trong \_\_\_<sup>(2)</sup> ngày, kể từ ngày \_\_\_ tháng \_\_\_ năm \_\_\_<sup>(3)</sup>.

Theo yêu cầu của Nhà thầu, chúng tôi, với tư cách là Bên bảo lãnh, cam kết<sup>(4)</sup> sẽ thanh toán cho Bên thụ hưởng một khoản tiền là \_\_\_ *[ghi rõ giá trị bằng số, bằng chữ và đồng tiền sử dụng]* khi nhận được văn bản thông báo từ Bên thụ hưởng về vi phạm của Nhà thầu trong các trường hợp sau đây:

1. Sau thời điểm đóng thầu và trong thời gian có hiệu lực của E-HSDT, nhà thầu có văn bản rút E-HSDT hoặc từ chối thực hiện một hoặc các công việc đã đề xuất trong E-HSDT theo yêu cầu của E-HSMT;
2. Nhà thầu có hành vi vi phạm quy định tại Điều 16 của Luật Đấu thầu hoặc vi phạm pháp luật về đấu thầu dẫn đến phải hủy thầu;
3. Nhà thầu không thực hiện biện pháp bảo đảm thực hiện hợp đồng theo quy định tại Điều 68 của Luật Đấu thầu;
4. Nhà thầu không tiến hành hoặc từ chối đối chiếu tài liệu trong thời hạn 05 ngày làm việc kể từ ngày nhận được thông báo mời đối chiếu tài liệu hoặc đã đối chiếu tài liệu nhưng từ chối hoặc không ký biên bản đối chiếu tài liệu, trừ trường hợp bất khả kháng;
5. Nhà thầu không tiến hành hoặc từ chối hoàn thiện hợp đồng, thỏa thuận khung trong thời hạn 10 ngày kể từ ngày nhận được thông báo trúng thầu của Chủ đầu tư, trừ trường hợp quy định tại khoản 4 Điều 34 Nghị định số 214/2025/NĐ-CP hoặc trường hợp bất khả kháng;
6. Nhà thầu không tiến hành hoặc từ chối ký kết hợp đồng, thỏa thuận khung trong thời hạn 10 ngày kể từ ngày hoàn thiện hợp đồng, thỏa thuận khung, trừ trường hợp bất khả kháng.

Trường hợp Nhà thầu trúng thầu, bảo lãnh này sẽ hết hiệu lực ngay sau khi Nhà thầu ký kết hợp đồng và nộp bảo lãnh thực hiện hợp đồng cho Bên thụ hưởng theo thỏa thuận trong hợp đồng đó.

Trường hợp Nhà thầu không trúng thầu, bảo lãnh này sẽ hết hiệu lực ngay sau khi chúng tôi nhận được bản chụp văn bản thông báo kết quả lựa chọn nhà thầu hoặc 30 ngày kể từ ngày hết thời hạn hiệu lực của E-HSDT, tùy theo thời điểm nào đến trước.

Bất cứ yêu cầu bồi thường nào theo bảo lãnh này đều phải được gửi đến văn phòng chúng tôi trước hoặc trong ngày cuối cùng có hiệu lực của bảo lãnh này. Chúng tôi cam kết thanh toán vô điều kiện, không hủy ngang cho Chủ đầu tư bất cứ khoản tiền nào trong giới hạn số tiền bảo lãnh nêu trên khi có yêu cầu bồi thường của Chủ đầu tư.

**Đại diện hợp pháp của ngân hàng**

*[ghi tên, chức danh, ký tên và đóng dấu]*

**Ghi chú:**

(1) Trường hợp bảo lãnh dự thầu vi phạm một trong các quy định như: có giá trị thấp hơn, thời gian hiệu lực ngắn hơn so với yêu cầu quy định tại Mục 18.2 **E-BDL**, không đúng tên đơn vị thụ hưởng, không phải là bản gốc, không có chữ ký hợp lệ, ký trước khi Chủ đầu tư phát hành E-HSMT, hoặc có kèm theo điều kiện gây bất lợi cho Chủ đầu tư thì bảo lãnh dự thầu được coi là không hợp lệ

(2) Ghi theo quy định về thời gian hiệu lực tại Mục 18.2 **E-BDL**.

(3) Ghi ngày có thời điểm đóng thầu theo quy định tại E-TBMT. Thời gian có hiệu lực của bảo lãnh dự thầu được tính kể từ ngày có thời điểm đóng thầu đến ngày cuối cùng có hiệu lực của bảo lãnh dự thầu (thời điểm kết thúc hiệu lực của bảo lãnh dự thầu nằm trong ngày cuối cùng có hiệu lực của bảo lãnh dự thầu mà không cần thiết phải đến hết 24 giờ của ngày đó).

(4) Trường hợp bảo lãnh dự thầu thiếu một hoặc một số cam kết trong các nội dung cam kết nêu trên thì bị coi là điều kiện gây bất lợi cho Chủ đầu tư theo quy định tại Mục 18.3 **E-CDNT** và thư bảo lãnh được coi là không hợp lệ.

**BẢO LÃNH DỰ THẦU<sup>(1)</sup>**

*(áp dụng đối với nhà thầu liên danh)*

**Bên thụ hưởng (Bên nhận bảo lãnh):** \_\_\_ *[ghi tên và địa chỉ của Chủ đầu tư quy định tại Mục 1.1 E-BDL]*

**Ngày phát hành bảo lãnh:** \_\_\_ *[ghi ngày phát hành bảo lãnh]*

**BẢO LÃNH DỰ THẦU số:** \_\_\_ *[ghi số trích yếu của Bảo lãnh dự thầu]*

**Bên bảo lãnh:** \_\_\_ *[ghi tên và địa chỉ nơi phát hành, nếu những thông tin này chưa được thể hiện ở phần tiêu đề trên giấy in]*

Chúng tôi được thông báo rằng Bên được bảo lãnh là \_\_\_ *[ghi tên nhà thầu]<sup>(2)</sup>* (sau đây gọi là “Nhà thầu”) sẽ tham dự thầu để thực hiện gói thầu \_\_\_ *[ghi tên gói thầu]* thuộc dự án/dự toán mua sắm \_\_\_ *[ghi tên dự án/dự toán mua sắm]* theo Thư mời thầu/E-TBMT số \_\_\_ *[ghi số trích yếu của Thư mời thầu/E-TBMT]*.

Chúng tôi cam kết với Bên thụ hưởng rằng chúng tôi bảo lãnh cho Nhà thầu tham dự thầu gói thầu này bằng một khoản tiền là \_\_\_ *[ghi rõ giá trị bằng số, bằng chữ và đồng tiền sử dụng]*.

Bảo lãnh này có hiệu lực trong \_\_\_<sup>(3)</sup> ngày, kể từ ngày \_\_\_ tháng \_\_\_ năm \_\_\_<sup>(4)</sup>.

Theo yêu cầu của Nhà thầu, chúng tôi, với tư cách là Bên bảo lãnh, cam kết<sup>(5)</sup> sẽ thanh toán cho Bên thụ hưởng một khoản tiền là \_\_\_ *[ghi rõ giá trị bằng số, bằng chữ và đồng tiền sử dụng]* khi nhận được văn bản thông báo từ Bên thụ hưởng về vi phạm của Nhà thầu trong các trường hợp sau đây:

1. Sau thời điểm đóng thầu và trong thời gian có hiệu lực của E-HSDT, nhà thầu có văn bản rút E-HSDT hoặc từ chối thực hiện một hoặc các công việc đã đề xuất trong E-HSDT theo yêu cầu của E-HSMT;
2. Nhà thầu có hành vi vi phạm quy định tại Điều 16 của Luật Đấu thầu hoặc vi phạm pháp luật về đấu thầu dẫn đến phải hủy thầu;
3. Nhà thầu không thực hiện biện pháp bảo đảm thực hiện hợp đồng theo quy định tại Điều 68 của Luật Đấu thầu;
4. Nhà thầu không tiến hành hoặc từ chối đối chiếu tài liệu trong thời hạn 05 ngày làm việc kể từ ngày nhận được thông báo mời đối chiếu tài liệu hoặc đã đối chiếu tài liệu nhưng từ chối hoặc không ký biên bản đối chiếu tài liệu, trừ trường hợp bất khả kháng;
5. Nhà thầu không tiến hành hoặc từ chối hoàn thiện hợp đồng, thỏa thuận khung trong thời hạn 10 ngày kể từ ngày nhận được thông báo trúng thầu của Chủ đầu tư, trừ trường hợp quy định tại khoản 4 Điều 34 Nghị định số 214/2025/NĐ-CP hoặc trường hợp bất khả kháng;
6. Nhà thầu không tiến hành hoặc từ chối ký kết hợp đồng, thỏa thuận khung trong thời hạn 10 ngày kể từ ngày hoàn thiện hợp đồng, thỏa thuận khung trừ trường hợp bất khả kháng.
7. Nếu bất kỳ thành viên nào trong liên danh \_\_\_ *[ghi đầy đủ tên của nhà thầu liên danh]* vi phạm quy định của pháp luật dẫn đến không được hoàn trả bảo đảm dự thầu theo quy định tại Mục 18.5 E-CDNT thì bảo đảm dự thầu của tất cả thành viên trong liên danh sẽ không được hoàn trả.

Trường hợp Nhà thầu trúng thầu, bảo lãnh này sẽ hết hiệu lực ngay sau khi Nhà thầu ký kết hợp đồng và nộp bảo lãnh thực hiện hợp đồng cho Bên thụ

hưởng theo thỏa thuận trong hợp đồng đó.

Trường hợp Nhà thầu không trúng thầu, bảo lãnh này sẽ hết hiệu lực ngay sau khi chúng tôi nhận được bản chụp văn bản thông báo kết quả lựa chọn nhà thầu hoặc 30 ngày kể từ khi hết thời hạn hiệu lực của E-HSDT, tùy theo thời điểm nào đến trước.

Bất cứ yêu cầu bồi thường nào theo bảo lãnh này đều phải được gửi đến văn phòng chúng tôi trước hoặc trong ngày cuối cùng có hiệu lực của bảo lãnh này. Chúng tôi cam kết thanh toán vô điều kiện, không hủy ngang cho Chủ đầu tư bất cứ khoản tiền nào trong giới hạn số tiền bảo lãnh nêu trên khi có yêu cầu bồi thường của Chủ đầu tư.

### **Đại diện hợp pháp của ngân hàng**

*[ghi tên, chức danh, ký tên và đóng dấu]*

Ghi chú:

(1) Trường hợp bảo lãnh dự thầu vi phạm một trong các quy định như: có giá trị thấp hơn, thời gian hiệu lực ngắn hơn so với yêu cầu quy định tại Mục 18.2 **E-BDL**, không đúng tên đơn vị thụ hưởng, không phải là bản gốc, không có chữ ký hợp lệ, ký trước khi Chủ đầu tư phát hành E-HSMT, hoặc có kèm theo điều kiện gây bất lợi cho Chủ đầu tư thì bảo lãnh dự thầu được coi là không hợp lệ.

(2) Tên nhà thầu có thể là một trong các trường hợp sau đây:

- Tên của cả nhà thầu liên danh, ví dụ nhà thầu liên danh A + B tham dự thầu thì tên nhà thầu ghi là “Nhà thầu liên danh A + B”;
- Tên của thành viên chịu trách nhiệm thực hiện bảo lãnh dự thầu cho cả liên danh hoặc cho thành viên khác trong liên danh, ví dụ nhà thầu liên danh A + B + C tham dự thầu, trường hợp trong thỏa thuận liên danh phân công cho nhà thầu A thực hiện bảo đảm dự thầu cho cả liên danh thì tên nhà thầu ghi là “nhà thầu A (thay mặt cho nhà thầu liên danh A + B + C)”, trường hợp trong thỏa thuận liên danh phân công nhà thầu B thực hiện bảo đảm dự thầu cho nhà thầu B và C thì tên nhà thầu ghi là “Nhà thầu B (thay mặt cho nhà thầu B + C)”;
- Tên của thành viên liên danh thực hiện riêng rẽ bảo lãnh dự thầu;
- Trường hợp trong thỏa thuận liên danh không phân công cụ thể trách nhiệm thực hiện bảo đảm dự thầu của các thành viên trong liên danh nhưng tổng giá trị bảo đảm dự thầu của các thành viên liên danh đã thực hiện, đính kèm trong E-HSDT đáp ứng yêu cầu của E-HSMT thì vẫn được đánh giá là đáp ứng về giá trị bảo đảm dự thầu.

(3) Ghi theo quy định về thời gian hiệu lực tại Mục 18.2 **E-BDL**.

(4) Ghi ngày có thời điểm đóng thầu theo quy định tại E-TBMT. Thời gian có hiệu lực của bảo lãnh dự thầu được tính kể từ ngày có thời điểm đóng thầu đến ngày cuối cùng có hiệu lực của bảo lãnh dự thầu (thời điểm kết thúc hiệu lực của bảo lãnh dự thầu nằm trong ngày cuối cùng có hiệu lực của bảo lãnh dự thầu mà không cần thiết phải đến hết 24 giờ của ngày đó).

(5) Trường hợp bảo lãnh dự thầu thiếu một hoặc một số cam kết trong các nội dung cam kết nêu trên thì bị coi là điều kiện gây bất lợi cho Chủ đầu tư theo quy định tại Mục 18.3 **E-CDNT** và thư bảo lãnh được coi là không hợp lệ.

# MẪU SỐ 09A. PHẠM VI CÔNG VIỆC SỬ DỤNG NHÀ THẦU PHỤ<sup>(1)</sup>

(chỉ áp dụng đối với dịch vụ liên quan)

STT	Tên nhà thầu phụ <sup>(2)</sup>	Phạm vi công việc <sup>(3)</sup>	Khối lượng công việc <sup>(4)</sup>	Giá trị % ước tính <sup>(5)</sup>	Hợp đồng hoặc văn bản thỏa thuận với nhà thầu phụ <sup>(6)</sup>
1					
2					
3					
4					
...					

Ghi chú:

(1) Trường hợp sử dụng nhà thầu phụ để thực hiện dịch vụ liên quan thì kê khai theo Mẫu này. Đối với gói thầu của dự án thuộc lĩnh vực khoa học, công nghệ, đổi mới sáng tạo và chuyển đổi số tổ chức đấu thầu trong nước, nhà thầu trong nước được sử dụng nhà thầu phụ là nhà thầu nước ngoài đối với phần công việc đặc thù mà nhà thầu trong nước chưa thực hiện được hoặc cần chuyển giao công nghệ theo quy định tại khoản 4 Điều 11 Luật Đấu thầu.

(2) Nhà thầu ghi cụ thể tên nhà thầu phụ. Trường hợp khi tham dự thầu chưa xác định được cụ thể danh tính của nhà thầu phụ thì không phải kê khai vào cột này mà chỉ kê khai vào cột “Phạm vi công việc”. Nếu nhà thầu trúng thầu thì khi huy động nhà thầu phụ thực hiện công việc đã kê khai phải được sự chấp thuận của Chủ đầu tư.

(3) Nhà thầu ghi cụ thể tên hạng mục công việc dành cho nhà thầu phụ.

(4) Nhà thầu ghi cụ thể khối lượng công việc dành cho nhà thầu phụ.

(5) Nhà thầu ghi cụ thể giá trị % công việc mà nhà thầu phụ đảm nhận so với giá dự thầu.

(6) Nhà thầu ghi cụ thể số hợp đồng hoặc văn bản thỏa thuận và đính kèm bản scan các tài liệu này trong E-HSĐT; trường hợp chưa xác định được tên nhà thầu phụ thì để trống cột này.

## MẪU SỐ 09B. DANH SÁCH CÁC CÔNG TY CON, CÔNG TY THÀNH VIÊN ĐẢM NHẬN PHẦN CÔNG VIỆC CỦA GÓI THẦU<sup>(1)</sup>

STT	Tên công ty con, công ty thành viên <sup>(2)</sup>	Công việc đảm nhận trong gói thầu <sup>(3)</sup>	Giá trị % so với giá dự thầu <sup>(4)</sup>	Ghi chú
1				
2				
...				

Ghi chú:

(1) Trường hợp nhà thầu tham dự thầu là công ty mẹ (ví dụ như Tổng công ty) huy động công ty con, công ty thành viên thực hiện một phần công việc gói thầu thì phải kê khai cụ thể tại bảng này. Việc đánh giá kinh nghiệm của nhà thầu căn cứ vào giá trị, khối lượng do công ty mẹ, công ty con, công ty thành viên đảm nhận trong gói thầu. Trường hợp nhà thầu tham dự thầu không phải là công ty mẹ thì không áp dụng Mẫu này.

(2) Ghi cụ thể tên công ty con, công ty thành viên.

(3) Ghi cụ thể phần công việc đảm nhận của công ty con, công ty thành viên.

(4) Ghi cụ thể giá trị % công việc của công ty con, công ty thành viên đảm nhận so với giá dự thầu.

## MẪU SỐ 10B. ĐỀ XUẤT VỀ HÀNG HÓA CỦA NHÀ THẦU

STT	Danh mục hàng hóa	Ký mã hiệu	Nhãn hiệu	Năm sản xuất	Xuất xứ (quốc gia, vùng lãnh thổ)	Hãng sản xuất	Cấu hình, tính năng kỹ thuật cơ bản	Đơn vị tính	Khối lượng	Mã HS
(1)	(2)	(3)	(4)	(5)	(6)	(7)	(8)	(9)	(10)	(11)
1										
2										
3										
...										

**Ghi chú:**

- Cột (2), (9), (10): Hệ thống tự động trích xuất.
- Cột (3), (4), (5), (6), (7), (8): Nhà thầu tự điền. Trường hợp nhà thầu không đề xuất cụ thể ký mã hiệu, nhãn hiệu, xuất xứ, hãng sản xuất thì E-HSDT của nhà thầu không được xem xét, đánh giá;  
*Vi dụ: nhà thầu kê khai trong Mẫu này Ký mã hiệu: “theo đề xuất kỹ thuật”; nhãn hiệu: “theo E-HSDT”, xuất xứ: “theo đề xuất kỹ thuật”...thì E-HSDT của nhà thầu không được xem xét, đánh giá.*
- Trường hợp hàng hóa không có ký mã hiệu thì nhà thầu ghi “không có” vào cột số (3). Trường hợp hãng sản xuất có ký mã hiệu nhưng nhà thầu ghi “không có” thì E-HSDT của nhà thầu không được xem xét, đánh giá.
- Cột (11): Hệ thống tự trích xuất (nếu có). Trường hợp cột này bỏ trống và nhà thầu biết mã HS của hàng hóa thì nhà thầu liệt kê.
- Đề xuất của nhà thầu tại Mẫu này được trích xuất sang Mẫu 12.1 (12.1A hoặc 12.1B hoặc 12.1C) hoặc 12.2 (12.2A hoặc 12.2B hoặc 12.2C).

## MẪU SỐ 10A. BẢNG TIẾN ĐỘ CUNG CẤP<sup>(\*)</sup>

Nhà thầu đề xuất tiến độ cung cấp phù hợp với yêu cầu của Chủ đầu tư.

STT	Danh mục hàng hóa	Đơn vị tính	Khối lượng	Địa điểm dự án	Ngày giao hàng		Ngày giao hàng do nhà thầu đề xuất [ghi số ngày: kể từ ngày hợp đồng có hiệu lực hoặc kể từ ngày chủ đầu tư yêu cầu giao hàng đối với trường hợp giao hàng nhiều lần]
					Ngày giao hàng sớm nhất [ghi số ngày: kể từ ngày hợp đồng có hiệu lực hoặc kể từ ngày chủ đầu tư yêu cầu giao hàng đối với trường hợp giao hàng nhiều lần]	Ngày giao hàng muộn nhất [ghi số ngày: kể từ ngày hợp đồng có hiệu lực hoặc kể từ ngày chủ đầu tư yêu cầu giao hàng đối với trường hợp giao hàng nhiều lần]	
(1)	(2)	(3)	(4)	(5)	(6)	(7)	(8)
1							
2							
3							
...							

*Ghi chú:*

*Cột (1) (2) (3) (4) (5) (6) (7): Hệ thống tự trích xuất*

*Cột (8): Nhà thầu điền*

*(\*) Hàng hóa phải được giao trong khoảng thời gian quy định trong E-HSMT. Nhà thầu đề xuất thời gian giao hàng sớm hơn ngày giao hàng sớm nhất thì không được tính ưu tiên và không bị loại, trừ trường hợp yêu cầu kỹ thuật có quy định khác. Nhà thầu đề xuất thời gian giao hàng muộn hơn khoảng thời gian này thì E-HSMT của nhà thầu sẽ bị loại.*

## MẪU SỐ 11.1 BẢNG TỔNG HỢP GIÁ DỰ THẦU

(Trường hợp E-HSMT yêu cầu chào thầu theo Mẫu số 12.1 Chương này)

STT	Nội dung	Giá dự thầu
1	Giá dự thầu của hàng hóa	(M) [Hệ thống trích xuất từ Mẫu 12.1A]
2	Dịch vụ liên quan	(I) [Hệ thống trích xuất từ Mẫu 13A]
	<b>Tổng cộng giá dự thầu</b> (Kết chuyển sang đơn dự thầu)	<b>(M) + (I)</b> [Hệ thống tự tính]

## MẪU SỐ 12.1A. BẢNG GIÁ DỰ THẦU CỦA HÀNG HÓA

(áp dụng loại hợp đồng trọn gói)

STT	Danh mục hàng hóa	Ký mã hiệu	Nhãn hiệu	Năm sản xuất	Xuất xứ (quốc gia, vùng lãnh thổ)	Hãng sản xuất	Cấu hình, tính năng kỹ thuật cơ bản	Đơn vị tính	Khối lượng	Mã HS	Đơn giá dự thầu (đã bao gồm thuế, phí, lệ phí (nếu có))	Thành tiền (đã bao gồm thuế, phí, lệ phí (nếu có))
(1)	(2)	(3)	(4)	(5)	(6)	(7)	(8)	(9)	(10)	(11)	(12)	(13)=(10) x(12)
	Hàng hoá thứ 1											$M_1$
	...											
	Hàng hoá thứ n											$M_n$
<b>Tổng cộng giá dự thầu của hàng hoá đã bao gồm thuế, phí, lệ phí (nếu có)</b>												<b>(M)</b>

Ghi chú:

(1) (2) (3) (4) (5) (6) (7) (8) (9) (10) (11): Hệ thống tự trích xuất;

(12): Nhà thầu điền;

(13): Hệ thống tự tính. Thành tiền (M) đã bao gồm thuế, phí, lệ phí (nếu có) là cơ sở để so sánh, xếp hạng nhà thầu.

## MẪU SỐ 13A. BẢNG GIÁ DỰ THẦU CHO CÁC DỊCH VỤ LIÊN QUAN

STT	Mô tả dịch vụ	Khối lượng mời thầu	Đơn vị tính	Địa điểm thực hiện dịch vụ	Ngày hoàn thành dịch vụ	Đơn giá dự thầu	Thành tiền
(1)	(2)	(3)	(4)	(5)	(6)	(7)	(8) = (Cột 3 x 7)
1							
2							
..							
<b>Tổng giá dự thầu cho các dịch vụ liên quan đã bao gồm thuế, phí, lệ phí (nếu có)</b>							<b>(II)</b>

Ghi chú:

- Cột (1) đến (6): Hệ thống tự trích xuất
- Cột (7): Nhà thầu chào (bao gồm tất cả các loại thuế, phí, lệ phí).
- Cột (8): Hệ thống tự tính.

## MẪU SỐ 15A. BẢNG KÊ KHAI HÀNG HÓA ĐƯỢC HƯỞNG ƯU ĐÃI<sup>(1)</sup>

Nhà thầu chỉ được hưởng ưu đãi đối với các nội dung mà nhà thầu kê khai theo bảng dưới đây. Trường hợp nhà thầu không tích chọn thì không được hưởng ưu đãi về nội dung này.

STT	Tên hàng hóa	Xuất xứ [ <i>ghi tên quốc gia, vùng lãnh thổ, ký mã hiệu, nhãn hiệu, hãng sản xuất</i> ]	Hàng hóa có chi phí sản xuất trong nước từ 30% trở lên		Hàng hóa của cơ sở sản xuất có từ 50% lao động là người khuyết tật, thương binh, dân tộc thiểu số có hợp đồng lao động với thời gian thực hiện hợp đồng từ 03 tháng trở lên và đến thời điểm đóng thầu hợp đồng vẫn còn hiệu lực	Hàng hóa là sản phẩm đổi mới sáng tạo của mình quy định tại khoản 4 Điều 6 của Nghị định số 214/2025/NĐ-CP mà sản phẩm lần đầu được sản xuất và đủ điều kiện để đưa ra thị trường trong 6 năm gần đây; sản phẩm quy định tại điểm i khoản 1 Điều 10 của Luật Đấu thầu	Kê khai chi phí trong nước	
			Tỷ lệ chi phí sản xuất trong nước dưới 50%	Tỷ lệ chi phí sản xuất trong nước trên 50%			Theo Mẫu 15B	Theo Mẫu 15C
	(1)	(2)	(3)	(4)	(5)	(6)	(7)	(8)
1	Hàng hoá thứ 1							
2	Hàng hoá thứ 2							
...	...							
n	Hàng hoá thứ n							

Ghi chú:

(1), (2): Hệ thống tự động trích xuất từ Mẫu số 12.1 hoặc Mẫu số 12.2.

(3), (4), (5), (6): Nhà thầu đánh dấu vào ô tương ứng với từng loại hàng hóa. (Trường hợp nhà thầu tích chọn vào cột (3) hoặc (4) thì Hệ thống cho phép nhà thầu chọn cột (5), (6), (7), (8)).

(7), (8): Đối với hàng hóa có chi phí sản xuất trong nước từ 30% trở lên nhà thầu chọn cách kê khai chi phí sản xuất trong nước theo Mẫu số 15B (trường hợp kê khai chi phí nhập ngoại) hoặc Mẫu số 15C (trường hợp kê khai chi phí sản xuất tại Việt Nam).

## MẪU SỐ 15B. BẢNG KÊ KHAI CHI PHÍ SẢN XUẤT TRONG NƯỚC ĐỐI VỚI HÀNG HOÁ ĐƯỢC HƯỞNG ƯU ĐÃI

*(trường hợp kê khai chi phí nhập ngoại)*

STT	Tên hàng hoá	Giá chào của hàng hóa trong E-HSDT	Giá trị thuế các loại	Kê khai các chi phí nhập ngoại	Chi phí sản xuất trong nước	Tỷ lệ % chi phí sản xuất trong nước
		(I)	(II)	(III)	$G^* = (I) - (II) - (III)$	$D(\%) = G^*/G$ Trong đó $G = (I) - (II)$
	(1)	(2)	(3)	(4)	(5)	(6)
1	Hàng hoá thứ 1					
2	Hàng hoá thứ 2					
...	...					
n	Hàng hoá thứ n					

Ghi chú:

- (1): Hệ thống tự động trích xuất các hàng hóa mà nhà thầu đã tích chọn vào cột (7) của Mẫu số 15A.
- (2): Hệ thống tự động trích xuất đơn giá mà nhà thầu đã chào (đơn giá bao gồm toàn bộ thuế, phí, lệ phí (nếu có)).
- (3), (4): Nhà thầu tự kê khai.
- (5), (6): Hệ thống tự tính.

# MẪU SỐ 15C. BẢNG KÊ KHAI CHI PHÍ SẢN XUẤT TRONG NƯỚC ĐỐI VỚI HÀNG HOÁ ĐƯỢC HƯỞNG ƯU ĐÃI<sup>(1)</sup>

(trường hợp kê khai chi phí sản xuất tại Việt Nam)

STT	Tên hàng hoá	Nhà thầu là nhà thương mại		Nhà thầu là nhà sản xuất	Chi phí sản xuất trong nước	Tỷ lệ % chi phí sản xuất trong nước	
						Nhà thầu là nhà thương mại	Nhà thầu là nhà sản xuất
		Giá chào của hàng hóa (I)	Giá trị thuế các loại(2) (II)			Giá xuất xưởng (giá EXW) của hàng hóa (G)	G*
(1)	(2)	(3)	(4)	(5)	(6)	(7)	
1	Hàng hoá thứ 1						
2	Hàng hoá thứ 2						
...	...						
n	Hàng hoá thứ n						

Ghi chú:

(1) Hệ thống tự động trích xuất các hàng hóa mà nhà thầu đã tích chọn vào cột (7) của Mẫu số 15A

Trường hợp nhà thầu là nhà thương mại, Hệ thống trích xuất giá chào của hàng hóa, nhà thầu kê khai chi phí sản xuất trong nước và giá trị thuế các loại

Trường hợp nhà thầu là nhà sản xuất, Hệ thống trích xuất giá xuất xưởng, nhà thầu kê khai chi phí sản xuất trong nước.

## Chương V. Yêu cầu về kỹ thuật

### Chương V. YÊU CẦU VỀ KỸ THUẬT

Yêu cầu về kỹ thuật, chỉ dẫn kỹ thuật: C5-YEU CAU KY THUAT -BAN VE goi 137.rar

## Phần 3A. ĐIỀU KIỆN HỢP ĐỒNG

### Chương VI. ĐIỀU KIỆN CHUNG CỦA HỢP ĐỒNG

<b>1. Định nghĩa</b>	<p>Trong hợp đồng này, các từ ngữ dưới đây được hiểu như sau:</p> <ol style="list-style-type: none"><li>1.1. “Chủ đầu tư” là tổ chức được quy định tại <b>E-ĐKCT</b>;</li><li>1.2. “Hợp đồng” là thỏa thuận giữa Chủ đầu tư và Nhà thầu, thể hiện bằng văn bản, được hai bên ký kết, bao gồm cả phụ lục và tài liệu kèm theo;</li><li>1.3. “Nhà thầu” là nhà thầu trúng thầu (có thể là nhà thầu độc lập hoặc liên danh) và được quy định tại <b>E-ĐKCT</b>;</li><li>1.4. “Nhà thầu phụ” là tổ chức, cá nhân ký hợp đồng với nhà thầu để tham gia thực hiện dịch vụ liên quan;</li><li>1.5. “Tài liệu hợp đồng” là các tài liệu được liệt kê trong Hợp đồng, bao gồm bất kỳ bản sửa đổi, bổ sung nào của Hợp đồng;</li><li>1.6. “Giá hợp đồng” là giá trị ghi trong hợp đồng giữa chủ đầu tư và nhà thầu, là tổng số tiền ghi trong hợp đồng cho việc cung cấp hàng hoá và dịch vụ liên quan. Giá hợp đồng đã bao gồm tất cả các chi phí về thuế, phí, lệ phí (nếu có);</li><li>1.7. “Ngày” là ngày dương lịch; “năm” là 365 ngày;</li><li>1.8. “Hàng hóa” gồm máy móc, thiết bị, nguyên liệu, nhiên liệu, vật liệu, vật tư, phụ tùng; sản phẩm; phương tiện; hàng tiêu dùng; hóa chất, vật tư xét nghiệm, thiết bị y tế; phần mềm thương mại.;</li><li>1.9. “Dịch vụ liên quan” bao gồm các dịch vụ như lắp đặt, duy tu, bảo dưỡng, sửa chữa ban đầu, bảo hiểm lắp đặt, bảo hiểm sửa chữa hoặc cung cấp các dịch vụ sau bán hàng khác như đào tạo, chuyển giao công nghệ...;</li><li>1.10. “Hoàn thành” là việc Nhà thầu hoàn tất các dịch vụ liên quan theo các điều khoản và điều kiện quy định tại Hợp đồng;</li><li>1.11. “Địa điểm dự án” là địa điểm được quy định tại <b>E-ĐKCT</b>.</li><li>1.12. “Thời gian thực hiện hợp đồng” được tính từ ngày hợp đồng có hiệu lực cho đến khi các bên đã hoàn thành các nghĩa vụ theo hợp đồng đã ký.</li></ol>
<b>2. Hồ sơ hợp đồng và thứ tự ưu tiên</b>	<ol style="list-style-type: none"><li>2.1. Tất cả các tài liệu quy định tại Mục 2.2 E-ĐKC (bao gồm cả các phần của tài liệu) sẽ cấu thành Hợp đồng để tạo thành thể thống nhất, có tính tương hỗ, bổ sung và giải thích cho nhau.</li><li>2.2. Các tài liệu cấu thành Hợp đồng được sắp xếp theo thứ tự ưu tiên sau đây:<ol style="list-style-type: none"><li>a) Văn bản hợp đồng, kèm theo các phụ lục hợp đồng;</li><li>b) <b>E-ĐKCT</b> của hợp đồng đã được điền đầy đủ các nội dung và bao gồm cả các nội dung hiệu chỉnh, bổ sung, làm rõ trong quá trình lựa chọn nhà thầu, hoàn thiện hợp đồng (nếu có);</li><li>c) Biên bản hoàn thiện hợp đồng;</li><li>d) E-ĐKC của hợp đồng;</li></ol></li></ol>

	<p>đ) Quyết định phê duyệt kết quả lựa chọn nhà thầu;  e) Thư chấp thuận E-HSĐT và trao hợp đồng;  g) E-HSĐT và các văn bản làm rõ E-HSĐT (nếu có) của Nhà thầu;  h) E-HSMT và các tài liệu sửa đổi, làm rõ E-HSMT (nếu có);  i) Các tài liệu khác quy định tại E-ĐKCT.</p> <p>2.3. Tài liệu hợp đồng là một phần của hồ sơ hợp đồng quy định tại Điều 65 của Luật Đấu thầu và được các bên ký số để tạo thành hợp đồng điện tử bao gồm:</p> <p>a) Văn bản hợp đồng;  b) Điều kiện cụ thể của hợp đồng được điền đầy đủ toàn bộ nội dung và bao gồm cả các nội dung hiệu chỉnh, bổ sung, làm rõ trong quá trình lựa chọn nhà thầu;  c) Phụ lục hợp đồng gồm danh mục chi tiết về phạm vi công việc, biểu giá, tiến độ thực hiện (nếu có);  d) Tài liệu khác (nếu có).</p>
<p><b>3. Luật và ngôn ngữ</b></p>	<p>Luật điều chỉnh hợp đồng là luật Việt Nam, ngôn ngữ của hợp đồng là tiếng Việt.</p>
<p><b>4. Thông báo</b></p>	<p>4.1. Bất cứ thông báo nào của một bên gửi cho bên kia liên quan đến hợp đồng phải được thể hiện bằng văn bản, theo địa chỉ quy định tại <b>E-ĐKCT</b>. Thuật ngữ “bằng văn bản” có nghĩa là hình thức truyền đạt thông tin dưới dạng viết và có bằng chứng về việc tiếp nhận thông tin.</p> <p>4.2. Thông báo của một bên sẽ được coi là có hiệu lực kể từ ngày bên kia nhận được hoặc theo ngày hiệu lực nêu trong thông báo, tùy theo ngày nào đến muộn hơn.</p>
<p><b>5. Bảo đảm thực hiện hợp đồng</b></p>	<p>5.1. Bảo đảm thực hiện hợp đồng phải được nộp lên Chủ đầu tư không muộn hơn ngày quy định tại Thư chấp thuận E-HSĐT và trao hợp đồng. Bảo đảm thực hiện hợp đồng được thực hiện bằng một hoặc các hình thức sau:</p> <p>a) Đặt cọc bằng Séc bảo chi hoặc nộp tiền mặt hoặc chuyển khoản vào tài khoản của chủ đầu tư đối với bảo đảm thực hiện hợp đồng có giá trị dưới 50 triệu đồng và thời gian có hiệu lực của Séc bảo chi phù hợp với thời gian thực hiện gói thầu;  b) Nộp thư bảo lãnh của tổ chức tín dụng trong nước, chi nhánh ngân hàng nước ngoài được thành lập theo pháp luật Việt Nam;  c) Nộp giấy chứng nhận bảo hiểm bảo lãnh của doanh nghiệp bảo hiểm phi nhân thọ trong nước, chi nhánh doanh nghiệp bảo hiểm phi nhân thọ nước ngoài được thành lập theo pháp luật Việt Nam.</p> <p>Bảo đảm thực hiện hợp đồng theo quy định tại điểm b và điểm c khoản này là bảo đảm không có điều kiện (trả tiền khi có yêu cầu), theo mẫu quy định tại Phần 4 hoặc một mẫu khác được Chủ đầu tư chấp thuận.</p> <p>5.2. Bảo đảm thực hiện hợp đồng có giá trị và hiệu lực quy định tại <b>E-ĐKCT</b>.</p> <p>5.3. Bảo đảm thực hiện hợp đồng sẽ được trả cho Chủ đầu tư để bồi thường cho bất kỳ tổn thất nào phát sinh do Nhà thầu không</p>

	<p>hoàn thành các nghĩa vụ hợp đồng.</p> <p>5.4. Thời hạn hoàn trả bảo đảm thực hiện hợp đồng theo quy định tại <b>E-ĐKCT</b>.</p>
<b>6. Ký hợp đồng thầu phụ</b>	<p>6.1. Nhà thầu được ký kết hợp đồng với các nhà thầu phụ trong danh sách các nhà thầu phụ quy định tại <b>E-ĐKCT</b> để thực hiện dịch vụ liên quan nêu trong E-HSDT. Việc sử dụng nhà thầu phụ sẽ không làm thay đổi các nghĩa vụ của nhà thầu. Nhà thầu phải chịu trách nhiệm trước Chủ đầu tư về khối lượng, chất lượng, tiến độ và các nghĩa vụ khác đối với phần việc do nhà thầu phụ thực hiện.</p> <p>Việc thay thế, bổ sung nhà thầu phụ trong danh sách các nhà thầu phụ nêu trong E-HSDT hoặc thay đổi nội dung thầu phụ nêu trong E-HSDT chỉ được thực hiện khi được chủ đầu tư chấp thuận; việc sử dụng nhà thầu phụ phải phù hợp với nhu cầu của nhà thầu trong thực hiện hợp đồng, nhà thầu phụ phải đáp ứng về năng lực, kinh nghiệm theo yêu cầu của nhà thầu.</p> <p>6.2. Nhà thầu có trách nhiệm thanh toán đầy đủ và đúng hạn cho nhà thầu phụ theo các điều khoản thỏa thuận giữa Nhà thầu và nhà thầu phụ.</p>
<b>7. Giải quyết tranh chấp</b>	<p>7.1. Chủ đầu tư và Nhà thầu có trách nhiệm giải quyết các tranh chấp phát sinh giữa hai bên thông qua thương lượng, hòa giải.</p> <p>7.2. Nếu tranh chấp không thể giải quyết được bằng thương lượng, hòa giải trong thời gian quy định tại <b>E-ĐKCT</b> kể từ ngày phát sinh tranh chấp thì bất kỳ bên nào cũng đều có thể yêu cầu đưa việc tranh chấp ra giải quyết theo cơ chế được quy định tại <b>E-ĐKCT</b>.</p>
<b>8. Phạm vi cung cấp</b>	Hàng hóa và dịch vụ liên quan phải được cung cấp theo quy định tại Chương V.
<b>9. Tiến độ giao hàng, lịch hoàn thành các dịch vụ liên quan (nếu có) và tài liệu chứng từ</b>	Tiến độ giao hàng và lịch hoàn thành các dịch vụ liên quan (nếu có) phải được thực hiện theo quy định tại Mẫu số 01A (đối với hợp đồng trọn gói) hoặc Mẫu số 01B (đối với hợp đồng theo đơn giá) hoặc Mẫu số 01C (đối với hợp đồng hỗn hợp) và Mẫu số 01D Chương IV. Nhà thầu phải cung cấp các hoá đơn, chứng từ tài liệu khác theo quy định tại <b>E-ĐKCT</b> .
<b>10. Trách nhiệm của Nhà thầu</b>	Nhà thầu phải cung cấp toàn bộ hàng hóa và dịch vụ liên quan (nếu có) trong phạm vi cung cấp quy định tại Mục 8 E-ĐKC và theo tiến độ giao hàng, lịch hoàn thành các dịch vụ liên quan quy định tại Mục 9 E-ĐKC.
<b>11. Loại hợp đồng và giá hợp đồng</b>	<p>11.1. Loại hợp đồng: theo quy định tại <b>E-ĐKCT</b>.</p> <p>11.2. Giá hợp đồng quy định tại <b>E-ĐKCT</b> là toàn bộ chi phí để hoàn thành việc cung cấp hàng hoá và dịch vụ liên quan của gói thầu nêu trong Bảng giá hợp đồng trên cơ sở bảo đảm tiến độ, chất lượng theo đúng yêu cầu của gói thầu.</p>
<b>12. Thuế, phí, lệ phí</b>	12.1. Nhà thầu chịu trách nhiệm đối với toàn bộ chi phí về thuế, phí, lệ phí phát sinh cho đến khi hàng hóa được giao cho Chủ đầu tư.

	<p>12.2. Trường hợp Nhà thầu thuộc đối tượng được miễn, giảm thuế, phí, lệ phí, Chủ đầu tư tạo điều kiện tối đa cho Nhà thầu áp dụng các chính sách miễn, giảm thuế, phí, lệ phí.</p> <p>12.3. Việc điều chỉnh thuế thực hiện theo quy định tại <b>E-ĐKCT</b>.</p>
<b>13. Tạm ứng</b>	<p>13.1. Chủ đầu tư phải cấp cho Nhà thầu khoản tiền tạm ứng theo quy định tại <b>E-ĐKCT</b>, sau khi Nhà thầu nộp Bảo lãnh tạm ứng tương đương với khoản tiền tạm ứng. Bảo lãnh tạm ứng phải được phát hành bởi một tổ chức tín dụng trong nước hoặc chi nhánh ngân hàng nước ngoài được thành lập theo pháp luật Việt Nam.</p> <p>13.2. Nhà thầu chỉ được sử dụng tiền tạm ứng cho việc thực hiện Hợp đồng. Nhà thầu phải chứng minh rằng khoản tiền tạm ứng đã được sử dụng đúng mục đích, đúng đối tượng bằng cách nộp bản sao các hóa đơn chứng từ hoặc tài liệu liên quan cho Chủ đầu tư.</p>
<b>14. Thanh toán</b>	<p>14.1. Yêu cầu thanh toán của Nhà thầu phải được gửi cho Chủ đầu tư bằng văn bản, kèm theo hóa đơn mô tả hàng hóa đã bàn giao và các dịch vụ liên quan đã thực hiện, cùng với chứng từ nộp theo quy định tại Mục 9 E-ĐKC và gửi yêu cầu thanh toán khi đã hoàn thành các nghĩa vụ khác quy định trong hợp đồng.</p> <p>14.2. Việc thanh toán thực hiện theo quy định tại <b>E-ĐKCT</b>.</p> <p>14.3. Đồng tiền thanh toán là VND.</p>
<b>15. Quyền tác giả</b>	<p>15.1. Quyền tác giả đối với tất cả các bản vẽ, tài liệu và hồ sơ chứa đựng thông tin và dữ liệu mà Nhà thầu đã nộp cho Chủ đầu tư vẫn thuộc về Nhà thầu. Trường hợp các bản vẽ, tài liệu và hồ sơ đó được cung cấp cho Chủ đầu tư một cách trực tiếp hoặc thông qua Nhà thầu bởi một bên thứ ba thì quyền tác giả đối với các bản vẽ, tài liệu và hồ sơ thuộc về bên thứ ba đó. 15.2. Quyền khác theo quy định tại E-ĐKCT.</p>
<b>16. Sử dụng các tài liệu và thông tin liên quan đến hợp đồng</b>	<p>16.1. Chủ đầu tư và Nhà thầu phải bảo mật bất kỳ tài liệu, dữ liệu hoặc thông tin nào khác liên quan đến hợp đồng do một bên cung cấp trực tiếp hoặc gián tiếp cho bên kia, không được tiết lộ tài liệu, dữ liệu hoặc thông tin đó cho bên thứ ba nếu không có văn bản đồng ý của bên kia cho dù tài liệu, dữ liệu hoặc thông tin đó được cung cấp trước, trong hoặc sau khi hoàn thành hoặc chấm dứt hợp đồng. Nhà thầu có thể chuyển cho nhà thầu phụ các tài liệu, dữ liệu và thông tin phù hợp do Chủ đầu tư cung cấp để nhà thầu phụ thực hiện công việc của mình theo hợp đồng; trong trường hợp này, nhà thầu phụ phải có cam kết với Nhà thầu về việc bảo mật các tài liệu, dữ liệu hoặc thông tin đó.</p> <p>16.2. Chủ đầu tư không được sử dụng các tài liệu, dữ liệu và thông tin khác nhận được từ Nhà thầu cho bất kỳ mục đích nào khác không liên quan đến hợp đồng. Nhà thầu không được sử dụng các tài liệu, dữ liệu và thông tin khác nhận được từ Chủ đầu tư cho bất kỳ mục đích nào khác không liên quan đến việc thực hiện hợp đồng.</p> <p>16.3. Nghĩa vụ của Chủ đầu tư và Nhà thầu quy định tại Mục 16.1 và Mục 16.2 E-ĐKC không áp dụng đối với các thông tin sau đây:</p> <ul style="list-style-type: none"> <li>a) Thông tin mà Chủ đầu tư hoặc Nhà thầu cần cung cấp cho cấp có thẩm quyền;</li> <li>b) Thông tin đã hoặc sẽ được công bố mà không phải do lỗi của Chủ đầu tư hoặc Nhà thầu;</li> </ul>

	<p>c) Thông tin thuộc sở hữu của một bên vào thời điểm công bố và trước đó không phải do bên kia cung cấp trực tiếp hoặc gián tiếp;</p> <p>d) Thông tin mà một bên nhận được một cách hợp pháp từ một bên thứ ba không có nghĩa vụ bảo mật thông tin.</p> <p>16.4. Các quy định tại Mục 16 E-ĐKC không làm thay đổi bất kỳ cam kết bảo mật nào do một bên đưa ra trước ngày ký hợp đồng liên quan đến việc cung cấp hàng hóa, dịch vụ.</p> <p>16.5. Các quy định tại Mục 16 E-ĐKC tiếp tục có hiệu lực sau khi hoàn thành hoặc chấm dứt hợp đồng vì bất cứ lý do gì.</p>
<b>17. Thông số kỹ thuật và tiêu chuẩn</b>	Hàng hóa và các dịch vụ liên quan được cung cấp theo hợp đồng sẽ phải tuân theo các thông số kỹ thuật và tiêu chuẩn quy định tại Chương V; nếu tại Chương V không quy định đến một thông số hay tiêu chuẩn nào có thể áp dụng thì phải tuân thủ theo thông số và tiêu chuẩn tương đương hoặc cao hơn tiêu chuẩn hiện hành tại quốc gia hoặc vùng lãnh thổ mà hàng hóa có xuất xứ.
<b>18. Đóng gói hàng hoá</b>	<p>18.1. Nhà thầu phải đóng gói hàng hóa đúng yêu cầu nhằm tránh hư hỏng trong quá trình vận chuyển đến địa điểm dự án theo quy định trong hợp đồng. Trong quá trình vận chuyển, bao gói hàng hóa phải đủ chắc chắn để chịu được những va chạm mạnh, nhiệt độ quá cao hoặc quá thấp, trong nước mặn, nước mưa và ở ngoài trời. Kích thước và trọng lượng của mỗi kiện hàng phải tính đến điều kiện vận chuyển như khoảng cách, phương tiện vận chuyển, điều kiện cơ sở hạ tầng... từ nơi xuất hàng đến địa điểm dự án.</p> <p>18.2. Việc đóng gói, ghi chú đối với hàng hóa, các giấy tờ bên trong và bên ngoài kiện hàng phải tuân thủ các yêu cầu cụ thể trong hợp đồng, bao gồm cả các yêu cầu (nếu có) quy định ở <b>E-ĐKCT</b> và các chỉ dẫn khác của Chủ đầu tư.</p>
<b>19. Bảo hiểm</b>	Trừ trường hợp có quy định khác tại <b>E-ĐKCT</b> , hàng hóa cung cấp theo hợp đồng phải được bảo hiểm đầy đủ cho các tổn thất, hư hại có thể xảy ra trong quá trình sản xuất hoặc tiếp nhận, vận chuyển, lưu kho và giao hàng theo quy định tại <b>E-ĐKCT</b> .
<b>20. Vận chuyển và các dịch vụ phát sinh</b>	<p>20.1. Yêu cầu về vận chuyển hàng hóa và các yêu cầu khác quy định tại <b>E-ĐKCT</b>.</p> <p>20.2. Chủ đầu tư có thể yêu cầu Nhà thầu cung cấp một hoặc một số dịch vụ sau đây, bao gồm cả các dịch vụ (nếu có) theo quy định tại <b>E-ĐKCT</b>:</p> <ul style="list-style-type: none"> <li>a) Thực hiện việc lắp đặt hoặc giám sát việc lắp đặt tại hiện trường, chạy thử hàng hóa;</li> <li>b) Cung cấp các dụng cụ cần thiết để lắp ráp, bảo dưỡng hàng hóa;</li> <li>c) Cung cấp tài liệu chi tiết hướng dẫn vận hành và bảo dưỡng cho từng loại hàng hóa;</li> <li>d) Vận hành hoặc giám sát hoặc bảo dưỡng, sửa chữa hàng hóa trong khoảng thời gian đã được các bên thỏa thuận, với điều kiện là dịch vụ này sẽ không miễn trừ cho Nhà thầu khỏi bất kỳ nghĩa vụ bảo hành nào theo hợp đồng này;</li> <li>đ) Hướng dẫn nhân sự của Chủ đầu tư về cách lắp đặt, chạy thử, vận hành, bảo dưỡng, sửa chữa hàng hóa.</li> </ul> <p>20.3. Trường hợp phát sinh dịch vụ ngoài hợp đồng, Chủ đầu tư và Nhà thầu thương thảo về chi phí thực hiện dịch vụ, bảo đảm không vượt quá mức giá mà Nhà thầu áp dụng cho dịch vụ tương tự trong các hợp đồng khác.</p>
<b>21. Kiểm tra và thử nghiệm hàng hóa</b>	<p>21.1. Nhà thầu phải tiến hành tất cả các thử nghiệm, kiểm tra đối với hàng hóa và dịch vụ liên quan theo quy định tại <b>E-ĐKCT</b> và chịu toàn bộ chi phí thử nghiệm, kiểm tra.</p> <p>21.2. Việc kiểm tra và thử nghiệm có thể được tiến hành tại cơ sở của Nhà thầu hoặc cơ sở khác ở địa điểm giao hàng, và/hoặc địa</p>

	<p>điểm dự án hoặc ở bất kỳ địa điểm nào khác theo quy định tại <b>E-ĐKCT</b>. Theo quy định tại Mục 21.3 E-ĐKC, trường hợp tiến hành tại cơ sở của Nhà thầu hoặc cơ sở khác thì cán bộ kiểm tra phải được cung cấp tất cả phương tiện và hỗ trợ cần thiết, kể cả việc tiếp cận bản vẽ và dữ liệu sản xuất; Chủ đầu tư không phải chịu bất kỳ chi phí nào cho các phương tiện và hỗ trợ này.</p> <p>21.3. Chủ đầu tư hoặc đại diện của Chủ đầu tư có quyền tham dự các buổi thử nghiệm, kiểm tra quy định tại Mục 21.2 E-ĐKC, với điều kiện là Chủ đầu tư chịu tất cả các chi phí phát sinh liên quan đến việc tham dự, bao gồm cả chi phí đi lại, lưu trú.</p> <p>21.4. Trước khi tiến hành kiểm tra, thử nghiệm, Nhà thầu phải thông báo cho Chủ đầu tư về địa điểm và thời gian tiến hành kiểm tra, thử nghiệm. Trường hợp phải được sự chấp thuận của bên thứ ba hoặc nhà sản xuất để Chủ đầu tư tham gia kiểm tra, thử nghiệm, Nhà thầu phải có văn bản đồng ý của các bên liên quan này.</p> <p>21.5. Chủ đầu tư có thể yêu cầu Nhà thầu tiến hành thử nghiệm, kiểm tra ngoài hợp đồng nhưng cần thiết để khẳng định hàng hóa đó có đặc tính kỹ thuật, hiệu suất đáp ứng yêu cầu của hợp đồng, với điều kiện là các chi phí hợp lý để tiến hành thử nghiệm, kiểm tra đó được cộng thêm vào giá hợp đồng. Trường hợp thử nghiệm, kiểm tra làm chậm tiến độ sản xuất và/hoặc tiến độ thực hiện các nghĩa vụ khác của Nhà thầu theo hợp đồng, Chủ đầu tư xem xét điều chỉnh ngày giao hàng, ngày hoàn thành dịch vụ liên quan và các nghĩa vụ khác bị ảnh hưởng.</p> <p>21.6. Nhà thầu phải gửi cho Chủ đầu tư báo cáo kết quả của tất cả các thử nghiệm, kiểm tra.</p> <p>21.7. Chủ đầu tư có quyền từ chối bất kỳ hàng hóa, bộ phận hàng hóa nào không đáp ứng yêu cầu trong các buổi kiểm tra, thử nghiệm hoặc không phù hợp với đặc tính kỹ thuật theo hợp đồng. Nhà thầu phải thay thế bằng hàng hóa, bộ phận hàng hóa khác hoặc tiến hành những điều chỉnh cần thiết để phù hợp với các đặc tính kỹ thuật theo hợp đồng và phải chịu tất cả chi phí liên quan đến việc thay thế hoặc điều chỉnh này. Sau đó Nhà thầu phải tiến hành kiểm tra, thử nghiệm lại và chịu tất cả chi phí phát sinh, đồng thời thông báo cho Chủ đầu tư theo quy định tại Mục 21.4 E-ĐKC.</p> <p>21.8. Việc Nhà thầu thực hiện thử nghiệm, kiểm tra hàng hóa, bộ phận hàng hóa, việc Chủ đầu tư hay đại diện của Chủ đầu tư tham dự các buổi thử nghiệm, kiểm tra, hay việc báo cáo kết quả thử nghiệm, kiểm tra theo quy định tại Mục 21.6 E-ĐKC, không miễn trừ cho Nhà thầu nghĩa vụ bảo hành hoặc các nghĩa vụ khác theo hợp đồng.</p>
<p><b>22. Phạt và bồi thường thiệt hại</b></p>	<p>Phạt vi phạm hợp đồng và bồi thường thiệt hại theo quy định tại <b>E-ĐKCT</b>.</p>
<p><b>23. Bảo hành</b></p>	<p>23.1. Nhà thầu bảo đảm cung cấp hàng hóa mới, chưa qua sử dụng theo đúng đề xuất đã nêu.</p> <p>23.2. Nhà thầu bảo đảm hàng hóa không phát sinh khiếm khuyết do bất kỳ hành động hay sơ suất nào từ phía Nhà thầu hoặc do thiết kế, vật liệu hoặc kỹ thuật chế tạo khi hàng hóa được sử dụng bình thường trong các điều kiện phổ biến tại Việt Nam.</p> <p>23.3. Yêu cầu về bảo hành đối với hàng hóa quy định tại <b>E-ĐKCT</b>.</p> <p>23.4. Trường hợp phát hiện khiếm khuyết của hàng hóa, Chủ đầu tư kịp thời thông báo cho Nhà thầu, kèm theo tài liệu chứng minh. Chủ đầu tư tạo điều kiện cho Nhà thầu tiến hành kiểm tra các khiếm khuyết đó.</p> <p>23.5. Sau khi nhận được thông báo của Chủ đầu tư về việc hàng hóa có khiếm khuyết, Nhà thầu phải kịp thời sửa chữa hoặc thay</p>

	<p>thể hàng hóa có khiếm khuyết trong thời hạn quy định tại <b>E-ĐKCT</b> và chịu toàn bộ chi phí sửa chữa, thay thế.</p> <p>23.6. Trường hợp đã được thông báo nhưng Nhà thầu không tiến hành sửa chữa khiếm khuyết của hàng hóa trong thời hạn quy định tại <b>E-ĐKCT</b>, Chủ đầu tư có thể tự sửa chữa (nếu cần thiết). Nhà thầu phải chịu tất cả rủi ro và chi phí liên quan. Việc Chủ đầu tư tự sửa chữa khiếm khuyết của hàng hóa không ảnh hưởng đến các quyền khác của Chủ đầu tư đối với Nhà thầu theo hợp đồng.</p>
<p><b>24. Bồi thường vi phạm sáng chế</b></p>	<p>24.1. Với điều kiện là Chủ đầu tư tuân thủ Mục 24.2 E-ĐKC, Nhà thầu có nghĩa vụ bồi thường, bảo đảm Chủ đầu tư và nhân sự của Chủ đầu tư không bị tổn hại bởi bất kỳ vụ kiện tụng, thủ tục hành chính, khiếu nại, yêu cầu, tổn thất, thiệt hại, chi phí nào, bao gồm cả chi phí thuê luật sư vì có vi phạm hoặc cáo buộc vi phạm sáng chế, mẫu hữu ích, kiểu dáng công nghiệp, nhãn hiệu, quyền tác giả hoặc các quyền sở hữu trí tuệ khác đã đăng ký hoặc tồn tại vào ngày ký hợp đồng mà các vi phạm hoặc cáo buộc vi phạm đó liên quan tới:</p> <p>a) Việc lắp đặt hàng hóa do Nhà thầu thực hiện hoặc việc sử dụng hàng hóa tại Việt Nam;</p> <p>b) Việc bán các sản phẩm được sản xuất từ hàng hóa.</p> <p>Việc bồi thường nêu trên không áp dụng đối với các trường hợp sau: sử dụng hàng hóa hoặc bất kỳ phần nào của hàng hóa ngoài mục đích nêu trong hợp đồng hoặc phát sinh hợp lý từ hợp đồng; có hành vi vi phạm do sử dụng hàng hóa hoặc bất kỳ phần nào của hàng hóa, hay bất kỳ sản phẩm nào được sản xuất từ hàng hóa có sự kết hợp các thiết bị, nhà xưởng hoặc vật tư khác không phải do Nhà thầu cung cấp theo hợp đồng.</p> <p>24.2. Trường hợp xảy ra kiện tụng hoặc khiếu nại đối với Chủ đầu tư liên quan tới các vấn đề quy định tại Mục 24.1 E-ĐKC, Chủ đầu tư có nghĩa vụ thông báo kịp thời cho Nhà thầu. Nhà thầu có thể nhân danh Chủ đầu tư giải quyết kiện tụng hoặc khiếu nại đó hoặc thương thảo để giải quyết kiện tụng hoặc khiếu nại đó và chịu trách nhiệm đối với các chi phí liên quan.</p> <p>24.3. Trong vòng 28 ngày kể từ khi nhận được thông báo của Chủ đầu tư, trường hợp Nhà thầu không thông báo cho Chủ đầu tư về ý định giải quyết kiện tụng hay khiếu nại đó, Chủ đầu tư sẽ tự giải quyết.</p> <p>24.4. Trường hợp được yêu cầu, Chủ đầu tư hỗ trợ Nhà thầu giải quyết vụ kiện tụng hay khiếu nại đó và sẽ được Nhà thầu hoàn trả mọi chi phí hợp lý phát sinh.</p> <p>24.5. Chủ đầu tư có nghĩa vụ bồi thường, đảm bảo Nhà thầu, nhà thầu phụ, nhân sự của Nhà thầu không bị tổn hại bởi bất kỳ vụ kiện tụng, thủ tục hành chính, khiếu nại, yêu cầu, tổn thất, thiệt hại, chi phí nào, bao gồm cả chi phí thuê luật sư vì có vi phạm hoặc cáo buộc vi phạm sáng chế, mẫu hữu ích, kiểu dáng công nghiệp, nhãn hiệu, quyền tác giả hoặc các quyền sở hữu trí tuệ khác đã đăng ký hoặc tồn tại vào ngày ký hợp đồng mà các vi phạm hoặc cáo buộc vi phạm đó phát sinh từ hoặc liên quan đến bất kỳ thiết kế, dữ liệu, bản vẽ, thông số kỹ thuật hoặc các tài liệu và hồ sơ nào được cung cấp hoặc thiết kế bởi Chủ đầu tư hoặc thay mặt Chủ đầu tư.</p>
<p><b>25. Thay đổi liên quan đến pháp lý</b></p>	<p>Trừ trường hợp có quy định khác tại hợp đồng, kể từ 28 ngày trước ngày có thời điểm đóng thầu trở về sau, nếu có bất kỳ chính sách nào được ban hành, thay thế, sửa đổi hoặc tuyên bố hết hiệu lực tại Việt Nam gây ảnh hưởng đến ngày giao hàng và/hoặc giá</p>

	<p>hợp đồng thì ngày giao hàng hoặc giá hợp đồng phải được điều chỉnh tương ứng với mức độ ảnh hưởng của nhà thầu khi thực hiện các nghĩa vụ theo hợp đồng. Phần tăng hoặc giảm giá hợp đồng không được thanh toán riêng hay ghi nhận khoản phải trả riêng nếu việc tăng hoặc giảm giá hợp đồng này đã được quy định tại Mục 11 E-ĐKC.</p>
<p><b>26. Bất khả kháng</b></p>	<p>26.1. Nhà thầu không bị tịch thu bảo lãnh thực hiện hợp đồng, không phải chịu trách nhiệm bồi thường thiệt hại hay bị phạt hoặc bị chấm dứt hợp đồng nếu rơi vào các sự kiện bất khả kháng gây cản trở tiến độ thực hiện hợp đồng hoặc không thể thực hiện nghĩa vụ hợp đồng.</p> <p>26.2. Khi xảy ra sự việc bất khả kháng, việc một bên không thực hiện được bất kỳ một nghĩa vụ nào của mình sẽ không bị coi là vi phạm hay phá vỡ Hợp đồng, với điều kiện bên bị ảnh hưởng bởi sự việc này: (a) đã tiến hành những biện pháp ngăn ngừa hợp lý, cẩn trọng và các biện pháp thay thế cần thiết, tất cả với mục đích thực hiện được những điều khoản và điều kiện của Hợp đồng này, và (b) phải tiếp tục thực hiện các nghĩa vụ của mình trong phạm vi Hợp đồng chừng nào việc thực hiện này còn hợp lý và thực tế.</p> <p>26.3. Trong hợp đồng này, bất khả kháng được hiểu là các sự kiện nằm ngoài tầm kiểm soát của các bên và không thể lường trước, không thể tránh được và khiến cho việc thực hiện hợp đồng là không khả thi mà nguyên nhân không phải do sơ suất hoặc thiếu chú ý của các bên. Sự kiện bất khả kháng có thể bao gồm nhưng không giới hạn bởi chiến tranh, bạo loạn, đình công, hỏa hoạn, lũ lụt, dịch bệnh, cách ly do kiểm dịch hoặc các chính sách, quy định của Nhà nước.</p> <p>26.4. Khi xảy ra sự kiện bất khả kháng, bên bị ảnh hưởng bởi sự kiện bất khả kháng phải kịp thời thông báo bằng văn bản cho bên kia về sự kiện đó và nguyên nhân gây ra sự kiện trong vòng 14 ngày kể từ ngày xảy ra sự kiện bất khả kháng. Đồng thời, chuyển cho bên kia giấy xác nhận về sự kiện bất khả kháng đó được cấp bởi một tổ chức có thẩm quyền tại nơi xảy ra sự kiện bất khả kháng.</p> <p>Nhà thầu bị ảnh hưởng bởi sự kiện bất khả kháng phải tiếp tục thực hiện các nghĩa vụ hợp đồng theo hoàn cảnh thực tế cho phép và phải tìm mọi biện pháp hợp lý để hạn chế hậu quả của sự việc bất khả kháng.</p> <p>26.5. Thời hạn mà một bên phải hoàn thành một công việc theo Hợp đồng này được gia hạn thêm một khoảng thời gian bằng đúng thời gian bên đó không thể thực hiện được công việc do sự kiện bất khả kháng gây ra.</p>
<p><b>27. Sửa đổi hợp đồng</b></p>	<p>27.1. Chủ đầu tư có thể yêu cầu Nhà thầu sửa đổi, bổ sung các nội dung sau đây trong phạm vi công việc của hợp đồng:</p> <ul style="list-style-type: none"> <li>a) Thay đổi bản vẽ, thiết kế công nghệ hoặc yêu cầu kỹ thuật đối với trường hợp hàng hóa cung cấp theo hợp đồng được đặt hàng sản xuất cho riêng Chủ đầu tư;</li> <li>b) Thay đổi phương thức vận chuyển hoặc đóng gói;</li> <li>c) Thay đổi địa điểm giao hàng;</li> <li>d) Thay đổi dịch vụ liên quan.</li> </ul> <p>đ) Điều chỉnh tiến độ thực hiện hợp đồng theo quy định tại Mục 28 E-ĐKC.</p> <p>27.2. Trường hợp việc sửa đổi, bổ sung các nội dung trong phạm vi công việc của hợp đồng quy định tại Mục 27.1 E-ĐKC làm thay đổi chi phí hoặc thời gian thực hiện bất kỳ điều khoản nào trong hợp đồng, giá hợp đồng hoặc ngày giao hàng, ngày hoàn</p>

	<p>thành dịch vụ liên quan phải được điều chỉnh tương ứng và hai bên tiến hành sửa đổi hợp đồng. Yêu cầu của Nhà thầu về việc điều chỉnh giá hợp đồng, ngày giao hàng hoặc ngày hoàn thành phải được tiến hành trong vòng 28 ngày, kể từ ngày Nhà thầu nhận được yêu cầu của Chủ đầu tư về việc sửa đổi, bổ sung nội dung công việc của hợp đồng.</p> <p>27.3. Trường hợp Nhà thầu cung cấp hàng hóa với phiên bản mới của cùng hãng sản xuất, có cùng xuất xứ, có tính năng kỹ thuật, cấu hình, thông số... tương đương hoặc tốt hơn phiên bản hàng hóa Nhà thầu đề xuất trong E-HSĐT và đáp ứng yêu cầu E-HSMT thì Nhà thầu phải thông báo trước bằng văn bản cho Chủ đầu tư để Chủ đầu tư xem xét. Trong trường hợp này, căn cứ nhu cầu sử dụng, Chủ đầu tư có thể chấp thuận đề xuất của Nhà thầu với điều kiện là đơn giá và các điều kiện khác của hợp đồng không thay đổi.</p> <p>27.4. Trường hợp cần thực hiện các dịch vụ liên quan chưa nêu trong hợp đồng, Chủ đầu tư và Nhà thầu tiến hành thương thảo, bảo đảm đơn giá phù hợp giá cả thị trường.</p> <p>27.5. Chủ đầu tư và Nhà thầu sẽ tiến hành thương thảo để làm cơ sở ký kết văn bản sửa đổi hợp đồng trong trường hợp sửa đổi hợp đồng.</p> <p>27.6. Trong thời gian thực hiện hợp đồng, nhà thầu có thể đề xuất giải pháp tiết kiệm chi phí bao gồm ít nhất các nội dung sau đây:</p> <ol style="list-style-type: none"> <li>Nội dung giải pháp, giải thích sự khác biệt so với các yêu cầu theo hợp đồng đã ký kết;</li> <li>Phân tích toàn diện chi phí và lợi ích của giải pháp bao gồm mô tả và ước tính các chi phí (bao gồm cả chi phí vòng đời) có thể phát sinh cho Chủ đầu tư trong trường hợp chấp thuận đề xuất của Nhà thầu;</li> <li>Tác động của giải pháp đối với hiệu quả thực hiện hợp đồng.</li> </ol> <p>27.7. Chủ đầu tư có thể chấp thuận đề xuất của Nhà thầu nếu đề xuất này chứng minh được một trong các lợi ích dưới đây mà không làm ảnh hưởng đến các chức năng cần thiết của hàng hóa:</p> <ol style="list-style-type: none"> <li>Rút ngắn thời gian giao hàng;</li> <li>Giảm giá hợp đồng hoặc chi phí vòng đời cho Chủ đầu tư;</li> <li>Nâng cao chất lượng, hiệu quả hoặc tính bền vững của hàng hóa trong hợp đồng;</li> <li>Bất kỳ lợi ích nào khác cho Chủ đầu tư.</li> </ol> <p>Trường hợp đề xuất của Nhà thầu được Chủ đầu tư chấp thuận và làm giảm giá hợp đồng, Chủ đầu tư thanh toán cho Nhà thầu theo tỷ lệ quy định tại <b>E-ĐKCT</b> đối với phần giá trị giảm giá hợp đồng.</p> <p>Trường hợp đề xuất của Nhà thầu được Chủ đầu tư chấp thuận và làm tăng giá hợp đồng nhưng giảm chi phí vòng đời do tác động của các yếu tố quy định tại các điểm a, b, c và d khoản này, Chủ đầu tư thanh toán cho Nhà thầu theo phần giá trị tăng giá hợp đồng.</p>
<p><b>28. Điều chỉnh tiến độ thực hiện hợp đồng</b></p>	<p>28.1. Trong quá trình thực hiện hợp đồng, trường hợp phát sinh các điều kiện bất lợi, cản trở Nhà thầu hoặc nhà thầu phụ trong việc cung cấp hàng hóa và lịch thực hiện các dịch vụ liên quan quy định tại Mục 9 E-ĐKC, Nhà thầu phải kịp thời thông báo bằng văn bản cho Chủ đầu tư về việc chậm tiến độ, nguyên nhân, khoảng thời gian chậm tiến độ. Trên cơ sở thông báo của Nhà thầu, Chủ</p>

	<p>đầu tư phải nhanh chóng đánh giá tình hình và có thể xem xét gia hạn hợp đồng. Trường hợp Chủ đầu tư đồng ý gia hạn, các bên tiến hành thương thảo để làm cơ sở ký kết văn bản sửa đổi hợp đồng.</p> <p>28.2. Trừ trường hợp bất khả kháng quy định tại Mục 26 E-ĐKC, Nhà thầu giao hàng chậm hoặc hoàn thành dịch vụ liên quan chậm có nghĩa vụ bồi thường thiệt hại cho Chủ đầu tư theo quy định tại Mục 22 E-ĐKC.</p>
<b>29. Chấm dứt hợp đồng</b>	<p>29.1. Chấm dứt hợp đồng do sai phạm</p> <p>a) Chủ đầu tư có thể chấm dứt một phần hoặc toàn bộ hợp đồng mà không gây tổn hại đến các biện pháp khắc phục vi phạm hợp đồng khác bằng cách thông báo bằng văn bản cho Nhà thầu về sai phạm trong hợp đồng trong các trường hợp sau:</p> <p>(i) Nhà thầu không thể bàn giao hàng hóa hoặc một phần hàng hóa trong thời hạn quy định theo hợp đồng, hoặc trong thời gian gia hạn theo quy định tại Mục 28 E-ĐKC;</p> <p>(ii) Nhà thầu không thực hiện bất kỳ nghĩa vụ nào khác theo hợp đồng;</p> <p>(iii) Chủ đầu tư xác định Nhà thầu vi phạm một trong các hành vi bị cấm quy định tại Điều 16 của Luật Đấu thầu trong quá trình đấu thầu hoặc thực hiện hợp đồng;</p> <p>b) Trường hợp Chủ đầu tư chấm dứt một phần hoặc toàn bộ hợp đồng theo điểm a khoản này, Chủ đầu tư có thể mua sắm hàng hóa và dịch vụ liên quan tương tự như các hàng hóa và dịch vụ chưa được thực hiện theo các điều khoản và phương thức phù hợp. Nhà thầu phải chịu trách nhiệm bồi thường cho Chủ đầu tư các chi phí phát sinh từ việc mua hàng hóa và dịch vụ tương tự đó. Tuy nhiên, Nhà thầu vẫn phải tiếp tục thực hiện phần hợp đồng không bị chấm dứt.</p> <p>29.2. Chấm dứt hợp đồng do mất khả năng thanh toán</p> <p>Trường hợp Nhà thầu phá sản hoặc mất khả năng thanh toán, Chủ đầu tư có thể chấm dứt hợp đồng vào bất kỳ thời điểm nào bằng cách gửi thông báo cho Nhà thầu. Trong trường hợp đó, hợp đồng sẽ chấm dứt và Nhà thầu không được bồi thường với điều kiện là việc chấm dứt hợp đồng không gây tổn hại hoặc ảnh hưởng đến bất kỳ quyền khởi kiện hoặc biện pháp khắc phục của Chủ đầu tư trước đó hoặc sau đó.</p>
<b>30. Hạn chế xuất khẩu</b>	<p>Trường hợp quốc gia, vùng lãnh thổ cung cấp hàng hóa, dịch vụ có các quy định thương mại dẫn tới việc hạn chế xuất khẩu, gây khó khăn cho Nhà thầu trong việc thực hiện các nghĩa vụ hợp đồng, Nhà thầu không bắt buộc phải hoàn thành nghĩa vụ giao hàng, thực hiện dịch vụ với điều kiện là Nhà thầu cung cấp cho Chủ đầu tư các tài liệu chứng minh việc đã hoàn thành tất cả các thủ tục xuất khẩu cần thiết, bao gồm cả xin giấy phép hoặc ủy quyền để xuất khẩu hàng hóa, dịch vụ theo hợp đồng. Trong trường hợp này, Chủ đầu tư có thể chấm dứt hợp đồng với Nhà thầu.</p>

## Chương VII. ĐIỀU KIỆN CỤ THỂ CỦA HỢP ĐỒNG

### E-ĐKC 1.1

Chủ đầu tư là: Công ty Điện lực Đà Nẵng - Chi nhánh Tổng công ty Điện lực miền Trung

Địa chỉ: 35 Phan Đình Phùng, Phường Hải Châu, Thành phố Đà Nẵng

Mã số thuế: 0400101394-039

Số tài khoản:

Điện thoại: 0236.3221201

Fax:

Email: PCDaNang.Qldth@gmail.com

Đại diện ủy quyền (nếu có):

### E-ĐKC 1.3

Nhà thầu:

Địa chỉ:

Mã số thuế:

Số tài khoản:

Điện thoại:

Fax:

Email:

#### **E-ĐKC 1.11**

Địa điểm dự án: Kho cầu Đô- KCN Hòa Cầm, TP Đà Nẵng

#### **E-ĐKC 2.2 (i)**

Các tài liệu sau đây cũng là một phần của hợp đồng: Các tài liệu kèm theo khác (nếu có).

#### **E-ĐKC 4.1**

Các thông báo cần gửi về Chủ đầu tư theo địa chỉ dưới đây:

Người nhận: Phòng Kế hoạch và Vật tư, Công ty Điện lực Đà Nẵng - Chi nhánh Tổng công ty Điện lực miền Trung

Địa chỉ: 35 Phan Đình Phùng, Phường Hải Châu, TP. Đà Nẵng

Điện thoại: 0236.3221201

Fax: 0236.2220521

Địa chỉ email:

#### **E-ĐKC 5.2**

Giá trị bảo đảm thực hiện hợp đồng: 3 % giá hợp đồng

Hiệu lực của bảo đảm thực hiện hợp đồng: Bảo đảm thực hiện hợp đồng có hiệu lực kể từ ngày hợp đồng có hiệu lực cho đến: 28 ngày sau khi toàn bộ hàng hóa được bàn giao, hai bên ký biên bản nghiệm thu và Nhà thầu chuyển sang nghĩa vụ bảo hành theo quy định

Chi tiết tại E-ĐKC 5.2, Chương VII. ĐIỀU KIỆN CỤ THỂ CỦA HỢP ĐỒNG của E-HSMT đính kèm

#### **E-ĐKC 5.4**

Thời hạn hoàn trả bảo đảm thực hiện hợp đồng: bảo đảm thực hiện hợp đồng sẽ được Chủ đầu tư hoàn trả cho Nhà thầu không chậm hơn 28 ngày sau khi hoàn tất thủ tục giao hàng theo quy định tại Điều 9 E-ĐKC của hợp đồng, đồng thời Chủ đầu tư nhận được bảo đảm bảo hành theo quy định tại Điều 23 E-

### E-ĐKC 6.1

Danh sách nhà thầu phụ:

### E-ĐKC 7.2

Thời gian để tiến hành hòa giải: 30 ngày kể từ ngày phát sinh tranh chấp.

Giải quyết tranh chấp: nếu sau 30 ngày hai bên không đạt được thỏa thuận giải quyết thông qua thương lượng, tranh chấp sẽ được đưa ra giải quyết tại Tòa án nhân dân có thẩm quyền tại TP Đà Nẵng theo quy định của pháp luật.

- Thay đổi thủ tục xử lý tranh chấp: Mọi thay đổi về xét xử tranh chấp phải được hai bên thống nhất bằng văn bản trước khi tiến hành xử lý tranh chấp.
- Nhà thầu có thời hạn 56 ngày (kể từ ngày Chủ đầu tư có văn bản gửi nhà thầu thông báo quyết định xử lý vi phạm, đơn phương chấm dứt hợp đồng) để thực hiện quyền phản đối, khiếu nại việc Chủ đầu tư xử lý vi phạm, đơn phương chấm dứt hợp đồng. Hết thời hạn này, nếu nhà thầu không có văn bản phản đối thì các quyết định xử lý vi phạm của Chủ đầu tư sẽ là căn cứ để đánh giá năng lực kinh nghiệm và uy tín nhà thầu trong các gói thầu tương tự, trừ trường hợp nội dung phản đối đã được tòa án hoặc trọng tài thụ lý giải quyết theo quy định pháp luật về tố tụng

### E-ĐKC 9

Nhà thầu phải cung cấp các hóa đơn và chứng từ sau đây: - Bảng kế hoạch chi tiết tổ chức sản xuất, mua sắm và cung cấp vật tư thiết bị phù hợp với tiến độ thực hiện của hợp đồng: Trong vòng 07 ngày kể từ ngày ký hợp đồng.

- Thông báo giao hàng: Trước 07 ngày kể từ ngày hàng về đến kho Chủ đầu tư, Nhà thầu phải thông báo cho Chủ đầu tư các thông tin về hàng hóa, phương tiện vận chuyển và thời gian hàng đến kho để Chủ đầu tư chủ động thu xếp kho bãi và nhân lực tiếp nhận và kiểm tra hàng hóa.

- Chứng từ giao hàng: Khi giao hàng, Nhà thầu phải cung cấp cho đại diện tiếp nhận hàng hóa của Chủ đầu tư các chứng từ sau đây, đồng thời ký Biên bản giao nhận và kiểm tra hàng hóa (theo mẫu kèm theo) với đại diện Chủ đầu tư để làm cơ sở thanh toán hợp đồng:

+ 01 bản gốc và 03 bản sao có dấu sao y bản chính hóa đơn tài chính của Bên bán mô tả hàng hóa, số lượng, đơn giá và tổng giá trị của từng công trình (chi tiết tại các phụ lục kèm theo hợp đồng).

+ 01 bản gốc (Original) hoặc bản copy (Copy) chứng nhận xuất xứ và 03 bản sao có dấu sao y bản chính (đối với trường hợp hàng hóa có xuất xứ từ nước ngoài).

+ 01 bản gốc và 03 bản sao có dấu sao y bản chính chứng nhận chất lượng của Nhà sản xuất.

+ Nếu Bên bán không phải là Nhà sản xuất (NSX) thì phải cung cấp bản gốc giấy xác nhận của NSX hoặc của Đại lý phân phối hàng hóa để xác minh là có cung cấp đầy đủ chủng loại, số lượng hàng hóa đúng theo hợp đồng cho Bên bán để thực hiện hợp đồng này hoặc giấy chứng nhận quan hệ đối tác.

+ 01 bản gốc và 03 bản sao có dấu sao y bản chính chứng nhận bảo hành của Nhà sản xuất hoặc Nhà cung cấp.

+ 01 bản gốc và 03 bản sao có dấu sao y bản chính biên bản thí nghiệm xuất xưởng hàng hóa của Nhà sản xuất.

+ Catalogue, tài liệu hướng dẫn sử dụng, lắp đặt, vận hành, bảo dưỡng (Tiếng Anh hoặc Tiếng Việt). (nếu có)

Chứng từ giao hàng phải được đi kèm theo hàng hoá khi đến kho của Chủ đầu tư (có thể giao trước 01 bộ sao), nếu không thì Chủ đầu tư có quyền không tiếp nhận hàng hoá. Nhà thầu sẽ phải chịu trách nhiệm về bất kỳ chi phí nào phát sinh nếu Chủ đầu tư không nhận được các thông tin và tài liệu chứng từ nói trên trong thời gian quy định và khi hàng hóa được giao nhận.

Chủ đầu tư phải nhận được các thông tin và chứng từ nêu trên trước khi hàng hóa đến địa điểm quy định, nếu không Nhà thầu sẽ phải chịu mọi chi phí phát sinh có liên quan.

Chủ đầu tư phải nhận được các hóa đơn và chứng từ nêu trên trước khi hàng hóa đến địa điểm quy định, nếu không Nhà thầu sẽ phải chịu mọi chi phí phát sinh có liên quan.

### **E-ĐKC 11.1**

Loại hợp đồng: Trọn gói

### **E-ĐKC 11.2**

Giá hợp đồng: Cố định

### **E-ĐKC 12.3**

Điều chỉnh thuế: Được phép

Trong quá trình thực hiện hợp đồng, trường hợp tại thời điểm thanh toán nếu chính sách về thuế có sự thay đổi (tăng hoặc giảm) và trong hợp đồng có quy định được điều chỉnh thuế, đồng thời nhà thầu xuất trình được các tài liệu xác định rõ số thuế phát sinh thì khoản chênh lệch của chính sách về thuế sẽ được điều chỉnh theo quy định trong hợp đồng

### **E-ĐKC 13.1**

Tạm ứng: Không áp dụng

### **E-ĐKC 14.2**

Phương thức thanh toán: Chuyển khoản theo tài khoản của nhà thầu nêu trong hợp đồng  
Chi tiết tại E-ĐKC 14.2, Chương VII. ĐIỀU KIỆN CỤ THỂ CỦA HỢP ĐỒNG của E-HSMT đính kèm

#### **E-ĐKC 15.2**

Quyền: Không yêu cầu

#### **E-ĐKC 18.2**

Việc đóng gói, ghi chú đối với hàng hóa, các giấy tờ bên trong và bên ngoài kiện hàng: Nhà thầu phải đóng gói hàng hóa cung cấp phù hợp theo tiêu chuẩn đóng kiện bao bì xuất nhập khẩu quốc tế để tránh mọi dạng hư hỏng trong khi vận chuyển. Việc đóng gói phải bền vững, không bị phá vỡ khi phơi ở nơi nhiệt độ cao, nước muối và mưa trong khi vận chuyển, bốc xếp và lưu kho bãi. Kích thước và trọng lượng của kiện hàng phải tính toán phù hợp cho việc bốc xếp, vận chuyển

#### **E-ĐKC 19**

Nội dung bảo hiểm: Nhà thầu tự chịu mọi chi phí liên quan đến việc vận chuyển hàng hóa đến kho Chủ đầu tư hoặc chân công trình kể cả bảo hiểm (nếu Nhà thầu thấy cần thiết).

#### **E-ĐKC 20.1**

Trách nhiệm vận chuyển hàng hóa được thực hiện như sau: Theo hợp đồng, Nhà thầu phải vận chuyển hàng hóa đến địa điểm dự án. Việc vận chuyển hàng hóa đến địa điểm dự án, bao gồm cả bảo hiểm và lưu kho theo quy định trong hợp đồng, do Nhà thầu thực hiện; các chi phí liên quan được tính trong giá hợp đồng

#### **E-ĐKC 20.2**

Các dịch vụ bao gồm:

Không

Bổ sung điều 20.3

1- Nguyên tắc điều chỉnh, bổ sung hợp đồng:

Việc điều chỉnh, bổ sung hợp đồng chỉ được áp dụng trong thời gian thực hiện hợp đồng bao gồm cả thời gian được gia hạn thực hiện hợp đồng.

2- Về phương pháp xác định giá trị phát sinh:

a. Trường hợp công việc phát sinh có đơn giá trong hợp đồng đã ký:

- Đối với hợp đồng trọn gói: Chỉ được điều chỉnh hợp đồng cho những khối lượng công việc bổ sung ngoài phạm vi công việc theo hợp đồng đã ký (đối với hợp đồng thi công xây dựng, hợp đồng cung cấp thiết bị là nằm ngoài phạm vi công việc phải thực hiện theo thiết kế, yêu cầu của hồ sơ mời thầu hoặc hồ sơ yêu cầu; đối với hợp đồng tư vấn là nằm ngoài nhiệm vụ tư vấn phải thực hiện) và các trường hợp quy định tại điểm b, c, d khoản 2 Điều 143 Luật xây dựng số 50/2014/QH13. Phương pháp điều chỉnh theo điểm b của mục này.

b. Trường hợp công việc phát sinh không có đơn giá trong hợp đồng:

Trên cơ sở dự toán của công việc phát sinh được lập và phê duyệt theo quy định của pháp luật về quản lý chi phí đầu tư xây dựng công trình, các bên tham gia hợp đồng phải thỏa thuận, thống nhất đơn giá và giá trị phát sinh trước khi thực hiện trên nguyên tắc không vượt đơn giá và giá trị dự toán công việc phát sinh đã được phê duyệt, đảm bảo tuân thủ các quy định của pháp luật về hợp đồng xây dựng

### **E-ĐKC 21.1**

Kiểm tra, thử nghiệm hàng hóa: Kiểm tra, thử nghiệm hàng hóa:

- Hàng hóa cung cấp cần được thử nghiệm để khẳng định tính đáp ứng các đặc tính kỹ thuật theo yêu cầu.

- Chủ đầu tư (Bên mua) có quyền giám sát chất lượng thông qua các giai đoạn thử nghiệm xuất xưởng.

- Trong vòng 03 ngày kể từ ngày hàng đến kho Chủ đầu tư, đại diện hai bên sẽ tiến hành kiểm tra số lượng, chủng loại, tình trạng hàng hoá và lập Biên bản kiểm tra giao nhận chi tiết. Biên bản kiểm tra giao nhận hàng tại kho này làm cơ sở để thanh toán hợp đồng cũng như để khiếu nại Nhà thầu nếu có thiệt hại hay hàng hoá không đúng yêu cầu.

- Thí nghiệm kiểm tra:

Vào bất cứ thời điểm nào trong quá trình thực hiện hợp đồng, Chủ đầu tư có quyền thuê một pháp nhân độc lập, đủ thẩm quyền để thí nghiệm kiểm tra xác suất mẫu các loại hàng hóa theo các thông số kỹ thuật mà Nhà thầu (Bên bán) đã mô tả trong E-HSĐT của mình. Căn cứ vào Biên bản thí nghiệm kiểm tra này, Chủ đầu tư sẽ đưa ra những quyết định công bằng và phù hợp với quyền lợi và nghĩa vụ của hai bên như sau:

+ Trường hợp kết quả thí nghiệm kiểm tra cho thấy các thông số kỹ thuật của hàng hoá đạt hoặc tốt hơn các thông số kỹ thuật đã nêu trong E-HSĐT của Nhà thầu (Bên bán) thì Chủ đầu tư sẽ chịu toàn bộ chi phí liên quan đến việc thí nghiệm kiểm tra này.

+ Trường hợp kết quả thí nghiệm kiểm tra cho thấy thông số kỹ thuật của hàng hoá không đạt theo thông số kỹ thuật đã nêu trong E-HSĐT của Nhà thầu (Bên bán) thì Nhà thầu phải chịu toàn bộ các chi phí liên quan đến việc thí nghiệm kiểm tra này như chi phí đi lại, ăn ở, chi phí thí nghiệm... và Chủ đầu tư sẽ từ chối nhận toàn bộ lô hàng không đạt theo hợp đồng.

+ Trong trường hợp nhà thầu không cung cấp hàng hóa thay thế theo quy định nêu trên thì chủ đầu tư có quyền mua hàng của đơn vị khác để thay thế theo đúng loại hàng hoá ghi trong hợp đồng và nhà thầu phải trả khoản tiền chênh lệch và các chi phí liên quan nếu có... và tiến hành thanh lý hợp đồng.

- Thủ tục giao nhận hàng hoá được xem là hoàn tất khi đã có đầy đủ kết quả kiểm tra giao nhận hàng chi tiết tại kho nêu trên và Chủ đầu tư đã nhận đủ các chứng từ giao hàng theo Điều 9 E-ĐKC.

### **E-ĐKC 21.2**

Việc kiểm tra, thử nghiệm hàng hóa được thực hiện tại: Các đơn vị thí nghiệm độc lập (nếu có)

## **E-ĐKC 22**

Căn cứ quy mô, tính chất và yêu cầu của gói thầu mà quy định cụ thể nội dung này theo một trong các cách thức sau:

1. Phạt vi phạm hợp đồng : Áp dụng

Trường hợp áp dụng phạt vi phạm hợp đồng thì quy định như sau:

Trừ trường hợp bất khả kháng theo quy định tại Mục 26 E-ĐKC, nếu Nhà thầu không thể giao hàng hay cung cấp các dịch vụ liên quan theo đúng thời hạn đã nêu trong hợp đồng thì Chủ đầu tư có thể khấu trừ vào giá hợp đồng một khoản tiền phạt tương ứng với: 1%/ tuần cho đến khi nội dung công việc đó được thực hiện. Chủ đầu tư sẽ khấu trừ đến 8%. Khi đạt đến mức phạt tối đa, Chủ đầu tư có thể xem xét chấm dứt hợp đồng theo quy định tại Mục 29 E-ĐKC.

2. Bồi thường thiệt hại: Áp dụng

Ngoài các khoản phạt chậm tiến độ, Chủ đầu tư được quyền yêu cầu nhà thầu bồi thường thiệt hại theo giá trị thiệt hại thực tế do việc vi phạm hợp đồng gây ra, bao gồm nhưng không giới hạn các vi phạm sau: chậm tiến độ giao hàng hóa; giao hàng hóa không đảm bảo chất lượng...

Nhà thầu cam kết miễn trừ trách nhiệm và bồi thường toàn bộ thiệt hại, chi phí phát sinh (nếu có) cho Chủ đầu tư trong trường hợp có khiếu nại của bên thứ ba về quyền sở hữu trí tuệ đối với hàng hóa do Nhà thầu cung cấp theo hợp đồng.

## **E-ĐKC 23.3**

Thời hạn bảo hành là: 18 tháng kể từ ngày hoàn tất thủ tục giao hàng

Chi tiết tại E-ĐKC 23.3, Chương VII. ĐIỀU KIỆN CỤ THỂ CỦA HỢP ĐỒNG của E-HSMT đính kèm

Địa điểm để áp dụng bảo hành là:

TP Đà Nẵng

## **E-ĐKC 23.5, E-ĐKC 23.6**

Thời hạn sửa chữa, thay thế là: 10 ngày sau khi nhận được các thông báo nói trên của Chủ đầu tư, Nhà thầu phải sửa chữa hoặc thay thế tất cả hàng hóa sai sót và mọi chi phí liên quan đều do Nhà thầu chịu.

Nếu sau khi đã được thông báo, Nhà thầu không sửa chữa sai sót trong khoảng thời gian quy định, Chủ đầu tư có thể tiến hành các bước cần thiết để thu lại số tiền tương ứng với các hàng hóa bị sai sót này từ Bảo đảm bảo hành của Nhà thầu. Đồng thời Chủ đầu tư sẽ tìm nguồn khác để mua các hàng hóa này và toàn bộ chi phí chênh lệch do Nhà thầu chịu theo cách khấu trừ từ tiền bảo đảm bảo hành. Ngoài ra Chủ đầu tư có quyền xem xét không cho phép Nhà thầu tham gia các gói thầu do Chủ đầu tư tổ chức trong các đợt đấu thầu tiếp theo.

**E-ĐKC 27.7(d)**

Trường hợp đề xuất giải pháp tiết kiệm chi phí được Chủ đầu tư chấp thuận và giúp giảm giá hợp đồng, Chủ đầu tư thanh toán cho Nhà thầu 10% giá trị giảm giá hợp đồng

Trường hợp ô điền thông tin không đủ độ dài để điền các nội dung về hợp đồng cụ thể hoặc không thể điền được công thức thì đính kèm, tuy nhiên trong từng nội dung cụ thể phải ghi rõ tham chiếu đến tệp tin đính kèm: E-HSMT Goi 137.pdf

## Phần 4. BIỂU MẪU HỢP ĐỒNG

Chương này bao gồm các biểu mẫu mà sau khi ghi thông tin hoàn chỉnh sẽ trở thành một phần của Hợp đồng. Mẫu bảo lãnh thực hiện hợp đồng và Mẫu bảo lãnh tiền tạm ứng dành cho Nhà thầu trúng thầu ghi thông tin và hoàn chỉnh sau khi được trao hợp đồng.

### Mẫu số 16: (Webform trên Hệ thống)

#### THƯ CHẤP THUẬN E-HSDT VÀ TRAO HỢP ĐỒNG<sup>(1)</sup>

\_\_\_\_, ngày \_\_\_\_ tháng \_\_\_\_ năm \_\_\_\_

Kính gửi: \_\_\_\_\_ [*Hệ thống trích xuất tên Nhà thầu trúng thầu*] (sau đây gọi tắt là “Nhà thầu”)

Về việc: *Thông báo chấp thuận E-HSDT và trao hợp đồng*

Căn cứ Quyết định số \_\_\_\_ ngày \_\_\_\_ tháng \_\_\_\_ năm \_\_\_\_ của \_\_\_\_\_ [*Hệ thống trích xuất tên chủ đầu tư*] (sau đây gọi tắt là “Chủ đầu tư”) về việc phê duyệt kết quả lựa chọn nhà thầu gói thầu \_\_\_\_\_ [*Hệ thống trích xuất tên, số hiệu gói thầu*], Chủ đầu tư thông báo chấp thuận E-HSDT và trao hợp đồng cho Nhà thầu để thực hiện gói thầu \_\_\_\_\_ [*Hệ thống trích xuất tên, số hiệu của phần mà nhà thầu được công nhận trúng thầu*] với giá hợp đồng là \_\_\_\_\_ [*Hệ thống trích xuất giá trúng thầu trong quyết định phê duyệt kết quả lựa chọn nhà thầu*] với thời gian thực hiện gói thầu là \_\_\_\_ [*Hệ thống trích xuất thông tin trong quyết định phê duyệt kết quả lựa chọn nhà thầu*].

Đề nghị đại diện hợp pháp của Nhà thầu tiến hành hoàn thiện và ký kết hợp đồng với Chủ đầu tư theo kế hoạch như sau:

*Trường hợp hoàn thiện hợp đồng thông qua phương tiện điện tử:*

- Thời gian hoàn thiện hợp đồng: \_\_\_\_ [*ghi thời gian hoàn thiện hợp đồng*];
- Địa chỉ phương tiện điện tử: \_\_\_\_ [*ghi đường link, tên đăng nhập, mật khẩu (nếu có)...*];
- Việc ký biên bản hoàn thiện hợp đồng (nếu có) thực hiện trên Hệ thống.

*Trường hợp hoàn thiện hợp đồng trực tiếp:*

- Thời gian hoàn thiện hợp đồng: \_\_\_\_ [*ghi thời gian hoàn thiện hợp đồng*], tại địa điểm<sup>(2)</sup> \_\_\_\_ [*ghi địa điểm hoàn thiện hợp đồng*].

Đề nghị Nhà thầu thực hiện biện pháp bảo đảm thực hiện hợp đồng theo Mẫu số 18 Phần 4 của E-HSMT với số tiền \_\_\_\_ và thời gian hiệu lực \_\_\_\_ [*ghi số tiền tương ứng và thời gian có hiệu lực theo quy định tại Mục 5.2 E-ĐKCT của E-HSMT*].

Văn bản này là một phần không thể tách rời của hồ sơ hợp đồng. Sau khi nhận được văn bản này, Nhà thầu hoàn thiện, ký kết hợp đồng và thực hiện biện pháp bảo đảm thực hiện hợp đồng theo yêu cầu nêu trên. Chủ đầu tư sẽ từ chối hoàn thiện, ký kết hợp đồng với Nhà thầu trong trường hợp phát hiện năng lực hiện tại của Nhà thầu không đáp ứng yêu cầu thực hiện gói thầu.

Nếu đến ngày\_\_tháng\_\_năm\_\_<sup>(3)</sup> mà Nhà thầu không tiến hành hoàn thiện, ký kết hợp đồng hoặc từ chối hoàn thiện, ký kết hợp đồng hoặc không thực hiện biện pháp bảo đảm thực hiện hợp đồng theo các yêu cầu nêu trên thì Nhà thầu sẽ bị loại và không được nhận lại bảo đảm dự thầu.

Ghi chú:

- (1) Trong quá trình hoàn thiện hợp đồng, các bên phải điền đầy đủ và đưa toàn bộ nội dung, bao gồm cả các nội dung hiệu chỉnh, bổ sung, làm rõ trong quá trình lựa chọn nhà thầu, hoàn thiện hợp đồng (nếu có) vào điều kiện cụ thể của hợp đồng để hình thành tài liệu hợp đồng điện tử.
- (2) Khuyến khích thực hiện hoàn thiện hợp đồng qua phương tiện điện tử. Trường hợp việc hoàn thiện hợp đồng thực hiện trực tiếp thì Chủ đầu tư điền thông tin về địa điểm (văn phòng, cơ quan Chủ đầu tư...) để Nhà thầu đến tiến hành hoàn thiện hợp đồng.
- (3) Ghi thời gian phù hợp với thời gian quy định trong Mẫu bảo lãnh dự thầu.

## Mẫu số 17A. HỢP ĐỒNG ĐIỆN TỬ<sup>(1)</sup>

### HỢP ĐỒNG ĐIỆN TỬ<sup>(1)</sup>

(áp dụng đối với gói thầu mua sắm hàng hóa không phải là mua sắm tập trung)

\_\_\_\_, ngày \_\_\_\_ tháng \_\_\_\_ năm \_\_\_\_

Hợp đồng số: \_\_\_\_\_ [Chủ đầu tư/đơn vị được ủy quyền kê khai thông tin]

Gói thầu: \_\_\_\_\_ [Hệ thống trích xuất theo thông báo kết quả lựa chọn nhà thầu]

Thuộc dự án: \_\_\_\_\_ [Hệ thống trích xuất theo thông báo kết quả lựa chọn nhà thầu]

- Căn cứ<sup>(2)</sup> \_\_\_\_ (Bộ luật Dân sự ngày 24 tháng 11 năm 2015) [Chủ đầu tư kê khai thông tin];

- Căn cứ<sup>(2)</sup> \_\_\_\_ (Luật Đấu thầu ngày 23 tháng 06 năm 2023 (được sửa đổi, bổ sung tại Luật số 57/2024/QH15, Luật số 90/2025/QH15) [Chủ đầu tư kê khai thông tin];

- Căn cứ Quyết định số \_\_\_\_ ngày \_\_\_\_ tháng \_\_\_\_ năm \_\_\_\_ của \_\_\_\_ về việc phê duyệt kết quả lựa chọn nhà thầu gói thầu \_\_\_\_ [ghi tên gói thầu] và Thông báo chấp thuận E-HSDT và trao hợp đồng số \_\_\_\_ ngày \_\_\_\_ tháng \_\_\_\_ năm \_\_\_\_ của Chủ đầu tư; [Hệ thống trích xuất theo thông báo kết quả lựa chọn nhà thầu]

- Căn cứ biên bản hoàn thiện hợp đồng đã được Chủ đầu tư và nhà thầu trúng thầu ký ngày \_\_\_\_ tháng \_\_\_\_ năm \_\_\_\_; [Chủ đầu tư kê khai thông tin]

- Các căn cứ khác (nếu có). [Hệ thống để trường ký tự để Chủ đầu tư/Đơn vị được ủy quyền và nhà thầu tự kê khai]

Chúng tôi, đại diện cho các bên ký hợp đồng, gồm có:

Đối với trường hợp Chủ đầu tư trực tiếp ký kết và quản lý thực hiện hợp đồng với nhà thầu:

#### **Chủ đầu tư (sau đây gọi là Bên A)**

Tên Chủ đầu tư: \_\_\_\_\_ [Hệ thống trích xuất]

Địa chỉ: \_\_\_\_\_ [Hệ thống trích xuất]

Điện thoại: \_\_\_\_\_ [Hệ thống trích xuất]

Fax: \_\_\_\_\_

E-mail: \_\_\_\_\_ [Hệ thống trích xuất]

Tài khoản: \_\_\_\_ [Chủ đầu tư kê khai thông tin]

Mã số thuế: \_\_\_\_\_ [Hệ thống trích xuất]

Đại diện là ông/bà: \_\_\_\_\_ [Hệ thống trích xuất]

Chức vụ: \_\_\_\_\_ [Hệ thống trích xuất]

Đối với trường hợp Chủ đầu tư ủy quyền ký kết và quản lý hợp đồng:

#### **Chủ đầu tư**

Tên Chủ đầu tư: \_\_\_\_\_ [Hệ thống trích xuất]  
Địa chỉ: \_\_\_\_\_ [Hệ thống trích xuất]  
Điện thoại: \_\_\_\_\_ [Hệ thống trích xuất]  
Fax: \_\_\_\_\_  
E-mail: \_\_\_\_\_ [Hệ thống trích xuất]  
Tài khoản: \_\_\_\_\_ [Chủ đầu tư kê khai thông tin]  
Mã số thuế: \_\_\_\_\_ [Hệ thống trích xuất]  
Đại diện là ông/bà: \_\_\_\_\_ [Hệ thống trích xuất]  
Chức vụ: \_\_\_\_\_ [Hệ thống trích xuất]

**Đơn vị được ủy quyền (sau đây gọi là Bên A)**

Tên Đơn vị được ủy quyền: \_\_\_\_\_ [Hệ thống trích xuất]  
Địa chỉ: \_\_\_\_\_ [Hệ thống trích xuất]  
Điện thoại: \_\_\_\_\_ [Hệ thống trích xuất]  
Fax: \_\_\_\_\_  
E-mail: \_\_\_\_\_ [Hệ thống trích xuất]  
Tài khoản: \_\_\_\_\_ [Đơn vị được ủy quyền kê khai thông tin]  
Mã số thuế: \_\_\_\_\_ [Hệ thống trích xuất]  
Đại diện là ông/bà: \_\_\_\_\_ [Hệ thống trích xuất]  
Chức vụ: \_\_\_\_\_ [Hệ thống trích xuất]

Giấy ủy quyền ký hợp đồng số \_\_\_\_\_ ngày \_\_\_\_\_ tháng \_\_\_\_\_ năm \_\_\_\_\_ (trường hợp được ủy quyền) [Đơn vị được ủy quyền kê khai thông tin].

**Nhà thầu (sau đây gọi là Bên B)**

Tên nhà thầu: \_\_\_\_\_ [Chủ đầu tư kê khai thông tin]  
Địa chỉ: \_\_\_\_\_ [Hệ thống trích xuất]  
Điện thoại: \_\_\_\_\_ [Hệ thống trích xuất]  
Fax: \_\_\_\_\_  
E-mail: \_\_\_\_\_ [Hệ thống trích xuất]  
Tài khoản: \_\_\_\_\_  
Mã số thuế: \_\_\_\_\_ [Hệ thống trích xuất]  
Đại diện là ông/bà: \_\_\_\_\_ [Hệ thống trích xuất]  
Chức vụ: \_\_\_\_\_ [Hệ thống trích xuất]

Hai bên thỏa thuận ký kết hợp đồng cung cấp hàng hóa với các nội dung sau:

**Điều 1. Đối tượng hợp đồng**

Đối tượng của hợp đồng là các hàng hóa được nêu chi tiết tại Phụ lục kèm theo.

## **Điều 2. Thành phần hợp đồng**

Thành phần hợp đồng và thứ tự ưu tiên pháp lý như sau:

1. Văn bản hợp đồng, kèm theo các phụ lục hợp đồng;
2. E-ĐKCT của hợp đồng đã được điền đầy đủ các nội dung và bao gồm cả các nội dung hiệu chỉnh, bổ sung, làm rõ trong quá trình lựa chọn nhà thầu, hoàn thiện hợp đồng (nếu có);
3. Biên bản hoàn thiện hợp đồng;
4. E-ĐKC của hợp đồng;
5. Quyết định phê duyệt kết quả lựa chọn nhà thầu;
6. Thư chấp thuận E-HSDT và trao hợp đồng;
7. E-HSDT và các văn bản làm rõ E-HSDT (nếu có) của Nhà thầu;
8. E-HSMT và các tài liệu sửa đổi, làm rõ E-HSMT (nếu có);
9. Các tài liệu khác quy định tại E-ĐKCT.

## **Điều 3. Trách nhiệm của Bên A**

Bên A cam kết thanh toán cho Bên B theo giá hợp đồng quy định tại Điều 5 của hợp đồng này theo phương thức được quy định tại điều kiện cụ thể của hợp đồng cũng như thực hiện đầy đủ nghĩa vụ và trách nhiệm khác được quy định tại điều kiện chung và điều kiện cụ thể của hợp đồng.

## **Điều 4. Trách nhiệm của Bên B**

Bên B cam kết cung cấp cho Bên A đầy đủ các loại hàng hóa như quy định tại Điều 1 của hợp đồng này, đồng thời cam kết thực hiện đầy đủ các nghĩa vụ và trách nhiệm được nêu trong điều kiện chung và điều kiện cụ thể của hợp đồng.

## **Điều 5. Giá hợp đồng và phương thức thanh toán**

1. Giá hợp đồng: *[ghi rõ giá trị bằng số, bằng chữ và đồng tiền ký hợp đồng]*.
  - a) Giá hợp đồng đối với hợp đồng trọn gói:
  - b) Giá hợp đồng đối với hợp đồng theo đơn giá cố định:
    - Giá hợp đồng ban đầu (không bao gồm thuế);
    - Giá trị thuế
    - Dự phòng.
  - c) Giá hợp đồng đối với hợp đồng theo đơn giá điều chỉnh:
    - Giá hợp đồng ban đầu (không bao gồm thuế);
    - Giá trị thuế
    - Dự phòng: trong đó nêu rõ giá trị trượt giá tạm tính trên cơ sở dự kiến trượt giá và quy định pháp luật về quản lý chi phí.
2. Phương thức thanh toán: \_\_\_\_ *[Hệ thống trích xuất phương thức thanh toán theo quy định tại Mục 14.2 E-ĐKCT]*.

## **Điều 6. Loại hợp đồng**

Loại hợp đồng: [Hệ thống trích xuất loại hợp đồng theo E-ĐKCT].

**Điều 7. Thời gian thực hiện hợp đồng:** \_\_\_\_ [Chủ đầu tư/Đơn vị được ủy quyền kê khai thông tin về thời gian thực hiện hợp đồng phù hợp với quy định tại Mục 9 E-ĐKC, E-HSDT và kết quả hoàn thiện hợp đồng giữa hai bên].

**Điều 8. Hiệu lực hợp đồng**

1. Hợp đồng có hiệu lực kể từ: \_\_\_\_ [Chủ đầu tư/Đơn vị được ủy quyền kê khai thông tin về ngày có hiệu lực của hợp đồng].

2. Hợp đồng hết hiệu lực sau khi hai bên tiến hành thanh lý hợp đồng theo luật định.

Hợp đồng được lập trên sự chấp thuận của tất cả các bên.

**ĐẠI DIỆN HỢP PHÁP CỦA NHÀ THẦU**

[xác nhận, chữ ký số]

Ghi chú:

(1) Căn cứ quy mô, tính chất của gói thầu, nội dung hợp đồng theo mẫu này có thể sửa đổi, bổ sung cho phù hợp, đặc biệt là đối với các nội dung khi hoàn thiện hợp đồng có sự khác biệt so với E-ĐKCT.

(2) Cập nhật các văn bản quy phạm pháp luật theo quy định hiện hành.

**ĐẠI DIỆN HỢP PHÁP CỦA  
CHỦ ĐẦU TƯ/ĐƠN VỊ ĐƯỢC ỦY QUYỀN**

[xác nhận, chữ ký số]

**PHỤ LỤC BẢNG GIÁ HỢP ĐỒNG**

(Kèm theo hợp đồng số \_\_\_\_, ngày \_\_\_\_ tháng \_\_\_\_ năm \_\_\_\_)

Phụ lục này được lập trên cơ sở bảng chào giá dự thầu của Nhà thầu theo các Mẫu bảng giá dự thầu tương ứng quy định tại E-HSMT và các thỏa thuận đã đạt được trong quá trình hoàn thiện hợp đồng, trong đó bao gồm đơn giá, thành tiền cho từng hạng mục, nội dung công việc.

## Mẫu số 18: Bảo lãnh thực hiện hợp đồng

### BẢO LÃNH THỰC HIỆN HỢP ĐỒNG

\_\_\_\_, ngày \_\_\_\_ tháng \_\_\_\_ năm \_\_\_\_

Kính gửi: \_\_\_\_ [ghi tên Chủ đầu tư] (sau đây gọi là “Chủ đầu tư”)

Theo đề nghị của \_\_\_\_ [ghi tên Nhà thầu] (sau đây gọi là “Nhà thầu”) là nhà thầu đã trúng thầu gói thầu \_\_\_\_ [ghi tên gói thầu] và cam kết sẽ ký kết hợp đồng cung cấp hàng hoá cho gói thầu trên (sau đây gọi là “Hợp đồng”);<sup>(1)</sup>

Theo quy định trong E-HSMT (hoặc hợp đồng), Nhà thầu phải nộp cho Chủ đầu tư bảo lãnh của một ngân hàng với một khoản tiền xác định để bảo đảm nghĩa vụ và trách nhiệm của mình trong việc thực hiện hợp đồng;

Chúng tôi, \_\_\_\_ [ghi tên của ngân hàng] có trụ sở đăng ký tại \_\_\_\_ [ghi địa chỉ của ngân hàng<sup>(2)</sup>] (sau đây gọi là “Ngân hàng”), xin cam kết bảo lãnh cho việc thực hiện hợp đồng của Nhà thầu với số tiền là \_\_\_\_ [ghi rõ giá trị tương ứng bằng số, bằng chữ và đồng tiền sử dụng theo quy định tại Mục 5.2 E-ĐKCT của E-HSMT]. Chúng tôi cam kết thanh toán vô điều kiện, không hủy ngang cho Chủ đầu tư bất cứ khoản tiền nào trong giới hạn \_\_\_\_ [ghi số tiền bảo lãnh] như đã nêu trên, khi có văn bản của Chủ đầu tư thông báo Nhà thầu vi phạm hợp đồng trong thời hạn hiệu lực của bảo lãnh thực hiện hợp đồng.

Bảo lãnh này có hiệu lực kể từ ngày phát hành cho đến hết ngày \_\_\_\_ tháng \_\_\_\_ năm \_\_\_\_.<sup>(3)</sup>

#### Đại diện hợp pháp của ngân hàng

[ghi tên, chức danh, ký tên và đóng dấu]

#### Ghi chú:

(1) Nếu ngân hàng bảo lãnh yêu cầu phải có hợp đồng đã ký mới cấp giấy bảo lãnh thì Chủ đầu tư xem xét, quyết định. Trong trường hợp này, đoạn trên có thể sửa lại như sau:

“Theo đề nghị của \_\_\_\_ [ghi tên Nhà thầu] (sau đây gọi là “Nhà thầu”) là nhà thầu trúng thầu gói thầu \_\_\_\_ [ghi tên gói thầu] đã ký hợp đồng số \_\_\_\_ [ghi số hợp đồng] ngày \_\_\_\_ tháng \_\_\_\_ năm \_\_\_\_ (sau đây gọi là “Hợp đồng”).”

(2) Địa chỉ ngân hàng: ghi rõ địa chỉ, số điện thoại, số fax, e-mail để liên hệ.

(3) Ghi thời hạn phù hợp với yêu cầu quy định tại Mục 5.2 E-ĐKCT.

## Mẫu số 19: BẢO LÃNH TIỀN TẠM ỨNG

## BẢO LÃNH TIỀN TẠM ỨNG<sup>(1)</sup>

\_\_\_\_, ngày \_\_\_\_ tháng \_\_\_\_ năm \_\_\_\_

Kính gửi: \_\_\_\_\_ [ghi tên Chủ đầu tư] (sau đây gọi là “Chủ đầu tư”)

[ghi tên hợp đồng, số hợp đồng]

Theo điều khoản về tạm ứng nêu trong điều kiện cụ thể của hợp đồng, \_\_\_\_ [ghi tên và địa chỉ của nhà thầu] (sau đây gọi là “Nhà thầu”) phải nộp cho Chủ đầu tư một bảo lãnh ngân hàng để bảo đảm nhà thầu sử dụng đúng mục đích khoản tiền tạm ứng \_\_\_\_ [ghi rõ giá trị bằng số, bằng chữ và đồng tiền sử dụng] cho việc thực hiện hợp đồng;

Chúng tôi, \_\_\_\_ [ghi tên của ngân hàng] có trụ sở đăng ký tại \_\_\_\_ [ghi địa chỉ của ngân hàng<sup>(2)</sup>] (sau đây gọi là “Ngân hàng”), theo yêu cầu của Chủ đầu tư, đồng ý vô điều kiện, không hủy ngang và không yêu cầu nhà thầu phải xem xét trước, thanh toán cho Chủ đầu tư khi Chủ đầu tư có yêu cầu với một khoản tiền không vượt quá \_\_\_\_ [ghi rõ giá trị bằng số, bằng chữ và đồng tiền sử dụng theo quy định tại Mục 13.1 E-ĐKCT của E-HSMT].

Ngoài ra, chúng tôi đồng ý rằng các thay đổi, bổ sung hoặc điều chỉnh các điều kiện của hợp đồng hoặc của bất kỳ tài liệu nào liên quan tới hợp đồng được ký giữa Nhà thầu và Chủ đầu tư sẽ không làm thay đổi bất kỳ nghĩa vụ nào của chúng tôi theo bảo lãnh này

Bảo lãnh này có hiệu lực kể từ ngày nhà thầu nhận được khoản tạm ứng theo hợp đồng cho đến ngày \_\_\_\_ tháng \_\_\_\_ năm \_\_\_\_<sup>(3)</sup>.

**Đại diện hợp pháp của ngân hàng**  
[ghi tên, chức danh, ký tên và đóng dấu]

Ghi chú:

(1) Căn cứ điều kiện cụ thể của gói thầu mà quy định phù hợp với yêu cầu quy định tại Mục 13.1 E-ĐKCT.

(2) Địa chỉ ngân hàng: ghi rõ địa chỉ, số điện thoại, số fax, e-mail để liên hệ.

(3) Ngày giao hàng quy định trong hợp đồng. Nếu giao hàng theo từng phần thì có thể quy định bảo lãnh tiền tạm ứng hết hiệu lực khi giá trị hàng hóa được giao và nghiệm thu lớn hơn hoặc bằng số tiền được tạm ứng. Trong trường hợp cần gia hạn thời gian thực hiện hợp đồng thì yêu cầu gia hạn thời gian có hiệu lực của bảo lãnh tiền tạm ứng.

## Mẫu số 20: Giấy ủy quyền

### GIẤY ỦY QUYỀN<sup>(1)</sup>

Hôm nay, ngày \_\_\_\_ tháng \_\_\_\_ năm \_\_\_\_, tại \_\_\_\_

Tôi là \_\_\_\_ [ghi tên, số CCCD hoặc số hộ chiếu, chức danh của người đại diện theo pháp luật của nhà thầu] , là người đại diện theo pháp luật của \_\_\_\_ [ghi tên nhà thầu] có địa chỉ tại \_\_\_\_ [ghi địa chỉ của nhà thầu] bằng văn bản này ủy quyền cho \_\_\_\_ [ghi tên, số CCCD hoặc số hộ chiếu, chức danh của người được ủy quyền] thực hiện các công việc sau đây trong quá trình tham dự thầu gói thầu \_\_\_\_ [ghi tên gói thầu] thuộc dự án/dự toán mua sắm \_\_\_\_ [ghi tên dự án/dự toán mua sắm] do \_\_\_\_ [ghi tên Chủ đầu tư] tổ chức:

[ - Tham gia, ký các tài liệu trong quá trình đối chiếu tài liệu;

- Tham gia, ký các tài liệu trong quá trình hoàn thiện hợp đồng đối với trường hợp hoàn thiện hợp đồng trực tiếp.]<sup>(2)</sup>.

Người được ủy quyền nêu trên chỉ thực hiện các công việc trong phạm vi ủy quyền với tư cách là đại diện hợp pháp của \_\_\_\_ [ghi tên nhà thầu]. \_\_\_\_ [ghi tên người đại diện theo pháp luật của nhà thầu] chịu trách nhiệm hoàn toàn về những công việc do \_\_\_\_ [ghi tên người được ủy quyền] thực hiện trong phạm vi ủy quyền.

Giấy ủy quyền có hiệu lực kể từ ngày \_\_\_\_ đến ngày \_\_\_\_<sup>(3)</sup>. Giấy ủy quyền này được lập thành \_\_\_\_ bản có giá trị pháp lý như nhau, người ủy quyền giữ \_\_\_\_ bản, người được ủy quyền giữ \_\_\_\_ bản, Chủ đầu tư giữ \_\_\_\_ bản.

#### Người được ủy quyền

[ghi tên, chức danh, ký tên và đóng dấu (nếu có)]

#### Người ủy quyền

[ghi tên người đại diện theo pháp luật của nhà thầu, chức danh, ký tên và đóng dấu (nếu có)]

Ghi chú:

(1) Trường hợp ủy quyền thì bản gốc giấy ủy quyền phải được gửi cho Chủ đầu tư khi đối chiếu tài liệu, hoàn thiện hợp đồng. Việc ủy quyền của người đại diện theo pháp luật của nhà thầu cho cấp phó, cấp dưới, giám đốc chi nhánh, người đứng đầu văn phòng đại diện của nhà thầu để thay mặt cho người đại diện theo pháp luật của nhà thầu thực hiện một hoặc các nội dung công việc nêu trên đây. Việc sử dụng con dấu trong trường hợp được ủy quyền có thể là dấu của nhà thầu hoặc dấu của đơn vị mà cá nhân liên quan được ủy quyền. Người được ủy quyền không được tiếp tục ủy quyền cho người khác.

(2) Phạm vi ủy quyền bao gồm một hoặc nhiều công việc nêu trên.

(3) Ghi ngày có hiệu lực và ngày hết hiệu lực của giấy ủy quyền phù hợp với quá trình đối chiếu tài liệu, hoàn thiện hợp đồng và phải bảo đảm ngày có hiệu lực trước ngày thực hiện các công việc được ủy quyền.

### Chương III. TIÊU CHUẨN ĐÁNH GIÁ E-HSDT

**Mục 1. Đánh giá tính hợp lệ của E-HSDT: Như trên webform yêu cầu.**

**Mục 2. Tiêu chuẩn đánh giá về năng lực và kinh nghiệm.**

**2.1. Tiêu chuẩn đánh giá về năng lực và kinh nghiệm: Như trên webform yêu cầu.**

*(Nhà thầu cam kết có đủ năng lực, kinh nghiệm để thực hiện gói thầu)*

**2.2. Tiêu chuẩn đánh giá về nhân sự chủ chốt: Không áp dụng.**

**Mục 3. Tiêu chuẩn đánh giá về kỹ thuật**

Sử dụng tiêu chí đạt/không đạt

Việc đánh giá được áp dụng cho từng hạng mục hàng hóa của gói thầu.

Các tiêu chuẩn đánh giá tổng quát bao gồm:

TT	Nội dung yêu cầu	Mức độ đáp ứng	
		Đạt	Không đạt
Cột 1	Cột 2	Cột 3	Cột 4
1	<b>Về đặc tính, thông số kỹ thuật của hàng hóa</b>	<ul style="list-style-type: none"> <li>- Nhà thầu đề xuất cụ thể ký mã hiệu, nhãn hiệu, xuất xứ, hãng sản xuất theo quy định tại mẫu số 10B chương IV (*).</li> <li>- Hàng hóa chào thầu đáp ứng đầy đủ các thông số kỹ thuật tại Bảng yêu cầu thông số kỹ thuật tại Chương V, Mục B.II.-Yêu cầu kỹ thuật chi tiết, có tài liệu chứng minh tính đáp ứng.</li> </ul>	<ul style="list-style-type: none"> <li>- Không đề xuất cụ thể một trong các thông tin: ký mã hiệu, nhãn hiệu, xuất xứ, hãng sản xuất tại mẫu số 10B chương IV (tiêu chí này không được làm rõ).</li> <li>- Không chào Bảng yêu cầu thông số kỹ thuật của hàng hóa theo yêu cầu tại Chương V, Mục B.II.-Yêu cầu kỹ thuật chi tiết, hoặc;</li> <li>- Một trong các thông số kỹ thuật không đáp ứng theo yêu cầu tại Bảng yêu cầu thông số kỹ thuật tại Chương V, Mục B.II.-Yêu cầu kỹ thuật chi tiết, hoặc;</li> <li>- Một số thông số kỹ thuật chào thiếu sau khi đã được làm rõ bổ sung nhưng nhà thầu không bổ sung hoặc sau khi làm rõ nhưng không đáp ứng, hoặc;</li> <li>- Không có tài liệu chứng minh tính đáp ứng sau khi đã được yêu cầu làm rõ.</li> </ul>
2	<b>Về tiêu chuẩn chất lượng của hàng hoá:</b>		
2.1	<b>Xác nhận của đơn vị sử dụng cuối cùng</b> <i>(Chỉ chấp nhận các văn bản xác nhận trong vòng 36 tháng tính đến tháng đăng thông báo mời thầu)</i>	Có ít nhất 02 giấy xác nhận của đơn vị sử dụng cuối cùng khác nhau chứng minh hàng hoá có cùng chủng loại, nhà sản xuất, nước sản xuất với hàng hoá chào thầu được yêu cầu tại Chương V, mục B.I.2.3 - Danh mục các tài	Có ít hơn 02 giấy xác nhận của đơn vị sử dụng cuối cùng khác nhau đáp ứng theo yêu cầu sau khi đã được yêu cầu bổ sung, làm rõ.

TT	Nội dung yêu cầu	Mức độ đáp ứng	
		Đạt	Không đạt
Cột 1	Cột 2	Cột 3	Cột 4
		<p>liệu chứng minh nguồn gốc và chất lượng hàng hóa đã vận hành ổn định, đạt yêu cầu trong thời gian tối thiểu <b>24</b> tháng trên <b>lưới điện Việt Nam</b>.</p> <p>Đối với hàng hoá sản xuất trong nước theo chuyển giao công nghệ không phải cung cấp xác nhận vận hành theo quy định tại Điều 10 của NĐ 214/2024/NĐ-CP thì nhà thầu phải cung cấp ít nhất 02 giấy xác nhận của các đơn vị sử dụng cuối cùng khác nhau chứng minh hàng hoá do <b>bên chuyên giao công nghệ</b> sản xuất, vận hành thành công trên lưới điện trong thời gian tối thiểu <b>24</b> tháng.</p>	<p>Đối với hàng hoá sản xuất trong nước theo chuyển giao công nghệ không phải cung cấp xác nhận vận hành theo quy định tại Điều 10 của NĐ 214/2024/NĐ-CP nhưng nhà thầu cung cấp ít hơn 02 giấy xác nhận của các đơn vị sử dụng cuối cùng khác nhau chứng minh hàng hoá do <b>bên chuyên giao công nghệ</b> sản xuất, vận hành thành công trên lưới điện trong thời gian tối thiểu <b>24</b> tháng sau khi đã được yêu cầu bổ sung, làm rõ.</p>
2.2	<b>Biên bản thí nghiệm</b>	<p>Có biên bản thử nghiệm đáp ứng quy định tại chương V, mục B.I.3.2 Yêu cầu về biên bản thử nghiệm đối với VTTB cho hàng hóa có cùng chủng loại, nhà sản xuất với hàng hóa chào thầu được yêu cầu tại Chương V, mục B.I.3.3-Danh mục các tài liệu chứng minh nguồn gốc và chất lượng hàng hóa và có đầy đủ các hạng mục thử nghiệm, đáp ứng yêu cầu được nêu tại Chương V, mục B.II.- Yêu cầu kỹ thuật của E-HSMT.</p>	<p>Biên bản thử nghiệm không đáp ứng quy định tại chương V, mục B.I.3.2 Yêu cầu về biên bản thử nghiệm đối với VTTB sau khi đã được yêu cầu bổ sung, làm rõ, hoặc; Không có biên bản thử nghiệm được nêu tại Chương V, mục B.I.3.3-Danh mục các tài liệu chứng minh nguồn gốc và chất lượng hàng hóa hoặc có nhưng có hạng mục thử nghiệm không đáp ứng yêu cầu được nêu tại Chương V, mục B.II.- Yêu cầu kỹ thuật của E-HSMT sau khi đã được yêu cầu bổ sung, làm rõ.</p>
<b>3</b>	<b>Về mức độ đáp ứng các yêu cầu về các điều kiện thương mại và quyền sở hữu trí tuệ</b>		
3.1	<b>Các điều kiện thương mại</b>	<p>Không có những đề xuất khác biệt so với yêu cầu nêu trong ĐKC và ĐKCT của hợp đồng trong E-HSMT về điều kiện thanh toán, thời gian giao hàng, thời gian thực hiện dịch vụ (chi tiết như quy định tại Chương V của E-HSMT), các yêu cầu về bảo hành, phạt do vi phạm hợp đồng hoặc các điều kiện khác gây hạn chế đối với</p>	<p>Có những đề xuất khác biệt so với yêu cầu nêu trong ĐKC và ĐKCT của hợp đồng trong E-HSMT về điều kiện thanh toán, thời gian giao hàng, thời gian thực hiện dịch vụ (chi tiết như quy định tại Chương V của E-HSMT), các yêu cầu về bảo hành, phạt do vi phạm hợp đồng hoặc các điều kiện khác gây hạn chế đối với quyền hạn và lợi ích của Chủ đầu tư.</p>

TT	Nội dung yêu cầu	Mức độ đáp ứng	
		Đạt	Không đạt
Cột 1	Cột 2	Cột 3	Cột 4
		quyền hạn và lợi ích của Chủ đầu tư.	
3.2	<b>Quyền sở hữu trí tuệ</b> (theo Mẫu số 15D tại Chương IV. Biểu mẫu mời thầu và Dự thầu/File scan)	Nhà thầu có Bản cam kết về việc không vi phạm quyền sở hữu trí tuệ đối với hàng hóa chào thầu (theo Mẫu số 15D)	Không có cam kết, hoặc không bổ sung cam kết sau khi được yêu cầu bổ sung, làm rõ.
4	Về mức độ đáp ứng các yêu cầu về bảo hành	Toàn bộ hàng hóa của gói thầu được bảo hành thời gian <b>≥ 18 tháng</b> kể từ ngày hoàn tất thủ tục giao hàng.	Không chào thời gian bảo hành hoặc chào thời gian bảo hành <b>&lt; 18 tháng</b> kể từ ngày hoàn tất thủ tục giao hàng
5	Về tiến độ thực hiện gói thầu (thời gian giao hàng)	<b>≤ 60 ngày</b> kể từ ngày hợp đồng có hiệu lực.	Không chào tiến độ thực hiện gói thầu hoặc tiến độ thực hiện gói thầu <b>&gt; 60 ngày</b> kể từ ngày hợp đồng có hiệu lực
6	Kết quả thực hiện Hợp đồng, chất lượng hàng hóa		
6.1	Kết quả thực hiện hợp đồng	Trong vòng 36 tháng tính đến tháng có thời điểm đóng thầu, Nhà thầu có < 03 hợp đồng vi phạm trong số các nội dung sau: chất lượng, bảo hành, bị phạt tiến độ do EVNCPC và các đơn vị thành viên EVNCPC (**) đăng tải trên hệ thống mạng đấu thầu quốc gia.	Trong vòng 36 tháng tính đến tháng có thời điểm đóng thầu, Nhà thầu có <b>≥ 03</b> hợp đồng vi phạm trong số các nội dung sau: chất lượng, bảo hành, bị phạt tiến độ do EVNCPC và các đơn vị thành viên EVNCPC đăng tải trên hệ thống mạng đấu thầu quốc gia.
6.2	Chất lượng hàng hoá	Trong vòng 36 tháng tính đến tháng có thời điểm đóng thầu, không có hàng hoá chào thầu có chất lượng không đảm bảo, bị EVNCPC và các đơn vị thành viên EVNCPC (**) đăng tải trên hệ thống mạng đấu thầu quốc gia.	Trong vòng 36 tháng tính đến tháng có thời điểm đóng thầu, có hàng hoá chào thầu có chất lượng không đảm bảo, bị EVNCPC và các đơn vị thành viên EVNCPC đăng tải trên hệ thống mạng đấu thầu quốc gia.
7	Ký mã hiệu, nhãn hiệu, xuất xứ, hãng sản xuất của hàng hoá chào thầu	+ Nhà thầu chào một (01) ký mã hiệu, nhãn hiệu, xuất xứ, hãng sản xuất cho một đơn vị tính của hàng hoá (một cái, một chiếc...) trong mỗi danh mục hàng hoá nêu tại bảng phạm vi cung cấp. + Nhà thầu chào xuất xứ hàng hoá đúng theo yêu cầu tại CDNT 15.6 của HSMT trong trường hợp Chủ đầu tư yêu cầu về xuất xứ theo nhóm nước, vùng lãnh thổ.	+ Sau khi làm rõ, nhà thầu vẫn chào nhiều hơn 01 xuất xứ cho một đơn vị tính của hàng hoá (một cái, một chiếc...) của mỗi danh mục hàng hoá nêu tại bảng phạm vi cung cấp. + Nhà thầu chào nhiều hơn 01 (một) ký mã hiệu, nhãn hiệu cho một đơn vị tính của hàng hoá chào thầu hoặc chào nhiều hơn 01 (một) hãng sản xuất cho một đơn vị tính của hàng hoá chào thầu.

TT	Nội dung yêu cầu	Mức độ đáp ứng	
		Đạt	Không đạt
Cột 1	Cột 2	Cột 3	Cột 4
			+ Nhà thầu không chào xuất xứ hàng hoá đúng theo yêu cầu tại CDNT 15.6 của HSMT trong trường hợp Chủ đầu tư yêu cầu về xuất xứ theo nhóm nước, vùng lãnh thổ.

**Ghi chú:**

- (\*) Nhà thầu nghiên cứu kỹ nội dung các ghi chú tại bảng số 10B chương IV để điền đầy đủ thông tin theo hướng dẫn, tránh trường hợp hồ sơ dự thầu không được xem xét đánh giá vì không đủ thông tin hàng hoá theo CDNT 15.7 và CDNT 15.8 của HSMT.

- Trong trường hợp cần thiết, Chủ đầu tư sẽ tiến hành kiểm chứng Biên bản thử nghiệm; tài liệu của nhà sản xuất công bố (catalogue, ...); xác nhận của đơn vị sử dụng cuối cùng được nhà thầu đính kèm trong E-HSDT, Hồ sơ làm rõ (nếu có). Kết quả kiểm chứng là cơ sở để đánh giá tính đáp ứng của E-HSDT so với các yêu cầu của E-HSMT.

- Trong trường hợp E-HSDT có những nội dung sai khác hoặc bỏ sót nội dung không cơ bản so với E-HSMT – phù hợp với điểm a và điểm b khoản 25.2 điều 25 chương I thuộc E-HSMT, Chủ đầu tư sẽ thực hiện làm rõ E-HSDT phù hợp với khoản 23.1 điều 23 chương I thuộc E-HSMT:

i) Trường hợp có sự sai khác thông tin giữa các tài liệu do Nhà thầu tuyên bố (là các tài liệu do chính Nhà thầu lập và nộp trong E-HSDT, bao gồm: Bảng thông số kỹ thuật chào thầu; Các bản vẽ, mô tả chỉ dẫn kỹ thuật liên quan; Liệt kê chi tiết VTTB (nếu có)) thì Chủ đầu tư sẽ tiến hành làm rõ để đánh giá E-HSDT.

ii) Trường hợp trong các tài liệu do Nhà sản xuất công bố (catalogue, hướng dẫn vận hành) có thông số kỹ thuật, giải pháp kỹ thuật khác với tuyên bố của Nhà thầu và không đáp ứng yêu cầu của E-HSMT thì Chủ đầu tư sẽ tiến hành làm rõ. Trong trường hợp này, khi làm rõ thì Nhà thầu phải bổ sung các tài liệu hợp lệ của Nhà sản xuất để giải thích, chứng minh các nội dung sai khác này, làm cơ sở để Chủ đầu tư đánh giá E-HSDT. Trường hợp khi làm rõ mà Nhà thầu không bổ sung được các tài liệu hợp lệ của Nhà sản xuất giải thích, chứng minh nội dung sai khác thì Chủ đầu tư sẽ sử dụng các tài liệu do Nhà sản xuất công bố đã được Nhà thầu cung cấp trước đó trong E-HSDT để làm cơ sở đánh giá E-HSDT thay cho các thông số kỹ thuật, giải pháp kỹ thuật mà Nhà thầu đã tuyên bố trong E-HSDT

- Đối với Biên bản thử nghiệm của VTTB: phải đầy đủ hạng mục và đáp ứng đầy đủ các nội dung yêu cầu của E-HSMT.

- (\*\*\*) Các đơn vị thành viên EVNCPC: là các đơn vị thành viên của EVNCPC trong khoảng thời gian đánh giá chất lượng hàng hoá, kết quả thực hiện hợp đồng.

**\* Hướng dẫn bổ sung chi tiết mục E-CDNT 13.5**

Trong bảng giá, nhà thầu phải chào giá theo các yêu cầu sau:

- Đối với các nhóm hàng hóa, dịch vụ đang áp dụng mức thuế suất 10% được áp dụng miễn giảm thuế theo quy định của Nghị định 174/2025/NĐ-CP, trong bảng giá, nhà thầu phải chào thầu theo quy định như sau:

+ Do chưa xác định rõ ràng được mức thuế suất thuế giá trị gia tăng cụ thể trong giai đoạn lựa chọn nhà thầu, Chủ đầu tư tạm xác định mức thuế suất GTGT là 10%, nhà thầu được yêu cầu tính toán giá hàng hóa chưa thuế GTGT và chào thầu với mức thuế suất GTGT 10%. Chủ đầu tư sẽ tính toán đơn giá hàng hóa chưa thuế GTGT tương ứng với mức thuế suất 10% để làm cơ sở đánh giá thầu.

+ Trên cơ sở giá trị hàng hóa trước thuế đã xác định nêu trên, khi hai bên ký kết hợp đồng chính thức, **giá trị hợp đồng được ký kết với mức thuế GTGT mặc định là 8% theo quy định của Nghị định 174/2025/NĐ-CP** (trừ các hàng hóa, dịch vụ mà nhà thầu cung cấp văn bản, tài liệu của cơ quan quản lý thuế hoặc tương đương xác nhận thuế GTGT là 10%). Giá trị thanh toán dựa trên cơ sở hóa đơn GTGT do nhà thầu phát hành tại thời điểm nghiệm thu. Trường hợp tại thời điểm phát hành hóa đơn nếu thuế GTGT là 10% lớn hơn mức 8% theo hợp đồng đã ký thì nhà thầu phải cung cấp văn bản, tài liệu của cơ quan quản lý thuế hoặc tương đương xác nhận thuế GTGT là 10% để làm cơ sở ký kết phụ lục hợp đồng bổ sung trước khi xuất hóa đơn GTGT.

- Giá chào thầu là giá giao hàng hóa tại kho của Chủ đầu tư (tại địa điểm như quy định ở Chương IV Phạm vi cung cấp, địa điểm giao hàng) tại mặt sàn kho của Chủ đầu tư, đã bao gồm toàn bộ các loại thuế, phí và lệ phí (nếu có) theo Mẫu số 12.1A của Chương IV – Biểu mẫu mời thầu và dự thầu.

- Nhà thầu phải phân tích chi tiết, cụ thể các nội dung cấu thành giá chào thầu bao gồm: giá hàng hóa xuất xưởng; chi phí vận chuyển và bảo hiểm; chi phí thực hiện dịch vụ và các loại thuế, phí, lệ phí theo quy định trong biểu giá chào thầu của mình (nếu có).

- Nhà thầu phải chịu mọi thứ thuế và lệ phí (nếu có) cho đến khi giao hàng hoá và thực hiện dịch vụ cho Bên mua theo Điều kiện của Hợp đồng.

- Nhà thầu bắt buộc phải chào đầy đủ danh mục, số lượng theo yêu cầu của gói thầu được nêu tại Chương IV Phạm vi cung cấp.

- Việc trao hợp đồng được thực hiện cho cả gói thầu.

#### **\*\* Kiểm tra thực tế năng lực nhà thầu trước khi trao hợp đồng**

1. HSDT được xếp hạng thứ nhất sẽ được xem xét trao thầu. Tuy nhiên, trong trường hợp cần thiết, bằng chi phí của mình, Chủ đầu tư sẽ thực hiện việc hậu kiểm thực tế năng lực của nhà thầu có HSDT được dự kiến lựa chọn trúng thầu. Kết quả hậu kiểm thực tế về nhà xưởng, máy móc sản xuất, cơ sở vật chất, năng lực tài chính, nhân sự của nhà thầu/nhà sản xuất là cơ sở để trao thầu cho nhà thầu.

2. Chủ đầu tư sẽ quyết định việc yêu cầu nhà thầu xếp hạng nhất xác thực các Xác nhận của đơn vị sử dụng cuối cùng, Biên bản thử nghiệm, ... đối với hàng hóa chào thầu mà nhà thầu đã cung cấp là cơ sở để trao thầu cho nhà thầu.

+ Trường hợp **Biên bản thử nghiệm, Catalogue của hàng hóa có xuất xứ từ nước ngoài** mà Nhà sản xuất có lý do không thể nộp bản gốc hoặc bản sao chứng thực theo quy định khi tham dự thầu thì trong Hồ sơ dự thầu nhà thầu phải cung cấp Văn bản cam kết của Nhà sản xuất xác nhận biên bản thử nghiệm, Catalogue liên quan đến hàng hóa chào thầu của nhà sản xuất (nước ngoài) là bản sao chụp từ bản gốc và được cung cấp cho nhà thầu để tham gia dự thầu, và cam kết sẵn sàng làm việc với Chủ đầu tư để xác minh tài liệu nếu được công nhận trúng thầu (Mẫu số 15E).

+ Nhà thầu có thể đính kèm hoặc không đính kèm văn bản cam kết của Nhà sản xuất (Mẫu số 15E) trong E-HSDT, việc nhà thầu không đính kèm văn bản cam kết nêu trên không phải là lý do để đánh giá E-HSDT không đạt. E-HSDT vẫn được tiếp tục xem xét, đánh giá để xếp hạng nhà thầu. Trường hợp nhà thầu được mời vào đối chiếu tài liệu, nhà thầu phải xuất trình được văn bản cam kết (Mẫu số 15E) nêu trên trong quá trình đối chiếu tài liệu, và chịu trách nhiệm về tính xác thực của văn bản cam kết do mình cung cấp. Trường hợp nhà thầu không xuất trình/cung cấp được văn bản cam kết (Mẫu số 15E) của Nhà sản xuất khi đối chiếu tài liệu, thì xem như không đáp ứng yêu cầu của E-HSMT và Chủ đầu tư sẽ mời nhà thầu xếp hạng tiếp theo vào đối chiếu tài liệu.

## Phần 2. YÊU CẦU VỀ KỸ THUẬT

### Chương V. YÊU CẦU VỀ KỸ THUẬT

#### A/. Giới thiệu chung về dự án và gói thầu:

##### I. Tóm tắt về dự án:

- Tên dự án: Phục vụ công trình sửa chữa lớn năm 2026.
- Thời gian thực hiện của dự án: Năm 2026.
- Địa điểm thực hiện dự án: TP Đà Nẵng.

##### II. Tên và nội dung chủ yếu của gói thầu:

- Tên và số hiệu gói thầu: Gói thầu số 137: Mua sắm ắc quy, TU và bộ đếm sét lưới điện 110kV.
- Thời gian thực hiện gói thầu/giao hàng: **60 ngày** kể từ ngày hợp đồng có hiệu lực
- Thời gian bảo hành: **18 tháng** (540 ngày) kể từ ngày hoàn tất thủ tục giao hàng.
- Thời gian thực hiện hợp đồng: 60 ngày + 540 ngày = 600 ngày (Bao gồm thời gian thực hiện gói thầu và thời gian bảo hành).
- Địa điểm giao hàng: Kho nhà máy Cầu Đỏ KCN Hòa Cầm, TP Đà Nẵng.

- **Danh mục hàng hóa:** Nhà thầu chịu trách nhiệm cung ứng đầy đủ hàng hóa với số lượng như bảng dưới đây:

STT	Danh mục hàng hóa	Đơn vị	Số lượng
1	Ắc quy 2V-200Ah kèm theo phụ kiện đấu nối	bình	770
2	Ắc quy 12V-200Ah kèm theo phụ kiện đấu nối	bình	8
3	TU 110kV (tỷ số 110kV: $\sqrt{3}$ /110V: $\sqrt{3}$ /110V: $\sqrt{3}$ /110V: $\sqrt{3}$ ); CCX 0,5-0,5-3P, kèm: kẹp cực và phụ kiện	Bộ	1
4	Bộ đếm sét - thang đo 0-30mA	Bộ	1

#### B. Yêu cầu về kỹ thuật:

Hàng hóa yêu cầu của hồ sơ mời thầu phải đáp ứng được các yêu cầu kỹ thuật sau:

##### I. Yêu cầu chung

##### 1. Điều kiện môi trường làm việc của thiết bị

Nhiệt độ môi trường lớn nhất	45 <sup>0</sup> C
Nhiệt độ môi trường nhỏ nhất	0 <sup>0</sup> C
Khí hậu	Nhiệt đới, nóng ẩm
Độ ẩm lớn nhất	100%
Độ cao lắp đặt thiết bị so với mực nước biển	Đến 1.000 m
Vận tốc gió lớn nhất	160 km/h

##### 2. Điều kiện vận hành hệ thống điện:

Điện áp danh định của hệ thống (kV)	110kV
Sơ đồ nối	3 pha
Chế độ nối đất trung tính	trung tính nối đất trực tiếp
Điện áp làm việc lớn nhất của thiết bị (kV)	123kV
Tần số (Hz)	50

##### 3. Yêu cầu kỹ thuật chung:

##### 3.1: Đối với vật tư thiết bị

- Phải đáp ứng được độ bền đối với các điều kiện về khí hậu và môi trường tại Việt Nam: được nhiệt đới hóa, phù hợp với điều kiện môi trường lắp đặt vận hành.
- Thiết kế, chế tạo và thí nghiệm phù hợp với tiêu chuẩn Việt Nam, IEC, IEEE, ANSI hoặc các tiêu chuẩn tương đương.
- Nhà sản xuất phải tuân thủ các quy định của Nhà nước về tiết kiệm năng lượng, an toàn cháy nổ, môi trường, sở hữu trí tuệ, nhãn mác v.v...
- Tiêu chuẩn kỹ thuật áp dụng tương đương là tiêu chuẩn quy định về thiết kế, chế tạo và thí nghiệm bằng hoặc tốt hơn tiêu chuẩn được trích dẫn áp dụng.
- Hàng mới nguyên 100%, không có khiếm khuyết, chất lượng đảm bảo tốt, có nguồn gốc xuất xứ rõ ràng, hợp pháp.
- Bảng liệt kê chi tiết danh mục và tiến độ cung cấp hàng hóa phù hợp với yêu cầu về phạm vi và tiến độ cung cấp hàng hóa.
- Bảng mô tả yêu cầu thông số kỹ thuật chi tiết của hàng hóa chào thầu;
- Catalogue/bản vẽ mô tả cấu trúc chung của thiết bị, tài liệu hướng dẫn lắp đặt vận hành và bảo dưỡng phù hợp với bảng đặc tính kỹ thuật (nếu có).

### 3.2. Yêu cầu về biên bản thử nghiệm đối với VTTB

- Biên bản thí nghiệm của các VTTB phải do đơn vị thí nghiệm độc lập phát hành do đơn vị thí nghiệm đạt tiêu chuẩn ISO/IEC 17025 phát hành.
- Biên bản thí nghiệm cho hàng hóa có cùng chủng loại, nhà sản xuất với hàng hóa chào thầu được yêu cầu tại Bảng danh mục các tài liệu chứng minh nguồn gốc và chất lượng hàng hóa thuộc chương V, có đầy đủ các hạng mục thử nghiệm đáp ứng yêu cầu được nêu tại Chương V, mục B.II - Yêu cầu kỹ thuật chi tiết của E-HSMT.
- Biên bản thử nghiệm xuất xưởng: Nhà thầu cung cấp tại thời điểm giao hàng.

### 3.3. Danh mục các tài liệu, nhà thầu cung cấp để chứng minh chất lượng hàng hóa:

STT	Danh mục hàng hóa	Biên bản thí nghiệm	Xác nhận của người sử dụng (End user)	Chứng chỉ quản lý chất lượng ISO 9001 của nhà sản xuất	Catalogue/ Tài liệu kỹ thuật
1	Biến điện áp 110kV	X	\	X	X
2	Bộ đếm sét thang đo (0-30)mA	X	\	\	X
3	Ắcquy loại: 2V, 200Ah	\	X	\	X
4	Ắcquy loại:12V, 200Ah	\	\	\	X

#### **Ghi chú:**

- Dấu "X" là các tài liệu bắt buộc hồ sơ dự thầu phải cung cấp;
- Biên bản thí nghiệm của VTTB phải đáp ứng yêu cầu tại mục B.II-Yêu cầu kỹ thuật chi tiết đã được quy định tại chương V của E-HSMT
- Đối với các VTTB khác thuộc phạm vi gói thầu (không được liệt kê ở bảng trên): Để đánh giá đáp ứng kỹ thuật của hàng hóa chào thầu, Bên mời thầu có quyền yêu cầu nhà thầu bổ sung biên bản thử nghiệm và các tài liệu kỹ thuật liên quan trong trường hợp cần thiết.

## II. Yêu cầu kỹ thuật chi tiết:

### II.1. Máy biến điện áp 110KV:

#### II.1.1 Mô tả chung:

##### 1. Kiểu thiết bị:

a. Là biến điện áp kiểu tụ (CVT) một pha, dùng giấy tẩm dầu, lắp đặt đứng đảm bảo vận hành ngoài trời và nơi có môi trường ô nhiễm nặng hoặc nhiễm mặn, có đầy đủ vị trí niêm phong, dùng cho đo lường điện trong hệ thống điện có trung tính nối đất trực tiếp, cấp điện áp danh định 110 kV.

b. CVT được thiết kế và chế tạo theo tiêu chuẩn IEC 61869-1, IEC 61869-5 hoặc các tiêu chuẩn tương đương, đáp ứng các thông số trong bảng mô tả đặc tính kỹ thuật tại Mục II.1.2 Bảng thông số kỹ thuật máy biến điện áp 110kV.

c. Phía mạch thứ cấp của CVT phải được thiết kế có vị trí niêm phong kẹp chì riêng cho các cuộn (core) đo lường lắp đặt bên trong hộp đầu dây của CVT.

## 2. Thông số kỹ thuật chính:

Điều kiện lắp đặt, vận hành	Ngoài trời
Kiểu thiết bị	01 pha, giấy tẩm dầu
Điện áp làm việc cao nhất của thiết bị	123 kV
Tần số định mức	50 Hz
Phương pháp nối đất trung tính	Nối đất trực tiếp
Mức cách điện định mức:	
- Điện áp chịu đựng xung sét	$\geq 550$ kV (giá trị đỉnh)
- Điện áp chịu đựng tần số công nghiệp	$\geq 230$ kV (giá trị hiệu dụng)
Hệ số quá áp và thời gian định mức	+ 1,2 (liên tục) + 1,5 (30 giây)
Giới hạn độ tăng nhiệt độ	65°C
Chiều dài đường rò tối thiểu qua bề mặt cách điện	$\geq 31$ mm/kV
Tỉ số và cấp chính xác:	
- Tỉ số	110 kV: $\sqrt{3}$ /110V: $\sqrt{3}$ /110V: $\sqrt{3}$ V/110V: $\sqrt{3}$
- Cấp chính xác	0,5-0,5-3P
- Công suất tải	15VA-15VA-50VA
Điện dung định mức	(6.000-14.300) pF

## 3. Thiết kế và kết cấu:

a. CVT dùng để bảo vệ phải đáp ứng đầy đủ yêu cầu đối với đặc tính quá độ phù hợp với các tiêu chuẩn liên quan.

b. Các đầu dây cuộn thứ cấp phải được bố trí theo hàng (đo lường – bảo vệ) có ký hiệu, đánh dấu và được đấu nối đến các khối hàng kẹp trên tủ đầu dây trung gian MK (Marshalling Kiosk) hoặc tủ điều khiển bảo vệ.

c. Các khối hàng kẹp đầu dây của mạch thứ cấp dùng cho đo lường trong hộp đầu dây của CVT phải được thiết kế tách rời phân biệt với mạch thứ cấp dùng cho bảo vệ và có vị trí niêm phong kẹp chì riêng cho các hàng kẹp đầu dây mạch thứ cấp dùng cho đo lường này.

d. Hộp đầu dây phải được chế tạo bằng nhôm hoặc hợp kim nhôm hoặc thép không gỉ có khả năng chịu được sự thay đổi của thời tiết và có cấp độ làm kín tối thiểu IP55.

## 4. Bố trí lắp đặt:

a. Biến điện áp được thiết kế phù hợp cho việc gắn trực tiếp trên giá đỡ (Giá đỡ sử dụng lại)

b. Mỗi máy biến điện áp đều phải được cấp kèm các kẹp cực phù hợp phục vụ việc đấu nối với các tiết diện dây dẫn sử dụng.

c. Mỗi máy biến điện áp đều phải có các chi tiết, vị trí nối đất tại tất cả các phần có kết cấu bằng kim loại không mang điện để đấu nối vào hệ thống nối đất của trạm.

## **5. Các yêu cầu về thử nghiệm:**

a. Thử nghiệm xuất xưởng (Routine test): Cung cấp khi giao hàng

Thử nghiệm xuất xưởng được thực hiện bởi Nhà sản xuất trên mỗi sản phẩm sản xuất ra tại Nhà sản xuất. Việc thử nghiệm xuất xưởng được thực hiện theo tiêu chuẩn IEC 61869-1, IEC 61869-5 hoặc các tiêu chuẩn tương đương, bao gồm những hạng mục thử nghiệm sau đây:

- Kiểm tra việc ghi nhãn (Verification of markings).
- Thử nghiệm chịu đựng điện áp tần số công nghiệp trên cuộn sơ cấp (Power-frequency voltage withstand test on primary terminals).
- Thử nghiệm chịu đựng điện áp tần số công nghiệp trên cuộn thứ cấp (Power-frequency voltage withstand test on secondary terminals).
- Thử nghiệm chịu đựng điện áp tần số công nghiệp giữa các cuộn (Power-frequency voltage withstand test between sections).
- Đo phóng điện cục bộ (Partial discharge measurement).
- Kiểm tra cấp chính xác (Test for accuracy).
- Kiểm tra cộng hưởng sắt từ (Ferro – resonance check).
- Kiểm tra độ kín vỏ tại nhiệt độ môi trường (Enclosure tightness test at ambient temperature).

b. Biên bản thử nghiệm:

Thử nghiệm phải được thực hiện và chứng nhận bởi phòng thử nghiệm độc lập đạt chứng chỉ ISO/IEC 17025 và phải là thành viên của Hiệp hội thử nghiệm ngắn mạch (STL) trên mẫu sản phẩm tương tự. Việc thử nghiệm điển hình được thực hiện theo tiêu chuẩn IEC 61869-1, IEC 61869-5 hoặc các tiêu chuẩn tương đương, bao gồm những hạng mục thử nghiệm sau đây:

- Thử nghiệm khả năng chịu đựng ngắn mạch (Short-circuit withstand capability test).
- Thử nghiệm độ tăng nhiệt (Temperature-rise test).
- Đo điện dung và tanδ tại tần số công nghiệp (Capacitance and tanδ measurement at power-frequency).
- Thử nghiệm khả năng chịu đựng xung sét trên cuộn sơ cấp (Impulse voltage withstand test on primary terminals).
- Thử nghiệm xung cắt (Chopped impulse test).
- Thử nghiệm cấp chính xác (Test for accuracy).
- Thử nghiệm cộng hưởng sắt từ (Ferro – resonance test).
- Thử nghiệm ướt đối với máy biến áp lắp đặt ngoài trời (Wet test for outdoor type transformers).
- Thử nghiệm cấp bảo vệ của hộp đấu dây nhị thứ (Verification of the degree of protection by enclosures).
- Kiểm tra độ kín vỏ tại nhiệt độ môi trường (Enclosure tightness test at ambient temperature).

## **6. Bản vẽ và tài liệu kỹ thuật:**

Thiết bị phải được cung cấp bản vẽ và tài liệu kỹ thuật sau:

a. Bản vẽ tổng quan về kích thước, khối lượng, khả năng chịu lực các hướng của biến điện áp.

- b. Bản vẽ mô tả kết cấu.
- c. Bản vẽ hướng dẫn lắp đặt.
- d. Bản vẽ nguyên lý và đầu nối hộp đấu dây nhị thứ.
- e. Tài liệu hướng dẫn lắp đặt, vận hành, sửa chữa và bảo dưỡng thiết bị, phụ kiện.
- f. Các biên bản thử nghiệm và giấy chứng nhận quản lý chất lượng ISO.

#### 7. Chứng nhận phê duyệt mẫu:

Thiết bị phải được chứng nhận phê duyệt mẫu phương tiện đo của Tổng cục Tiêu chuẩn Đo lường Chất lượng Việt Nam (STAMEQ).

#### 8. Yêu cầu khác:

a. Thiết bị mới nguyên 100%, không có khiếm khuyết với đầy đủ các chứng nhận về nguồn gốc xuất xứ rõ ràng, hợp pháp và có chứng nhận chất lượng hàng hóa, kèm theo các tài liệu liên quan khác chứng minh thiết bị đáp ứng phù hợp với yêu cầu của thiết kế và quy định trong hợp đồng đã ký kết.

b. Các chi tiết bằng thép (các bulông, đai ốc v.v) phải được mạ kẽm nhúng nóng theo tiêu chuẩn TCVN 5408:2007 và các tiêu chuẩn tương đương hiện hành về mạ kẽm nhúng nóng.

#### II.1.2 Bảng thông số kỹ thuật máy biến điện áp 110kV:

TT	Hạng mục	Đơn vị	Yêu cầu	Nhà thầu chào
1	Nhà sản xuất		Nêu cụ thể	
2	Nước sản xuất		Nêu cụ thể	
3	Mã hiệu		Nêu cụ thể	
4	Yêu cầu về điều kiện môi trường làm việc, các yêu cầu kỹ thuật chung, kỹ thuật chi tiết		Đáp ứng mục I, mục II.1.1	
5	Tiêu chuẩn áp dụng		IEC 61869-1, IEC 61869-5 hoặc tương đương	
6	Chùng loại		1 pha, kiểu tụ, lắp đặt ngoài trời, ngâm dầu	
7	Thân sứ cách điện		Liên thân, không khớp nối	
8	Điện áp danh định hệ thống	kV	110	
9	Điện áp làm việc cao nhất của thiết bị	kV	123	
10	Tần số định mức	Hz	50	
11	Điện áp chịu đựng xung sét (1,2/50 $\mu$ s)	kVpeak	$\geq 550$	
12	Điện áp chịu đựng tần số công nghiệp, 50 Hz, 01 phút	kVrms		
	- Cuộn sơ cấp		$\geq 230$	
	- Cuộn thứ cấp		$\geq 3,0$	
13	Khoảng cách tối thiểu pha-đất	mm	$\geq 1.100$	
14	Hệ số quá áp định mức			
	- Liên tục		$\geq 1,2$	
	- 30 giây		$\geq 1,5$	
15	Điện dung định mức	pF	Nêu cụ thể	

TT	Hạng mục	Đơn vị	Yêu cầu	Nhà thầu chào
16	Giới hạn đảm bảo điện dung định mức	%	Nêu cụ thể	
17	Mức phóng điện cục bộ lớn nhất tại điện áp hệ thống lớn nhất	pC	$\leq 10$	
18	Mật độ từ thông tại điện áp định mức	Tesla	Nêu cụ thể	
19	Tan $\delta$ (tổn hao điện môi) đo tại tần số 50Hz:			
a)	Tại nhà máy do Nhà sản xuất thực hiện trên bộ CVT hoàn chỉnh, trên bộ tụ phân áp và trên bộ chuyển đổi điện từ trước khi giao hàng (routine test) đảm bảo các giá trị sau:	%		
	- Bộ tụ phân áp		$\leq 0,5$	
	- Bộ chuyển đổi điện từ		Nêu cụ thể	
	- Bộ CVT hoàn chỉnh		$\leq 1$	
b)	Tại hiện trường sau khi lắp đặt hoàn chỉnh	%	$\leq 1$	
20	Tỉ số biến, công suất tải định mức và cấp chính xác			
	Cuộn 1		110: $\sqrt{3}$ kV/110: $\sqrt{3}$ V, 15VA - cI 0.5	
	Cuộn 2		110: $\sqrt{3}$ kV/110: $\sqrt{3}$ V, 15VA - cI 0.5	
	Cuộn 3		110: $\sqrt{3}$ kV/110: $\sqrt{3}$ V, 50VA - 3P	
21	Vật liệu làm hộp đấu dây		- Nhôm/Hợp kim nhôm hoặc thép không gỉ. - Cấp bảo vệ tối thiểu IP55	
22	Chỉ thị mức dầu và van xả dầu		Có	
23	Thông số nhãn		Đáp ứng theo tiêu chuẩn IEC 61869-1, IEC 61869-5 hoặc tương đương	
24	Tổng trọng lượng CVT	kg	Nêu cụ thể	
25	<b>Sứ cách điện dùng cho CVT</b>			
	Tiêu chuẩn áp dụng		IEC62155 hoặc tương đương	
	Vật liệu chế tạo		Sứ gốm nâu	
	Chiều dài đường rò tối thiểu qua bề mặt cách điện	mm/kV	$\geq 31$	
	Tổng chiều dài đường rò	mm	Nêu cụ thể	
	Khả năng chịu tải trọng cơ khí	kN	Nêu cụ thể	
26	<b>Kẹp cực đấu nối</b>			
	Nhà sản xuất		Nêu cụ thể	
	Nước sản xuất		Nêu cụ thể	

TT	Hạng mục	Đơn vị	Yêu cầu	Nhà thầu chào
	Vật liệu chế tạo		Hợp kim nhôm	
	Kích thước (số lỗ, kích thước lỗ,...)		Phù hợp với dây dẫn đầu nối ACSR 240mm và đầu cực CVT	
	Số lượng kẹp cho mỗi CVT	Cái	01	
	Bu lông, đai ốc cho kẹp cực		Bằng thép không gỉ	
27	Tài liệu kỹ thuật đi kèm		Tài liệu bằng Tiếng Anh/ Tiếng Việt	
28	Giấy chứng nhận phê duyệt mẫu phương tiện đo do STAMEQ cấp		Có	
29	Tiêu chuẩn quản lý chất lượng sản phẩm		ISO 9001: 2008 hoặc phiên bản cập nhật cao hơn	
30	Thời gian bảo hành		≥ 18 tháng	
31	Thời gian giao hàng		≤ 60 ngày	

## II.2 Bộ đếm sét:

### II.2.1 Mô tả chung:

#### 1. Tài liệu kỹ thuật

Thiết bị phải được cung cấp tài liệu kỹ thuật sau:

- Tài liệu hướng dẫn lắp đặt, vận hành, sửa chữa và bảo dưỡng thiết bị, cách xử lý các trục trặc hư hỏng thường gặp.
- Các biên bản thí nghiệm.

#### 2. Yêu cầu khác

a. Thiết bị mới nguyên 100%, không có khiếm khuyết, có chứng nhận nguồn gốc xuất xứ hàng hóa (CO) rõ ràng, hợp pháp và có chứng nhận chất lượng hàng hóa (CQ), kèm theo các tài liệu liên quan để chứng minh hàng hoá được cung cấp phù hợp với yêu cầu của thiết kế và quy định trong hợp đồng đã ký kết.

b. Tiếp địa, bu lông, đai ốc và các chi tiết bằng thép được mạ kẽm nhúng nóng với bề dày lớp mạ tuân thủ Quyết định số 82/QĐ-EVN-QLXD-TĐ ngày 07/01/2003.

c. Bu lông chế tạo theo tiêu chuẩn TCVN 5571-1991, TCVN 1916-1995; đai ốc- vòng đệm theo tiêu chuẩn TCVN 1905-76.

d. Khi vận chuyển cho phép tháo và đóng gói từng bộ phận riêng và phải có bảng liệt kê số lượng vật tư trong từng kiện đóng gói.

### II.2.2 Bảng thông số kỹ thuật bộ đếm sét chống sét van:

TT	Hạng mục	Đơn vị	Yêu cầu	Nhà thầu chào
1	Nhà sản xuất		Nêu cụ thể	
2	Nước sản xuất		Nêu cụ thể	
3	Mã hiệu		Nêu cụ thể	
4	Yêu cầu về điều kiện môi trường làm việc, các yêu cầu kỹ thuật chung, kỹ thuật chi tiết		Đáp ứng mục I, mục II.2.1	
5	Tiêu chuẩn áp dụng		IEC 60099-4	
6	Bộ đếm sét có bộ hiện thị dòng rò		có	

TT	Hạng mục	Đơn vị	Yêu cầu	Nhà thầu chào
7	Dải đo dòng rò	mA	0-30	
8	Số chữ số của bộ đếm sét		$\geq 5$	
9	Độ nhạy với xung sét	A	$\leq 200$	
10	Khả năng chịu đựng xung dòng điện (4/10 $\mu$ s)	kA	$\geq 100$	
11	Cấp bảo vệ của vỏ đếm sét		IP54	
12	Tài liệu kỹ thuật (hướng dẫn lắp đặt, vận hành và bảo dưỡng)		Có	
13	Thời gian bảo hành		$\geq 18$ tháng	
14	Thời gian giao hàng		$\leq 60$ ngày	

### II.3: Ấc quy:

#### II.3.1 Mô tả chung:

- Các đầu cực dương và âm của mỗi bình (cell) và của cả giàn ắc quy phải được đánh dấu một cách rõ ràng (cực dương sơn màu đỏ, cực âm sơn màu xanh). Tại mỗi điện cực của từng bình Ắc quy phải có mũ chụp bảo vệ điện cực để chống va quệt gây ngắn mạch trong quá trình kiểm tra bảo dưỡng.

#### II.3.2: Bố trí lắp đặt ắc quy kèm phụ kiện đấu nối như sau:

Stt	Vật tư	ĐVT	Số lượng							Tổng cộng
			TBA 110kV Đại đồng	TBA 110kV Điện Bàn	TBA 110kV Tam Anh	TBA 110kV Thăng Bình 2	TBA 110kV Tam Kỳ	TBA 110kV Thăng Bình	TBA 110kV Duy Xuyên	
1	Ắc quy 2V-200Ah (7 hệ thống, 110 bình/1 hệ thống) kèm theo phụ kiện đấu nối	Bình	220	110	110	110	220			770
2	Ắc quy 12V-200Ah (4 bình/1 hệ thống) kèm theo phụ kiện đấu nối	Bình						4	4	8

1. Phụ kiện đấu nối ắc quy hoàn thiện đi kèm (cho hệ thống 110 bình) bao gồm:

- Bulông inox
- Thanh dẫn liên kết ắc quy.

2. Phụ kiện đấu nối ắc quy hoàn thiện đi kèm (cho hệ thống 4 bình) bao gồm:

- Bulông inox
- Thanh dẫn liên kết ắc quy.

### II.3.3 Bảng thông số kỹ thuật ắc quy 2V 200Ah:

Stt	Hạng mục	Đơn vị	Yêu cầu	Nhà thầu chào
1	Nhà sản xuất		Nêu cụ thể	
	Nước sản xuất		Nêu cụ thể	
2	Mã hiệu		Nêu cụ thể	
3	Tiêu chuẩn áp dụng		IEC-60896; BS6290	
4	Chủng loại ắc quy		Sealed Lead Acid Hoặc Nickel Cadmium	
5	Điện áp định mức từng bình	VDC	2	
6	Tổng dung lượng/01 bình (Capacity)	Ah	200	
7	Điện áp sạc Floating	VDC	Nêu cụ thể	
8	Điện áp sạc Boot	VDC	Nêu cụ thể	
9	Giới hạn dòng nạp danh định	A	Nêu cụ thể	
10	Kích thước bình (dài x rộng x cao)		Phù hợp với giá đỡ hiện hữu (xem bản vẽ đính kèm)	
11	Phụ kiện đầu nối đi kèm		Như mục II.3.2.1	
12	Tuổi thọ dự kiến		Nêu cụ thể	
13	Catalogue/Tài liệu kỹ thuật		Có	
14	Thời gian bảo hành		≥ 18 tháng	
15	Thời gian giao hàng		≤ 60 ngày	

### II.3.4 Bảng thông số kỹ thuật ắc quy 12V 200Ah:

Stt	Hạng mục	Đơn vị	Yêu cầu	Nhà thầu chào
1	Nhà sản xuất		Nêu cụ thể	
	Nước sản xuất		Nêu cụ thể	
2	Mã hiệu		Nêu cụ thể	
3	Chủng loại ắc quy		Sealed Lead Acid	
4	Điện áp định mức 1 bình	VDC	12	
5	Dung lượng	Ah	200	
6	Nhiệt độ hoạt động	°C	5°C -> 40°C	
7	Phụ kiện đầu nối đi kèm		Như mục II.3.2.2	
8	Tuổi thọ dự kiến		Nêu cụ thể	
9	Catalogue/Tài liệu kỹ thuật		Có	
10	Thời gian bảo hành		≥ 18 tháng	
11	Thời gian giao hàng		≤ 60 ngày	

#### **Ghi chú:**

- Đối với các yêu cầu bắt buộc phải nêu rõ thông số, giải pháp,... trong bảng yêu cầu thông số kỹ thuật của VTTB thì trong E-HSDT Nhà thầu phải nêu cụ thể, đầy đủ thông số, mô tả giải pháp... không được ghi “đáp ứng/đảm bảo/tuân thủ E-HSMT,...”

- Ngoài ra, trong quá trình xét thầu bên mời thầu có thể yêu cầu Nhà thầu cung cấp bổ sung tài liệu kỹ thuật để chứng minh tính đáp ứng một số hạng mục (nếu có) của hàng hóa chào thầu theo thông số đã chào thầu.

- Đánh giá chất lượng hàng hóa trong giai đoạn vận hành: các hàng hóa sau khi được mua sắm và sử dụng sẽ tiếp tục được đánh giá chất lượng theo quy định của EVN trong quá trình vận hành, bao gồm cả giai đoạn bảo hành và sau bảo hành.

## Chương VII. ĐIỀU KIỆN CỤ THỂ CỦA HỢP ĐỒNG

Trừ khi có quy định khác, toàn bộ E-ĐKCT phải được Chủ đầu tư ghi đầy đủ trước khi phát hành E-HSMT.

<b>E-ĐKC 1.1</b>	<p>Chủ đầu tư: Công ty Điện lực Đà Nẵng - Chi nhánh Tổng công ty Điện lực miền Trung.</p> <p>- Địa chỉ: Số 35 Phan Đình Phùng, P. Hải Châu, TP. Đà Nẵng, Việt Nam.</p> <p>- Mã số thuế: 0400101394-039</p> <p>- Tài khoản: 116 000 00 88 66 tại Ngân hàng TMCP Công thương Việt Nam - CN Đà Nẵng</p> <p>- Điện thoại: 0236.3221201.</p>
<b>E-ĐKC 1.3</b>	<p>Nhà thầu: ___ [ghi tên, địa chỉ, số tài khoản, mã số thuế, điện thoại, fax, email của Nhà thầu].</p>
<b>E-ĐKC 1.11</b>	<p>Địa điểm dự án: Kho cầu Đỏ- KCN Hòa Cầm, TP Đà Nẵng</p>
<b>E-ĐKC 2.2 (i)</b>	<p>Các tài liệu sau đây cũng là một phần của hợp đồng:</p> <p>- Các tài liệu kèm theo khác (nếu có).</p>
<b>E-ĐKC 4.1</b>	<p>Các thông báo cần gửi về Chủ đầu tư theo địa chỉ dưới đây:</p> <p>- Người nhận: Phòng Kế hoạch và Vật tư, Công ty Điện lực Đà Nẵng - Chi nhánh Tổng công ty Điện lực miền Trung.</p> <p>- Địa chỉ: Số 35 Phan Đình Phùng, Phường Hải Châu, TP. Đà Nẵng.</p> <p>- Điện thoại: 0236.3221201.</p> <p>- Fax: 0236.2220521.</p>
<b>E-ĐKC 5.2</b>	<p>- Thời hạn nộp bảo đảm thực hiện hợp đồng: Trong vòng <b>07 ngày</b> kể từ ngày ký hợp đồng.</p> <p>- Giá trị bảo đảm thực hiện hợp đồng: <b>03 %</b> giá hợp đồng. Trong quá trình thực hiện hợp đồng Nhà thầu phải đảm bảo giá trị bảo đảm thực hiện hợp đồng này đối với mọi trường hợp.</p> <p>- Hiệu lực của bảo đảm thực hiện hợp đồng: Bảo đảm thực hiện hợp đồng phải có hiệu lực <b>cho đến 28 ngày</b> sau khi toàn bộ hàng hóa được bàn giao, hai bên ký biên bản nghiệm thu và Nhà thầu chuyển sang nghĩa vụ bảo hành theo quy định.</p> <p>- Nếu Nhà thầu chưa hoàn thành nghĩa vụ hợp đồng tại thời điểm 28 ngày trước ngày Bảo đảm thực hiện hợp đồng hết hiệu lực thì Nhà thầu phải gia hạn hiệu lực Bảo đảm thực hiện hợp đồng với giá trị, hiệu lực phù hợp với quy định như trên và nộp cho Chủ đầu tư trước thời điểm hết hiệu lực của Bảo đảm thực hiện hợp đồng tối thiểu 21 ngày. Nhà thầu phải tự thanh toán chi phí cho việc gia hạn này.</p> <p>Trường hợp hàng hóa và dịch vụ được nghiệm thu bàn giao đưa vào sử dụng vẫn còn các tồn tại mà Nhà thầu phải khắc phục thì Nhà thầu phải gia hạn bảo lãnh thực hiện hợp đồng phù hợp với quy định như trên</p> <p><i>Trường hợp Nhà thầu là nhà thầu liên danh thì từng thành viên phải nộp bảo đảm thực hiện hợp đồng cho Chủ đầu tư, mức bảo đảm tương ứng với phần giá trị hợp đồng mà mỗi thành viên thực hiện. Nếu Liên danh có thỏa thuận nhà thầu đứng đầu liên danh nộp bảo đảm thực hiện hợp</i></p>

	<p><i>đồng thì nhà thầu đứng đầu liên danh nộp bảo đảm thực hiện hợp đồng với giá trị 03% giá hợp đồng cho Chủ đầu tư và từng thành viên liên danh phải nộp bảo đảm thực hiện hợp đồng cho nhà thầu đứng đầu liên danh tương ứng với giá trị hợp đồng do mình thực hiện.</i></p> <p>- Tịch thu bảo đảm thực hiện hợp đồng: Ngoài các trường hợp không được trả Bảo đảm thực hiện hợp đồng nêu tại CDNT, Bên A có quyền tịch thu Bảo lãnh thực hiện hợp đồng trong các trường hợp sau:</p> <ul style="list-style-type: none"> <li>+ Bên B từ chối thực hiện hợp đồng khi hợp đồng đã có hiệu lực;</li> <li>+ Bên B vi phạm thỏa thuận trong hợp đồng;</li> <li>+ Bên B thực hiện hợp đồng chậm tiến độ do lỗi của mình nhưng từ chối gia hạn hiệu lực của bảo đảm thực hiện hợp đồng;</li> <li>+ Bên B không gia hạn bảo lãnh đúng hạn theo quy định của Hợp đồng; <i>Nếu nhà thầu là nhà thầu liên danh, bất kỳ thành viên nào trong liên danh vi phạm quy định tại các trường hợp trên thì Chủ đầu tư có quyền tịch thu bảo lãnh.</i></li> </ul>
<b>E-ĐKC 5.4</b>	<p>Thời hạn hoàn trả bảo đảm thực hiện hợp đồng: bảo đảm thực hiện hợp đồng sẽ được Chủ đầu tư hoàn trả cho Nhà thầu không chậm hơn 28 ngày sau khi hoàn tất thủ tục giao hàng theo quy định tại Điều 9 E-ĐKC của hợp đồng, đồng thời Chủ đầu tư nhận được bảo đảm bảo hành theo quy định tại Điều 23 E-ĐKC.</p>
<b>E-ĐKC 6.1</b>	<p>Danh sách nhà thầu phụ: <i>Theo danh sách nêu trong E-HSĐT (nếu có).</i></p>
<b>E-ĐKC 7.2</b>	<p>- Thời gian để tiến hành hòa giải: 30 ngày kể từ ngày phát sinh tranh chấp.</p> <p>- Giải quyết tranh chấp: nếu sau <b>30</b> ngày hai bên không đạt được thỏa thuận giải quyết thông qua thương lượng, tranh chấp sẽ được đưa ra giải quyết tại Tòa án nhân dân có thẩm quyền tại TP Đà Nẵng theo quy định của pháp luật.</p> <p>- Thay đổi thủ tục xử lý tranh chấp: Mọi thay đổi về xét xử tranh chấp phải được hai bên thống nhất bằng văn bản trước khi tiến hành xử lý tranh chấp.</p> <p>- Nhà thầu có thời hạn <b>56</b> ngày (kể từ ngày Chủ đầu tư có văn bản gửi nhà thầu thông báo quyết định xử lý vi phạm, đơn phương chấm dứt hợp đồng) để thực hiện quyền phản đối, khiếu nại việc Chủ đầu tư xử lý vi phạm, đơn phương chấm dứt hợp đồng. Hết thời hạn này, nếu nhà thầu không có văn bản phản đối thì các quyết định xử lý vi phạm của Chủ đầu tư sẽ là căn cứ để đánh giá năng lực kinh nghiệm và uy tín nhà thầu trong các gói thầu tương tự, trừ trường hợp nội dung phản đối đã được tòa án hoặc trọng tài thụ lý giải quyết theo quy định pháp luật về tố tụng.</p>
<b>E-ĐKC 9</b>	<p>Nhà thầu phải cung cấp các thông tin và chứng từ sau đây:</p> <p>- <b>Bảng kế hoạch chi tiết tổ chức sản xuất, mua sắm và cung cấp vật tư thiết bị phù hợp với tiến độ thực hiện của hợp đồng:</b> Trong vòng <b>07</b> ngày kể từ ngày ký hợp đồng.</p>

	<p>- Thông báo giao hàng: Trước <b>07 ngày</b> kể từ ngày hàng về đến kho Chủ đầu tư, Nhà thầu phải thông báo cho Chủ đầu tư các thông tin về hàng hóa, phương tiện vận chuyển và thời gian hàng đến kho để Chủ đầu tư chủ động thu xếp kho bãi và nhân lực tiếp nhận và kiểm tra hàng hóa.</p> <p>- Chứng từ giao hàng: Khi giao hàng, Nhà thầu phải cung cấp cho đại diện tiếp nhận hàng hóa của Chủ đầu tư các chứng từ sau đây, đồng thời ký Biên bản giao nhận và kiểm tra hàng hóa (theo mẫu kèm theo) với đại diện Chủ đầu tư để làm cơ sở thanh toán hợp đồng:</p> <ul style="list-style-type: none"> <li>+ 01 bản gốc và 03 bản sao có dấu sao y bản chính hóa đơn tài chính của Bên bán mô tả hàng hóa, số lượng, đơn giá và tổng giá trị của từng công trình (chi tiết tại các phụ lục kèm theo hợp đồng).</li> <li>+ 01 bản gốc (Original) hoặc bản copy (Copy) chứng nhận xuất xứ và 03 bản sao có dấu sao y bản chính (<i>đối với trường hợp hàng hóa có xuất xứ từ nước ngoài</i>).</li> <li>+ 01 bản gốc và 03 bản sao có dấu sao y bản chính chứng nhận chất lượng của Nhà sản xuất.</li> <li>+ Nếu Bên bán không phải là Nhà sản xuất (NSX) thì phải cung cấp <b>bản gốc</b> giấy xác nhận của NSX hoặc của Đại lý phân phối hàng hóa để xác minh là có cung cấp đầy đủ chủng loại, số lượng hàng hóa đúng theo hợp đồng cho Bên bán để thực hiện hợp đồng này hoặc giấy chứng nhận quan hệ đối tác.</li> <li>+ 01 bản gốc và 03 bản sao có dấu sao y bản chính chứng nhận bảo hành của Nhà sản xuất hoặc Nhà cung cấp.</li> <li>+ 01 bản gốc và 03 bản sao có dấu sao y bản chính biên bản thí nghiệm xuất xưởng hàng hóa của Nhà sản xuất.</li> <li>+ Catalogue, tài liệu hướng dẫn sử dụng, lắp đặt, vận hành, bảo dưỡng (Tiếng Anh hoặc Tiếng Việt). (nếu có)</li> </ul> <p><b>Chứng từ giao hàng phải được đi kèm theo hàng hoá khi đến kho của Chủ đầu tư (có thể giao trước 01 bộ sao), nếu không thì Chủ đầu tư có quyền không tiếp nhận hàng hoá.</b> Nhà thầu sẽ phải chịu trách nhiệm về bất kỳ chi phí nào phát sinh nếu Chủ đầu tư không nhận được các thông tin và tài liệu chứng từ nói trên trong thời gian quy định và khi hàng hóa được giao nhận.</p> <p>Chủ đầu tư phải nhận được các thông tin và chứng từ nêu trên trước khi hàng hóa đến địa điểm quy định, nếu không Nhà thầu sẽ phải chịu mọi chi phí phát sinh có liên quan.</p>
<b>E-ĐKC 11.1</b>	Loại hợp đồng: Trọn gói
<b>E-ĐKC 11.2</b>	Giá hợp đồng: Cố định
<b>E-ĐKC 12.3</b>	<p>Điều chỉnh thuế: Được phép.</p> <p>Trong quá trình thực hiện hợp đồng, trường hợp tại thời điểm thanh toán nếu chính sách về thuế có sự thay đổi (tăng hoặc giảm) và trong hợp đồng có quy định được điều chỉnh thuế, đồng thời nhà thầu xuất trình được các tài liệu xác định rõ số thuế phát sinh thì khoản chênh lệch của chính sách về thuế sẽ được điều chỉnh theo quy định trong hợp đồng. Cụ thể như sau:</p>

	<p>Giai đoạn ký kết hợp đồng, nghiệm thu thanh toán: Giá trị hợp đồng được ký kết với mức thuế GTGT mặc định là 8% theo quy định của Nghị định 174/2025/NĐ-CP (trừ các hàng hóa, dịch vụ, xây lắp mà nhà thầu cung cấp văn bản, tài liệu của cơ quan quản lý thuế hoặc tương đương xác nhận thuế GTGT là 10%). Giá trị thanh toán dựa trên cơ sở hóa đơn GTGT do nhà thầu phát hành tại thời điểm nghiệm thu. Trường hợp tại thời điểm phát hành hóa đơn nếu thuế GTGT là 10% lớn hơn mức 8% theo hợp đồng đã ký thì nhà thầu phải cung cấp văn bản, tài liệu của cơ quan quản lý thuế hoặc tương đương xác nhận thuế GTGT là 10% để làm cơ sở ký kết phụ lục hợp đồng bổ sung trước khi xuất hóa đơn GTGT.</p>
<b>E-ĐKC 13.1</b>	Tạm ứng: Không áp dụng
<b>E-ĐKC 14.2</b>	<p>Thanh toán: Trong vòng 30 ngày kể từ ngày nhà thầu hoàn tất thủ tục giao nhận hàng hóa theo Điều 9 E-ĐKC và chủ đầu tư nhận được thư bảo đảm bảo hành, chủ đầu tư sẽ thanh toán cho nhà thầu giá trị hợp đồng.</p> <ul style="list-style-type: none"> <li>- Phương thức thanh toán: Chuyển khoản theo tài khoản của nhà thầu nêu trong hợp đồng.</li> <li>- Chứng từ thanh toán: Chủ đầu tư sẽ thực hiện thanh toán trong thời gian và theo phương thức quy định nêu trên khi Nhà thầu trình đầy đủ các chứng từ sau đây: <ul style="list-style-type: none"> <li>+ Giấy đề nghị thanh toán</li> <li>+ Các chứng từ theo Điều 9 E-ĐKC.</li> </ul> </li> </ul> <p>+ Bảo lãnh bảo hành (tương ứng 5% giá trị sau thuế) do Ngân hàng hoạt động hợp pháp tại Việt Nam cung cấp.</p>
<b>E-ĐKC 15.2</b>	Quyền: Không yêu cầu
<b>E-ĐKC 18.2</b>	<p>Việc đóng gói, ghi chú đối với hàng hóa, các giấy tờ bên trong và bên ngoài kiện hàng: Nhà thầu phải đóng gói hàng hóa cung cấp phù hợp theo tiêu chuẩn đóng kiện bao bì xuất nhập khẩu quốc tế để tránh mọi dạng hư hỏng trong khi vận chuyển. Việc đóng gói phải bền vững, không bị phá vỡ khi phơi ở nơi nhiệt độ cao, nước muối và mưa trong khi vận chuyển, bốc xếp và lưu kho bãi. Kích thước và trọng lượng của kiện hàng phải tính toán phù hợp cho việc bốc xếp, vận chuyển.</p>
<b>E-ĐKC 19</b>	<p>Nội dung bảo hiểm: Nhà thầu tự chịu mọi chi phí liên quan đến việc vận chuyển hàng hóa đến kho Chủ đầu tư hoặc chân công trình kể cả bảo hiểm (nếu Nhà thầu thấy cần thiết).</p>
<b>E-ĐKC 20.1</b>	<p>Trách nhiệm vận chuyển hàng hóa được thực hiện như sau: Nhà thầu tự chịu mọi chi phí liên quan đến việc vận chuyển hàng hóa đến kho Chủ đầu tư (Kho cầu Đò- KCN Hòa Cầm, TP Đà Nẵng). Điều kiện giao hàng là giao hàng tại mặt bằng kho của Chủ đầu tư (mọi chi phí bốc xếp, cầu</p>

	hàng hoá từ trên xe xuống nhà thầu chịu).
<b>E-ĐKC 20.2</b>	<p>20.2 Các dịch vụ bao gồm: Không. Bổ sung điều 20.3</p> <p><b>1- Nguyên tắc điều chỉnh, bổ sung hợp đồng:</b> Việc điều chỉnh, bổ sung hợp đồng chỉ được áp dụng trong thời gian thực hiện hợp đồng bao gồm cả thời gian được gia hạn thực hiện hợp đồng.</p> <p><b>2- Về phương pháp xác định giá trị phát sinh:</b></p> <p>a. Trường hợp công việc phát sinh có đơn giá trong hợp đồng đã ký: - Đối với hợp đồng trọn gói: Chỉ được điều chỉnh hợp đồng cho những khối lượng công việc bổ sung ngoài phạm vi công việc theo hợp đồng đã ký (đối với hợp đồng thi công xây dựng, hợp đồng cung cấp thiết bị là nằm ngoài phạm vi công việc phải thực hiện theo thiết kế, yêu cầu của hồ sơ mời thầu hoặc hồ sơ yêu cầu; đối với hợp đồng tư vấn là nằm ngoài nhiệm vụ tư vấn phải thực hiện) và các trường hợp quy định tại điểm b, c, d khoản 2 Điều 143 Luật xây dựng số 50/2014/QH13. Phương pháp điều chỉnh theo điểm b của mục này.</p> <p>b. Trường hợp công việc phát sinh không có đơn giá trong hợp đồng: Trên cơ sở dự toán của công việc phát sinh được lập và phê duyệt theo quy định của pháp luật về quản lý chi phí đầu tư xây dựng công trình, các bên tham gia hợp đồng phải thỏa thuận, thống nhất đơn giá và giá trị phát sinh trước khi thực hiện trên nguyên tắc không vượt đơn giá và giá trị dự toán công việc phát sinh đã được phê duyệt, đảm bảo tuân thủ các quy định của pháp luật về hợp đồng xây dựng.</p>
<b>E-ĐKC 21.1</b>	<p>Kiểm tra, thử nghiệm hàng hóa:</p> <ul style="list-style-type: none"> <li>- Hàng hóa cung cấp cần được thử nghiệm để khẳng định tính đáp ứng các đặc tính kỹ thuật theo yêu cầu.</li> <li>- Chủ đầu tư (Bên mua) có quyền giám sát chất lượng thông qua các giai đoạn thử nghiệm xuất xưởng.</li> <li>- Trong vòng 03 ngày kể từ ngày hàng đến kho Chủ đầu tư, đại diện hai bên sẽ tiến hành kiểm tra số lượng, chủng loại, tình trạng hàng hoá và lập Biên bản kiểm tra giao nhận chi tiết. Biên bản kiểm tra giao nhận hàng tại kho này làm cơ sở để thanh toán hợp đồng cũng như để khiếu nại Nhà thầu nếu có thiệt hại hay hàng hoá không đúng yêu cầu.</li> </ul> <p><b>- Thử nghiệm kiểm tra:</b> Vào bất cứ thời điểm nào trong quá trình thực hiện hợp đồng, Chủ đầu tư có quyền thuê một pháp nhân độc lập, đủ thẩm quyền để thử nghiệm kiểm tra xác suất mẫu các loại hàng hoá theo các thông số kỹ thuật mà Nhà thầu (Bên bán) đã mô tả trong E-HSĐT của mình. Căn cứ vào Biên bản thử nghiệm kiểm tra này, Chủ đầu tư sẽ đưa ra những quyết định công bằng và phù hợp với quyền lợi và nghĩa vụ của hai bên như sau: + Trường hợp kết quả thử nghiệm kiểm tra cho thấy các thông số kỹ thuật của hàng hoá đạt hoặc tốt hơn các thông số kỹ thuật đã nêu trong E-HSĐT của Nhà thầu (Bên bán) thì Chủ đầu tư sẽ chịu toàn bộ chi phí liên quan đến việc thử nghiệm kiểm tra này.</p>

	<p>+ Trường hợp kết quả thí nghiệm kiểm tra cho thấy thông số kỹ thuật của hàng hoá không đạt theo thông số kỹ thuật đã nêu trong E-HSDT của Nhà thầu (Bên bán) thì Nhà thầu phải chịu toàn bộ các chi phí liên quan đến việc thí nghiệm kiểm tra này như chi phí đi lại, ăn ở, chi phí thí nghiệm...và Chủ đầu tư sẽ từ chối nhận toàn bộ lô hàng không đạt theo hợp đồng.</p> <p>+ Trong trường hợp nhà thầu không cung cấp hàng hóa thay thế theo quy định nêu trên thì chủ đầu tư có quyền mua hàng của đơn vị khác để thay thế theo đúng loại hàng hoá ghi trong hợp đồng và nhà thầu phải trả khoản tiền chênh lệch và các chi phí liên quan nếu có... và tiến hành thanh lý hợp đồng.</p> <p>- Thủ tục giao nhận hàng hoá được xem là hoàn tất khi đã có đầy đủ kết quả kiểm tra giao nhận hàng chi tiết tại kho nêu trên và Chủ đầu tư đã nhận đủ các chứng từ giao hàng theo Điều 9 E-ĐKC.</p>
<p><b>E-ĐKC 21.2</b></p>	<p>Việc kiểm tra, thử nghiệm hàng hóa được thực hiện tại: Các đơn vị thí nghiệm độc lập (nếu có)</p>
<p><b>E-ĐKC 22</b></p>	<p>1. Phạt vi phạm hợp đồng: Áp dụng.  Trừ trường hợp bất khả kháng theo quy định tại Mục 26 E-ĐKC, nếu Nhà thầu chậm trễ trong việc thực hiện các nghĩa vụ giao hàng của mình thì sẽ phải chịu phạt chậm tiến độ như sau:</p> <ul style="list-style-type: none"> <li>- Nếu Nhà thầu không giao bất kỳ hoặc tất cả hàng hóa trong thời gian nêu trong Bảng giá, phạm vi cung cấp, thời gian và địa điểm giao hàng hoặc một thời hạn khác do Chủ đầu tư thống nhất, Chủ đầu tư sẽ trừ vào giá Hợp đồng, mà không làm ảnh hưởng đến việc sửa sai khác theo Hợp đồng, xem như phạt chậm trễ tiến độ giao hàng, với mỗi tuần chậm trễ mức phạt là 1% giá trị hàng hoá giao trễ/tuần.</li> <li>- Nếu Nhà thầu không thực hiện các công việc liên quan đến phần dịch vụ kể từ ngày có thông báo của Chủ đầu tư hoặc thực hiện chậm các công việc liên quan đến phần dịch vụ so với quy định của hợp đồng thì Chủ đầu tư sẽ phạt chậm tiến độ thực hiện dịch vụ với mỗi tuần chậm trễ mức phạt là 1% giá trị dịch vụ/tuần.</li> <li>- Mức phạt đối với vi phạm chậm trễ (gồm trễ giao hàng và trễ thực hiện dịch vụ) tối đa không quá 8% giá trị phần nghĩa vụ hợp đồng bị vi phạm (trước thuế). Khi đạt mức tối đa, chủ đầu tư có thể xem xét chấm dứt hợp đồng theo quy định tại Mục 29 E-ĐKC.</li> </ul> <p>Riêng các sự kiện bao gồm nhưng không giới hạn: dịch bệnh, chiến tranh, bạo loạn, các lệnh trừng phạt, cấm vận... tại các khu vực địa lý, quốc gia đã được công bố tình trạng nêu trên thì không được coi là điều kiện bất khả kháng trong việc thực hiện các nghĩa vụ của Nhà thầu theo Hợp đồng. Nhà thầu chịu toàn bộ trách nhiệm về bất kỳ sự kiện chậm tiến độ trong quá trình thực hiện hợp đồng mà không được tính đến các lý do của dịch bệnh, chiến tranh, bạo loạn, các lệnh trừng phạt, cấm vận... trừ các trường hợp tình trạng dịch bệnh, chiến tranh, bạo loạn, các lệnh trừng phạt, cấm vận... do Chính phủ Việt Nam công bố có ảnh hưởng trực tiếp đến việc thực hiện các nghĩa vụ theo Hợp đồng của Nhà thầu.</p> <p>2. Bồi thường thiệt hại: Áp dụng.  Ngoài các khoản phạt chậm tiến độ, Chủ đầu tư được quyền yêu cầu nhà thầu bồi thường thiệt hại theo giá trị thiệt hại thực tế do việc vi phạm</p>

	<p>hợp đồng gây ra, bao gồm nhưng không giới hạn các vi phạm sau: chậm tiến độ giao hàng hóa; giao hàng hóa không đảm bảo chất lượng... Nhà thầu cam kết miễn trừ trách nhiệm và bồi thường toàn bộ thiệt hại, chi phí phát sinh (nếu có) cho Chủ đầu tư trong trường hợp có khiếu nại của bên thứ ba về quyền sở hữu trí tuệ đối với hàng hóa do Nhà thầu cung cấp theo hợp đồng.</p>
<p><b>E-ĐKC 23.3</b></p>	<p>Thời hạn bảo hành là: 18 tháng kể từ ngày hoàn tất thủ tục giao hàng.</p> <p>- Phương thức bảo hành:</p> <ul style="list-style-type: none"> <li>+ Khi kiểm tra, nghiệm thu hàng hóa cũng như trong quá trình lắp đặt, sử dụng các chi tiết cung cấp trong hợp đồng, nếu có chi tiết nào không phù hợp về mặt kỹ thuật cũng như chất lượng không đảm bảo thì Chủ đầu tư sẽ thông báo ngay cho Nhà thầu bằng văn bản các sai sót này.</li> <li>+ Việc thực hiện các nghĩa vụ bảo hành nói trên của Nhà thầu chỉ đối với các hư hỏng được xác định là do chính bản thân chất lượng của các chi tiết gây nên. Trong quá trình bảo hành, nếu có hàng hóa bị hư hỏng, kém chất lượng thì thời gian bảo hành được tính lại từ ngày đưa chi tiết cung cấp thay thế vào sử dụng với thời hạn bảo hành như quy định nêu tại khoản này.</li> </ul> <p>- Bảo đảm bảo hành:</p> <ul style="list-style-type: none"> <li>+ Trong vòng 15 ngày sau khi đã hoàn tất thủ tục giao hàng theo Điều 9 E-ĐKC, Nhà thầu phải cung cấp cho Chủ đầu tư một Bảo đảm bảo hành không hủy ngang, vô điều kiện nhằm đảm bảo trách nhiệm bảo hành hàng hóa của Nhà thầu.</li> <li>+ Bảo đảm bảo hành phải làm đúng theo mẫu nêu trong HSMT và phải do đại diện hợp pháp của tổ chức tín dụng hoặc chi nhánh ngân hàng nước ngoài được thành lập theo pháp luật Việt Nam phát hành.</li> <li>+ Bảo đảm bảo hành này phải có giá trị tương ứng <b>5% giá trị sau thuế của hợp đồng</b> và có hiệu lực kể từ ngày hoàn tất thủ tục giao hàng đến hết 28 ngày sau ngày hết thời gian bảo hành (<b>18 tháng + 28 ngày</b>). Trường hợp sửa chữa, thay thế hàng hóa trong thời gian bảo hành, Nhà thầu phải gia hạn hiệu lực của Bảo lãnh bảo hành này tương ứng với thời gian bảo hành mới.</li> <li>+ Trường hợp sửa chữa hoặc thay thế Hàng hoá, giai đoạn bảo hành tương ứng của hàng hóa thiết bị đó sẽ được kéo dài thêm khoảng thời gian phù hợp quy định tại Yêu cầu về kỹ thuật và Phạm vi công việc và Tiến độ thực hiện hợp đồng kể từ ngày việc sửa chữa và thay thế đó được Chủ đầu tư chấp nhận.</li> <li>+ Nếu các sai sót về mặt kỹ thuật hay hư hỏng xảy ra trong thời gian bảo hành mà nguyên nhân xác định được do lỗi của Nhà thầu thì Nhà thầu hoàn toàn chịu trách nhiệm xử lý sửa chữa, thay thế kịp thời bằng mọi chi phí của Nhà thầu theo thời gian yêu cầu của Chủ đầu tư. Trước khi tiến hành sửa chữa, Nhà thầu phải gửi kế hoạch và nguyên nhân để Chủ đầu tư phối hợp thực hiện. Trường hợp quá thời gian quy định theo yêu cầu, Nhà thầu cố tình trì hoãn sửa chữa thì Chủ đầu tư có quyền thuê các tổ chức khác thực hiện và Nhà thầu phải chịu mọi chi phí liên quan này.</li> </ul>

	<p>+ Tại thời điểm 28 ngày trước ngày bảo lãnh bảo hành hết hiệu lực mà Nhà thầu chưa khắc phục hoàn toàn các tồn tại nêu trên thì Nhà thầu phải gia hạn thời hạn bảo lãnh với toàn bộ giá trị của bảo lãnh bảo hành cho phù hợp với thời gian hai bên đã thống nhất khắc phục các tồn tại và nộp cho Chủ đầu tư trước thời điểm hết hiệu lực của Bảo đảm thực hiện hợp đồng tối thiểu 21 ngày. Trong trường hợp tại thời điểm 28 ngày trước ngày bảo lãnh bảo hành hết hiệu lực mà Nhà thầu không gia hạn bảo lãnh thì Chủ đầu tư có quyền tịch thu bảo lãnh bảo hành.</p> <p>+ Bảo lãnh này sẽ được giải tỏa trong vòng 28 ngày sau khi hết thời gian bảo hành và Nhà thầu hoàn thành nghĩa vụ bảo hành, sửa chữa các sai sót theo yêu cầu.</p> <p>Địa điểm để áp dụng bảo hành là: TP Đà Nẵng</p>
<p><b>E-ĐKC 23.5</b> <b>E-ĐKC 23.6</b></p>	<p>Thời hạn sửa chữa, thay thế là: không quá <b>10 ngày</b> sau khi nhận được các thông báo nói trên của Chủ đầu tư, Nhà thầu phải sửa chữa hoặc thay thế tất cả hàng hóa sai sót và mọi chi phí liên quan đều do Nhà thầu chịu.</p> <p>Nếu sau khi đã được thông báo, Nhà thầu không sửa chữa sai sót trong khoảng thời gian quy định, Chủ đầu tư có thể tiến hành các bước cần thiết để thu lại số tiền tương ứng với các hàng hóa bị sai sót này từ Bảo đảm bảo hành của Nhà thầu. Đồng thời Chủ đầu tư sẽ tìm nguồn khác để mua các hàng hóa này và toàn bộ chi phí chênh lệch do Nhà thầu chịu theo cách khấu trừ từ tiền bảo đảm bảo hành. Ngoài ra Chủ đầu tư có quyền xem xét không cho phép Nhà thầu tham gia các gói thầu do Chủ đầu tư tổ chức trong các đợt đấu thầu tiếp theo.</p>
<p><b>E-ĐKC 27.7</b> <b>(d)</b></p>	<p>Trường hợp đề xuất giải pháp tiết kiệm chi phí được Chủ đầu tư chấp thuận và giúp giảm giá hợp đồng, Chủ đầu tư thanh toán cho Nhà thầu: 10% giá trị giảm giá hợp đồng.</p>

**BẢO LÃNH BẢO HÀNH**

\_\_\_\_\_, ngày \_\_\_\_ tháng \_\_\_\_ năm \_\_\_\_

Kính gửi: \_\_\_\_\_ [ghi tên Bên mua]  
[ghi tên hợp đồng, số hợp đồng]

Ngân hàng [tên Ngân hàng] có trụ sở tại [địa chỉ của ngân hàng],

Do [tên Bên bán] (sau đây gọi là Bên bán) đã cam kết theo hợp đồng số [số hiệu hợp đồng] ngày [ngày hợp đồng] để cung cấp các loại hàng hóa [mô tả hàng hóa và dịch vụ] và do yêu cầu của [tên Bên mua] (sau đây gọi là Bên mua) trong hợp đồng là Bên bán phải nộp một Bảo đảm bảo hành với giá trị tương ứng 5% giá trị hàng hoá theo hợp đồng để đảm bảo trách nhiệm bảo hành hàng hoá theo hợp đồng đã ký,

Chúng tôi đồng ý cấp cho Bên bán giấy Bảo đảm bảo hành này và khẳng định chúng tôi thay mặt cho Bên bán chịu trách nhiệm và cam kết thanh toán vô điều kiện, không hủy ngang cho Bên mua với số tiền đảm bảo [loại tiền, số tiền viết bằng chữ và bằng số].

Khi nhận được bất kỳ văn bản yêu cầu nào của Bên mua thông báo rằng Bên bán có lỗi trong việc thực hiện các nghĩa vụ bảo hành của mình theo hợp đồng, mà không cần bất kỳ sự giải thích nào, chúng tôi cam đoan sẽ trả cho Bên mua trong phạm vi số tiền đảm bảo nêu trên.

Bảo đảm này có hiệu lực trong vòng [số tháng (bằng chữ) tháng] kể từ ngày Bên bán hoàn tất các thủ tục giao hàng, hoàn thành các dịch vụ liên quan và nghiệm thu hoàn thành công trình đưa vào sử dụng, bàn giao theo hợp đồng. Mọi yêu cầu liên quan đến nội dung bảo đảm này của Bên mua phải được gửi đến cho Ngân hàng chúng tôi trong thời gian hiệu lực nói trên.

Đại diện hợp pháp của ngân hàng  
[Ghi tên, chức danh, ký tên và đóng dấu]

**Ghi chú:**

Bên mời thầu có thể chấp nhận một mẫu Bảo lãnh bảo hành theo mẫu khác nhưng phải bảo đảm các nội dung sau đây:

- Tên của Ngân hàng bảo lãnh;
- Tên của Bên mua;
- Tên của Bên bán và tên gói thầu (hợp đồng) được bảo đảm;
- Số tiền bảo đảm và thời gian hiệu lực của bảo đảm theo quy định trong HSDT;
- Các điều kiện bị thu tiền bảo đảm.

Bổ sung mẫu cam kết:

Mẫu số 15D

\_\_\_\_, ngày \_\_\_\_ tháng \_\_\_\_ năm \_\_\_\_

## THƯ CAM KẾT

Ngày: *[ghi ngày tháng năm ký cam kết]*

Tên gói thầu: *[ghi tên gói thầu theo thông báo mời thầu]*

Tên dự án: *[ghi tên dự án]*

Thư mời thầu số: *[ghi số trích yếu của Thư mời thầu đối với đấu thầu hạn chế]*

Kính gửi: *[ghi đầy đủ và chính xác tên của Chủ đầu tư]*

Sau khi nghiên cứu hồ sơ mời thầu và văn bản sửa đổi hồ sơ mời thầu số \_\_\_\_ *[ghi số của văn bản sửa đổi (nếu có)]* mà chúng tôi đã nhận được, chúng tôi, \_\_\_\_ *[ghi tên nhà thầu]*, cam kết thực hiện gói thầu \_\_\_\_ *[ghi tên gói thầu]* theo đúng yêu cầu của hồ sơ mời thầu với thời gian thực hiện hợp đồng là \_\_\_\_ *[ghi thời gian thực hiện tất cả các công việc theo yêu cầu của gói thầu]*

Chúng tôi cam kết:

1. Không vi phạm quyền sở hữu trí tuệ đối với toàn bộ sản phẩm, hàng hóa được chào thầu trong gói thầu này
2. Chúng tôi hoàn toàn chịu trách nhiệm, miễn trừ trách nhiệm và bồi thường toàn bộ thiệt hại, chi phí phát sinh (nếu có) cho Chủ đầu tư trong trường hợp có khiếu nại của bên thứ ba về quyền sở hữu trí tuệ đối với hàng hóa do Chúng tôi chào thầu và sẽ cung cấp (nếu được trúng thầu).

**Đại diện hợp pháp của Nhà thầu**

*[ghi tên, chức danh, ký tên và đóng dấu]*

Bỏ sung mẫu cam kết:

Mẫu số 15E

\_\_\_\_, ngày \_\_\_\_ tháng \_\_\_\_ năm \_\_\_\_

## THƯ CAM KẾT

Về biên bản thí nghiệm, Catalogue của nhà sản xuất (nước ngoài)

Kính gửi: Công ty Điện lực Đà Nẵng  
Địa chỉ: 35 Phan Đình Phùng, P. Hải Châu, TP Đà Nẵng  
(được gọi Chủ đầu tư)

Theo đề nghị của ... (*Đơn vị tham gia dự thầu*)... (được gọi là Nhà thầu) sẽ tham dự đấu thầu cung cấp vật tư thiết bị và dịch vụ (nếu có) cho gói thầu ... (số và tên gói thầu)..... thuộc dự án :.....

Chúng tôi..... (Tên nhà sản xuất)..... được thành lập từ ngày ....., là nhà sản xuất chính thức các vật tư thiết bị mang nhãn hiệu....., có địa chỉ tại.....

Bằng văn bản này, chúng tôi cam kết:

1. Tất cả các tài liệu sau:

- BBTN số ... ngày ... được phát hành bởi đơn vị thí nghiệm .....
- BBTN số ... ngày ... được phát hành bởi đơn vị thí nghiệm .....
- .....
- Và các tài liệu kỹ thuật liên quan (Catalogue)

**do chúng tôi cung cấp cho Nhà thầu ... là bản sao chụp từ bản gốc.**

2. Sẵn sàng làm việc với Chủ đầu tư để xác minh tài liệu nếu được đại diện hợp pháp của Chủ đầu tư yêu cầu.

**Đại diện hợp pháp của Nhà sản xuất**  
*[ghi tên, chức danh, ký tên và đóng dấu]*

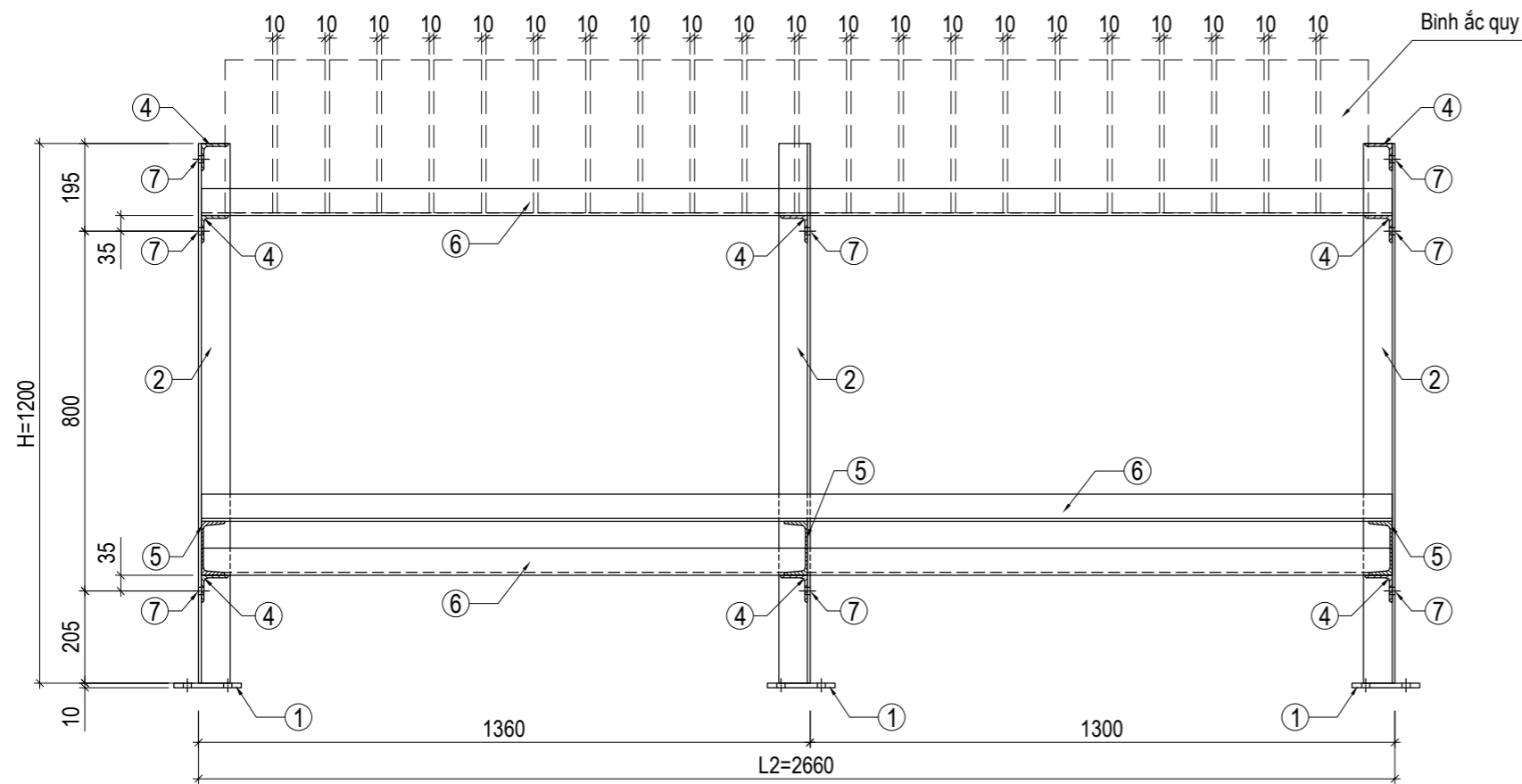

**MẶT CẮT 1-1**

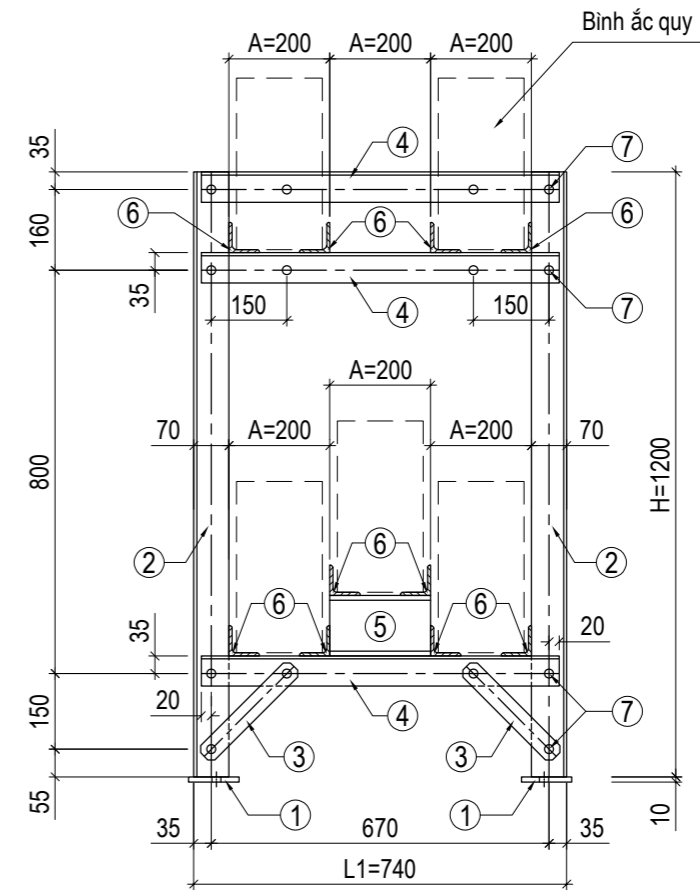

**MẶT CẮT 2-2**

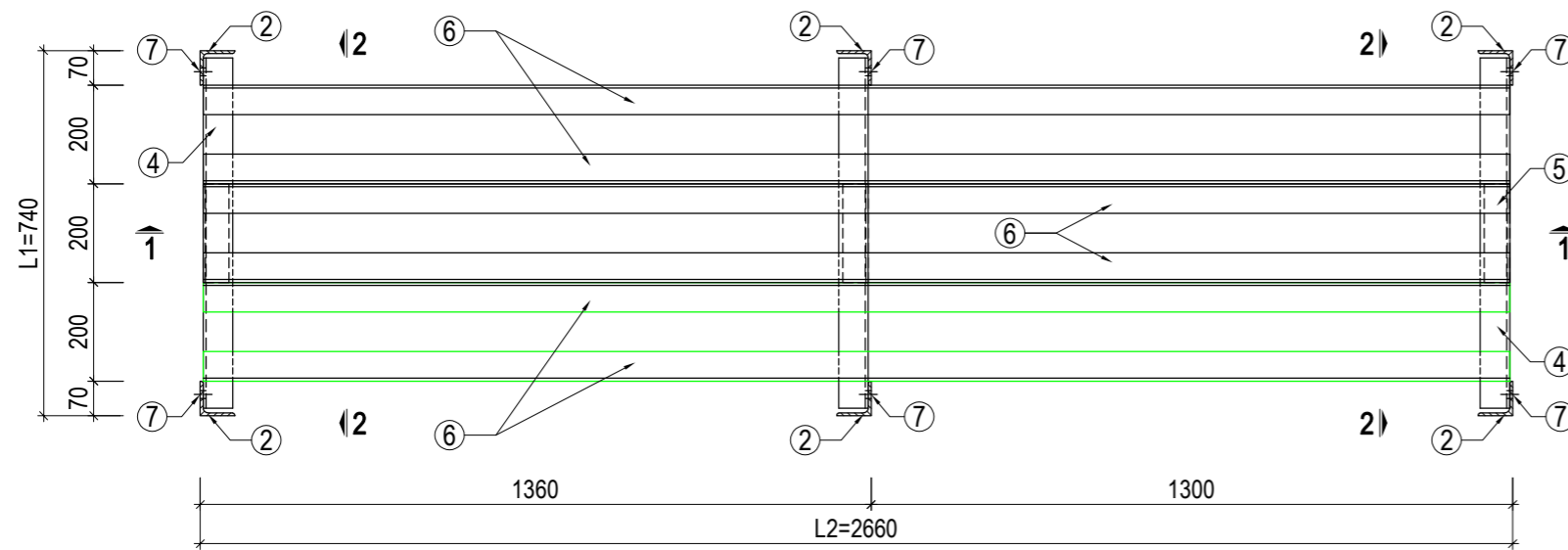

**MẶT BẰNG**

**Ghi chú:**

- Khoảng cách A giữa các thanh thép số 6 để kê bình ắc quy sẽ được chuẩn xác trong quá trình thi công để phù hợp với các bình ắc quy mới.
- Chiều dài L1, L2, chiều cao H sẽ được chuẩn xác trong quá trình thi công để phù hợp với các bình ắc quy mới.

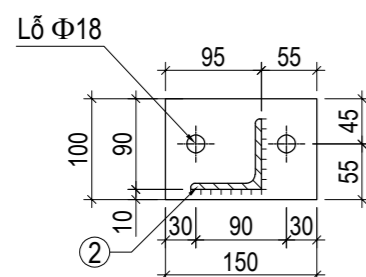

**CHI TIẾT BẢN ĐÉ**

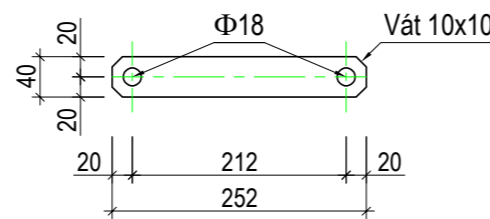

**THÉP SỐ 3**

KHỐI LƯỢNG GIÁ ĐỠ ẮC QUY							
Số hiệu	Tên chi tiết	Vật liệu và quy cách	Kích thước (mm)	Số lượng	Khối lượng (kg)		Ghi chú
					Đơn vị	Toàn bộ	
1	Bản đế	δ=10	100x150	6	1.18	7.07	
2	Thanh đứng	L70x6	1200	6	7.66	45.94	
3	Thanh giằng	δ=5	40x252	6	0.40	2.37	
4	Thanh ngang	L60x6	710	8	3.85	30.79	
5	Thanh ngang	U120x52x4.8	200	3	2.08	6.24	
6	Thanh dọc	L60x6	2650	10	14.36	143.63	
7	BL M16	M16	45	30	0.15	4.57	Bao gồm 1 đai ốc, 1 vòng đệm phẳng, 1 vòng đệm vênh
Khối lượng tổng cộng:						240.6kg	Dự kiến

**Ghi chú:**

- Tất cả các chi tiết thép được gia công từ thép có giới hạn chảy không nhỏ hơn 245 MPa (Thép SS400 của Nhật Bản hoặc loại có đặc tính kỹ thuật tương đương) và được mạ kẽm nhúng nóng theo TCVN 5408:2007.
- Bu lông đai ốc có độ bền lớp 5.6 và được mạ kẽm nhúng nóng theo TCVN 5408:2007.
- Mỗi bộ bu lông: 01 bu lông + 01 đai ốc + 01 vòng đệm phẳng + 01 vòng đệm vênh.
- Thanh số 4, 5, 6 liên kết hàn.
- Sử dụng que hàn E43 hoặc loại có đặc tính kỹ thuật tương đương. Chiều cao đường hàn bằng 6mm.
- Các thanh thép được đánh dấu chìm tại xưởng.

 <b>TỔNG CÔNG TY ĐIỆN LỰC MIỀN TRUNG</b> <b>CÔNG TY ĐIỆN LỰC QUẢNG NAM</b> ĐC: 05- TRẦN HƯNG ĐẠO - TP TAM KỲ - TỈNH QUẢNG NAM ĐIỆN THOẠI: 0235.220202-220304 fax: 0235.852956		THIẾT KẾ BẢN VẼ THI CÔNG Công trình: ĐẠI TU HỆ THỐNG 1 CHIỀU VÀ HỆ THỐNG CAMERA VẬN HÀNH KHÔNG TIN CẬY TẠI CÁC TBA 110KV, NĂM 2026		
		<b>BẢN VẼ MẪU CHI TIẾT GIÁ ĐỠ GIÀN ẮC QUY</b> <b>TẠI CÁC TBA ĐẠI ĐỒNG, ĐIỆN BÀN, TAM KỲ,</b> <b>THĂNG BÌNH 2 VÀ TAM ANH</b>		
Phó Giám đốc	Võ Anh Hùng	Hoàn thành:	QNaPC-KT	TKBVTC
Chủ trì thiết kế	Nguyễn Huy Hoàng	06/2025		
Kiểm tra	Nguyễn Hoài Nghĩa			
Thiết kế	Phạm Thanh Tuấn			
Người vẽ	Lê Văn Tuấn			Bản vẽ số: 10