

CÔNG TY CP TVXD TRƯỜNG THẮNG

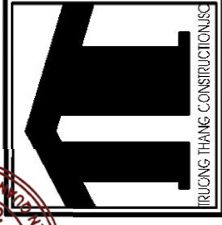

HỒ SƠ THIẾT KẾ BẢN VẼ THI CÔNG

CÔNG TRÌNH : SỬA CHỮA CÁI TẠO TRỤ SỞ UBND XÃ THÈN PHÀNG CŨ THÀNH
. TRƯỜNG MẪM NON THÈN PHÀNG
ĐỊA ĐIỂM : XÃ XÍN MẦN - TỈNH TUYẾN QUANG

Xin Mãn : 03 / 2026

CÔNG TY CP TVXD TRƯỜNG THẮNG

HỒ SƠ THIẾT KẾ BẢN VẼ THI CÔNG

CÔNG TRÌNH : SỬA CHỮA CẢI TẠO TRỤ SỞ UBND XÃ THÈN PHẪNG CŨ THÀNH
TRƯỜNG MẦM NON THÈN PHẪNG
ĐỊA ĐIỂM : XÃ XÍN MẪN - TỈNH TUYÊN QUANG

THÀNH VIÊN THAM GIA:

THIẾT KẾ KIẾN TRÚC : TRẦN HOÀNG VIỆT ANH
THIẾT KẾ KẾT CẤU : NGUYỄN THẾ HÀ
THIẾT KẾ ĐIỆN : DƯƠNG MINH ANH
THIẾT KẾ NƯỚC : LÊ VIỆT ANH
THỂ HIỆN : PHÙNG VĂN HẢI

(Handwritten signatures of the design team members)



Xin Mãn : / 2026

THUYẾT MINH HỒ SƠ BẢN VẼ THI CÔNG

1: Sửa chữa nhà lớp học 2 tầng 7 gian.

- Vệ sinh, đục tạo nhám toàn bộ trong lòng sênô mái nhà và láng chống thấm toàn bộ sênô mái bằng VXM, 100#, dày 3 cm, tạo độ dốc. Quét dung dịch chống thấm toàn bộ sênô mái nhà.
 - Tháo dỡ toàn bộ hệ thống mái tôn cũ và thay mới hệ thống mái bằng tôn múi dày 0.4mm.
 - Thay mới hệ thống thoát nước xê nô mái nhà bằng ống nhựa tiền phong PVC, d90;
 - Tháo dỡ toàn bộ hệ thống cửa đi cửa sổ pa nô gỗ và Thay mới toàn bộ cửa đi, cửa sổ gỗ bằng cửa nhôm hệ 55 cao cấp, Hoa sắt cửa sổ thép hộp 16x16x1.1mm sơn 3 nước chống rỉ;
 - Xây chèn các vị trí khuyết của khuôn cửa gỗ cũ, trát hoàn thiện hèm cửa bằng VXM, 75#.
- Xây bịt vị trí cửa sổ của các gian ngăn phòng vệ sinh, phòng kho và các vị trí thay cửa đi của phòng H4, H5.
- Đục trát lại 50% tường trong nhà và 50% tường ngoài nhà, trát lại tường vị trí đục lóp vữa cũ bằng VXM, 75#, dày 1.5cm,
 - Vệ sinh cạo bỏ toàn bộ lớp sơn tường, dầm trần, trụ cột trong nhà, ngoài nhà còn lại của phần diện tích không phá dỡ lớp vữa cũ hỏng và sơn lại toàn bộ tường, dầm, trần trụ cột trong và ngoài nhà bằng sơn liên doanh, sơn 1 nước lót, 2 nước phủ.
 - Phá thông tường trong phòng trực 3, trực 6 tầng 1,2 để làm phòng lớp học.
 - Phá dỡ phần lan can hiên trước tầng 1 và làm bổ sung bán mái khung thép phía trước nhà làm sảnh chờ học sinh. Phần cột bán mái làm bằng thép D76x1.4 mm, Bán kèo hộp 80x40x1.4mm, xà gồ hộp 50x50x1.4mm, mái tôn xốp chống nóng dày 0.4mm.
 - Phá dỡ toàn bộ gạch lát nền nhà cũ tầng 1,2 và lát mới lại toàn bộ gạch nền nhà, bán mái hiên bằng gạch liên doanh KT 500x500mm màu sáng; Nền nhà vệ sinh lát gạch chống trơn KT 300x300mm.
 - Ốp mới toàn bộ tường 03 phòng vệ sinh bằng gạch liên doanh 300x600mm màu sáng, chiều cao ốp tường 2,1m.
 - Làm vách ngăn phòng vệ sinh bằng vách ngăn tấm Panel Compac HPL dày 12mm, khung xương Inox. Lắp đặt hệ thống nước theo Quy chuẩn sử dụng (Chi tiết BVTC).
 - Vệ sinh và sơn lại lan can cầu hoa sắt cầu thang;
 - Phá bỏ lan can tầng 1 từ trực 1 đến trực 4, làm hệ thống mái tôn xốp, khung sắt làm khu vực đón tiếp bệnh nhân, cột bằng thép cột d76x1.4mm, bán vì kèo hộp 80x40x1.4mm, xà gồ hộp 50x50x1.4mm, mái lợp tôn xốp dày 0.4mm. Xây bo nền, bậc tam cấp bằng gạch Block, VXM 50#, nền sảnh chờ đắp đất và đổ bê tông nền bằng BTXM, đá 1x2, 200#, dày 10cm, mặt nền lát bằng gạch liên doanh KT 500x500mm.
 - Lát mới mặt bậc tam cấp hiên trước bằng đá Granit tự nhiên.
 - Thay mới hệ thống thoát nước sênô mái nhà bằng ống nhựa tiền phong PVC, d90;
- Sửa chữa đường thoát nước rãnh vị trí phía ngoài trực 1 bằng ống HDPE D250, chôn ngầm thoát nước từ phía sân trước ra rãnh thoát nước phía sau nhà vị trí đầu ống có làm hố ga thu nước kích thước trong lòng: (400x400x400)mm, đáy đổ bê tông dày 10cm, tường xây gạch Block, dày 110cm, trát vữa hoàn thiện dày 1,5 cm, Nắp đậy tấm đan thép soắn hàn ô lưới 5 cm sơn chống rỉ).
- Sửa chữa lại hệ thống chống sét, tận dụng lại đường dây cũ hiện có.
 - Lắp đặt hệ thống bình chữa cháy theo quy chuẩn.
 - Tháo dỡ toàn bộ hệ thống điện cũ Thay mới toàn bộ hệ thống điện theo quy phạm sử dụng (chi tiết bản vẽ thiết kế);

2: Sửa chữa nhà bếp cấp IV, 4 gian.

- Tháo dỡ toàn bộ nhà cấp IV cũ hỏng và làm lại nhà bếp, 04 gian hiên tây, cao 4.8m, nhịp nhà 5.2m, bước gian 3,7m, hành lang rộng 1,5m. Nội dung xây dựng gồm:
- Móng bằng xây bằng đá học VXM 75#, trụ móng cột đổ BTCT đá 1x2, 250#, giằng móng đổ BTCT đá 1x2, 250#.
- Tường nhà, tường thu hồi được xây gạch Block kích thước (6.5x10.5x22)mm VXM 75#, tường dày 22 cm.
- Trát tường trong ngoài bằng VXM 75#, dày 1,5 cm.
- Sơn hoàn thiện toàn bộ tường, cột nhà, trần hiên bằng sơn liên doanh, sơn 1 nước lót 2 nước phủ.
- Phần mái nhà xây tường thu hồi kết hợp với vì kèo thép hộp 80x40x1.4mm, xà gồ thép hộp 50x50x1.4mm, lợp mái bằng tôn xốp dày 0.4mm. Trần tôn + khung xương thép hộp 30x30x1.1mm.



- Nền nhà đổ bê tông 200# đá dăm 1x2 dày 100mm, lát gạch nền nhà bằng gạch liên doanh KT: (500x500)mm màu sáng.

- Bậc tam cấp được ốp lát bằng đá Granit tự nhiên màu sẫm.

- Cửa đi, cửa sổ làm bằng cửa khung nhôm hệ 55, hoa sắt cửa sổ hộp (16x16x1.1)mm.

- Bàn thái phòng bếp có KT: (2.5x0.6)m, làm bằng BTCT đá 1x2, 250#. Mặt bàn được ốp gạch liên doanh màu sáng.

- Bán mái khung thép sân rửa ướt phía đầu hồi giáp phòng bếp, phần cột bán mái làm bằng thép D76x1.4mm, Bán kèo hộp (80x40x1.4)mm, xà gỗ hộp (50x50x1.4)mm, mái tôn xộp chống nóng dày 0.4mm. Nền sân rửa lát gạch chống trơn KT: (300x300)mm, phần tường nhà khu rửa ốp gạch (300x600)mm, kích thước phần ốp tường: (1.8x1.8)m.

- Lắp đặt hệ thống nước ban gồm giá đỡ téc nước khung thép góc L50x3mm, cao 2m, và téc nước bồn đứng (2000 lít) và hệ thống dây dẫn nước từ téc tới vị trí 02 vòi rửa rửa khu vực chân téc nước.

- Lắp đặt hệ thống điện, Bình phòng cháy của nhà theo tiêu chuẩn quy phạm. Chi tiết theo bản vẽ thiết kế thi công.

3: Sửa chữa nhà lưu trú cấp IV, 5 gian + Nhà hội trường.

* Nhà lưu trú cấp IV, 5 gian.

- Tháo dỡ toàn bộ hệ thống mái nhà cũ đã xuống cấp. Thay mới toàn bộ mái nhà bằng mái tôn xộp liên doanh chống nóng dày 0.4mm, xà gỗ hộp (50x50x1.4)mm.

- Tháo dỡ trần nhựa cũ hỏng trong nhà, ngoài hiên và thay mới toàn bộ bằng trần bằng trần tôn trắng sứ + khung xương thép hộp (30x30x1)mm.

- Cạo bỏ toàn bộ lớp sơn tường trong nhà + lớp sơn tường ngoài nhà và sơn lại toàn bộ tường bằng sơn liên doanh, sơn 1 nước lót, 2 nước phủ.

- Tháo dỡ toàn bộ hệ thống cửa đi, cửa sổ Panô gỗ và thay mới toàn bộ cửa đi cửa sổ bằng cửa khung nhôm hệ 55. Vệ sinh và sơn lại hoa sắt cửa sổ còn tốt.

- Lát mới nền nhà bằng gạch liên doanh KT: (500x500)mm màu sáng.

- Tháo dỡ hệ thống điện cũ và lắp mới hệ thống điện theo quy chuẩn và quy phạm sử dụng.

* Nhà hội trường.

- Làm vách ngăn phòng đầu hồi làm phòng Y tế bằng tấm Panel EPS lõi xộp, tấm dày 5cm. Kích thước vách ngăn dài 5.8m, cao 3.6m.

4: Sửa chữa nhà vệ sinh, nhà tắm 4 gian.

- Đục bỏ lớp gạch lát nền cũ 04 phòng và lát lại nền gạch trong phòng và nền sân phía trước bằng gạch liên doanh chống trơn KT (300x300)mm.

- Cạo bỏ toàn bộ lớp sơn cũ bề mặt tường, trần trong nhà và ngoài nhà, sơn lại toàn bộ tường trần bằng sơn liên doanh, sơn 1 nước lót, 2 nước phủ.

- Thay mới 02 bộ xí bệt + 02 bộ chậu rửa chân đứng.

- Sửa chữa đường điện, đường nước hiện có, tận dụng các đường dây dẫn còn tốt.

5: Đường bê tông + Cổng, hàng rào phía trước sân.

* Đường bê tông:

- Di chuyển trục đường bê tông cũ ra phía ngoài để mở rộng vị trí sân trường, 2 đầu đường bê tông mới kết nối với đường bê tông hiện có.

- Chiều dài đường bê tông mới có chiều dài L= 81.5m, chiều rộng mặt đường bê tông Bm = 3.5m, đổ bằng BTXM, đá 2x4, 250#, bê tông dày 18cm.

- Đào khuôn đường vị trí nền đất, dải lớp lót đường chiều dài L= 63.4m bằng lớp cấp phối đá dăm chiều dày sau lu lên là 12cm, có lớp bạt lót chống mất nước xi măng mặt đường.

* Cổng hàng rào:

- Chiều rộng cổng hoàn thiện là 5,0m . Trụ cổng được đổ bằng BTCT KT: (200x200)mm, đá 1x2, M250#, được xây gạch bao quanh hoàn thiện cổng có KT: (500x500)mm. Chiều cao trụ cổng H=3.05m, trát hoàn thiện và sơn trụ cổng bằng sơn liên doanh, sơn 1 nước lót, 2 nước phủ. Phần cánh cổng làm bằng sắt hộp kết hợp với hệ thống bản lề chân quay. Chiều cao cổng hoa sắt đầy H=2.0m. Được sơn chống rỉ 3 lớp.

- Phần tường rào hoa sắt có tổng chiều dài là 69.0m, móng được xây bằng đá hộc, VXM 50#, KT móng: 0.4x0.4m, hệ thống giằng lá đổ bằng BTCT, đá 1x2, M250#. Chân tường + Cột trụ được xây bằng gạch bê tông VXM, 75#. Phần hoa sắt tường rào được làm bằng thép hộp sơn 3 nước chống rỉ. Sơn tường hoàn thiện bằng sơn liên doanh, sơn 1 nước lót, 2 nước phủ.

- Phần nền bê tông phía cổng có tổng diện tích S= 35 m². Đổ bê tông nền vị trí nền đất tiếp giáp đường bê tông mới, nền đổ bằng BTXM, đá 1x2, 250#, nền dày 12cm.



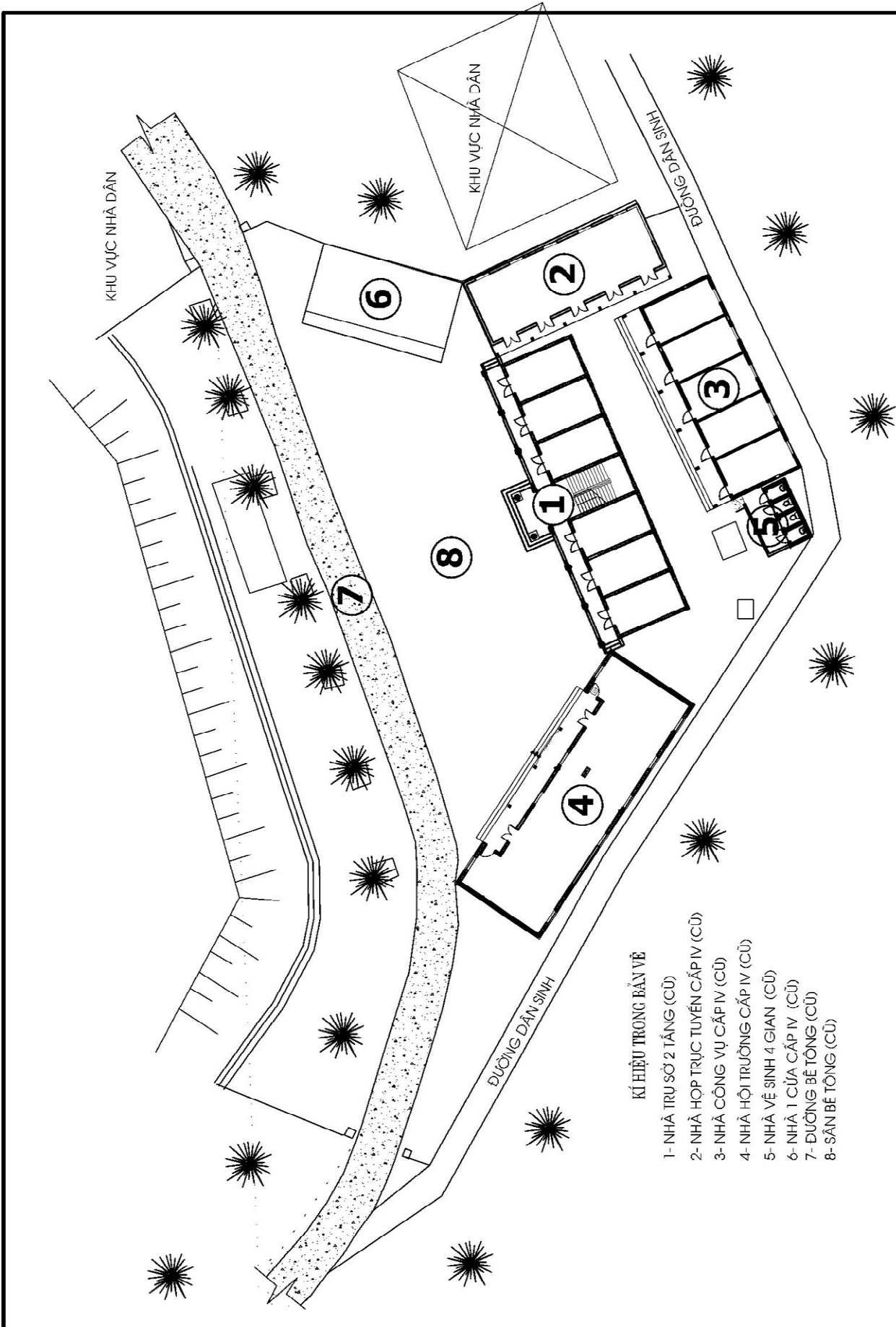

KÍ HIỆU TRONG BẢN VẼ

- 1- NHÀ TRỤ SỞ 2 TẦNG (CŨ)
- 2- NHÀ HỢP TRỤC TUYẾN CẤP IV (CŨ)
- 3- NHÀ CÔNG VỤ CẤP IV (CŨ)
- 4- NHÀ HỘI TRƯỜNG CẤP IV (CŨ)
- 5- NHÀ VỆ SINH 4 GIAN (CŨ)
- 6- NHÀ 1 CỬA CẤP IV (CŨ)
- 7- ĐƯỜNG BÊ TÔNG (CŨ)
- 8- SÂN BÊ TÔNG (CŨ)



CÔNG TY CỔ PHẦN TVXD TRƯỜNG THẮNG
 Đ/C: THÔN CỐC PÁI - XÃ PÁ VẦY SỪ - TUYÊN QUANG.
 ĐIỆN THOẠI : 0987 93 2463.
 EMAIL : TRUONGTHANGCTY@GMAIL.COM

GIÁM ĐỐC
Nguyễn Công Hưng
 NGUYỄN CÔNG HƯNG

CHỦ TRÌ : TRẦN HOÀNG VIỆT ANH
 THIẾT KẾ : TRẦN HOÀNG VIỆT ANH
 THỂ HIỆN : DƯƠNG MINH ANH
 KIỂM : NGUYỄN THẾ HÀ

Apk
Th
Th

TÊN BẢN VẼ :
MẶT BẰNG TỔNG THỂ HIỆN TRẠNG

CT: CẢI TẠO SỬA CHỮA TRỤ SỞ UBND XÃ THÈN PHẪNG (CŨ) THÀNH TRƯỜNG MẦM NON THÈN PHẪNG
 ĐĐ: XÃ XÍN MẮN, TỈNH TUYÊN QUANG

TỶ LỆ BẢN VẼ
1-200
 KÝ HIỆU BẢN VẼ
MBTT

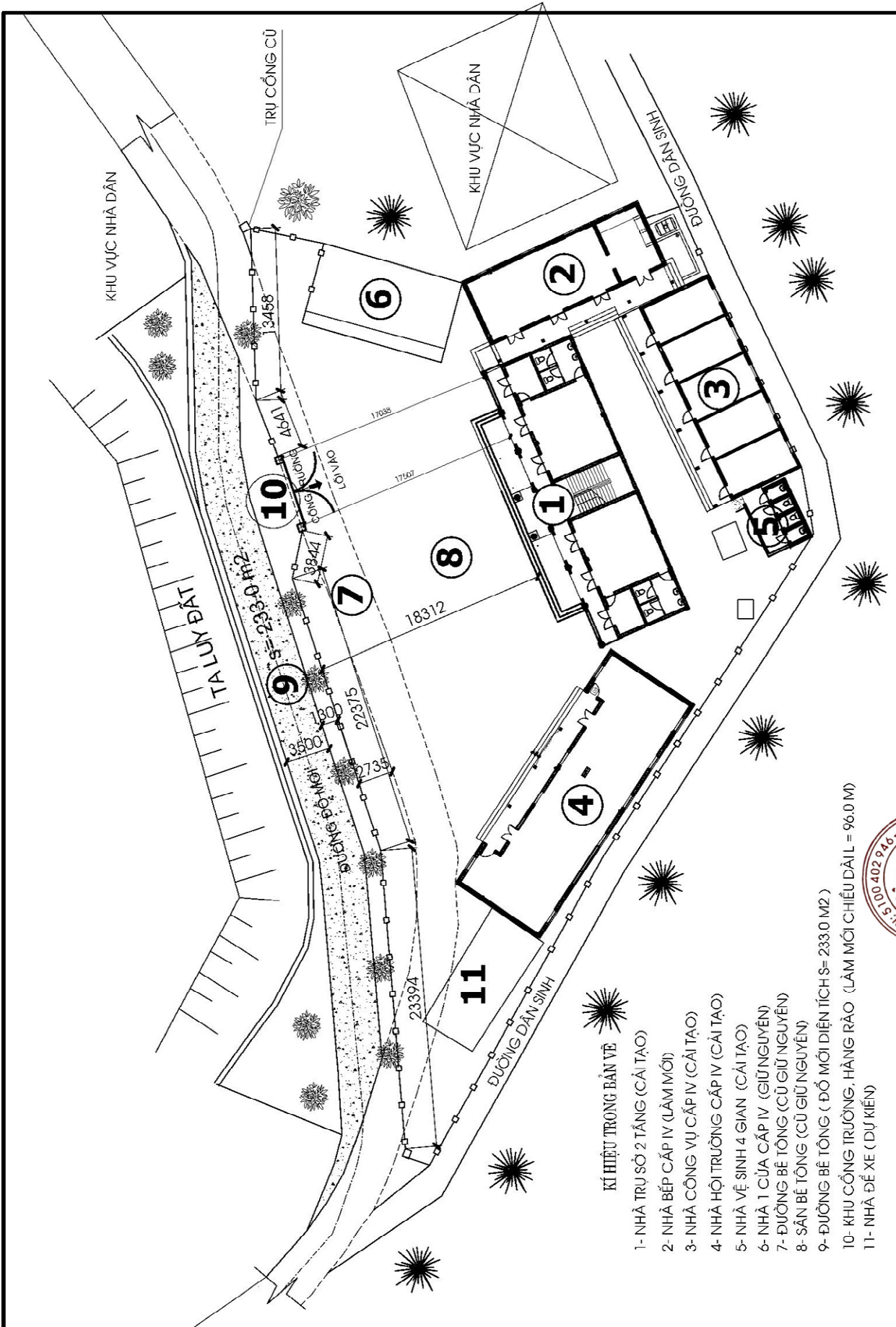

KÍ HIỆU TRONG BẢN VẼ

- 1- NHÀ TRỤ SỞ 2 TẦNG (CẢI TẠO)
- 2- NHÀ BẾP CẤP IV (LÀM MỚI)
- 3- NHÀ CÔNG VỤ CẤP IV (CẢI TẠO)
- 4- NHÀ HỘI TRƯỜNG CẤP IV (CẢI TẠO)
- 5- NHÀ VỆ SINH 4 GIAN (CẢI TẠO)
- 6- NHÀ 1 CỬA CẤP IV (GIỮ NGUYÊN)
- 7- ĐƯỜNG BÊ TÔNG (CỦ GIỮ NGUYÊN)
- 8- SÂN BÊ TÔNG (CỦ GIỮ NGUYÊN)
- 9- ĐƯỜNG BÊ TÔNG (ĐÓ MỚI DIỆN TÍCH S= 233.0 M2)
- 10- KHU CÔNG TRƯỜNG, HÀNG RÀO (LÀM MỚI CHIỀU DÀI = 96.0 M)
- 11- NHÀ ĐỂ XE (DỰ KIẾN)

	CÔNG TY CỔ PHẦN TXOD TRƯƠNG THÀNH PHẦN Đ/C: THÔN CỐC PÁI - XÃ PÁ VẦY SỪ - TUYÊN QUANG ĐIỆN THOẠI : 0987 93 2468. EMAIL : TRUONGTHANGCTY@GMAIL.COM	CHỦ TRÌ : TRẦN HOÀNG VIỆT ANH THIẾT KẾ : TRẦN HOÀNG VIỆT ANH THỂ HIỆN : DƯƠNG MINH ANH KIỂM : NGUYỄN THẾ HÀ	TÊN BẢN VẼ : MẶT BẰNG TỔNG THỂ CẢI TẠO CT: CẢI TẠO SỬA CHỮA TRỤ SỞ UBND XÃ THÈN PHẪNG (CỦ) THÀNH TRƯỜNG MẦM NON THÈN PHẪNG ĐĐ: XÃ XÍN MẢN, TỈNH TUYÊN QUANG	TỶ LỆ BẢN VẼ 1-200 KÝ HIỆU BẢN VẼ MBTT
	NGUYỄN CÔNG HUNG	NGUYỄN CÔNG HUNG		

PHẦN BẢN VẼ HIỆN TRẠNG NHÀ LÀM VIỆC 02 TẦNG



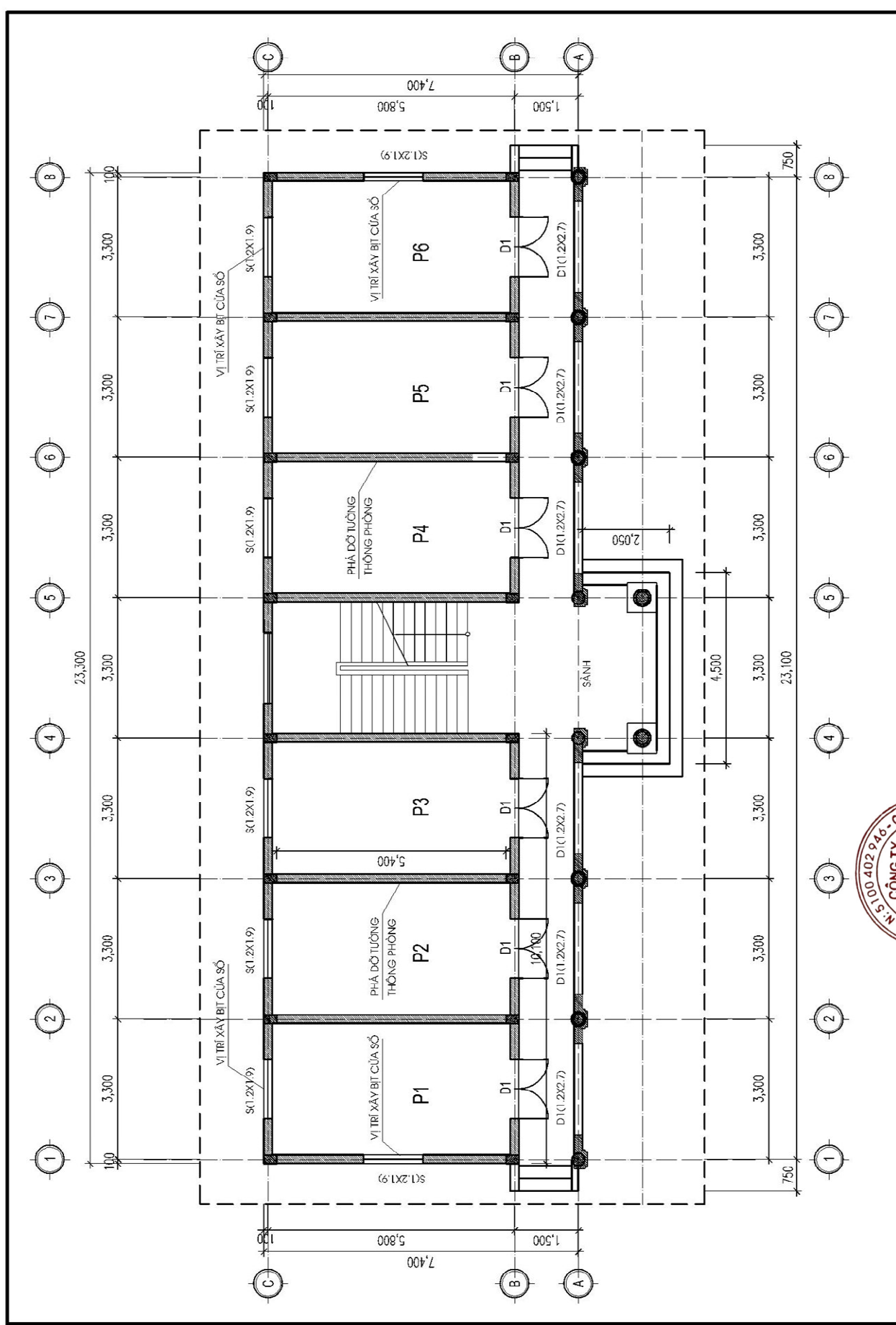

	CÔNG TY CỔ PHẦN TVXD TRƯỜNG THẠNH Đ/C: THÔN CỐC PÁI - XÃ PÁ VẦY SỪ - TUYÊN GIANG ĐIỆN THOẠI: 0987 98 2468. EMAIL: TRUONGTHANGCTY@GMAIL.COM	CHỦ TRÌ: TRẦN HOÀNG VIỆT ANH THIẾT KẾ: TRẦN HOÀNG VIỆT ANH THỂ HIỆN: DƯƠNG MINH ANH KIỂM: NGUYỄN THẾ HÀ	TÊN BẢN VẼ: MẶT BẰNG TẦNG 1 HIỆN TRẠNG	TỶ LỆ BẢN VẼ: 1-75
	CÔNG TY CỔ PHẦN TVXD TRƯỜNG THẠNH CÔNG TY CỔ PHẦN XÂY DỰNG VÀ THI CÔNG TRƯỜNG THẠNH XÂY SỬ - TƯ VẤN KỸ THUẬT	NGUYỄN CÔNG HUNG	CT: CÀI TẠO SỬA CHỮA TRỤ SỞ UBND XÃ THÊN PHƯỢNG (CŨ) THÀNH TRƯỞNG MÃM NON THÊN PHƯỢNG ĐD: XÃ XÍN MẮN, TỈNH TUYÊN QUANG	KÝ HỮU BẢN VẼ KT-01

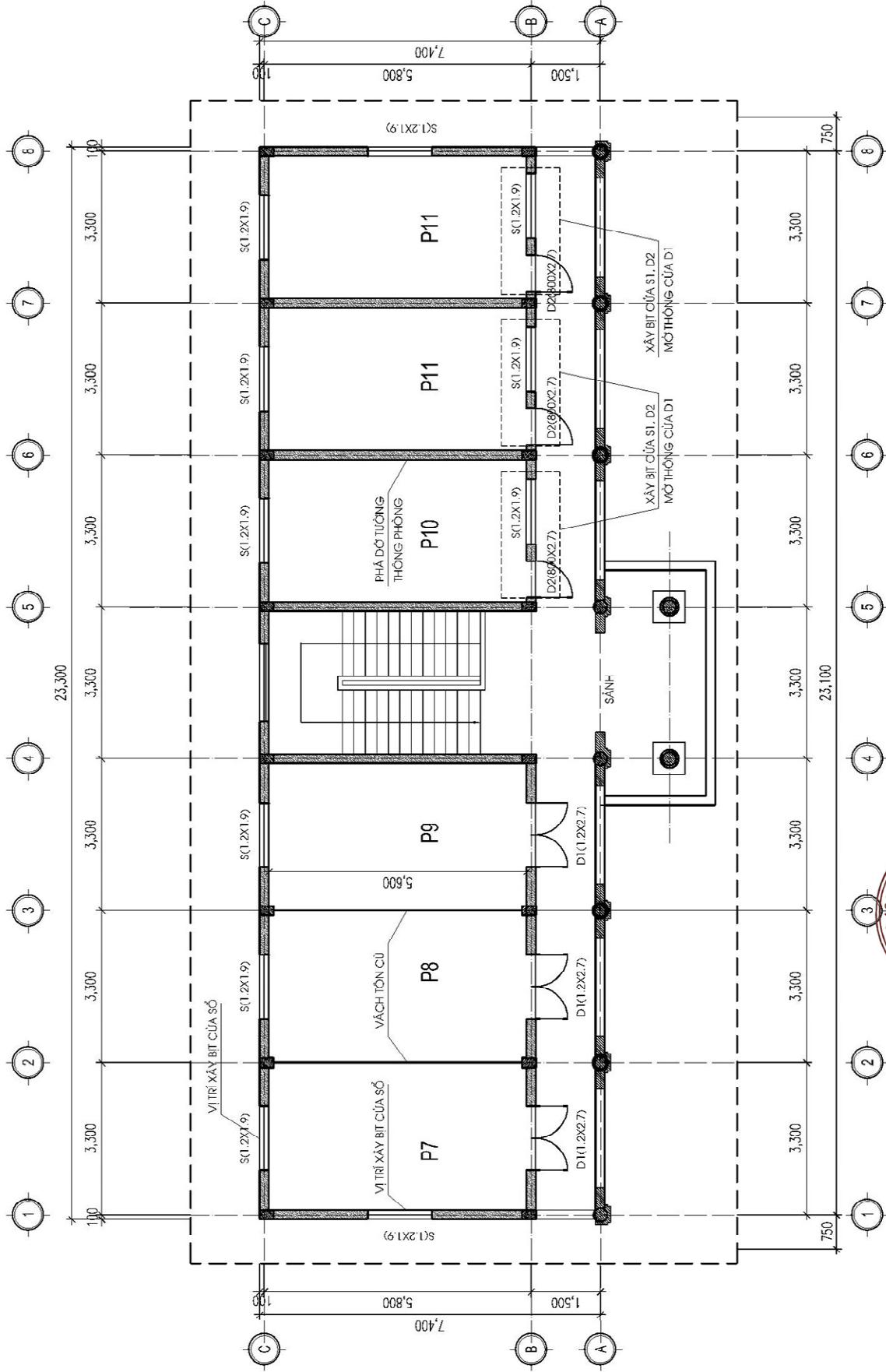

 TRƯƠNG THANG CONSTRUCTION	CÔNG TY CỔ PHẦN TVXD TRƯỜNG THANG SỐ 100/402/946 - C/AM ĐỐC SỐ 5 CÔ PHÂN GIỚI ĐỐC SỐ 10 VĂN XÂY DỰNG SỐ 1 TRƯỜNG THANG SỐ 1 VÂY SỰ - TUYÊN QUANG	CHỦ TRÌ : TRẦN HOÀNG VIỆT ANH THIẾT KẾ : TRẦN HOÀNG VIỆT ANH THỂ HIỆN : DƯƠNG MINH ANH KIỂM : NGUYỄN THẾ HÀ NGUYỄN CÔNG HUNG	TÊN BẢN VẼ : MẶT BẰNG TẦNG 2 HIỆN TRẠNG CT : CÀI TẠO SỬA CHỮA TRỤ SỞ UBND XÃ THÊN PHƯỢNG (CŨ) THÀNH TRƯỞNG MÃM NON THÊN PHƯỢNG ĐD: XÃ XÍN MẮN, TỈNH TUYẾN QUANG	TỶ LỆ BẢN VẼ : 1-75 KÝ HỮU BẢN VẼ KT-02
--	--	--	--	--

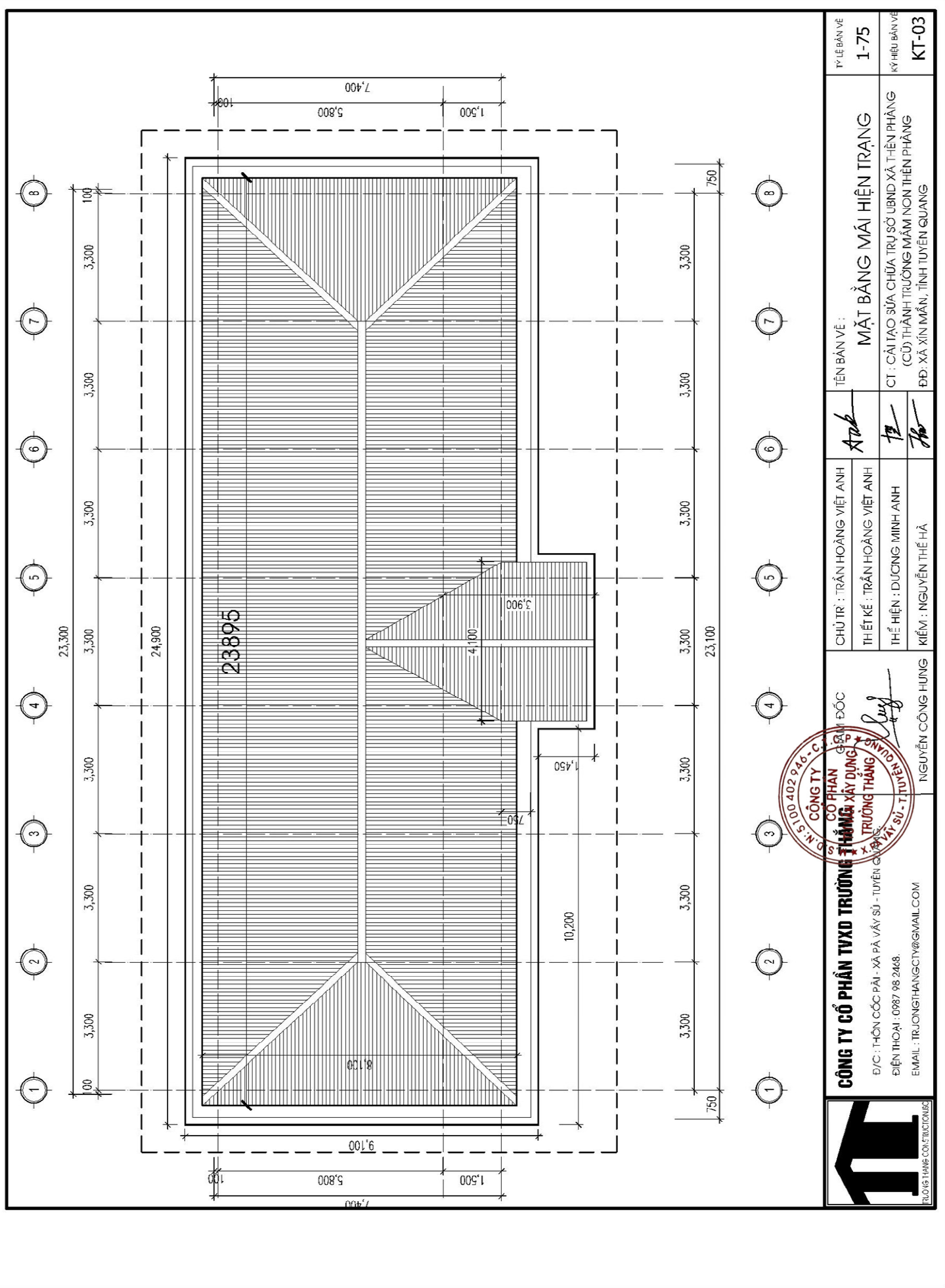

 TRƯỜNG THĂNG CONSTRUCTION	CÔNG TY CỔ PHẦN TRƯỜNG THĂNG Đ/C: HỒN CỐC PÁI - XÃ PÁ VÂY SỬ - TUYÊN QUANG ĐIỆN THOẠI: 0987 98 2468 EMAIL: TRUONGTHANGCTY@GMAIL.COM	CHỦ TRÌ: TRẦN HOÀNG VIỆT ANH THẾT KẾ: TRẦN HOÀNG VIỆT ANH THỂ HIỆN: DƯƠNG MINH ANH KIỂM: NGUYỄN THẾ HÀ	TÊN BẢN VẼ: MẶT BẰNG MÁI HIỆN TRẠNG CT: CẢI TẠO SỬA CHỮA TRỤ SỞ UBND XÃ THÊN PHƯỢNG (CŨ) THÀNH TRƯỜNG MÃM NON THÊN PHƯỢNG ĐD: XÃ XÍN MẮN, TỈNH TUYÊN QUANG	TỶ LỆ BẢN VẼ: 1-75 KÝ HIỆU BẢN VẼ: KT-03
	CÔNG TY CỔ PHẦN TRƯỜNG THĂNG SỐ QUÂN QUẢN LÝ: 5.100.402.946-C.C CƠ QUAN QUẢN LÝ ĐÓC X. TRƯỜNG THĂNG X. PÁ VÂY SỬ - T. TUYÊN QUANG	NGUYỄN CÔNG HUNG	(Signatures)	(Signatures)

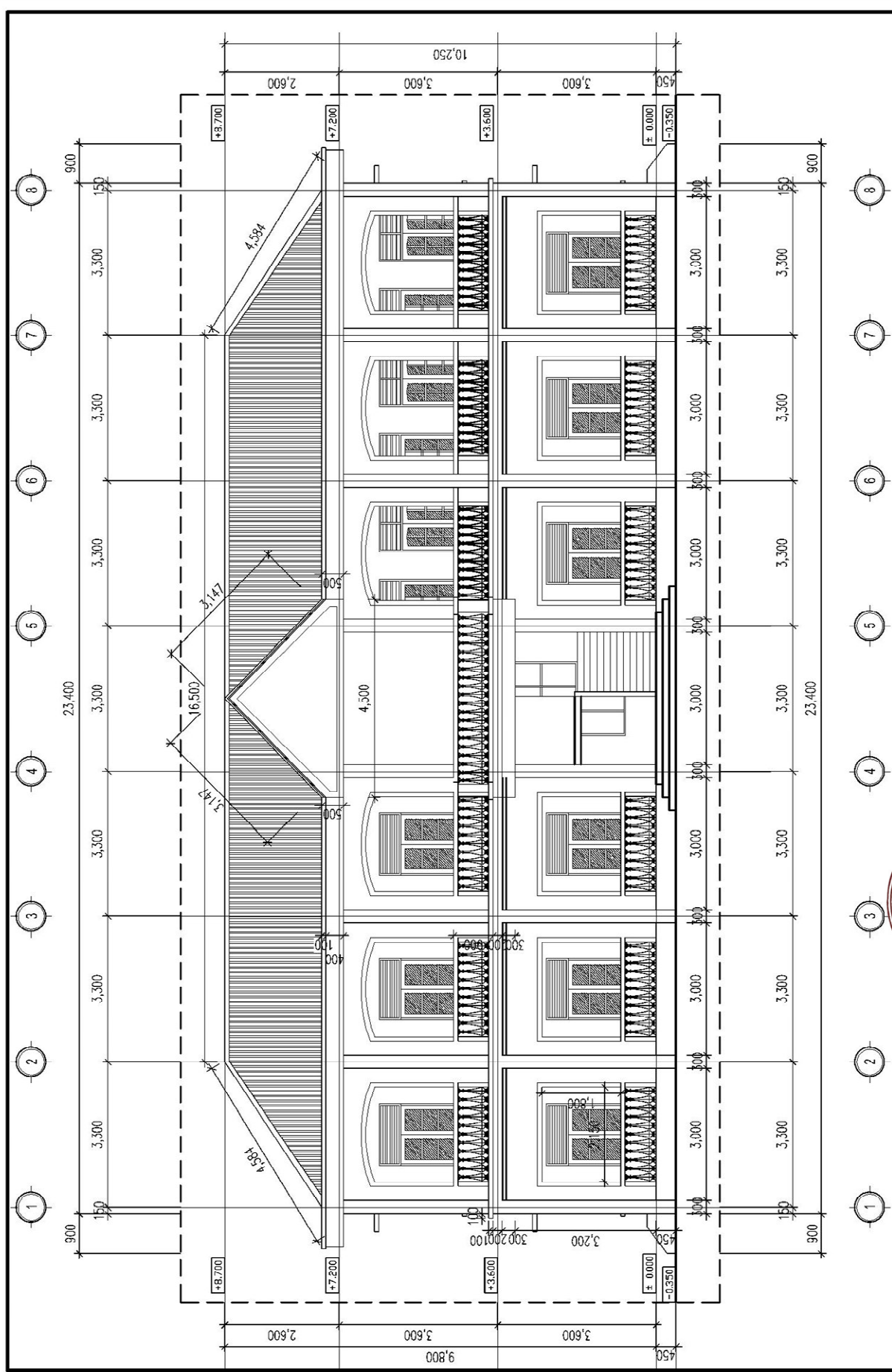

MẶT ĐỨNG TRỤC 1-8

	CÔNG TY CỔ PHẦN TXO TRƯỜNG THẠNG Đ/C: HỒN CỐC PÁI - XÃ PÁ VẦY SỪ - TỈNH QUẢNG BÌNH ĐIỆN THOẠI: 0987 98 2468. EMAIL: TRUONGTHANGCTY@GMAIL.COM	CHỦ TRÌ: TRẦN HOÀNG VIỆT ANH THẾT KẾ: TRẦN HOÀNG VIỆT ANH THỂ HIỆN: DƯƠNG MINH ANH KIỂM: NGUYỄN THẾ HÀ	TÊN BẢN VẼ: MẶT ĐỨNG TRỤC 1-8 HIỆN TRẠNG CT: CẢI TẠO SỬA CHỮA TRỤ SỞ UBND XÃ THÊN PHƯỢNG (CŨ) THÀNH TRƯỜNG MÃM NON THÊN PHƯỢNG ĐD: XÃ XÍN MẮN, TỈNH TUYÊN QUANG	TỶ LỆ BẢN VẼ: 1-75 KÝ HIỆU BẢN VẼ: KT-04
--	--	---	--	---

GHI CHÚ:

- ① NÉN LÁT GẠCH KT:300X300 CỤ HỒNG
LÓT VỪA XI MĂNG 75# DÂY 20 MM
BÊ TÔNG ĐÁ DẪM 150# DÂY 100 MM
ĐẤT ĐẬP ĐẪM KỶ
NÉN ĐẤT THỔ
- ② NÉN LÁT GẠCH KT:300X300 CỤ HỒNG
LÓT VỪA XI MĂNG 75# DÂY 20 MM
BÊ TÔNG CT TRẦN NHÀ M250# DÂY 100 MM
LỚP SƠN + LỚP TRẮT TRẦN HOÀN THIÊN
- ③ TỌN MŨI DÂY 0.4 MM CỤ HỒNG
XA GÓ HỘP C100X4MM (CÓN TỐT)
TƯỜNG THU HỜI
TRẦN NHÀ + LỚP TRẮT TRẦN
LỚP SƠN TRẦN
- ④ TRẦN NHÀ + LỚP TRẮT TRẦN
LỚP SƠN TRẦN

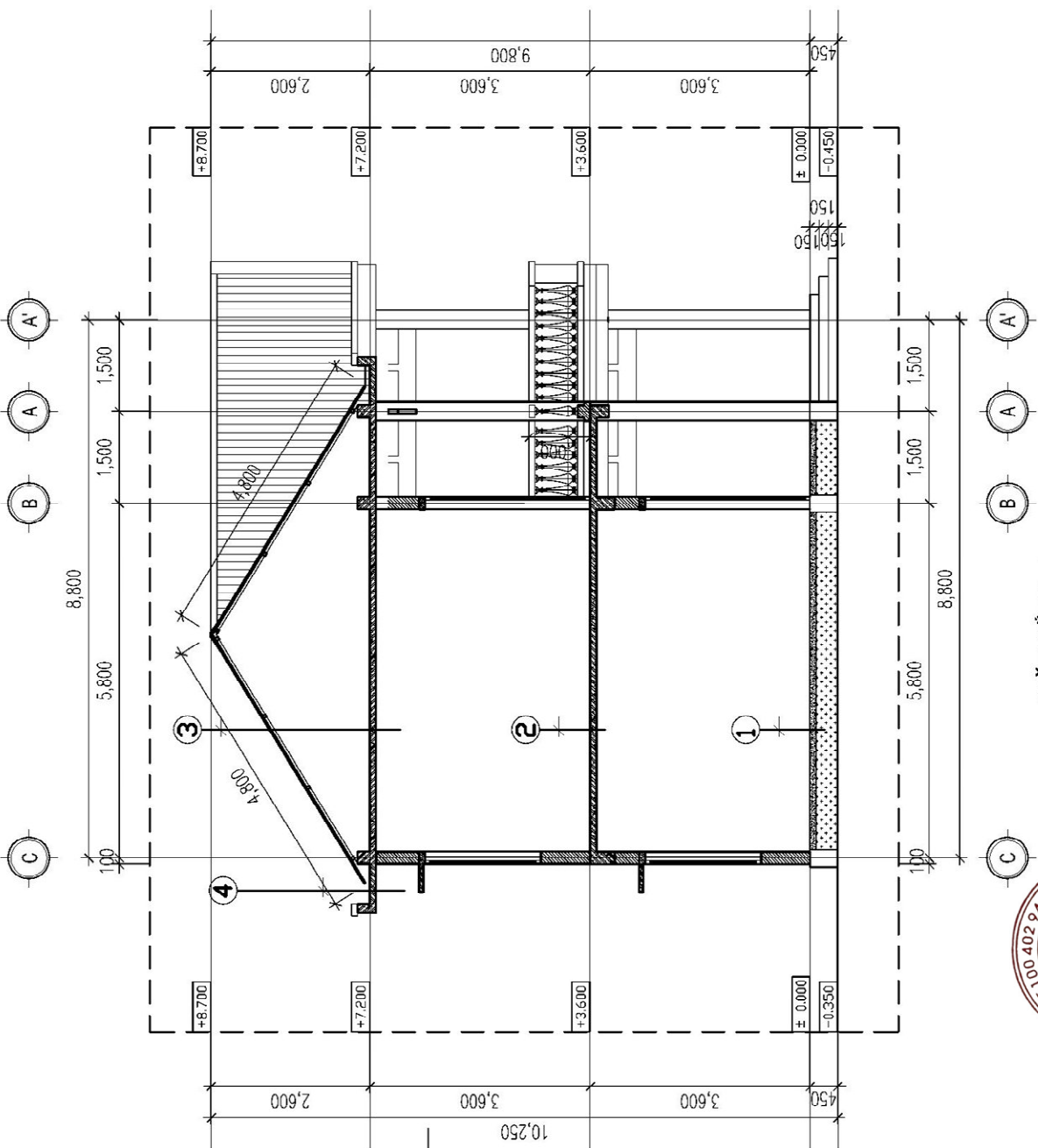

MẶT CẮT 1-1

	CÔNG TY CỔ PHẦN TRƯỜNG THẠNG Đ/C: THÔN CỐC PÀI - XÃ PÀ VÂY SỦ - TUYÊN QUANG ĐIỆN THOẠI : 0987 98 2468. EMAIL : TRUONGTHANGCTY@GMAIL.COM		ĐÓC  NGUYỄN CÔNG HÙNG	CHỦ TRÌ : TRẦN HOÀNG VIỆT ANH THIẾT KẾ : TRẦN HOÀNG VIỆT ANH THỂ HIỆN : DƯƠNG MINH ANH KIỂM : NGUYỄN THẾ HÀ	TÊN BẢN VẼ : MẶT CẮT ĐẠI DIỆN HIỆN TRẠNG CT : CẢI TẠO SỬA CHỮA TRỤ SỞ UBND XÃ THÊN PHƯỢNG (CỤ) TH-ANH TRƯỜNG MẦM NON THÊN PHƯỢNG ĐD: XÃ XÍN MẦN, TỈNH TUYÊN QUANG	TỶ LỆ BẢN VẼ 1-75 KÝ HIỆU BẢN VẼ KT-07
	CÔNG TY CỔ PHẦN XÂY DỰNG VÀ TRƯỜNG THẠNG CÔNG TY SỬ - TUYÊN QUANG					

PHẦN BẢN VẼ CẢI TẠO NHÀ LÀM VIỆC 02 TẦNG



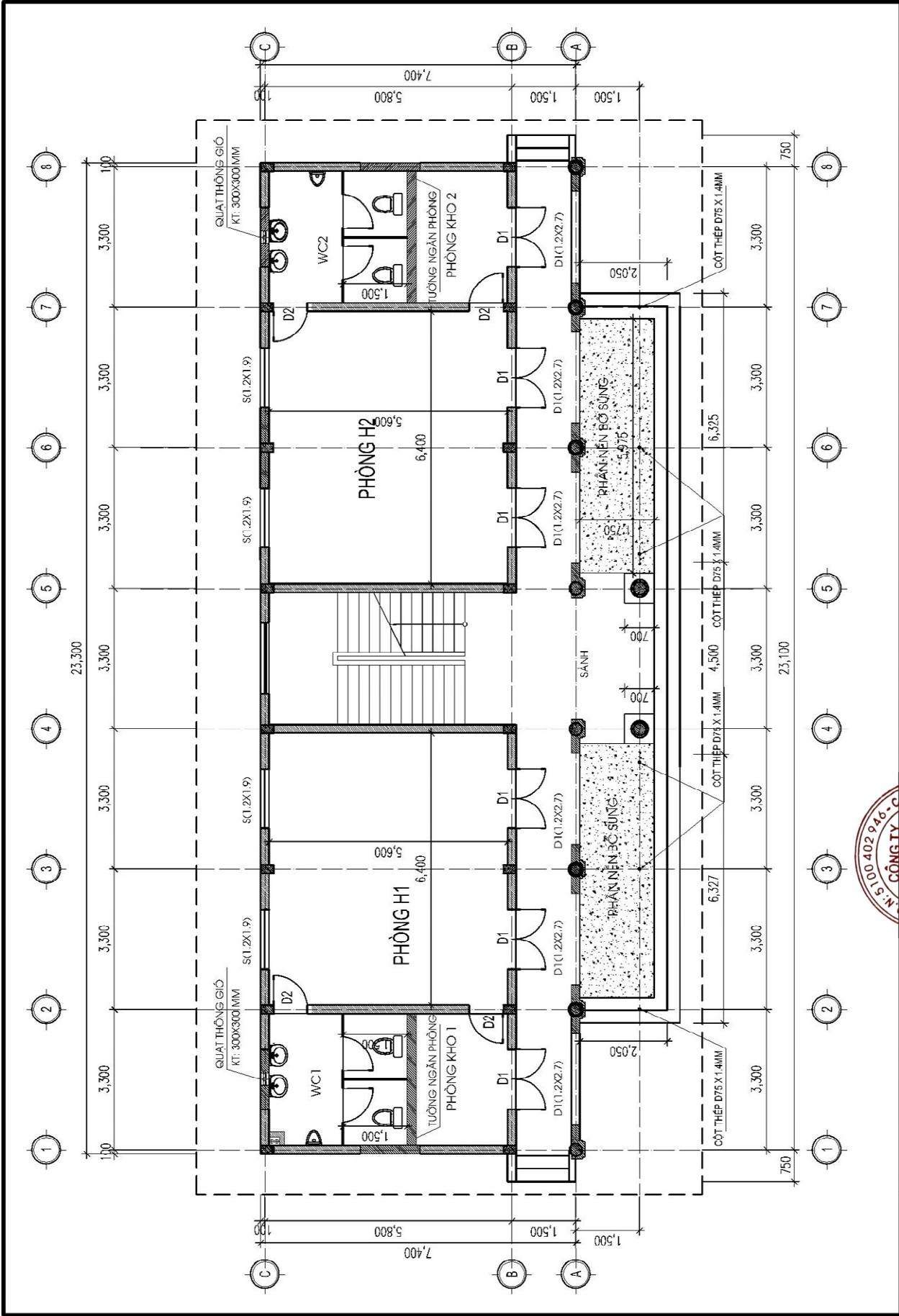

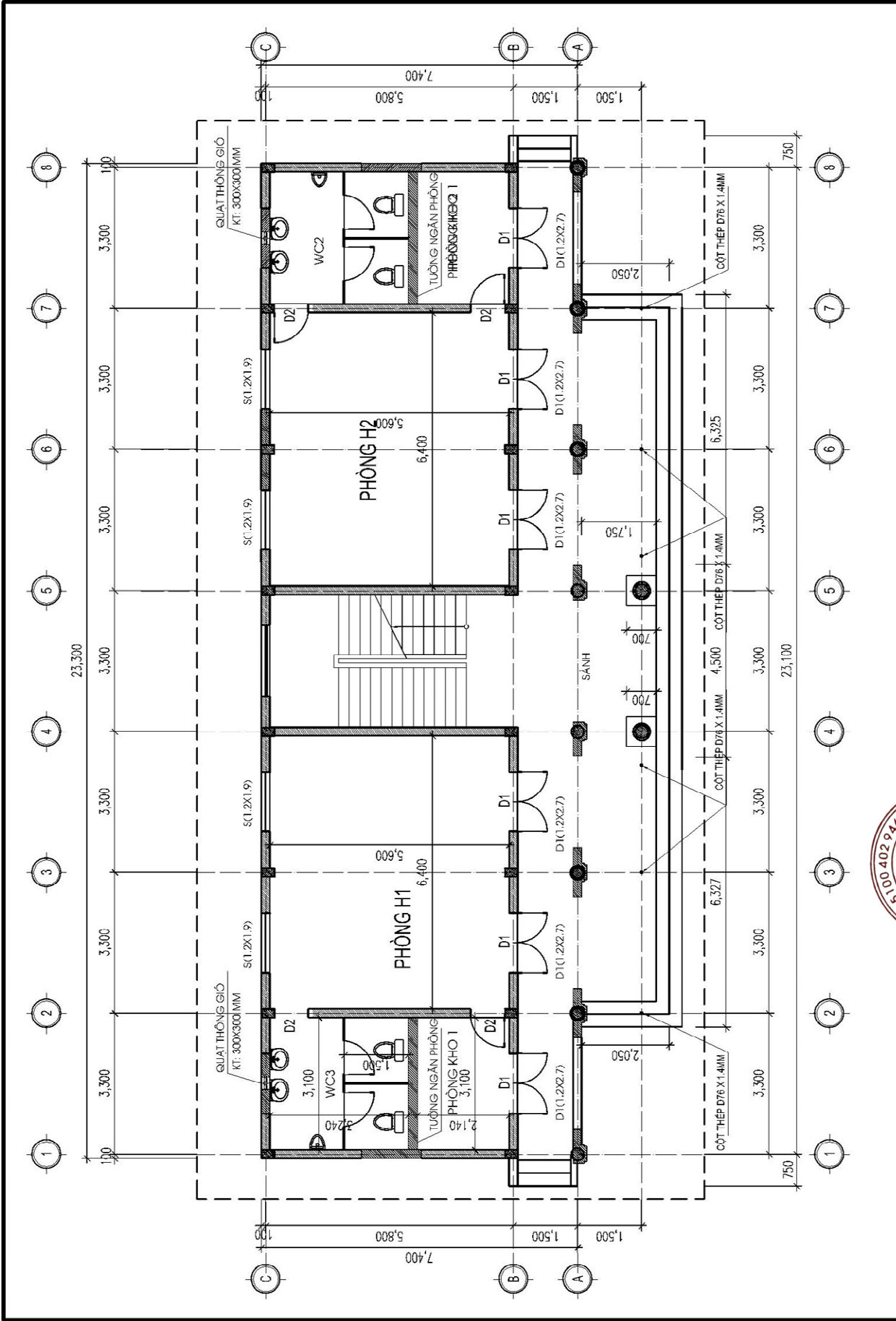

	CÔNG TY CỔ PHẦN TXHD TRƯƠNG THÀNH HƯNG Đ/C: THÔN CỐC PÀI - XÃ PÁ VẦY SỰ - TUYÊN QUANG ĐIỆN THOẠI: 0987 98 2468. EMAIL: TRUONGTHANGCTY@GMAIL.COM	CHỦ TRÌ: TRẦN HOÀNG VIỆT ANH THIẾT KẾ: TRẦN HOÀNG VIỆT ANH THỂ HIỆN: DUONG MINH ANH KIỂM: NGUYỄN THẾ HÀ	TÊN BẢN VẼ: MẶT BẰNG TẦNG 1 CẢI TẠO CT: CẢI TẠO SỬA CHỮA TRỤ SỞ UBND XÃ THÈN PHẪNG (CŨ) THÀNH TRƯỜNG MÃM NON THÈN PHẪNG ĐD: XÃ XÍN MẢN, TỈNH TUYÊN QUANG	TỶ LỆ BẢN VẼ: 1-75 KÝ HIỆU BẢN VẼ: KT-01
	NGUYỄN CÔNG HUNG	NGUYỄN THẾ HÀ	(Handwritten signatures and stamps)	(Handwritten signatures and stamps)

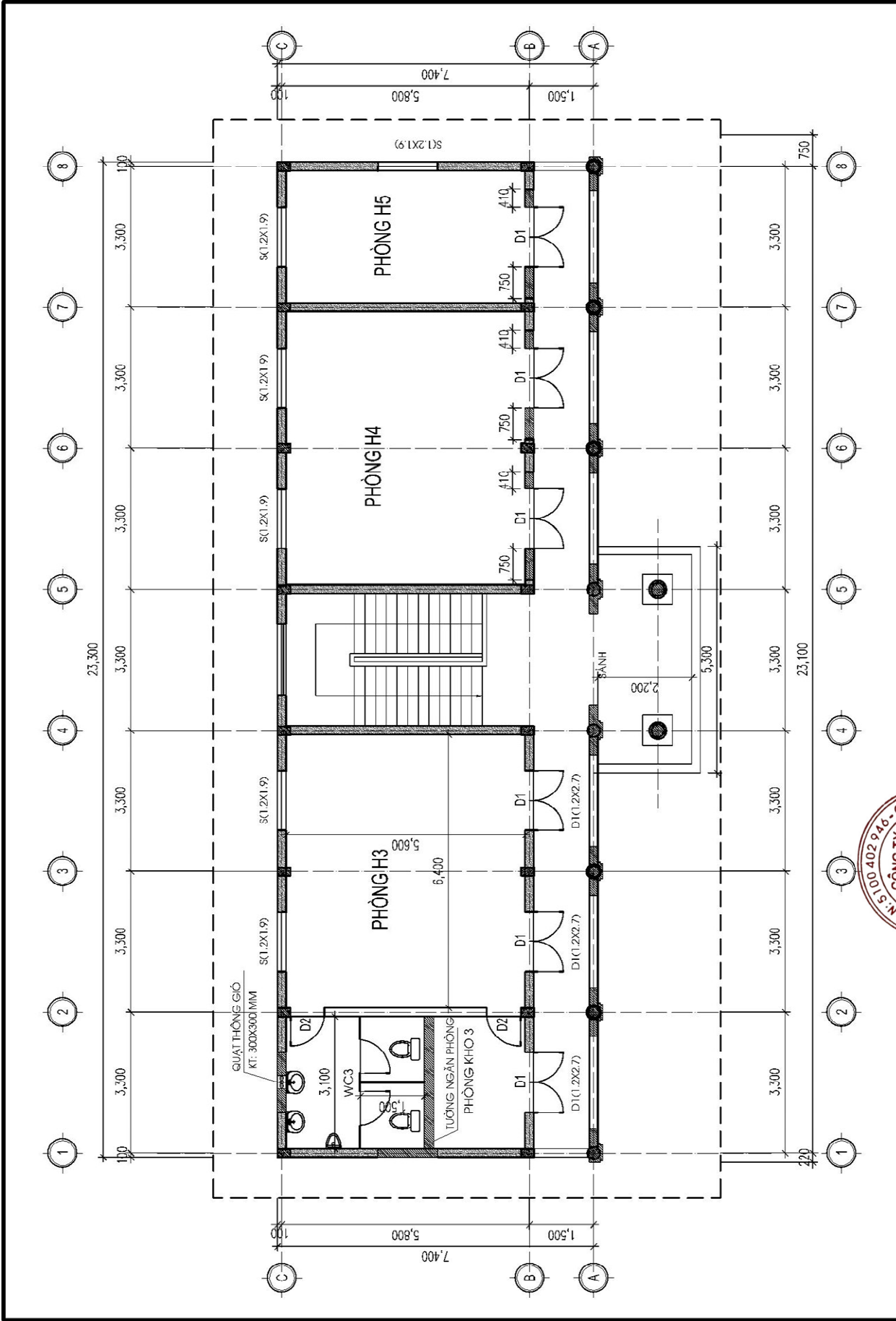

	CÔNG TY CỔ PHẦN TXKD TRƯƠNG THÀNH CÔNG Đ/C: THÔN CỐC PÀI - XÃ PÁ VẦY SỰ - TUYÊN GIANG ĐIỆN THOẠI: 0987 98 2468. EMAIL: TRUONGTHANGCTY@GMAIL.COM		CHỦ TRÌ: TRẦN HOÀNG VIỆT ANH THIẾT KẾ: TRẦN HOÀNG VIỆT ANH THỂ HIỆN: DUONG MINH ANH KIỂM: NGUYỄN THẾ HÀ		TÊN BẢN VẼ: MẶT BẰNG KÍCH THƯỚC TẦNG 1		TỶ LỆ BẢN VẼ: 1-75
	CÔNG TY CHẤM ĐÓC PHÂN TUVẤN XÂY DỰNG TRƯƠNG THẮNG (P. 4 X 4 X 4) S. T. TUYÊN GIANG CÔNG HUNG		CHẾ TẠO SỬA CHỮA TRỤ SỞ UBND XÃ THÊN PHẪNG (CỦ) THÀNH TRƯỜNG MẦM NON THÊN PHẪNG ĐD: XÃ XÍN MẢN, TỈNH TUYÊN QUANG		KÝ HIỆU BẢN VẼ: KT-02		



 <p>CÔNG TY CỔ PHẦN TXHD TRƯƠNG THÀNH Đ/C: THÔN CỐC PÀI - XÃ PÁ VẦY SỰ - TUYÊN GIANG ĐIỆN THOẠI: 0987 98 2468. EMAIL: TRUONGTHANGCTY@GMAIL.COM</p>	<p>CÔNG TY CỔ PHẦN KIỂM ĐỐC THÀNH VĂN XÂY DỰNG TRƯƠNG THANG XÂY DỰNG - XÂY SỰ - T. TUYÊN GIANG</p>	<p>CHỦ TRÌ: TRẦN HOÀNG VIỆT ANH THIẾT KẾ: TRẦN HOÀNG VIỆT ANH THỂ HIỆN: DUONG MINH ANH KIỂM: NGUYỄN THẾ HÀ</p>	<p>TÊN BẢN VẼ: MẶT BẰNG TẦNG 2 CẢI TẠO</p>	<p>TỶ LỆ BẢN VẼ: 1-75 KÝ HIỆU BẢN VẼ: KT-03</p>
		<p>CT: CẢI TẠO SỬA CHỮA TRỤ SỞ UBND XÃ THÈN PHẪNG (CŨ) THÀNH TRƯỞNG MÃM NON THÈN PHẪNG ĐD: XÃ XÍN MẢN, TỈNH TUYÊN QUANG</p>		

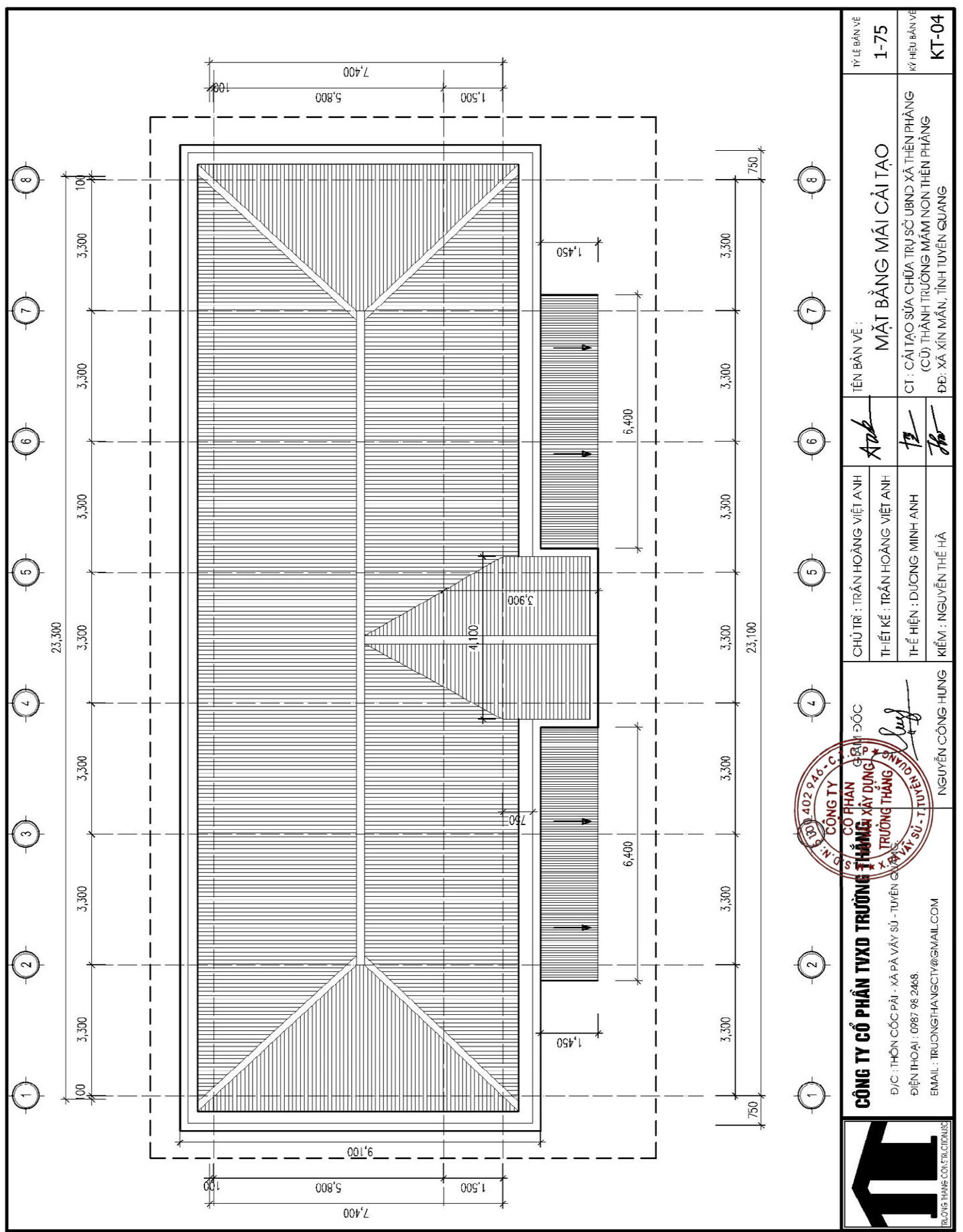

TỶ LỆ BẢN VẼ : 1-75
KÝ HIỆU BẢN VẼ : KT-04

TÊN BẢN VẼ : MẶT BẰNG MÁI CẢI TẠO
CT : CẢI TẠO SỬA CHỮA TRỤ SỞ UBND XÃ THÊN PHƯỢNG (CŨ) THÀNH TRƯỞNG MÃM NON THÊN PHƯỢNG ĐỀ: XÃ XÍN MẮN, TỈNH TUYẾN QUANG

CHỦ TRÌ : TRẦN HOÀNG VIỆT ANH
THIẾT KẾ : TRẦN HOÀNG VIỆT ANH
THỂ HIỆN : DƯƠNG MINH ANH
KIỂM : NGUYỄN THẾ HÀ

NGUYỄN CÔNG HUNG

CÔNG TY CỔ PHẦN TVXD TRƯỜNG THẠM
Đ/C : THÔN CỐC PÁI - XÃ PÁ VÂY SỨ - TUYÊN QUANG
ĐIỆN THOẠI : 0987 98 2468.
EMAIL : TRUONGTHANGCTY@GMAIL.COM

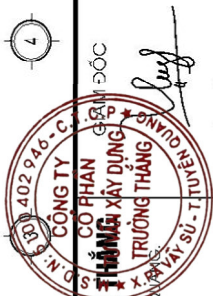
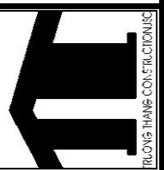

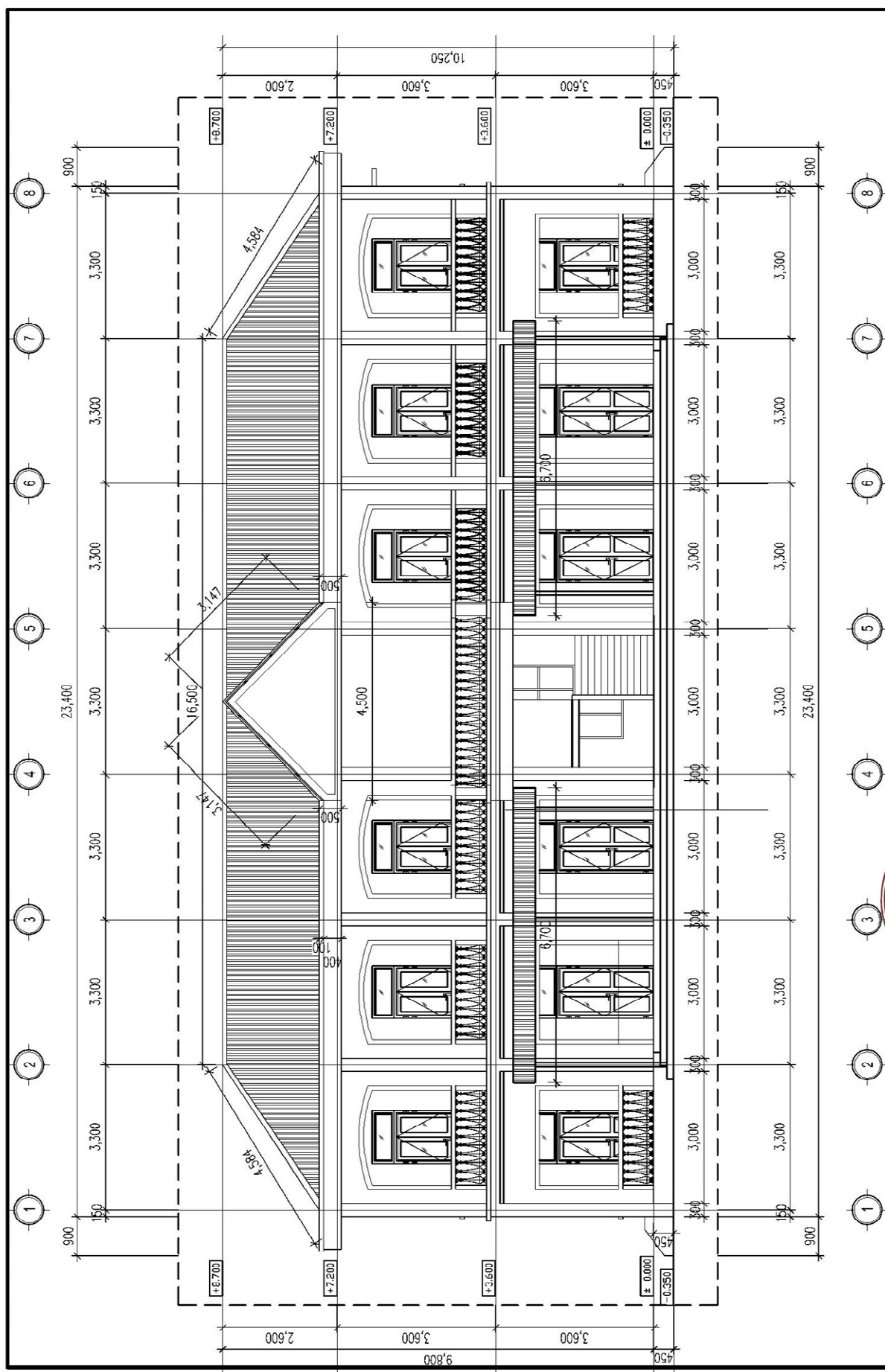

MẶT ĐỨNG TRỤC 1-8

 <p>TRƯƠNG THANG CONSTRUCTION</p>	<p>CÔNG TY CỔ PHẦN TVXD TRƯƠNG THANG & XÂY DỰNG</p> <p>Đ/C: THÔN CỐC PÀI - XÃ PÀ VÂY SỦ - TUYÊN GIANG</p> <p>ĐIỆN THOẠI: 0987 98 2468.</p> <p>EMAIL: TRUONGTHANGCTY@GMAIL.COM</p>	<p>CHỦ TRÌ: TRẦN HOÀNG VIỆT ANH</p> <p>THIẾT KẾ: TRẦN HOÀNG VIỆT ANH</p> <p>THỂ HIỆN: DUƠNG MINH ANH</p> <p>KIỂM: NGUYỄN THẾ HÀ</p>	<p>TÊN BẢN VẼ:</p> <p>MẶT ĐỨNG TRỤC 1-8 CẢI TẠO</p> <p>CT: CẢI TẠO SỬA CHỮA TRỤ SỞ UBND XÃ THÊN PHƯỢNG (CŨ) THÀNH TRƯỞNG MÃM NƠN THÊN PHƯỢNG</p> <p>ĐỀ: XÃ XÍN MẢN, TỈNH TUYÊN QUANG</p>	<p>TỶ LỆ BẢN VẼ</p> <p>1-75</p> <p>KÝ HIỆU BẢN VẼ</p> <p>KT-05</p>
	<p>NGUYỄN CÔNG HUNG</p> <p><i>(Signature)</i></p>	<p>TRƯỜNG THANG</p> <p><i>(Signature)</i></p>	<p><i>(Signature)</i></p>	<p><i>(Signature)</i></p>

C B A A'

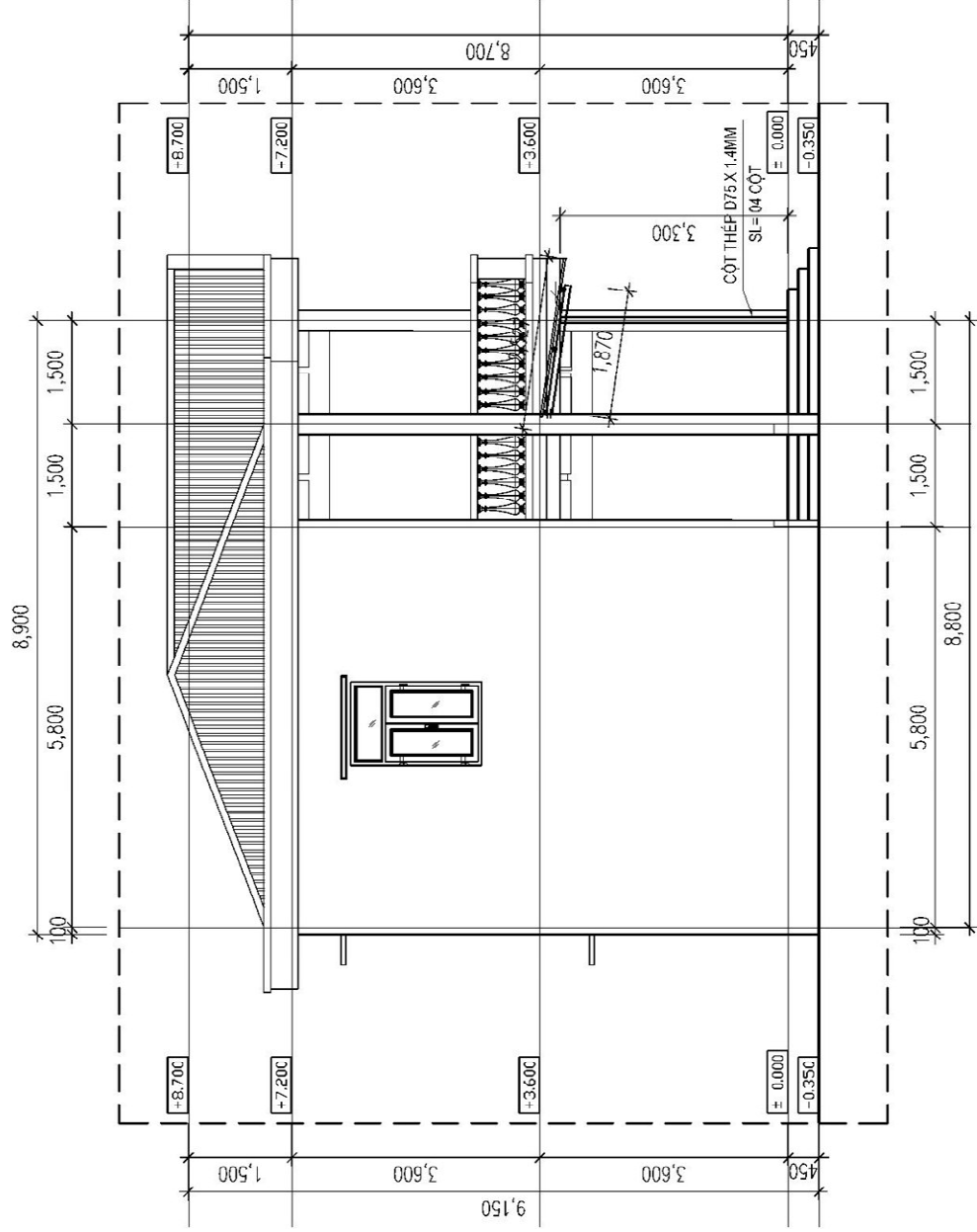

C B A A'

CÔNG MẶT ĐỨNG TRỤ C-A



CÔNG TY CỔ PHẦN TXD TRƯỜNG THÀNH
 Đ/C : THÔN CỐC PÁI - XÃ PÁ VẦY SỪ - TUYÊN QUANG
 ĐIỆN THOẠI : 0987 98 2468.
 EMAIL : TRUONGTHANGCTY@GMAIL.COM



TỶ LỆ BẢN VẼ	1-75
KÝ HỮU BẢN VẼ	KT-07
TÊN BẢN VẼ :	MẶT ĐỨNG TRỤ C-A CÀI TẠO
CHỦ TRÌ :	TRẦN HOÀNG VIỆT ANH
THIẾT KẾ :	TRẦN HOÀNG VIỆT ANH
THỂ HIỆN :	ĐƯƠNG MINH ANH
KIỂM TRA :	NGUYỄN THẾ HÀ
NGUYỄN CÔNG HUNG	

CT. : CÀI TẠO SỬA CHỮA TRỤ SỞ UBND XÃ THÊN PHẪNG
 (CŨ) THÀNH TRƯỞNG MÃM NON THÊN PHẪNG
 ĐD. : XÃ XÍN MẮN, TỈNH TUYÊN QUANG

GHI CHÚ:

- ① NÉN LÁT GẠCH LIÊN DOANH KT.500X500 (LÀM MÓI)
LỚT Vữa XI MĂNG 75# DÀY 20 MM (LÀM MÓI)
BÊ TÔNG ĐÁ DÀY 150# DÀY 100 MM (LÀM MÓI)
ĐÁT ĐẬP ĐÁ KỶ (LÀM MÓI)
NỀN SÀN + ĐÁT TỰ NHIÊN (ĐÁ CỎ)
- ② NÉN GẠCH LIÊN DOANH KT.500X500 (LÀM MÓI)
LỚT Vữa XI MĂNG 75# DÀY 20 MM (LÀM MÓI)
BÊ TÔNG ĐÁ DÀY 150# DÀY 100 MM (GIỮ NGUYÊN)
ĐÁT ĐẬP + ĐÁT TỰ NHIÊN (GIỮ NGUYÊN)
- ③ NÉN GẠCH LIÊN DOANH KT.500X500 (LÀM MÓI)
LỚT Vữa XI MĂNG 75# DÀY 20 MM (LÀM MÓI)
TRẦN BÊ TÔNG 250# DÀY 100 MM (GIỮ NGUYÊN)
LỚP TRÁT TRẦN (GIỮ NGUYÊN)
LỚP SƠN TRẦN (LÀM MÓI)
- ④ TÔN MỤI DÀY 0,4 MM (LÀM MÓI)
XÁ GỖ HỘP C100X20MM (CÒN TỐT)
TƯỜNG THU HỒ (GIỮ NGUYÊN)
TRẦN NHÀ + LỚP TRÁT TRẦN (GIỮ NGUYÊN)
LỚP SƠN TRẦN (LÀM MÓI)
- ⑤ LĂNG VỮA CHỐNG THẤM DÀY 30 MM (LÀM MÓI)
LỚP SƠN CHỐNG THẤM KEO CHUYÊN DỤNG (LÀM MÓI)
TRẦN NHÀ + LỚP TRÁT TRẦN (GIỮ NGUYÊN)
LỚP SƠN TRẦN (LÀM MÓI)
- ⑥ TÔN XỘP DÀY 0,4 MM (LÀM MÓI)
XÁ GỖ HỘP 80X60X14 MM (LÀM MÓI)
BẢN VÍ KEO HỘP 80X40X14 MM (LÀM MÓI)
CỘT THÉP 75X75X14 MM (LÀM MÓI)

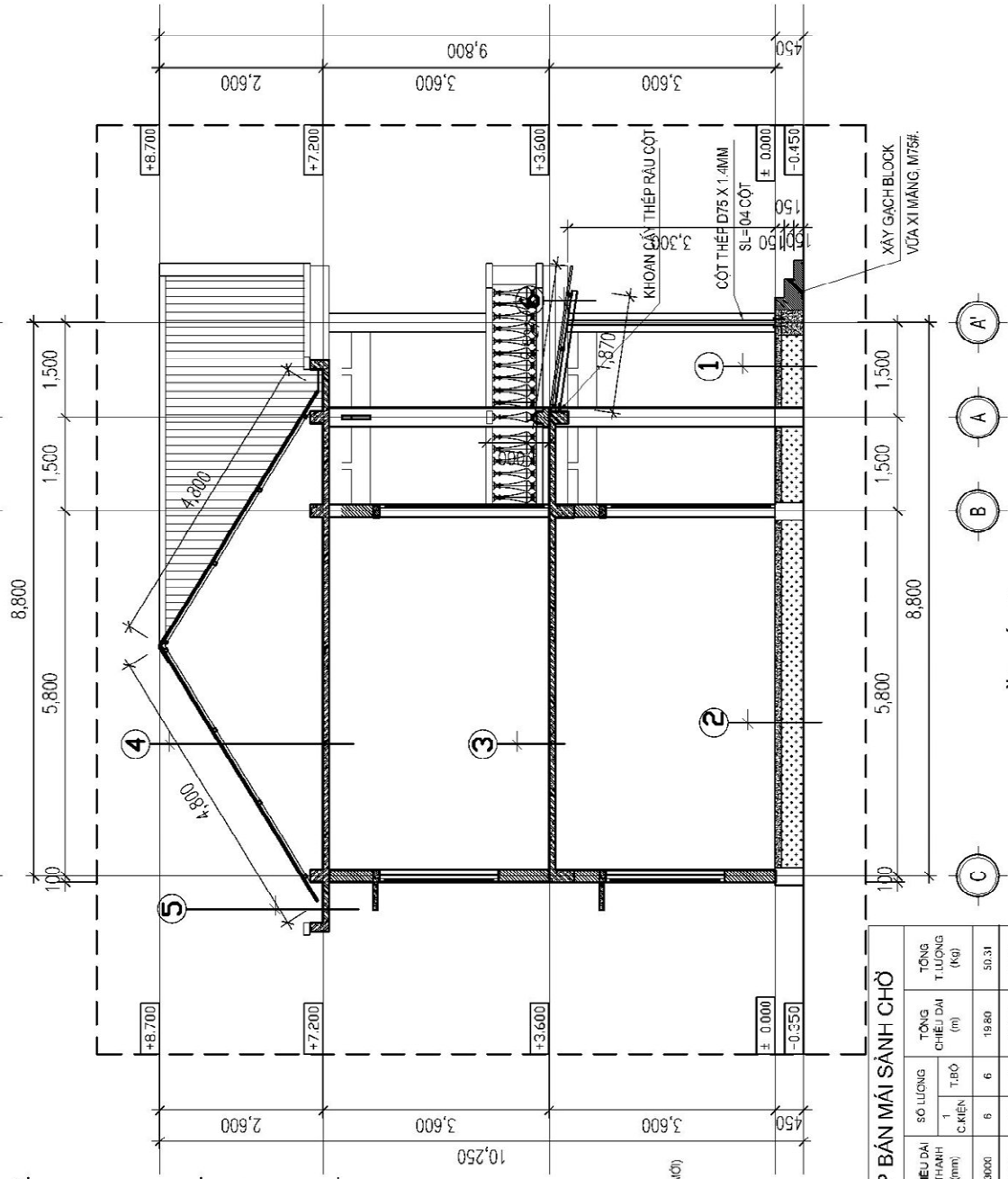

MẶT CẮT 1-1

BẢNG THỐNG KÊ CỐT THÉP BẢN MÁI SÀN CHỖ

TÊN C/KEM	SỐ CHIẾU DÀI	HÌNH DẠNG - KÍCH THƯỚC	BUÔNG KINH	SỐ LƯỢNG		TỔNG CHIẾU DÀI (m)	TỔNG T-LƯỢNG (kg)
				1 THANH	T. LƯỢNG		
1	Thép ống	Ø 75x4x14	3000	6	6	19.80	50.31
2	Thép hộp	80x40x14	1870	4	4	11.22	28.90
3	Thép hộp	50x50x14	10000	3	3	30.00	402.80

TÊN BẢN VẼ : **MẶT CẮT ĐẠI DIỆN CẢI TẠO**

CHỦ TRÌ : **TRẦN HOÀNG VIỆT ANH**

THIẾT KẾ : **TRẦN HOÀNG VIỆT ANH**

THỂ HIỆN : **DUONG MINH ANH**

KIỂM : **NGUYỄN THẾ HÀ**

TỶ LỆ BẢN VẼ : **1-75**

KÝ HIỆU BẢN VẼ : **KT-08**

CT : **CẢI TẠO SỬA CHỮA TRỤ SỞ UBND XÃ THÊN PHƯỢNG (CŨ) THÀNH TRƯỞNG MÃM NON THÊN PHƯỢNG**

ĐD: **XÃ XÍN MẦN, TỈNH TUYÊN QUANG**

CÔNG TY CỔ PHẦN TƯ XÂY DỰNG TRƯỜNG THANG



Đ/C : **THÔN CỐC PÁI - XÃ PÁ VẦY SỪ - TUYÊN QUANG**

ĐIỆN THOẠI : **0987 98 2468**

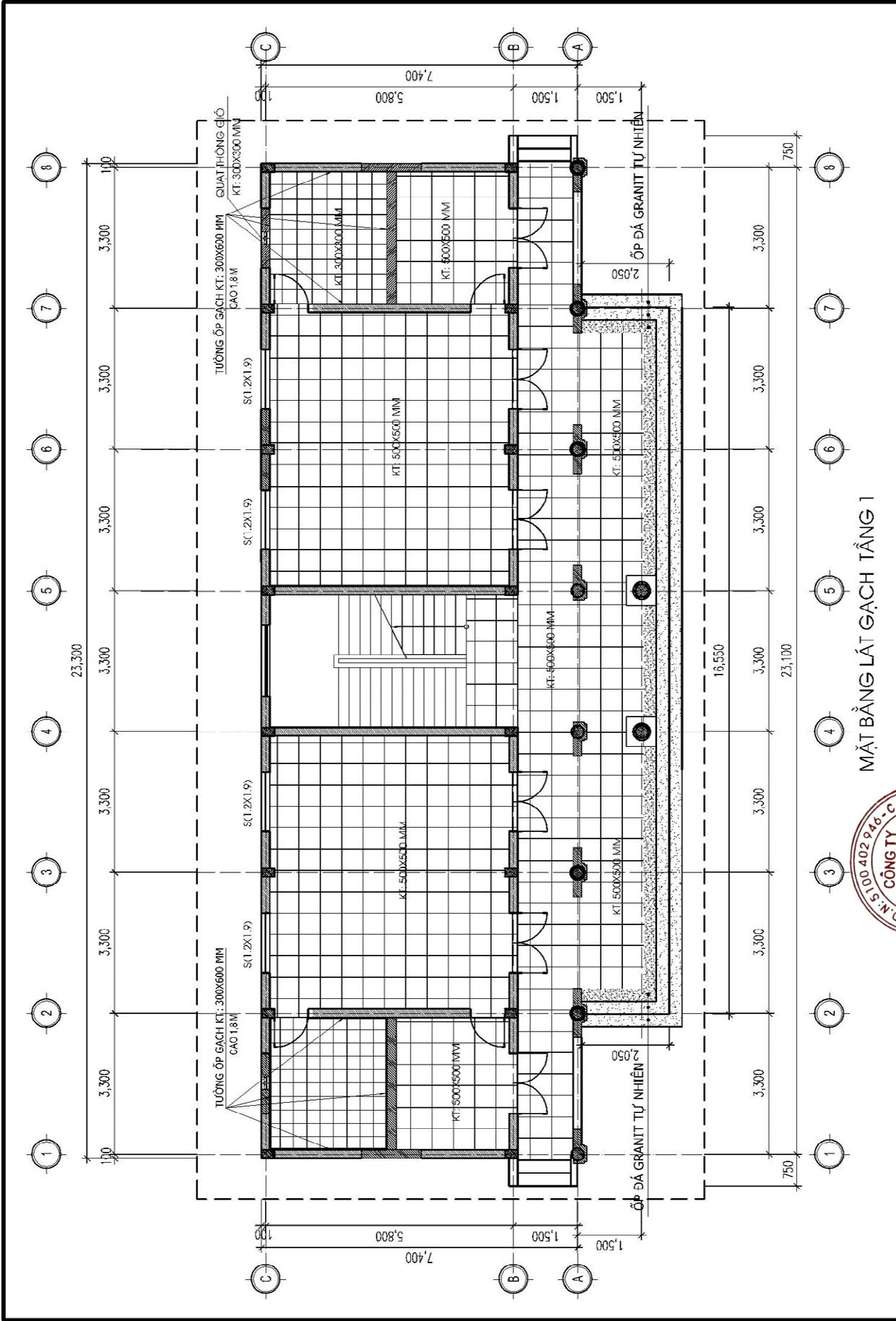
EMAIL : **TRUONGTHANGCTY@GMAIL.COM**



MẶT BẰNG LÁT GẠCH TẦNG 1

 CÔNG TY CỔ PHẦN TRƯỜNG THANG XÂY DỰNG	Đ/C: THÔN CỐC PÀI - XÃ PÁ VẦY SỰ - TUYÊN QUANG ĐIỆN THOẠI: 0987 98 2468. EMAIL: TRUONGTHANGCTY@GMAIL.COM	 CÔNG TY CỔ PHẦN TRƯỜNG THANG XÂY DỰNG	CHỦ TRÌ: TRẦN HOÀNG VIỆT ANH THIẾT KẾ: TRẦN HOÀNG VIỆT ANH THỂ HIỆN: DUONG MINH ANH KIỂM: NGUYỄN THẾ HÀ	TÊN BẢN VẼ: MẶT BẰNG LÁT GẠCH TẦNG 1	TỶ LỆ BẢN VẼ: 1-75
			NGUYỄN CÔNG HUNG	CT: CẢI TẠO SỬA CHỮA TRỤ SỞ UBND XÃ THÈN PHẪNG (CỦ) THÀNH TRƯỞNG MÃM NON THÈN PHẪNG ĐD: XÃ XÍN MẢN, TỈNH TUYÊN QUANG	KÝ HIỆU BẢN VẼ: KT-09

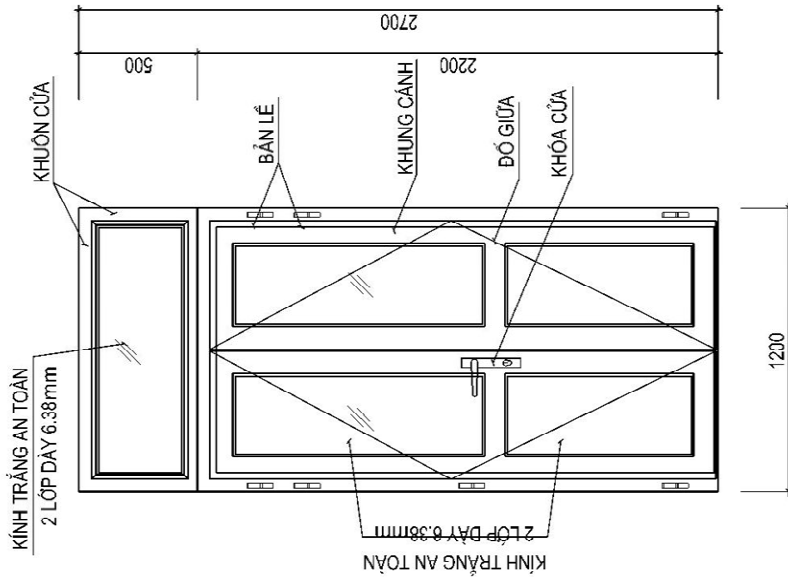

CHI TIẾT CỬA ĐI Đ1 (12BỘ)

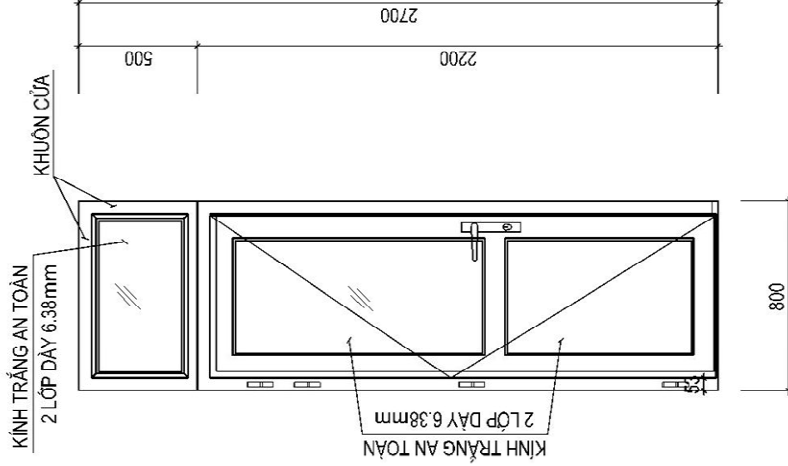

CHI TIẾT CỬA ĐI Đ2 (06BỘ)

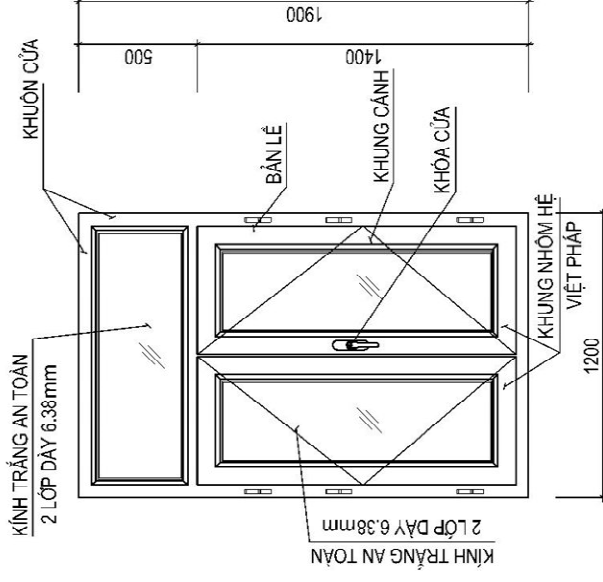

CHI TIẾT CỬA SỔ S1 (10BỘ)



TRƯỜNG THANG CONSTRUCTION

CÔNG TY CỔ PHẦN TVXD TRƯỜNG THANG

Đ/C: THÔN CỐC PÀI - XÃ PÁ VẦY SỰ - TUYÊN QUANG
 ĐIỆN THOẠI: 0987 98 2468.
 EMAIL: TRUONGTHANGCTY@GMAIL.COM



NGUYỄN CÔNG HUNG

CHỦ TRÌ: TRẦN HOÀNG VIỆT ANH

THIẾT KẾ: TRẦN HOÀNG VIỆT ANH

THỂ HIỆN: DUONG MINH ANH

KIỂM: NGUYỄN THẾ HÀ

TÊN BẢN VẼ:

CHI TIẾT CỬA ĐI, CỬA SỔ LÀM MỚI

CT: CẢI TẠO SỬA CHỮA TRỤ SỞ UBND XÃ THÈN PHẪNG
 (CỦ) THÀNH TRƯỞNG MÃM NON THÈN PHẪNG
 ĐD: XÃ XÍN MẮN, TỈNH TUYÊN QUANG

TỶ LỆ BẢN VẼ

1-75

KÝ HIỆU BẢN VẼ

KT-11

GHI CHÚ: - TOÀN BỘ DÂY BÉ, TƯỜNG BÉ, TẦM NẬP ĐƯỢC LÀM BẰNG BTCT, ĐÁ 1X2, 250#.

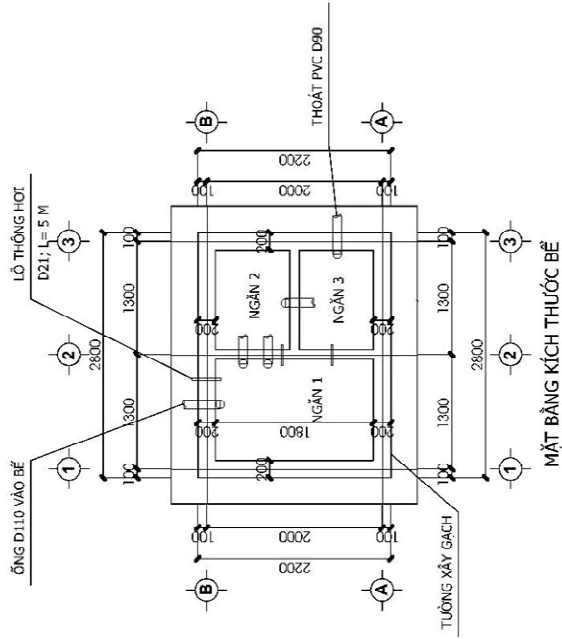

MẶT BẰNG KÍCH THƯỚC BỂ

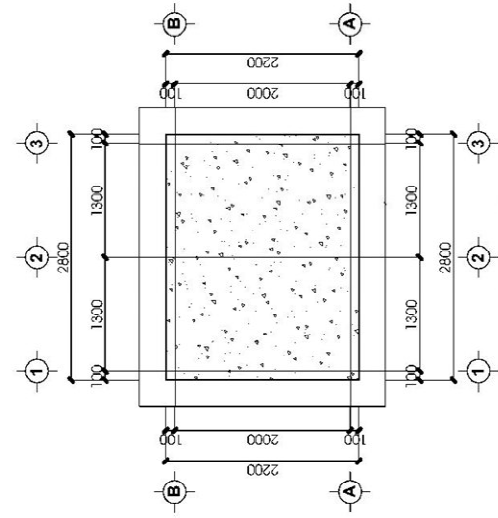

MẶT BẰNG BỂ

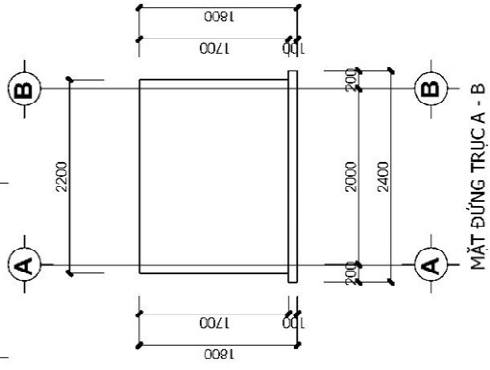

MẶT ĐỨNG TRỤC A - B

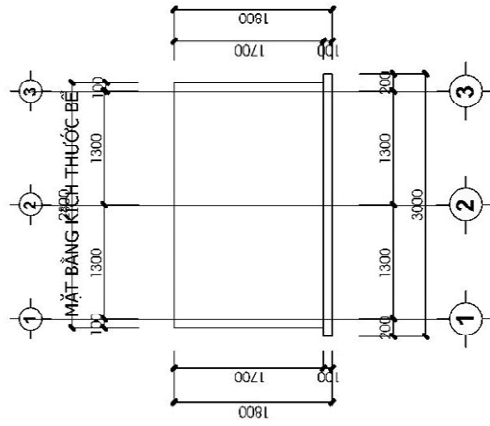

MẶT ĐỨNG TRỤC 1 - 3

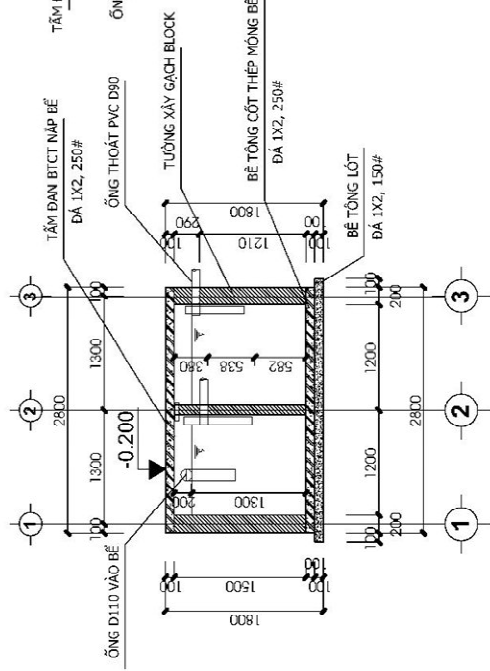

MẶT CẮT 1 - 1

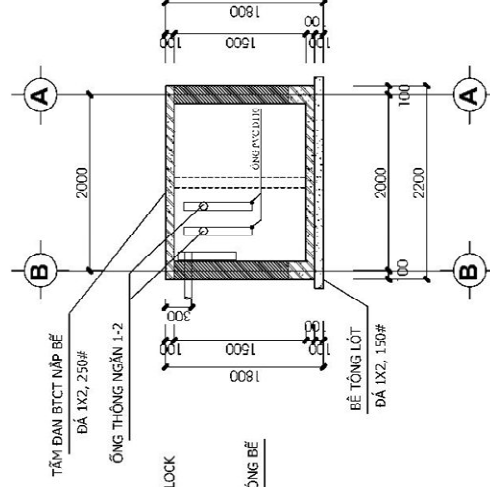

MẶT CẮT 2 - 2

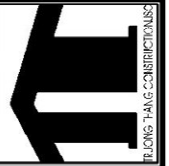

CÔNG TY CỔ PHẦN TXO TRƯƠNG THÀNH XÂY DỰNG

Đ/C: THÔN CỐC PÀI - XÃ PÁ VẦY SỰ - TUYÊN QUANG
 ĐIỆN THOẠI: 0987 98 2468.
 EMAIL: TRUONGTHANGCTY@GMAIL.COM



NGUYỄN CÔNG HUNG

CHỦ TRÌ: TRẦN HOÀNG VIỆT ANH

THIẾT KẾ: TRẦN HOÀNG VIỆT ANH

THỂ HIỆN: DUONG MINH ANH

KIỂM: NGUYỄN THẾ HÀ

TÊN BẢN VẼ: CHI TIẾT BỂ TỰ HOẠI

TỶ LỆ BẢN VẼ: 1-30

KY HIỆU BẢN VẼ: KT-12

CT: CÀI TẠO SỬA CHỮA TRỤ SỞ UBND XÃ THÈN PHẪNG
 (CŨ) THÀNH TRƯỞNG MÃM NON THÈN PHẪNG
 ĐD: XÃ XÍN MẮN, TỈNH TUYÊN QUANG

GHI CHÚ :

- + KÍCH THƯỚC GHI TRONG BẢN VẼ LÀ MM.
- + MẶT CỐT HOÀN THIỆN TẦM ĐÀN BÊ PHỐT - 0.47 M SO VỚI CỐT 0+00 NỀN NHÀ VỆ SINH.
- + ĐÁY BÊ PHỐT, TẦM ĐÀN ĐÓ BTCT 250# ĐÁ 1X2.
- + THÀNH BÊ PHỐT XÂY GẠCH VỮA XM 75#.
- + TOÀN BỘ ĐƯỜNG ỐNG DẪN CỦA BÊ XI BÊT ĐƯỢC DẪN VỀ NGĂN CHỨA CỦA BÊ PHỐT BẢNG ỐNG NHỰA PVC D110.

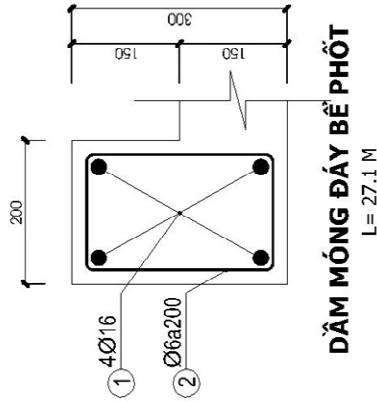

DẦM MÓNG ĐÁY BÊ PHỐT

L= 27.1 M

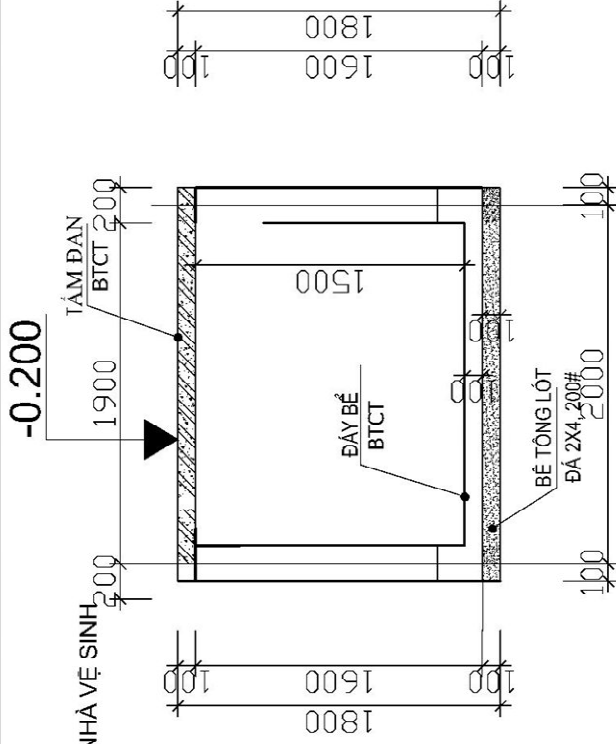

MẶT CẮT II-II

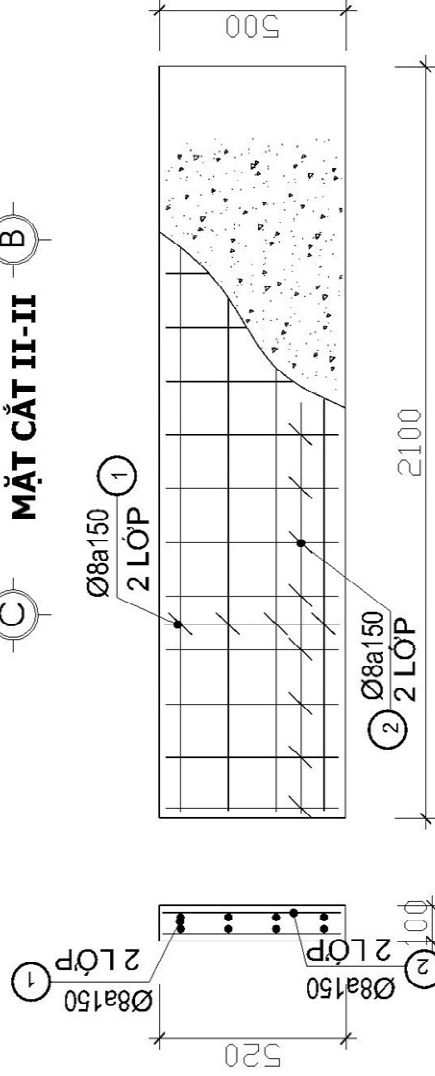

MẶT CẮT TẦM ĐÀN

MẶT BẰNG THÉP TẦM ĐÀN

SL= 20 TẦM



CÔNG TY CỔ PHẦN TƯ VẤN TRƯỜNG THƯƠNG XÂY DỰNG
 Đ/C : THÔN CỐC PÁI, XÃ PÁ VẦY SỬ, TỈNH TUYÊN QUANG
 ĐIỆN THOẠI : 0987 98 2468
 EMAIL : TRUONGTHANGCTY@GMAIL.COM

CHỦ TRÌ : NGUYỄN THẾ HÀ
 THIẾT KẾ : NGUYỄN THẾ HÀ
 THỂ HIỆN : PHÙNG VĂN HẢI
 KIỂM : TRẦN HOÀNG VIỆT ANH

TÊN BẢN VẼ :
MẶT CẮT CHI TIẾT MÓNG BÊ PHỐT

TỶ LỆ BẢN VẼ :
1/60
 KÝ HIỆU BẢN VẼ :
KT-13

CT: SỬA CHỮA CẢI TẠO CƠ SỞ VẬT CHẤT TRỤ SỞ XÃ KHUỒN LÙNG
 ĐD: XÃ KHUỒN LÙNG - TỈNH TUYÊN QUANG

BẢNG THỐNG KÊ CỐT THÉP

TÊN C.KIỆN	SỐ HIỆU	HÌNH DẠNG - KÍCH THƯỚC	ĐƯỜNG KÍNH (mm)	CHIỀU DÀI 1 THANH (mm)	SỐ LƯỢNG		TỔNG CHIỀU DÀI (m)	TỔNG T.LƯỢNG (Kg)
					1 C.KIỆN	T.BỘ		
Dầm D1	1	150 <input type="text" value="2750"/> 150	16	3050	2	4	12.2	19.26
	2	<input type="text" value="2750"/>	16	2750	2	4	11	17.36
	3	150 <input type="text" value="260"/> 50	6	920	14	28	25.76	5.72
Dầm D2	4	150 <input type="text" value="2150"/> 150	16	2450	2	4	9.8	15.47
	5	<input type="text" value="2150"/>	16	2150	2	4	8.6	13.57
	6	160 <input type="text" value="260"/> 50	6	940	11	22	20.68	4.59
TẦM ĐÀN ĐẦY MỎNG	7	50 <input type="text" value="2750"/> 50	8	2850	23	23	65.55	25.86
	8	50 <input type="text" value="2150"/> 50	8	2250	29	29	65.25	25.75
	9	<input type="text" value="2150"/>	10	2150	5	30	64.5	39.77
	10	50 <input type="text" value="420"/> 50	8	520	19	114	59.28	23.39

- Trọng lượng thép có đường kính $\Phi 6 = 10.31$ kg; Chiều dài = 46.44 mét
- Trọng lượng thép có đường kính $\Phi 8 = 75$ kg; Chiều dài = 190.08 mét
- Trọng lượng thép có đường kính $\Phi 10 = 39.77$ kg; Chiều dài = 64.5 mét
- Trọng lượng thép có đường kính $\Phi 16 = 65.66$ kg; Chiều dài = 41.6 mét



CÔNG TY CỔ PHẦN TƯ VẤN TRƯỜNG THANG
 Đ/C : THÔN CỐC PÁI, XÃ PÁ VẮY SÙ, TỈNH TUYÊN QUANG
 ĐIỆN THOẠI : 0987 98 2468
 EMAIL : TRUONGTHANGCTY@GMAIL.COM

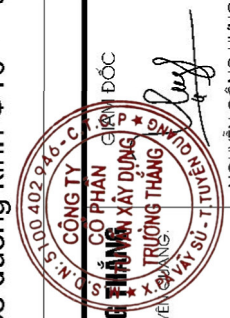

CHỦ TRÌ : NGUYỄN THẾ HÀ
 THIẾT KẾ : NGUYỄN THẾ HÀ
 THỂ HIỆN : PHÙNG VĂN HẢI
 KIỂM : TRẦN HOÀNG VIỆT ANH

TÊN BẢN VẼ : **CỐT THÉP BỀ TỰ HOẠI**

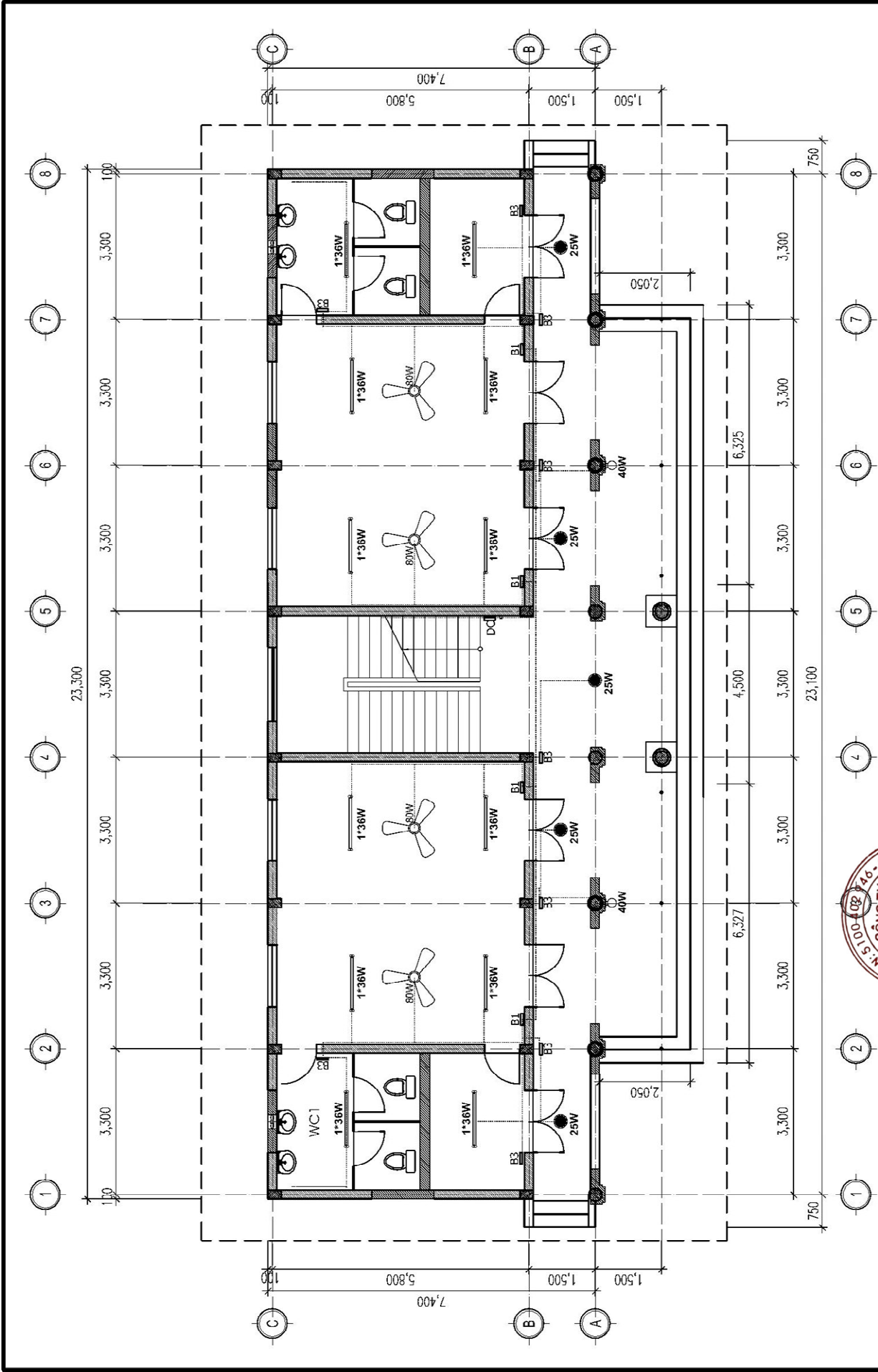

TỶ LỆ BẢN VẼ : 1/60
 KÝ HIỆU BẢN VẼ : KT-14

CT: SỬA CHỮA CẢI TẠO CƠ SỞ VẬT CHẤT TRỤ SỞ XÃ KHUỒN LÙNG
 ĐD: XÃ KHUỒN LÙNG - TỈNH TUYÊN QUANG

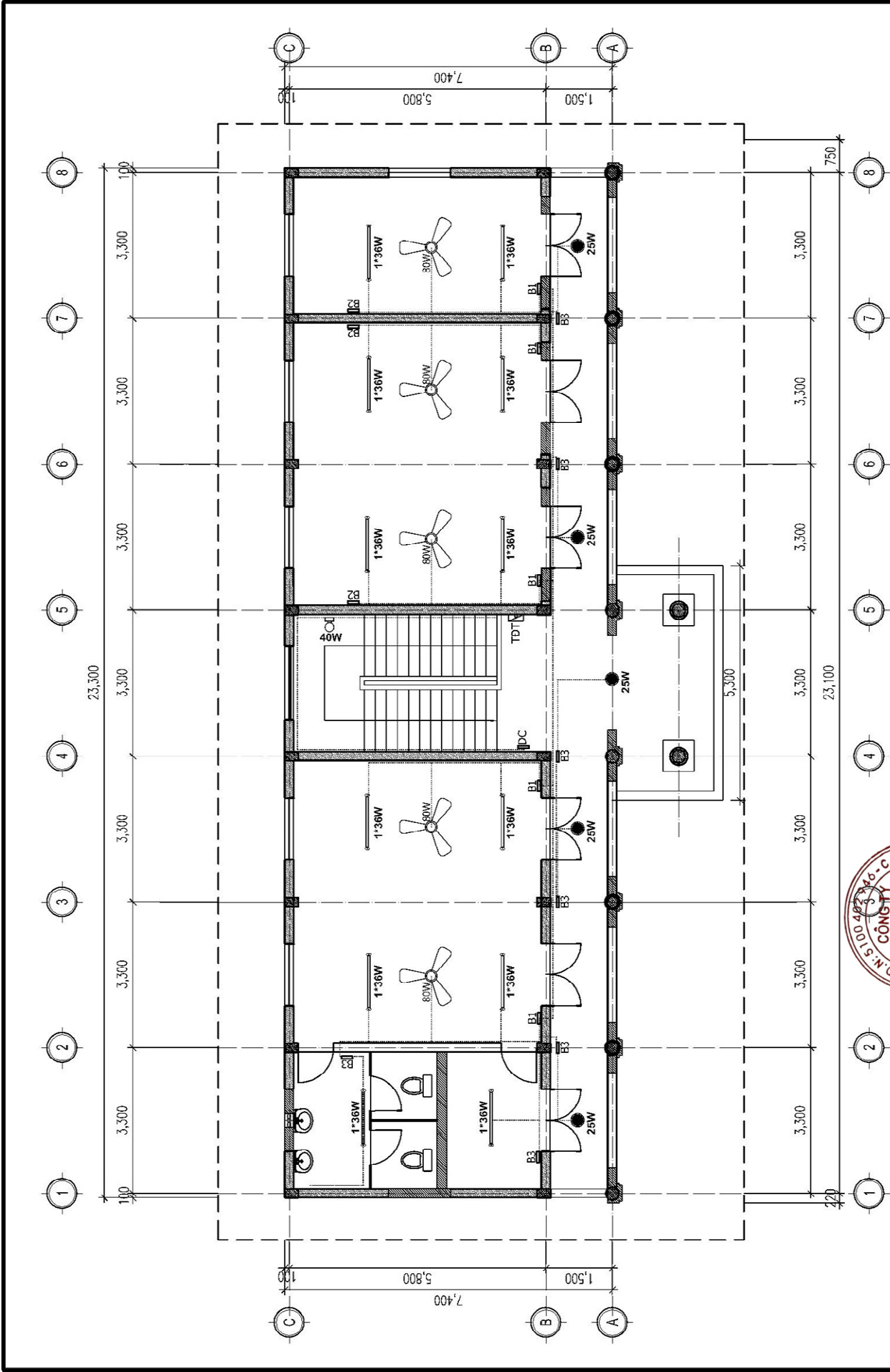

	CÔNG TY CỔ PHẦN TƯ VẤN TRƯỜNG THĂNG XÂY DỰNG Đ/C : THÔN CỐC PÁI - XÃ PÁ VẮY SỰ - TỈNH TUYÊN QUANG ĐIỆN THOẠI : 0987 98 2468 EMAIL : TRUONGTHANGCTY@GMAIL.COM	CHỨC TRÌ : DUONG MINH ANH THIẾT KẾ : DUONG MINH ANH THỂ HIỆN : NGUYỄN THẾ HÀ KIỂM : LÊ VIỆT ANH	TÊN BẢN VẼ : MẶT BẰNG CẤP ĐIỆN TẦNG 1	TỶ LỆ BẢN VẼ : 1/85
	ĐỌC	NGUYỄN CÔNG HÙNG	CT : CÀI TẠO SỬA CHỮA, CÀI TẠO UBND XÃ THÈN PHƯỢNG (CỦ) THÀNH TRƯỞNG MẮM NON THÈN PHƯỢNG ĐD: XÃ XIN MẮM, TỈNH TUYÊN QUANG	KỸ HIỆU BẢN VẼ D-01



 CÔNG TY CỔ PHẦN THIẾT KẾ VÀ XÂY DỰNG TRƯỜNG THĂNG	Đ/C : THÔN CỐC PÁI - XÃ PÁ VẮY SỰ - TỈNH TUYÊN PHƯƠNG ĐIỆN THOẠI : 0987 98 2468 EMAIL : TRUONGTHANGCTY@GMAIL.COM	ĐÓC  NGUYỄN CÔNG HÙNG	CHỦ TRÌ : DUƠNG MINH ANH THIẾT KẾ : DUƠNG MINH ANH THỂ HIỆN : NGUYỄN THẾ HÀ KIỂM : LÊ VIỆT ANH	TÊN BẢN VẼ : MẶT BẰNG CẤP ĐIỆN TẦNG 2	TỶ LỆ BẢN VẼ : 1/85
					CT : CẢI TẠO SỬA CHỮA, CẢI TẠO UBND XÃ THÈN PHƯỢNG (CỦ) THÀNH TRƯỞNG MẮM NON THÈN PHƯỢNG ĐD: XÃ XIN MÃN, TỈNH TUYÊN QUANG

GHI CHÚ :

+ CÔNG TRÌNH ĐƯỢC LẤY ĐIỆN TỬ TỪ TỔNG TRẠM VÀO TỚI TỬ ĐIỆN TỬ Ở TẦNG 2 DÙNG CÁP TRÊU CU/XL/PEVC 2*25MM2. TỪ TĐT CHO HỆ THỐNG DÂY TRỤC CHẠY ĐỌC THEO CỐ TƯỜNG Ở HÀNH LANG DÙNG CÁP TRỤC CU/XL/PEVC 2*10MM2. TỪ CÁC HỘP NỐI Ở ĐƯỜNG TRỤC CHÍNH VÀO ĐẾN CÁC AUTOMAT 15A Ở BẢNG ĐIỆN CHÍNH BỊ DÙNG DÂY ĐÔI LỎI ĐỒNG CU/PVC 2*4MM2. TỪ SAU AUTOMAT Ở CÁC BẢNG ĐIỆN BỊ RA CÁC BẢNG B2, B3 DÙNG DÂY ĐÔI LỎI ĐỒNG CU/PVC 2*2,5MM2. CÙNG TỪ SAU AUTOMAT QUA CÁC CÔNG TẮC ĐỂ ĐIỀU KHIỂN CHO CÁC THIẾT BỊ DÙNG DÂY CU/PVC 2*1,5MM2. TỬ ĐIỆN TỬ LẬP CÁCH SÀN 1,5M. BẢNG ĐIỆN ĐIỀU KHIỂN CHỖ CÁC THIẾT BỊ LẬP CÁCH SÀN NHÀ 1,2M. TOÀN BỘ HỆ THỐNG ĐIỆN TRONG NHÀ ĐI NỐI TRÊN TƯỜNG, LẬP ĐẶT ỚNG ỐP GEN NHỰA.

+ KHI THI CÔNG LƯU Ý :
 - BẢNG B2 LÀ BẢNG Ố CẮM LẬP CÁCH SÀN 0,8M.
 - DÂY DẪN TỚI Ố CẮM ĐÔI PHÒNG TIÊM, CẤP CỨU DÙNG DÂY 2*4MM2.

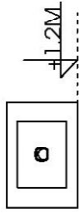

BẢNG ĐC - 02CK

- 1 HẠT CÔNG TẮC 2 CHIỀU
- 1 MẶT 1 LỖ
- 1 ĐẾ NỔI ĐƠN

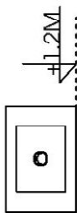

BẢNG B3 - 16CK

- 2 HẠT CÔNG TẮC 1 CHIỀU
- 1 MẶT 1 LỖ
- 1 ĐẾ NỔI TƯỜNG ĐƠN

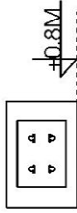

BẢNG B2 - 03CK

- 1 Ố CẮM ĐÔI 2 CHẤU
- 1 ĐẾ NHỰA NỔI

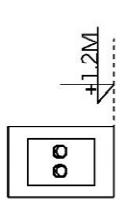

BẢNG B3' - 02CK

- 2 HẠT CÔNG TẮC 1 CHIỀU
- 1 MẶT 2 LỖ
- 1 ĐẾ NỔI TƯỜNG ĐƠN

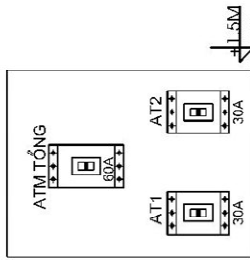

TỬ ĐIỆN TỬ - LV - 01CK

- 1 AUTOMAT TỔNG - 60A (TOÀN NHÀ)
- 2 AUTOMAT - 30A
- 1 TỬ K. LOẠI NỔI

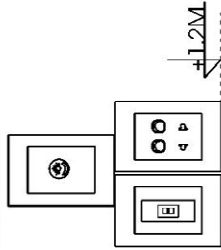

BẢNG B1 - 09CK

- 2 HẠT CÔNG TẮC 1 CHIỀU
- 1 MẶT 1 LỖ
- 1 Ố CẮM ĐƠN 2 CHẤU VỚI 2 LỖ
- 1 CHIẾT AP QUẠT
- 1 AUTOMAT 1 CỰC 10A (C.SÁNG)
- 1 MẶT AUTOMAT
- 1 ĐẾ ATOMAT NỔI TƯỜNG
- 2 ĐẾ NHỰA NỔI ĐƠN

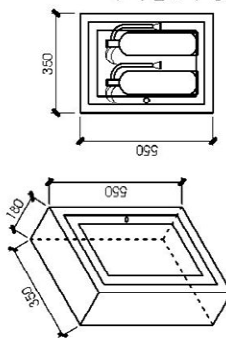

CHI TIẾT HỘP DỰNG BÌNH CỨU HOÀ (02 B.Ồ)

- * HỘP DỰNG BÌNH CỨU HOÀ LÀM BẰNG NHÔM, KÍNH TRẮNG DÂY 5LY
- DÙNG KHUNG NHÔM ĐAI LOAN CẢNH MỜ, CÓ BẤY ĐỦ PHỤ KIỆN BỊ KEM
- * TAM HỘP CHỨA BÌNH CỨU HOÀ THEO CỐ TƯỜNG NHÀ 1,25M
- * SỐ LƯỢNG 02 B.Ồ. BÌNH CỨU HOÀ TRONG QUỐC. INF. KẾ Ồ LƯỢNG 02 BÌNH, BÌNH CỨ SỐ LƯỢNG Đ. B. ĐỒNG TỶ C.



CÔNG TY CỔ PHẦN TƯ VẤN THIẾT KẾ VÀ XÂY DỰNG
TRƯỜNG THẮNG
 CÔNG TY CỔ PHẦN TƯ VẤN THIẾT KẾ VÀ XÂY DỰNG

CÔNG TY CỔ PHẦN TƯ VẤN THIẾT KẾ VÀ XÂY DỰNG
 Đ/C : THÔN CỐC PÁI - XÃ PÁ VẮY SỰ - TỈNH TUYÊN GIANG
 ĐIỆN THOẠI : 0987 98 2468
 EMAIL : TRUONGTHANGCTY@GMAIL.COM



STT	TÊN VẬT LIỆU - QUY CÁCH	Đ. VỊ	S. LƯỢNG
1	CÁP TRÊU LỎI ĐỒNG CU/XL/PE/PVC 2*25MM2	M	50
2	CÁP TRỤC LỎI ĐỒNG BỌC CU/XL/PE/PVC 2*10MM2	M	55
3	DÂY ĐÔI LỎI ĐỒNG MỀM DET CU/PVC 2*4MM2	M	60
4	DÂY ĐÔI LỎI ĐỒNG MỀM DET CU/PVC 2*2,5MM2	M	90
5	DÂY ĐÔI LỎI ĐỒNG MỀM DET CU/PVC 2*1,5MM2	M	485
6	AUTOMAT TỔNG TOÀN NHÀ 2PHA - 60A	CÁI	01
7	AUTOMAT NHÁNH 2PHA - 30A	CÁI	02
8	AUTOMAT 1 PHA 1 CỰC 15A	CÁI	12
9	QUẠT IRẮN 80W - D1400MM	CÁI	10
10	QUẠT TRÊU TRƯỜNG CỎ ĐIỀU KHIỂN	CÁI	02
11	ĐÈN TUYẾT ĐÔI KIỂU BATTEN 2*36/40W - 1,2M	BỘ	24
12	ĐÈN ỚP TRẦN ALUMINUM D250 - 29W	BỘ	10
13	CHIẾT AP QUẠT 600W	HẠT	10
14	HẠT + MẶT + ĐẾ CÔNG TẮC ĐÔI	BỘ	04
15	MẶT + ĐẾ Ố CẮM ĐÔI 2 CHẤU VỚI 2 LỖ	BỘ	12
16	MẶT + ĐẾ CÔNG TẮC 2 LỖ + 01 Ồ CẮM ĐƠN	BỘ	12
17	HẠT + MẶT + ĐẾ CÔNG TẮC ĐƠN	BỘ	10
18	MẶT + ĐẾ ATOMAT ĐƠN 1 CỰC	MẶT	12
19	ĐINH VIT M3*30 + NỖ 04	CÁI	250+250
20	TỬ ĐIỆN KIM LOẠI KT : 550*400*230	CÁI	01
21	HỘP NỔI DÂY CÓ LẬP BẦY KT : 120*120*80	CÁI	12
22	BẢNG DINH CÁCH ĐIỆN	QUẢN	16
23	XÀ DÓN ĐIỆN	CÁI	01

TỶ LỆ BÀN VẼ : 1/85

BẢNG THÔNG KÊ CHI TIẾT CẤP ĐIỆN
 TÊN BẢN VẼ :
 CHỦ TRÌ : DUONG MINH ANH
 THIẾT KẾ : DUONG MINH ANH
 THỂ HIỆN : NGUYỄN THẾ HÀ
 KIỂM : LÊ VIỆT ANH
 CT : CÀI TẠO SỬA CHỮA, CÀI TẠO UBND XÃ THÊN PHƯƠNG (CỦ)
 THÀNH TRƯỞNG MẮM NON THÊN PHƯƠNG
 ĐD: XÃ XIN MÃN, TỈNH TUYÊN GIANG

KÝ HIỆU BẢN VẼ : D-03

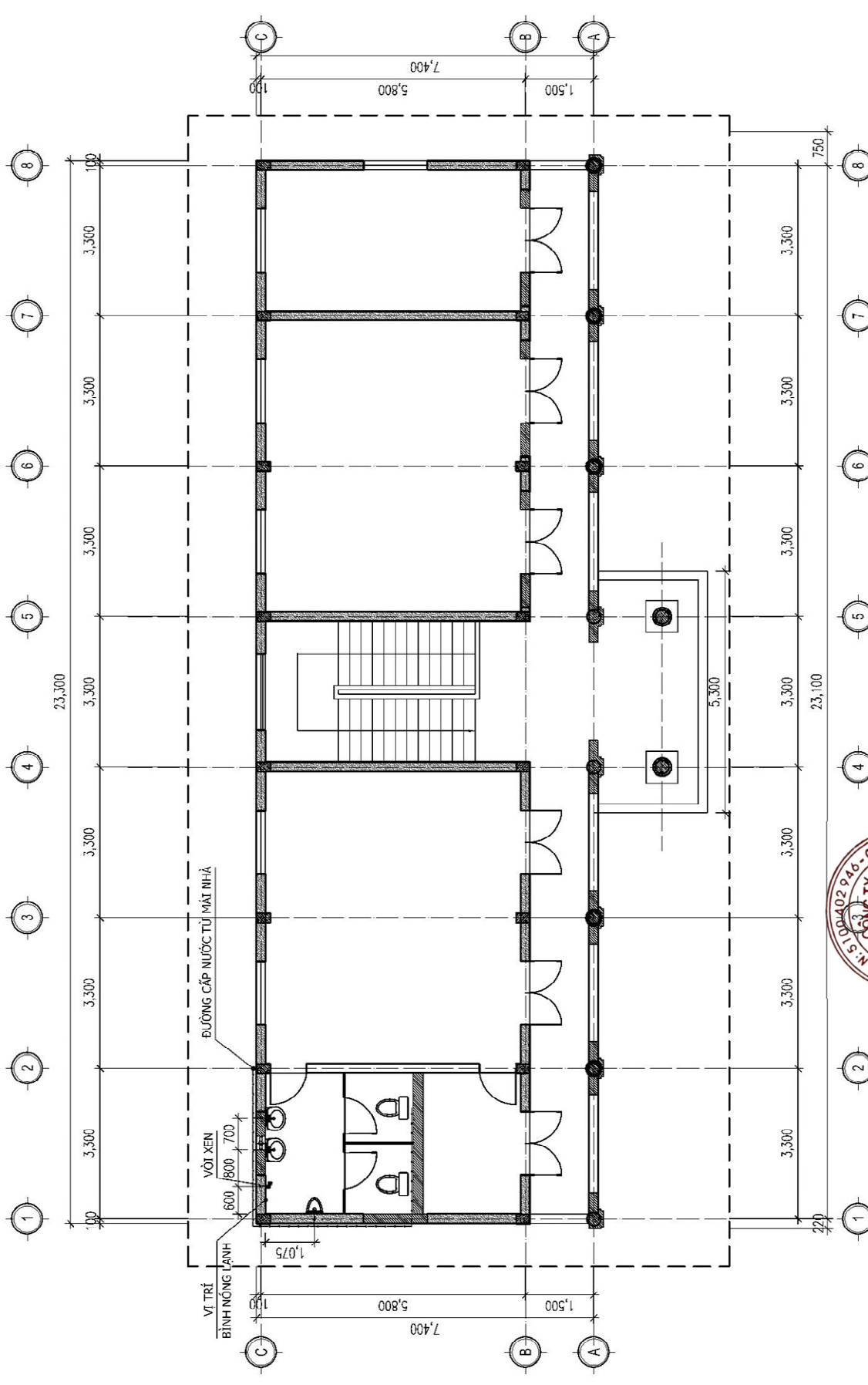

	CÔNG TY CỔ PHẦN TXD TRƯỜNG THANG Đ/C: THÔN CỐC PÁI - XÃ PÁ VẦY SỪ - TUYÊN QUANG ĐIỆN THOẠI: 0987 98 2468. EMAIL: TRUONGTHANGCTY@GMAIL.COM		CHỦ TRÌ : LÊ VIỆT ANH THIẾT KẾ : LÊ VIỆT ANH THỂ HIỆN : DƯƠNG MINH ANH KIỂM : DƯƠNG MINH ANH	TÊN BẢN VẼ : MẶT BẰNG CẤP ĐIỆN TẦNG 2 CT: CẢI TẠO SỬA CHỮA TRỤ SỞ UBND XÃ THÊN PHƯỢNG (CŨ) THÀNH TRƯỞNG MÃM NƠN THÊN PHƯỢNG ĐD: XÃ XÍN MẮN, TỈNH TUYÊN QUANG	TỶ LỆ BẢN VẼ 1/85 KÝ HIỆU BẢN VẼ N-02
	NGUYỄN CÔNG HUNG		NGUYỄN CÔNG HUNG		

PHẦN BẢN VẼ HIỆN TRẠNG NHÀ BẾP



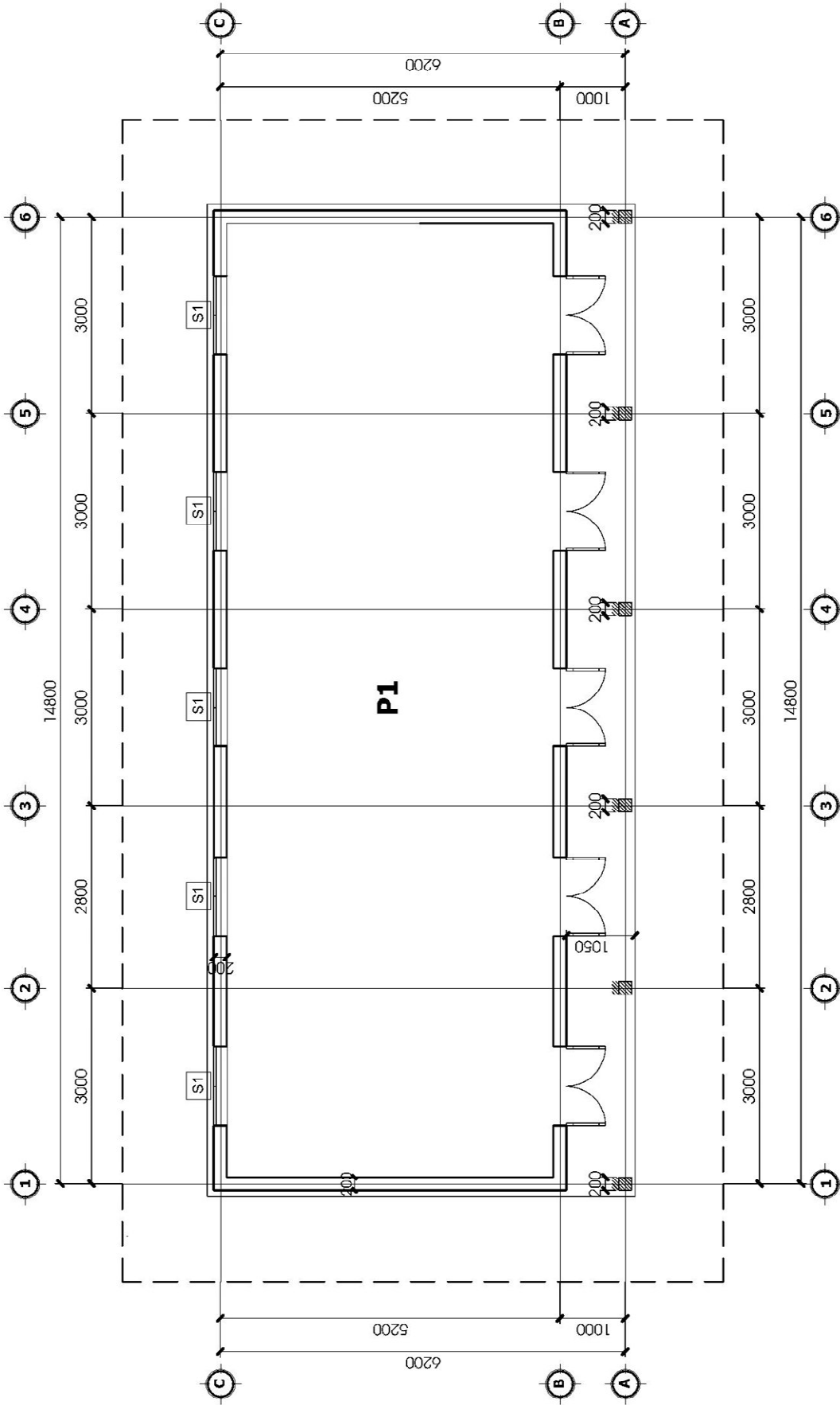

MẶT BẰNG KÍCH THƯỚC HIỆN TRẠNG

 TRƯỜNG THANG CONSTRUCTION	CÔNG TY CỔ PHẦN TVXD TRƯỜNG THANG Đ/C: THÔN CỐC PÁI - XÃ PÁ VÂY SỨ - TUYÊN QUẬN HÀ NỘI ĐIỆN THOẠI: 0987 98 2468. EMAIL: TRUONGTHANGCTY@GMAIL.COM	NGUYỄN CÔNG HUNG	KIỂM: NGUYỄN THẾ HÀ	TH-Ế HIỆN: DƯƠNG MINH ANH	TH-ẾT KẾ: TRẦN HOÀNG VIỆT ANH	CHỦ TRÌ: TRẦN HOÀNG VIỆT ANH	TÊN BẢN VẼ: MẶT BẰNG HIỆN TRẠNG	TỶ LỆ BẢN VẼ: 1-75
	ĐỌC	NGUYỄN CÔNG HUNG	TH-Ế HIỆN: DƯƠNG MINH ANH	CHỦ TRÌ: TRẦN HOÀNG VIỆT ANH	TÊN BẢN VẼ: MẶT BẰNG HIỆN TRẠNG	TỶ LỆ BẢN VẼ: 1-75	CT: CẢI TẠO SỬA CHỮA TRỤ SỞ UBND XÃ THÊN PHƯỢNG (CŨ) THÀNH TRƯỞNG MÃM NƠN THÊN PHƯỢNG ĐỀ: XÃ XÍN MẢN, TỈNH TUYẾN QUANG	KÝ HỮU BẢN VẼ: KT-01

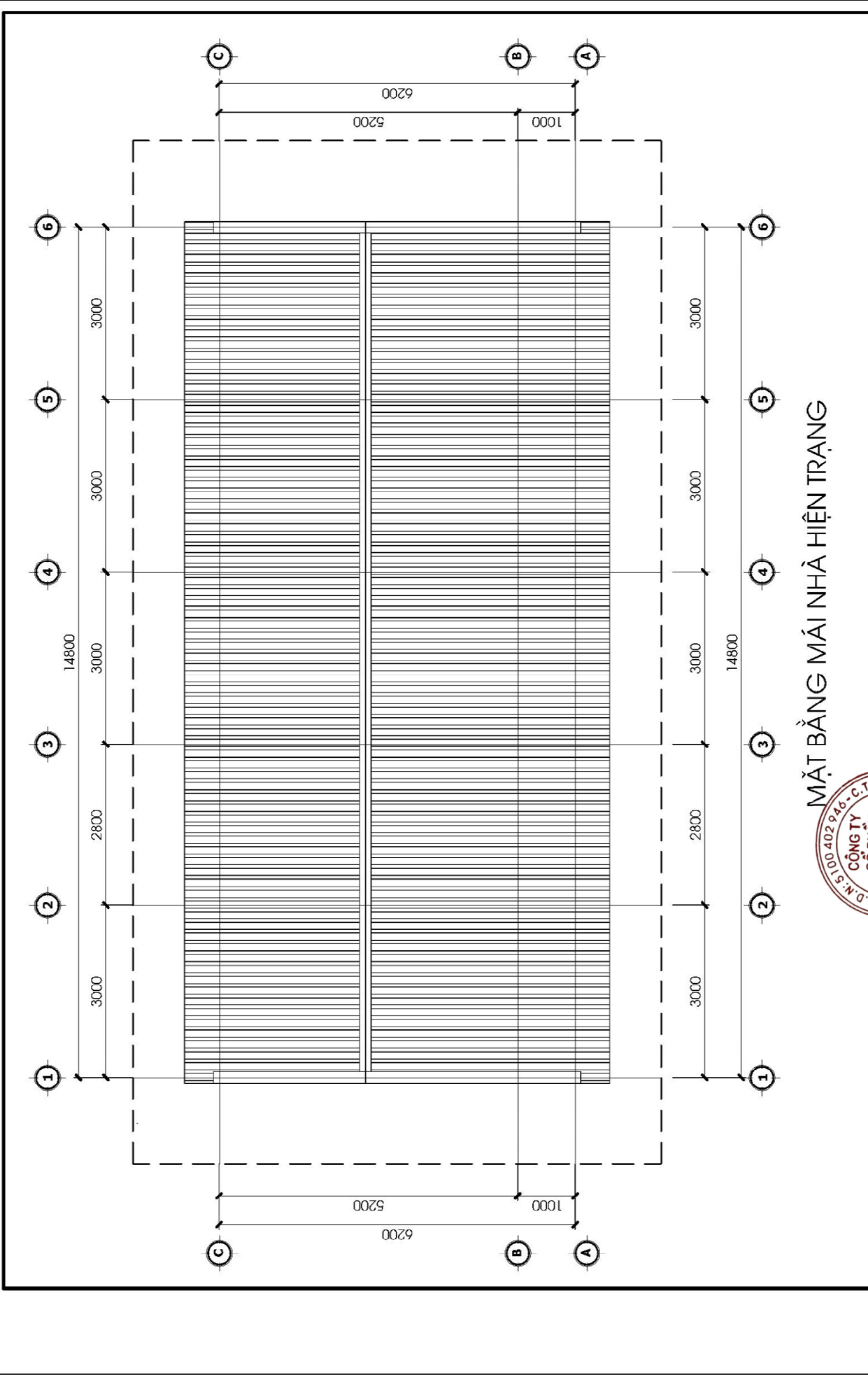

MẶT BẰNG MÁI NHÀ HIỆN TRẠNG

<p>CÔNG TY CỔ PHẦN TRƯỜNG THẠNG</p> <p>Đ/C: THÔN CỐC PÀI - XÃ PÀ VÂY SỬ - TUYÊN QUANG</p> <p>ĐIỆN THOẠI : 0987 98 2468.</p> <p>EMAIL : TRUONGTHANGCTY@GMAIL.COM</p>	<p>CHỦ TRÌ : TRẦN HOÀNG VIỆT ANH</p> <p>THIẾT KẾ : TRẦN HOÀNG VIỆT ANH</p> <p>THỂ HIỆN : DƯƠNG MINH ANH</p> <p>KIỂM : NGUYỄN THẾ HÀ</p>	<p>TÊN BẢN VẼ : MẶT BẰNG MÁI HIỆN TRẠNG</p>	TỶ LỆ BẢN VẼ :
			<p>NGUYỄN CÔNG HUNG</p>
<p>CÔNG TY CỔ PHẦN TRƯỜNG THẠNG</p> <p>Đ/C: THÔN CỐC PÀI - XÃ PÀ VÂY SỬ - TUYÊN QUANG</p> <p>ĐIỆN THOẠI : 0987 98 2468.</p> <p>EMAIL : TRUONGTHANGCTY@GMAIL.COM</p>		<p>CT: CẢI TẠO SỬA CHỮA TRỤ SỞ UBND XÃ THÊN PHẪNG (CŨ) THÀNH TRƯỞNG MÀM NON THÊN PHẪNG</p> <p>ĐD: XÃ XÍN MẮN, TỈNH TUYÊN QUANG</p>	
		<p>KÝ HIỆU BẢN VẼ</p> <p>KT-02</p>	

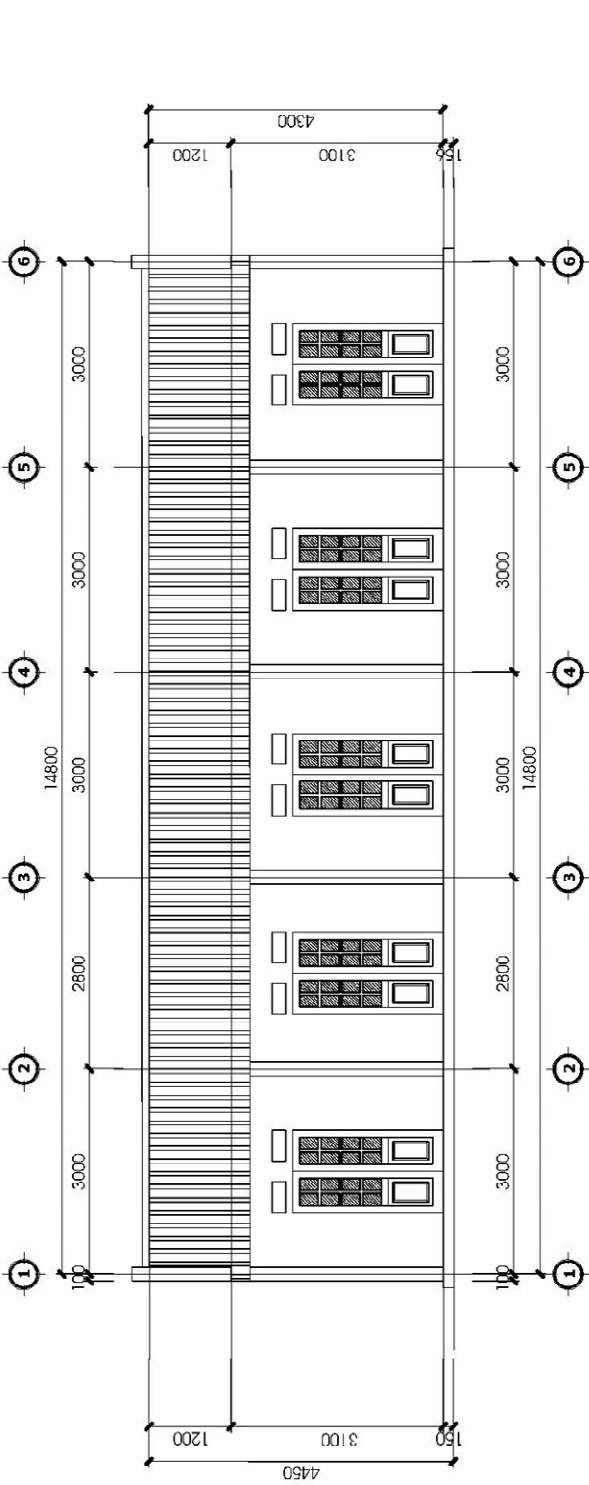

MẶT ĐỨNG TRỰC 1-6 HIỆN TRẠNG

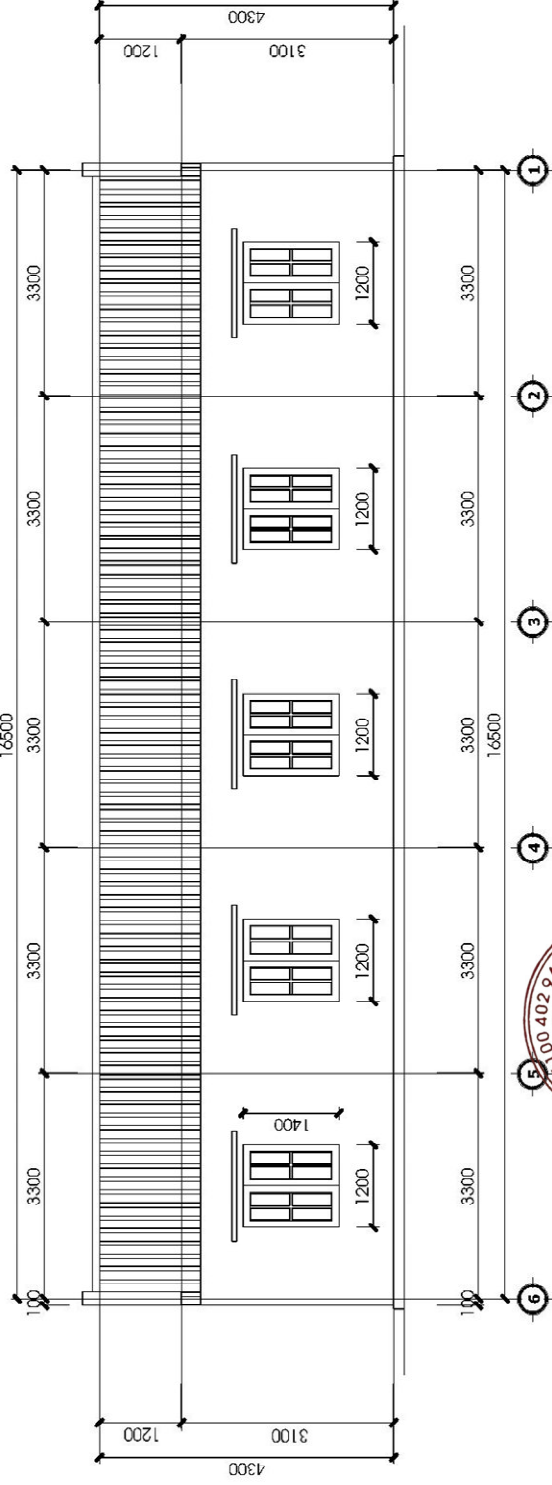

MẶT ĐỨNG TRỰC 6-1 HIỆN TRẠNG



TRUONG THANG CONSTRUCTION CO., LTD

CÔNG TY CỔ PHẦN TRUONG THANG

Đ/C: THÔN CỐC PÀI - XÃ PÀ VÂY SỦ - TUYÊN QUANG
 ĐIỆN THOẠI : 0987 98 2468.
 EMAIL : TRUONGTHANGCTY@GMAIL.COM

CÔNG TY CỔ PHẦN TRUONG THANG
 CÔNG TY CỔ PHẦN TRUONG THANG
 CÔNG TY CỔ PHẦN TRUONG THANG
 CÔNG TY CỔ PHẦN TRUONG THANG

NGUYỄN CÔNG HUNG

CHỦ TRÌ : TRẦN HOÀNG VIỆT ANH
 THIẾT KẾ : TRẦN HOÀNG VIỆT ANH
 THỂ HIỆN : DƯƠNG MINH ANH
 KIỂM : NGUYỄN THẾ HÀ

TÊN BẢN VẼ : MẶT ĐỨNG HIỆN TRẠNG

TỶ LỆ BẢN VẼ : 1-100

KÝ HIỆU BẢN VẼ : KT-03

CT : CÀI TẠO SỬA CHỮA TRỤ SỞ UBND XÃ THÊN PHƯỢNG
 (CŨ) THÀNH TRƯỞNG MÃM NON THÊN PHƯỢNG
 ĐD: XÃ XÍN MẮN, TỈNH TUYÊN QUANG

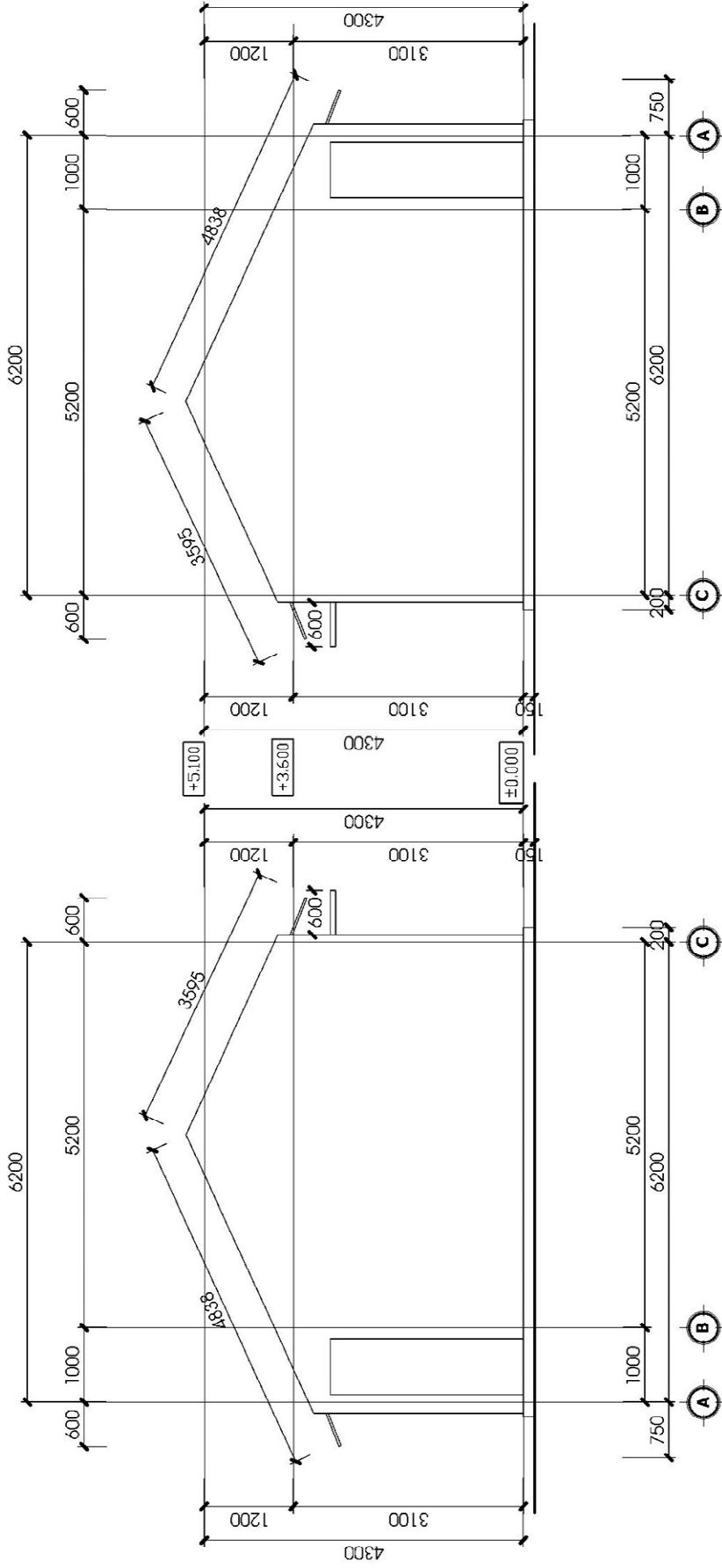

MẶT ĐỨNG TRỤC C-A HIỆN TRẠNG

MẶT ĐỨNG TRỤC A-C HIỆN TRẠNG

<p>CÔNG TY CỔ PHẦN TRƯỜNG THẠNH KAY DUNG</p> <p>TRƯỜNG THẠNH</p> <p>PH. KINH SỬ - T. TUYẾN QUANG</p> <p>Đ/C: THÔN CỐC PÀI - XÃ PÀ VÂY SỦ - TUYẾN QUANG</p> <p>ĐIỆN THOẠI: 0987 98 2468.</p> <p>EMAIL: TRUONGTHANGCTY@GMAIL.COM</p>	<p>CHỦ TRÌ: TRẦN HOÀNG VIỆT ANH</p> <p>THIẾT KẾ: TRẦN HOÀNG VIỆT ANH</p> <p>THỂ HIỆN: DUƠNG MINH ANH</p> <p>KIỂM: NGUYỄN THẾ HÀ</p>	<p>TÊN BẢN VẼ: MẶT ĐỨNG BÊN HIỆN TRẠNG</p> <p>CT: CÀI TẠO SỬA CHỮA TRỤ SỞ UBND XÃ THÉN PHẪNG (CŨ) THÀNH TRƯỞNG MÃM NƠN THÉN PHẪNG</p> <p>ĐE: XÃ XÍN MẢN, TỈNH TUYẾN QUANG</p>	<p>TỶ LỆ BẢN VẼ: 1-100</p> <p>KÝ HIỆU BẢN VẼ: KT-04</p>
	<p>NGUYỄN CÔNG HUNG</p>	<p>Ánh</p> <p>Th</p> <p>Th</p>	<p>Ánh</p> <p>Th</p> <p>Th</p>



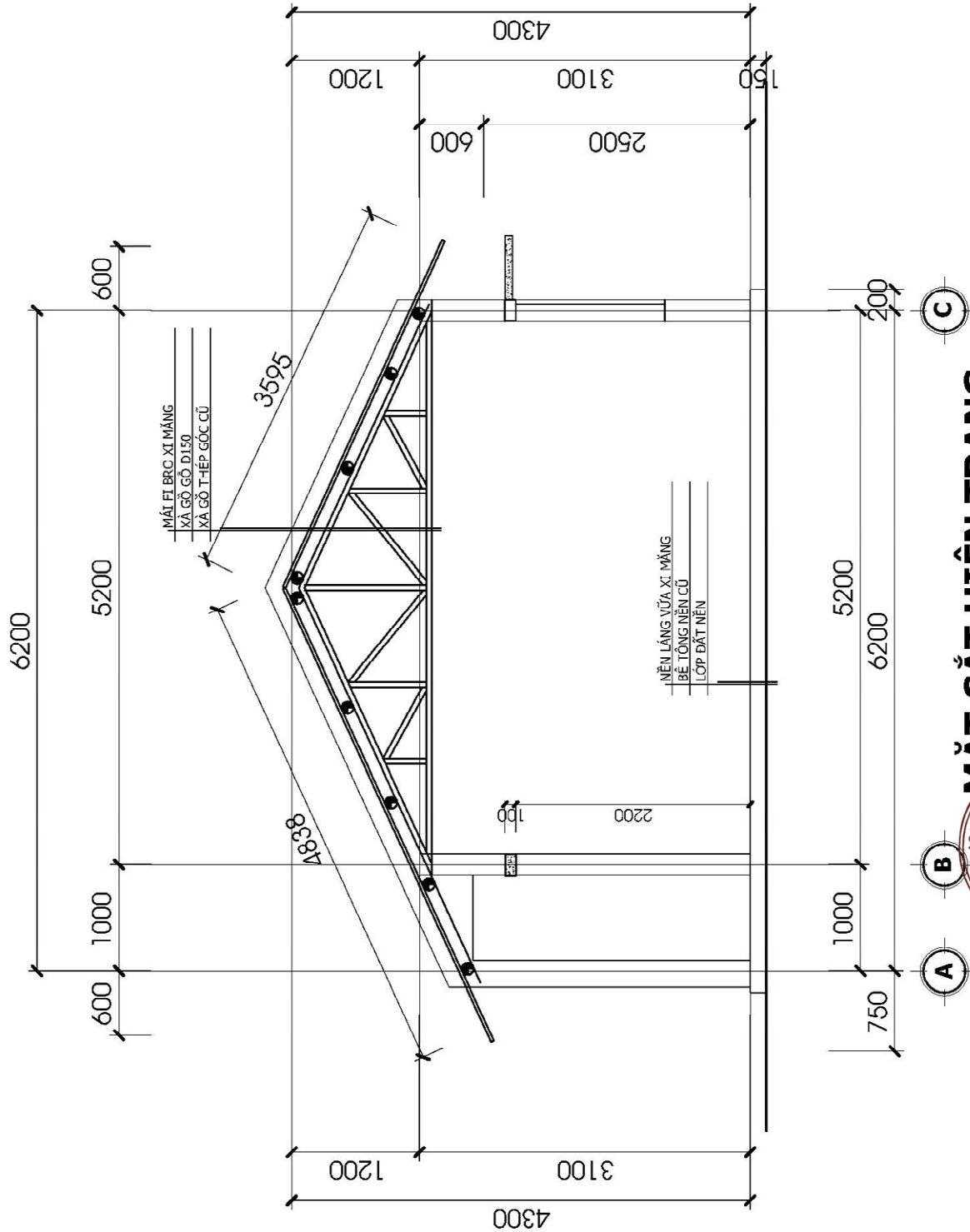

MẶT CẮT HIỆN TRẠNG

 <p>CÔNG TY CỔ PHẦN TVXD TRƯỜNG THÀNH Đ/C: THÔN CỐC PÀI - XÃ PÀ VÂY SỬ - TUYÊN GIANG ĐIỆN THOẠI : 0987 98 2468. EMAIL : TRUONGTHANGCTV@GMAIL.COM</p>	<p>CHỦ TRÌ : TRẦN HOÀNG VIỆT ANH THIẾT KẾ : TRẦN HOÀNG VIỆT ANH THỂ HIỆN : DƯƠNG MINH ANH KIỂM : NGUYỄN THẾ HÀ</p>	<p>TÊN BẢN VẼ : MẶT CẮT HIỆN TRẠNG</p>	<p>TỶ LỆ BẢN VẼ 1-100</p>
	<p>NGUYỄN CÔNG HUNG</p>	<p>CT: CÀI TẠO SỬA CHỮA TRỤ SỞ UBND XÃ THÊN PHẪNG (CŨ) THÀNH TRƯỞNG MÃM NON THÊN PHẪNG ĐD: XÃ XÍN MẮN, TỈNH TUYÊN QUANG</p>	<p>KÝ HIỆU BẢN VẼ KT-05</p>

PHẦN BẢN VẼ CẢI TẠO NHÀ BẾP



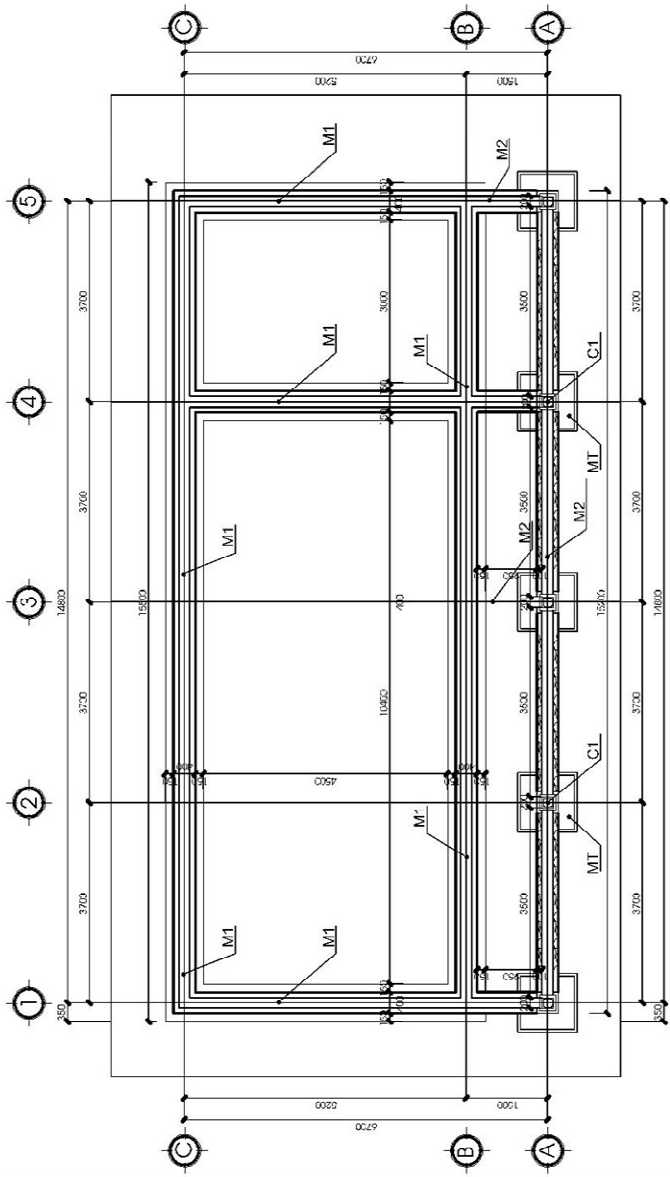
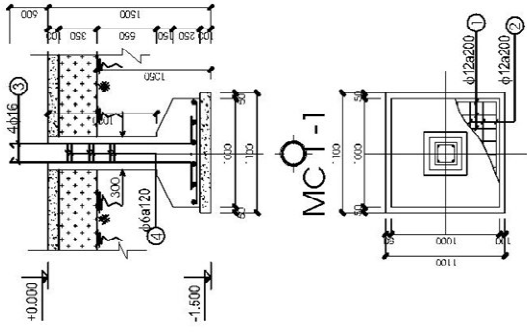

BẢNG THÔNG KÊ CỐT THÉP

TÊN SỐ CHIẾN CẠM	HÌNH DẠNG - KÍCH THƯỚC	ĐƯỜNG CHỮ ĐÀM (mm)	SỐ LƯỢNG CHỮ ĐÀM (T B)	TỔNG CHỮ ĐÀM (m)	TỔNG TRỌNG LƯỢNG (kg)	
1	6.4500	8	8.4500	2	129	50.90
2	50	10	200	320	53.88	18.64
3	80	12	300	3	36	20.57
4	100	12	600	5	36	20.57
5	300	17	2000	4	68	26.03
6	100	10	50	6	60	22.57
7	300	16	3800	4	136	53.88
8	100	10	50	6	60	22.57

- Trong lượng thép có đường kính Ø6 = 41.63 kg, Chiều dài = 187.56 mét
 - Trong lượng thép có đường kính Ø8 = 50.9 kg, Chiều dài = 129 mét
 - Trong lượng thép có đường kính Ø12 = 61.14 kg, Chiều dài = 67.6 mét
 - Trong lượng thép có đường kính Ø16 = 184.98 kg, Chiều dài = 117.2 mét

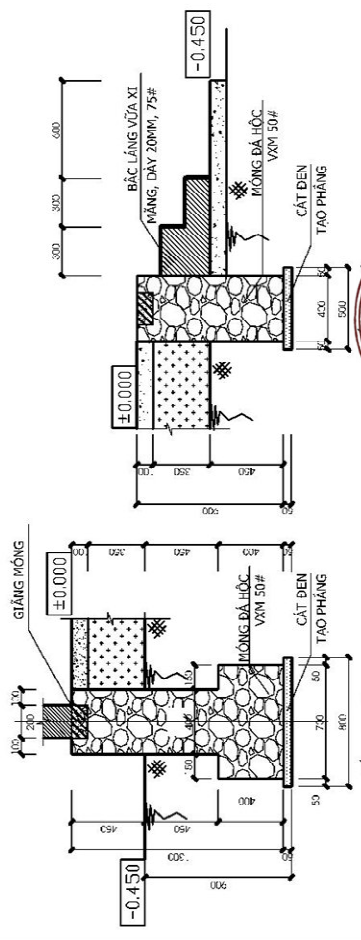
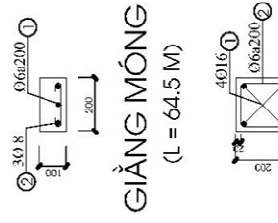

CÔNG TY CỔ PHẦN TƯ XÃ TRƯƠNG THANG
 Đ/C: THÔN CỐC PÀI - XÃ PÁ VẦY SỰ - TUYÊN QUANG
 ĐIỆN THOẠI: 0987 98 2468.
 EMAIL: TRUONGTHANGCTY@GMAIL.COM

TRƯỜNG THANG
 XÂY DỰNG
 TƯ XÃ TRƯƠNG THANG
 XÂY DỰNG SỰ - T. TUYÊN QUANG

TÊN BẢN VẼ: **MẶT BẰNG MÔNG**

CHỦ TRÌ: **TRẦN HOÀNG VIỆT ANH**

THIẾT KẾ: **TRẦN HOÀNG VIỆT ANH**

THỂ HIỆN: **DUYNG MINH ANH**

KIỂM: **NGUYỄN THẾ HÀ**

NGUYỄN CÔNG HUNG

TỶ LỆ BẢN VẼ: **1-90**

KÝ HIỆU BẢN VẼ: **KT-01**

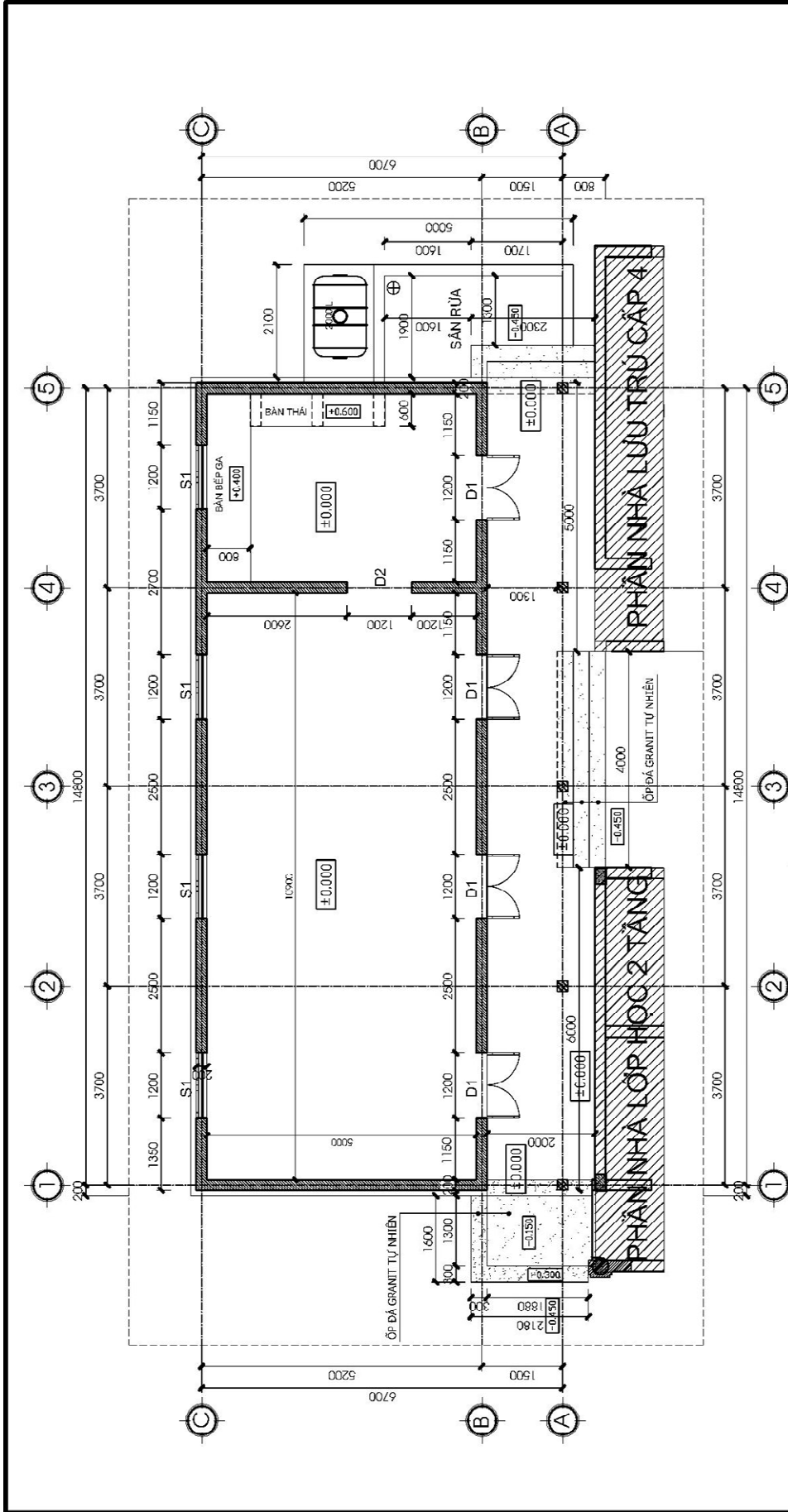

MẶT BẰNG KÍCH THƯỚC

BẢNG THỐNG KÊ CỬA

KH	QUY CÁCH	KÍCH THƯỚC	SỐ LƯỢNG
D1	CỬA KHUNG NHÔM HỆ 55	1200X2200	04
D2	CỬA ĐỂ THOÁNG	1200X2200	01
S1	CỬA SỔ KHUNG NHÔM HỆ 55	1200X1400	04

GHI CHÚ:

- MẶT LỚP TÔN XÓP CHỐNG NÓNG DÀY 0.35MM
- XÀ GỖ THÉP HỘP 50X50X1.4MM
- VÍ KÉC THÉP HỘP 40X80X1.4MM
- LÂM TRẦN TÔN KHUNG THÉP HỘP 30X30X1MM
- NỀN NHÀ LÁT GẠCH LIÊN MIỀN 500X500 MM



CÔNG TY CỔ PHẦN TXD TRƯỜNG THĂNG
 Đ/C: THÔN CỐC PÀI - XÃ PÁ VẮY SỰ - TUYÊN QUANG
 ĐIỆN THOẠI: 0987 98 2468.
 EMAIL: TRUONGTHANGCTY@GMAIL.COM



CHỦ TRÌ: TRẦN HOÀNG VIỆT ANH
 THIẾT KẾ: TRẦN HOÀNG VIỆT ANH
 THỂ HIỆN: DUONG MINH ANH
 KIỂM: NGUYỄN THẾ HÀ

TÊN BẢN VẼ: MẶT BẰNG KÍCH THƯỚC
 TỶ LỆ BẢN VẼ: 1-75
 KÝ HIỆU BẢN VẼ: KT-02

CT: CẢI TẠO SỬA CHỮA TRỤ SỞ UBND XÃ THÈN PHẮNG
 (CỦ) THÀNH TRƯỞNG MÃM NON THÈN PHẮNG
 ĐD: XÃ XÍN MẮN, TỈNH TUYÊN QUANG

XÀ GỖ HỘP 50X50X1.4 MM
SL = 8 THANH

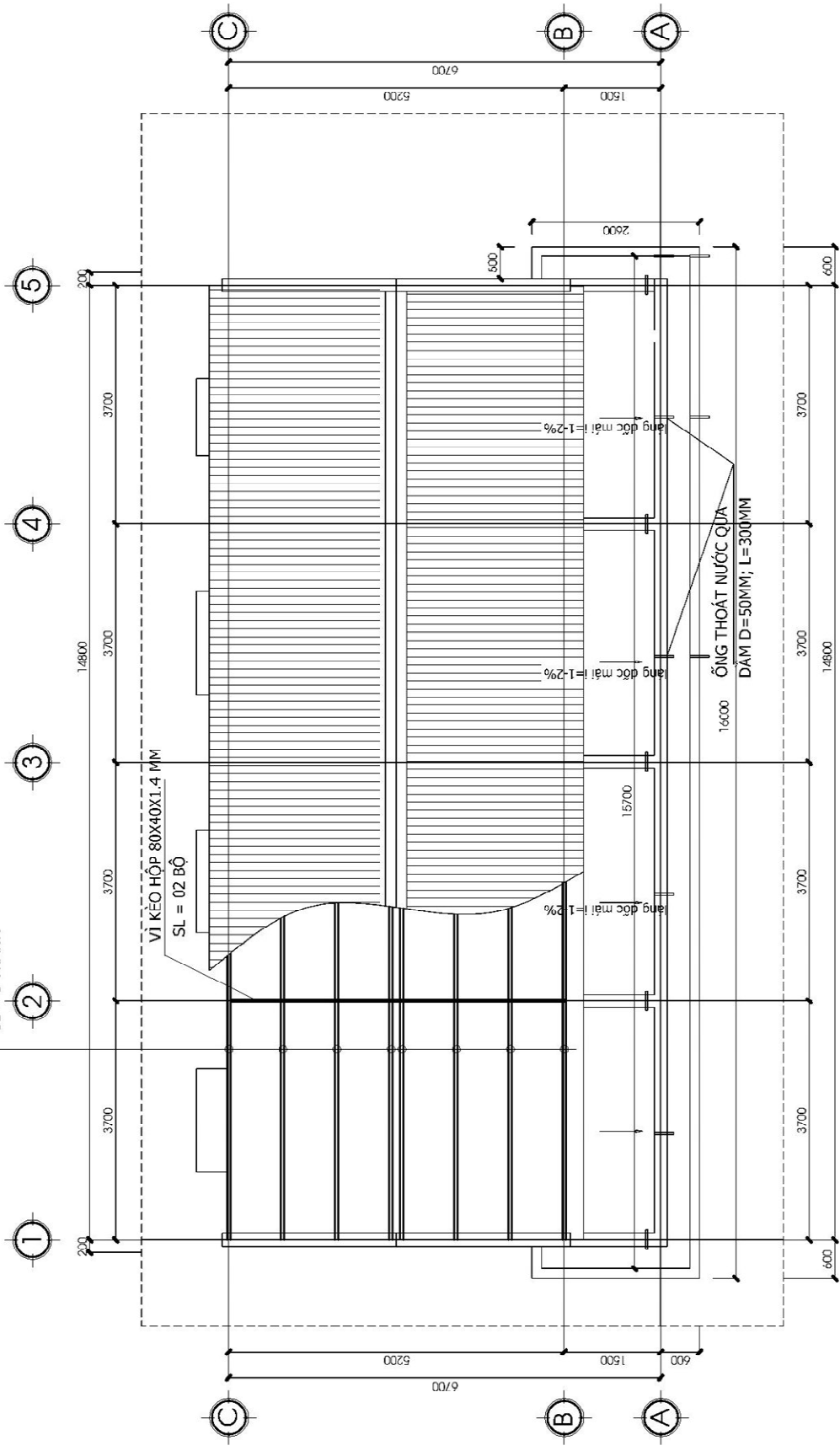

CÔNG TY CỔ PHẦN TƯ VẤN THIẾT KẾ VÀ XÂY DỰNG TRƯỜNG THƯƠNG XÂY DỰNG
 Đ/C: THÔN CỐC PÀI - XÃ PÁ VẮY SỰ - TUYÊN QUANG
 ĐIỆN THOẠI: 0987 98 2468.
 EMAIL: TRUONGTHANGCTY@GMAIL.COM



TÊN BẢN VẼ :	MẶT BẰNG MÁI	TỶ LỆ BẢN VẼ	1-90
CHỦ TRÌ :	TRẦN HOÀNG VIỆT ANH	KÝ HIỆU BẢN VẼ	KT-03
THIẾT KẾ :	TRẦN HOÀNG VIỆT ANH	CT :	CÁI TẠO SỬA CHỮA TRỤ SỞ UBND XÃ THÈN PHẪNG (CŨ) THÀNH TRƯỞNG MÃM NON THÈN PHẪNG
THỂ HIỆN :	DUYNG MINH ANH	ĐD :	XÃ XÍN MẮN, TỈNH TUYÊN QUANG
KIỂM :	NGUYỄN THẾ HÀ		

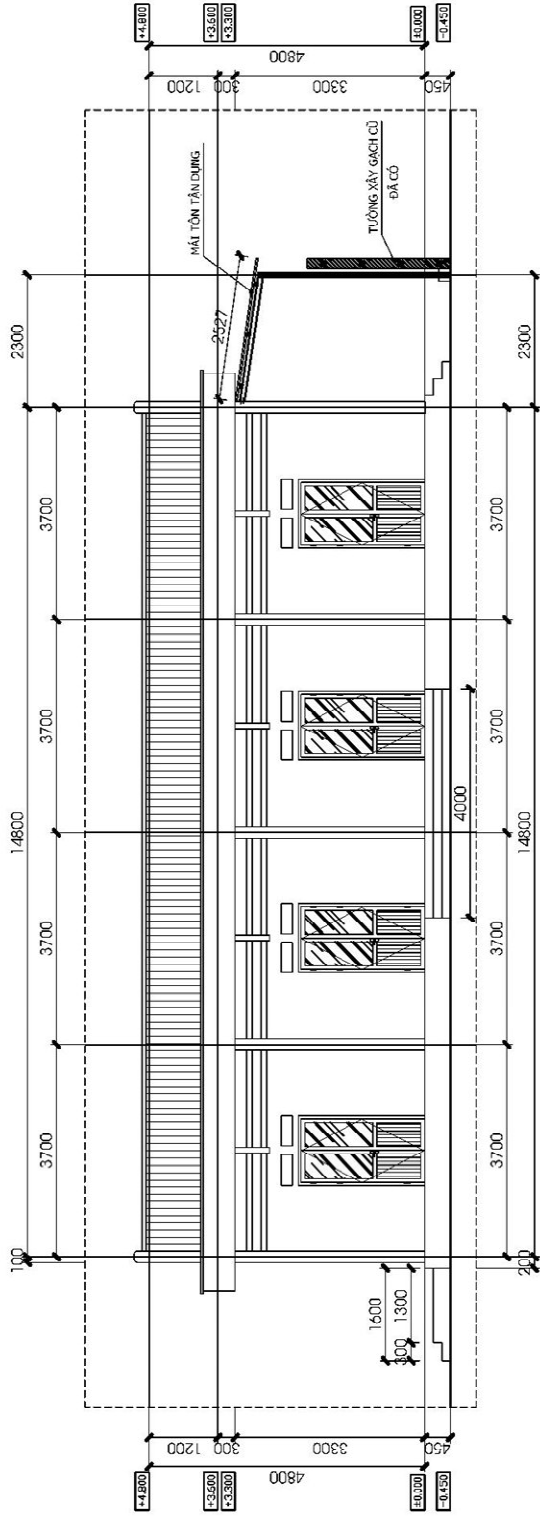

MẶT ĐỨNG TRỤC 1 - 5

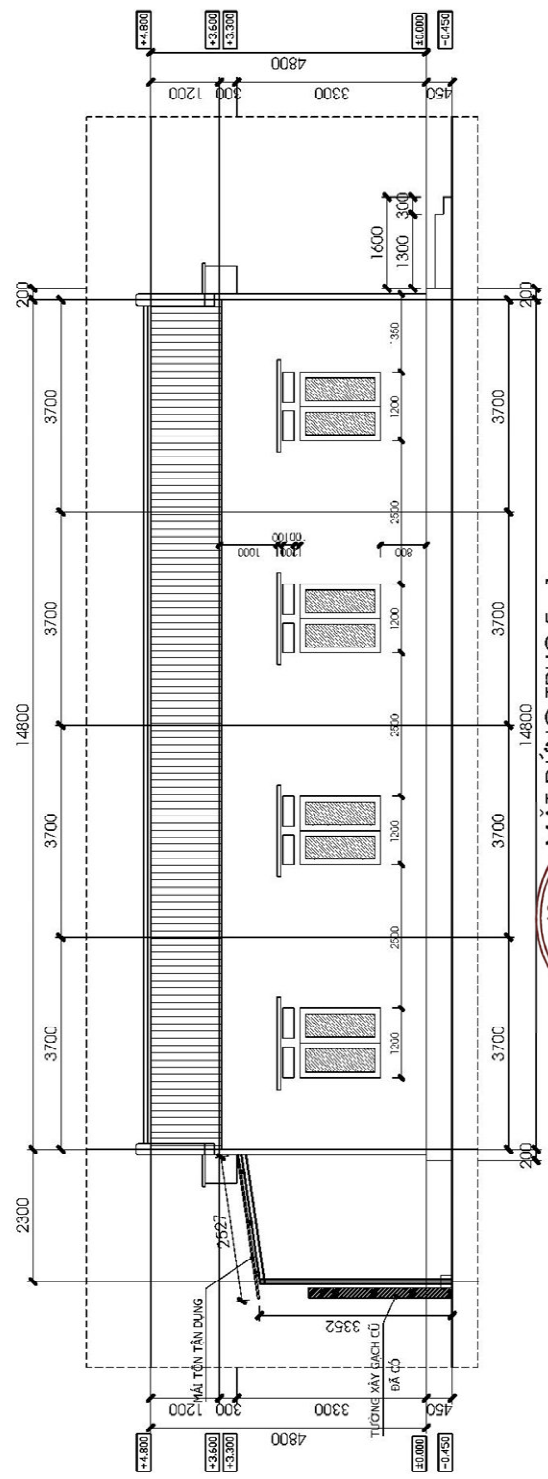

MẶT ĐỨNG TRỤC 5 - 1



TRƯỜNG THANG CONSTRUCTION

CÔNG TY CỔ PHẦN TXHD TRƯỜNG THANG XÂY DỰNG
 Đ/C: THÔN CỐC PÀI - XÃ PÁ VẮY SỰ - TUYÊN QUANG
 ĐIỆN THOẠI: 0987 98 2468.
 EMAIL: TRUONGTHANGCTY@GMAIL.COM

CÔNG TY CỔ PHẦN GIẢI ĐÓC
TRƯỜNG THANG
 X. PÁ VẮY SỰ - T. TUYÊN QUANG

CHỦ TRÌ: TRẦN HOÀNG VIỆT ANH
 THIẾT KẾ: TRẦN HOÀNG VIỆT ANH
 THỂ HIỆN: DUONG MINH ANH
 KIỂM: NGUYỄN THẾ HÀ

TÊN BẢN VẼ:
 MẶT ĐỨNG

TỶ LỆ BẢN VẼ: 1-90
 KÝ HIỆU BẢN VẼ: KT-04
 CT: CẢI TẠO SỬA CHỮA TRỤ SỞ UBND XÃ THÈN PHẪNG (CŨ) THÀNH TRƯỞNG MÃM NON THÈN PHẪNG
 ĐD: XÃ XÍN MẮN, TỈNH TUYÊN QUANG

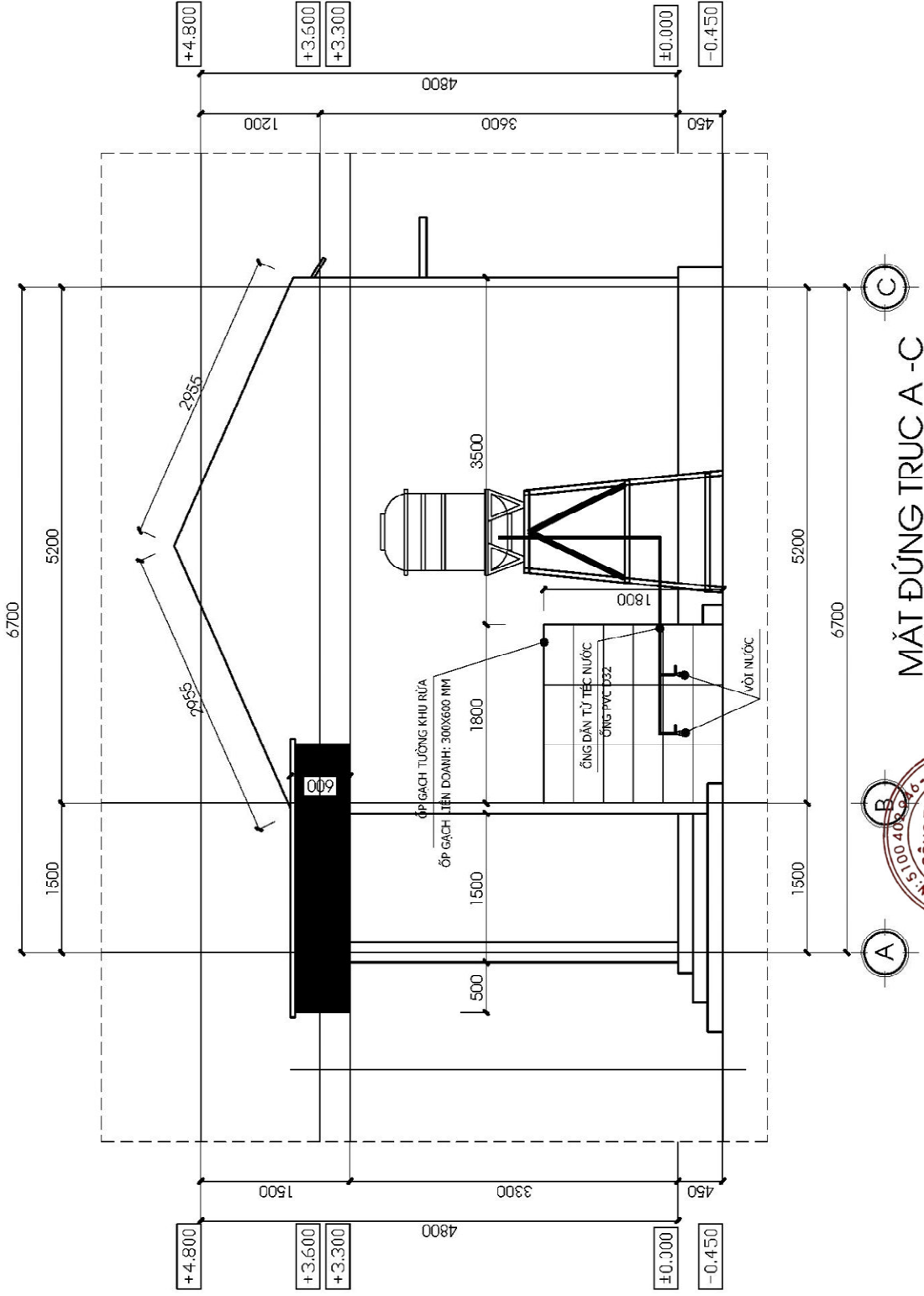

MẶT ĐỨNG TRỤC A - C

	CÔNG TY CỔ PHẦN TVXD TRƯỜNG THĂNG Đ/C: THÔN CỐC PÀI - XÃ PÁ VẮY SỰ - TUYÊN QUANG ĐIỆN THOẠI: 0987 98 2468. EMAIL: TRUONGTHANGCTY@GMAIL.COM		NGUYỄN CÔNG HUNG		KIỂM: NGUYỄN THẾ HÀ	
	CÔNG TY CỔ PHẦN TVXD TRƯỜNG THĂNG Đ. N. 51.000.406 - P. 6 - C. T. C. ĐỨC		CHỦ TRÌ: TRẦN HOÀNG VIỆT ANH THIẾT KẾ: TRẦN HOÀNG VIỆT ANH THỂ HIỆN: DUONG MINH ANH		TÊN BẢN VẼ: MẶT ĐỨNG TRỤC C - A CT: CẢI TẠO SỬA CHỮA TRỤ SỞ UBND XÃ THÈN PHẪNG (CŨ) THÀNH TRƯỜNG MÃM NON THÈN PHẪNG ĐD: XÃ XÍN MÃN, TỈNH TUYÊN QUANG	
		TỶ LỆ BẢN VẼ: 1-60 KÝ HIỆU BẢN VẼ: KT-06				

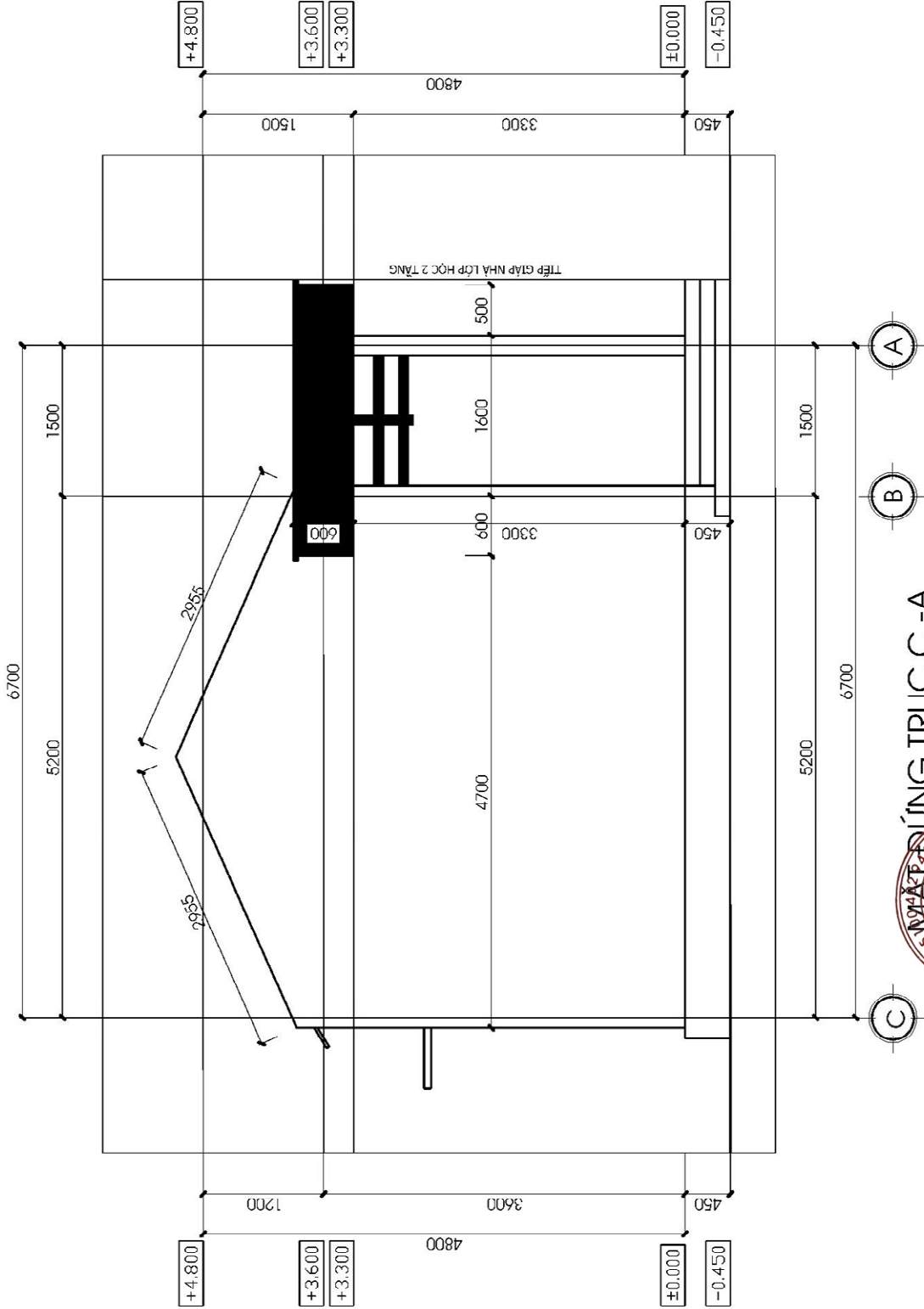

MẶT ĐỨNG TRỤC C - A

	CÔNG TY CỔ PHẦN TVXD TRƯỜNG THẠNG Đ/C: THÔN CỐC PÀI - XÃ PÁ VẦY SỰ - TUYÊN QUANG ĐIỆN THOẠI: 0987 98 2468. EMAIL: TRUONGTHANGCTY@GMAIL.COM		CHỦ TRÌ: TRẦN HOÀNG VIỆT ANH THIẾT KẾ: TRẦN HOÀNG VIỆT ANH THỂ HIỆN: DUONG MINH ANH KIỂM: NGUYỄN THẾ HÀ	TÊN BẢN VẼ: MẶT ĐỨNG TRỤC C - A CT: CẢI TẠO SỬA CHỮA TRỤ SỞ UBND XÃ THÊN PHẪNG (CŨ) THÀNH TRƯỜNG MÃM NON THÊN PHẪNG ĐD: XÃ XÍN MẮN, TỈNH TUYÊN QUANG	TỶ LỆ BẢN VẼ 1-60 KÝ HIỆU BẢN VẼ KT-07
---	--	---	--	--	---

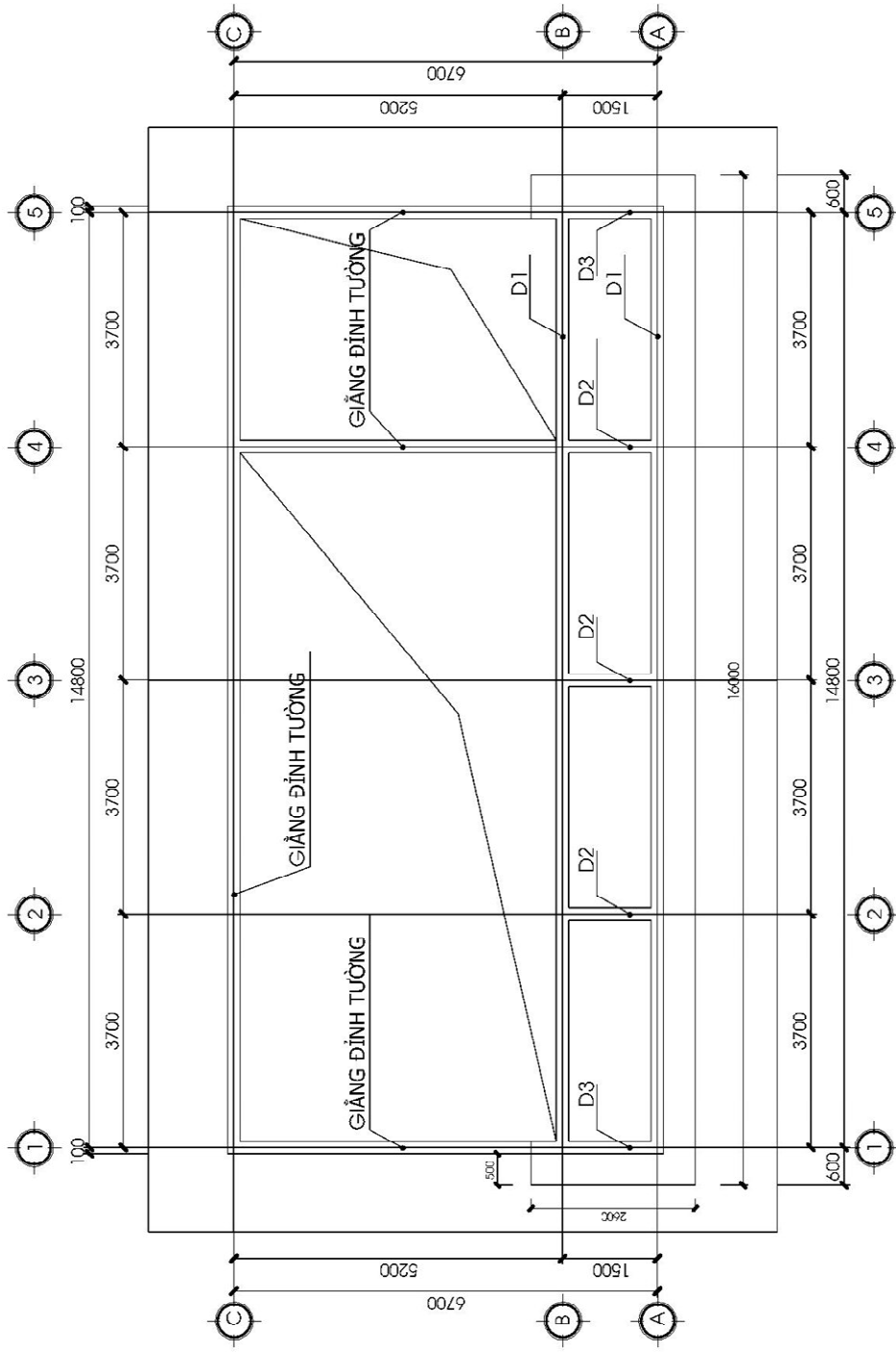

MẶT BẰNG CẤU KIỆN

- ghi chú:
- * bê tông cấp bền b20 (tường đường mức 250#, rB=11,5mpA).
 - * cốt thép đường kính $\phi < 10$ dùng loại thép trơn tròn (nhóm ai hoặc ci, rS=225mpA).
 - * cốt thép đường kính $10 \leq \phi < 18$ dùng loại thép gai (nhóm aii hoặc cii, rS=280mpA).
 - * cốt thép đường kính $\phi \geq 18$ dùng loại thép gai (nhóm aiii hoặc ciii, rS=360mpA).
 - * lớp bê tông bảo vệ thép là 20MM.

 <p>CÔNG TY CỔ PHẦN TX&D TRƯƠNG THÀNH XÂY DỰNG</p> <p>Đ/C: THÔN CỐC PÀI - XÃ PÁ VẮY SỰ - TUYÊN QUANG ĐIỆN THOẠI: 0987 98 2468. EMAIL: TRUONGTHANGCTY@GMAIL.COM</p>	<p>CHỦ TRÌ: TRẦN HOÀNG VIỆT ANH THIẾT KẾ: TRẦN HOÀNG VIỆT ANH THỂ HIỆN: DUƠNG MINH ANH KIỂM: NGUYỄN THẾ HÀ</p>	<p>TÊN BẢN VẼ: MẶT BẰNG CẤU KIỆN</p>	<p>TỶ LỆ BẢN VẼ: 1-90</p>
	<p>NGUYỄN CÔNG HUNG</p>	<p>CT: CẢI TẠO SỬA CHỮA TRỤ SỞ UBND XÃ THÊN PHẪNG (CŨ) THÀNH TRƯỞNG MÃM NON THÊN PHẪNG ĐD: XÃ XÍN MẢN, TỈNH TUYÊN QUANG</p>	<p>KY HIỆU BẢN VẼ: KT-08</p>

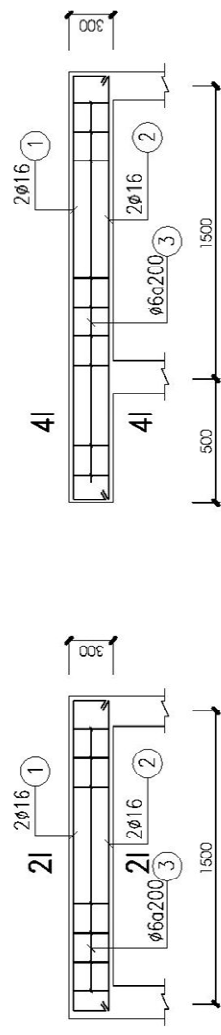
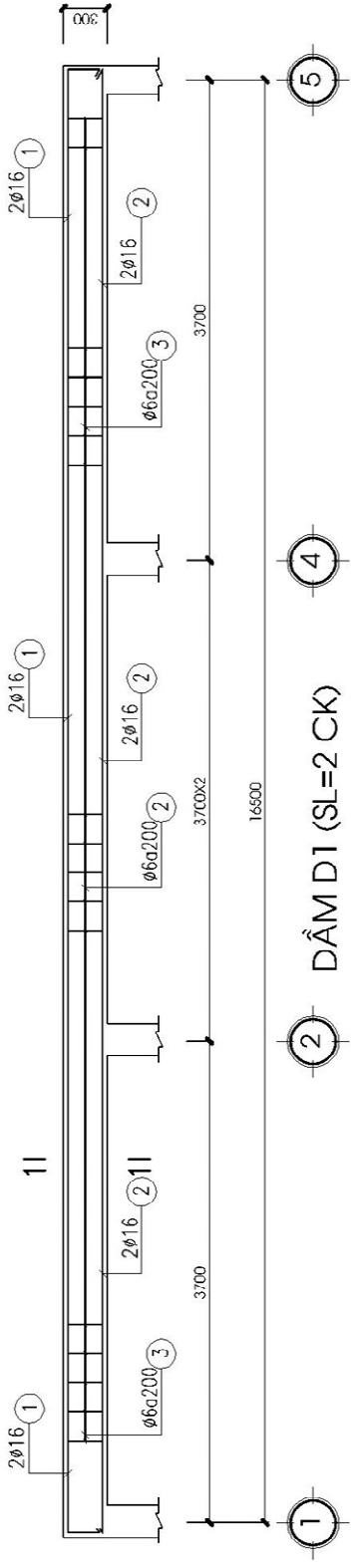

BẢNG THÔNG KẾ CỐT THÉP

TÊN CÁCH BIỂU	HÌNH DẠNG - KÍCH THƯỚC (mm)	CHIỀU DÀI THỰC (mm)	SỐ LƯỢNG CÁCH BIỂU	TỔNG CHIỀU DÀI (m)		TỔNG T. LƯỢNG (Kg)
				1	2	
Dầm D1	1 200 14100 200	16	10100	2	4	83,8
Dầm D2	2 160 14850 200	16	10430	2	4	81,72
Dầm D3	3 160 14850 200	6	143	75	150	141
Dầm D4	4 200 16600 200	16	2180	2	6	13,03
Dầm D5	5 160 16600 200	6	841	10	30	28,2
Dầm D6	6 200 20000 200	16	1600	2	4	10,32
Dầm D7	7 160 20000 200	6	840	12	24	22,55
Dầm D8	8 200 20000 200	6	840	12	24	22,55

- Trọng lượng thép có đường kính Ø6 = 42,57 kg. Chiều dài = 191,76 mét
 - Trọng lượng thép có đường kính Ø16 = 263,77 kg; Chiều dài = 167,12 mét

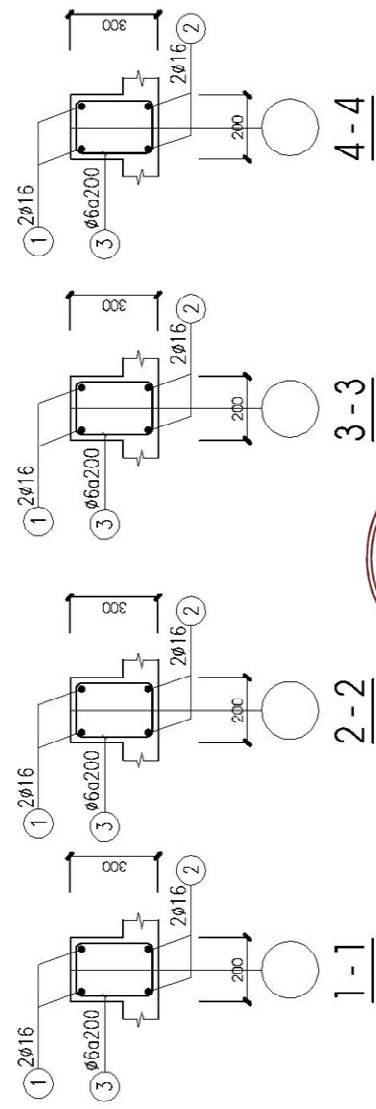

TRƯỜNG THANG CONSTRUCTION

CÔNG TY CỔ PHẦN TVXD TRƯỜNG THANG
 CÔNG TY CỔ PHẦN XÂY DỰNG VÀ TƯ VẤN QUẢN LÝ
 TRƯỜNG THANG
 1. P. KINH SỰ - T. TUYẾN QUANG

Đ/C: THÔN CỐC PÀI - X. PÁ VẮ SỰ - T. TUYẾN QUANG
 ĐIỆN THOẠI: 0987 98 2468.
 EMAIL: TRUONGTHANGCTY@GMAIL.COM

TỶ LỆ BẢN VẼ
1-50
KỶ HIỆU BẢN VẼ
KT-09

TÊN BẢN VẼ :
CHI TIẾT DẦM

CHỦ TRÌ : TRẦN HOÀNG VIỆT ANH
 THIẾT KẾ : TRẦN HOÀNG VIỆT ANH
 THỂ HIỆN : DUONG MINH ANH
 KIỂM : NGUYỄN THẾ HÀ

CHỮ TRƯỞNG
 THƯỜNG THANG

16000

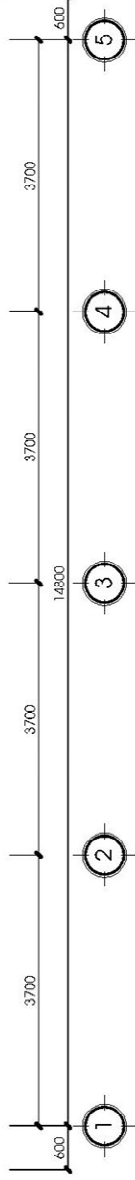
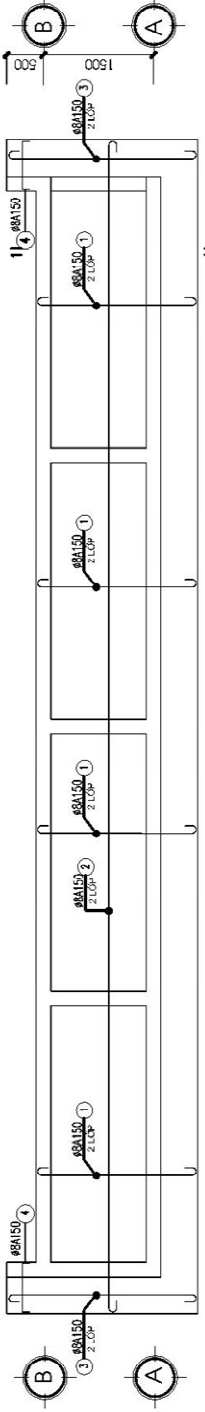

MẶT BẰNG THÉP HIỆN

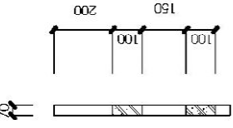

MC - CHÂN NẰNG

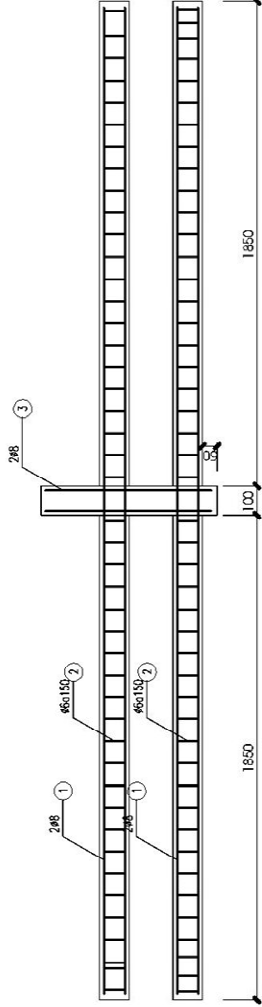

MB - CHÂN NẰNG 1

SL= 4CK

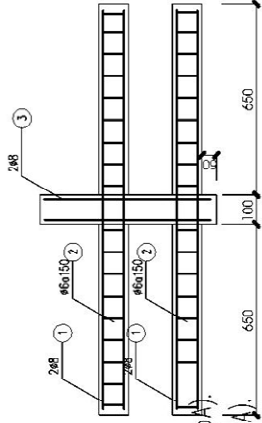

MB - CHÂN NẰNG 2

SL= 2CK

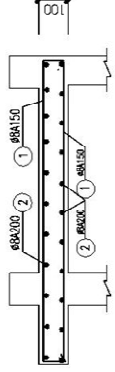

MẶT CẮT THÉP HIỆN

BẢNG THỐNG KẾ CỘT THÉP

TÊN SỐ C-KEN	HÌNH DẠNG - KÍCH THƯỚC (mm)	SỐ LƯỢNG CHIẾU DÀI (m)	SỐ LƯỢNG C-HIÊN (m)	TỔNG CHIẾU DÀI (m)	TỔNG TRỌNG LƯỢNG (kg)	
1	Ø20 - 2150 - 50	8	2280	97	172,34	
2	Ø20 - 1930 - 50	8	16050	15	481,5	
3	Ø20 - 2650 - 50	8	2650	10	20,51	
4	Ø20 - 650 - 50	8	750	6	3,55	
5	3700	8	3700	4	16	592
6	66	6	60	60	246	14,4
7	Ø20 - 700 - 50	8	800	2	6	6,4
8	1400	8	1400	4	6	11,2
9	66	6	60	11	22	1,32
10	Ø20 - 700 - 50	8	800	2	4	3,2

- Trọng lượng thép có đường kính Ø6 = 3,49 kg. Chiều dài = 15,72 mét
 - Trọng lượng thép có đường kính Ø8 = 4,18,26 kg. Chiều dài = 1000 mét

ghi chú:

- * bê tông cấp bền b20 (tường Đường mác 250#, rB=11,5mpA).
- * cốt thép Đường kính Ø<10 dùng loại thép tròn trơn (nhóm ai hoặc ci, rS=225mpA).
- * cốt thép Đường kính 10<=Ø<18 dùng loại thép gai (nhóm aii hoặc cii, rS=280mpA).
- * cốt thép Đường kính Ø>=18 dùng loại thép gai (nhóm aiii hoặc ciii, rS=360mpA).
- * lớp bê tông bảo vệ thép là 20MM.



CÔNG TY CỔ PHẦN TXO TRƯƠNG THỊ HƯƠNG XÂY DỰNG
 Đ/C: THÔN CỐC PÀI - XÃ PÁ VẦY SỨ - TUYÊN QUANG
 ĐIỆN THOẠI: 0987 98 2468.
 EMAIL: TRUONGTHANGCTY@GMAIL.COM

CHỦ TRÌ: TRẦN HOÀNG VIỆT ANH
 THIẾT KẾ: TRẦN HOÀNG VIỆT ANH
 THỂ HIỆN: DUONG MINH ANH
 KIỂM: NGUYỄN THẾ HÀ

TÊN BẢN VẼ: CHI TIẾT THÉP HIỆN + CHÂN NẰNG
 KÝ HIỆU BẢN VẼ: KT-11

TỶ LỆ BẢN VẼ: 1-90

CT: CẢI TẠO SỬA CHỮA TRỤ SỞ UBND XÃ THÈN PHẪNG (CŨ) THÀNH TRƯỞNG MÃM NON THÈN PHẪNG
 ĐD: XÃ XÍN MẪN, TỈNH TUYÊN QUANG

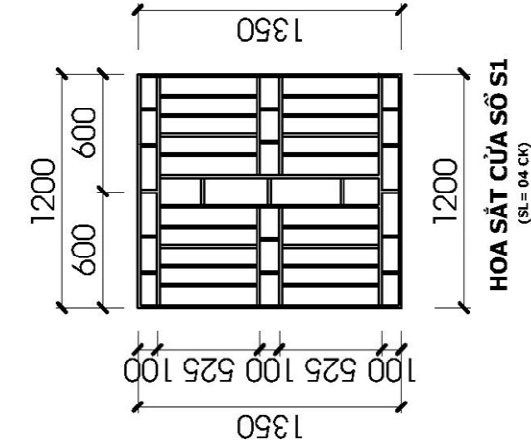

GHI CHÚ
 - KHI THỊ CÔNG CẦN ĐO KIỂM TRA LẠI KÍCH THƯỚC THỰC TẾ.

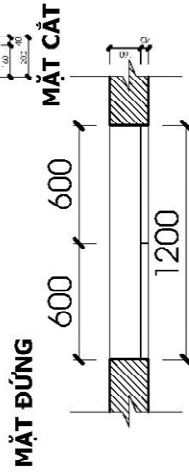
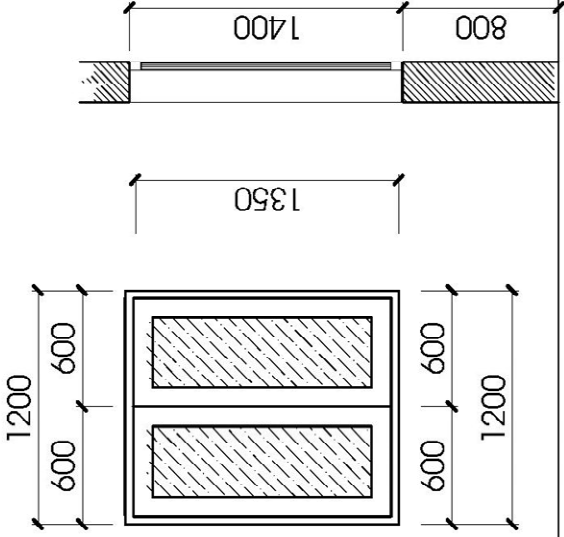

S1
 + LOẠI CỬA : CỬA SỔ KHUNG NHÔM HỆ 55
 + KÍCH THƯỚC : 1200X1400 MM
 + SỐ LƯỢNG : 04 BỘ

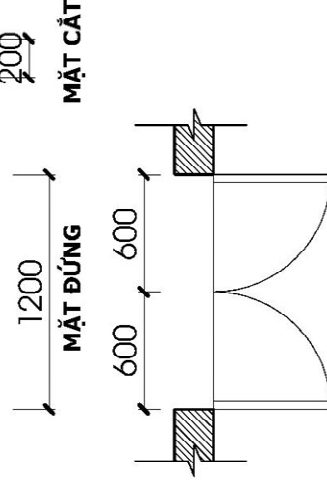
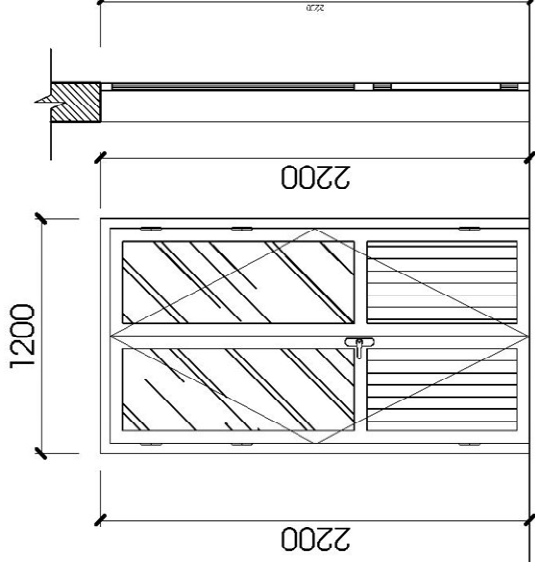

D1
 + LOẠI CỬA : CỬA SỔ KHUNG NHÔM HỆ 55
 + KÍCH THƯỚC : 1200X2200 MM
 + SỐ LƯỢNG : 04 BỘ



CÔNG TY CỔ PHẦN TVXD TRƯỜNG THẠNG
 Đ/C: THÔN CỐC PÀI - XÃ PÁ VẦY SỰ - TUYÊN QUANG
 ĐIỆN THOẠI : 0987 98 2468.
 EMAIL : TRUONGTHANGCTY@GMAIL.COM



CHỦ TRÌ : TRẦN HOÀNG VIỆT ANH
 THIẾT KẾ : TRẦN HOÀNG VIỆT ANH
 THỂ HIỆN : DUONG MINH ANH
 KIỂM : NGUYỄN THẾ HÀ

TÊN BẢN VẼ :
CHI TIẾT CỬA SỔ, CỬA ĐI
 CT: CÀI TẠO SỬA CHỮA TRỤ SỞ UBND XÃ THÊN PHẪNG
 (CỦ) THÀNH TRƯỞNG MÃM NON THÊN PHẪNG
 ĐD: XÃ XÍN MẢN, TỈNH TUYÊN QUANG

TỶ LỆ BẢN VẼ :
1/20
 KÝ HIỆU BẢN VẼ :
KT-12

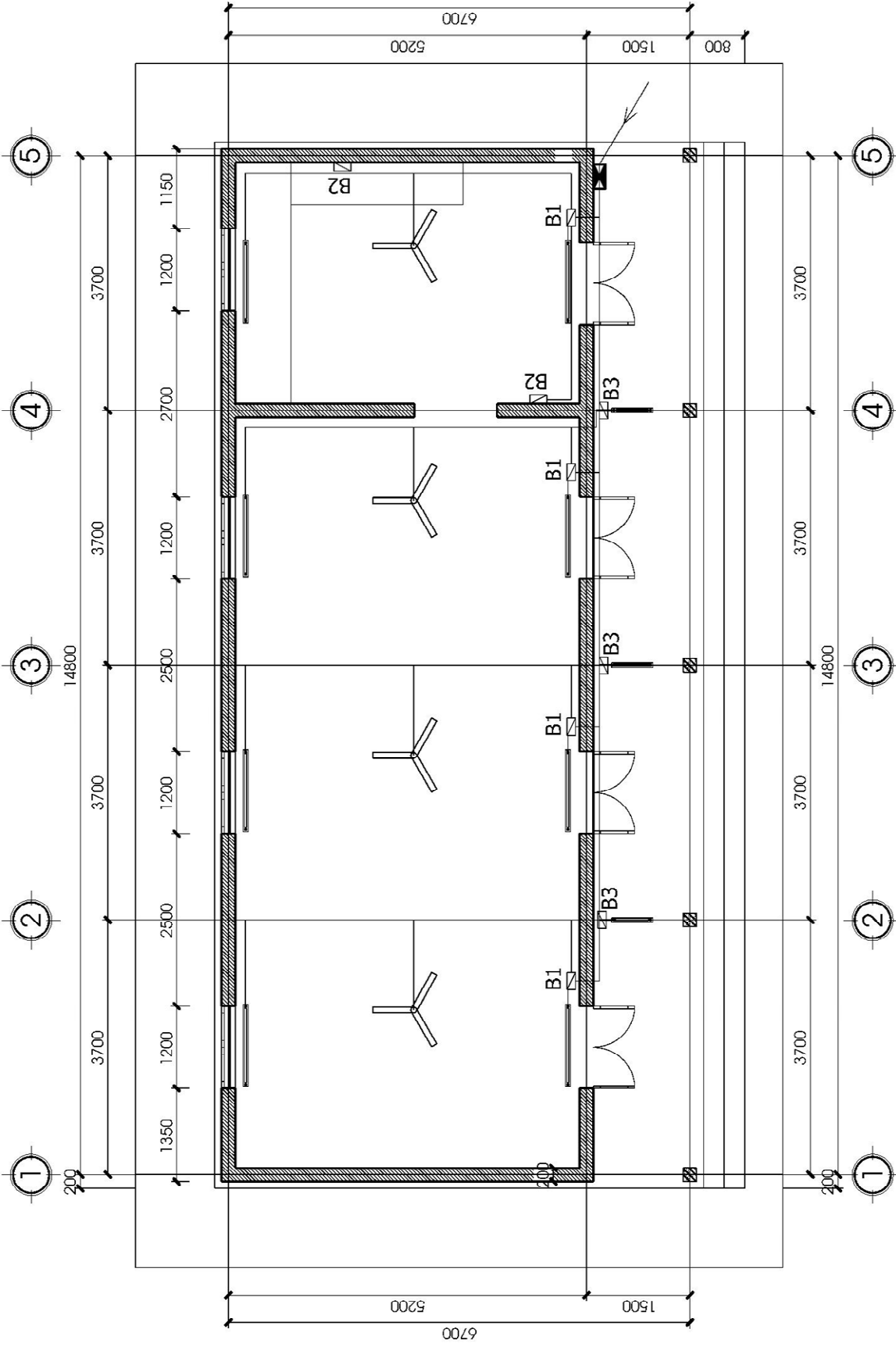

 TRUONG THANG CONSTRUCTION CO., LTD.	CÔNG TY CỔ PHẦN TƯ VẤN TRƯỜNG THANG Đ/C : THÔN CỐC PÁI - XÃ PÁ VẮY SỰ - TỈNH TUYÊN GIANG ĐIỆN THOẠI : 0987 98 2468 EMAIL : TRUONGTHANGCTY@GMAIL.COM		SỐ CÔNG TY CHAY ĐÓC TU VẤN XÂY DỰNG TRƯỜNG THANG Đ/PÁ VẮY SỰ - TỈNH TUYÊN GIANG	CHỦ TRÌ : DUONG MINH ANH THIẾT KẾ : DUONG MINH ANH THỂ HIỆN : NGUYỄN THẾ HÀ KIỂM : LÊ VIỆT ANH	TÊN BẢN VẼ : MẶT BẰNG BỐ TRÍ ĐIỆN KÝ HIỆU BẢN VẼ : D-01	TỶ LỆ BẢN VẼ : 1-75 KÝ HIỆU BẢN VẼ : D-01
	CT : CÀI TẠO SỬA CHỮA, CÀI TẠO UBND XÃ THÈN PHƯỢNG (CỦ) THÀNH TRƯỞNG MÃM NON THÈN PHƯỢNG ĐD: XÃ XIN MÃN, TỈNH TUYÊN GIANG					

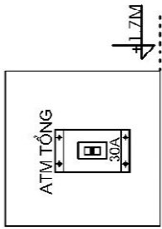

TỦ ĐIỆN TĐ-LV - 01CK

GHI CHÚ :

- + CÔNG TRÌNH ĐƯỢC LẤY ĐIỆN TỪ NGOÀI VÀO TỐI TỬ ĐIỆN TẾT Ở TẦNG 1 DÙNG CÁP TREO CU/XLPE/PVC 2*16MM². TỪ TẾT CHO HỆ THỐNG DÂY TRỤC CHAY ĐỌC THEO CỐ TƯỜNG Ở HÀNH LANG DÙNG CÁP TRỤC CU/XLPE/PVC 2*6MM². TỪ CÁC HỘP NỐI Ở ĐƯỜNG TRỤC CHÍNH VÀO ĐẾN CÁC AUTOMAT 15A Ở BẢNG ĐIỆN CHÍNH BỊ DÙNG DÂY ĐỐI LỖI ĐỒNG CU/PVC 2*4MM². TỪ SAU AUTOMAT Ở CÁC BẢNG ĐIỆN BỊ RA CÁC BẢNG BƠ DÙNG DÂY ĐỐI LỖI ĐỒNG CU/PVC 2*2,5MM². CUNG TỬ SAU AUTOMAT QUA CÁC CÔNG TẮC ĐỂ ĐIỀU KHIỂN CHO CÁC THIẾT BỊ DÙNG DÂY CU/PVC 2*1,5MM². TỪ ĐIỆN TẾT LẤP CÁCH SÀN 1,5M. BẢNG ĐIỆN ĐIỀU KHIỂN CHO CÁC THIẾT BỊ LẤP CÁCH SÀN NHÀ 1,2M. TOÀN BỘ HỆ THỐNG ĐIỆN TRONG NHÀ ĐƯNG NGẮM TRONG TƯỜNG LUỒN ỐNG GEN.
- + KHI THI CÔNG LƯU Ý :
- BẢNG B0 LÀ BẢNG Ở CẢM LẤP CÁCH SÀN 1,2M.

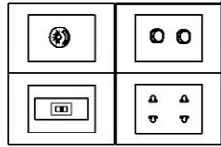

BẢNG B1 - 4CK

- 2 HẠT CÔNG TẮC 1 CHIỀU
- 1 MẶT 1 LỖ
- 1 Ổ CẮM ĐƠN 2 CHẤU VỚI 2 LỖ
- 1 CHIẾT ÁP QUẠT
- 1 AUTOMAT 1 CỰC 10A (C.SÁNG)
- 1 MẶT AUTOMAT
- 1 ĐỂ AUTOMAT ẨM TƯỜNG
- 2 ĐỂ NHỰA ẨM TƯỜNG ĐƠN

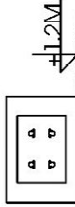

BẢNG B2 - 02CK

- 1 Ổ CẮM ĐÔI 2 CHẤU
- 1 ĐỂ NHỰA ẨM TƯỜNG ĐƠN

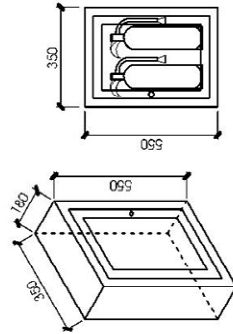

CHI TIẾT HỘP ĐUNG BÌNH CỨU HOẢ (01 BỘ)

- * HỘP ĐUNG BÌNH CỨU HOẢ LÀM BẰNG NHỰA, KÍNH TRẮNG ĐƯỜNG 5 LY
- DUNG KHUNG NHỰA ĐAI LOAN (KI-LUONG BOVA GÓC INOC) CẢNH MỜ, CÓ DÂY ĐÙ PHỤ MIỆN DỊ KÈM
- * TÂM HỘP CHỨA BÌNH CỨU HOẢ TREO CÁCH SÀN NHÀ 1,25M
- * SỐ LƯỢNG 01 BỘ. BÌNH CỨU HOẢ THEO TIÊU CHUẨN QUỐC MỆP 24, BÌNH CO2.

STT	TÊN VẬT LIỆU - QUY CÁCH	Đ. VI	S. LƯỢNG
1	CÁP TRỤC LỖI ĐỒNG BỌC CU/XLPE/PVC 2*16MM ²	M	40
2	CÁP TRỤC LỖI ĐỒNG BỌC CHU/XLPE/PVC 2*6MM ²	M	30
3	DÂY ĐỐI LỖI ĐỒNG MỀM DET CU/PVC 2*4MM ²	M	30
4	DÂY ĐỐI LỖI ĐỒNG MỀM DET CU/PVC 2*2,5MM ²	M	50
5	DÂY ĐỐI LỖI ĐỒNG MỀM DET CU/PVC 2*1,5MM ²	M	280
6	ĐỂ MẶT AUTOMAT 1 PHA 30A	BỘ	01
7	ĐỂ MẶT AUTOMAT 1 PHA 1 CỰC 15A	BỘ	04
8	QUẠT TRẦN 30W - D140MM	CÁI	04
9	ĐÈN TỤ YP ĐƠN KÍU BATTEN 36/40W - 1,2M	BỘ	11
10	CHIẾT ÁP QUẠT 600W	BỘ	04
11	ĐỂ MẶT HẠT CÔNG TẮC ĐƠN	BỘ	03
12	ĐỂ MẶT HẠT CÔNG TẮC ĐÔI	BỘ	04
13	ĐỂ MẶT Ổ CẮM ĐÔI 2 CHẤU VỚI 4 LỖ	BỘ	06
14	ĐINH VÍT M3*30 + NỖ 04	CÁI	150+150
15	HỘP NỐI DÂY CÓ LẤP ĐẦY KT: 120*120*80	CÁI	04
16	ÔNG SỬ D 20 L = 250 + BẢNG ĐỊNH CÁCH H ĐIỆN	CÁI+Q	04+12
17	MỐC TREO QUẠT TRẦN THÉP D18	CÁI	4
18			
19			
20			
21			
22			



CÔNG TY CỔ PHẦN THƯƠNG XÂY DỰNG THƯƠNG TRƯỜNG
 Đ/C : THÔN CỐC PÁI - XÃ PÁ VẮY SỰ - TỈNH TUYÊN QUANG
 ĐIỆN THOẠI : 0987 98 2468
 EMAIL : TRUONGTHANGCTY@GMAIL.COM

CHỦ TRÌ : DUONG MINH ANH
 THIẾT KẾ : DUONG MINH ANH
 THỂ HIỆN : NGUYỄN THẾ HÀ
 KIỂM : LÊ VIỆT ANH
 NGUYỄN CÔNG HÙNG

TÊN BẢN VẼ : **BẢNG THÔNG KÊ CHI TIẾT CẤP ĐIỆN**
 CT : CÀI TẠO SỬA CHỮA, CÀI TẠO UBND XÃ THÊN PHƯỢNG (CỦ)
 THÁNH TRƯỞNG MẮM NON THÊN PHƯỢNG
 ĐD: XÃ XIN MẢN, TỈNH TUYÊN QUANG

TỶ LỆ BẢN VẼ **1/85**
 KÝ HIỆU BẢN VẼ **D-02**

PHẢN BẢN VẼ HIỆN TRẠNG NHÀ LỬU TRÚ



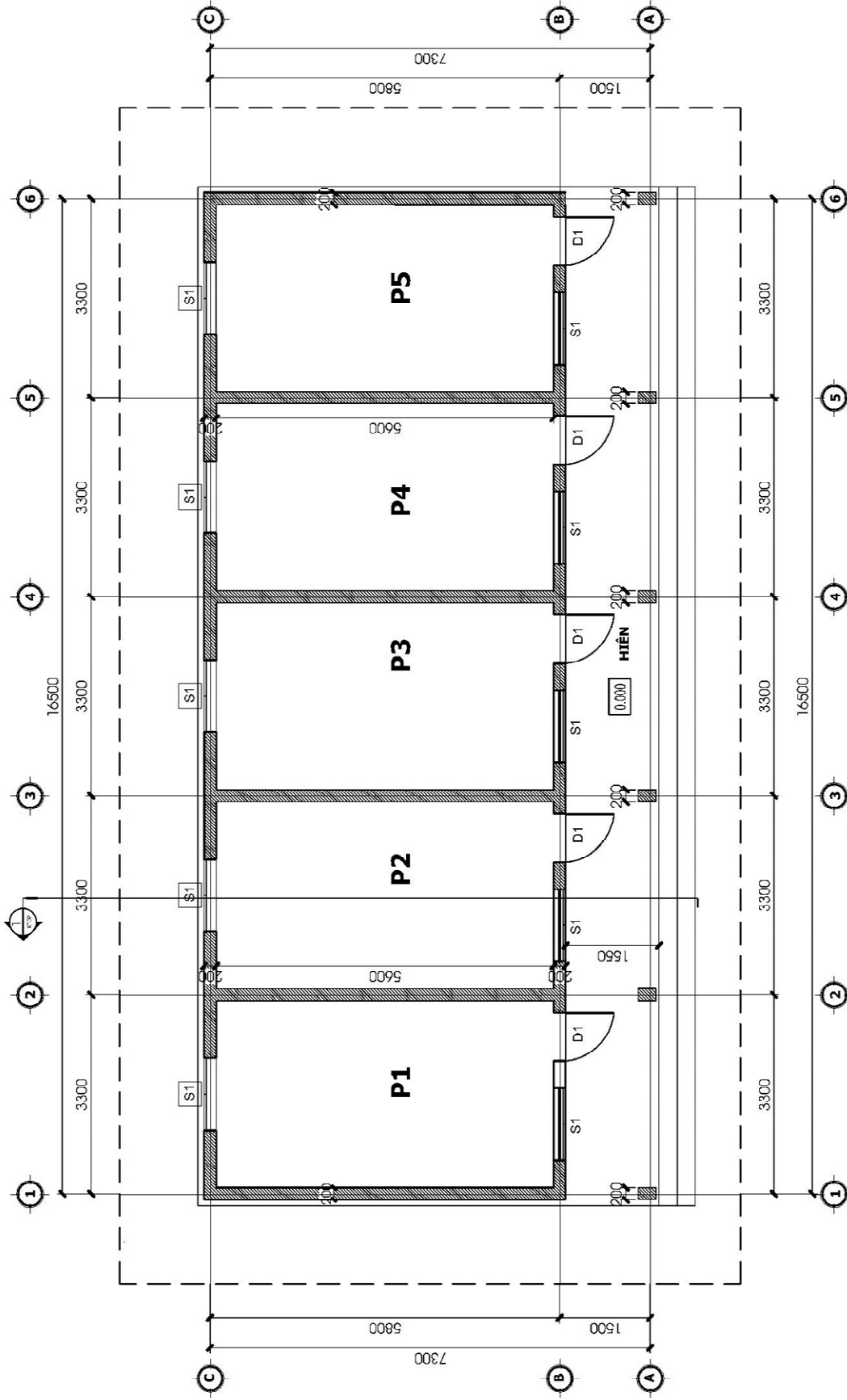

MẶT BẰNG KÍCH THƯỚC HIỆN TRẠNG

 TRƯỜNG THANG CONSTRUCTION CO., LTD.	CÔNG TY CỔ PHẦN TRƯỜNG THANG Đ/C: HỒN CỐC PÁI - XÃ PÁ VÂY SỬ - TUYÊN QUANG ĐIỆN THOẠI: 0987 98 2468. EMAIL: TRUONGTHANGCTY@GMAIL.COM	CHỦ TRÌ: TRẦN HOÀNG VIỆT ANH THẾT KẾ: TRẦN HOÀNG VIỆT ANH THỂ HIỆN: DUCNG MINH ANH KIỂM: NGUYỄN THẾ HÀ	TÊN BẢN VẼ: MẶT BẰNG HIỆN TRẠNG	TỶ LỆ BẢN VẼ: 1-75
	CÔNG TY CỔ PHẦN TRƯỜNG THANG KỸ THUẬT ĐÓC X. PÁ VÂY SỬ - T. TUYÊN QUANG	CT: CẢI TẠO SỬA CHỮA TRỤ SỞ UBND XÃ THÊN PHƯỢNG (CŨ) THÀNH TRƯỞNG MÃM NON THÊN PHƯỢNG ĐD: XÃ XÍN MẮN, TỈNH TUYÊN QUANG	KÝ HIỆU BẢN VẼ: KT-01	

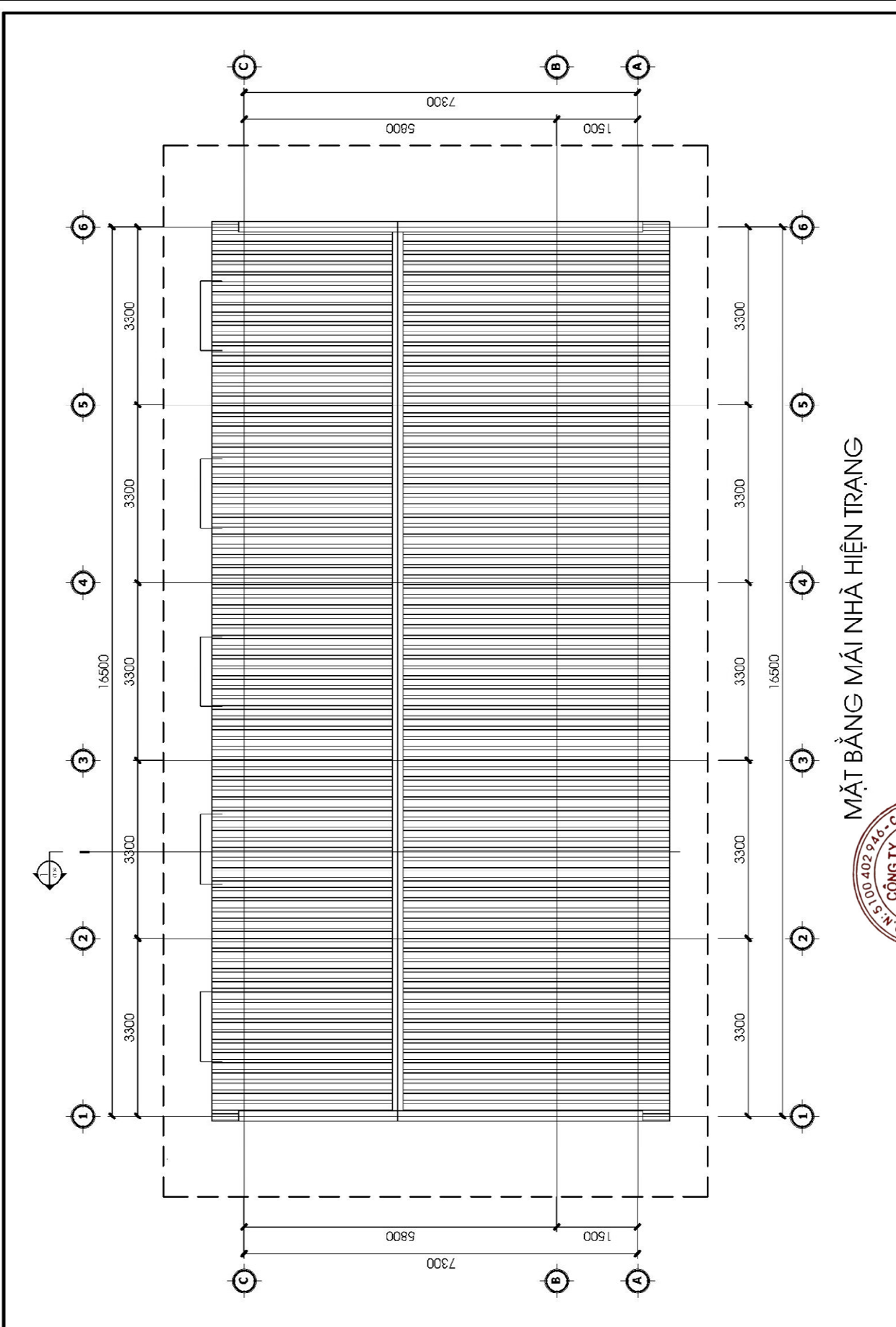

MẶT BẰNG MÁI NHÀ HIỆN TRẠNG

 <p>CÔNG TY CỔ PHẦN TVXD TRƯỜNG THÀNH XÂY DỰNG Đ/C: THÔN CỐC PÀI - XÃ PÀ VÂY SỬ - TUYÊN GIANG ĐIỆN THOẠI: 0987 98 2468. EMAIL: TRUONGTHANGCTY@GMAIL.COM</p>	 <p>CÔNG TY CỔ PHẦN GIẤY ĐỐC TRƯỜNG THÀNH XÂY DỰNG SỐ N: 100.402.946.C.C</p>	CHỦ TRÌ: TRẦN HOÀNG VIỆT ANH THIẾT KẾ: TRẦN HOÀNG VIỆT ANH THỂ HIỆN: DƯƠNG MINH ANH KIỂM: NGUYỄN THẾ HÀ	TÊN BẢN VẼ: MẶT BẰNG MÁI HIỆN TRẠNG	TỶ LỆ BẢN VẼ: 1-75
		NGUYỄN CÔNG HUNG	CT: CẢI TẠO SỬA CHỮA TRỤ SỞ UBND XÃ THÊN PHẪNG (CŨ) THÀNH TRƯỞNG MÃM NON THÊN PHẪNG ĐD: XÃ XÍN MẮN, TỈNH TUYÊN QUANG	KÝ HIỆU BẢN VẼ: KT-02

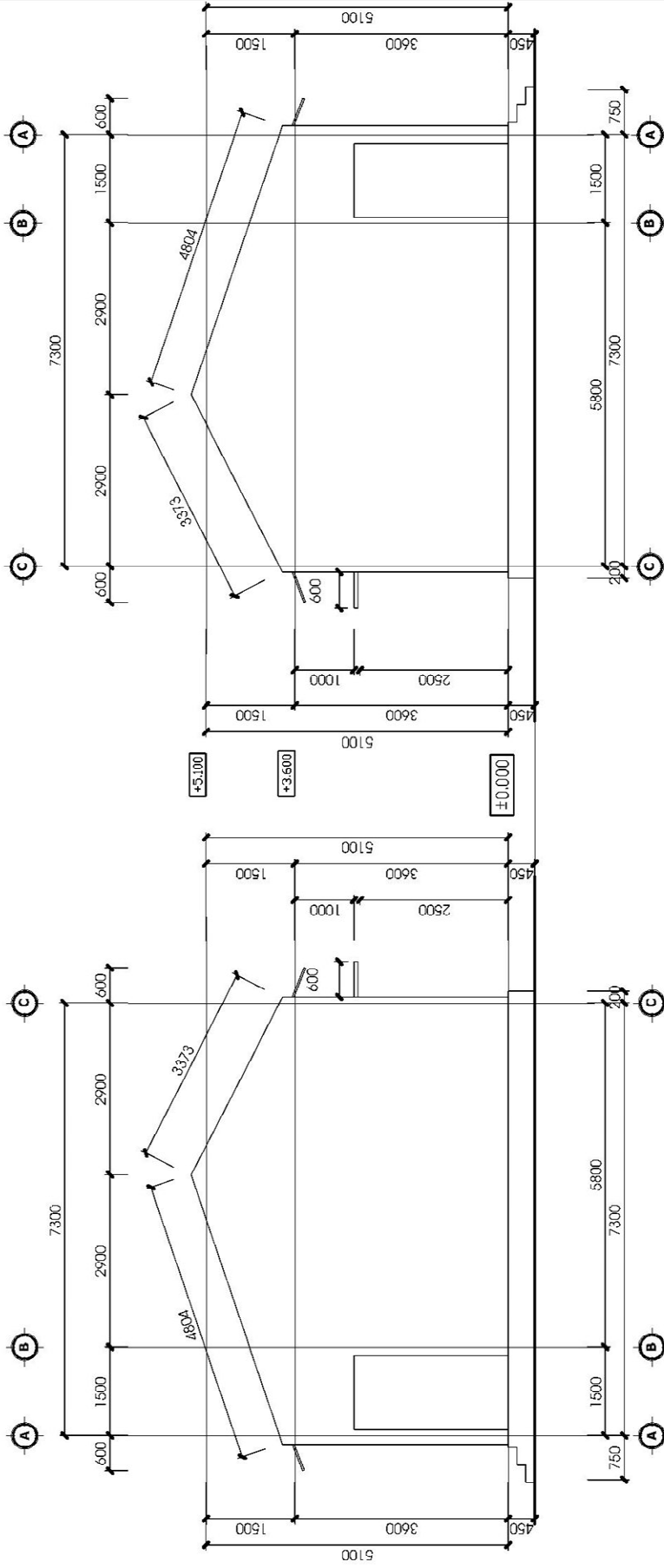

MẶT ĐỨNG TRỤC C-A HIỆN TRẠNG

MẶT ĐỨNG TRỤC A-C HIỆN TRẠNG

	CÔNG TY CỔ PHẦN TƯ XÂY DỰNG TRƯỜNG THĂNG Đ/C: THÔN CỐC PÀI - XÃ PÀ VÂY SỬ - TUYÊN GIANG ĐIỆN THOẠI: 0987 98 2468. EMAIL: TRUONGTHANGCTY@GMAIL.COM		CHỦ TRÌ: TRẦN HOÀNG VIỆT ANH THIẾT KẾ: TRẦN HOÀNG VIỆT ANH THỂ HIỆN: DUONG MINH ANH KIỂM: NGUYỄN THẾ HÀ	TÊN BẢN VẼ: MẶT ĐỨNG HIỆN TRẠNG	TỶ LỆ BẢN VẼ: 1-75 KÝ HIỆU BẢN VẼ: KT-04
	NGUYỄN CÔNG HUNG		CT: CÀI TẠO SỬA CHỮA TRỤ SỞ UBND XÃ THÊN PHẪNG (CŨ) THÀNH TRƯỞNG MÃM NON THÊN PHẪNG ĐỀ: XÃ XÍN MẦN, TỈNH TUYÊN QUANG		

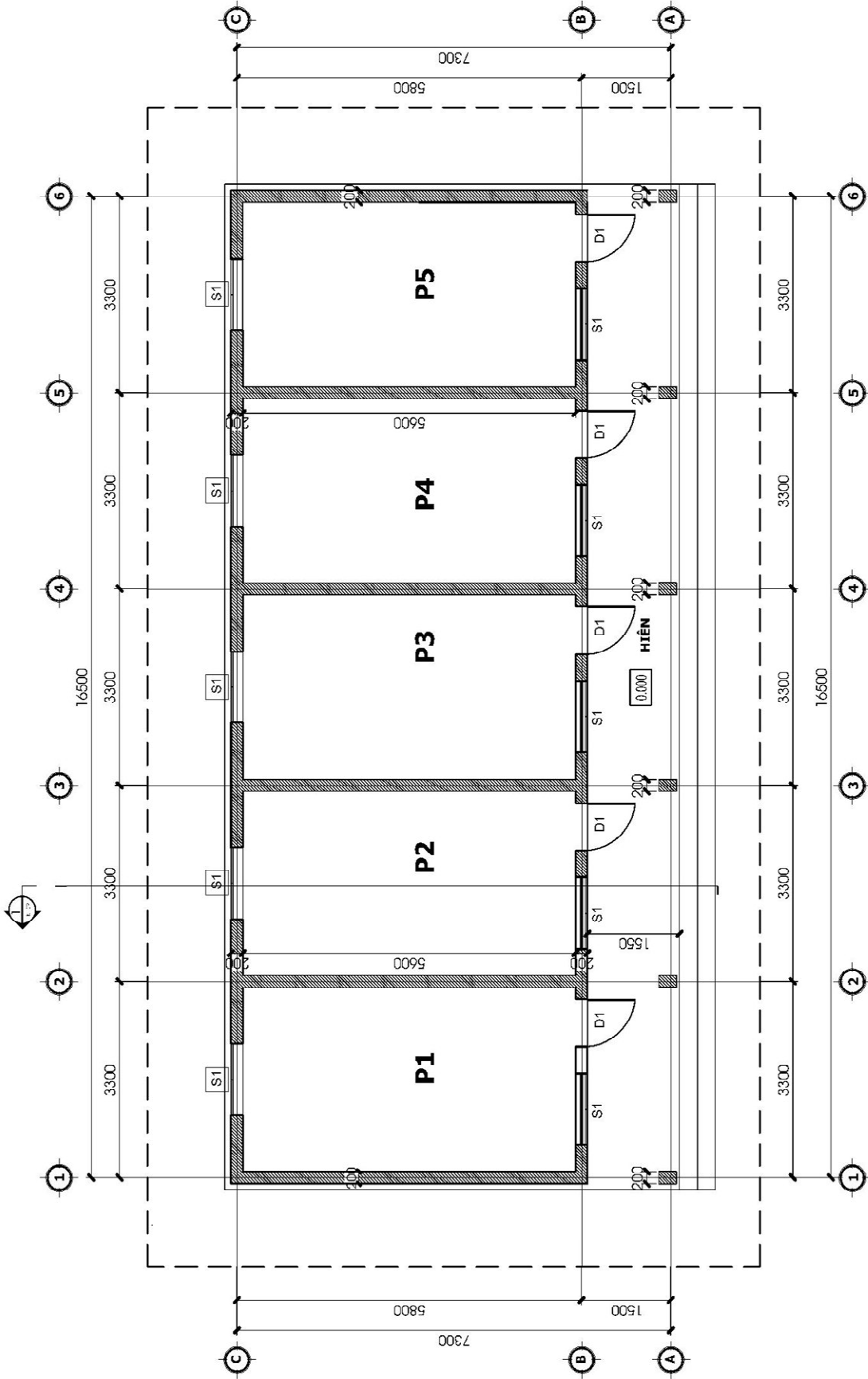

MẶT BẰNG KÍCH THƯỚC CẢI TẠO

 TRUONG THANG CONSTRUCTION	CÔNG TY CỔ PHẦN TRUỞNG THẠNG Đ/C: THÔN CỐC PÁI - XÃ PÁ VẦY SỪ - TUYÊN GIANG ĐIỆN THOẠI: 0987 98 2468. EMAIL: TRUONGTHANGCTY@GMAIL.COM	NGUYỄN CÔNG HUNG KIỂM: NGUYỄN THẾ HÀ	CHỦ TRÌ: TRẦN HOÀNG VIỆT ANH THIẾT KẾ: TRẦN HOÀNG VIỆT ANH THỂ HIỆN: DƯƠNG MINH ANH	TÊN BẢN VẼ: MẶT BẰNG KÍCH THƯỚC CẢI TẠO CT: CẢI TẠO SỬA CHỮA TRỤ SỞ UBND XÃ THÊN PHẪNG (CŨ) THÀNH TRƯỜNG MÃM NON THÊN PHẪNG ĐỀ: XÃ XÍN MẮN, TỈNH TUYÊN QUANG	TỶ LỆ BẢN VẼ: 1-75 KÝ HỮU BẢN VẼ: KT-01
--	---	---	---	---	--

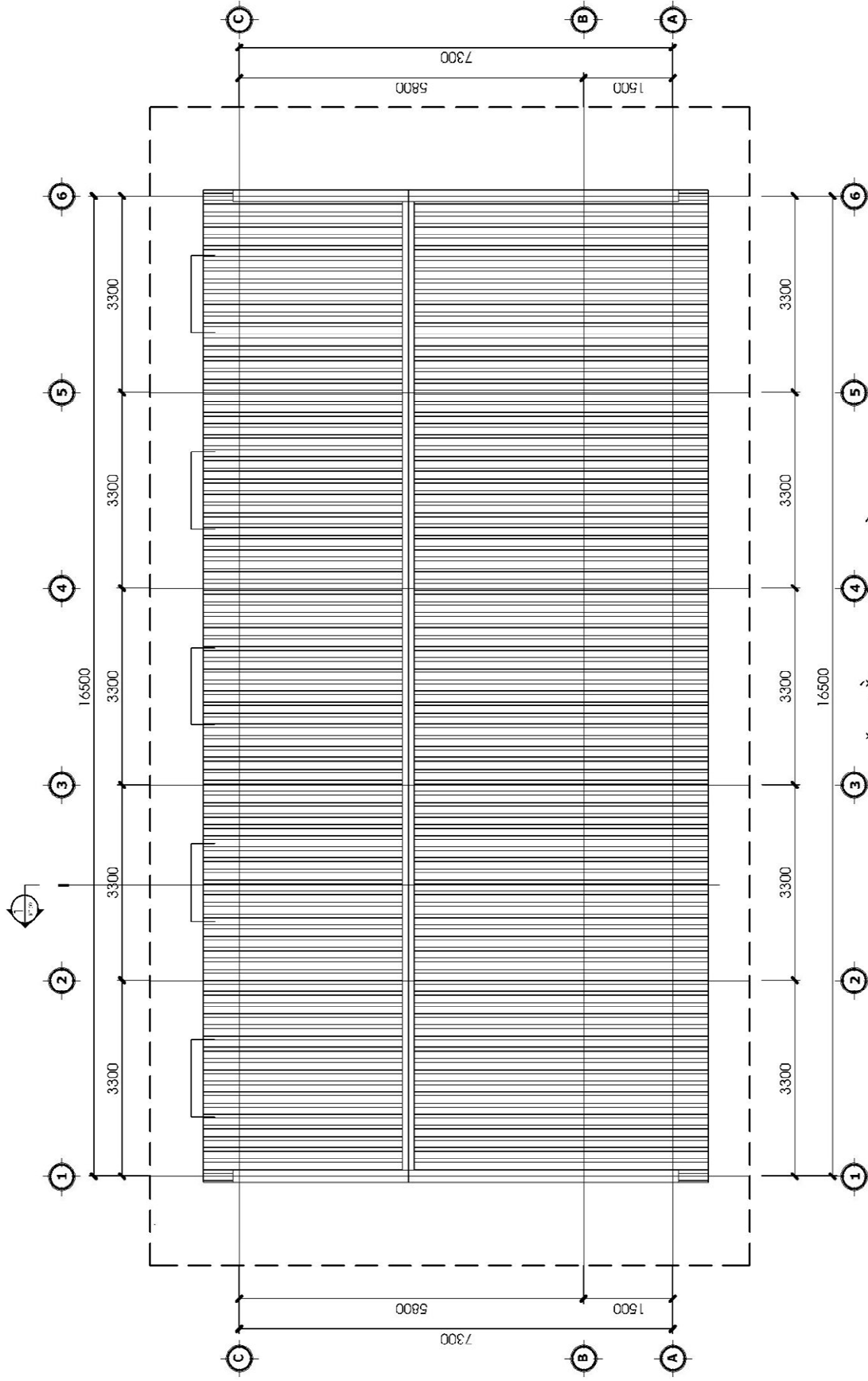

MẶT BẰNG MÁI NHÀ

 <p>CÔNG TY CỔ PHẦN TVXD TRƯỜNG THẠNH KỸ SƯ - TUYÊN QUANG Đ/C: THÔN CỐC PÁI - XÃ PÁ VÂY SỦ - TUYÊN QUANG ĐIỆN THOẠI: 0987 98 2468. EMAIL: TRUONGTHANGCTY@GMAIL.COM</p>	<p>CHỦ TRÌ: TRẦN HOÀNG VIỆT ANH THIẾT KẾ: TRẦN HOÀNG VIỆT ANH THỂ HIỆN: DUONG MINH ANH KIỂM: NGUYỄN THẾ HÀ</p>	<p>TÊN BẢN VẼ: MẶT BẰNG MÁI CẢI TẠO</p>	<p>TỶ LỆ BẢN VẼ: 1-75</p>
	<p>NGUYỄN CÔNG HUNG</p>	<p>CT: CẢI TẠO SỬA CHỮA TRỤ SỞ UBND XÃ THÊN PHẪNG (CŨ) THÀNH TRƯỞNG MÃM NON THÊN PHẪNG ĐD: XÃ XÍN MẮN, TỈNH TUYÊN QUANG</p>	<p>KÝ HIỆU BẢN VẼ: KT-02</p>

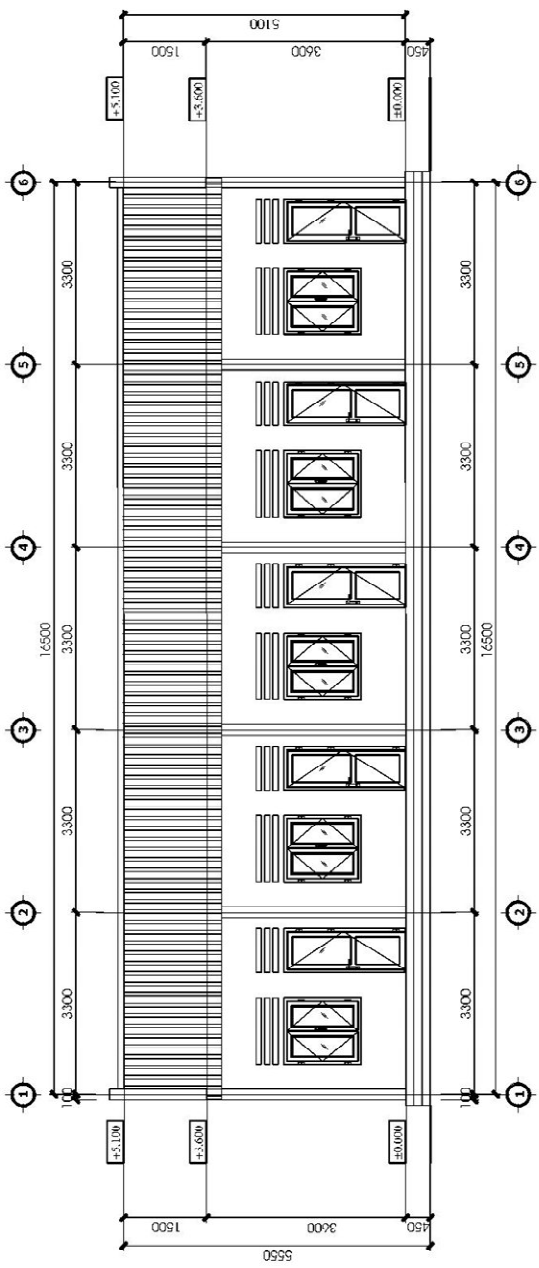

MẶT ĐỨNG TRỤC 1-6

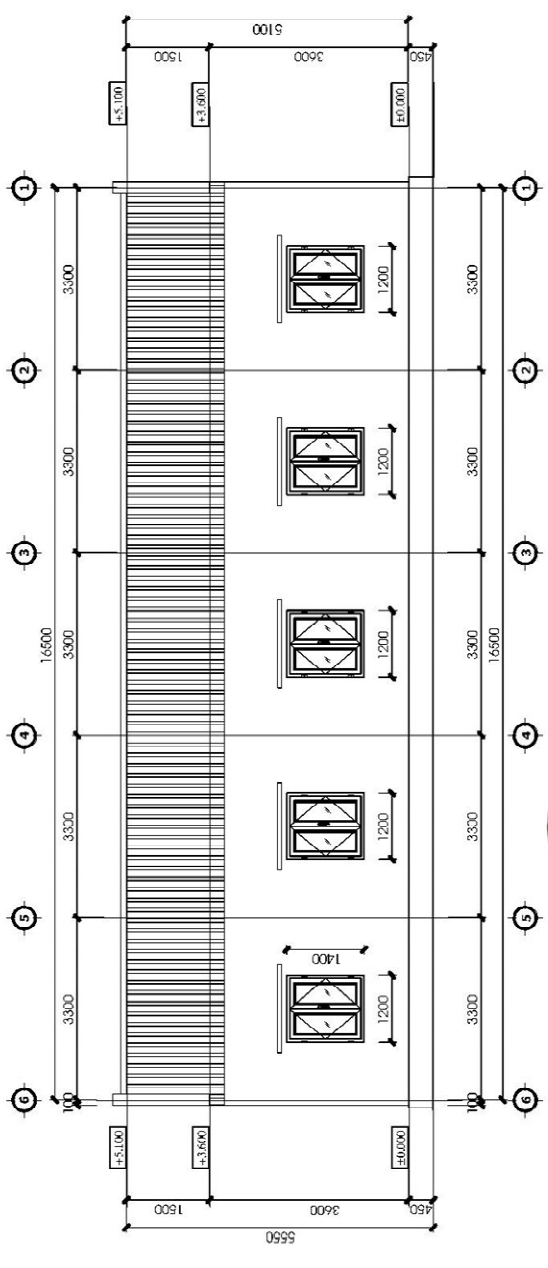

MẶT ĐỨNG TRỤC 6-1

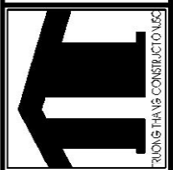

CÔNG TY CỔ PHẦN TXO TRƯƠNG THÀNH KÂY DỰNG
 Đ/C: THÔN CỐC PÀI - XÃ PÀ VÂY SỬ - TUYÊN QUANG
 ĐIỆN THOẠI : 0987 98 2468.
 EMAIL : TRUONGTHANGCTY@GMAIL.COM



CHỦ TRÌ : TRẦN HOÀNG VIỆT ANH
 THIẾT KẾ : TRẦN HOÀNG VIỆT ANH
 THỂ HIỆN : DƯƠNG MINH ANH
 KIỂM : NGUYỄN THẾ HÀ

TÊN BẢN VẼ : **MẶT ĐỨNG CÁI TẠO**
 CT: CÁI TẠO SỬA CHỮA TRỤ SỞ UBND XÃ THÈN PHẪNG
 (CŨ) THÀNH TRƯỞNG MÃM NON THÈN PHẪNG
 ĐD: XÃ XÍN MẦN, TỈNH TUYÊN QUANG

TỶ LỆ BẢN VẼ : **1-75**
 KÝ HIỆU BẢN VẼ : **KT-03**

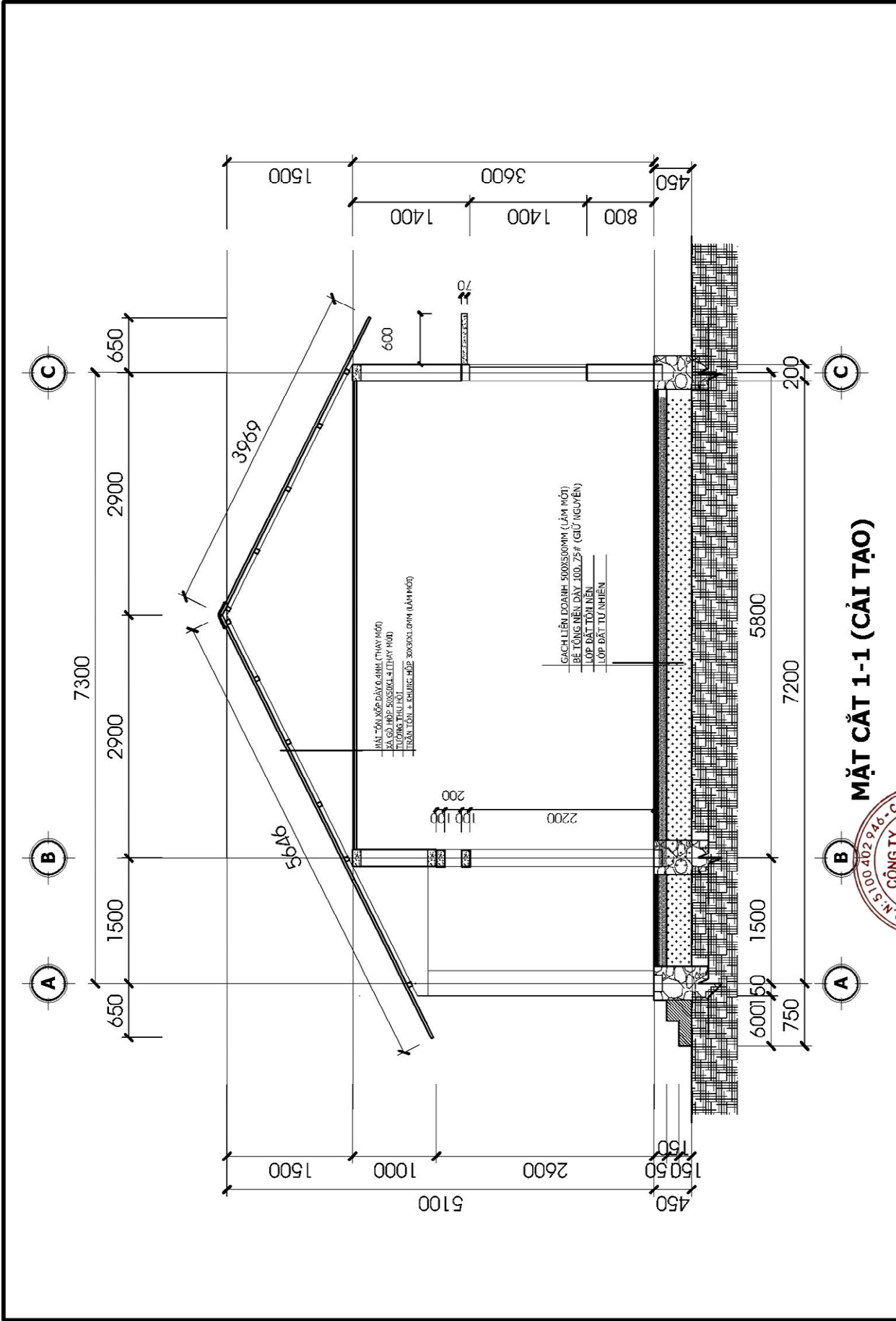

MẶT CẮT 1-1 (CẢI TẠO)

	CÔNG TY CỔ PHẦN TVXD TRƯỜNG THƯƠNG XÂY DỰNG Đ/C: THÔN CỐC PÀI - XÃ PÁ VẮS SỰ - TUYÊN QUANG ĐIỆN THOẠI: 0987 98 2468. EMAIL: TRUONGTHANGCTY@GMAIL.COM	CHỦ TRÌ: TRẦN HOÀNG VIỆT ANH THIẾT KẾ: TRẦN HOÀNG VIỆT ANH THỂ HIỆN: DƯƠNG MINH ANH KIỂM: NGUYỄN THẾ HÀ	TÊN BẢN VẼ: MẶT CẮT 1-1 (CẢI TẠO)	TỶ LỆ BẢN VẼ: 1-75
	CÔNG TY CỔ PHẦN TVXD TRƯỜNG THƯƠNG XÂY DỰNG SỐ QUÂN QUẢN LÝ: 15100402947 TRƯỜNG THANG XÂY DỰNG TRƯỜNG THANG XÂY DỰNG	NGUYỄN CÔNG HUNG	CT: CẢI TẠO SỬA CHỮA TRỤ SỞ UBND XÃ THÈN PHẪNG (CỤ) THÀNH TRƯỞNG MÃM NON THÈN PHẪNG ĐD: XÃ XÍN MẢN, TỈNH TUYÊN QUANG	KÝ HIỆU BẢN VẼ: KT-07

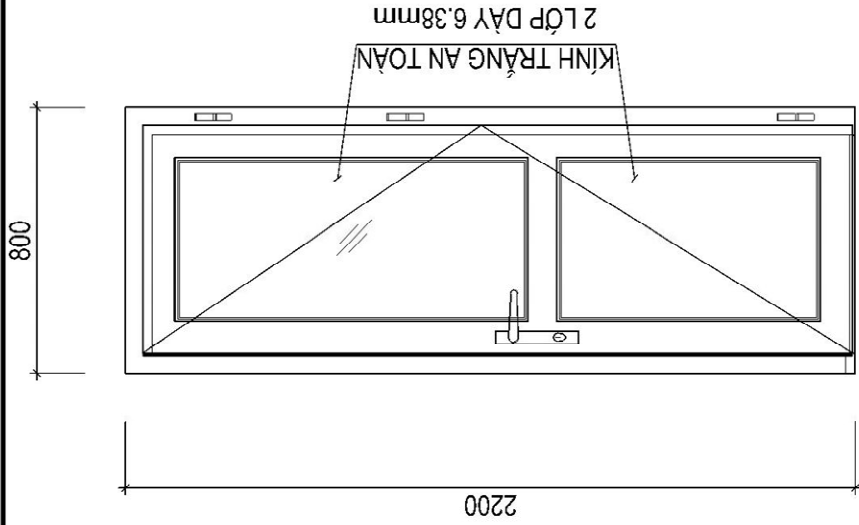

CHI TIẾT CỬA ĐI Đ1 (05BỘ)

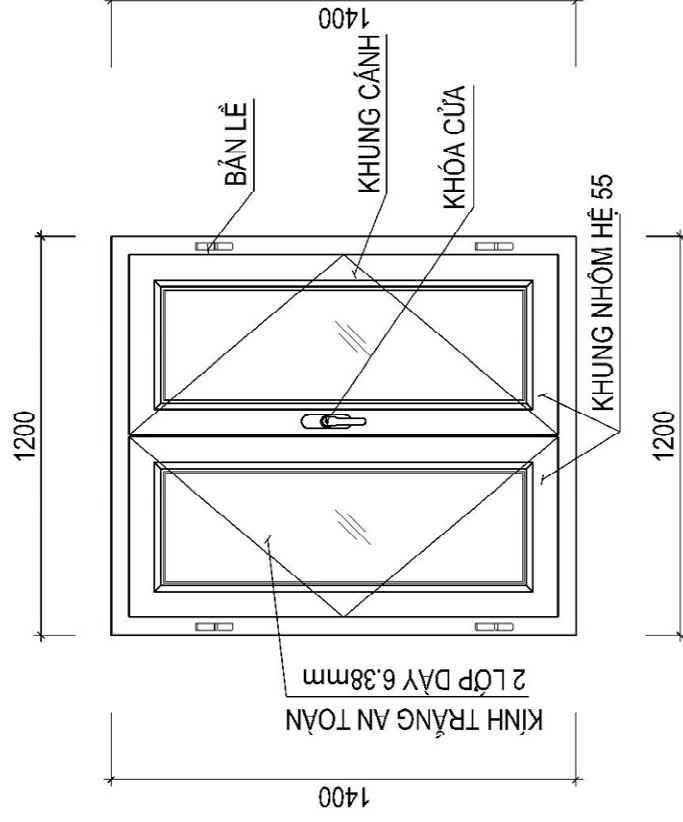

CHI TIẾT CỬA SỐ S1 (10BỘ)



TRƯỜNG THANG CONSTRUCTION CO., LTD

CÔNG TY CỔ PHẦN TRƯỜNG THANG
 Đ/C: THÔN CỐC PÁI - XÃ PÁ VÂY SỬ - TUYÊN QUANG
 ĐIỆN THOẠI : 0987 98 2468.
 EMAIL : TRUONGTHANGCTY@GMAIL.COM

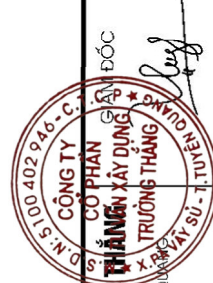

NGUYỄN CÔNG HUNG

CHỦ TRÌ : TRẦN HOÀNG VIỆT ANH
 THIẾT KẾ : TRẦN HOÀNG VIỆT ANH
 THỂ HIỆN : DƯƠNG MINH ANH
 KIỂM : NGUYỄN THẾ HÀ

TÊN BẢN VẼ : CHI TIẾT CỬA
 TỶ LỆ BẢN VẼ : 1-75
 KÝ HIỆU BẢN VẼ : KT-08

CT : CÀI TẠO SỬA CHỮA TRỤ SỞ UBND XÃ THÊN PHẪNG
 (CỦ) THÀNH TRƯỞNG MẮM NON THÊN PHẪNG
 ĐD: XÃ XÍN MẮN, TỈNH TUYÊN QUANG

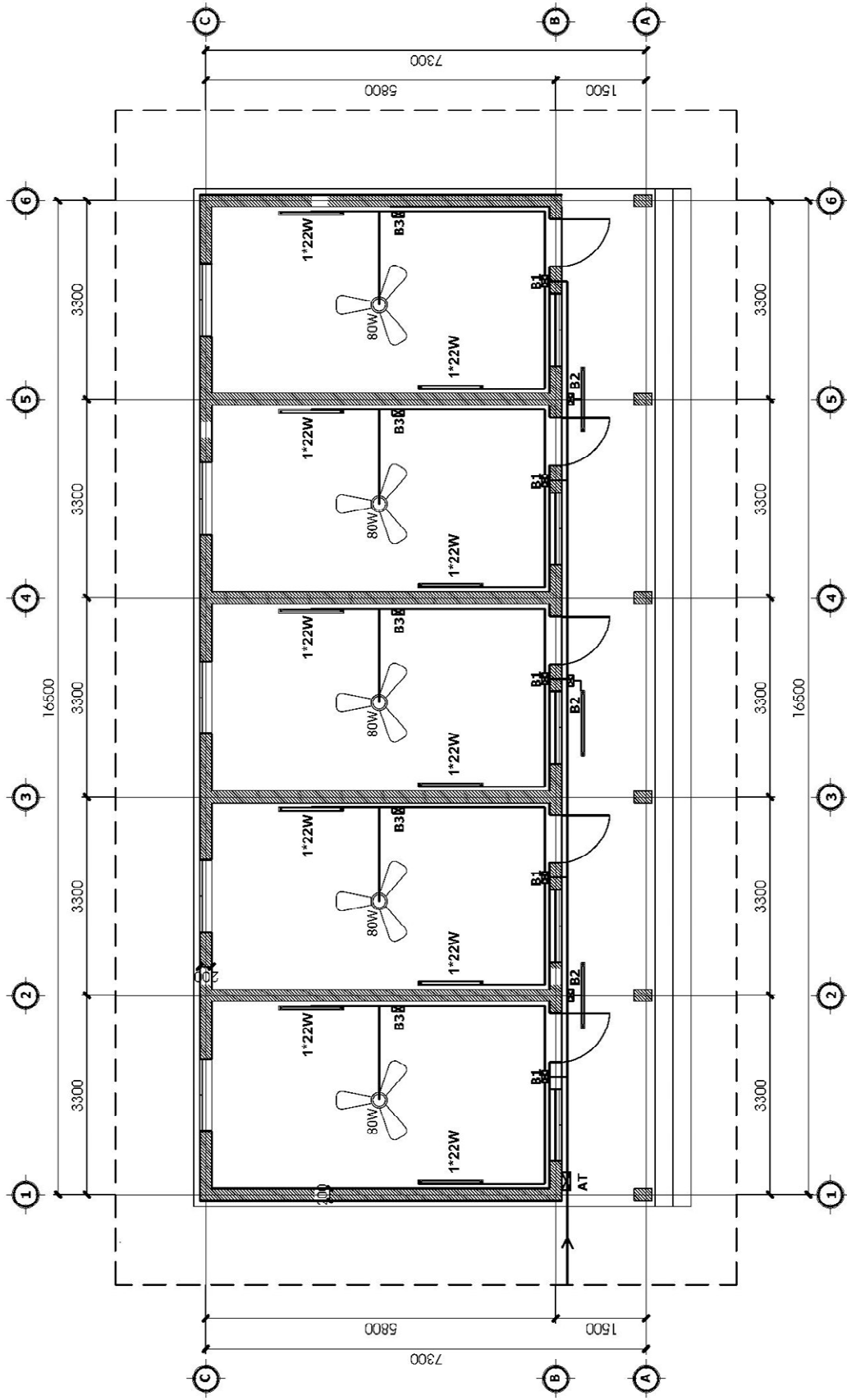

 TRUONG THANG CONSTRUCTION CO., LTD.	CÔNG TY CỔ PHẦN TƯ VẤN TRƯỜNG THANG XÂY DỰNG Đ/C : THÔN CỐC PÁI - XÃ PÁ VẮY SỰ - TỈNH TUYÊN QUANG ĐIỆN THOẠI : 0987 98 2468 EMAIL : TRUONGTHANGCTY@GMAIL.COM		CHỦ TRÌ : DUONG MINH ANH THIẾT KẾ : DUONG MINH ANH THỂ HIỆN : NGUYỄN THẾ HÀ KIỂM : LÊ VIỆT ANH	TÊN BẢN VẼ : MẶT BẰNG BỐ TRÍ ĐIỆN	TỶ LỆ BẢN VẼ : 1-75
	KỸ SƯ : NGUYỄN CÔNG HÙNG				CT : CẢI TẠO SỬA CHỮA, CẢI TẠO UBND XÃ THÈN PHẪNG (CŨ) THÀNH TRƯỞNG MÃM NON THÈN PHẪNG ĐD : XÃ XÍN MẦN, TỈNH TUYÊN QUANG



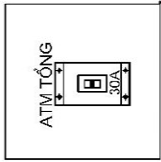

TỦ ĐIỆN TĐ-LV - 01CK

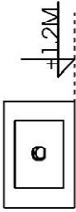

BẢNG B3 - 03CK

- 1 HẠT CÔNG TẮC 1 CHIỀU
- 1 MẶT 1 LỖ
- 1 ĐÈ NỖI TƯỜNG ĐƠN

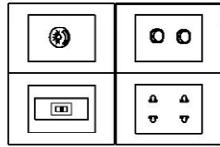

BẢNG B1 - 4CK

- 2 HẠT CÔNG TẮC 1 CHIỀU
- 1 MẶT 1 LỖ
- 1 Ổ CẮM ĐƠN 2 CHẤU VỚI 2 LỖ
- 1 CHIẾT ÁP QUẠT
- 1 AUTOMAT 1 CỰC 15A (C.SÁNG)
- 1 ĐÈ AUTOMAT
- 1 ĐÈ AUTOMAT ẨM TƯỜNG
- 2 ĐÈ NHỰA ẨM TƯỜNG ĐƠN

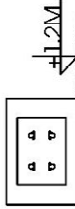

BẢNG B3 - 05CK

- 1 Ổ CẮM ĐÔI 2 CHẤU
- 1 ĐÈ NHỰA TƯỜNG ĐƠN NỖI

GHI CHÚ :

- + CÔNG TRÌNH ĐƯỢC LẤY ĐIỆN TỬ NGOÀI VÀO TỐI TỬ ĐIỆN TĐT DÙNG CÁP TẠO CU/XL PE/PVC 2*10MM2. TỬ TĐT CHO HỆ THỐNG DÂY TRỤC CHAY ĐỌC THEO CỔ TƯỜNG Ở HÀNH LANG DÙNG DÂY CU/XL PE/PVC 2*4MM2. TỬ CÁC HỘP NỐI Ở ĐƯỜNG TRỤC CHÍNH VÀO ĐẾN CÁC AUTOMAT 10A Ở BẢNG ĐIỆN CHÍNH BỊ DÙNG DÂY ĐÓI LỖI ĐỒNG CU/PVC 2*4MM2. TỬ SAU AUTOMAT Ở CÁC BẢNG ĐIỆN BỊ RA CÁC BẢNG B2 DÙNG DÂY ĐÓI LỖI ĐỒNG CU/PVC 2*2,5MM2. CÙNG TỬ SAU AUTOMAT Ở CÁC CÔNG TẮC ĐỂ ĐIỀU KHIỂN CHO CÁC THIẾT BỊ DÙNG DÂY CU/PVC 2*1,5MM2. TỬ ĐIỆN TĐT LẬP CÁCH SÀN 1,5M. BẢNG ĐIỆN ĐIỀU KHIỂN CHO CÁC THIẾT BỊ LẬP CÁCH SÀN NHÀ 1,2M. TOÀN BỘ HỆ THỐNG ĐIỆN TRONG NHÀ ĐI NGÂM TRONG TƯỜNG LUỘN ỒNG GEN.
- + KHI THI CÔNG LƯU Ý :
- BẢNG B2 LÀ BẢNG Ổ CẮM LẬP CÁCH SÀN 1,2M.

STT	TÊN VẬT LIỆU - QUY CÁCH	Đ. VI	S. LƯỢNG
1	CÁP TRỤC LỖI ĐỒNG BỌC CU/XL PE/PVC 2*10MM2	M	50
2	DÂY ĐÓI LỖI ĐỒNG MỀM DET CU/PVC 2*4MM2	M	20
3	DÂY ĐÓI LỖI ĐỒNG MỀM DET CU/PVC 2*2,5MM2	M	50
4	DÂY ĐÓI LỖI ĐỒNG MỀM DET CU/PVC 2*1,5MM2	M	300
5	ĐÈ MẶT AUTOMAT 1 PHA 30A	BỘ	01
6	ĐÈ MẶT AUTOMAT 1 PHA 1 CỰC 15A	BỘ	05
7	QUẠT TRẦN 60W - DT400MM	CÁI	05
8	ĐÈN TUYẾN ĐƠN KIỂU BATTEN 36/40W - 1,2M	RỔ	13
9	CHIẾT ÁP QUẠT 600W	BỘ	05
10	ĐÈ MẶT HẠT CÔNG TẮC ĐƠN	BỘ	03
11	ĐÈ MẶT HẠT CÔNG TẮC ĐÔI	BỘ	05
12	ĐÈ MẶT Ổ CẮM ĐÔI 2 CHẤU VỚI 4 LỖ	BỘ	05
13	ĐINH VIT M3*30 + NỖ 04	CÁI	150+150
14	HỘP NỖI DÂY CỘ LẬP DÂY KT : 120*120*80	CÁI	04
15	ỔNG SỨ D 20 L = 250 + BẢNG ĐỊNH CÁCH 1 ĐIỆN	CÁI+Q	05+12
16	MỐC TREO QUẠT TRẦN THÉP D'18	CÁI	5
17			
18			
19			
20			
21			
22			



CÔNG TY CỔ PHẦN TXKD TRƯỜNG THANG
 Đ/C : THÔN CỐC PÁI - XÃ PÁ VÁY SỰ - TỈNH TUYÊN PHƯƠNG
 ĐIỆN THOẠI : 0987 98 2468
 EMAIL : TRUONGTHANGCTY@GMAIL.COM

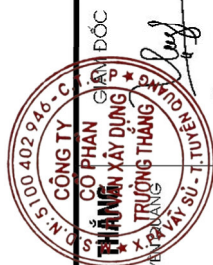

CHỦ TRÌ : DUONG MINH ANH
 THIẾT KẾ : DUONG MINH ANH
 THỂ HIỆN : NGUYỄN THẾ HÀ
 KIỂM : LÊ VIỆT ANH
 NGUYỄN CÔNG HUNG

TÊN BẢN VẼ : **BẢNG THÔNG KÊ CHI TIẾT CẤP ĐIỆN**
 CT : CÀI TẠO SỬA CHỮA, CÀI TẠO UBND XÃ THÊN PHƯỢNG (CỦ)
 THÁNH TRƯỜNG MẮM NON THÊN PHƯỢNG
 ĐD: XÃ XIN MẢN, TỈNH TUYÊN QUANG

TỶ LỆ BẢN VẼ : **1/85**
 KÝ HIỆU BẢN VẼ : **D-01**

PHẦN BẢN VẼ CẢI TẠO NHÀ HỘ HỘI TRƯỜNG



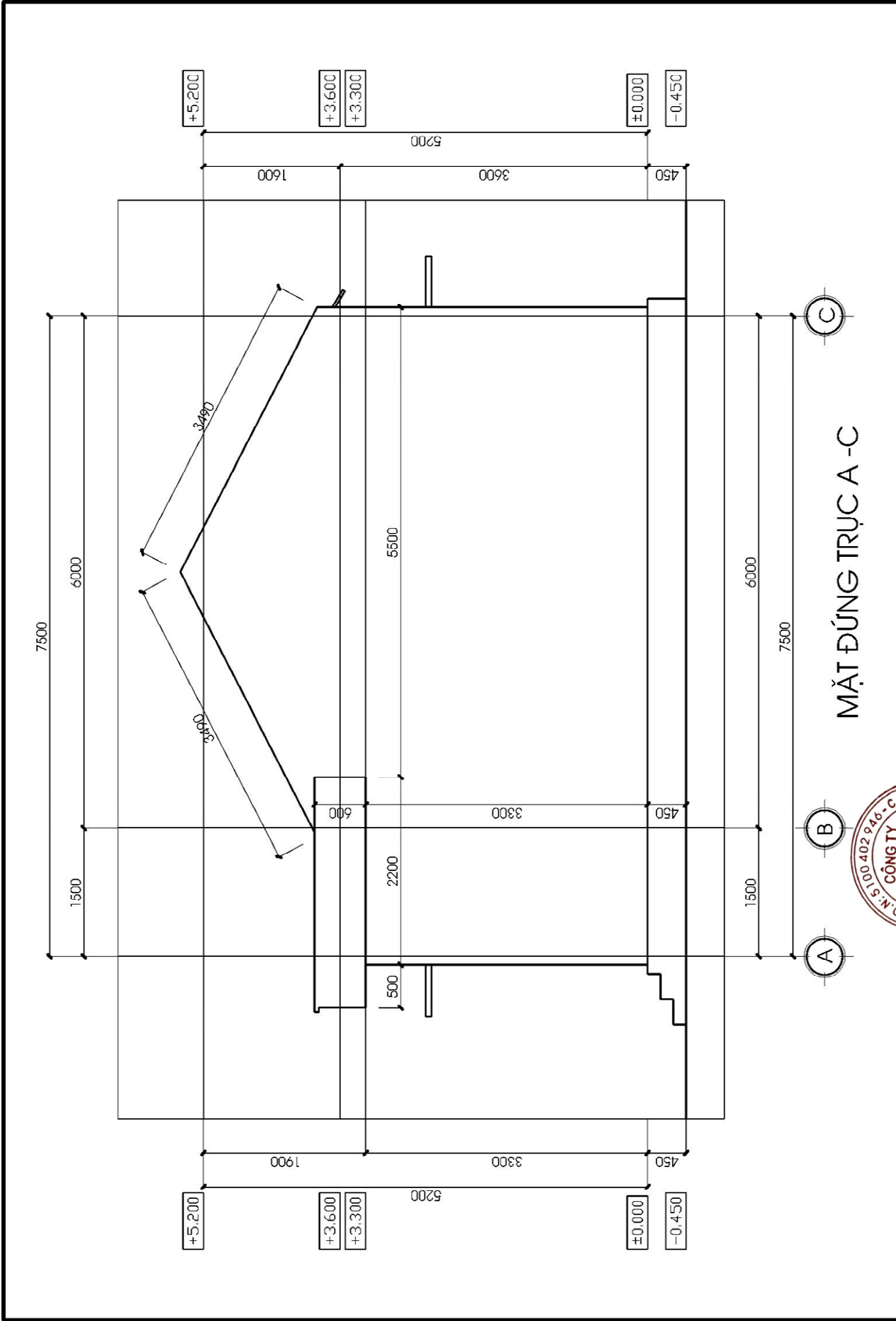

MẶT ĐỨNG TRỤC A - C

	CÔNG TY CỔ PHẦN TVXD TRƯỜNG THĂNG Đ/C: THÔN CỐC PÀI - XÃ PÁ VẦY SỰ - TUYÊN QUANG ĐIỆN THOẠI: 0987 98 2468. EMAIL: TRUONGTHANGCTY@GMAIL.COM			CHỦ TRÌ: TRẦN HOÀNG VIỆT ANH THIẾT KẾ: TRẦN HOÀNG VIỆT ANH THỂ HIỆN: DƯƠNG MINH ANH KIỂM: NGUYỄN THẾ HÀ	TÊN BẢN VẼ: MẶT ĐỨNG TRỤC C - A CT: CẢI TẠO SỬA CHỮA TRỤ SỞ UBND XÃ THÈN PHẪNG (CŨ) THÀNH TRƯỞNG MÃM NON THÈN PHẪNG ĐD: XÃ XÍN MẢN, TỈNH TUYÊN QUANG	TỶ LỆ BẢN VẼ: 1-60 KÝ HIỆU BẢN VẼ: KT-03
	NGUYỄN CÔNG HUNG			Ký hiệu: <i>AK</i> Ngày: <i>13</i> Kiểm tra: <i>Th</i>		

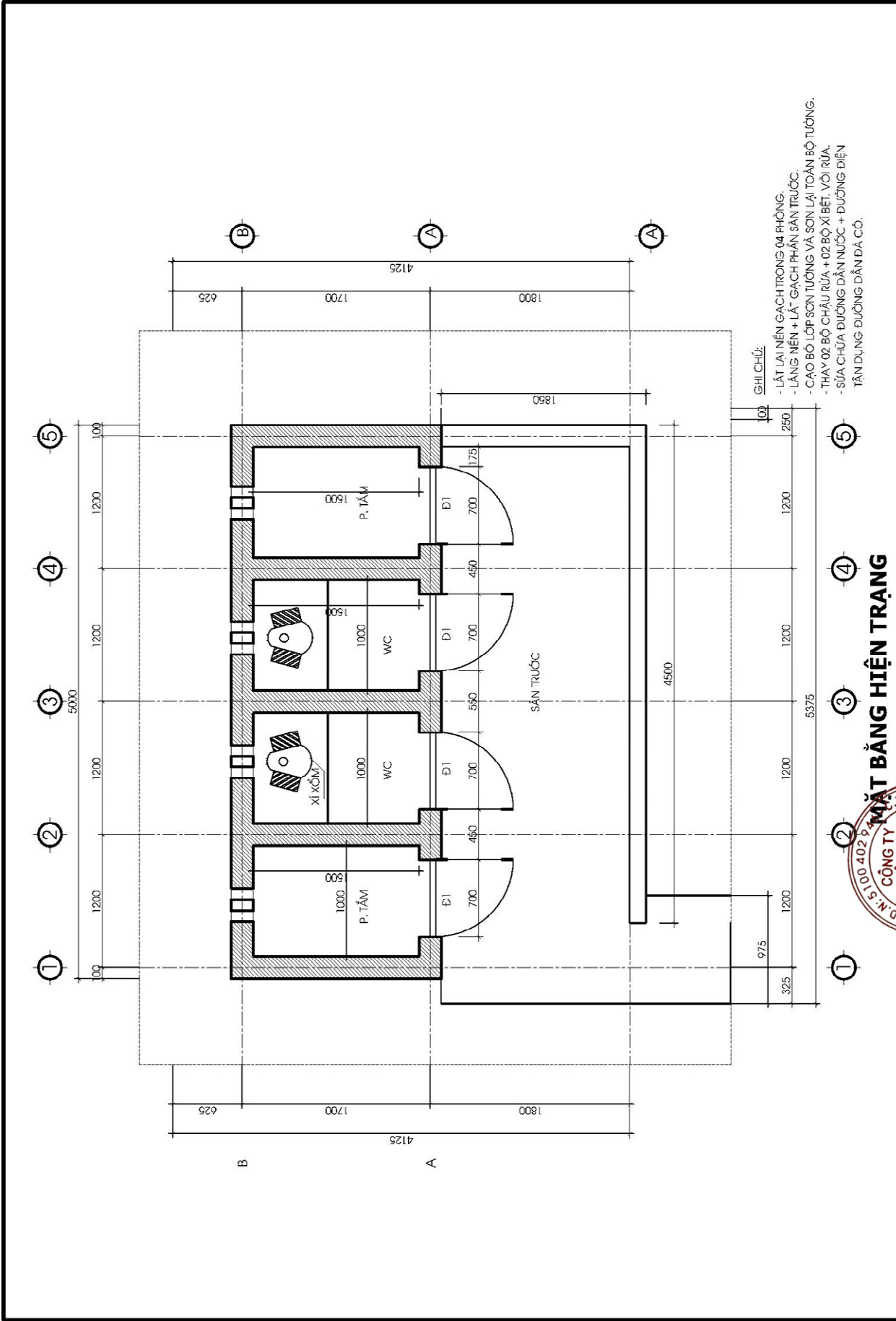

	CÔNG TY CỔ PHẦN TVXD TRƯỜNG THẠNG Đ/C: THÔN CỐC PÀI - XÃ PÁ VẦY SỰ - TUYÊN QUANG ĐIỆN THOẠI: 0987 98 2468. EMAIL: TRUONGTHANGCTY@GMAIL.COM	CÔNG TY CỔ PHẦN KỸ THUẬT XÂY DỰNG VÀ THIẾT KẾ TRƯỜNG THẠNG Đ. N: 510.0.402.9 Đ/C: THÔN CỐC PÀI - XÃ PÁ VẦY SỰ - TUYÊN QUANG	CHỦ TRÌ: TRẦN HOÀNG VIỆT ANH THIẾT KẾ: TRẦN HOÀNG VIỆT ANH THỂ HIỆN: DƯƠNG MINH ANH KIỂM: NGUYỄN THẾ HÀ	TÊN BẢN VẼ: MẶT BẰNG HIỆN TRẠNG	TỶ LỆ BẢN VẼ: 1/55
	NGUYỄN CÔNG HUNG	CT: CẢI TẠO SỬA CHỮA TRỤ SỞ UBND XÃ THÊN PHẪNG (CŨ) THÀNH TRƯỜNG MÃM NON THÊN PHẪNG ĐD: XÃ XÍN MẪN, TỈNH TUYÊN QUANG	KỶ HIỆU BẢN VẼ: KT-01		

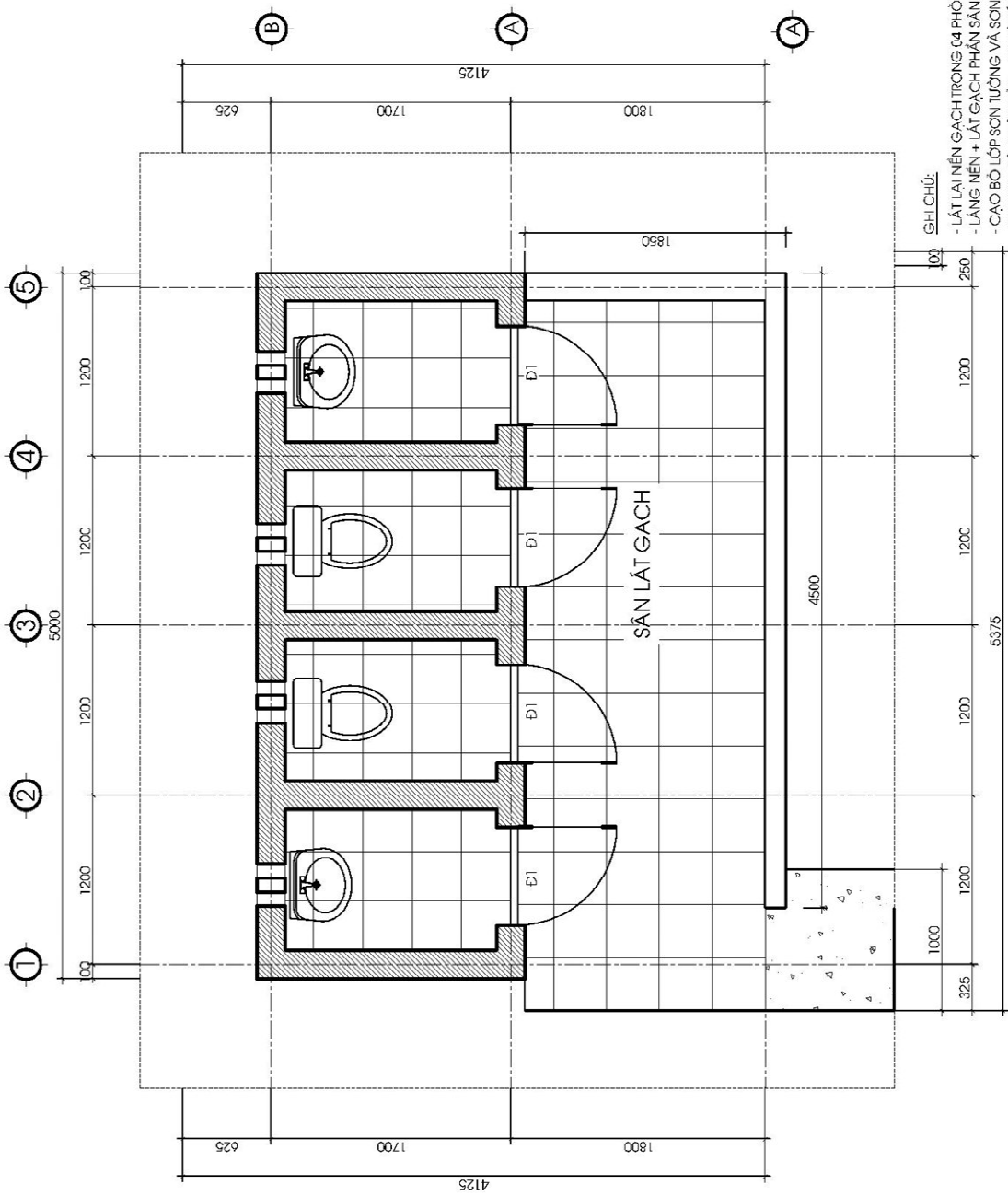

GHI CHÚ:

- LẮT LẠI NỀN GẠCH TRONG 04 PHÒNG.
- LẮNG NỀN + LÁT GẠCH PHÂN SÀN TRƯỚC CHỐNG TRƠN 300X300 MM.
- CAO BỜ LỚP SƠN TƯỜNG VÀ SƠN LÁI TOÀN BỘ TƯỜNG.
- THAY 02 BỘ CHẬU RỬA + 02 BỘ XÍ BỆT, VỒI RỬA.
- SỬA CHỮA ĐƯỜNG DẪN NƯỚC + ĐƯỜNG ĐIỆN
- TẬN DỤNG ĐƯỜNG DẪN ĐÁ CỎ.

	CÔNG TY CỔ PHẦN TVXD TRƯỜNG THẠNG Đ/C: THÔN CỐC PÀI - XÃ PÁ VẦY SỰ - TUYÊN QUANG ĐIỆN THOẠI: 0987 98 2468. EMAIL: TRUONGTHANGCTY@GMAIL.COM		CHỦ TRÌ: TRẦN HOÀNG VIỆT ANH THIẾT KẾ: TRẦN HOÀNG VIỆT ANH THỂ HIỆN: DUONG MINH ANH KIỂM: NGUYỄN THẾ HÀ	TÊN BẢN VẼ: MẶT BẰNG CẢI TẠO	TỶ LỆ BẢN VẼ: 1/55
	NGUYỄN CÔNG HUNG	CT: CẢI TẠO SỬA CHỮA TRỤ SỞ UBND XÃ THÈN PHẪNG (CŨ) THÀNH TRƯỞNG MÃM NON THÈN PHẪNG ĐD: XÃ XÍN MẪN, TỈNH TUYÊN QUANG	KỶ HIỆU BẢN VẼ: KT-02		

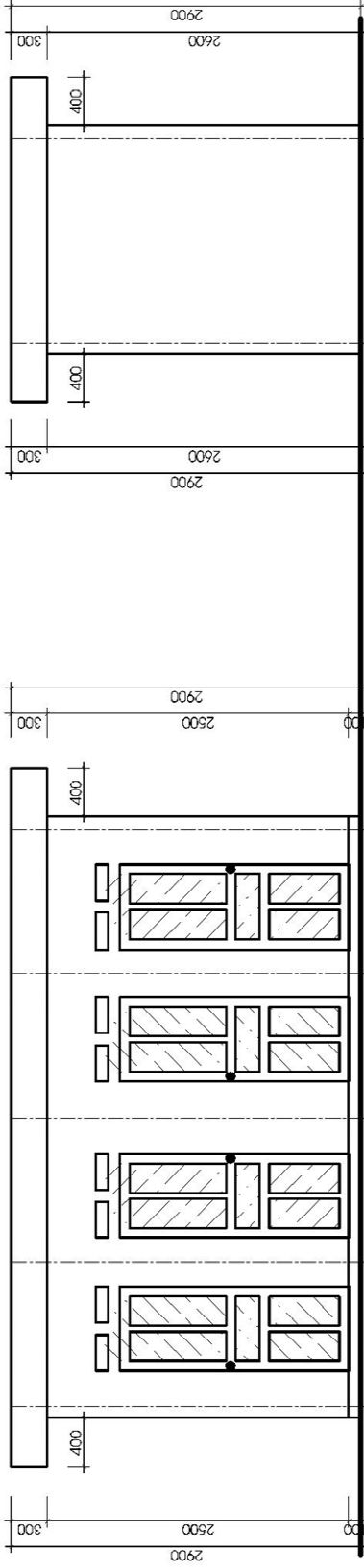

MẶT ĐỨNG TRƯỚC

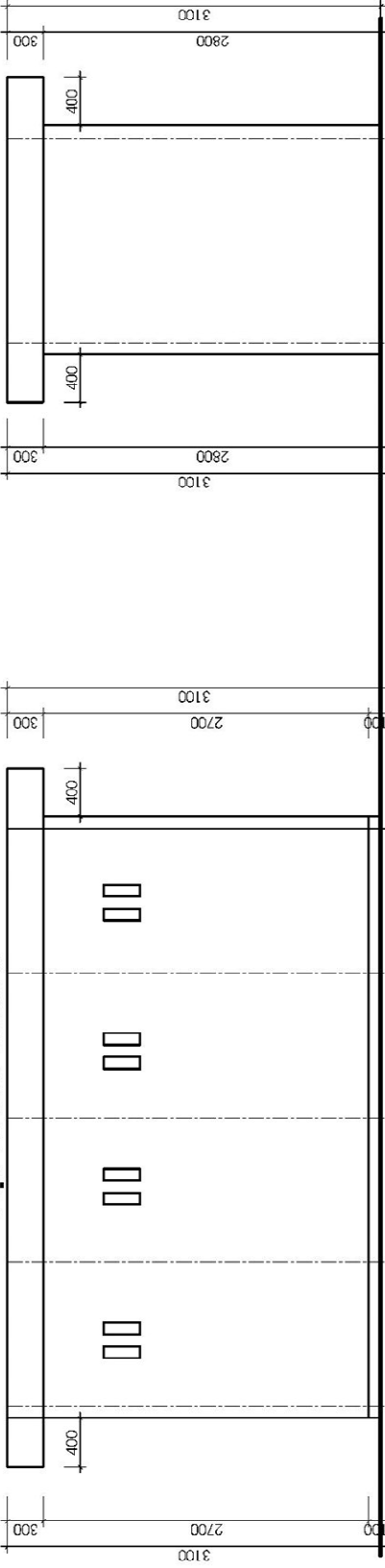

MẶT ĐỨNG SAU



	CÔNG TY CỔ PHẦN TXOĐ TRƯỜNG THẠNG Đ/C: THÔN CỐC PÀI - XÃ PÁ VẦY SỰ - TUYÊN QUANG ĐIỆN THOẠI: 0987 98 2468. EMAIL: TRUONGTHANGCTY@GMAIL.COM	CHỦ TRÌ: TRẦN HOÀNG VIỆT ANH THIẾT KẾ: TRẦN HOÀNG VIỆT ANH THỂ HIỆN: DUONG MINH ANH KIỂM: NGUYỄN THẾ HÀ	TÊN BẢN VẼ: MẶT ĐỨNG NHÀ	TỶ LỆ BẢN VẼ: 1/55
	CÔNG TY CỔ PHẦN XÂY DỰNG TRƯỜNG THẠNG X. PÁ VẦY SỰ - T. TUYÊN QUANG	NGUYỄN CÔNG HUNG	CT: CẢI TẠO SỬA CHỮA TRỤ SỞ UBND XÃ THÊN PHƯỢNG (CỦ) THÀNH TRƯỞNG MÃM NON THÊN PHƯỢNG ĐD: XÃ XÍN MẮN, TỈNH TUYÊN QUANG	KÝ HIỆU BẢN VẼ: KT-03

PHẦN BẢN VẼ ĐƯỜNG BÊ TÔNG + CỎNG, HÀNG RÀO



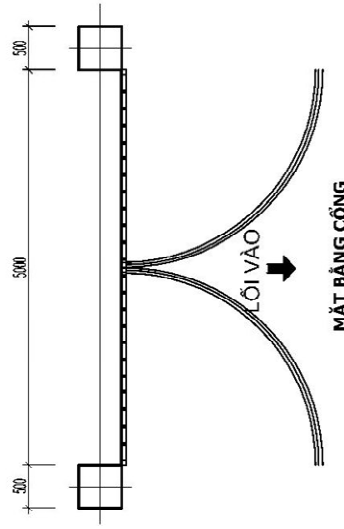

MẶT BẰNG CỐNG

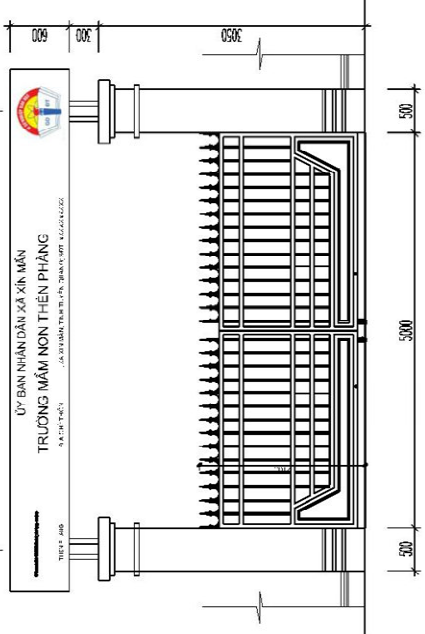

MẶT ĐŨNG CỐNG THÉP
(SỐ LƯỢNG : 01 CAI)

- GHI CHÚ :**
- MÔNG TRỤ CÔNG ĐỒ BẰNG BÍT, ĐÁ 1X2, 250#
 - TRỤ CÔNG XÂY GẠCH CHI MẮC 75# VỮA XM 75# ,TRÁI VỮA XM 75# ,SON MÀU VÀNG .
 - CẢNH CÔNG DỤNG BÀN LÉ QUAY GẮN 2 ĐẦU CẢNH CÔNG SẮT .
 - HOA SẮT : CÔNG ĐƯỢC SƠN PHỦ 3 LỚP CHỐNG RỈ , MÀU GHISẮNG

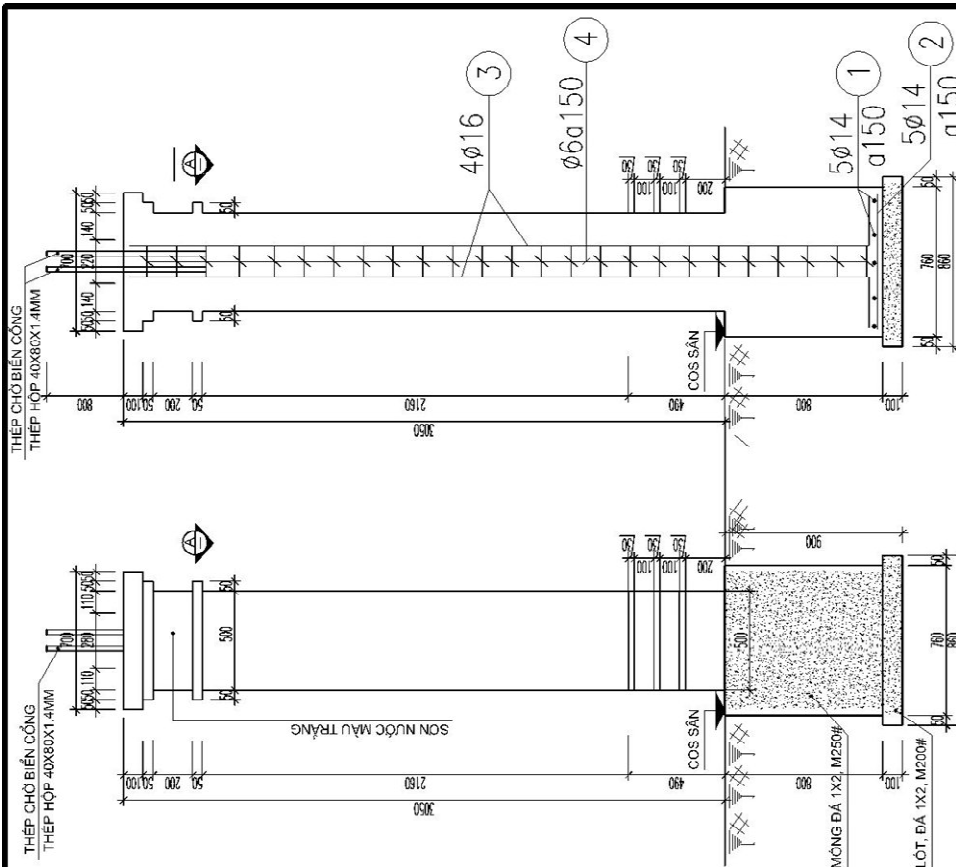

CHI TIẾT TRỤ CÔNG

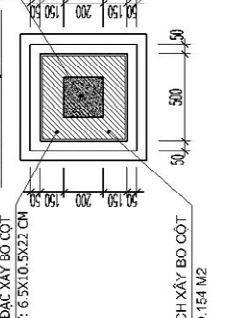

CHI TIẾT THÉP CỘT TRỤ CÔNG

STT	LA	TRƯỜNG	THÀNH	TRƯỜNG	THÀNH	TRƯỜNG	THÀNH	TRƯỜNG	THÀNH	TRƯỜNG	THÀNH
1	1	1	1	1	1	1	1	1	1	1	1
2	2	2	2	2	2	2	2	2	2	2	2
3	3	3	3	3	3	3	3	3	3	3	3
4	4	4	4	4	4	4	4	4	4	4	4

CÔNG TY CỔ PHẦN TVXD TRƯỜNG THANG XÂY DỰNG
 Đ/C: THÔN CỐC PÀI - XÃ PÁ VẦY SỰ - TUYÊN QUANG
 ĐIỆN THOẠI : 0987 98 2468.
 EMAIL : TRUONGTHANGCTY@GMAIL.COM

NGUYỄN CÔNG HUNG
 KIỂM : NGUYỄN THẾ HÀ

CHỦ TRÌ : TRẦN HOÀNG VIỆT ANH
 THIẾT KẾ : TRẦN HOÀNG VIỆT ANH
 THỂ HIỆN : DUONG MINH ANH

TÊN BẢN VẼ :
 CHI TIẾT HÀNG RÀO

CÔNG TY CỔ PHẦN TVXD TRƯỜNG THANG XÂY DỰNG
 TRƯỜNG THANG XÂY DỰNG
 TRƯỜNG THANG XÂY DỰNG

TỶ LỆ BẢN VẼ :
 1/45
 KÝ HIỆU BẢN VẼ :
 KT-03

SẮT HỘP
13X26 α 100

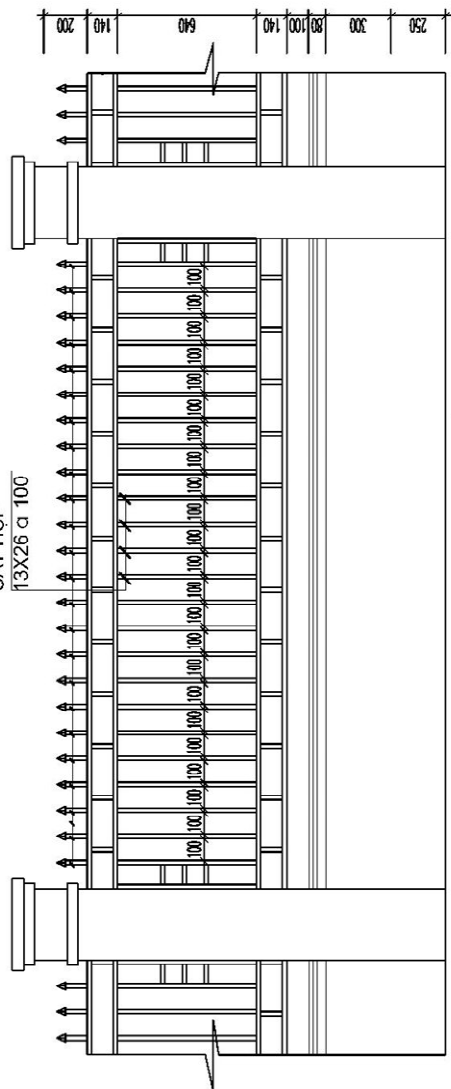

MẶT ĐÚNG RÀO THOÁNG ĐIỆN HÌNH

(TỔNG CHIỀU DÀI 69.0 M)

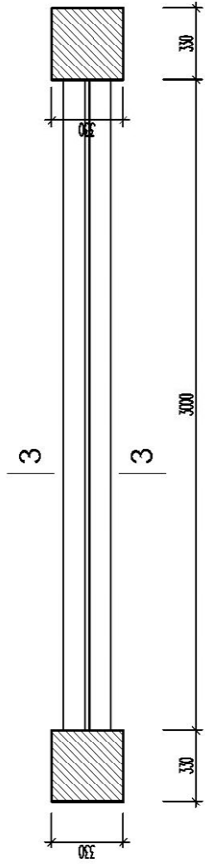

MẶT BẰNG RÀO THOÁNG ĐIỆN HÌNH ĐOẠN A-B VÀ C-D

(TỔNG CHIỀU DÀI 69.0 M)

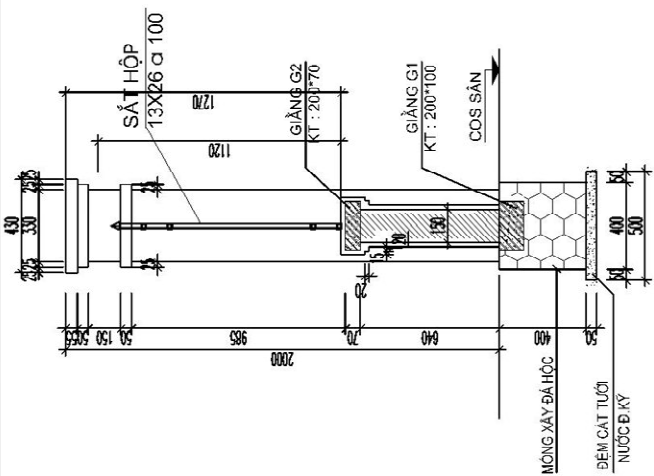

MẶT CẮT 3 - 3

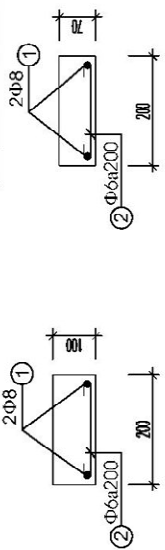

GIÀNG G1

SL.01, L= 69.0 M

GIÀNG G2

SL.01, L= 69.0 M

BẢNG THỐNG KÊ CỐT THÉP

TÊN CỤM	SỐ HẠNG	CHIỀU DÀI (mm)	SỐ LƯỢNG	TỔNG CHIỀU DÀI (m)	TỔNG TƯỜNG (kg)	
1	8	3900	2	4	2,76	103,81
2	6	250	345	690	1,794	31,82
- Trong lượng thép có tường kính 05 = 39,32m (0,402m x 98) = 38,52m						
- Trong lượng thép có tường kính 08 = 70,61m (0,402m x 175) = 70,11m						

GHI CHÚ :

- * TƯỜNG RÀO THÉP THƯỜNG ĐƯỢC SƠN CHỐNG RI SAU ĐÓ SƠN MÀU TRẮNG HOẶC GHI TRẮNG.
- * TRU CÔNG XÂY GẠCH MẮC 75#, VUA XÂY TRÁT XI MẮNG MẮC 75#, SƠN MÀU VÀNG KEM.
- * TRU HANG RÀO XÂY GẠCH CHỈ 75#, XÂY TRÁT VUA XI MẮNG MẮC 75#, SƠN MÀU VÀNG KEM.
- * MÔNG XÂY ĐÁ HỒC VUA XI MẮNG 75#, ĐÈM CÁT ĐEN TƯỜNG NƯỚC BẮM KỶ
- * LƯU Ý CỨ 3 BƯỚC RÀO THÉP MỘT KHIE LƯN



CÔNG TY CỔ PHẦN TVXD TRƯỜNG THĂNG
 Đ/C: THÔN CỐC PÀI - XÃ PÁ VẦY SỰ - TUYÊN QUANG
 ĐIỆN THOẠI: 0987 98 2468.
 EMAIL: TRUONGTHANGCTY@GMAIL.COM

CHỦ TRÌ: TRẦN HOÀNG VIỆT ANH
 THIẾT KẾ: TRẦN HOÀNG VIỆT ANH
 THỂ HIỆN: DUONG MINH ANH
 KIỂM: NGUYỄN THẾ HÀ

TÊN BẢN VẼ: **CHI TIẾT HÀNG RÀO**
 TỶ LỆ BẢN VẼ: 1/45
 KÝ HIỆU BẢN VẼ: KT-03

NGUYỄN CÔNG HUNG

