

HỒ SƠ MỜI THẦU

Số hiệu gói thầu và số E-TBMT: VT-1664/26-KT-TTH
(theo nội dung E-TBMT trên Hệ thống):

Tên gói thầu: Phụ tùng cho hệ thống nung dầu giàn 2 và PPD-40.000.
(theo nội dung E-TBMT trên Hệ thống):

Dự án/Kế hoạch mua sắm Kế hoạch mua sắm VTTB của Liên doanh Việt-Nga Vietsovetro năm 2026.

Phát hành ngày:/ ... /2026
(theo nội dung E-TBMT trên Hệ thống):

Ban hành kèm theo Quyết định: 603/TM-HSMT

MỤC LỤC

Mô tả tóm tắt

Phần 1. THỦ TỤC ĐẤU THẦU

Chương I. Chỉ dẫn nhà thầu

Chương II. Bảng dữ liệu đấu thầu

Chương III. Tiêu chuẩn đánh giá E-HSĐT

Chương IV. Biểu mẫu mời thầu và dự thầu

Phần 2. YÊU CẦU VỀ KỸ THUẬT

Chương V. Yêu cầu về kỹ thuật

Phần 3. ĐIỀU KIỆN HỢP ĐỒNG VÀ BIỂU MẪU HỢP ĐỒNG

Phần 4. CÁC PHỤ LỤC

MÔ TẢ TÓM TẮT

Phần 1. THỦ TỤC ĐẤU THẦU

Chương I. Chỉ dẫn nhà thầu

Chương này cung cấp thông tin nhằm giúp nhà thầu chuẩn bị E-HSDT. Thông tin bao gồm các quy định về việc chuẩn bị, nộp E-HSDT, mở thầu, đánh giá E-HSDT và trao hợp đồng. Chỉ được sử dụng mà không được sửa đổi các quy định tại Chương này.

Chương này áp dụng thống nhất đối với tất cả các gói thầu mua sắm hàng hóa qua mạng, được cố định theo định dạng tệp tin PDF và đăng tải trên Hệ thống.

Chương II. Bảng dữ liệu đấu thầu

Chương này quy định cụ thể các nội dung của Chương I khi áp dụng đối với từng gói thầu.

Chương này áp dụng thống nhất đối với tất cả các gói thầu mua sắm hàng hóa qua mạng, được cố định theo định dạng tệp tin PDF và đăng tải trên Hệ thống.

Chương III. Tiêu chuẩn đánh giá E-HSDT

Chương này bao gồm các tiêu chí để đánh giá E-HSDT. Cụ thể:

- Mục 1 (Đánh giá tính hợp lệ của E-HSDT) được cố định theo định dạng tệp tin PDF và đăng tải trên Hệ thống;
- Mục 2 (Tiêu chuẩn đánh giá về năng lực, kinh nghiệm) được cố định theo định dạng tệp tin PDF và đăng tải trên Hệ thống;
- Mục 3 (Tiêu chuẩn đánh giá về kỹ thuật), Mục 4 (Tiêu chuẩn đánh giá về tài chính) và Mục 5 (Phương án kỹ thuật thay thế trong E-HSDT (nếu có)) là tệp tin PDF do Chủ đầu tư chuẩn bị và đăng tải trên Hệ thống.

Căn cứ các thông tin do Chủ đầu tư nhập, Hệ thống sẽ tự động tạo ra các biểu mẫu dự thầu có liên quan tương ứng với tiêu chuẩn đánh giá.

Chương IV. Biểu mẫu mời thầu và dự thầu

Chương này bao gồm các biểu mẫu mà Chủ đầu tư và nhà thầu sẽ phải hoàn chỉnh để thành một phần nội dung của E-HSMT và E-HSDT.

Chương này áp dụng thống nhất đối với tất cả các gói thầu dịch vụ mua sắm hàng hóa qua mạng, được cố định theo định dạng tệp tin PDF và đăng tải trên Hệ thống.

Phần 2. YÊU CẦU VỀ KỸ THUẬT

Chương V. Yêu cầu về kỹ thuật

Chương này nêu các yêu cầu về kỹ thuật và bản vẽ để mô tả các đặc tính kỹ thuật của hàng hóa và dịch vụ liên quan; các nội dung về kiểm tra và thử nghiệm hàng hoá (nếu có) được hiển thị dưới dạng tệp tin PDF/CAD do Chủ đầu tư chuẩn bị và đính kèm lên Hệ thống.

Phần 3. ĐIỀU KIỆN HỢP ĐỒNG VÀ BIỂU MẪU HỢP ĐỒNG

Phần này bao gồm các điều khoản, điều kiện, dữ liệu và các biểu mẫu cấu thành bộ hợp đồng hoàn chỉnh.

PHẦN 4. CÁC PHỤ LỤC

- Danh mục/Phạm vi cung cấp.
- Yêu cầu kỹ thuật (kèm theo Hồ sơ Thiết kế, bản vẽ,...(nếu có)).
- Tiêu chí đánh giá kỹ thuật/ Bảng điểm đánh giá kỹ thuật.
- Các tài liệu kỹ thuật khác, đường dẫn (link) để tham chiếu (nếu có).

Phần 1. THỦ TỤC ĐẦU THẦU

Chương I. CHỈ DẪN NHÀ THẦU

1. Phạm vi gói thầu	1.1. Chủ đầu tư quy định tại E-BDL phát hành bộ E-HSMT này để lựa chọn nhà thầu thực hiện gói thầu mua sắm hàng hoá theo phương thức một giai đoạn một túi hồ sơ. 1.2. Tên gói thầu, dự án/dự toán mua sắm; số lượng, số hiệu các phần thuộc gói thầu (trường hợp gói thầu chia thành nhiều phần độc lập) được quy định tại E-BDL .
2. Giải thích từ ngữ trong đấu thầu qua mạng	2.1. Thời điểm đóng thầu là thời điểm hết hạn nhận E-HSDT và được quy định trong E-TBMT trên Hệ thống. 2.2. Ngày là ngày theo dương lịch, bao gồm cả ngày nghỉ cuối tuần, nghỉ lễ, nghỉ Tết theo quy định của pháp luật về lao động. 2.3. Thời gian và ngày tháng trên Hệ thống là thời gian và ngày tháng được hiển thị trên Hệ thống (GMT+7).
3. Nguồn vốn	Nguồn vốn (hoặc phương thức thu xếp vốn) để sử dụng cho gói thầu được quy định tại E-BDL .
4. Hành vi bị cấm	4.1. Đưa, nhận, môi giới hối lộ; 4.2. Lợi dụng chức vụ quyền hạn để can thiệp bất hợp pháp vào công tác lựa chọn nhà thầu; 4.3. Thông thầu bao gồm các hành vi sau đây: a) Dàn xếp, thỏa thuận, ép buộc để một hoặc các bên chuẩn bị Hồ sơ dự thầu hoặc rút Hồ sơ dự thầu để một bên trúng thầu; b) Dàn xếp, thỏa thuận để từ chối cung cấp hàng hóa, dịch vụ, không ký Hợp đồng thầu phụ hoặc thực hiện các hình thức thỏa thuận khác nhằm hạn chế cạnh tranh để một bên trúng thầu; c) Nhà thầu có năng lực, kinh nghiệm đã tham dự thầu và đáp ứng yêu cầu của Hồ sơ mời thầu nhưng cố ý không cung cấp tài liệu để chứng minh năng lực, kinh nghiệm khi được Bên mời thầu yêu cầu làm rõ Hồ sơ dự thầu hoặc khi được yêu cầu thương thảo hợp đồng (nếu có yêu cầu) và đối chiếu tài liệu nhằm tạo điều kiện để một bên trúng thầu. 4.4. Gian lận bao gồm các hành vi sau đây: a) Làm giả hoặc làm sai lệch thông tin, hồ sơ, tài liệu trong đấu thầu; b) Cố ý cung cấp thông tin, tài liệu không trung thực, không khách quan trong Hồ sơ dự thầu/Hồ sơ đề xuất nhằm làm sai lệch kết quả lựa chọn nhà thầu. 4.5. Cản trở bao gồm các hành vi sau đây: a) Hủy hoại, lừa dối, thay đổi, che giấu chứng cứ hoặc báo cáo sai sự thật; đe dọa, hoặc gợi ý đối với bất kỳ bên nào nhằm ngăn chặn việc làm rõ hành vi đưa, nhận, môi giới hối lộ, gian lận hoặc thông đồng đối với cơ quan có chức năng, thẩm quyền về giám sát, kiểm tra, thanh tra, kiểm toán; b) Cản trở Người có thẩm quyền, chủ đầu tư, Bên mời thầu, nhà thầu trong lựa chọn nhà thầu; c) Cản trở cơ quan có thẩm quyền về giám sát, kiểm tra, thanh tra, kiểm toán đối với hoạt động đấu thầu; d) Cố tình khiếu nại, tố cáo, kiến nghị sai sự thật để cản trở hoạt động đấu

thầu;

đ) Có hành vi vi phạm pháp luật về an toàn, an ninh mạng nhằm can thiệp, cản trở việc đấu thầu qua mạng.

4.6. Không bảo đảm công bằng, minh bạch bao gồm các hành vi sau đây:

a) Tham dự thầu với tư cách là nhà thầu đối với gói thầu do mình làm Bên mời thầu, chủ đầu tư hoặc thực hiện nhiệm vụ của Bên mời thầu, chủ đầu tư không đúng quy định của Mục 5-CDNT;

b) Tham gia lập, đồng thời tham gia thẩm định Hồ sơ mời thầu/Hồ sơ yêu cầu đối với cùng một gói thầu, dự án;

c) Tham gia đánh giá Hồ sơ dự thầu/Hồ sơ đề xuất đồng thời tham gia thẩm định kết quả lựa chọn nhà thầu đối với cùng một gói thầu, dự án;

d) Cá nhân thuộc Bên mời thầu, chủ đầu tư trực tiếp tham gia quá trình lựa chọn nhà thầu hoặc tham gia Tổ chuyên gia, tổ thẩm định kết quả lựa chọn nhà thầu hoặc là Người có thẩm quyền, người đứng đầu chủ đầu tư, Bên mời thầu đối với các gói thầu do người có quan hệ gia đình theo quy định của Luật Doanh nghiệp đứng tên dự thầu hoặc là người đại diện hợp pháp của nhà thầu;

đ) Nhà thầu tham dự thầu gói thầu mua sắm hàng hóa, phi tư vấn do nhà thầu đó cung cấp dịch vụ tư vấn: lập, thẩm tra, thẩm định dự toán, thiết kế kỹ thuật, thiết kế bản vẽ thi công, thiết kế kỹ thuật tổng thể (thiết kế FEED); lập, thẩm định Hồ sơ mời thầu; đánh giá Hồ sơ dự thầu; kiểm định hàng hóa; thẩm định kết quả lựa chọn nhà thầu; giám sát thực hiện Hợp đồng;

e) Đứng tên tham dự thầu gói thầu thuộc dự án do chủ đầu tư, Bên mời thầu là cơ quan, tổ chức nơi mình đã công tác và giữ chức vụ lãnh đạo, quản lý trong thời gian 12 tháng kể từ ngày không còn làm việc tại cơ quan, tổ chức đó;

g) Nhà thầu tư vấn giám sát đồng thời thực hiện tư vấn kiểm định đối với gói thầu do nhà thầu đó giám sát;

4.7. Tiết lộ những tài liệu, thông tin sau đây về quá trình lựa chọn nhà thầu:

a) Nội dung Hồ sơ mời thầu/Hồ sơ yêu cầu trước thời điểm phát hành theo quy định;

b) Nội dung Hồ sơ dự thầu/Hồ sơ đề xuất, sổ tay ghi chép, biên bản cuộc họp xét thầu, các ý kiến nhận xét, đánh giá đối với từng Hồ sơ dự thầu/Hồ sơ đề xuất trước khi công khai kết quả lựa chọn nhà thầu;

c) Nội dung yêu cầu làm rõ Hồ sơ dự thầu/Hồ sơ đề xuất của Bên mời thầu và trả lời của nhà thầu trong quá trình đánh giá Hồ sơ dự thầu/Hồ sơ đề xuất trước khi công khai kết quả lựa chọn nhà thầu;

d) Báo cáo của Bên mời thầu, báo cáo của Tổ chuyên gia, báo cáo thẩm định, báo cáo của nhà thầu tư vấn, báo cáo của cơ quan chuyên môn có liên quan trong quá trình lựa chọn nhà thầu trước khi công khai kết quả lựa chọn nhà thầu;

e) Kết quả lựa chọn nhà thầu trước khi được công khai theo quy định;

f) Các tài liệu khác trong quá trình lựa chọn nhà thầu được đóng dấu mật theo quy định của Quy chế số VSP-000-TM-238 hiện hành.

4.8. Chuyển nhượng thầu:

Nhà thầu chuyển nhượng cho nhà thầu khác phần công việc thuộc gói thầu có giá trị từ 10% trở lên hoặc dưới 10% nhưng trên 02 triệu USD (sau khi trừ phần công việc thuộc trách nhiệm của nhà thầu phụ đã được kê khai trong Hợp đồng) tính trên giá Hợp đồng đã ký kết.

<p>5. Tư cách hợp lệ của nhà thầu</p>	<p>5.1. Nhà thầu là tổ chức đáp ứng đủ các điều kiện sau đây:</p> <ul style="list-style-type: none"> a) Có đăng ký thành lập, hoạt động do cơ quan có thẩm quyền của nước mà nhà thầu đang hoạt động cấp; a) Hạch toán tài chính độc lập; b) Không đang trong quá trình thực hiện thủ tục giải thể hoặc bị thu hồi giấy chứng nhận đăng ký doanh nghiệp, giấy chứng nhận đăng ký hợp tác xã, liên hiệp hợp tác xã, tổ hợp tác; không thuộc trường hợp mất khả năng thanh toán theo quy định của pháp luật về phá sản; c) Bảo đảm cạnh tranh trong đấu thầu theo quy định tại E-BDL; d) Không đang trong thời gian bị cấm tham dự thầu theo quy định của Luật Đấu thầu và Chủ đầu tư; đ) Không đang bị truy cứu trách nhiệm hình sự; e) Không trong trạng thái bị tạm ngừng, chấm dứt tham gia Hệ thống; <p>5.2. Nhà thầu là hộ kinh doanh đáp ứng đủ các điều kiện sau đây:</p> <ul style="list-style-type: none"> a) Có giấy chứng nhận đăng ký hộ kinh doanh theo quy định của pháp luật; b) Không đang trong quá trình chấm dứt hoạt động hoặc bị thu hồi giấy chứng nhận đăng ký hộ kinh doanh; chủ hộ kinh doanh không đang bị truy cứu trách nhiệm hình sự; c) Đáp ứng điều kiện quy định tại các điểm c, d và e Mục 5.1 E-CDNT. <p>5.3 Nhà thầu là cá nhân có tư cách hợp lệ khi đáp ứng đủ các điều kiện sau đây:</p> <ul style="list-style-type: none"> a) Có năng lực hành vi dân sự đầy đủ theo quy định pháp luật của nước mà cá nhân đó là công dân; b) Có chứng chỉ chuyên môn phù hợp theo quy định của pháp luật; c) Đăng ký hoạt động hợp pháp theo quy định của pháp luật; d) Không đang bị truy cứu trách nhiệm hình sự; e) Không đang trong thời gian bị cấm tham dự thầu.
<p>6. Nội dung của E-HSMT</p>	<p>6.1. E-HSMT bao gồm E-TBMT và Phần 1, Phần 2, Phần 3, Phần 4 cùng với tài liệu sửa đổi, làm rõ E-HSMT theo quy định tại Mục 7 E-CDNT (nếu có), trong đó bao gồm các nội dung sau đây:</p> <p>Phần 1. Thủ tục đấu thầu:</p> <ul style="list-style-type: none"> - Chương I. Chỉ dẫn nhà thầu; - Chương II. Bảng dữ liệu đấu thầu; - Chương III. Tiêu chuẩn đánh giá E-HSDT; - Chương IV. Biểu mẫu mời thầu và dự thầu. <p>Phần 2. Yêu cầu về kỹ thuật:</p> <ul style="list-style-type: none"> - Chương V. Yêu cầu về kỹ thuật. <p>Phần 3. Điều kiện hợp đồng và Biểu mẫu hợp đồng:</p> <p>Phần này bao gồm các điều khoản, điều kiện, dữ liệu và các biểu mẫu cấu thành bộ hợp đồng hoàn chỉnh.</p> <p>Phần 4. Các phụ lục</p> <p>6.2. Chủ đầu tư sẽ không chịu trách nhiệm về tính chính xác, hoàn chỉnh của E-HSMT, tài liệu giải thích làm rõ E-HSMT hay các tài liệu sửa đổi E-HSMT</p>

	<p>theo quy định tại Mục 7 E-CDNT nếu các tài liệu này không được cung cấp bởi Chủ đầu tư trên Hệ thống. E-HSMT do Chủ đầu tư phát hành trên Hệ thống sẽ là cơ sở để xem xét, đánh giá.</p> <p>6.3. Nhà thầu phải nghiên cứu mọi thông tin của E-TBMT, E-HSMT và các nội dung sửa đổi, làm rõ E-HSMT, biên bản hội nghị tiền đấu thầu (nếu có) để chuẩn bị E-HSDT theo yêu cầu của E-HSMT cho phù hợp.</p>
<p>7. Sửa đổi, làm rõ E-HSMT</p>	<p>7.1. Trường hợp sửa đổi E-HSMT thì Bên mời thầu đăng tải quyết định sửa đổi kèm theo các nội dung sửa đổi và E-HSMT đã được sửa đổi cho phù hợp (webform và file đính kèm). Việc sửa đổi E-HSMT được thực hiện trong thời gian tối thiểu theo quy định tại BDL trước ngày có thời điểm đóng thầu và bảo đảm đủ thời gian để nhà thầu hoàn chỉnh E-HSDT; trường hợp không bảo đảm đủ thời gian như nêu trên thì phải gia hạn thời điểm đóng thầu.</p> <p>7.2. Trường hợp cần làm rõ E-HSMT, nhà thầu phải gửi đề nghị làm rõ đến Bên mời thầu thông qua Hệ thống trong khoảng thời gian tối thiểu theo quy định tại BDL trước ngày có thời điểm đóng thầu để Bên mời thầu xem xét, xử lý. Bên mời thầu tiếp nhận nội dung làm rõ để xem xét, làm rõ theo đề nghị của nhà thầu và thực hiện làm rõ trên Hệ thống trong thời gian tối đa theo quy định tại BDL trước ngày có thời điểm đóng thầu, trong đó mô tả nội dung yêu cầu làm rõ nhưng không nêu tên nhà thầu đề nghị làm rõ. Trường hợp việc làm rõ dẫn đến phải sửa đổi E-HSMT thì Chủ đầu tư tiến hành sửa đổi E-HSMT theo quy định tại Mục 7.1 E-CDNT.</p> <p>7.3. Bên mời thầu chịu trách nhiệm theo dõi thông tin trên Hệ thống để kịp thời làm rõ E-HSMT theo đề nghị của nhà thầu.</p> <p>7.4. Nhà thầu chịu trách nhiệm theo dõi thông tin trên Hệ thống để cập nhật thông tin về việc sửa đổi E-HSMT, thay đổi thời điểm đóng thầu (nếu có) để làm cơ sở chuẩn bị E-HSDT.</p> <p>7.5. Trường hợp cần thiết, Chủ đầu tư tổ chức hội nghị tiền đấu thầu để trao đổi về những nội dung trong E-HSMT mà các nhà thầu chưa rõ theo quy định tại E-BDL. Bên mời thầu đăng tải giấy mời tham dự hội nghị tiền đấu thầu trên Hệ thống. Nội dung trao đổi giữa Chủ đầu tư và nhà thầu phải được ghi lại thành biên bản và lập thành văn bản làm rõ E-HSMT đăng tải trên Hệ thống trong thời gian tối đa 02 ngày làm việc, kể từ ngày kết thúc hội nghị tiền đấu thầu.</p> <p>7.6. Trường hợp E-HSMT cần phải được sửa đổi sau khi tổ chức hội nghị tiền đấu thầu, Chủ đầu tư thực hiện việc sửa đổi E-HSMT theo quy định tại Mục 7.1 E-CDNT. Biên bản hội nghị tiền đấu thầu không phải là văn bản sửa đổi E-HSMT.</p> <p>7.7. Việc nhà thầu không tham dự hội nghị tiền đấu thầu hoặc không có giấy xác nhận đã tham dự hội nghị tiền đấu thầu không phải là lý do để loại bỏ E-HSDT của nhà thầu.</p> <p>7.8. Song song với việc làm rõ/ trả lời làm rõ trên Hệ thống, Bên mời thầu/Nhà thầu có thể gửi văn bản bằng đường văn thư/ fax/ email trực tiếp để biết thông tin và chuẩn bị kịp thời hồ sơ tài liệu liên quan.</p>
<p>8. Chi phí dự thầu</p>	<p>E-HSMT được phát hành miễn phí trên Hệ thống ngay sau khi Bên mời thầu đăng tải thành công E-TBMT trên Hệ thống. Nhà thầu phải chịu mọi chi phí liên quan đến quá trình tham dự thầu. Chi phí nộp E-HSDT theo quy định tại E-BDL. Trong mọi trường hợp, Chủ đầu tư không chịu trách nhiệm về các chi phí liên quan đến việc tham dự thầu của nhà thầu.</p>

<p>9. Ngôn ngữ của E-HSDT</p>	<p>E-HSDT cũng như tất cả văn bản và tài liệu liên quan đến E-HSDT được viết bằng tiếng Việt. Các tài liệu bổ trợ trong E-HSDT (catalogue...) có thể được viết bằng ngôn ngữ khác, đồng thời kèm theo bản dịch sang tiếng Việt. Trường hợp thiếu bản dịch, Bên mời thầu có thể yêu cầu nhà thầu gửi bổ sung (nếu cần thiết).</p>
<p>10. Thành phần của E-HSDT</p>	<p>E-HSDT phải bao gồm các thành phần sau:</p> <p>10.1. Đơn dự thầu được Hệ thống trích xuất theo quy định tại Mục 11 E-CDNT;</p> <p>10.2. Thỏa thuận liên danh theo Mẫu số 03 Chương IV (đối với nhà thầu liên danh);</p> <p>10.3. Bảo đảm dự thầu theo quy định tại Mục 18 E-CDNT;</p> <p>10.4. Bản kê khai năng lực, kinh nghiệm của nhà thầu theo Mục 16 E-CDNT;</p> <p>10.5. Đề xuất về kỹ thuật và các tài liệu theo quy định tại Mục 15 E-CDNT;</p> <p>10.6 Đề xuất về tài chính và các bảng biểu được ghi đầy đủ thông tin theo quy định tại Mục 11 và Mục 13 E-CDNT;</p> <p>10.7. Đề xuất phương án kỹ thuật thay thế trong E-HSDT theo quy định tại Mục 12 E-CDNT (nếu có);</p> <p>10.8. Các nội dung khác theo quy định tại E-BDL.</p>
<p>11. Đơn dự thầu và các bảng biểu</p>	<p>Nhà thầu điền đầy đủ thông tin vào các Mẫu ở Chương IV. Nhà thầu kiểm tra thông tin trong đơn dự thầu và các bảng biểu để hoàn thành E-HSDT.</p>
<p>12. Đề xuất phương án kỹ thuật thay thế trong E-HSDT</p>	<p>12.1. Trường hợp E-HSMT có quy định tại E-BDL về việc nhà thầu có thể đề xuất phương án kỹ thuật thay thế thì phương án kỹ thuật thay thế đó mới được xem xét.</p> <p>12.2. Phương án kỹ thuật thay thế chỉ được xem xét khi phương án chính được đánh giá là đáp ứng yêu cầu và nhà thầu được xếp hạng thứ nhất. Trong trường hợp này, nhà thầu phải cung cấp tất cả các thông tin cần thiết để Bên mời thầu có thể đánh giá phương án kỹ thuật thay thế, bao gồm: thuyết minh, bản vẽ, thông số kỹ thuật, tiến độ cung cấp, chi phí và các thông tin liên quan khác. Việc đánh giá đề xuất phương án kỹ thuật thay thế trong E-HSDT thực hiện theo quy định tại Mục 5 Chương III.</p>
<p>13. Giá dự thầu và giảm giá</p>	<p>13.1. Giá dự thầu ghi trong đơn và trong các bảng giá cùng với các khoản giảm giá phải đáp ứng các quy định trong Mục này:</p> <p>a) Giá dự thầu là giá do nhà thầu chào trong đơn dự thầu, bao gồm toàn bộ các chi phí để thực hiện gói thầu (chưa tính giảm giá). Nhà thầu sẽ điền giá dự thầu vào đơn dự thầu trên webform của hệ thống.</p> <p>b) Tất cả các phần (đối với gói thầu chia thành nhiều phần) và các hạng mục phải được chào giá riêng trong các bảng giá dự thầu;</p> <p>c) Đối với gói thầu không chia phần, trường hợp nhà thầu có đề xuất giảm giá thì ghi tỷ lệ phần trăm giảm giá vào đơn dự thầu. Giá trị giảm giá này được hiểu là giảm đều theo tỷ lệ cho tất cả hạng mục trong các bảng giá dự thầu;</p> <p>d) Nhà thầu phải nộp E-HSDT cho toàn bộ công việc yêu cầu trong E-HSMT và ghi đơn giá dự thầu cho tất cả các công việc nêu trong các cột “Danh mục hàng hoá”, “Mô tả dịch vụ” theo Mẫu số 12.1 hoặc 12.2, Mẫu số 13 Chương IV.</p> <p>13.2. Trường hợp gói thầu được chia thành nhiều phần độc lập và cho phép dự thầu theo từng phần thì nhà thầu có thể dự thầu một hoặc nhiều phần của gói</p>

	<p>thầu. Nhà thầu phải dự thầu đầy đủ các hạng mục trong phần mà mình tham dự. Trường hợp nhà thầu có đề xuất giảm giá thì thực hiện theo một trong hai cách sau đây:</p> <p>a) Cách thứ nhất: ghi tỷ lệ phần trăm giảm giá vào đơn dự thầu (trong trường hợp này được coi là nhà thầu giảm giá đều theo tỷ lệ cho tất cả phần mà nhà thầu tham dự).</p> <p>b) Cách thứ hai: ghi tỷ lệ phần trăm giảm giá cho từng phần.</p> <p>13.3. Nhà thầu phải chịu trách nhiệm về giá dự thầu để thực hiện, hoàn thành các công việc theo đúng yêu cầu nêu trong E-HSMT. Trường hợp nhà thầu có đơn giá thấp khác thường, ảnh hưởng đến chất lượng gói thầu thì Bên mời thầu yêu cầu nhà thầu làm rõ về tính khả thi của đơn giá thấp khác thường đó.</p> <p>13.4. Giá dự thầu của nhà thầu phải bao gồm toàn bộ các khoản thuế, phí, lệ phí (nếu có) áp theo thuế suất, mức phí, lệ phí tại thời điểm 28 ngày trước ngày có thời điểm đóng thầu. Trường hợp nhà thầu tuyên bố giá dự thầu không bao gồm thuế, phí, lệ phí (nếu có) thì E-HSMT của nhà thầu sẽ bị loại.</p> <p>13.5. Nhà thầu chào giá dự thầu theo quy định tại E-BDL.</p>
<p>14. Đồng tiền dự thầu và đồng tiền thanh toán</p>	<p>Đồng tiền dự thầu và đồng tiền thanh toán là VND.</p>
<p>15. Tài liệu chứng minh sự phù hợp của hàng hóa, dịch vụ liên quan</p>	<p>15.1. Để chứng minh sự phù hợp của hàng hóa và dịch vụ liên quan so với yêu cầu của E-HSMT, nhà thầu phải cung cấp các tài liệu để chứng minh hàng hóa mà nhà thầu cung cấp đáp ứng các yêu cầu về kỹ thuật quy định tại Chương V. Các tài liệu này là một phần của E-HSMT.</p> <p>15.2. Thuật ngữ “hàng hóa” được hiểu bao gồm máy móc, thiết bị, nguyên liệu, nhiên liệu, vật liệu, vật tư, phụ tùng; hàng tiêu dùng và trang thiết bị y tế dùng cho các cơ sở y tế.</p> <p>15.3. Thuật ngữ “xuất xứ” được hiểu là quốc gia hoặc vùng lãnh thổ nơi hàng hóa được khai thác, chăn nuôi, trồng trọt, sản xuất, chế tạo hoặc chế biến tại quốc gia hoặc vùng lãnh thổ đó, thông qua quá trình chế tạo, chế biến hoặc lắp ráp để tạo thành một sản phẩm được công nhận về mặt thương mại và có sự khác biệt đáng kể về các đặc điểm căn bản so với các yếu tố cấu thành ban đầu.</p> <p>15.4. Thuật ngữ “dịch vụ liên quan” bao gồm các dịch vụ như bảo hiểm¹, lắp đặt, duy tu, bảo dưỡng, sửa chữa ban đầu hoặc cung cấp các dịch vụ sau bán hàng khác như đào tạo, chuyển giao công nghệ....</p> <p>15.5. Tài liệu chứng minh sự phù hợp của hàng hóa và dịch vụ liên quan có thể là hồ sơ, giấy tờ, bản vẽ, số liệu được mô tả chi tiết theo từng khoản mục về đặc tính kỹ thuật, tính năng sử dụng cơ bản của hàng hóa và dịch vụ liên quan, qua đó chứng minh sự đáp ứng cơ bản của hàng hóa, dịch vụ so với các yêu cầu của E-HSMT và một bảng kê những điểm sai khác và ngoại lệ (nếu có) so với quy định tại Chương V.</p> <p>15.6. Nhà thầu phải cung cấp đầy đủ danh mục, giá cả, nhà cung cấp vật tư, phụ tùng thay thế, dụng cụ chuyên dùng, vật tư tiêu hao... (sau đây gọi là vật tư, phụ tùng thay thế) cần thiết để bảo đảm sự vận hành đúng quy cách và liên tục của hàng hóa trong thời hạn quy định tại E-BDL.</p> <p>15.7. Tiêu chuẩn về chế tạo, quy trình sản xuất các vật tư và thiết bị cũng như các tham chiếu đến nhãn hiệu hàng hóa hoặc số catalogue do Chủ đầu tư quy</p>

¹ Bảo hiểm cho các hạng mục dịch vụ liên quan, ví dụ: bảo hiểm lắp đặt, bảo hiểm sửa chữa...

	<p>định tại Chương V chỉ nhằm mục đích mô tả và không nhằm mục đích hạn chế nhà thầu. Nhà thầu có thể đưa ra các tiêu chuẩn chất lượng, nhãn hiệu hàng hóa, catalô khác miễn là nhà thầu chứng minh cho Bên mời thầu thấy rằng những thay thế đó vẫn bảo đảm sự tương đương cơ bản hoặc cao hơn so với yêu cầu quy định tại Chương V.</p>
<p>16. Tài liệu chứng minh năng lực và kinh nghiệm của nhà thầu</p>	<p>16.1. Nhà thầu kê khai các thông tin cần thiết vào các Mẫu trong Chương IV để cung cấp thông tin về năng lực, kinh nghiệm theo yêu cầu tại Chương III. Trường hợp nhà thầu được mời vào đối chiếu tài liệu, nhà thầu phải chuẩn bị sẵn sàng các tài liệu để đối chiếu với thông tin nhà thầu kê khai trong E-HSDT và để Chủ đầu tư lưu trữ.</p> <p>16.2. Yêu cầu về tài liệu để chứng minh năng lực thực hiện hợp đồng của nhà thầu nêu được trúng thầu thực hiện theo E-BDL.</p>
<p>17. Thời hạn có hiệu lực của E-HSDT</p>	<p>17.1. E-HSDT có hiệu lực không ngắn hơn thời hạn nêu tại E-BDL.</p> <p>17.2. Trong trường hợp cần thiết, trước khi hết thời hạn hiệu lực của E-HSDT, Bên mời thầu có thể đề nghị các nhà thầu gia hạn hiệu lực của E-HSDT, đồng thời yêu cầu nhà thầu gia hạn tương ứng thời gian có hiệu lực của bảo đảm dự thầu (bằng thời gian hiệu lực E-HSDT sau khi gia hạn cộng thêm 30 ngày). Nếu nhà thầu không chấp nhận việc gia hạn hiệu lực của E-HSDT thì E-HSDT của nhà thầu sẽ không được xem xét tiếp, trong trường hợp này, nhà thầu không phải nộp bản gốc thư bảo lãnh cho Bên mời thầu. Nhà thầu chấp nhận đề nghị gia hạn E-HSDT không được phép thay đổi bất kỳ nội dung nào của E-HSDT, trừ việc gia hạn hiệu lực của bảo đảm dự thầu. Việc đề nghị gia hạn và chấp thuận hoặc không chấp thuận gia hạn được thực hiện trên Hệ thống.</p>
<p>18. Bảo đảm dự thầu</p>	<p>18.1. Khi tham dự thầu qua mạng, nhà thầu phải thực hiện biện pháp bảo đảm dự thầu trước thời điểm đóng thầu theo một hoặc các hình thức thư bảo lãnh do đại diện hợp pháp của tổ chức tín dụng trong nước hoặc chi nhánh ngân hàng nước ngoài được thành lập theo pháp luật Việt Nam phát hành hoặc giấy chứng nhận bảo hiểm bảo lãnh của doanh nghiệp bảo hiểm phi nhân thọ trong nước, chi nhánh doanh nghiệp bảo hiểm phi nhân thọ nước ngoài được thành lập theo pháp luật Việt Nam phát hành hoặc đặt cọc/chuyển khoản vào tài khoản của Vietsovpetro. Trường hợp giá trị bảo đảm dự thầu nhỏ hơn 50 triệu đồng thì thực hiện theo quy định tại Mục 18.8 E-CDNT. Đối với bảo lãnh dự thầu hoặc chứng nhận bảo hiểm bảo lãnh bằng văn bản giấy hoặc đặt cọc/chuyển khoản vào tài khoản của Vietsovpetro nhà thầu quét (scan) thư bảo lãnh của ngân hàng hoặc giấy chứng nhận bảo hiểm bảo lãnh hoặc Thư bảo lãnh (áp dụng trong trường hợp đặt cọc/chuyển khoản vào tài khoản của Vietsovpetro) và đính kèm khi nộp E-HSDT. Trường hợp E-HSDT được gia hạn hiệu lực theo quy định tại Mục 17.2 E-CDNT thì hiệu lực của bảo đảm dự thầu cũng phải được gia hạn tương ứng. Đối với nhà thầu liên danh, các thành viên liên danh phải sử dụng cùng thể thức bảo lãnh dự thầu.</p> <p>Trường hợp liên danh thì phải thực hiện biện pháp bảo đảm dự thầu theo một trong hai cách sau:</p> <p>a) Từng thành viên trong liên danh sẽ thực hiện riêng rẽ bảo đảm dự thầu nhưng bảo đảm tổng giá trị không thấp hơn mức yêu cầu quy định tại Mục 18.2 E-CDNT; nếu bảo đảm dự thầu của một thành viên trong liên danh được xác định là không hợp lệ thì E-HSDT của liên danh đó sẽ không được xem xét, đánh giá tiếp. Nếu bất kỳ thành viên nào trong liên danh vi phạm quy định của pháp luật dẫn đến không được hoàn trả giá trị bảo đảm dự thầu theo quy định tại điểm b Mục 18.5 E-CDNT thì giá trị bảo đảm dự thầu của tất cả thành viên trong liên</p>

danh sẽ không được hoàn trả;

b) Các thành viên trong liên danh thỏa thuận để một thành viên chịu trách nhiệm thực hiện biện pháp bảo đảm dự thầu cho thành viên liên danh đó và cho thành viên khác trong liên danh. Trong trường hợp này, bảo đảm dự thầu có thể bao gồm tên của liên danh hoặc tên của thành viên chịu trách nhiệm thực hiện biện pháp bảo đảm dự thầu cho các thành viên trong liên danh nhưng bảo đảm tổng giá trị không thấp hơn mức yêu cầu quy định tại Mục 18.2 E-CDNT. Nếu bất kỳ thành viên nào trong liên danh vi phạm quy định của pháp luật dẫn đến không được hoàn trả giá trị bảo đảm dự thầu theo quy định tại điểm b Mục 18.5 E-CDNT thì giá trị bảo đảm dự thầu của tất cả thành viên trong liên danh sẽ không được hoàn trả.

18.2. Giá trị, đồng tiền và thời gian có hiệu lực của bảo đảm dự thầu được quy định cụ thể tại **E-BDL**.

18.3. Bảo đảm dự thầu được coi là không hợp lệ khi thuộc một trong các trường hợp sau đây: có giá trị thấp hơn, thời gian có hiệu lực ngắn hơn so với yêu cầu quy định tại Mục 18.2 E-CDNT, không đúng tên đơn vị thụ hưởng, không có chữ ký hợp lệ, ký trước khi Chủ đầu tư phát hành E-HSMT, có kèm theo các điều kiện gây bất lợi cho Chủ đầu tư, Bên mời thầu (trong đó bao gồm việc không đáp ứng đủ các cam kết theo quy định tại Mẫu số 04A, Mẫu số 04B hoặc Mẫu số 04C Chương IV). Trường hợp áp dụng thư bảo lãnh hoặc giấy chứng nhận bảo hiểm bảo lãnh thì thư bảo lãnh hoặc giấy chứng nhận bảo hiểm bảo lãnh phải được đại diện hợp pháp của tổ chức tín dụng trong nước hoặc chi nhánh ngân hàng nước ngoài được thành lập theo pháp luật Việt Nam, doanh nghiệp bảo hiểm phi nhân thọ trong nước, chi nhánh doanh nghiệp bảo hiểm phi nhân thọ nước ngoài được thành lập theo pháp luật Việt Nam ký tên, đóng dấu (nếu có). Trường hợp áp dụng Thư bảo lãnh (*đặt cọc/chuyển khoản vào tài khoản của Vietsovpetro*) phải được đại diện hợp pháp của nhà thầu ký tên, đóng dấu.

18.4. Nhà thầu không được lựa chọn sẽ được hoàn trả hoặc giải tỏa bảo đảm dự thầu theo thời hạn quy định **E-BDL**. Đối với nhà thầu được lựa chọn, bảo đảm dự thầu được hoàn trả hoặc giải tỏa khi hợp đồng có hiệu lực.

18.5. Các trường hợp phải nộp bản gốc thư bảo lãnh dự thầu, giấy chứng nhận bảo hiểm bảo lãnh (đối với trường hợp sử dụng bảo lãnh dự thầu bằng văn bản giấy) cho Bên mời thầu:

a) Nhà thầu được mời vào thương thảo hợp đồng (nếu được yêu cầu) và đối chiếu tài liệu;

b) Nhà thầu vi phạm quy định của pháp luật về đấu thầu dẫn đến không được hoàn trả giá trị bảo đảm dự thầu trong các trường hợp sau đây:

- Sau thời điểm đóng thầu và trong thời gian có hiệu lực của E-HSMT, nhà thầu có văn bản rút E-HSMT hoặc từ chối thực hiện một hoặc các công việc đã đề xuất trong E-HSMT theo yêu cầu của E-HSMT;

- Nhà thầu có hành vi vi phạm quy định tại Mục 4 E-CDNT hoặc vi phạm pháp luật về đấu thầu dẫn đến phải hủy thầu theo quy định tại điểm d và điểm đ-Mục 33 E-CDNT;

- Nhà thầu không thực hiện biện pháp bảo đảm thực hiện hợp đồng theo quy định tại Mục 38 E-CDNT;

- Nhà thầu không tiến hành hoặc từ chối thương thảo hợp đồng (nếu được yêu cầu) và đối chiếu tài liệu trong thời hạn 05 ngày làm việc kể từ ngày nhận được thông báo mời thương thảo hợp đồng (nếu được yêu cầu) và đối chiếu tài liệu hoặc đã thương thảo hợp đồng (nếu được yêu cầu) và đã đối chiếu tài liệu

	<p>nhưng từ chối hoặc không ký biên bản thương thảo hợp đồng (nếu được yêu cầu) và đối chiếu tài liệu hoặc đưa ra những điều kiện khác với các nội dung trong E-HSDT hoặc rút lại các cam kết trong E-HSDT dẫn đến thương thảo Hợp đồng không thành công, trừ trường hợp bất khả kháng;</p> <p>- Nhà thầu không tiến hành hoặc từ chối hoàn thiện hợp đồng trong thời hạn 20 ngày kể từ ngày nhận được thông báo trúng thầu của Bên mời thầu, trừ trường hợp bất khả kháng;</p> <p>- Nhà thầu không tiến hành hoặc từ chối ký kết hợp đồng trong thời hạn 10 ngày kể từ ngày hoàn thiện hợp đồng, trừ trường hợp bất khả kháng.</p> <p>18.6. Trong vòng 05 ngày làm việc, kể từ ngày nhận được yêu cầu của bên mời thầu, nếu nhà thầu từ chối hoặc không nộp bản gốc thư bảo lãnh dự thầu, giấy chứng nhận bảo hiểm bảo lãnh (đối với trường hợp sử dụng bảo lãnh dự thầu bằng văn bản giấy) theo yêu cầu của Bên mời thầu thì nhà thầu sẽ bị xử lý theo đúng cam kết của nhà thầu trong đơn dự thầu.</p> <p>18.7. Trường hợp gói thầu chia thành nhiều phần độc lập, nhà thầu có thể lựa chọn nộp bảo đảm dự thầu theo một trong hai cách sau đây:</p> <p>a) Bảo đảm dự thầu chung cho tất cả các phần mà mình tham dự thầu (giá trị bảo đảm dự thầu sẽ bằng tổng giá trị của các phần nhà thầu tham dự). Trường hợp giá trị bảo đảm dự thầu do nhà thầu nộp nhỏ hơn tổng giá trị cộng gộp thì Bên mời thầu được quyền quyết định lựa chọn bảo đảm dự thầu đó được sử dụng cho phần nào trong số các phần mà nhà thầu tham dự;</p> <p>b) Bảo đảm dự thầu riêng cho từng phần mà nhà thầu tham dự.</p> <p>Trường hợp nhà thầu vi phạm dẫn đến không được hoàn trả bảo đảm dự thầu theo quy định tại điểm b Mục 18.5 E-CDNT thì việc không hoàn trả giá trị bảo đảm dự thầu được tính trên phần mà nhà thầu vi phạm.</p> <p>18.8. Đối với gói thầu có giá trị bảo đảm dự thầu theo quy định tại Mục 18.2 E-CDNT nhỏ hơn 50 triệu đồng, tại thời điểm đóng thầu, nhà thầu không phải đính kèm thư bảo lãnh hoặc giấy chứng nhận bảo hiểm bảo lãnh theo quy định tại Mục 18.1 E-CDNT mà phải cam kết trong đơn dự thầu (không phải đính kèm cam kết riêng bằng văn bản) là nếu được mời vào thương thảo hợp đồng (nếu được yêu cầu) và đối chiếu tài liệu hoặc vi phạm quy định tại điểm b Mục 18.5 E-CDNT thì phải nộp một khoản tiền hoặc bảo lãnh dự thầu hoặc giấy chứng nhận bảo hiểm bảo lãnh với giá trị quy định tại Mục 18.2 E-CDNT. Trường hợp nhà thầu không thực hiện theo cam kết nêu trên, nhà thầu bị xử lý theo đúng cam kết của nhà thầu nêu trong đơn dự thầu (bị nêu tên trên Hệ thống và bị khóa tài khoản trong vòng 06 tháng, kể từ ngày Cục Quản lý đấu thầu, Bộ Kế hoạch và Đầu tư nhận được văn bản đề nghị của Chủ đầu tư). Trường hợp nhà thầu vi phạm quy định nêu tại điểm b Mục 18.5 E-CDNT thì nhà thầu sẽ không được hoàn trả khoản tiền bảo đảm dự thầu này.</p>
<p>19. Thời điểm đóng thầu</p>	<p>19.1. Thời điểm đóng thầu là thời điểm quy định tại E-TBMT.</p> <p>19.2. Chủ đầu tư có thể gia hạn thời điểm đóng thầu bằng cách sửa đổi E-TBMT. Khi gia hạn thời điểm đóng thầu, mọi trách nhiệm của Chủ đầu tư và nhà thầu theo thời điểm đóng thầu trước đó sẽ được thay đổi theo thời điểm đóng thầu mới được gia hạn.</p>
<p>20. Nộp, rút và sửa đổi E-HSDT</p>	<p>20.1. Nộp E-HSDT: Nhà thầu chỉ nộp một bộ E-HSDT đối với một E-TBMT khi tham gia đấu thầu qua mạng. Trường hợp liên danh, thành viên đứng đầu liên danh (theo thỏa thuận trong liên danh) nộp E-HSDT sau khi được sự chấp thuận của tất cả các thành viên trong liên danh.</p>

	<p>20.2. Sửa đổi, nộp lại E-HSDT: Trường hợp cần sửa đổi E-HSDT đã nộp, nhà thầu phải tiến hành rút toàn bộ E-HSDT đã nộp trước đó để sửa đổi cho phù hợp. Sau khi hoàn thiện E-HSDT, nhà thầu tiến hành nộp lại E-HSDT mới. Trường hợp nhà thầu đã nộp E-HSDT trước khi Chủ đầu tư thực hiện sửa đổi E-HSMT (nếu có) thì nhà thầu phải nộp lại E-HSDT mới cho phù hợp với E-HSMT đã được sửa đổi.</p> <p>20.3. Rút E-HSDT: nhà thầu được rút E-HSDT trước thời điểm đóng thầu. Hệ thống thông báo cho nhà thầu tình trạng rút E-HSDT (thành công hay không thành công). Hệ thống ghi lại thông tin về thời gian rút E-HSDT của nhà thầu.</p> <p>20.4. Nhà thầu chỉ được rút, sửa đổi, nộp lại E-HSDT trước thời điểm đóng thầu. Sau thời điểm đóng thầu, tất cả các E-HSDT nộp thành công trên Hệ thống đều được mở thầu để đánh giá.</p>
<p>21. Mở thầu</p>	<p>21.1. Bên mời thầu phải tiến hành mở thầu và công khai biên bản mở thầu trên Hệ thống trong thời hạn không quá 02 giờ, kể từ thời điểm đóng thầu.</p> <p>21.2. Biên bản mở thầu được đăng tải công khai trên Hệ thống, bao gồm các nội dung chủ yếu sau:</p> <p>a) Thông tin về gói thầu:</p> <ul style="list-style-type: none"> - Số E-TBMT; - Tên gói thầu; - Tên Chủ đầu tư; - Hình thức lựa chọn nhà thầu; - Loại hợp đồng; - Thời điểm hoàn thành mở thầu; - Tổng số nhà thầu tham dự. <p>b) Thông tin về các nhà thầu tham dự:</p> <ul style="list-style-type: none"> - Tên nhà thầu; - Giá dự thầu; - Tỷ lệ phần trăm (%) giảm giá (nếu có); - Giá dự thầu sau giảm giá (nếu có); - Giá trị và hiệu lực bảo đảm dự thầu; - Thời gian có hiệu lực của E-HSDT; - Thời gian thực hiện gói thầu; - Các thông tin liên quan khác (nếu có). <p>c) Trường hợp gói thầu chia thành nhiều phần độc lập thì phải bao gồm các thông tin về giá dự thầu cho từng phần như điểm b khoản này.</p>
<p>22. Bảo mật</p>	<p>22.1. Thông tin liên quan đến việc đánh giá E-HSDT và đề nghị trao hợp đồng phải được giữ bí mật và không được phép tiết lộ cho các nhà thầu hay bất kỳ người nào không có liên quan chính thức đến quá trình lựa chọn nhà thầu cho tới khi công khai kết quả lựa chọn nhà thầu. Trong mọi trường hợp không được tiết lộ thông tin trong E-HSDT của nhà thầu này cho nhà thầu khác, trừ thông tin được công khai trong biên bản mở thầu.</p> <p>22.2. Trừ trường hợp làm rõ E-HSDT (nếu cần thiết) và thương thảo hợp đồng (nếu được yêu cầu), đối chiếu tài liệu, nhà thầu không được phép tiếp xúc với Chủ đầu tư, Bên mời thầu về các vấn đề liên quan đến E-HSDT của mình và các vấn đề khác liên quan đến gói thầu trong suốt thời gian từ khi mở thầu cho</p>

	đến khi công khai kết quả lựa chọn nhà thầu.
23. Làm rõ E-HSDT	<p>23.1. Sau khi mở thầu, nhà thầu có trách nhiệm làm rõ E-HSDT theo yêu cầu của bên mời thầu, kể cả về tư cách hợp lệ, năng lực, kinh nghiệm của nhà thầu. Đối với các nội dung đề xuất về kỹ thuật, tài chính nêu trong E-HSDT của nhà thầu, việc làm rõ phải bảo đảm nguyên tắc không làm thay đổi nội dung cơ bản của E-HSDT đã nộp, không thay đổi giá dự thầu.</p> <p>23.2. Trong quá trình đánh giá, việc làm rõ E-HSDT giữa nhà thầu và Bên mời thầu được thực hiện trực tiếp trên Hệ thống.</p> <p>23.3. Việc làm rõ E-HSDT chỉ được thực hiện giữa Bên mời thầu và nhà thầu có E-HSDT cần phải làm rõ. Đối với các nội dung làm rõ ảnh hưởng trực tiếp đến việc đánh giá tư cách hợp lệ, năng lực, kinh nghiệm và yêu cầu về kỹ thuật, tài chính, nếu quá thời hạn làm rõ mà nhà thầu không thực hiện làm rõ hoặc có thực hiện làm rõ nhưng không đáp ứng được yêu cầu làm rõ của Bên mời thầu thì Bên mời thầu sẽ đánh giá E-HSDT của nhà thầu theo E-HSDT nộp trước thời điểm đóng thầu. Bên mời thầu phải dành cho nhà thầu một khoảng thời gian hợp lý để nhà thầu thực hiện việc làm rõ E-HSDT.</p> <p>23.4. Trường hợp sau khi đóng thầu, nhà thầu phát hiện hồ sơ dự thầu thiếu các tài liệu chứng minh về tư cách hợp lệ, hợp đồng tương tự, năng lực sản xuất, báo cáo tài chính, nghĩa vụ kê khai thuế và nộp thuế, tài liệu về nhân sự, thiết bị cụ thể đã đề xuất trong hồ sơ dự thầu thì được gửi tài liệu đến bên mời thầu để làm rõ về tư cách hợp lệ, năng lực và kinh nghiệm của mình trong một khoảng thời gian quy định tại BDL. Bên mời thầu có trách nhiệm tiếp nhận những tài liệu làm rõ của nhà thầu để xem xét, đánh giá; các tài liệu bổ sung, làm rõ là một phần của hồ sơ dự thầu.</p> <p>23.5. Trường hợp có sự không thống nhất trong nội dung của E-HSDT hoặc có nội dung chưa rõ thì bên mời thầu yêu cầu nhà thầu làm rõ trên cơ sở tuân thủ quy định tại Mục 23.1 E-CDNT.</p> <p>23.6. Trường hợp có nghi ngờ về tính xác thực của các tài liệu do nhà thầu cung cấp, Chủ đầu tư, Bên mời thầu được xác minh với các tổ chức, cá nhân có liên quan đến nội dung của tài liệu.</p> <p>23.7. Trường hợp E-HSMT có yêu cầu về cam kết, hợp đồng nguyên tắc thuê thiết bị, cung cấp vật liệu chính, bảo hành, bảo trì, duy tu, bảo dưỡng mà E-HSDT không đính kèm các tài liệu này thì bên mời thầu yêu cầu nhà thầu làm rõ E-HSDT, bổ sung tài liệu trong một khoảng thời gian phù hợp nhưng không ít hơn 03 ngày làm việc để làm cơ sở đánh giá E-HSDT.</p>
24. Các sai khác, đặt điều kiện và bỏ sót nội dung	<p>Các định nghĩa sau đây sẽ được áp dụng cho quá trình đánh giá E-HSDT:</p> <p>24.1. “Sai khác” là các khác biệt so với yêu cầu nêu trong E-HSMT;</p> <p>24.2. “Đặt điều kiện” là việc đặt ra các điều kiện có tính hạn chế hoặc thể hiện sự không chấp nhận hoàn toàn đối với các yêu cầu nêu trong E-HSMT;</p> <p>24.3. “Bỏ sót nội dung” là việc nhà thầu không cung cấp được một phần hoặc toàn bộ thông tin hay tài liệu theo yêu cầu nêu trong E-HSMT.</p>
25. Xác định tính đáp ứng của E-HSDT	<p>25.1. Bên mời thầu sẽ xác định tính đáp ứng của E-HSDT dựa trên nội dung của E-HSDT theo quy định tại Mục 10 E-CDNT.</p> <p>25.2. E-HSDT đáp ứng cơ bản là E-HSDT đáp ứng các yêu cầu nêu trong E-HSMT mà không có các sai khác, đặt điều kiện hoặc bỏ sót nội dung cơ bản. Sai khác, đặt điều kiện hoặc bỏ sót nội dung cơ bản nghĩa là những điểm trong E-HSDT mà:</p> <p>a) Nếu được chấp nhận thì sẽ gây ảnh hưởng đáng kể đến phạm vi, chất lượng</p>

	<p>hay tính năng sử dụng của hàng hóa hoặc dịch vụ liên quan; gây hạn chế đáng kể và không thống nhất với E-HSMT đối với quyền hạn của Chủ đầu tư hoặc nghĩa vụ của nhà thầu trong hợp đồng;</p> <p>b) Nếu được sửa lại thì sẽ gây ảnh hưởng không công bằng đến vị thế cạnh tranh của nhà thầu khác có E-HSDT đáp ứng cơ bản yêu cầu của E-HSMT.</p> <p>25.3. Bên mời thầu phải kiểm tra các khía cạnh kỹ thuật của E-HSDT theo quy định tại Mục 15 và Mục 16 E-CDNT nhằm khẳng định rằng tất cả các yêu cầu quy định trong E-HSMT đã được đáp ứng và E-HSDT không có những sai khác, đặt điều kiện hoặc bỏ sót các nội dung cơ bản.</p> <p>25.4. Nếu E-HSDT không đáp ứng cơ bản các yêu cầu nêu trong E-HSMT thì E-HSDT đó sẽ bị loại; không được phép sửa đổi các sai khác, đặt điều kiện hoặc bỏ sót nội dung cơ bản trong E-HSDT đó nhằm làm cho E-HSDT đáp ứng cơ bản E-HSMT.</p>
<p>26. Sai sót không nghiêm trọng</p>	<p>26.1. Với điều kiện E-HSDT đáp ứng cơ bản yêu cầu nêu trong E-HSMT thì bên mời thầu, tổ chuyên gia có thể chấp nhận các sai sót mà không phải là những sai khác, đặt điều kiện hay bỏ sót nội dung cơ bản trong E-HSDT.</p> <p>26.2. Với điều kiện E-HSDT đáp ứng cơ bản yêu cầu nêu trong E-HSMT, bên mời thầu, tổ chuyên gia có thể yêu cầu nhà thầu cung cấp các thông tin hoặc tài liệu cần thiết trong thời hạn hợp lý để sửa chữa những điểm chưa phù hợp hoặc sai sót không nghiêm trọng trong E-HSDT liên quan đến các yêu cầu về tài liệu. Yêu cầu cung cấp các thông tin và các tài liệu để khắc phục các sai sót này không được liên quan đến bất kỳ yếu tố nào của giá dự thầu. E-HSDT của nhà thầu bị loại nếu không đáp ứng yêu cầu này của bên mời thầu.</p> <p>26.3. Với điều kiện E-HSDT đáp ứng cơ bản yêu cầu nêu trong E-HSMT, bên mời thầu, tổ chuyên gia điều chỉnh các sai sót không nghiêm trọng và có thể định lượng được liên quan đến giá dự thầu; giá dự thầu sẽ được điều chỉnh để phản ánh chi phí cho các hạng mục bị thiếu hoặc chưa đáp ứng yêu cầu; việc điều chỉnh này chỉ nhằm mục đích so sánh các E-HSDT.</p>
<p>27. Nhà thầu phụ</p>	<p>27.1. Nhà thầu phụ là tổ chức, cá nhân ký hợp đồng với nhà thầu để thực hiện các dịch vụ liên quan.</p> <p>27.2. Yêu cầu về nhà thầu phụ nêu tại E-BDL.</p> <p>27.3. Việc sử dụng nhà thầu phụ sẽ không làm thay đổi các trách nhiệm của nhà thầu. Nhà thầu phải chịu trách nhiệm về khối lượng, chất lượng, tiến độ và các trách nhiệm khác đối với phần công việc do nhà thầu phụ thực hiện. Năng lực và kinh nghiệm của nhà thầu phụ sẽ không được xem xét khi đánh giá E-HSDT của nhà thầu. Bản thân nhà thầu phải đáp ứng các tiêu chí năng lực và kinh nghiệm (không xét đến năng lực và kinh nghiệm của nhà thầu phụ).</p> <p>27.4. Nhà thầu được ký kết hợp đồng với các nhà thầu phụ trong danh sách các nhà thầu phụ nêu trong E-HSDT hoặc ký với nhà thầu phụ được chủ đầu tư chấp thuận để tham gia thực hiện công việc.</p> <p>27.5 Nhà thầu không được sử dụng nhà thầu phụ cho công việc khác ngoài công việc đã kê khai sử dụng nhà thầu phụ nêu trong HSDT; việc thay thế, bổ sung nhà thầu phụ ngoài danh sách các nhà thầu phụ đã nêu trong HSDT chỉ được thực hiện khi có lý do xác đáng, hợp lý và được Chủ đầu tư chấp thuận; trường hợp sử dụng nhà thầu phụ cho công việc khác ngoài công việc đã kê khai sử dụng nhà thầu phụ có giá trị từ 10% trở lên (sau khi trừ phần công việc thuộc trách nhiệm của nhà thầu phụ) tính trên giá hợp đồng đã ký kết thì được coi là hành vi “chuyển nhượng thầu”.</p>

<p>28. Ưu đãi trong lựa chọn nhà thầu</p>	<p>28.1. Nguyên tắc ưu đãi: Nhà thầu được hưởng ưu đãi khi cung cấp hàng hóa mà hàng hóa đó có chi phí sản xuất trong nước chiếm tỷ lệ từ 25% trở lên.</p> <p>28.2. Việc tính ưu đãi được thực hiện trong quá trình đánh giá E-HSDT để so sánh, xếp hạng E-HSDT:</p> <p>Hàng hóa chỉ được hưởng ưu đãi khi nhà thầu chứng minh được hàng hóa đó có chi phí sản xuất trong nước chiếm tỷ lệ từ 25% trở lên trong giá hàng hóa. Tỷ lệ % chi phí sản xuất trong nước của hàng hóa được tính theo công thức sau đây:</p> $D (\%) = G^*/G (\%)$ <p>Trong đó:</p> <ul style="list-style-type: none"> - G*: Chi phí sản xuất trong nước được tính bằng giá chào của hàng hóa trong E-HSDT trừ đi giá trị thuế và các chi phí nhập ngoại bao gồm cả phí, lệ phí (nếu có); hoặc được tính bằng tổng các chi phí sản xuất trong nước; - G: Giá chào của hàng hóa trong E-HSDT trừ đi giá trị thuế; - D: Tỷ lệ % chi phí sản xuất trong nước của hàng hóa. <p>28.3. Cách tính ưu đãi được thực hiện theo quy định tại E-BDL.</p> <p>28.4. Nhà thầu phải kê khai thông tin về loại hàng hóa được hưởng ưu đãi theo Mẫu số 15A, 15B và 15C Chương IV để làm cơ sở xem xét, đánh giá ưu đãi. Trường hợp nhà thầu không kê khai thì hàng hóa của nhà thầu được coi là không thuộc đối tượng được hưởng ưu đãi.</p> <p>28.5. Trường hợp hàng hoá do các nhà thầu chào đều không thuộc đối tượng được hưởng ưu đãi thì không tiến hành đánh giá và xác định giá trị ưu đãi.</p> <p>28.6 Trường hợp nếu các Hồ sơ dự thầu xếp hạng ngang nhau thì ưu tiên xếp hạng cao hơn cho Hồ sơ dự thầu có:</p> <ul style="list-style-type: none"> - Hàng hóa xuất xứ từ CHXHCN Việt Nam và Liên Bang Nga. - Dịch vụ/Công việc mà sử dụng người lao động từ CHXHCN Việt Nam và Liên Bang Nga.
<p>29. Đánh giá E-HSDT</p>	<p>29.1. Bên mời thầu áp dụng phương pháp đánh giá theo quy định tại E-BDL để đánh giá E-HSDT.</p> <p>29.2. Căn cứ vào E-HSDT của các nhà thầu đã nộp trên Hệ thống và phương pháp đánh giá E-HSDT tại Mục 29.1 E-CDNT, Bên mời thầu chọn 01 trong 02 quy trình đánh giá E-HSDT dưới đây cho phù hợp để đánh giá E-HSDT. Bên mời thầu đánh giá trực tiếp trên cơ sở E-HSDT nhà thầu đã nộp.</p> <p>29.3. Quy trình 1 (áp dụng đối với phương pháp “giá đánh giá” và “giá thấp nhất”):</p> <p>a) Bước 1: Đánh giá tính hợp lệ theo quy định tại Mục 1 Chương III</p> <ul style="list-style-type: none"> - Tổ chuyên gia căn cứ vào thông tin nhà thầu kê khai trên tài liệu đính kèm để đánh giá: tư cách hợp lệ trên cơ sở cam kết của nhà thầu trong E-HSDT. Trường hợp tổ chuyên gia phát hiện nhà thầu cam kết không trung thực dẫn đến làm sai lệch kết quả lựa chọn nhà thầu thì nhà thầu sẽ bị coi là có hành vi gian lận trong đấu thầu. - Tổ chuyên gia đánh giá tính hợp lệ của bảo đảm dự thầu, thỏa thuận liên danh (đối với trường hợp liên danh). - Nhà thầu được đánh giá là đạt ở tất cả nội dung về tính hợp lệ thì được chuyển sang đánh giá về năng lực, kinh nghiệm. <p>b) Bước 2: Đánh giá về năng lực và kinh nghiệm theo quy định tại Mục 2</p>

Chương III

- Tổ chuyên gia căn cứ vào thông tin nhà thầu kê khai trên tài liệu đính kèm để đánh giá: lịch sử không hoàn thành hợp đồng, thực hiện nghĩa vụ thuế, kết quả hoạt động tài chính, doanh thu bình quân hàng năm trên cơ sở thông tin kê khai, trong E-HSDT.

- Đối với nội dung đánh giá về hợp đồng tương tự, năng lực sản xuất hàng hóa, tổ chuyên gia căn cứ vào thông tin nhà thầu kê khai trong tài liệu đính kèm để đánh giá.

- Đối với nội dung về nhân sự chủ chốt, thiết bị chủ yếu (nếu có), tổ chuyên gia đánh giá trên cơ sở thông tin kê khai của nhà thầu.

- Nhà thầu được đánh giá là đạt ở các nội dung về năng lực, kinh nghiệm thì được chuyển sang đánh giá về kỹ thuật.

c) Bước 3: Đánh giá về kỹ thuật theo quy định tại Mục 3 Chương III. Nhà thầu được đánh giá là đạt về kỹ thuật thì được chuyển sang đánh giá về tài chính.

d) Bước 4: Đánh giá về tài chính theo quy định tại Mục 4 Chương III và thực hiện theo quy định tại **E-BDL**;

đ) Bước 5: Sau khi đánh giá về tài chính, Bên mời thầu lập danh sách xếp hạng nhà thầu. Việc xếp hạng nhà thầu thực hiện theo quy định tại **E-BDL**. Trường hợp có một nhà thầu vượt qua bước đánh giá về tài chính thì không cần phải xếp hạng nhà thầu.

e) Nhà thầu xếp hạng thứ nhất được mời vào thương thảo hợp đồng (nếu được yêu cầu) và đối chiếu tài liệu theo quy định tại Mục 30 E-CDNT. Nhà thầu được mời vào thương thảo hợp đồng (nếu được yêu cầu) và đối chiếu tài liệu không đáp ứng quy định của E-HSMT thì mời nhà thầu xếp hạng tiếp theo vào thương thảo hợp đồng (nếu được yêu cầu) và đối chiếu mà không phải xếp hạng nhà thầu.

29.4. Quy trình 2 (chỉ áp dụng đối với phương pháp “giá thấp nhất” và các nhà thầu, E-HSDT đều không có bất kỳ ưu đãi nào).

a) Bước 1: Xếp hạng nhà thầu căn cứ vào giá dự thầu, nhà thầu có giá dự thầu thấp nhất được xếp hạng thứ nhất. Bên mời thầu tiến hành đánh giá E-HSDT của nhà thầu có giá dự thầu thấp nhất căn cứ vào biên bản mở thầu trên Hệ thống. Trường hợp có nhiều nhà thầu có giá dự thầu thấp nhất bằng nhau thì tiến hành đánh giá tất cả các nhà thầu này.

b) Bước 2: Đánh giá tính hợp lệ theo quy định tại điểm a Mục 29.3 E-CDNT.

c) Bước 3: Đánh giá về năng lực và kinh nghiệm theo quy định tại điểm b Mục 29.3 E-CDNT.

d) Bước 4: Đánh giá về kỹ thuật theo quy định tại điểm c Mục 29.3 E-CDNT.

đ) Bước 5: Nhà thầu đáp ứng về mặt kỹ thuật sẽ được mời vào thương thảo hợp đồng (nếu được yêu cầu) và đối chiếu tài liệu.

Trường hợp E-HSDT của nhà thầu xếp hạng thứ nhất không đáp ứng thì thực hiện các bước đánh giá nêu trên đối với nhà thầu xếp hạng tiếp theo.

29.5. Nguyên tắc đánh giá E-HSDT:

a) Bên mời thầu đánh giá trực tiếp trên cơ sở E-HSDT nhà thầu đã nộp. Trường hợp các thông tin mà nhà thầu cam kết, kê khai trong E-HSDT không trung thực dẫn đến làm sai lệch kết quả đánh giá E-HSDT của nhà thầu thì nhà thầu sẽ bị coi là có hành vi gian lận;

b) Trường hợp nhân sự chủ chốt, thiết bị chủ yếu (nếu có) mà nhà thầu đề xuất

	<p>trong E-HSDT không đáp ứng yêu cầu, Bên mời thầu cho phép nhà thầu bổ sung, thay thế. Nhà thầu chỉ được phép bổ sung, thay thế một lần đối với từng vị trí nhân sự, thiết bị trong một khoảng thời gian phù hợp nhưng không ít hơn 03 ngày làm việc. Trường hợp nhà thầu không có nhân sự, thiết bị thay thế đáp ứng yêu cầu của E-HSMT thì nhà thầu bị loại. Trong mọi trường hợp, nếu nhà thầu kê khai nhân sự, thiết bị không trung thực thì nhà thầu không được thay thế nhân sự, thiết bị khác, E-HSDT của nhà thầu bị loại và nhà thầu sẽ bị coi là gian lận theo quy định tại Mục 4.4 E-CDNT và bị xử lý theo quy định.</p> <p>c) Đối với các nội dung ngoài các nội dung nêu tại các điểm a, d khoản này, trường hợp có sự không thống nhất giữa thông tin kê khai trên webform và file đính kèm thì thông tin trên webform (nếu có) là cơ sở để xem xét, đánh giá;</p> <p>d) Tại bước đánh giá về tài chính, trường hợp nhà thầu không kê khai thông tin trong biểu mẫu về ưu đãi hàng hóa sản xuất trong nước (đối với gói thầu mua sắm hàng hóa) để làm cơ sở tính toán ưu đãi thì nhà thầu sẽ không được hưởng ưu đãi;</p> <p>e) Nhà thầu được mời vào đối chiếu tài liệu, phải chuẩn bị các tài liệu để đối chiếu, chứng minh các thông tin mà nhà thầu kê khai trong E-HSDT.</p>
<p>30. Đối chiếu tài liệu</p>	<p>30.1. Nhà thầu xếp thứ nhất được mời vào thương thảo hợp đồng (nếu được yêu cầu) và đối chiếu tài liệu phải nộp một bộ tài liệu chứng minh tính hợp lệ, năng lực và kinh nghiệm cho bên mời thầu để đối chiếu với thông tin nhà thầu kê khai trong E-HSDT, bao gồm:</p> <p>a) Bản gốc bảo đảm dự thầu (đối với trường hợp sử dụng thư bảo lãnh hoặc giấy chứng nhận bảo hiểm bảo lãnh bằng văn bản giấy) hoặc tiền mặt theo quy định tại Mục 18.8 E-CDNT;</p> <p>b) Các tài liệu chứng minh về hợp đồng tương tự mà nhà thầu kê khai, đính kèm trong E-HSDT (hợp đồng, biên bản nghiệm thu, thanh lý, thông tin về hóa đơn theo quy định của pháp luật...); tài liệu chứng minh năng lực sản xuất (đối với trường hợp nhà thầu là nhà sản xuất);</p> <p>c) Tài liệu chứng minh khả năng huy động nhân sự, bằng cấp, chứng chỉ của nhân sự mà nhà thầu kê khai trong E-HSDT;</p> <p>d) Tài liệu khác (nếu có).</p> <p>30.2. Nhà thầu có tài liệu đối chiếu phù hợp sẽ được xét duyệt trúng thầu. Đối với số liệu về thuế, doanh thu từ năm 2021 trở đi do nhà thầu tự cập nhật không phù hợp với số liệu trên Hệ thống thuế điện tử dẫn đến làm sai lệch kết quả lựa chọn nhà thầu thì nhà thầu bị loại và bị coi là có hành vi gian lận quy định tại điểm b Mục 4.4 E-CDNT.</p>
<p>31. Thương thảo hợp đồng</p>	<p>31.1. Việc thương thảo hợp đồng thực hiện theo quy định tại E-BDL;</p> <p>31.2. Trường hợp áp dụng thương thảo hợp đồng phải dựa trên các cơ sở sau đây:</p> <p>a) Báo cáo đánh giá E-HSDT;</p> <p>b) E-HSDT và các tài liệu làm rõ E-HSDT (nếu có) của nhà thầu;</p> <p>c) E-HSMT bao gồm điều kiện chung, điều kiện cụ thể của hợp đồng và các tài liệu làm rõ, sửa đổi E-HSMT (nếu có).</p> <p>31.3. Nguyên tắc thương thảo hợp đồng:</p> <p>a) Không tiến hành thương thảo đối với các nội dung mà nhà thầu đã chào thầu theo đúng yêu cầu của E-HSMT;</p>

	<p>b) Việc thương thảo hợp đồng không được làm thay đổi đơn giá dự thầu của nhà thầu;</p> <p>31.4. Nội dung thương thảo hợp đồng:</p> <p>a) Thương thảo về những nội dung chưa đủ chi tiết, chưa rõ hoặc chưa phù hợp, chưa thống nhất giữa E-HSMT và E-HSDT, giữa các nội dung khác nhau trong E-HSDT có thể dẫn đến các phát sinh, tranh chấp hoặc ảnh hưởng đến trách nhiệm của các bên trong quá trình thực hiện hợp đồng;</p> <p>b) Thương thảo về các vấn đề phát sinh trong quá trình lựa chọn nhà thầu (nếu có) nhằm mục tiêu hoàn thiện các nội dung chi tiết của gói thầu;</p> <p>c) Thương thảo về các sai sót không nghiêm trọng quy định tại Mục 29 E-CDNT;</p> <p>d) Trong quá trình thương thảo, nhà thầu không được thay đổi nhân sự chủ chốt (nhân sự đã đề xuất trong E-HSDT hoặc nhân sự đã được thay thế trước khi thương thảo hợp đồng), trừ trường hợp do thời gian đánh giá E-HSDT kéo dài hơn so với quy định hoặc vì lý do bất khả kháng mà các vị trí nhân sự chủ chốt do nhà thầu đã đề xuất không thể tham gia thực hiện hợp đồng. Trong trường hợp đó, nhà thầu được quyền thay đổi nhân sự khác nhưng phải bảo đảm nhân sự dự kiến thay thế có trình độ, kinh nghiệm, năng lực tương đương hoặc cao hơn với nhân sự đã đề xuất và nhà thầu không được thay đổi giá dự thầu.</p> <p>đ) Thương thảo về các nội dung cần thiết khác.</p> <p>31.5. Trong quá trình thương thảo hợp đồng, các bên tham gia thương thảo tiến hành hoàn thiện dự thảo văn bản hợp đồng; E-ĐKCT của hợp đồng, phụ lục hợp đồng gồm danh mục chi tiết về phạm vi công việc, biểu giá, tiến độ thực hiện (nếu có).</p> <p>31.6. Trong quá trình thương thảo hợp đồng, các bên tham gia thương thảo tiến hành hoàn thiện dự thảo văn bản hợp đồng; E-ĐKCT của hợp đồng, phụ lục hợp đồng gồm danh mục chi tiết về phạm vi cung cấp, bảng giá, tiến độ thực hiện.</p> <p>31.7. Trường hợp thương thảo không thành công, Bên mời thầu báo cáo Chủ đầu tư xem xét, quyết định mời nhà thầu xếp hạng tiếp theo vào thương thảo; trường hợp thương thảo với các nhà thầu xếp hạng tiếp theo không thành công thì Bên mời thầu báo cáo Chủ đầu tư xem xét, quyết định hủy thầu theo quy định tại điểm a Mục 33.1 E-CDNT.</p> <p>31.8. Trường hợp vì lý do khách quan, bất khả kháng dẫn đến nhà thầu không thể thương thảo hợp đồng trực tiếp với bên mời thầu, bên mời thầu có thể xem xét, thương thảo qua mạng.</p>
<p>32. Điều kiện xét duyệt trúng thầu</p>	<p>Nhà thầu được xem xét, đề nghị trúng thầu khi đáp ứng đủ các điều kiện sau đây:</p> <p>32.1. Có E-HSDT hợp lệ theo quy định tại Mục 1 Chương III;</p> <p>32.2. Có năng lực và kinh nghiệm đáp ứng yêu cầu theo quy định tại Mục 2 Chương III;</p> <p>32.3. Có đề xuất về kỹ thuật đáp ứng yêu cầu theo quy định tại Mục 3 Chương III;</p> <p>32.4. Có sai lệch thiếu không quá 10% giá dự thầu;</p> <p>32.5. Đáp ứng điều kiện theo quy định tại E-BDL;</p> <p>32.6. Có giá đề nghị trúng thầu (đã bao gồm thuế, phí, lệ phí (nếu có)) không</p>

	<p>vượt giá gói thầu được phê duyệt. Trường hợp dự toán của gói thầu được phê duyệt thấp hơn hoặc cao hơn giá gói thầu được phê duyệt thì dự toán này sẽ thay thế giá gói thầu để làm cơ sở xét duyệt trúng thầu.</p>
<p>33. Hủy thầu</p>	<p>33.1. Các trường hợp hủy thầu bao gồm:</p> <ul style="list-style-type: none"> a) Tất cả E-HSDT không đáp ứng được các yêu cầu của E-HSMT; b) Thay đổi mục tiêu, phạm vi mua sắm làm thay đổi khối lượng công việc, tiêu chí đánh giá đã ghi trong E-HSMT theo quyết định của Chủ đầu tư; c) E-HSMT không tuân thủ các quy định của pháp luật về đấu thầu hoặc quy định khác của pháp luật có liên quan dẫn đến nhà thầu được lựa chọn không đáp ứng yêu cầu để thực hiện gói thầu; d) Nhà thầu trúng thầu thực hiện hành vi bị cấm quy định tại mục 4 hành vi bị cấm – Chương I Chỉ dẫn nhà thầu; đ) Tổ chức, cá nhân khác ngoài nhà thầu trúng thầu thực hiện hành vi bị cấm quy định tại mục 4 hành vi bị cấm – Chương I Chỉ dẫn nhà thầu dẫn đến sai lệch kết quả lựa chọn nhà thầu. <p>33.2. Tổ chức, cá nhân vi phạm quy định pháp luật về đấu thầu dẫn đến hủy thầu theo quy định tại các điểm c, d và đ Mục 33.1 E-CDNT phải đền bù chi phí cho các bên liên quan và bị xử lý theo quy định của pháp luật.</p> <p>33.3. Trường hợp hủy thầu theo quy định tại Mục này, trong thời hạn 05 ngày làm việc Chủ đầu tư, Bên mời thầu phải hoàn trả hoặc giải toả bảo đảm dự thầu cho nhà thầu đã nộp bản gốc bảo đảm dự thầu, trừ trường hợp nhà thầu vi phạm quy định tại điểm d và điểm đ Mục 33.1 E-CDNT.</p>
<p>34. Thông báo kết quả lựa chọn nhà thầu</p>	<p>34.1. Chủ đầu tư đăng tải thông báo kết quả lựa chọn nhà thầu trên Hệ thống trong 05 ngày làm việc, kể từ ngày phê duyệt kết quả lựa chọn nhà thầu. Nội dung thông báo kết quả lựa chọn nhà thầu như sau:</p> <ul style="list-style-type: none"> a) Thông tin về gói thầu: <ul style="list-style-type: none"> - Số E-TBMT; - Tên gói thầu; - Giá gói thầu hoặc dự toán được duyệt (nếu có); - Tên Chủ đầu tư; - Hình thức lựa chọn nhà thầu; - Loại hợp đồng; - Thời gian thực hiện gói thầu; - Thời gian thực hiện hợp đồng. b) Thông tin về nhà thầu trúng thầu: <ul style="list-style-type: none"> - Mã số thuế; - Tên nhà thầu; - Giá dự thầu; - Giá dự thầu sau giảm giá (nếu có); - Điểm kỹ thuật (nếu có); - Giá đánh giá (nếu có); - Giá trúng thầu; - Thời gian thực hiện gói thầu. c) Đối với mỗi chủng loại hàng hóa, thiết bị trong gói thầu, Chủ đầu tư phải đăng tải các thông tin sau:

	<ul style="list-style-type: none"> - Tên hàng hóa; - Công suất; - Tính năng, thông số kỹ thuật; ký, mã hiệu, nhãn mác; - Xuất xứ; - Đơn giá trúng thầu. <p>d) Danh sách nhà thầu không được lựa chọn và tóm tắt về lý do không được lựa chọn của từng nhà thầu.</p> <p>34.2. Trường hợp hủy thầu theo quy định tại điểm a Mục 33.1 E-CDNT, trong thông báo kết quả lựa chọn nhà thầu và trên Hệ thống phải nêu rõ lý do hủy thầu.</p>
35. Thay đổi khối lượng hàng hóa và dịch vụ	<p>35.1. Vào thời điểm trao hợp đồng, Chủ đầu tư có quyền tăng hoặc giảm khối lượng dịch vụ nêu trong Chương IV với điều kiện sự thay đổi đó không vượt quá tỷ lệ quy định tại E-BDL và không có bất kỳ thay đổi nào về đơn giá hay các điều kiện, điều khoản khác của E-HSDT và E-HSMT. Tỷ lệ tăng, giảm khối lượng không vượt quá 10%.</p> <p>35.2. Tùy chọn mua thêm:</p> <p>Trước khi hợp đồng hết hiệu lực, Chủ đầu tư có quyền mua bổ sung khối lượng hàng hóa/dịch vụ của gói thầu ngoài khối lượng nêu trong Chương IV với điều kiện không vượt quá tỷ lệ quy định tại E-BDL.</p>
36. Thông báo chấp thuận E-HSDT và trao hợp đồng	<p>Sau khi Chủ đầu tư đăng tải thông báo kết quả lựa chọn nhà thầu, Bên mời thầu gửi thông báo chấp thuận E-HSDT và trao hợp đồng thông qua Hệ thống, bao gồm cả yêu cầu về biện pháp bảo đảm thực hiện hợp đồng, thời gian hoàn thiện, ký kết hợp đồng theo mẫu quy định tại Phần 3 cho nhà thầu trúng thầu. Thông báo chấp thuận E-HSDT và trao hợp đồng là một phần của hồ sơ hợp đồng. Trường hợp nhà thầu trúng thầu không hoàn thiện, ký kết hợp đồng hoặc không nộp bảo đảm thực hiện hợp đồng theo thời hạn nêu trong thông báo chấp thuận E-HSDT và trao hợp đồng thì nhà thầu sẽ bị loại và không được hoàn trả giá trị bảo đảm dự thầu theo quy định tại điểm b Mục 18.5 E-CDNT. Thời hạn nêu trong thông báo chấp thuận E-HSDT được tính kể từ ngày Bên mời thầu gửi thông báo chấp thuận này cho nhà thầu trúng thầu trên Hệ thống.</p>
37. Điều kiện ký kết hợp đồng	<p>37.1. Tại thời điểm ký kết hợp đồng, E-HSDT của nhà thầu được lựa chọn còn hiệu lực.</p> <p>37.2. Tại thời điểm ký kết hợp đồng, nhà thầu được lựa chọn phải bảo đảm đáp ứng yêu cầu về năng lực kỹ thuật, tài chính để thực hiện gói thầu theo yêu cầu của E-HSMT. Trường hợp thực tế nhà thầu không còn đáp ứng cơ bản yêu cầu về năng lực kỹ thuật, tài chính theo quy định nêu trong E-HSMT thì Chủ đầu tư sẽ từ chối ký kết hợp đồng với nhà thầu. Chủ đầu tư sẽ hủy quyết định phê duyệt kết quả lựa chọn nhà thầu, thông báo chấp thuận E-HSDT và trao hợp đồng trước đó và mời nhà thầu xếp hạng tiếp theo vào đối chiếu tài liệu và thương thảo hợp đồng (nếu được yêu cầu).</p> <p>37.3. Chủ đầu tư phải bảo đảm các điều kiện về vốn tạm ứng, vốn thanh toán và các điều kiện cần thiết khác để triển khai thực hiện gói thầu theo đúng tiến độ.</p>
38. Bảo đảm thực hiện hợp đồng	<p>38.1. Trước khi ký kết hợp đồng hoặc trước thời điểm hợp đồng có hiệu lực, nhà thầu trúng thầu phải thực hiện biện pháp bảo đảm thực hiện hợp đồng theo quy định tại Phần 3. Trường hợp áp dụng bảo lãnh thực hiện hợp đồng phải sử dụng mẫu quy định tại Phần 3 hoặc một mẫu khác được Chủ đầu tư chấp thuận.</p>

	<p>38.2. Nhà thầu không được hoàn trả bảo đảm thực hiện hợp đồng trong trường hợp sau đây:</p> <p>a) Từ chối thực hiện hợp đồng khi hợp đồng có hiệu lực;</p> <p>b) Vi phạm thỏa thuận trong hợp đồng;</p> <p>c) Thực hiện hợp đồng chậm tiến độ do lỗi của mình nhưng từ chối gia hạn hiệu lực của bảo đảm thực hiện hợp đồng.</p>
<p>39. Giải quyết kiến nghị trong đấu thầu</p>	<p>39.1. Khi thấy quyền và lợi ích hợp pháp bị ảnh hưởng, nhà thầu, cơ quan, tổ chức được kiến nghị người có thẩm quyền, chủ đầu tư xem xét lại các vấn đề trong quá trình lựa chọn nhà thầu, kết quả lựa chọn nhà thầu theo quy định của Bên mời thầu.</p> <p>39.2. Trường hợp kiến nghị lên Chủ đầu tư, nhà thầu, cơ quan, tổ chức gửi kiến nghị trực tiếp trên Hệ thống. Trường hợp kiến nghị lên Người có thẩm quyền, nhà thầu gửi kiến nghị theo địa chỉ quy định tại E-BDL.</p>
<p>40. Giám sát quá trình lựa chọn nhà thầu</p>	<p>Khi phát hiện hành vi, nội dung không phù hợp quy định của pháp luật đấu thầu, nhà thầu có trách nhiệm thông báo cho tổ chức, cá nhân thực hiện nhiệm vụ giám sát theo quy định tại E-BDL.</p>

Chương II. BẢNG DỮ LIỆU ĐẦU THẦU

E-CDNT 1.1	Tên Chủ đầu tư: Liên doanh Việt-Nga Vietsovpetro
E-CDNT 1.2	<p>Tên gói thầu: Phụ tùng cho hệ thống nung dầu giàn 2 và PPD-40.000.</p> <p>Tên dự án/dự toán mua sắm: Kế hoạch mua sắm VTTB của Liên doanh Việt-Nga Vietsovpetro năm 2026.</p> <p>Số lượng, số hiệu các phần thuộc gói thầu: 03 phần/ nhóm (Theo quy định tại chương V - Yêu cầu kỹ thuật).</p>
E-CDNT 3	Nguồn vốn (hoặc phương thức thu xếp vốn): Nguồn vốn của Vietsovpetro năm 2026 cho lô 9-1 (chi thường xuyên).
E-CDNT 5.1 (c)	<p>Bảo đảm cạnh tranh trong đấu thầu theo quy định như sau:</p> <ul style="list-style-type: none"> - Nhà thầu tham dự thầu không có cổ phần hoặc vốn góp trên 30% với: <ul style="list-style-type: none"> + Chủ đầu tư/ Bên mời thầu: Liên doanh Việt-Nga Vietsovpetro. + Địa chỉ: 105 Lê Lợi, Phường Vũng Tàu, Thành phố Hồ Chí Minh <p>trừ trường hợp nhà thầu là công ty thành viên, công ty con của tập đoàn, tổng công ty nhà nước có ngành, nghề sản xuất, kinh doanh chính phù hợp với tính chất gói thầu của tập đoàn, tổng công ty nhà nước đó.</p> <ul style="list-style-type: none"> - Nhà thầu tham dự thầu không có cổ phần hoặc vốn góp với các nhà thầu tư vấn; không cùng có cổ phần hoặc vốn góp trên 20% của một tổ chức, cá nhân khác với từng bên, cụ thể như sau: <ul style="list-style-type: none"> + Tư vấn lập, thẩm tra thiết kế kỹ thuật, thiết kế bản vẽ thi công, dự toán, thiết kế kỹ thuật tổng thể: Không áp dụng; + Tư vấn thẩm định giá: Không áp dụng; + Tư vấn giám sát thực hiện hợp đồng, kiểm định: Không áp dụng; + Tư vấn lập, thẩm định E-HSMT: Không áp dụng + Tư vấn đánh giá E-HSDT: Không áp dụng ; + Tư vấn thẩm định kết quả lựa chọn nhà thầu: Không áp dụng; + Tư vấn quản lý dự án, quản lý hợp đồng, tư vấn khác mà các dịch vụ tư vấn này có phần công việc liên quan trực tiếp tới gói thầu: Không áp dụng; <p>Nhà thầu tham dự thầu không cùng thuộc một cơ quan hoặc tổ chức trực tiếp quản lý với nhà thầu tư vấn (đã nêu trên)*.</p> <ul style="list-style-type: none"> - Đơn vị sự nghiệp công lập và chủ đầu tư, bên mời thầu có cùng một cơ quan trực tiếp quản lý, góp vốn khi tham dự thầu các gói thầu của nhau không phải đáp ứng quy định độc lập về pháp lý và độc lập về tài chính giữa nhà thầu với chủ đầu tư, bên mời thầu. - Đơn vị sự nghiệp công lập và doanh nghiệp có cùng một cơ quan trực tiếp quản lý, góp vốn khi tham dự thầu các gói thầu của nhau không phải đáp ứng quy định độc lập về pháp lý và độc lập về tài chính giữa nhà thầu với chủ đầu tư, bên mời thầu. <p>Tỷ lệ cổ phần, vốn góp giữa các bên được xác định tại thời điểm đóng thầu và theo tỷ lệ ghi trong giấy chứng nhận đăng ký doanh nghiệp, quyết định thành lập, các giấy tờ khác có giá trị tương đương.</p> <p>Trường hợp nhà thầu tham dự thầu với tư cách liên danh hoặc nhà thầu tư vấn được lựa chọn với tư cách liên danh, tỷ lệ sở hữu vốn của tổ chức, cá nhân khác trong liên danh được xác định theo công thức sau:</p> $\text{Tỷ lệ sở hữu vốn} = \sum_{i=1}^n X_i \times Y_i$

	<p>Trong đó:</p> <p>X_i: Tỷ lệ sở hữu vốn của tổ chức, cá nhân khác trong thành viên liên danh thứ i;</p> <p>Y_i: Tỷ lệ phần trăm (%) khối lượng công việc của thành viên liên danh thứ i trong thỏa thuận liên danh;</p> <p>n: Số thành viên tham gia trong liên danh.</p> <p>*Chỉ đánh giá nội dung này đối với nhà thầu là đơn vị sự nghiệp"</p>
E-CDNT 7.1	Việc sửa đổi HSMT trong thời gian tối thiểu 03 ngày làm việc trước ngày có thời điểm đóng thầu.
E-CDNT 7.2	<ul style="list-style-type: none"> + Nhà thầu phải gửi đề nghị làm rõ HSMT đến Bên mời thầu trong khoảng thời gian tối thiểu 03 ngày làm việc trước ngày có thời điểm đóng thầu. + Bên mời thầu thực hiện làm rõ trong khoảng thời gian tối thiểu 02 ngày làm việc trước ngày có thời điểm đóng thầu.
E-CDNT 7.5	Hội nghị tiền đấu thầu: Không
E-CDNT 8	Chi phí nộp E-HSDT: theo quy định hiện hành của Hệ thống mạng đấu thầu quốc gia.
E-CDNT 10.1-10.7	<p>Tất cả các tài liệu từ mục 10.1-10.7 phải được Nhà thầu scan theo định dạng “.pdf”, upload và nộp cùng E-HSDT tại phần đính kèm trên Hệ thống mạng đấu thầu quốc gia.</p> <p><u>Lưu ý:</u></p> <ul style="list-style-type: none"> - Để dễ Upload và Download tài liệu qua mạng Đấu thầu, các file san: (.pdf) được đặt tên không có dấu và không có các ký tự đặc biệt. Nhà thầu chịu trách nhiệm nếu các file đính kèm không tải được hoặc không mở được. - Các file đề xuất kỹ thuật và tài chính - thương mại phải scan riêng và upload từng file riêng rẽ.
E-CDNT 10.8	<p>Nhà thầu phải nộp cùng với E-HSDT các tài liệu sau đây: không yêu cầu</p> <p>Tất cả các tài liệu nộp kèm nêu trên phải được Nhà thầu scan theo định dạng “.pdf”, upload và nộp cùng E-HSDT tại phần đính kèm trên Hệ thống mạng đấu thầu quốc gia.</p>
E-CDNT 12.1	Nhà thầu được đề xuất phương án kỹ thuật thay thế đối với phần công việc cụ thể nêu trong Yêu cầu kỹ thuật của Hồ sơ mời thầu.
E-CDNT 13.5	<p>Trong biểu giá, nhà thầu phải phân tích các nội dung cấu thành của giá chào theo các yêu cầu sau:</p> <ul style="list-style-type: none"> - Nhà thầu phải chào giá hàng hóa theo điều kiện giao hàng tại kho của XNKT, trong đó bao gồm giá hàng hóa, chi phí kiểm tra, đóng gói hàng hóa, chi phí cần thiết để có các loại chứng chỉ theo yêu cầu, chi phí thử nghiệm tại nhà máy sản xuất, chi phí vận chuyển đến kho của XNKT, phí bảo hiểm hàng hóa v.v. - Trong bảng chào giá phải liệt kê đầy đủ tất cả các loại thuế và phí theo quy định của pháp luật để đảm bảo thực hiện gói thầu. Các khoản thuế, phí, lệ phí (nếu có) áp theo thuế suất, mức phí, lệ phí tại thời điểm 28 ngày trước ngày có thời điểm đóng thầu theo quy định. - Trường hợp không sử dụng Quota của Liên doanh Việt-Nga Vietsovetro cho Lô 09-1: Thuế GTGT áp dụng theo Luật thuế GTGT và các văn bản liên quan đến thuế GTGT hiện hành. - Trường hợp sử dụng Quota của Liên doanh Việt-Nga Vietsovetro cho Lô 09-1: Thuế GTGT và thuế nhập khẩu của giá trị hàng hóa nhập khẩu trên Tờ Khai Hải Quan được miễn theo Hiệp định liên Chính phủ.

	<ul style="list-style-type: none"> - Chào đầy đủ tất cả các chi phí cho dịch vụ kỹ thuật kèm theo để thực hiện gói thầu (nếu có). <p>Ghi chú:</p> <ul style="list-style-type: none"> + Trường hợp nhập khẩu trực tiếp và sử dụng Quota nhập khẩu của Vietsovpetro đối với Lô 09-1, Nhà thầu chào theo Biểu mẫu số 12.1 – Chương IV – Biểu mẫu mời thầu và dự thầu. + Trường hợp không sử dụng Quota nhập khẩu Vietsovpetro đối với Lô 09-1, Nhà thầu chào giá theo Biểu mẫu số 12.2 – Chương IV – Biểu mẫu mời thầu và dự thầu
E-CDNT 15.6	Thời hạn sử dụng dự kiến của hàng hóa (để yêu cầu vật tư, phụ tùng thay thế): Tháng 11 năm 2026.
E-CDNT 16.2	Yêu cầu về tài liệu để chứng minh năng lực thực hiện hợp đồng của nhà thầu: Không yêu cầu Giấy phép hoặc Giấy ủy quyền bán hàng của nhà sản xuất, đại lý phân phối hoặc Giấy chứng nhận quan hệ đối tác hoặc tài liệu khác có giá trị tương đương.
E-CDNT 17.1	Thời hạn hiệu lực của E-HSDT là: ≥ 90 ngày, kể từ ngày có thời điểm đóng thầu.
E-CDNT 18.1	Thể thức bảo lãnh dự thầu: Bằng văn bản giấy. (xem mục 18 – Chương I và CDNT 18.2)
E-CDNT 18.2	<p>Nội dung bảo đảm dự thầu:</p> <ul style="list-style-type: none"> - Giá trị bảo đảm dự thầu: Bảo đảm dự thầu theo từng phần tham gia, chi tiết như sau: <ul style="list-style-type: none"> + Giá trị bảo đảm dự thầu cho nhóm I: 300.000 VNĐ + Giá trị bảo đảm dự thầu cho nhóm II: 4.500.000 VNĐ + Giá trị bảo đảm dự thầu cho nhóm III: 5.500.000 VNĐ + Giá trị bảo đảm dự thầu cho cả gói thầu: 10.300.000 VNĐ - Thời gian có hiệu lực của bảo đảm dự thầu: ≥ 120 ngày, kể từ ngày có thời điểm đóng thầu. - Số tài khoản của Vietsovpetro trong trường hợp thực hiện bảo đảm dự thầu theo hình thức đặt cọc/chuyển khoản: <ul style="list-style-type: none"> + Số tài khoản: 008.100.000001.1 + Tên người thụ hưởng: Liên doanh Việt Nga Vietsovpetro. + Tại Ngân hàng Vietcombank, chi nhánh Vũng Tàu. + Nội dung chuyển khoản: (Tên nhà thầu) đóng tiền Bảo lãnh dự thầu cho gói thầu số: VT-1664/26-KT-TTH của XNKT <p>Ghi chú: đối với giá trị bảo lãnh dự thầu nhỏ hơn 50 triệu đồng nhà thầu có thể cam kết trong đơn dự thầu (xem mục 18.8 - Chương I).</p>
E-CDNT 18.4	Thời gian hoàn trả hoặc giải tỏa bảo đảm dự thầu đối với nhà thầu không được lựa chọn: trong vòng 14 ngày kể từ ngày kết quả lựa chọn nhà thầu được phê duyệt.
CDNT 23.4	Nhà thầu được tự gửi tài liệu đến bên mời thầu để làm rõ về tư cách hợp lệ, năng lực và kinh nghiệm của mình trong vòng 03 ngày, kể từ ngày có thời điểm đóng thầu.
E-CDNT 27.2	Giá trị tối đa dành cho nhà thầu phụ: 0 % giá dự thầu của nhà thầu.
E-CDNT 28.3	<p>Cách tính ưu đãi:</p> <p>“Hàng hóa không thuộc đối tượng được hưởng ưu đãi phải cộng thêm một khoản tiền bằng 7,5% giá dự thầu sau sửa lỗi, hiệu chỉnh sai lệch (nếu có), trừ đi giá trị giảm giá (nếu có) của hàng hóa đó vào giá dự thầu sau sửa lỗi, hiệu chỉnh sai lệch (nếu có), trừ đi giá trị giảm giá (nếu có) của nhà thầu để so sánh, xếp hạng”</p>
E-CDNT 28.6	Các nội dung ưu đãi khác (nếu có): Không áp dụng.

E-CDNT 29.1	<p>Phương pháp đánh giá E-HSDT là:</p> <ul style="list-style-type: none"> - Đánh giá tính hợp lệ của E-HSDT: Đạt/ Không đạt. - Đánh giá về năng lực và kinh nghiệm: Đạt/ Không đạt. - Đánh giá về kỹ thuật: Đạt/ Không đạt. - Đánh giá về tài chính: Giá thấp nhất quy định tại Chương III.
E-CDNT 29.3(d)	<p>Cách thức thực hiện:</p> <p>Việc so sánh, xếp hạng E-HSDT được xác định trên cơ sở giá dự thầu bao gồm toàn bộ thuế, phí, lệ phí (nếu có).</p>
E-CDNT 29.3(d)	<p>Xếp hạng nhà thầu:</p> <p>“Nhà thầu có giá dự thầu cho mỗi phần/ nhóm sau khi sửa lỗi, hiệu chỉnh sai lệch (nếu có), trừ đi giá trị giảm giá (nếu có), cộng giá trị ưu đãi (nếu có) thấp nhất được xếp hạng thứ nhất”</p>
E-CDNT 31	Thương thảo hợp đồng: Không áp dụng
E-CDNT 32.5	<p>“Nhà thầu có giá dự thầu cho mỗi phần/ nhóm sau khi trừ đi giá trị giảm giá (nếu có), cộng giá trị ưu đãi (nếu có) thấp nhất”.</p> <p><i>(Đối với gói thầu được chia làm nhiều phần (lô), việc đánh giá HSDT và xét duyệt trúng thầu sẽ được thực hiện trên cơ sở bảo đảm: giá đề nghị trúng thầu của cả gói thầu không vượt giá gói thầu được duyệt mà không so sánh với ước tính chi phí của từng phần)</i></p>
E-CDNT 35.1	<p>Tỷ lệ tăng khối lượng tối đa là: 0%</p> <p>Tỷ lệ giảm khối lượng tối đa là: %</p>
E-CDNT 35.2	<ul style="list-style-type: none"> - Tùy chọn mua thêm: không áp dụng - Tỷ lệ tùy chọn mua thêm tối đa là: 0%.
E-CDNT 39.2	<ul style="list-style-type: none"> - Người có thẩm quyền: <ul style="list-style-type: none"> + Ông Nguyễn Quốc Dũng - Giám đốc Xí nghiệp Khai Thác Dầu Khí + Địa chỉ: 15 Lê Quang Định, Phường Rạch Dừa, Thành phố Hồ Chí Minh. + Fax: 0254-3857 499 + E-mail: huend.pt@vietsov.com.vn (thư ký Giám đốc) - Bộ phận thường trực giúp việc Chủ tịch Hội đồng tư vấn: Không áp dụng
E-CDNT 40	Địa chỉ của tổ chức, cá nhân thực hiện nhiệm vụ giám sát: Không áp dụng

Chương III. TIÊU CHUẨN ĐÁNH GIÁ E-HSDT

Mục 1. Đánh giá tính hợp lệ của E-HSDT

E-HSDT của nhà thầu được đánh giá là hợp lệ khi đáp ứng đầy đủ các nội dung sau đây:

1. Hiệu lực E-HSDT trong đơn dự thầu phù hợp với mục E-CDNT 17.1.
2. Giá dự thầu ghi trong đơn dự thầu/ Biên bản mở thầu trích suất từ hệ thống mạng đấu thầu và Đơn dự thầu bản Scan đính kèm trong E-HSDT phải phù hợp với tổng giá dự thầu ghi trong bảng tổng hợp giá dự thầu, không đề xuất các giá dự thầu khác nhau hoặc có kèm theo điều kiện gây bất lợi cho Chủ đầu tư, Bên mời thầu.

Trường hợp có sự không thống nhất giữa thời hạn hiệu lực của E-HSDT, giá dự thầu trong Đơn dự thầu, Biên bản mở thầu trên webform và trong Đơn dự thầu, bảng giá dự thầu (bản scan) đính kèm thì thời hạn hiệu lực của E-HSDT và giá dự thầu trong Đơn dự thầu và Biên bản mở thầu trên webform là cơ sở để xem xét, đánh giá.

3. Không có tên trong hai hoặc nhiều HSDT với tư cách là nhà thầu chính (nhà thầu độc lập hoặc thành viên trong liên danh) đối với cùng một gói thầu. Trường hợp gói thầu chia thành nhiều phần độc lập thì nhà thầu không có tên trong hai hoặc nhiều HSDT với tư cách là nhà thầu chính đối với phần mà nhà thầu tham dự thầu.
4. Có bảo đảm dự thầu phù hợp qui định tại Mục 18.2 E-CDNT
5. Có bảo đảm dự thầu không vi phạm một trong các trường hợp quy định tại Mục 18.3 CDNT:
 - + Thư bảo lãnh phải được đại diện hợp pháp của tổ chức tín dụng trong nước hoặc chi nhánh ngân hàng nước ngoài được thành lập theo pháp luật Việt Nam hoặc giấy chứng nhận bảo hiểm bảo lãnh phải được đại diện hợp pháp của doanh nghiệp bảo hiểm phi nhân thọ trong nước, chi nhánh doanh nghiệp bảo hiểm phi nhân thọ nước ngoài được thành lập theo pháp luật Việt Nam ký tên, đóng dấu (nếu có) với giá trị bảo lãnh, thời hạn có hiệu lực và đơn vị thụ hưởng theo yêu cầu của E-HSMT hoặc Thư bảo lãnh (*áp dụng trong trường hợp Đặt cọc/Chuyển khoản vào tài khoản của Vietsovpetro*) phải được đại diện hợp pháp của nhà thầu ký tên, đóng dấu.
 - + Thư bảo lãnh hoặc giấy chứng nhận bảo hiểm bảo lãnh hoặc Thư bảo lãnh (*áp dụng trong trường hợp Đặt cọc/Chuyển khoản vào tài khoản của Vietsovpetro*) không được ký trước khi Chủ đầu tư phát hành E-HSMT; không được kèm theo các điều kiện gây bất lợi cho Chủ đầu tư, Bên mời thầu (trong đó bao gồm việc không đáp ứng đủ các cam kết theo quy định tại Mẫu số 4A, Mẫu số 4B, Mẫu số 4C Chương IV).
 - + Đối với bảo lãnh dự thầu hoặc chứng nhận bảo hiểm bảo lãnh bằng văn bản giấy, trường hợp có sự sai khác giữa thông tin về bảo đảm dự thầu mà nhà thầu kê khai trên Hệ thống và thông tin trong file quét (scan) thư bảo lãnh đính kèm thì căn cứ vào thông tin trong file quét (scan) thư bảo lãnh dự thầu để đánh giá.
 - + Đối với nhà thầu liên danh, các thành viên liên danh phải sử dụng cùng thể thức bảo lãnh dự thầu: bảo lãnh dự thầu điện tử hoặc bằng giấy.
 - + *Đối với gói thầu có giá trị bảo đảm dự thầu nhỏ hơn 50 triệu đồng, nhà thầu có cam kết trong đơn dự thầu theo quy định tại Mục 18.8 CDNT*
6. Trường hợp nhà thầu liên danh thì thỏa thuận liên danh được đại diện hợp pháp của từng thành viên liên danh ký tên, đóng dấu (nếu có) (Trường hợp đại diện theo pháp luật của nhà thầu ủy quyền cho cấp dưới ký thỏa thuận liên danh thì phải gửi kèm theo Giấy ủy quyền) và phải nêu rõ nội dung công việc cụ thể và ước tính giá trị tương ứng mà từng thành viên trong liên danh sẽ thực hiện theo Mẫu số 03 Chương IV. Việc phân chia công việc trong liên danh phải căn cứ các hạng mục nêu trong bảng giá dự thầu theo Mẫu số 12.1 hoặc 12.2 hoặc theo các công việc

thuộc quá trình sản xuất hạng mục trong bảng giá dự thầu, không được phân chia các công việc không thuộc các hạng mục này.

7. Nhà thầu bảo đảm tư cách hợp lệ theo quy định tại Mục 5 E-CDNT.

Nhà thầu có E-HSDT hợp lệ được xem xét, đánh giá trong bước tiếp theo.

Mục 2. Tiêu chuẩn đánh giá về năng lực và kinh nghiệm

2.1. Tiêu chuẩn đánh giá về năng lực và kinh nghiệm

Tiêu chuẩn đánh giá năng lực và kinh nghiệm thực hiện theo quy định tại Bảng số 01 (đối với nhà thầu không phải là nhà sản xuất ra hàng hóa thuộc phạm vi của gói thầu) hoặc Bảng số 02 (đối với nhà thầu là nhà sản xuất ra hàng hóa thuộc phạm vi của gói thầu) và được scan đính kèm trên Hệ thống, nhà thầu được đánh giá là đạt về năng lực và kinh nghiệm khi đáp ứng tất cả các tiêu chuẩn đánh giá. Năng lực và kinh nghiệm của nhà thầu phụ sẽ không được xem xét khi đánh giá E-HSDT của nhà thầu. Bản thân nhà thầu phải đáp ứng các tiêu chí đánh giá về năng lực và kinh nghiệm.

Trường hợp đồng tiền nêu trong các hợp đồng tương tự hoặc xác nhận thanh toán của Chủ đầu tư đối với những hợp đồng cung cấp hàng hóa đã thực hiện hoặc tờ khai nộp thuế hoặc các tài liệu liên quan chứng minh năng lực, kinh nghiệm của nhà thầu không phải VND thì khi lập E-HSDT, nhà thầu phải quy đổi về VND để làm cơ sở đánh giá E-HSDT. Việc quy đổi được áp dụng tỷ giá quy đổi của *Ngân hàng TMCP Ngoại thương Việt Nam theo tỷ giá bán ra* tại ngày ký hợp đồng tương tự đó.

Trường hợp nhà thầu tham dự thầu là công ty mẹ (ví dụ như Tổng công ty) có huy động công ty con thực hiện một phần công việc của gói thầu thì nhà thầu phải kê khai cụ thể phần công việc dành cho các công ty con theo Mẫu số 09B Chương IV. Việc đánh giá kinh nghiệm thực hiện hợp đồng tương tự căn cứ vào giá trị, khối lượng công việc do công ty mẹ, công ty con đảm nhiệm trong gói thầu.

Bảng số 01 (Scan đính kèm trên Hệ thống)

BẢNG TIÊU CHUẨN ĐÁNH GIÁ VỀ NĂNG LỰC VÀ KINH NGHIỆM

(Đối với nhà thầu không phải là nhà sản xuất⁽¹⁾ ra hàng hóa thuộc phạm vi của gói thầu)

Các tiêu chí năng lực và kinh nghiệm			Các yêu cầu cần tuân thủ			Tài liệu cần nộp
TT	Mô tả	Yêu cầu	Nhà thầu độc lập	Nhà thầu liên danh		
				Tổng các thành viên liên danh	Từng thành viên liên danh	
1	Lịch sử không hoàn thành hợp đồng do lỗi của nhà thầu	Từ ngày 01 tháng 01 năm 2021 ⁽²⁾ đến thời điểm đóng thầu, nhà thầu không có hợp đồng cung cấp hàng hóa, EPC, EP, PC, chìa khóa trao tay không hoàn thành do lỗi của nhà thầu ⁽³⁾ .	Phải thỏa mãn yêu cầu này	Không áp dụng	Phải thỏa mãn yêu cầu này	Mẫu số 07
2	Thực hiện nghĩa vụ thuế	Đã thực hiện nghĩa vụ thuế ⁽⁴⁾ của năm tài chính gần nhất so với thời điểm đóng thầu.	Phải thỏa mãn yêu cầu này	Không áp dụng	Phải thỏa mãn yêu cầu này	Cam kết trong đơn dự thầu
3	Năng lực tài chính					
3.1	Kết quả hoạt động tài chính⁽⁵⁾	Giá trị tài sản ròng của nhà thầu trong năm tài chính gần nhất so với thời điểm đóng thầu phải dương. (Giá trị tài sản ròng = Tổng tài sản - Tổng nợ)	Phải thỏa mãn yêu cầu này	Không áp dụng	Phải thỏa mãn yêu cầu này	Mẫu số 08
3.2	Doanh thu bình quân hằng năm (không bao gồm thuế VAT) (Năm 2023÷2025)	Doanh thu bình quân hằng năm (không bao gồm thuế VAT) của 03 ⁽⁶⁾ năm tài chính gần nhất so với thời điểm đóng thầu của nhà thầu có giá trị tối thiểu qui định tại bảng X⁽⁷⁾ .	Phải thỏa mãn yêu cầu này	Phải thỏa mãn yêu cầu này	Không áp dụng	Mẫu số 08
4	Kinh nghiệm thực hiện hợp đồng cung cấp hàng hoá tương tự	Nhà thầu đã hoàn thành tối thiểu 01 hợp đồng tương tự với tư cách là nhà thầu chính (độc lập hoặc thành viên liên danh) hoặc nhà thầu phụ ⁽⁸⁾ trong khoảng thời gian kể từ ngày 01 tháng 01 năm 2020 ⁽⁹⁾ đến thời điểm đóng thầu.	Phải thỏa mãn yêu cầu này	Phải thỏa mãn yêu cầu này	Phải thỏa mãn yêu cầu (tương đương với phần công việc đảm nhận)	Mẫu số 05A

Các tiêu chí năng lực và kinh nghiệm			Các yêu cầu cần tuân thủ			
TT	Mô tả	Yêu cầu	Nhà thầu độc lập	Nhà thầu liên danh		Tài liệu cần nộp
				Tổng các thành viên liên danh	Từng thành viên liên danh	
		<p>Trong đó hợp đồng tương tự là:</p> <ul style="list-style-type: none"> - Cung cấp hàng hóa (trong lĩnh vực cơ khí, luyện kim, điện, năng lượng, dầu khí, hóa chất, khai thác mỏ) của ngành công nghiệp Dầu khí hoặc các ngành công nghiệp khác ⁽¹⁰⁾; - Đã hoàn thành có quy mô (giá trị) tối thiểu qui định tại bảng X (đã bao gồm VAT) ⁽¹¹⁾. 				

BẢNG X:

STT	Tên phần/nhóm	Doanh thu bình quân hằng năm (không bao gồm thuế VAT)* (VND)	Quy mô hợp đồng tương tự tối thiểu đã bao gồm thuế VAT (áp dụng đối với nhà thầu thương mại)** (VND)
1	Nhóm I	33.685.500	12.126.780
2	Nhóm II	598.050.000	215.298.000
3	Nhóm III	743.817.000	267.774.120

Ghi chú:

(1) Nhà sản xuất được hiểu là doanh nghiệp/cơ sở sản xuất tự sản xuất ra hàng hóa hoặc tham gia vào quá trình sản xuất ra hàng hóa hoặc công ty con, công ty mẹ phụ trách việc phân phối, tiêu thụ sản phẩm do công ty mẹ, công ty con khác trong Tập đoàn, Tổng công ty sản xuất.

(2) Ghi thời gian yêu cầu, thông thường từ 03 đến 05 năm trước năm có thời điểm đóng thầu. Ví dụ: từ ngày 01 tháng 01 năm 2019 đến thời điểm đóng thầu.

(3) Hợp đồng cung cấp hàng hóa, EPC, EP, PC, chìa khóa trao tay không hoàn thành do lỗi của nhà thầu bao gồm:

- Hợp đồng cung cấp hàng hóa, EPC, EP, PC, chìa khóa trao tay bị Chủ đầu tư kết luận nhà thầu không hoàn thành và nhà thầu không phản đối;

- Hợp đồng cung cấp hàng hóa, EPC, EP, PC, chìa khóa trao tay bị Chủ đầu tư kết luận nhà thầu không hoàn thành, không được nhà thầu chấp thuận nhưng đã được trọng tài hoặc tòa án kết luận theo hướng bất lợi cho nhà thầu.

Các hợp đồng cung cấp hàng hóa, EPC, EP, PC, chìa khóa trao tay không hoàn thành không bao gồm các hợp đồng mà quyết định của Chủ đầu tư đã bị bác bỏ bằng cơ chế giải quyết tranh chấp. Việc xác định hợp đồng không hoàn thành phải dựa trên tất cả những thông tin về tranh chấp hoặc kiện tụng được giải quyết theo quy định của cơ chế giải quyết tranh chấp của hợp đồng tương ứng và khi mà nhà thầu đã hết tất cả các cơ hội có thể khiếu nại. Đối với các hợp đồng chậm tiến độ do lỗi của nhà thầu nhưng vẫn hoàn thành hợp đồng thì không được coi là hợp đồng không hoàn thành.

Đối với nhà thầu liên danh mà chỉ có một hoặc một số thành viên trong liên danh vi phạm và bị cấm tham gia hoạt động đấu thầu theo quy định thì thành viên liên danh còn lại không bị coi là không hoàn thành hợp đồng do lỗi của nhà thầu. Trường hợp một hoặc một số thành viên liên danh vi phạm hợp đồng, không còn năng lực để tiếp tục thực hiện hợp đồng, làm ảnh hưởng nghiêm trọng đến tiến độ, chất lượng, hiệu quả của gói thầu thì chỉ một hoặc một số thành viên liên danh vi phạm hợp đồng bị coi là không hoàn thành hợp đồng, thành viên còn lại không bị coi là không hoàn thành hợp đồng do lỗi của nhà thầu.

(4) Nhà thầu cung cấp tài liệu chứng minh đã thực hiện nghĩa vụ kê khai thuế và nộp thuế thu nhập doanh nghiệp (thuế thu nhập cá nhân đối với nhà thầu là hộ kinh doanh) của năm tài chính gần nhất so với thời điểm đóng thầu (đối với trường hợp Hệ thống chưa cập nhật thông tin về nghĩa vụ nộp thuế) để đối chiếu khi được mời vào đối chiếu tài liệu. Nghĩa vụ kê khai thuế và nộp thuế phải được thực hiện trước thời điểm đóng thầu. Nghĩa vụ nộp thuế là nộp thuế với giá trị thuế tương ứng với thuế suất, thu nhập chịu thuế, doanh thu tính thuế nhà thầu kê khai trên Hệ thống thuế điện tử (số thuế đã nộp tương ứng với số thuế phải nộp); trường hợp được chậm nộp thuế, miễn thuế, giảm thuế theo chính sách của Nhà nước thì thực hiện theo quy định này. Nhà thầu thì nhà thầu nộp các tài liệu như sau:

- Tờ khai thuế (hoặc thông báo nộp tiền của cơ quan thuế đối với hộ kinh doanh) và Giấy nộp tiền có xác nhận của cơ quan thuế được in từ Hệ thống thuế điện tử hoặc

- Tờ khai thuế (hoặc thông báo nộp tiền của cơ quan thuế đối với hộ kinh doanh) và xác nhận

của cơ quan thuế về việc thực hiện nghĩa vụ thuế.

Trường hợp thời điểm đóng thầu sau ngày kết thúc năm tài chính của nhà thầu (năm Y) và trước hoặc trong ngày cuối cùng của tháng thứ 3 tính từ ngày kết thúc năm Y, yêu cầu đã thực hiện nghĩa vụ kê khai thuế và nộp thuế áp dụng đối với năm tài chính trước năm Y (năm Y-1).

Trường hợp thời điểm đóng thầu sau ngày kết thúc năm tài chính của nhà thầu (năm Y) và trước hoặc trong ngày cuối cùng của tháng thứ 3 tính từ ngày kết thúc năm Y, yêu cầu đã thực hiện nghĩa vụ kê khai thuế và nộp thuế áp dụng đối với năm tài chính trước năm Y (năm Y-1) (*Ví dụ: ngày phát hành E-HSMT là ngày 20/3/2024, năm tài chính của nhà thầu là 01/01 – 31/12 thì nhà thầu phải chứng minh đã thực hiện nghĩa vụ kê khai thuế và nộp thuế của năm 2022*).

(5) Việc xác định giá trị tài sản ròng được thực hiện trên cơ sở báo cáo tài chính của nhà thầu. Trường hợp thời điểm đóng thầu sau ngày kết thúc năm tài chính của nhà thầu (năm Y) và trước hoặc trong ngày cuối cùng của tháng thứ 3 tính từ ngày kết thúc năm Y, việc xác định giá trị tài sản ròng của nhà thầu được thực hiện trên cơ sở báo cáo tài chính năm trước của năm Y (năm Y-1).

Ví dụ: Thời điểm đóng thầu là ngày 20/3/2024, năm tài chính của nhà thầu kết thúc vào ngày 31/12 thì việc xác định giá trị tài sản ròng của nhà thầu được thực hiện trên cơ sở báo cáo tài chính của năm 2022.

Đối với nhà thầu là hộ kinh doanh thì không đánh giá tiêu chí này.

(6) Ghi thời gian yêu cầu, thông thường từ 03 đến 05 năm trước năm có thời điểm đóng thầu. Trường hợp nhà thầu có số năm thành lập ít hơn số năm theo yêu cầu của E-HSMT thì doanh thu bình quân hằng năm (không bao gồm thuế VAT) được tính trên số năm mà nhà thầu thành lập. Trong trường hợp này, nếu doanh thu bình quân hằng năm (không bao gồm thuế VAT) của nhà thầu đáp ứng yêu cầu về giá trị của E-HSMT thì nhà thầu vẫn được đánh giá tiếp mà không bị loại.

Đối với nhà thầu là hộ kinh doanh, không bắt buộc phải nộp báo cáo tài chính nhưng nhà thầu phải cung cấp tài liệu chứng minh doanh thu tương ứng với nghĩa vụ thuế.

Trường hợp thời điểm đóng thầu sau ngày kết thúc năm tài chính của nhà thầu (năm Y) và trước hoặc trong ngày cuối cùng của tháng thứ 3 tính từ ngày kết thúc năm Y, yêu cầu về nộp báo cáo tài chính áp dụng đối với các năm trước của năm Y (năm Y-1, Y-2...).

Ví dụ 1: Thời điểm đóng thầu là ngày 20/3/2024, năm tài chính của nhà thầu kết thúc vào ngày 31/12 và E-HSMT yêu cầu nhà thầu nộp báo cáo tài chính của 03 năm gần nhất thì nhà thầu phải nộp báo cáo tài chính của các năm 2020, 2021, 2022.

Ví dụ 2: Doanh thu bình quân hằng năm (không bao gồm thuế VAT) của 3 năm tài chính gần nhất so với thời điểm đóng thầu. Trong trường hợp này, nếu thời điểm đóng thầu là ngày 15/11/2024 thì nhà thầu phải nộp báo cáo tài chính của các năm 2021, 2022, 2023. Nhà thầu được thành lập vào năm 2022 nhưng doanh thu trung bình của năm 2022 và năm 2023 đáp ứng yêu cầu thì nhà thầu được tiếp tục đánh giá.

(7) Cách tính toán thông thường về mức yêu cầu doanh thu bình quân hằng năm (không bao gồm thuế VAT):

a) Trường hợp thời gian thực hiện gói thầu từ 12 tháng trở lên thì cách tính doanh thu như sau:

Yêu cầu tối thiểu về mức doanh thu bình quân hằng năm (không bao gồm thuế VAT) = [(Giá gói thầu – giá trị thuế VAT)/thời gian thực hiện gói thầu theo năm] x k. Thông thường yêu cầu hệ số k trong công thức này là từ 1,5 đến 2.

b) Trường hợp thời gian thực hiện gói thầu dưới 12 tháng thì cách tính doanh thu như sau:

Yêu cầu tối thiểu về mức doanh thu bình quân hằng năm (không bao gồm thuế VAT) = (Giá gói thầu – giá trị thuế VAT) x k. Thông thường yêu cầu hệ số “k” trong công thức này là 1,5.

Đối với gói thầu mua sắm tập trung áp dụng lựa chọn nhà thầu theo khả năng cung cấp, doanh thu được xác định theo công thức trên tương ứng với giá dự thầu (thay “giá gói thầu” bằng “giá dự thầu” trong công thức). Trong trường hợp này, chủ đầu tư cần nêu cụ thể hệ số “k”.

(8) Với các hợp đồng mà nhà thầu đã tham gia với tư cách là thành viên liên danh hoặc nhà thầu phụ thì chỉ tính giá trị phần việc do nhà thầu thực hiện.

(9) *Cập nhật nội dung Ghi chú (9) phù hợp với quy định hiện hành của Vietsovpetro.*

(10) Tương tự về tính chất: *Cập nhật nội dung Ghi chú (10) phù hợp với quy định hiện hành của Vietsovpetro.*

(11) Quy mô của hợp đồng tương tự: *(Cập nhật nội dung Ghi chú (11) phù hợp với quy định hiện hành của Vietsovpetro)*

- Trường hợp nhà thầu tham gia nhiều phần, nhà thầu chỉ cần đáp ứng yêu cầu về hợp đồng tương tự có giá trị tối thiểu bằng phần có giá trị hợp đồng tương tự yêu cầu cao nhất trong số các phần mà nhà thầu tham gia.

- Mức độ hoàn thành đến 80% giá trị hợp đồng. Để chứng minh HĐTT đã hoàn thành theo tỷ lệ được quy định, nhà thầu phải cung cấp hóa đơn GTGT.

(12) Trường hợp không yêu cầu dịch vụ sau bán hàng thì gạch bỏ tiêu chí đánh giá này.

Trường hợp nhà thầu thiếu cam kết thì được bổ sung trong quá trình đánh giá E-HSĐT. Trường hợp nhà thầu không bổ sung cam kết trong khoảng thời gian hợp lý theo yêu cầu của Chủ đầu tư, Bên mời thầu thì E-HSĐT của nhà thầu được coi là không đáp ứng yêu cầu về khả năng bảo hành, bảo trì, duy tu, bảo dưỡng, sửa chữa, cung cấp phụ tùng thay thế hoặc cung cấp các dịch vụ sau bán hàng khác và bị loại.

2.2. Tiêu chuẩn đánh giá về nhân sự chủ chốt: Không yêu cầu

Mục 3. Tiêu chuẩn đánh giá về kỹ thuật

Theo tài liệu đính kèm tại Phần 4. CÁC PHỤ LỤC

Mục 4. Tiêu chuẩn đánh giá về tài chính: Phương pháp giá thấp nhất

Cách xác định giá thấp nhất theo các bước sau đây:

Bước 1. **Xác định giá dự thầu: bao gồm tất cả các thuế, phí, lệ phí.**

- Sửa lỗi (thực hiện theo quy định tại phần Ghi chú (1));
- Hiệu chỉnh sai lệch (thực hiện theo quy định tại phần Ghi chú (2));
- Xác định giá dự thầu sau sửa lỗi, hiệu chỉnh sai lệch, trừ đi giảm giá (nếu có);

Ghi chú:

Đối với hàng hóa có sử dụng Quota của Vietsovpetro cho Lô 09-1: giá dự thầu bao gồm tất cả các thuế phí, lệ phí phát sinh trong nước Việt Nam nhưng không bao gồm thuế nhập khẩu và thuế VAT trên tờ khai nhập khẩu sẽ được miễn cho lô 09-1.

Bước 2. **Xác định giá trị ưu đãi (nếu có) theo quy định tại Mục 28 E-CDNT;**

Bước 3. **Xếp hạng nhà thầu: HSĐT có giá dự thầu cho mỗi phần/ nhóm sau sửa lỗi, hiệu chỉnh sai lệch, trừ đi giảm giá (nếu có) và cộng giá trị ưu đãi (nếu có) thấp nhất được xếp hạng thứ nhất.**

Ghi chú:

(1) Sửa lỗi:

Với điều kiện HSĐT đáp ứng căn bản HSMT, việc sửa lỗi số học và các lỗi khác được tiến hành

theo nguyên tắc sau đây:

- a) Lỗi số học bao gồm những lỗi do thực hiện các phép tính cộng, trừ, nhân, chia không chính xác khi tính toán giá dự thầu. Trường hợp không nhất quán giữa đơn giá và thành tiền thì lấy đơn giá làm cơ sở cho việc sửa lỗi; nếu phát hiện đơn giá dự thầu có sự sai khác bất thường do lỗi hệ thập phân (10 lần, 100 lần, 1.000 lần) thì thành tiền là cơ sở cho việc sửa lỗi. Trường hợp tại cột “đơn giá” và cột “thành tiền” nhà thầu không ghi giá trị hoặc ghi là “0” thì được coi là nhà thầu đã phân bổ giá của công việc này vào các công việc khác thuộc gói thầu, nhà thầu phải có trách nhiệm thực hiện hoàn thành các công việc này theo đúng yêu cầu nêu trong HSMT và không được Chủ đầu tư thanh toán trong quá trình thực hiện hợp đồng.
- b) Các lỗi khác:
- Tại cột thành tiền đã được ghi đầy đủ giá trị nhưng không có đơn giá dự thầu tương ứng thì đơn giá dự thầu được xác định bổ sung bằng cách chia thành tiền cho số lượng; khi có đơn giá dự thầu nhưng cột thành tiền bỏ trống thì giá trị cột thành tiền sẽ được xác định bổ sung bằng cách nhân số lượng với đơn giá dự thầu; nếu một nội dung nào đó có ghi đơn giá dự thầu và giá trị tại cột thành tiền nhưng bỏ trống số lượng thì số lượng bỏ trống được xác định bổ sung bằng cách chia giá trị tại cột thành tiền cho đơn giá dự thầu của nội dung đó. Trường hợp số lượng được xác định bổ sung nêu trên khác với số lượng nêu trong HSMT thì giá trị sai khác đó là sai lệch về phạm vi cung cấp và được hiệu chỉnh theo quy định tại Bước 3;
 - Lỗi nhầm đơn vị tính: sửa lại cho phù hợp với yêu cầu nêu trong HSMT;
 - Lỗi nhầm đơn vị: sử dụng dấu “,” (dấu phẩy) thay cho dấu “.” (dấu chấm) và ngược lại thì được sửa lại cho phù hợp theo cách viết của Việt Nam. Khi Bên mời thầu cho rằng dấu phẩy hoặc dấu chấm trong đơn giá dự thầu rõ ràng đã bị đặt sai chỗ thì trong trường hợp này thành tiền của hạng mục sẽ có ý nghĩa quyết định và đơn giá dự thầu sẽ được sửa lại;
 - Nếu có sai sót khi cộng các khoản tiền để ra tổng số tiền thì sẽ sửa lại tổng số tiền theo các khoản tiền;
 - Nếu có sự khác biệt giữa con số và chữ viết thì lấy chữ viết làm cơ sở pháp lý cho việc sửa lỗi. Nếu chữ viết sai thì lấy con số sau khi sửa lỗi theo quy định tại Mục này làm cơ sở pháp lý.

(2) Hiệu chỉnh sai lệch:

- a) Trường hợp có sai lệch về phạm vi cung cấp thì giá trị phần chào thiếu sẽ được cộng thêm vào, giá trị phần chào thừa sẽ được trừ đi theo mức đơn giá dự thầu tương ứng trong HSMT của nhà thầu có sai lệch;

Trường hợp có sai lệch thiếu (thiếu hạng mục công việc so với yêu cầu về phạm vi cung cấp) mà không có đơn giá tương ứng trong HSMT của nhà thầu có sai lệch thì thực hiện hiệu chỉnh sai lệch như sau:

Lấy mức đơn giá dự thầu cao nhất đối với hạng mục công việc mà nhà thầu chào thiếu trong số các HSMT khác vượt qua bước đánh giá về kỹ thuật để làm cơ sở hiệu chỉnh sai lệch; trường hợp trong HSMT của các nhà thầu vượt qua bước đánh giá về kỹ thuật không có đơn giá dự thầu của công việc này thì lấy đơn giá trong dự toán được duyệt của gói thầu làm cơ sở hiệu chỉnh sai lệch; trường hợp không có dự toán gói thầu thì căn cứ vào đơn giá hình thành giá gói thầu làm cơ sở hiệu chỉnh sai lệch.

Trường hợp chỉ có một nhà thầu duy nhất vượt qua bước đánh giá về kỹ thuật thì tiến hành hiệu chỉnh sai lệch trên cơ sở lấy mức đơn giá dự thầu tương ứng trong HSMT của nhà thầu này; trường hợp HSMT của nhà thầu không có đơn giá dự thầu tương ứng thì lấy mức đơn giá trong dự toán của gói thầu được duyệt làm cơ sở hiệu chỉnh sai lệch; trường hợp không có dự toán gói thầu thì căn cứ vào đơn giá hình thành giá gói thầu làm cơ sở hiệu chỉnh sai lệch.

- b) Trường hợp nhà thầu có thư giảm giá, việc sửa lỗi và hiệu chỉnh sai lệch được thực hiện trên cơ sở giá dự thầu chưa trừ đi giá trị giảm giá. Tỷ lệ phần trăm (%) của sai lệch thiếu được xác định trên cơ sở so với giá dự thầu ghi trong đơn dự thầu.

Mục 5. Phương án kỹ thuật thay thế trong E-HSMT (nếu có)

Trường hợp cho phép nhà thầu đề xuất phương án kỹ thuật thay thế theo quy định tại Mục 12 E-CDNT, E-HSDT sẽ được đánh giá như sau:

Phương án kỹ thuật thay thế chỉ được xem xét khi phương án chính được đánh giá là đáp ứng yêu cầu và nhà thầu được xếp hạng thứ nhất. Trong trường hợp này, nhà thầu phải cung cấp tất cả các thông tin cần thiết để Bên mời thầu có thể đánh giá phương án kỹ thuật thay thế, bao gồm: thuyết minh, bản vẽ, thông số kỹ thuật, tiến độ cung cấp, chi phí và các thông tin liên quan khác.

Mục 6. Trường hợp gói thầu chia thành nhiều phần độc lập (nếu có)

Trường hợp gói thầu được chia thành nhiều phần độc lập thì trong E-HSMT phải nêu rõ tiêu chuẩn và phương pháp đánh giá đối với từng phần hoặc nhiều phần để các nhà thầu tính toán phương án chào thầu theo khả năng của mình. Việc đánh giá E-HSDT và xét duyệt trúng thầu sẽ được thực hiện trên cơ sở bảo đảm tổng giá đề nghị trúng thầu của gói thầu là thấp nhất (đối với gói thầu áp dụng phương pháp giá thấp nhất); tổng giá đánh giá của gói thầu là thấp nhất (đối với gói thầu áp dụng phương pháp giá đánh giá) và giá đề nghị trúng thầu của cả gói thầu không vượt giá gói thầu được duyệt mà không so sánh với ước tính chi phí của từng phần.

Mục 7: Quyền đơn phương chấm dứt đàm phán hợp đồng với nhà thầu xếp hạng nhất, trong giai đoạn đàm phán hợp đồng.

Đối với đề xuất hàng hóa có xuất xứ từ các nước bị ảnh hưởng bởi xung đột vũ trang, trong tình trạng chiến tranh, bị trừng phạt hoặc cấm vận và việc nhập khẩu những hàng hóa đó có thể bị gián đoạn và ảnh hưởng đến việc thực hiện hợp đồng và tiến độ giao hàng, nhà thầu được yêu cầu giải trình và cam kết về khả năng giao hàng để Vietsovpetro xem xét, đánh giá.

Căn cứ vào tình hình thực tế tại thời điểm đó, Vietsovpetro sẽ có toàn quyền xem xét và quyết định từ chối các đề xuất của nhà thầu về hàng hóa đó, hoặc không tiếp tục đánh giá, nếu Vietsovpetro cho rằng việc thực hiện hợp đồng và lịch trình giao hàng có rủi ro. Trong trường hợp đó, Vietsovpetro có toàn quyền quyết định ngừng đàm phán hợp đồng, và mời nhà thầu có thứ hạng tiếp theo liền kề vào đàm phán hợp đồng.

Chương IV. BIỂU MẪU MỜI THẦU VÀ DỰ THẦU

Stt	Biểu mẫu	Cách thức thực hiện	Trách nhiệm thực hiện	
			Chủ đầu tư	Nhà thầu
	Mẫu số 01A. Phạm vi cung cấp hàng hóa	Scan đính kèm lên Hệ thống	X	
	Mẫu số 02A. Đơn dự thầu (webform)	webform		X
	Mẫu số 02B. Đơn dự thầu (Scan đính kèm trên Hệ thống)	Scan đính kèm lên Hệ thống		X
	Mẫu số 03. Thỏa thuận liên danh			X
	Mẫu số 04A. Bảo lãnh dự thầu (áp dụng đối với nhà thầu độc lập)	Scan đính kèm lên Hệ thống		X
	Mẫu số 04B. Bảo lãnh dự thầu (áp dụng đối với nhà thầu liên danh)			X
	Mẫu số 04C. Bảo lãnh dự thầu (áp dụng trong trường hợp Đặt cọc/Chuyển khoản vào tài khoản của Vietsovpetro)			X
	Mẫu số 05A. Hợp đồng tương tự do nhà thầu thực hiện (áp dụng đối với nhà thầu thương mại)	Scan đính kèm lên Hệ thống		X
	Mẫu số 07. Hợp đồng cung cấp hàng hóa, EPC, EP, PC, chìa khóa trao tay không hoàn thành do lỗi của nhà thầu trong quá khứ			X
	Mẫu số 08. Tình hình tài chính của nhà thầu			X
	Mẫu số 09B. Danh sách công ty con, công ty thành viên đảm nhận phần công việc của gói thầu			X
	Mẫu số 10A. Bảng tiến độ cung cấp			X
	Mẫu số 10B. Đề xuất về hàng hóa của nhà thầu (Đề xuất kỹ thuật)			X
	Mẫu số 11. Bảng tổng hợp giá dự thầu			X
	Mẫu số 12.1. Bảng giá dự thầu của hàng hóa (sử dụng Quota của Vietsovpetro cho lô 09-1)			X
	Mẫu số 12.2. Bảng giá dự thầu của hàng hóa (không sử dụng Quota của Vietsovpetro cho lô 09-1)			X
	Mẫu số 13. Bảng giá dự thầu cho các dịch vụ liên quan (không áp dụng)			
	Mẫu số 14A. Bảng giá vật tư, phụ tùng thay thế (áp dụng trong trường hợp yêu cầu nhà thầu tự đề xuất) (không áp dụng)			
	Mẫu số 14B. Bảng giá vật tư, phụ tùng thay thế (áp dụng trong trường hợp Chủ đầu tư yêu cầu) (không áp dụng)			
	Mẫu số 15A. Bảng kê hàng hóa thuộc đối tượng được hưởng ưu đãi			X
	Mẫu số 15B. Chi phí sản xuất trong nước đối với hàng hoá được hưởng ưu đãi (trường hợp kê khai chi phí nhập ngoại)			X
	Mẫu số 15C. Chi phí sản xuất trong nước đối với hàng hoá được hưởng ưu đãi (trường hợp kê khai chi phí sản xuất tại Việt Nam)			X

PHẠM VI CUNG CẤP HÀNG HÓA

(Theo tài liệu đính kèm tại Phần 4. CÁC PHỤ LỤC)

Chủ đầu tư liệt kê chi tiết danh mục các hàng hóa yêu cầu cung cấp. Trong đó cần nêu rõ danh mục hàng hóa với số lượng, chủng loại yêu cầu và các mô tả, diễn giải chi tiết (nếu cần thiết).

STT	Danh mục hàng hóa	Đơn vị tính	Khối lượng	Mô tả hàng hóa ⁽¹⁾ (ký mã hiệu, nhà sản xuất)	Yêu cầu về xuất xứ hàng hóa (nếu có) ⁽²⁾	Địa điểm dự án	Ngày giao hàng ⁽²⁾	
							Ngày giao hàng sớm nhất [ghi số ngày: kể từ ngày hợp đồng có hiệu lực hoặc kể từ ngày chủ đầu tư yêu cầu giao hàng đối với trường hợp giao hàng nhiều lần]	Ngày giao hàng muộn nhất [ghi số ngày: kể từ ngày hợp đồng có hiệu lực hoặc kể từ ngày chủ đầu tư yêu cầu giao hàng đối với trường hợp giao hàng nhiều lần]
1								
2								
3								
...								

Ghi chú:

(1) Dẫn chiếu đến nội dung tương ứng quy định tại Chương V.

(2) Ngày giao hàng phù hợp với yêu cầu kỹ thuật nêu tại Chương V.

Trường hợp gói thầu chia phần (lô), Chủ đầu tư phải điền rõ tên từng phần (lô) và các hàng hóa như Mẫu này.

ĐƠN DỰ THẦU⁽¹⁾
(trích xuất từ hệ thống)

ĐƠN DỰ THẦU⁽¹⁾

Ngày: ____

Tên gói thầu: ____

Kính gửi: Liên doanh Việt-Nga Vietsovetro

Sau khi nghiên cứu HSMT, chúng tôi:

Tên nhà thầu: ____ [], Mã số thuế: ____ [] cam kết thực hiện gói thầu ____ [] số TBMT: ____ [] theo đúng yêu cầu nêu trong HSMT với giá dự thầu (tổng số tiền) là ____ [] cùng với các bảng tổng hợp giá dự thầu kèm theo.

Ngoài ra, chúng tôi tự nguyện giảm giá dự thầu với tỷ lệ phần trăm giảm giá là ____ [*Ghi tỷ lệ giảm giá, nếu có*].

Giá dự thầu sau khi trừ đi giá trị giảm giá là: ____ [] (đã bao gồm toàn bộ thuế, phí, lệ phí (nếu có)).

Hiệu lực của E-HSDT: ____ []

Bảo đảm dự thầu: ____ [*ghi giá trị bằng số, bằng chữ và đồng tiền của bảo đảm dự thầu*]

Hiệu lực của Bảo đảm dự thầu⁽²⁾: ____ [*ghi thời gian hiệu lực kể từ ngày đóng thầu*]

Chúng tôi cam kết:

1. Không đang trong quá trình thực hiện thủ tục giải thể hoặc bị thu hồi giấy chứng nhận đăng ký doanh nghiệp, giấy chứng nhận đăng ký hợp tác xã, liên hiệp hợp tác xã, tổ hợp tác, không thuộc trường hợp mất khả năng thanh toán theo quy định của pháp luật về phá sản (không đang trong quá trình chấm dứt hoạt động hoặc bị thu hồi giấy chứng nhận đăng ký hộ kinh doanh đối với nhà thầu là hộ kinh doanh).

2. Không vi phạm quy định về bảo đảm cạnh tranh trong đấu thầu;

3. Đã thực hiện nghĩa vụ thuế của năm tài chính gần nhất so với thời điểm đóng thầu;

4. Không đang trong thời gian bị cấm tham dự thầu theo quy định của pháp luật đấu thầu;

5. Không đang bị truy cứu trách nhiệm hình sự (chủ hộ không đang bị truy cứu trách nhiệm hình sự trong trường hợp nhà thầu là hộ kinh doanh);

6. Không thực hiện các hành vi tham nhũng, hối lộ, thông thầu, cản trở và các hành vi vi phạm quy định khác của pháp luật đấu thầu khi tham dự gói thầu này.

7. Những thông tin kê khai trong HSDT là trung thực.

8. Trường hợp trúng thầu, E-HSDT và các văn bản bổ sung, làm rõ E-HSDT tạo thành thỏa thuận ràng buộc trách nhiệm giữa hai bên cho tới khi hợp đồng được ký kết.

9. Nếu E-HSDT của chúng tôi được chấp nhận, chúng tôi sẽ thực hiện biện pháp bảo đảm thực hiện hợp đồng theo quy định tại Mục 38.1 CDNT của HSMT.

10. Có đủ năng lực, kinh nghiệm để thực hiện gói thầu⁽³⁾.

11. Nếu được mời vào thương thảo hợp đồng (nếu được yêu cầu) và đối chiếu tài liệu hoặc vi phạm quy định tại điểm b Mục 18.5 E-CDNT thì sẽ phải nộp một khoản tiền bảo đảm dự thầu vào tài khoản của Vietsovetro với giá trị quy định tại Mục 18.2 E-CDNT⁽⁴⁾ (*xem ghi chú*)

12. Trường hợp chúng tôi không nộp bản gốc bảo đảm dự thầu theo yêu cầu của Chủ đầu tư, Bên mời thầu quy định tại Mục 18.5 CDNT; trong trường hợp giá trị bảo đảm dự thầu **nhỏ hơn 50 triệu đồng**, không nộp tiền mặt, Séc bảo chi, thư bảo lãnh dự thầu hoặc giấy chứng nhận bảo hiểm bảo lãnh theo quy định tại Mục 18.8 CDNT thì chúng tôi sẽ bị nêu tên trên Hệ thống và tài khoản của chúng tôi sẽ bị khóa trong vòng 06 tháng kể từ ngày Cục Quản lý đấu thầu, Bộ Kế hoạch và Đầu tư nhận được văn bản đề nghị của Chủ đầu tư.

Đại diện hợp pháp của nhà thầu
(Ghi rõ tên, chức danh, ký tên và đóng dấu)

Ghi chú:

- (1) Đơn dự thầu được ký bằng chữ ký tươi và đóng dấu của nhà thầu khi nhà thầu nộp HSDT.
- (2) Trường hợp nhà thầu cam kết trong đơn dự thầu thì không áp dụng nội dung này
- (3) Trường hợp gói thầu áp dụng hình thức chào hàng cạnh tranh.
- (4) Áp dụng trong trường hợp giá trị bảo đảm dự thầu nhỏ hơn 50 triệu đồng và nhà thầu cam kết sẽ đóng bảo lãnh dự thầu vào tài khoản của Vietsoyptero (xem mục 18.8 của Chương I - Chỉ dẫn nhà thầu)

Mẫu số 03 (Scan đính kèm trên Hệ thống)

THỎA THUẬN LIÊN DANH⁽¹⁾

Gói thầu: _____ [ghi tên gói thầu]
Thuộc dự án: _____ [ghi tên dự án]

Căn cứ hồ sơ mời thầu gói thầu _____ [ghi tên gói thầu] ngày ____ tháng ____ năm ____ [ngày được ghi trên HSMT];

Chúng tôi, đại diện cho các bên ký thỏa thuận liên danh, gồm có:

Tên thành viên liên danh _____ [ghi tên từng thành viên liên danh]

Đại diện là ông/bà:

Chức vụ:

Địa chỉ:

Điện thoại:

Fax:

E-mail:

Tài khoản:

Mã số thuế:

Giấy ủy quyền số ____ ngày ____ tháng ____ năm ____ (trường hợp được ủy quyền).

Các bên (sau đây gọi là thành viên) thống nhất ký kết thỏa thuận liên danh với các nội dung sau:

Điều 1. Nguyên tắc chung

1. Các thành viên tự nguyện hình thành liên danh để tham dự thầu gói thầu _____ [ghi tên gói thầu] thuộc dự án _____ [ghi tên dự án].
2. Các thành viên thống nhất tên gọi của liên danh cho mọi giao dịch liên quan đến gói thầu này là: _____ [ghi tên của liên danh theo thỏa thuận].
3. Các thành viên cam kết không thành viên nào được tự ý tham gia độc lập hoặc liên danh với thành viên khác để tham gia gói thầu này. Trường hợp trúng thầu, tất cả các thành viên của liên danh sẽ tham gia ký kết hợp đồng và không thành viên nào có quyền từ chối thực hiện các trách nhiệm và nghĩa vụ đã quy định trong hợp đồng. Trường hợp thành viên của liên danh từ chối hoàn thành trách nhiệm riêng của mình như đã thỏa thuận hoặc vi phạm các quy định của hợp đồng đã ký kết thì thành viên đó bị xử lý như sau:
 - Bồi thường thiệt hại cho các bên trong liên danh;
 - Cùng các thành viên trong liên danh bồi thường toàn bộ thiệt hại cho Chủ đầu tư theo quy định nêu trong hợp đồng (tương ứng theo tỷ lệ của từng thành viên đã quy định tại Điều 2 Thỏa thuận này);
 - Hình thức xử lý khác _____ [ghi rõ hình thức xử lý khác].

Điều 2. Phân công trách nhiệm

Các thành viên thống nhất phân công trách nhiệm để thực hiện gói thầu _____ [ghi tên gói thầu] thuộc dự án _____ [ghi tên dự án] đối với từng thành viên như sau:

1. Thành viên đứng đầu liên danh:

Các bên nhất trí ủy quyền cho ____ [ghi tên một bên] làm thành viên đứng đầu liên danh, đại diện cho liên danh trong những phân việc sau¹:

[- Ký đơn dự thầu;

- Ký các văn bản, tài liệu để giao dịch với Bên mời thầu trong quá trình tham dự thầu, kể cả văn bản đề nghị làm rõ HSMT và văn bản giải trình, làm rõ HSDT hoặc văn bản đề nghị rút HSDT, sửa đổi, thay thế HSDT;
- Thực hiện bảo đảm dự thầu cho cả liên danh;
- Tham gia quá trình thương thảo, hoàn thiện hợp đồng;
- Thực hiện bảo đảm thực hiện hợp đồng cho cả liên danh trong trường hợp liên danh trúng thầu
- Ký đơn kiến nghị trong trường hợp nhà thầu có kiến nghị;
- Thực hiện tất cả các nghĩa vụ của liên danh không được nêu trong Bảng phân công trách nhiệm giữa các thành viên liên danh ở mục 2 dưới đây;
- Thực hiện các công việc khác trừ việc ký kết hợp đồng ____ [ghi rõ nội dung các công việc khác (nếu có)].

2. Các thành viên trong liên danh thỏa thuận phân công trách nhiệm thực hiện các công việc cụ thể theo bảng dưới đây²:

STT	Tên	Nội dung công việc đảm nhận	Tỷ lệ % so với tổng giá dự thầu	Giá trị theo tỷ lệ % so với tổng giá dự thầu
(1)	(2)	(3)	(4)	(5)
1	Tên thành viên thứ nhất (thành viên đứng đầu liên danh)	- Công việc 1: _____ - Công việc 2: _____ - Công việc 3: _____	_____ %	_____ VNĐ/USD
2	Tên thành viên thứ 2	- Công việc 1: _____ - Công việc 2: _____ - Công việc 3 _____	_____ %	_____ VNĐ/USD
....		
Tổng cộng		Toàn bộ công việc của gói thầu	100%	_____ VNĐ/USD

3. Phương thức thanh toán cho liên danh trong trường hợp trúng thầu và ký hợp đồng với chủ đầu tư như sau:

- Chủ đầu tư sẽ thanh toán trực tiếp cho từng thành viên liên danh theo tiến độ thanh toán được qui định trong hợp đồng với giá trị được phân chia tương ứng với tỷ lệ khối lượng công việc đã được các thành viên liên danh thống nhất và nêu trong cột (4) Bảng phân công trách nhiệm ở mục 2 của thỏa thuận liên danh này. Từng thành viên của Liên danh sẽ phát hành Hóa đơn hợp pháp đúng với phần giá trị công việc đã được thành viên liên danh đó thực hiện theo tiến độ từng đợt thanh toán được qui định trong hợp đồng.

Hoặc:

- Chủ đầu tư sẽ thanh toán trực tiếp cho thành viên đứng đầu liên danh theo tiến độ thanh toán được

qui định trong hợp đồng với giá trị được tương ứng với khối lượng công việc đã được liên danh hoàn thành theo qui định của hợp đồng. Thành viên đứng đầu Liên danh sẽ phát hành Hóa đơn hợp pháp đúng với phần giá trị công việc đã được liên danh thực hiện theo tiến độ từng đợt thanh toán được qui định trong hợp đồng.

Điều 3. Hiệu lực của thỏa thuận liên danh

1. Thỏa thuận liên danh có hiệu lực kể từ ngày ký.
2. Thỏa thuận liên danh chấm dứt hiệu lực trong các trường hợp sau:
 - Trong trường hợp liên danh trúng thầu, Thỏa thuận liên danh này là một phần không tách rời của hợp đồng ký kết với Chủ đầu tư và chỉ chấm dứt hiệu lực khi các bên hoàn thành trách nhiệm, nghĩa vụ của mình và thanh lý xong hợp đồng;
 - Các bên cùng thỏa thuận chấm dứt;
 - Nhà thầu liên danh không trúng thầu;
 - Hủy thầu gói thầu ___ [ghi tên gói thầu] thuộc dự án ___ [ghi tên dự án] theo thông báo của Bên mời thầu.

Thỏa thuận liên danh được lập thành ___ bản, mỗi bên giữ ___ bản, các bản thỏa thuận có giá trị pháp lý như nhau.

ĐẠI DIỆN HỢP PHÁP CỦA THÀNH VIÊN ĐỨNG ĐẦU LIÊN DANH

[ghi tên, chức danh, ký tên và đóng dấu]

ĐẠI DIỆN HỢP PHÁP CỦA THÀNH VIÊN LIÊN DANH

[ghi tên, chức danh, ký tên và đóng dấu]

Ghi chú:

¹ Nhà thầu cập nhật.

² Phạm vi ủy quyền bao gồm một hoặc nhiều công việc nêu trên.

³ Nhà thầu phải ghi rõ nội dung công việc cụ thể và ước tính giá trị tương ứng mà từng thành viên trong liên danh sẽ thực hiện, trách nhiệm chung, trách nhiệm của từng thành viên, kể cả thành viên đứng đầu liên danh. Việc phân chia công việc trong liên danh phải căn cứ các hạng mục nêu trong bảng giá dự thầu hoặc theo các công việc thuộc quá trình sản xuất hạng mục trong bảng giá dự thầu, không được phân chia các công việc không thuộc các hạng mục này.

Trường hợp đại diện theo pháp luật của nhà thầu ủy quyền cho cấp dưới ký thỏa thuận liên danh thì phải gửi kèm theo Giấy ủy quyền.

Mẫu số 04A (Scan đính kèm)

BẢO LÃNH DỰ THẦU⁽¹⁾

(Áp dụng đối với nhà thầu độc lập)

Bên thụ hưởng: Liên doanh Việt-Nga Vietsovpetro

Ngày phát hành bảo lãnh: ____ [ghi ngày phát hành bảo lãnh]

BẢO LÃNH DỰ THẦU số: ____ [ghi số trích yếu của Bảo lãnh dự thầu]

Bên bảo lãnh: ____ [ghi tên và địa chỉ nơi phát hành, nếu những thông tin này chưa được thể hiện ở phần tiêu đề trên giấy in]

Chúng tôi được thông báo rằng ____ [ghi tên nhà thầu] (sau đây gọi là “Nhà thầu”) sẽ tham dự thầu để thực hiện gói thầu ____ [ghi tên gói thầu] thuộc dự án/dự toán mua sắm/KHMS ____ [ghi tên dự án/dự toán mua sắm/KHMS] theo Thư mời thầu/E-TBMT số ____ [ghi số trích yếu của Thư mời thầu/E-TBMT].

Chúng tôi cam kết với Bên thụ hưởng rằng chúng tôi bảo lãnh cho Nhà thầu bằng một khoản tiền là ____ [ghi rõ giá trị bằng số, bằng chữ và đồng tiền sử dụng].

Bảo lãnh này có hiệu lực trong ____⁽²⁾ ngày, kể từ ngày ____ tháng ____ năm ____⁽³⁾.

Theo yêu cầu của Nhà thầu, chúng tôi, với tư cách là Bên bảo lãnh, cam kết⁽⁴⁾ không hủy ngang và vô điều kiện sẽ thanh toán cho Bên thụ hưởng một khoản tiền là ____ [ghi rõ giá trị bằng số, bằng chữ và đồng tiền sử dụng] trong vòng 05 ngày làm việc kể từ ngày nhận được văn bản thông báo nhà thầu vi phạm từ Bên thụ hưởng trong đó nêu rõ mà không cần chứng minh:

1. Sau thời điểm đóng thầu và trong thời gian có hiệu lực của E-HSDT, nhà thầu có văn bản rút E-HSDT hoặc từ chối thực hiện một hoặc các công việc đã đề xuất trong E-HSDT theo yêu cầu của E-HSMT;

2. Nhà thầu có hành vi vi phạm quy định tại Mục 4 E-CDNT hoặc vi phạm pháp luật về đấu thầu dẫn đến phải hủy thầu theo quy định tại điểm d và điểm đ Mục 33 E-CDNT;

3. Nhà thầu không thực hiện biện pháp bảo đảm thực hiện hợp đồng theo quy định tại Mục 38 E-CDNT;

4. Nhà thầu không tiến hành hoặc từ chối thương thảo hợp đồng (nếu có yêu cầu) và đối chiếu tài liệu trong thời hạn 05 ngày làm việc kể từ ngày nhận được thông báo mời thương thảo hợp đồng (nếu có yêu cầu) và đối chiếu tài liệu hoặc đã thương thảo hợp đồng (nếu có yêu cầu) và đối chiếu tài liệu nhưng từ chối ký biên bản thương thảo hợp đồng (nếu có yêu cầu) và đối chiếu tài liệu **hoặc Nhà thầu tiến hành thương thảo hợp đồng nhưng rút lại các cam kết trong E-HSDT dẫn đến việc thương thảo hợp đồng không thành công**, trừ trường hợp bất khả kháng;

5. Nhà thầu không tiến hành hoặc từ chối hoàn thiện hợp đồng trong thời hạn 20 ngày kể từ ngày nhận được thông báo trúng thầu của bên mời thầu, trừ trường hợp bất khả kháng;

6. Nhà thầu không tiến hành hoặc từ chối ký kết hợp đồng trong thời hạn 10 ngày kể từ ngày hoàn thiện hợp đồng, trừ trường hợp bất khả kháng.

Số tiền bảo lãnh nêu trên sẽ được thanh toán ngay bởi Bên bảo lãnh cho Bên thụ hưởng cho dù có sự tranh cãi hoặc phản đối nào của Bên yêu cầu bảo lãnh hoặc của Bên bảo lãnh hoặc của bất kỳ bên thứ ba nào khác, và bất kể có hay không sự tranh chấp giữa Bên yêu cầu bảo lãnh và Bên thụ hưởng về hoặc liên quan tới Gói thầu hoặc về bất cứ vấn đề khác và cho dù những tranh chấp này,

nếu có, đã được giải quyết, dàn xếp, kiện tụng hoặc phân xử bằng bất kỳ hình thức nào.

Trường hợp Nhà thầu trúng thầu, bảo lãnh này sẽ hết hiệu lực ngay sau khi Nhà thầu ký kết hợp đồng và nộp bảo lãnh thực hiện hợp đồng cho Bên thụ hưởng theo thỏa thuận trong hợp đồng đó.

Trường hợp Nhà thầu không trúng thầu, bảo lãnh này sẽ hết hiệu lực ngay sau khi chúng tôi nhận được bản chụp văn bản thông báo kết quả lựa chọn nhà thầu hoặc trong vòng 30 ngày kể từ ngày hết thời hạn hiệu lực của E-HSDT, tùy theo thời điểm nào đến trước.

Bất cứ yêu cầu bồi thường nào theo bảo lãnh này đều phải được gửi đến văn phòng chúng tôi trước hoặc trong ngày đó.

Đại diện hợp pháp của ngân hàng

[ghi tên, chức danh, ký tên và đóng dấu]

Ghi chú:

(1) Trường hợp bảo lãnh dự thầu vi phạm một trong các quy định như: có giá trị thấp hơn, thời gian hiệu lực ngắn hơn so với yêu cầu quy định tại Mục 18.2 E-CDNT, không đúng tên đơn vị thụ hưởng, không phải là bản gốc, không có chữ ký hợp lệ, ký trước khi Chủ đầu tư phát hành E-HSMT hoặc có kèm theo điều kiện gây bất lợi cho Chủ đầu tư, Bên mời thầu thì bảo lãnh dự thầu được coi là không hợp lệ. bảo lãnh dự thầu này là bảo lãnh dự thầu không hủy ngang. Trường hợp cần thiết đối với các gói thầu có quy mô lớn, để bảo đảm quyền lợi của Chủ đầu tư, Bên mời thầu trong việc tịch thu giá trị bảo đảm dự thầu khi nhà thầu vi phạm quy định nêu tại bảo lãnh dự thầu, Chủ đầu tư, bên mời thầu có thể yêu cầu nhà thầu cung cấp các tài liệu để chứng minh bảo lãnh dự thầu đã nộp trong E-HSDT là bảo lãnh dự thầu không hủy ngang.

(2) Ghi theo quy định tại Mục 18.2 **E-BDL**.

(3) Ghi ngày có thời điểm đóng thầu theo quy định tại Mục 19.1 **E-BDL**.

(4) Trường hợp bảo lãnh dự thầu thiếu một hoặc một số cam kết trong các nội dung cam kết nêu trên thì bị coi là điều kiện gây bất lợi cho Chủ đầu tư, Bên mời thầu theo quy định tại Mục 18.3 **E-CDNT** và thư bảo lãnh được coi là không hợp lệ.

BẢO LÃNH DỰ THẦU⁽¹⁾

(áp dụng đối với nhà thầu liên danh)

Bên thụ hưởng: Liên doanh Việt-Nga Vietsovpetro

Ngày phát hành bảo lãnh: ___ [ghi ngày phát hành bảo lãnh]

BẢO LÃNH DỰ THẦU số: ___ [ghi số trích yếu của Bảo lãnh dự thầu]

Bên bảo lãnh: ___ [ghi tên và địa chỉ nơi phát hành, nếu những thông tin này chưa được thể hiện ở phần tiêu đề trên giấy in]

Chúng tôi được thông báo rằng ___ [ghi tên nhà thầu]⁽²⁾ (sau đây gọi là “Nhà thầu”) sẽ tham dự thầu để thực hiện gói thầu ___ [ghi tên gói thầu] thuộc dự án/dự toán mua sắm/KHMS ___ [ghi tên dự án/dự toán mua sắm/KHMS] theo Thư mời thầu/E-TBMT số ___ [ghi số trích yếu của Thư mời thầu/E-TBMT].

Chúng tôi cam kết với Bên thụ hưởng rằng chúng tôi bảo lãnh cho Nhà thầu tham dự thầu gói thầu này bằng một khoản tiền là ___ [ghi rõ giá trị bằng số, bằng chữ và đồng tiền sử dụng].

Bảo lãnh này có hiệu lực trong ___⁽³⁾ ngày, kể từ ngày ___ tháng ___ năm ___⁽⁴⁾.

Theo yêu cầu của Nhà thầu, chúng tôi, với tư cách là Bên bảo lãnh, cam kết⁽⁵⁾ không hủy ngang và vô điều kiện sẽ thanh toán cho Bên thụ hưởng một khoản tiền là ___ [ghi rõ giá trị bằng số, bằng chữ và đồng tiền sử dụng] trong vòng 05 ngày làm việc kể từ ngày nhận được văn bản thông báo nhà thầu vi phạm từ Bên thụ hưởng trong đó nêu rõ mà không cần chứng minh:

1. Sau thời điểm đóng thầu và trong thời gian có hiệu lực của E-HSDT, nhà thầu có văn bản rút E-HSDT hoặc từ chối thực hiện một hoặc các công việc đã đề xuất trong E-HSDT theo yêu cầu của E-HSMT;

2. Nhà thầu có hành vi vi phạm quy định tại Mục 4 E-CDNT hoặc vi phạm pháp luật về đấu thầu dẫn đến phải hủy thầu theo quy định tại điểm d và điểm đ Mục 33 E-CDNT;

3. Nhà thầu không thực hiện biện pháp bảo đảm thực hiện hợp đồng theo quy định tại Mục 38 E-CDNT;

4. Nhà thầu không tiến hành hoặc từ chối thương thảo hợp đồng (nếu có yêu cầu) và đối chiếu tài liệu trong thời hạn 05 ngày làm việc kể từ ngày nhận được thông báo mời thương thảo hợp đồng (nếu có yêu cầu) và đối chiếu tài liệu hoặc đã thương thảo hợp đồng (nếu có yêu cầu) và đối chiếu tài liệu nhưng từ chối ký biên bản thương thảo hợp đồng (nếu có yêu cầu) và đối chiếu tài liệu **hoặc Nhà thầu tiến hành thương thảo hợp đồng nhưng rút lại các cam kết trong E-HSDT dẫn đến việc thương thảo hợp đồng không thành công**, trừ trường hợp bất khả kháng;

5. Nhà thầu không tiến hành hoặc từ chối hoàn thiện hợp đồng trong thời hạn 20 ngày kể từ ngày nhận được thông báo trúng thầu của bên mời thầu, trừ trường hợp bất khả kháng;

6. Nhà thầu không tiến hành hoặc từ chối ký kết hợp đồng trong thời hạn 10 ngày kể từ ngày hoàn thiện hợp đồng, trừ trường hợp bất khả kháng.

7. Nếu bất kỳ thành viên nào trong liên danh ___ [ghi đầy đủ tên của nhà thầu liên danh] vi phạm quy định của pháp luật dẫn đến không được hoàn trả bảo đảm dự thầu theo quy định tại Mục 18.5 E-CDNT của E-HSMT thì bảo đảm dự thầu của tất cả thành viên trong liên danh sẽ không được hoàn trả.

Số tiền bảo lãnh nêu trên sẽ được thanh toán ngay bởi Bên bảo lãnh cho Bên thụ hưởng cho dù có sự tranh cãi hoặc phản đối nào của Bên yêu cầu bảo lãnh hoặc của Bên bảo lãnh hoặc của bất kì bên thứ ba nào khác, và bất kể có hay không sự tranh chấp giữa Bên yêu cầu bảo lãnh và Bên thụ

hướng về hoặc liên quan tới Gói thầu hoặc về bất cứ vấn đề khác và cho dù những tranh chấp này, nếu có, đã được giải quyết, dàn xếp, kiện tụng hoặc phân xử bằng bất kỳ hình thức nào.

Trường hợp Nhà thầu trúng thầu, bảo lãnh này sẽ hết hiệu lực ngay sau khi Nhà thầu ký kết hợp đồng và nộp bảo lãnh thực hiện hợp đồng cho Bên thụ hưởng theo thỏa thuận trong hợp đồng đó.

Trường hợp Nhà thầu không trúng thầu, bảo lãnh này sẽ hết hiệu lực ngay sau khi chúng tôi nhận được bản chụp văn bản thông báo kết quả lựa chọn nhà thầu hoặc trong vòng 30 ngày kể từ khi hết thời hạn hiệu lực của E-HSDT, tùy theo thời điểm nào đến trước.

Bất cứ yêu cầu bồi thường nào theo bảo lãnh này đều phải được gửi đến văn phòng chúng tôi trước hoặc trong ngày đó.

Đại diện hợp pháp của ngân hàng

[ghi tên, chức danh, ký tên và đóng dấu]

Ghi chú:

(1) Trường hợp bảo lãnh dự thầu vi phạm một trong các quy định như: có giá trị thấp hơn, thời gian hiệu lực ngắn hơn so với yêu cầu quy định tại Mục 18.2 E-CDNT, không đúng tên đơn vị thụ hưởng, không phải là bản gốc, không có chữ ký hợp lệ, ký trước khi Chủ đầu tư phát hành E-HSMT, hoặc có kèm theo điều kiện gây bất lợi cho Chủ đầu tư, Bên mời thầu thì bảo lãnh dự thầu được coi là không hợp lệ. bảo lãnh dự thầu này là bảo lãnh dự thầu không hủy ngang. Trường hợp cần thiết đối với các gói thầu có quy mô lớn, để bảo đảm quyền lợi của Chủ đầu tư, Bên mời thầu trong việc tịch thu giá trị bảo đảm dự thầu khi nhà thầu vi phạm quy định nêu tại bảo lãnh dự thầu, Chủ đầu tư, bên mời thầu có thể yêu cầu nhà thầu cung cấp các tài liệu để chứng minh bảo lãnh dự thầu đã nộp trong E-HSDT là bảo lãnh dự thầu không hủy ngang.

(2) Tên nhà thầu có thể là một trong các trường hợp sau đây:

- Tên của cả nhà thầu liên danh, ví dụ nhà thầu liên danh A + B tham dự thầu thì tên nhà thầu ghi là “Nhà thầu liên danh A + B”;

- Tên của thành viên chịu trách nhiệm thực hiện bảo lãnh dự thầu cho cả liên danh hoặc cho thành viên khác trong liên danh, ví dụ nhà thầu liên danh A + B + C tham dự thầu, trường hợp trong thỏa thuận liên danh phân công cho nhà thầu A thực hiện bảo đảm dự thầu cho cả liên danh thì tên nhà thầu ghi là “nhà thầu A (thay mặt cho nhà thầu liên danh A + B +C)”, trường hợp trong thỏa thuận liên danh phân công nhà thầu B thực hiện bảo đảm dự thầu cho nhà thầu B và C thì tên nhà thầu ghi là “Nhà thầu B (thay mặt cho nhà thầu B và C)”;

- Tên của thành viên liên danh thực hiện riêng rẽ bảo lãnh dự thầu.

(3) Ghi theo quy định tại Mục 18.2 **E-BDL**.

(4) Ghi ngày có thời điểm đóng thầu theo quy định tại Mục 19.1 **E-BDL**.

(5) Trường hợp bảo lãnh dự thầu thiếu một hoặc một số cam kết trong các nội dung cam kết nêu trên thì bị coi là điều kiện gây bất lợi cho Chủ đầu tư, Bên mời thầu theo quy định tại Mục 18.3 **E-CDNT** và thư bảo lãnh được coi là không hợp lệ.

BẢO LÃNH DỰ THẦU⁽¹⁾

(áp dụng trong trường hợp Đặt cọc/Chuyển khoản vào tài khoản của Vietsovpetro)

Ngày: (Ngày ký hồ sơ mời thầu)

Tên gói thầu:..... (Tên gói thầu theo hồ sơ mời thầu)

Tên dự án/KHMS: (Tên dự án/KHMS)

Hồ sơ mời thầu số: VT/DV-.....

Kính gửi: **Liên doanh Việt-Nga Vietsovpetro**

Căn cứ vào gói thầu nêu trên, chúng tôi [ghi tên nhà thầu] xin xác nhận như sau:

1. Thay vì nộp Bảo đảm dự thầu do ngân hàng phát hành, [điền tên nhà thầu] thực hiện bảo đảm dự thầu cho [tên gói thầu] bằng hình thức chuyển khoản vào tài khoản ngân hàng của Vietsovpetro một khoản tiền đặt cọc tương đương với số tiền Bảo đảm dự thầu. được chỉ định trong E-HSMT, là [chỉ định bằng số, bằng chữ và loại tiền gửi]
2. Nhà thầu xác nhận rằng Nhà thầu sẽ tuân thủ tất cả các điều kiện theo quy định tại mẫu Bảo đảm dự thầu của E-HSMT. (Trường hợp Nhà thầu xác nhận không đáp ứng đầy đủ các điều kiện theo mẫu Bảo đảm dự thầu trong HSMT thì hồ sơ dự thầu của Nhà thầu sẽ không được đánh giá)
3. Sau [điền thời hạn hiệu lực của bảo đảm dự thầu] ngày kể từ ngày đóng thầu....., Vietsovpetro sẽ chuyển số tiền đặt cọc trên vào tài khoản của [điền tên nhà thầu;]. [điền tên nhà thầu] sẽ chịu trách nhiệm thanh toán mọi khoản phí ngân hàng liên quan đến việc chuyển nhượng này.
4. Tài khoản ngân hàng của Vietsovpetro:
Tên người thụ hưởng: Liên Doanh Việt – Nga Vietsovpetro
Ngân hàng thụ hưởng: Ngân hàng TMCP Ngoại thương Việt Nam – Chi nhánh Vũng Tàu
Số tài khoản: 008.100.00000.11 (VNĐ)

Đại diện hợp pháp của nhà thầu

[ghi tên, chức danh, ký tên và đóng dấu]

Ghi chú:

(1) Trường hợp bảo lãnh dự thầu vi phạm một trong các quy định như: có giá trị thấp hơn, không phải là bản gốc, không có chữ ký hợp lệ, ký trước khi Chủ đầu tư phát hành E-HSMT, hoặc có kèm theo điều kiện gây bất lợi cho Chủ đầu tư, Bên mời thầu thì bảo lãnh dự thầu được coi là không hợp lệ. Bảo lãnh dự thầu này là bảo lãnh dự thầu không hủy ngang. Trường hợp cần thiết, đối với các gói thầu có quy mô lớn, để bảo đảm quyền lợi của Chủ đầu tư, Bên mời thầu trong việc tịch thu giá trị bảo đảm dự thầu khi nhà thầu vi phạm quy định nêu tại Bảo lãnh dự thầu, Chủ đầu tư, Bên mời thầu có thể yêu cầu nhà thầu cung cấp các tài liệu để chứng minh bảo lãnh dự thầu đã nộp trong E-HSMT là bảo lãnh dự thầu không hủy ngang.

(2) Nhà thầu đính kèm Ủy nhiệm chi hoặc văn bản chứng minh đã chuyển khoản vào tài khoản của Vietsovpetro kèm theo thư này.

Mẫu số 05A (Scan đính kèm trên Hệ thống)

HỢP ĐỒNG TƯƠNG TỰ DO NHÀ THẦU THỰC HIỆN ⁽¹⁾ (áp dụng đối với nhà thầu thương mại)

Tên nhà thầu: _____ [ghi tên đầy đủ của nhà thầu].

Thông tin về từng hợp đồng, mỗi hợp đồng cần bảo đảm các thông tin sau đây:

Tên và số hợp đồng	[ghi tên đầy đủ của hợp đồng, số ký hiệu]	
Ngày ký hợp đồng	[ghi ngày, tháng, năm]	
Ngày hoàn thành	[ghi ngày, tháng, năm]	
Giá hợp đồng ⁽³⁾	[ghi tổng giá hợp đồng theo số tiền và đồng tiền đã ký]	Tương đương _____ VND
Trường hợp là thành viên liên danh, ghi tóm tắt phần công việc đảm nhận trong liên danh và giá trị phần hợp đồng mà nhà thầu đảm nhận	[ghi tóm tắt phần công việc đảm nhận trong liên danh]	[ghi phần trăm giá trị phần hợp đồng đảm nhận trong tổng giá hợp đồng; số tiền và đồng tiền đã ký]
Tên dự án/dự toán mua sắm:	[ghi tên đầy đủ của dự án/dự toán mua sắm có hợp đồng đang kê khai]	
Tên Chủ đầu tư:	[ghi tên đầy đủ của Chủ đầu tư trong hợp đồng đang kê khai]	
Địa chỉ:	[ghi đầy đủ địa chỉ hiện tại của Chủ đầu tư]	
Điện thoại/fax:	[ghi số điện thoại, số fax kể cả mã quốc gia, mã vùng]	
E-mail:	[ghi địa chỉ e-mail]	
Mô tả tính chất tương tự theo quy định tại Mục 2.1 Chương III⁽²⁾		
1. Loại hàng hóa	[ghi thông tin phù hợp]	
2. Về giá trị hợp đồng đã thực hiện ⁽³⁾	[ghi giá trị hợp đồng thực tế đã thực hiện căn cứ theo giá trị nghiệm thu, thanh lý hợp đồng]	
3. Về quy mô thực hiện	[ghi quy mô theo hợp đồng]	
4. Các đặc tính khác	[ghi các đặc tính khác nếu cần thiết]	

Ghi chú:

Nhà thầu nghiên cứu kỹ E-HSMT và đề xuất các hợp đồng tương tự khác nhau để bảo đảm đáp ứng yêu cầu của E-HSMT.

(1) Trong trường hợp liên danh, từng thành viên trong liên danh kê khai theo Mẫu này. Trường hợp nhà thầu có nhiều hợp đồng tương tự thì kê khai từng hợp đồng theo Mẫu này.

(2) Nhà thầu chỉ kê khai nội dung tương tự với yêu cầu của gói thầu.

(3) Trường hợp giá trị hợp đồng không tính bằng VND thì quy đổi sang VND theo tỷ giá theo quy định tại Mục 2.1 Chương III để làm cơ sở đánh giá.

Đại diện hợp pháp của nhà thầu

[ghi tên, chức danh, ký tên và đóng dấu]

Mẫu số 07 (Scan đính kèm trên Hệ thống)

HỢP ĐỒNG CUNG CẤP HÀNG HÓA, EPC, EP, PC, CHÌA KHÓA TRAO TAY KHÔNG HOÀN THÀNH DO LỖI CỦA NHÀ THẦU TRONG QUÁ KHỨ⁽¹⁾

Tên nhà thầu: _____

Ngày: _____

Tên thành viên của nhà thầu liên danh (nếu có): _____

Các hợp đồng cung cấp hàng hóa, EPC, EP, PC, chìa khóa trao tay không hoàn thành do lỗi của nhà thầu trong quá khứ theo quy định tại khoản 2.1 Mục 2 Chương III

Không có hợp đồng cung cấp hàng hóa, EPC, EP, PC, chìa khóa trao tay không hoàn thành do lỗi của nhà thầu kể từ ngày 01 tháng 01 năm __ [ghi năm] theo quy định tại tiêu chí đánh giá 1 trong Bảng tiêu chuẩn đánh giá về năng lực và kinh nghiệm thuộc khoản 2.1 Mục 2 Chương III.

Có hợp đồng cung cấp hàng hóa, EPC, EP, PC, chìa khóa trao tay không hoàn thành do lỗi của nhà thầu tính từ ngày 01 tháng 01 năm __ [ghi năm] theo quy định tại Bảng tiêu chuẩn đánh giá về năng lực và kinh nghiệm thuộc khoản 2.1 Mục 2 Chương III.

Năm	Phần việc hợp đồng không hoàn thành	Mô tả hợp đồng	Tổng giá trị hợp đồng (giá trị, loại đồng tiền, tỷ giá hối đoái, giá trị tương đương bằng VND)
		Mô tả hợp đồng: _____ Tên Chủ đầu tư: _____ Địa chỉ: _____ Nguyên nhân không hoàn thành hợp đồng: _____	

Ghi chú:

(1) Nhà thầu phải kê khai chính xác, trung thực các hợp đồng cung cấp hàng hóa, EPC, EP, PC, chìa khóa trao tay không hoàn thành do lỗi của nhà thầu trong quá khứ; trường hợp Bên mời thầu phát hiện nhà thầu có hợp đồng cung cấp hàng hóa, EPC, EP, PC, chìa khóa trao tay không hoàn thành do lỗi của nhà thầu trong quá khứ mà không kê khai thì nhà thầu được coi là có hành vi gian lận và E-HSDT của nhà thầu sẽ bị loại. Trường hợp nhà thầu liên danh thì từng thành viên của nhà thầu liên danh phải kê khai theo Mẫu này.

Đại diện hợp pháp của nhà thầu

[ghi tên, chức danh, ký tên và đóng dấu]

Mẫu số 08 (Scan đính kèm trên Hệ thống)

TÌNH HÌNH TÀI CHÍNH CỦA NHÀ THẦU⁽¹⁾

Tên nhà thầu: _____

Ngày: _____

Tên thành viên của nhà thầu liên danh (nếu có): _____

	Năm tài chính của nhà thầu từ ngày ___ tháng ___ đến ngày ___ tháng ___ (nhà thầu điền nội dung này)		
	Số liệu tài chính trong các năm gần nhất theo yêu cầu của E-HSMT		
	Năm 1: 2022	Năm 2: 2023	Năm 3: 2024
Tổng tài sản			
Tổng nợ			
Giá trị tài sản ròng			
Doanh thu hằng năm (không bao gồm thuế VAT)			
Doanh thu bình quân hằng năm (không bao gồm thuế VAT)⁽²⁾	<i>(Nhà thầu tự tính)</i>		
Lợi nhuận trước thuế			
Lợi nhuận sau thuế			

Ghi chú:

(1) Trường hợp nhà thầu liên danh thì từng thành viên liên danh phải kê khai theo Mẫu này.

(2) Để xác định doanh thu bình quân hằng năm (không bao gồm thuế VAT), nhà thầu chia tổng doanh thu của các năm (không bao gồm thuế VAT) cho số năm dựa trên thông tin đã được cung cấp.

Doanh thu hằng năm được tính bằng tổng doanh thu trong báo cáo tài chính của năm đó (chưa bao gồm thuế VAT).

Doanh thu bình quân hằng năm (không bao gồm thuế VAT) = tổng doanh thu từng năm (không bao gồm thuế VAT) theo yêu cầu của E-HSMT/số năm.

Trường hợp nhà thầu mới thành lập không đủ số năm theo yêu cầu của E-HSMT thì Doanh thu bình quân hằng năm (không bao gồm thuế VAT) được tính trên cơ sở số năm mà nhà thầu có số liệu tài chính.

Nhà thầu tự cập nhật thông tin về doanh thu hằng năm (không bao gồm thuế VAT) vào hồ sơ

năng lực để tham dự thầu nhưng bảo đảm phù hợp với số liệu nhà thầu đã kê khai trên Hệ thống Thuế điện tử tại thời điểm đóng thầu. Trong trường hợp này, nhà thầu phải chuẩn bị các tài liệu để đối chiếu các thông tin mà nhà thầu kê khai trong quá trình đối chiếu tài liệu như sau:

Bản sao các báo cáo tài chính (các bảng cân đối kế toán bao gồm tất cả thuyết minh có liên quan, và các báo cáo kết quả kinh doanh) cho các năm như đã nêu trên, tuân thủ các điều kiện sau:

1. Phản ánh tình hình tài chính của nhà thầu hoặc thành viên liên danh (nếu là nhà thầu liên danh) mà không phải tình hình tài chính của một chủ thể liên kết như công ty mẹ liên kết với công ty con hoặc công ty liên kết với nhà thầu hoặc thành viên liên danh.

2. Các báo cáo tài chính phải hoàn chỉnh, đầy đủ nội dung theo quy định.

3. Các báo cáo tài chính phải tương ứng với các kỳ kế toán đã hoàn thành kèm theo bản chụp được chứng thực một trong các tài liệu sau đây:

- Biên bản kiểm tra quyết toán thuế;
- Tờ khai tự quyết toán thuế (thuế giá trị gia tăng và thuế thu nhập doanh nghiệp) có xác nhận của cơ quan thuế về thời điểm đã nộp tờ khai;
- Tài liệu chứng minh việc nhà thầu đã kê khai quyết toán thuế điện tử;
- Văn bản xác nhận của cơ quan quản lý thuế (xác nhận số nộp cả năm) về việc thực hiện nghĩa vụ nộp thuế;
- Báo cáo kiểm toán (nếu có);
- Các tài liệu khác.

Các tài liệu trên đây phải phù hợp với số liệu nhà thầu đã kê khai trên Hệ thống Thuế điện tử tại thời điểm đóng thầu.

Đại diện hợp pháp của nhà thầu

[ghi tên, chức danh, ký tên và đóng dấu]

**DANH SÁCH CÁC CÔNG TY CON, CÔNG TY THÀNH VIÊN
ĐẢM NHẬN PHẦN CÔNG VIỆC CỦA GÓI THẦU⁽¹⁾**

STT	Tên công ty con, công ty thành viên ⁽²⁾	Công việc đảm nhận trong gói thầu ⁽³⁾	Giá trị % so với giá dự thầu ⁽⁴⁾	Ghi chú
1				
2				
...				

Ghi chú:

(1) Trường hợp nhà thầu tham dự thầu là công ty mẹ (ví dụ như Tổng công ty) huy động công ty con, công ty thành viên thực hiện một phần công việc gói thầu thì phải kê khai cụ thể tại bảng này. Việc đánh giá kinh nghiệm, năng lực của nhà thầu căn cứ vào giá trị, khối lượng do công ty mẹ, công ty con, công ty thành viên đảm nhận trong gói thầu. Trường hợp nhà thầu tham dự thầu không phải là công ty mẹ thì không áp dụng Mẫu này.

(2) Ghi cụ thể tên công ty con, công ty thành viên.

(3) Ghi cụ thể phần công việc đảm nhận của công ty con, công ty thành viên.

(4) Ghi cụ thể giá trị % công việc của công ty con, công ty thành viên đảm nhận so với giá dự thầu.

Đại diện hợp pháp của nhà thầu

[ghi tên, chức danh, ký tên và đóng dấu]

Mẫu số 10A (Scan đính kèm trên Hệ thống)**BẢNG TIẾN ĐỘ CUNG CẤP^(*)**

Nhà thầu đề xuất tiến độ cung cấp phù hợp với yêu cầu của Chủ đầu tư

STT	Danh mục hàng hóa	Đơn vị tính	Khối lượng	Địa điểm dự án	Ngày giao hàng		Ngày giao hàng do nhà thầu đề xuất [ghi số ngày: kể từ ngày hợp đồng có hiệu lực hoặc kể từ ngày chủ đầu tư yêu cầu giao hàng đối với trường hợp giao hàng nhiều lần]
					Ngày giao hàng sớm nhất [ghi số ngày: kể từ ngày hợp đồng có hiệu lực hoặc kể từ ngày chủ đầu tư yêu cầu giao hàng đối với trường hợp giao hàng nhiều lần]	Ngày giao hàng muộn nhất [ghi số ngày: kể từ ngày hợp đồng có hiệu lực hoặc kể từ ngày chủ đầu tư yêu cầu giao hàng đối với trường hợp giao hàng nhiều lần]	
(1)	(2)	(3)	(4)	(5)	(6)	(7)	(8)
1							
2							
3							
...							

*Ghi chú:**Cột (1) (2) (3)(4) (5) (6) (7): Theo quy định tại Phần 4. CÁC PHỤ LỤC**Cột (8): Nhà thầu điền*

^(*) Hàng hóa phải được giao trong khoảng thời gian quy định trong E-HSMT. Nhà thầu đề xuất thời gian giao hàng sớm hơn ngày giao hàng sớm nhất thì không được tính ưu tiên và không bị loại, trừ trường hợp yêu cầu kỹ thuật có quy định khác. Nhà thầu đề xuất thời gian giao hàng muộn hơn khoảng thời gian này thì E-HSMT của nhà thầu sẽ bị loại.

Đại diện hợp pháp của nhà thầu*[ghi tên, chức danh, ký tên và đóng dấu]*

ĐỀ XUẤT VỀ HÀNG HÓA CỦA NHÀ THẦU
(Đề xuất kỹ thuật)

STT	Danh mục hàng hóa	Ký mã hiệu	Nhãn hiệu	Năm sản xuất	Xuất xứ (quốc gia, vùng lãnh thổ sản xuất)	Hãng sản xuất	Cấu hình, tính năng kỹ thuật cơ bản	Đơn vị tính	Khối lượng
(1)	(2)	(3)	(4)	(5)	(6)	(7)	(8)	(9)	(10)
1	Hàng hoá thứ 1								
2	Hàng hoá thứ 2								
...									
n	Hàng hoá thứ n								

Ghi chú:

- Cột (2), (9), (10): Theo quy định tại Phần 4. CÁC PHỤ LỤC;
- Cột (3), (4), (5), (6), (7), (8): Nhà thầu tự điền;
- Đề xuất của nhà thầu tại Mẫu này được trích xuất sang Mẫu 12.1 hoặc 12.2.

Nhà thầu đề xuất:

- Các chứng chỉ kèm theo ghi giao hàng...
- Bảo hành ...
- Các đề xuất khác theo yêu cầu kỹ thuật của gói thầu.

Đại diện hợp pháp của nhà thầu

[ghi tên, chức danh, ký tên và đóng dấu]

Mẫu số 11 (Scan đính kèm trên Hệ thống)

BẢNG TỔNG HỢP GIÁ DỰ THẦU

STT	Nội dung	Giá dự thầu
1	Hàng hóa sản xuất gia công tại nước ngoài/ nhập khẩu trực tiếp (Trích xuất từ mẫu số 12.1)	(M1)
2	Hàng hóa sản xuất gia công trong nước (Trích xuất từ mẫu số 12.2)	(M2)
2	Dịch vụ liên quan (nếu có)	(I)
	Tổng cộng giá dự thầu (Kết chuyển sang đơn dự thầu)	(M1) + (M2) + (I)

Đại diện hợp pháp của nhà thầu

[ghi tên, chức danh, ký tên và đóng dấu]

Mẫu số 12.1 (Scan đính kèm trên Hệ thống)

BẢNG GIÁ DỰ THẦU CỦA HÀNG HÓA

Gói thầu số: (về việc cung cấp: ...)

(Đối với hàng hóa được nhập khẩu trực tiếp có sử dụng Quota nhập khẩu của Liên doanh Việt – Nga Vietsovpetro cho Lô 09-1)

ĐV tiền tệ: Đồng Việt Nam.

1	2	3	4	5	6	7	8	9
STT	Danh mục hàng hóa, đặc tính kỹ thuật	Ký mã hiệu, nhãn mác sản phẩm	Nhà sản xuất	Xuất xứ	Đơn vị tính	Số lượng	Đơn giá	Thành tiền (Cột 4x7)
1	...							M1
2	...							M2
3
							
							
Tổng giá dự thầu (đã bao gồm thuế, phí, lệ phí (nếu có) phát sinh trên lãnh thổ Việt Nam và không bao gồm thuế GTGT và thuế nhập khẩu của giá trị hàng hóa nhập khẩu ghi trên tờ khai hải quan. Thuế GTGT và thuế nhập khẩu trên được miễn theo Hiệp định liên Chính phủ.) (Kết chuyển sang BẢNG TỔNG HỢP GIÁ DỰ THẦU)								M=M1+M2+...+Mn

Nhà thầu đề xuất:

- Các chứng chỉ kèm theo hàng hóa khi giao hàng...
- Các điều khoản thanh toán theo mẫu dự thảo hợp đồng
- Thời hạn bảo hành: ... tháng kể từ ngày giao hàng.
- Bảo lãnh thực hiện hợp đồng: 8% giá trị hợp đồng
- Các đề xuất khác theo yêu cầu kỹ thuật của gói thầu.

Đại diện hợp pháp của nhà thầu

(Ghi rõ tên, chức danh, ký tên và đóng dấu)

Ghi chú:

- + Các cột (1), (2), (6), (7): Nhà thầu điền theo quy định trong Phần 4 – CÁC PHỤ LỤC;
- + Cột (3), (4) (5): Nhà thầu điền phù hợp với đề xuất kỹ thuật của nhà thầu;
- + Cột (8) (9): Nhà thầu điền;
- + Thành tiền (M) đã bao gồm thuế, phí, lệ phí (nếu có) là cơ sở để so sánh, xếp hạng nhà thầu.

- + Thành tiền (M) không bao gồm thuế GTGT và thuế nhập khẩu của giá trị hàng hóa nhập khẩu ghi trên tờ khai hải quan, nhưng bao gồm tất cả các loại thuế, phí phát sinh trong lãnh thổ Việt Nam.
- + Khi tham gia đấu thầu, các nhà thầu có trách nhiệm nghiên cứu, tính toán và chào toàn bộ các khoản thuế, phí, lệ phí (nếu có) áp theo thuế suất, mức phí, lệ phí tại thời điểm 28 ngày trước ngày có thời điểm đóng thầu theo quy định.
- + Khi chào thầu nhà thầu không được chào chung phần hàng hóa sử dụng Quota và phần không sử dụng Quota trong cùng một bảng và không được thay đổi số thứ tự của các nhóm hàng và các mục hàng hóa trong HSMT
- + Trong trường hợp đề xuất phương án kỹ thuật thay thế (nếu có) nhà thầu phải chào riêng 01 Bảng giá dự thầu cho phương án này. Phương án kỹ thuật thay thế chỉ được xem xét khi phương án chính được đánh giá là đáp ứng yêu cầu và nhà thầu được xếp hạng thứ nhất

Mẫu số 12.2 (Scan đính kèm trên Hệ thống)

BẢNG GIÁ DỰ THẦU CỦA HÀNG HÓA

Gói thầu số: (về việc cung cấp: ...)

(Đối với hàng hóa không sử dụng Quota nhập khẩu của Liên doanh Việt – Nga Vietsovpetro cho Lô 09-1, hàng hóa được sản xuất tại Việt Nam hoặc đã nhập khẩu vào Việt Nam từ trước)

ĐV tiền tệ: Đồng Việt Nam.

Stt	Danh mục hàng hóa, đặc tính kỹ thuật	Ký mã hiệu, nhãn mác sản phẩm	Nhà sản xuất	Xuất xứ	Đvt	SL mời thầu	Đơn giá dự thầu (chưa bao gồm thuế GTGT)	Thành tiền (chưa bao gồm thuế GTGT)	Thuế GTGT	Thành tiền (đã bao gồm thuế GTGT)
1	2	3	4	5	6	7	8	9= (Cột 7x8)	(10)	11= (Cột 9+10)
...	M2
...	M=M1+M2 +...+Mn
Tổng cộng giá dự thầu của hàng hóa (chưa bao gồm Thuế GTGT)_ VND									
Thuế GTGT - VND									
Tổng cộng giá dự thầu của hàng hoá đã bao gồm thuế, phí, lệ phí (nếu có): (Kết chuyển sang BẢNG TỔNG HỢP GIÁ DỰ THẦU)										

Nhà thầu đề xuất:

- Các chứng chỉ kèm theo hàng hóa khi giao hàng...
- Các điều khoản thanh toán theo mẫu dự thảo hợp đồng
- Thời hạn bảo hành: ... tháng kể từ ngày giao hàng.
- Bảo lãnh thực hiện hợp đồng: 8% giá trị hợp đồng
- Các đề xuất khác theo yêu cầu kỹ thuật của gói thầu.

Đại diện hợp pháp của nhà thầu

(Ghi rõ tên, chức danh, ký tên và đóng dấu)

Ghi chú:

- + Các cột (1), (2), (6), (7): Nhà thầu điền theo quy định trong Phần 4 – CÁC PHỤ LỤC;
- + Cột (3), (4) (5): Nhà thầu điền phù hợp với đề xuất kỹ thuật của nhà thầu;
- + Cột (8), (9), (10), (11): Nhà thầu điền;

- + Khi tham gia đấu thầu, các nhà thầu có trách nhiệm nghiên cứu, tính toán và chào toàn bộ các khoản thuế, phí, lệ phí (nếu có) áp theo thuế suất, mức phí, lệ phí tại thời điểm 28 ngày trước ngày có thời điểm đóng thầu theo quy định.
- + Khi chào thầu nhà thầu không được chào chung phần hàng hóa sử dụng Quota và phần không sử dụng Quota trong cùng một bảng và không được thay đổi số thứ tự của các nhóm hàng và các mục hàng hóa trong HSMT.
- + Trong trường hợp đề xuất phương án kỹ thuật thay thế (nếu có) nhà thầu phải chào riêng 01 Bảng giá dự thầu cho phương án này. Phương án kỹ thuật thay thế chỉ được xem xét khi phương án chính được đánh giá là đáp ứng yêu cầu và nhà thầu được xếp hạng thứ nhất.

BẢNG KÊ KHAI HÀNG HÓA ĐƯỢC HƯỞNG ƯU ĐÃI⁽¹⁾

STT	Tên hàng hóa	Xuất xứ <i>[ghi tên quốc gia, vùng lãnh thổ, ký mã hiệu, nhãn hiệu, hãng sản xuất]</i>	Hàng hóa có chi phí sản xuất trong nước từ 25% trở lên		Kê khai chi phí trong nước	
			Có	Không	Theo Mẫu 15B	Theo Mẫu 15C
	(1)	(2)	(3)	(4)	(5)	(6)
1	Hàng hoá thứ 1		<input type="checkbox"/>	<input type="checkbox"/>	<input type="checkbox"/>	<input type="checkbox"/>
2	Hàng hoá thứ 2		<input type="checkbox"/>	<input type="checkbox"/>	<input type="checkbox"/>	<input type="checkbox"/>
...	...					
n	Hàng hoá thứ n		<input type="checkbox"/>	<input type="checkbox"/>	<input type="checkbox"/>	<input type="checkbox"/>

Ghi chú:

(1), (2): Nhà thầu điền theo đã kê khai từ Mẫu số 12.1 hoặc Mẫu số 12.2.

(3), (4): Nhà thầu đánh dấu vào ô tương ứng với từng loại hàng hóa.

(5), (6): Đối với hàng hóa có chi phí sản xuất trong nước từ 25% trở lên nhà thầu chọn cách kê khai chi phí sản xuất trong nước theo Mẫu 15B (trường hợp kê khai chi phí nhập ngoại) hoặc 15C (trường hợp kê khai chi phí sản xuất tại Việt Nam).

Đại diện hợp pháp của nhà thầu

[ghi tên, chức danh, ký tên và đóng dấu]

BẢNG KÊ KHAI CHI PHÍ SẢN XUẤT TRONG NƯỚC ĐỐI VỚI HÀNG HÓA ĐƯỢC HƯỞNG ƯU ĐÃI
(trường hợp kê khai chi phí nhập ngoại)

STT	Tên hàng hóa	Giá chào của hàng hóa trong E-HSDT	Giá trị thuế các loại	Kê khai các chi phí nhập ngoại	Chi phí sản xuất trong nước	Tỷ lệ % chi phí sản xuất trong nước
		(I)	(II)	(III)	$G^* = (I) - (II) - (III)$	$D(\%) = G^*/G$ Trong đó $G = (I) - (II)$
	(1)	(2)	(3)	(4)	(5)	(6)
1	Hàng hoá thứ 1					
2	Hàng hoá thứ 2					
...	...					
n	Hàng hoá thứ n					

Ghi chú:

- (1): Nhà thầu điền theo đã kê khai các hàng hóa mà nhà thầu đã tích chọn vào cột (3) và cột (5) của Mẫu số 15A.
 (2): Nhà thầu điền theo đã kê khai đơn giá mà nhà thầu đã chào (đơn giá bao gồm toàn bộ thuế, phí, lệ phí (nếu có)).
 (3), (4): Nhà thầu tự kê khai.
 (5), (6): Nhà thầu tính toán.

Đại diện hợp pháp của nhà thầu
[ghi tên, chức danh, ký tên và đóng dấu]

BẢNG KÊ KHAI CHI PHÍ SẢN XUẤT TRONG NƯỚC ĐỐI VỚI HÀNG HÓA ĐƯỢC HƯỞNG ƯU ĐÃI⁽¹⁾
(trường hợp kê khai chi phí sản xuất tại Việt Nam)

STT	Tên hàng hóa	Giá chào của hàng hóa trong E-HSDT	Giá trị thuế các loại ⁽²⁾	Chi phí sản xuất trong nước	Tỷ lệ % chi phí sản xuất trong nước
		(I)	(II)	G*	D(%)=G*/G Trong đó G = (I) - (II)
	(1)	(2)	(3)	(4)	(5)
1	Hàng hoá thứ 1				
2	Hàng hoá thứ 2				
...	...				
n	Hàng hoá thứ n				

Ghi chú:

- (1): Nhà thầu điền theo đã kê khai các hàng hóa mà nhà thầu đã tích chọn vào cột (3) và cột (6) của Mẫu số 15A.
 (2): Nhà thầu điền theo đã kê khai đơn giá mà nhà thầu đã chào (đơn giá bao gồm toàn bộ thuế, phí, lệ phí (nếu có)).
 (3), (4): Nhà thầu tự kê khai.
 (5): Nhà thầu tính toán.

Đại diện hợp pháp của nhà thầu
[ghi tên, chức danh, ký tên và đóng dấu]

PHẦN 2. YÊU CẦU VỀ KỸ THUẬT

Chương V. Yêu cầu về kỹ thuật

(Xem tài liệu đính kèm tại Phần 4. Các phụ lục)

PHẦN 3. ĐIỀU KIỆN HỢP ĐỒNG VÀ BIỂU MẪU HỢP ĐỒNG

Mẫu số 16. Thư chấp thuận E-HSDT và trao hợp đồng

Mẫu số 17. Biểu mẫu hợp đồng

THƯ CHẤP THUẬN E-HSDT VÀ TRAO HỢP ĐỒNG

Kính gửi: [ghi tên và địa chỉ của Nhà thầu trúng thầu, sau đây gọi tắt là “Nhà thầu”]

Về việc: Thông báo chấp thuận hồ sơ dự thầu và trao hợp đồng/ Thông báo trúng thầu

Xí nghiệp Khai thác Dầu khí thuộc Liên doanh Việt-Nga Vietsovpetro thông báo Quý Công ty trúng thầu: “...” - Gói thầu số ... , với các nội dung chính như sau:

- Phạm vi cung cấp: ...
- Giá giá trị trúng thầu (đã bao gồm thuế, phí, lệ phí): ... VNĐ, Trong đó:
- Thời hạn giao hàng: ... ngày lịch kể từ ngày ký hợp đồng.
- Năm sản xuất: ...
- Điều kiện giao hàng: Hàng giao tại kho của XNKT, Phường Rạch Dừa, Thành phố Hồ Chí Minh.
- Điều kiện thanh toán: 100% chuyển khoản
- Chứng chỉ cho hàng hóa: ...
- Thời gian dự kiến ký hợp đồng số là ngày!/.../....

Để thực hiện các công việc tiếp theo, trong vòng 05 ngày làm việc sau ngày ký hợp đồng, Bên B phải nộp giấy bảo lãnh thực hiện hợp đồng được cấp bởi Ngân hàng có uy tín. Giá trị Bảo đảm thực hiện hợp đồng bằng ...% tổng giá trị hợp đồng. Giấy bảo lãnh này có hiệu lực bằng thời hạn giao hàng cộng thêm 60 ngày lịch.

Nếu quá thời hạn theo yêu cầu mà Vietsovpetro không nhận được Bảo đảm thực hiện hợp đồng theo quy định thì sẽ được hiểu Quý công ty từ chối hoàn thiện hợp đồng, không đáp ứng yêu cầu của Bên A và sẽ bị loại, đồng thời Quý công ty sẽ không được nhận lại bảo đảm dự thầu.

Trong thời hạn **03** ngày kể từ ngày công văn này, đề nghị Quý công ty gửi công văn xác nhận về nội dung nêu trên.

Trân trọng!

Đại diện hợp pháp của Bên mời thầu

[ghi tên, chức danh, ký tên và đóng dấu]

Biểu mẫu hợp đồng**CỘNG HÒA XÃ HỘI CHỦ NGHĨA VIỆT NAM
Độc lập - Tự do - Hạnh phúc****HỢP ĐỒNG SỐ:**

V/v: *Cung cấp “Phụ tùng cho hệ thống nung dầu giàn 2 và PPD-40.000” - Lô 09-1*
(Đơn hàng số: VT-1664/26-KT-TTH)

Căn cứ vào nhu cầu của Xí nghiệp Khai thác Dầu khí (XNKT) thuộc Liên doanh Việt - Nga Vietsovpetro và khả năng cung cấp của Công ty

Hôm nay, ngày ... tháng ... năm ..., chúng tôi đại diện cho các Bên ký Hợp đồng này gồm có:

BÊN A: LIÊN DOANH VIỆT – NGA VIETSOVPETRO

Địa chỉ: 105 Lê Lợi, Phường Vũng Tàu, Thành phố Hồ Chí Minh

Điện thoại: 0254 - 3839 871

Fax: 0254 - 3857 499

Tài khoản: Số 008.100.000001.1 tại Ngân hàng TMCP Ngoại Thương - Chi nhánh Vũng Tàu.

Mã số thuế: 3500102414

Do Ông : **Nguyễn Quốc Dũng**, Giám đốc Xí nghiệp Khai thác Dầu khí thuộc Liên doanh Việt Nga Vietsovpetro làm đại diện, Giấy ủy quyền số 1/UQ-PL ngày 05 tháng 01 năm 2026 của Tổng Giám đốc Vietsovpetro.

BÊN B: [ghi tên Nhà thầu trúng thầu]:

Địa chỉ:

Điện thoại:

Fax:

Tài khoản:

Mã số thuế:

Đại diện là ông/bà:

Chức vụ:

Giấy ủy quyền ký Hợp đồng số ___ ngày ___ tháng ___ năm ___ (trường hợp được ủy quyền).

Hai Bên thống nhất ký kết Hợp đồng này với các điều khoản như sau:

ĐIỀU 1: ĐỐI TƯỢNG HỢP ĐỒNG

1.1. Bên A đồng ý mua và Bên B đồng ý bán “*Phụ tùng cho hệ thống nung dầu giàn 2 và PPD-40.000*” (sau đây gọi tắt là “hàng” hoặc “hàng hóa”) với chủng loại, số lượng, đặc điểm kỹ thuật, đơn giá, giá trị hàng hóa theo danh mục cụ thể như sau:

(Đối với trường hợp không sử dụng Quota nhập khẩu của Vietsovpetro)

STT	Danh mục hàng hóa, đặc tính kỹ thuật	NSX/ Xuất xứ	ĐVT	SL	Đơn giá (VNĐ)	Thành tiền (VNĐ)
1						
	Tổng cộng (chưa bao gồm thuế GTGT)					
	Thuế GTGT tạm tính (... %)					
	Tổng cộng (đã bao gồm thuế GTGT)					

(Đối với trường hợp sử dụng Quota nhập khẩu của Vietsovpetro)

STT	Danh mục hàng hóa, Đặc tính kỹ thuật	Nhà sản xuất/xuất xứ	ĐVT	Số lượng	Đơn giá (VNĐ)	Thành tiền (VNĐ)
1						
...						
n						
	Tổng cộng (đã bao gồm thuế, phí, lệ phí (nếu có) phát sinh trên lãnh thổ Việt Nam và không bao gồm thuế GTGT và thuế nhập khẩu của giá trị hàng hóa nhập khẩu ghi trên tờ khai hải quan)					

1.2. Hàng hóa của Hợp đồng này được Bên A sử dụng cho hoạt động đầu khí tại Lô 09-1.

ĐIỀU 2: GIÁ TRỊ HỢP ĐỒNG

(Đối với trường hợp nhà thầu không sử dụng quota của Vietsovpetro để nhập khẩu hàng hóa)

2.1. Tổng giá trị của Hợp đồng theo điều kiện giao hàng tại kho của Bên A, Phường Rạch Dừa, Thành phố Hồ Chí Minh (đã bao gồm thuế GTGT, các loại thuế, phí khác (nếu có)) là: ... VNĐ
(Bằng chữ:)

Thuế GTGT được thực hiện theo Luật thuế GTGT và các văn bản pháp luật hiện hành của Nhà nước về thuế GTGT (nếu có).

Giá trị hợp đồng có thể thay đổi khi thuế suất thuế GTGT thay đổi theo quy định của nhà nước. Tổng giá trị thanh toán không vượt giá trị hợp đồng.

2.2. Giá trị hợp đồng nêu trên được tính trên cơ sở giao hàng tại kho của Bên A tại Phường Rạch Dừa, Thành phố Hồ Chí Minh, bao gồm giá trị hàng hóa, thuế GTGT và các loại thuế, phí, lệ phí do Bên B chi trả như phí vận chuyển, đóng gói, bốc xếp, bảo hành, giám định hàng hóa trước khi gửi hàng (nếu có), ... và tất cả các chi phí khác liên quan đến việc thực hiện Hợp đồng này.

(Đối với trường hợp nhà thầu sử dụng quota của Vietsovpetro để nhập khẩu hàng hóa)

2.1 Tổng giá trị Hợp đồng theo điều kiện giao hàng tại kho của Bên A, Phường Rạch Dừa, Thành phố Hồ Chí Minh: VNĐ. (Bằng chữ: đồng).

Thuế GTGT phát sinh trong lãnh thổ Việt Nam được thực hiện theo Luật thuế GTGT và các văn bản pháp luật hiện hành của Nhà nước về thuế GTGT (nếu có).

Giá trị hợp đồng trên không bao gồm thuế nhập khẩu, không bao gồm thuế GTGT của giá trị hàng hóa nhập khẩu ghi trên Tờ khai Hải quan nhưng đã bao gồm các loại thuế, phí, lệ phí phát sinh trong lãnh thổ Việt Nam. Thuế nhập khẩu và thuế GTGT trên được miễn theo Hiệp định liên Chính phủ cho hàng hóa Lô 09.1. Bên B được sử dụng Hạn mức nhập khẩu Lô 09.1 của Bên A để làm thủ tục nhập khẩu hàng hóa và miễn thuế theo Hiệp định.

2.2 Giá trị hợp đồng nêu trên được tính trên cơ sở giao hàng tại kho của Bên A tại Phường Rạch Dừa, Thành phố Hồ Chí Minh, bao gồm giá trị hàng hóa, thuế GTGT và các loại thuế, phí, lệ phí do Bên B chi trả như phí vận chuyển, đóng gói, bốc xếp, bảo hành, giám định hàng hóa trước khi gửi hàng (nếu có), ... và tất cả các chi phí khác liên quan đến việc thực hiện Hợp đồng này. Giá trị hợp đồng là giá cố định và không thay đổi trong suốt thời gian hợp đồng có hiệu lực.

ĐIỀU 3: QUY CÁCH, SỐ LƯỢNG, CHẤT LƯỢNG HÀNG HÓA

3.1. Quy cách, số lượng, chất lượng, chủng loại, ký mã hiệu, hãng sản xuất, nước sản xuất, năm sản xuất và những thông số khác của hàng hóa do Bên B cung cấp phải phù hợp với qui định được nêu tại Điều 1 và Điều 3 của Hợp đồng này. Hàng hóa phải chính hãng, mới 100%, chưa qua sử dụng và trong tình trạng sử dụng tốt, được sản xuất không trước **năm 2025**.

3.2. Hồ sơ kèm theo hàng hóa gồm:

- Các chứng chỉ qui định tại Chương V - Yêu cầu kỹ thuật

- Chứng chỉ bảo hành của nhà cung cấp cho tất cả các mục: Bản gốc.
- Hóa đơn GTGT: Bản điện tử
- Tờ khai hải quan (trong trường hợp sử dụng Quota nhập khẩu của Vietsovpetro cho Lô 09-1): bản sao của Bên B.

Hồ sơ mời thầu của Bên A và Hồ sơ dự thầu của Bên B cho gói thầu là tài liệu tham chiếu về kỹ thuật cho hàng hóa của Hợp đồng này.

ĐIỀU 4: GIAO NHẬN VÀ KIỂM TRA, GIÁM ĐỊNH HÀNG HÓA

- 4.1 Hàng hóa được giao phải phù hợp với yêu cầu quy định tại Điều 1 và Điều 3 của hợp đồng này trong thời hạn là **05 tháng** tính từ ngày ký hợp đồng đến ngày giao hàng tại kho của Bên A. Ngày giao hàng của hợp đồng này được ghi trong Biên bản giao nhận hàng do đại diện hai bên ký như quy định tại mục 4.8 dưới đây.

Trong quá trình thực hiện hợp đồng, nếu Bên B gặp vướng mắc liên quan đến việc giao hàng thì Bên B cần khẩn trương thông báo cho Bên A bằng văn bản để hai bên phối hợp xem xét xử lý nhằm đảm bảo việc cung cấp hàng hóa cho Bên A theo đúng chất lượng và tiến độ của hợp đồng.

- 4.2 ***(Đối với trường hợp nhà thầu sử dụng quota của Vietsovpetro để nhập khẩu hàng hóa)*** Bên B tự chịu trách nhiệm làm thủ tục hải quan cho hàng hóa nhập khẩu. Bên A cho phép Bên B được sử dụng hạn mức nhập khẩu của Bên A đã đăng ký tại Hải quan Vũng Tàu để làm thủ tục nhập khẩu và hỗ trợ Bên B về mặt giấy tờ trong việc sử dụng hạn mức nhập khẩu của Bên A cho lô hàng nhập khẩu của Hợp đồng này để Bên B xin miễn thuế nhập khẩu và thuế giá trị gia tăng của giá trị hàng hóa nhập khẩu ghi trên Tờ khai Hải quan theo quy định cho Liên doanh Việt – Nga Vietsovpetro.

- 4.3 ***(Đối với trường hợp nhà thầu sử dụng quota của Vietsovpetro để nhập khẩu hàng hóa)*** Để thuận tiện cho việc thông quan, làm các thủ tục miễn thuế nhập khẩu và miễn thuế giá trị gia tăng của giá trị hàng hóa nhập khẩu ghi trên Tờ khai Hải quan, hàng hóa Bên B nên nhập về cảng Vũng Tàu. Bên A không chịu trách nhiệm trả tiền thuế cho Bên B trong trường hợp nếu Bên B nhập hàng hóa về cảng khác mà không làm được thủ tục miễn thuế hoặc Bên B không sử dụng hạn mức nhập khẩu của Bên A.

- 4.4 Hàng hóa được giao tối đa ... lần vào kho của Bên A tại thành phố Vũng Tàu. Bên B cam kết giao đủ hàng của mỗi nhóm trong một lần giao hàng và giao đúng số lần giao hàng của Hợp đồng.

- 4.5 Dỡ hàng từ phương tiện của bên B do Bên A đảm nhận bằng phương tiện, nhân lực và chi phí của mình.

- 4.6 Trong vòng 02 ngày làm việc trước khi giao hàng, Bên B phải thông báo bằng văn bản cho Bên A biết về số lượng, quy cách đóng gói hàng hóa để Bên A bố trí nhân lực và phương tiện bốc dỡ. Nội dung của thông báo giao hàng và chứng từ theo quy định tại Phụ lục số 03 của Hợp đồng này và phải nêu rõ:

- + *Số Hợp đồng dẫn chiếu,*
- + *Loại hàng hoá giao, bao gồm số lượng, khối lượng và giá trị,*
- + *Các chứng chỉ đi kèm với hàng hóa được quy định tại Điều 3 của Hợp đồng.*
- + *Những hướng dẫn đặc biệt cần lưu ý Bên A khi bốc dỡ.*
- + *Thông tin về nhân viên giao nhận của nhà thầu (Họ tên, số điện thoại liên hệ...)*

Văn bản thông báo được gửi theo cách thức theo quy định tại Điều 12.1 của Hợp đồng này.

- 4.7 Người của Bên B đến giao hàng phải có giấy giới thiệu của người đại diện ký Hợp đồng của Bên B.

- 4.8 Đại diện của Bên A là XNKT và đại diện của Bên B tham gia giao nhận, kiểm tra hàng hóa của hợp đồng này và lập Biên bản giao nhận hàng (theo Phụ lục số 1 của hợp đồng này) sẽ ghi rõ số lượng, tình trạng, các hồ sơ giao kèm theo hàng hóa. Biên bản giao nhận hàng phải được Lãnh

đạo XNKT phê duyệt. Biên bản giao nhận hàng là căn cứ để Bên A thanh toán cho Bên B.

- 4.9 Bên A có quyền từ chối nhận Hàng nếu Hàng hoá khi giao không đảm bảo chất lượng, như đã quy định ở Điều 1 cũng như không có đầy đủ bộ chứng từ đi kèm như quy định tại Điều 3 của Hợp đồng này.
- 4.10 Trong trường hợp cần thiết, bằng chi phí của mình, Bên A có quyền trưng cầu cơ quan giám định độc lập tham gia giám định hàng hóa. Trong vòng 3 ngày làm việc kể từ khi kết thúc giám định, cơ quan giám định độc lập cung cấp Chứng thư giám định tình trạng và số lượng hàng hóa. Chứng thư giám định hàng hóa là căn cứ pháp lý để Bên A khiếu nại Bên B.

ĐIỀU 5: BAO BÌ, ĐÓNG GÓI VÀ KÝ MÃ HIỆU:

- 5.1 Hàng hoá giao theo Hợp đồng này phải được đóng trong bao bì thích hợp theo tiêu chuẩn xuất khẩu, bảo đảm cho hàng hoá không bị hư hại, ăn mòn trong quá trình vận chuyển và thuận tiện cho việc bốc xếp, bốc dỡ.
- 5.2 Bên B hoàn toàn chịu trách nhiệm trong trường hợp hàng hoá bị mất mát, hư hỏng do thiếu sót trong việc đóng gói hàng hoá.
- 5.3 Hàng hoá có thể được ghi rõ ràng bằng sơn không xóa được trên bề mặt hoặc in trên tấm ghi nhãn dính trên từng kiện với các thông tin sau bằng tiếng Anh và hoặc tiếng Việt:
- Tên nhà sản xuất.
 - Tên hàng.
 - Khối lượng (nếu có).
 - Số Hợp đồng (nếu có).
- 5.4 Bên B chịu toàn bộ chi phí đối với mọi mất mát, hư hại của hàng hoá trong quá trình bốc xếp, bốc dỡ, vận chuyển do bao bì, đóng gói, ký mã hiệu không đúng, không đầy đủ cũng như chịu mọi chi phí vận chuyển, bảo quản, mất mát,... phát sinh do hàng hóa bị gửi nhầm địa chỉ.

ĐIỀU 6: TRÁCH NHIỆM DO VI PHẠM HỢP ĐỒNG

- 6.1. Nếu Bên B giao hàng bị chậm bất kỳ một mục nào của nhóm thì Bên B phải chịu phạt 0,2%/ngày cho 10 ngày lịch chậm đầu tiên; phạt 0,3%/ngày cho những ngày lịch tiếp theo trên tổng số giá trị của nhóm cho đến mức tổng số tiền phạt không quá 8% giá trị của nhóm.
- 6.2. Nếu Bên B không giao đủ số lượng, chủng loại hàng hóa của nhóm (như quy định ở Điều 1 của Hợp đồng này) thì Bên B vi phạm nghĩa vụ giao hàng theo Hợp đồng này và Bên A có quyền:
- + Từ chối nhận phần hàng hóa còn lại của nhóm và Bên B phải chịu phạt một khoản tiền tối đa bằng 08% giá trị của nhóm đó; hoặc:
 - + Bên A vẫn có thể nhận phần hàng còn lại của nhóm nhưng Bên B phải chịu phạt một khoản tiền tối đa bằng 08% giá trị của nhóm bị vi phạm.
- 6.3. Nếu Bên B giao hàng không đảm bảo chất lượng như qui định tại Điều 3 của Hợp đồng thì Bên A sẽ không nhận hàng và phạt Bên B theo mức phạt không giao đủ hàng như quy định tại Điều 6.2 của Hợp đồng này. Bên A có quyền chấp nhận/ không chấp nhận việc Bên B sẽ cung cấp hàng mới thay thế cho hàng không đảm bảo chất lượng trên.
- 6.4. Nếu Bên B giao hàng chậm quá 60 ngày lịch so với thời gian quy định tại Điều 4.1 của hợp đồng này, ngoại trừ trường hợp bất khả kháng, thì Bên A có quyền đơn phương chấm dứt thực hiện Hợp đồng và trong trường hợp này Bên B phải chịu phạt một khoản tiền bằng 08% giá trị Hợp đồng.
- 6.5. Vi phạm do cung cấp chậm hoặc cung cấp không đủ hàng hoá:
- 6.5.1. Nếu Bên B giao hàng chậm quá 60 ngày lịch so với thời gian quy định tại Điều 4.1 của Hợp đồng này, ngoại trừ trường hợp bất khả kháng, thì Bên A có quyền:
- a) Chỉ định bên thứ 3 có khả năng cung cấp hàng hóa. Trong trường hợp đó Bên B có trách nhiệm ký Hợp đồng với bên được chỉ định để tiếp tục thực hiện công việc cung cấp cho bên A.
- Hoặc;

b) Trực tiếp ký Hợp đồng mua hàng/hàng hoá kèm dịch vụ của Bên thứ ba để tiếp tục thực hiện công việc của Hợp đồng. Trong trường hợp đó Bên B phải trả khoản tiền chênh lệch và các chi phí liên quan nếu có.

Hoặc;

c) Đơn phương chấm dứt thực hiện Hợp đồng và trong trường hợp này Bên B phải chịu phạt một khoản tiền bằng 08% giá trị Hợp đồng.

6.5.2. Nếu Bên B giao hàng chậm (một phần hàng hoá) quá 60 ngày lịch so với thời gian quy định tại Điều 4.1 của Hợp đồng này, ngoại trừ trường hợp bất khả kháng, thì Bên A có quyền:

a) Chỉ định bên thứ 3 có khả năng cung cấp hàng hóa. Trong trường hợp đó Bên B có trách nhiệm ký Hợp đồng với bên được chỉ định để tiếp tục thực hiện công việc cung cấp cho bên A.

Hoặc;

b) Trực tiếp ký Hợp đồng mua hàng/hàng hoá kèm dịch vụ của Bên thứ 3 để tiếp tục thực hiện công việc của Hợp đồng. Trong trường hợp đó Bên B phải trả khoản tiền chênh lệch và các chi phí liên quan nếu có.

c) Đơn phương chấm dứt thực hiện tiếp Hợp đồng và trong trường hợp này Bên B phải chịu phạt một khoản tiền bằng 08% giá trị Hợp đồng.

6.6. Tổng các loại phạt không vượt quá 08% giá trị Hợp đồng.

6.7. Giá trị để tính phạt vi phạm Hợp đồng ghi ở Điều 6 của Hợp đồng này là giá trị không có thuế nhập khẩu (trong trường hợp sử dụng quota nhập khẩu của Vietsovpetro cho lô 09-1) và không có thuế GTGT.

6.8. Để thu hồi khoản tiền phạt vi phạm, Bên A sẽ toàn quyền:

- 1) Khấu trừ khoản tiền phạt vi phạm từ các khoản tiền mà Bên A sẽ thanh toán cho Bên B tại Hợp đồng này hoặc theo các hợp đồng khác được ký kết giữa hai bên;
- 2) Yêu cầu Ngân hàng cấp Bảo đảm thực hiện Hợp đồng thanh toán ngay khoản tiền Bên B mở bảo lãnh cho Bên A ;
- 3) Bằng văn bản, yêu cầu Bên B thanh toán.

Trong mọi trường hợp, Bên B cam kết nghiêm túc thực hiện nghĩa vụ thanh toán của mình cho Bên A.

6.9. Việc bồi thường thiệt hại (nếu có) được thực hiện theo quy định của pháp luật Việt Nam hiện hành.

ĐIỀU 7: BẢO HÀNH

7.1. Bên B chịu trách nhiệm bảo hành chất lượng của hàng hóa trong thời hạn **12 tháng** kể từ ngày giao nhận hàng hóa theo Hợp đồng này. Điều kiện bảo hành theo đúng tiêu chuẩn bảo hành của nhà sản xuất.

7.2. Trong thời gian bảo hành nếu Bên A phát hiện có hư hỏng, sai sót về chất lượng hàng hóa thì Bên A sẽ thông báo kịp thời bằng fax/email cho Bên B biết để cùng nhau xác minh. Việc xác minh sai sót về chất lượng phải được Bên B tiến hành không chậm quá 15 ngày lịch kể từ ngày Bên B nhận được thông báo. Việc xác minh phải được lập thành biên bản, trong đó ghi rõ kết luận về nguyên nhân gây ra hư hỏng, xác định trách nhiệm thay thế hàng mới hay sửa chữa các hư hỏng đó thuộc về Bên nào và thời hạn thay thế hoặc sửa chữa để làm căn cứ pháp lý trong thực hiện Hợp đồng này.

7.3. Tùy mức độ hư hỏng, nhưng không quá 15 ngày lịch kể từ ngày có kết luận về nguyên nhân hư hỏng, sai sót về chất lượng hàng hóa do lỗi của Bên B thì Bên B phải tiến hành khắc phục/ sửa chữa các sai sót về chất lượng hoặc đổi lại hàng mới cho Bên A.

7.4. Trong thời hạn 07 ngày lịch kể từ ngày nhận được thông báo của Bên A, nếu Bên B không trả lời thì coi như đã chấp nhận có sai sót về chất lượng hàng do lỗi của mình và có trách nhiệm phải khắc phục/sửa chữa các sai sót đó hoặc đổi lại hàng mới ngay trong vòng 15 ngày kể từ ngày nhận được thông báo của Bên A.

- 7.5. Nếu Bên B tiến hành sửa chữa/khắc phục hoặc đổi lại hàng mới bị chậm so với thời hạn qui định tại các Điều 7.3 và 7.4 của Hợp đồng này thì Bên B phải chịu phạt theo mức phạt giao hàng chậm như quy định tại Điều 6.1 của Hợp đồng này.
- 7.6. Trong thời hạn quy định trên tại Điều 7 của Hợp đồng này, nếu Bên B không tiến hành khắc phục/ sửa chữa các sai sót về chất lượng do lỗi của mình hoặc đổi lại hàng mới thì Bên A có quyền tiến hành khắc phục/ sửa chữa và/hoặc thay mới và Bên B phải hoàn trả lại cho Bên A toàn bộ chi phí khắc phục/sửa chữa/thay mới này, đồng thời phải chịu phạt 08% giá trị của mặt hàng này. Cách thức Bên A thu hồi tiền phạt từ Bên B được thực hiện theo quy định tại Điều 6.8 của Hợp đồng này.
- 7.7. Hàng hóa sau khi được Bên B sửa chữa/khắc phục/ thay mới trong thời kỳ bảo hành sẽ được Bên B bảo hành lại 12 tháng kể từ ngày giao nhận hàng hóa đã sửa chữa/khắc phục/ thay mới. (có biên bản giao nhận hàng như quy định tại Phụ lục 01 của hợp đồng này)

ĐIỀU 8: THANH TOÁN

- 8.1. Bên A thanh toán cho Bên B một (01) lần cho toàn bộ các hóa đơn hàng hóa đã giao của mỗi nhóm phù hợp với các điều khoản của Hợp đồng bằng phương thức chuyển khoản qua ngân hàng trong vòng 30 ngày làm việc, kể từ ngày ký Biên bản quyết toán và thanh lý Hợp đồng kèm theo bộ chứng từ thanh toán hợp lệ gồm:
- 1) Bản gốc công văn/giấy đề nghị thanh toán do đại diện có thẩm quyền của Bên B ký.
 - 2) Hóa đơn điện tử thuế GTGT ghi theo từng loại thuế suất thuế GTGT phù hợp với qui định hiện hành của Nhà nước, trong Hóa đơn ghi đầy đủ thông tin của Bên A như sau:
 - Tên người mua hàng: Xí nghiệp Khai Thác Dầu Khí
 - Tên đơn vị: Liên doanh Việt – Nga Vietsovpetro
 - Mã số thuế: 3500102414
 - Địa chỉ: 105 Lê Lợi, phường Vũng Tàu, Thành phố Hồ Chí Minh.

Trên hóa đơn điện tử khi in ra cần có các thông tin sau:

 - Địa chỉ website để truy cập, tra cứu và mã tra cứu.
 - Thông tin về đơn vị cung cấp giải pháp hóa đơn điện tử cho Bên B.
 - Dấu mộc (treo) của Bên B.

Trường hợp sử dụng Quota nhập khẩu của Vietsovpetro cho Lô 09-1, Bên B phải cung cấp 02 bản gốc Hóa đơn thuế GTGT theo qui định đối với hàng hóa nhập khẩu có sử dụng Quota nhập khẩu của Vietsovpetro cho Lô 09-1, trong đó:

 - + Hóa đơn số 01: Cho giá trị hàng hóa được miễn thuế GTGT và thuế nhập khẩu ở khâu nhập khẩu: tỷ giá qui đổi ra VNĐ là tỷ giá ghi trên Tờ khai Hải quan; trên hóa đơn chỉ ghi dòng giá bán là giá không có thuế GTGT, dòng thuế suất, số thuế GTGT không ghi và được gạch bỏ.
 - + Hóa đơn số 02: Cho phần phát sinh chênh lệch giữa giá trị hàng hóa đã khai báo tại khâu nhập khẩu và giá trị hàng hóa ghi trong Hợp đồng này; trên hóa đơn ghi thuế suất, số thuế GTGT phù hợp với quy định hiện hành.
 - 3) Bản gốc Biên bản giao nhận hàng (Điều 4 của Hợp đồng này).
 - 4) Các chứng từ (theo quy định tại Điều 3.2 của Hợp đồng này).
 - 5) Bảo đảm thực hiện Hợp đồng (01 bản copy).
 - 6) Bản gốc Biên bản quyết toán và thanh lý Hợp đồng.
- 8.2. Bên A chỉ thanh toán cho Bên B theo giá trị đã thực hiện có tính đến sự phù hợp với các quy định trong các Điều khoản của Hợp đồng này và các văn bản thỏa thuận khác liên quan đến Hợp đồng do cấp có thẩm quyền hai Bên ký duyệt.
- 8.3. Thông tin tài khoản giao dịch theo Hợp đồng này của Bên B:
- + Số tài khoản: ...
 - + Tên Ngân hàng: Ngân hàng TMCP ..., Chi nhánh
 - + Người thụ hưởng: Công ty ...

Thông tin về tài khoản thanh toán của Bên B được ghi ở Điều 8.3 là duy nhất và được áp dụng trong suốt quá trình thực hiện Hợp đồng. Bên A không thanh toán vào bất kỳ tài khoản nào khác khi chưa có ý kiến bằng văn bản của Giám đốc (người đại diện theo pháp luật ký Hợp đồng).

8.4. Phí chuyển tiền do Bên chuyển tiền chịu.

ĐIỀU 9: BẢO ĐẢM THỰC HIỆN HỢP ĐỒNG

- 9.1 Trong vòng 05 ngày làm việc sau ngày ký hợp đồng (ghi tại trang 01 của hợp đồng), Bên B phải nộp giấy bảo lãnh thực hiện hợp đồng (Phụ lục số 2 của hợp đồng này) được cấp bởi Ngân hàng có uy tín. Giá trị Bảo đảm thực hiện hợp đồng là ... VNĐ (bằng 8% tổng giá trị hợp đồng). Giấy bảo lãnh này có hiệu lực bằng thời hạn giao hàng quy định tại mục 4.1 hợp đồng này cộng thêm 60 ngày lịch.
- 9.2 Mọi chi phí liên quan đến việc phát hành Giấy bảo đảm thực hiện Hợp đồng do Bên B chịu.
- 9.3 Trong thời gian quy định tại Điều 9.1 nêu trên, Bên B phải nộp bản gốc Giấy bảo đảm thực hiện Hợp đồng cho Bên A. Nếu sau thời hạn quy định tại Điều 9.1 nêu trên, Bên A không nhận được Giấy bảo đảm thực hiện Hợp đồng thì Bên A có toàn quyền đơn phương chấm dứt Hợp đồng mà không phải chịu bất kỳ chi phí nào liên quan và thu hồi số tiền bảo đảm dự thầu của Bên B hoặc áp dụng quy định tại Điều 6.8 của Hợp đồng này.
- 9.4 Bên B không được nhận lại giá trị bảo đảm thực hiện Hợp đồng trong trường hợp Bên B từ chối hoặc không thực hiện Hợp đồng sau khi ký Hợp đồng.
- 9.5 Trong trường hợp Bên B vi phạm trách nhiệm thực hiện Hợp đồng theo quy định tại Hợp đồng này thì khoản tiền bảo đảm thực hiện Hợp đồng được Bên A dùng để khấu trừ tiền phạt.
- 9.6 Bên B phải ngay lập tức yêu cầu Ngân hàng phát hành Giấy bảo đảm thực hiện Hợp đồng thực hiện sửa đổi Giấy bảo đảm thực hiện Hợp đồng trong trường hợp cần gia hạn thời gian hiệu lực của Giấy bảo đảm này vì lý do chậm giao hàng hoặc gia hạn thời hạn giao hàng, đồng thời gửi cho Bên A Giấy bảo đảm thực hiện Hợp đồng đã gia hạn hiệu lực (Bản gốc) chậm nhất là 07 ngày làm việc trước khi Bảo lãnh cũ hết hiệu lực. Trường hợp Bên B chậm gia hạn hiệu lực bảo đảm thực hiện Hợp đồng theo yêu cầu bằng văn bản của Bên A thì Bên B phải chịu phạt 0,2% giá trị bảo đảm thực hiện Hợp đồng cho mỗi ngày chậm. Tổng giá trị phạt không vượt quá 08% giá trị bảo đảm thực hiện Hợp đồng.

ĐIỀU 10: BẤT KHẢ KHÁNG

- 10.1. Sự kiện bất khả kháng là sự kiện xảy ra một cách khách quan không thể lường trước được và không thể khắc phục được mặc dù đã áp dụng mọi biện pháp cần thiết và khả năng cho phép như: chiến tranh, bạo loạn, xung đột vũ trang, cấm vận, thiên tai (lũ lụt, bão, lốc xoáy, động đất, sóng thần), hỏa hoạn, dịch bệnh (Epidemic, Pandemic) được WHO/Quốc gia công bố, lệnh phong tỏa Vùng/Quốc gia do Chính quyền sở tại áp đặt.
- 10.2. Bên gặp sự kiện bất khả kháng dẫn đến việc không thể thực hiện được các nghĩa vụ theo quy định của Hợp đồng do ảnh hưởng trực tiếp bởi các sự kiện bất khả kháng có nghĩa vụ phải ngay lập tức thông báo cho Bên kia biết, bao gồm cung cấp thông tin, giải trình về sự ảnh hưởng trực tiếp của sự kiện bất khả kháng đến việc vi phạm thực hiện Hợp đồng kèm chứng cứ để chứng minh, nêu rõ các biện pháp đã được thực hiện để khắc phục vấn đề và giảm thiểu tổn thất. Việc chậm thông báo, cung cấp thông tin và giải trình nếu trễ hơn 14 ngày lịch sau khi sự kiện bất khả kháng xảy ra sẽ làm cho Bên gặp sự kiện bất khả kháng mất quyền miễn trách sau này vì lý do bất khả kháng.
- 10.3. Văn bản xác nhận của Liên đoàn Thương mại và Công nghiệp Việt Nam hoặc cơ quan có thẩm quyền ở nơi xảy ra sự kiện bất khả kháng là bằng chứng đủ để chứng minh sự kiện và thời gian xảy ra bất khả kháng.
- 10.4. Nếu bất kỳ một sự kiện bất khả kháng nào xảy ra, ngăn cản một Bên thực hiện toàn bộ hoặc một phần nghĩa vụ theo Hợp đồng này thì thời gian thực hiện Hợp đồng sẽ được kéo dài thêm bằng thời gian mà sự kiện bất khả kháng diễn ra.

- 10.5. Nếu sự kiện bất khả kháng kéo dài hơn 02 tháng, mỗi Bên bằng thông báo bằng văn bản cho Bên còn lại, đều có quyền chấm dứt Hợp đồng này mà không phải bồi thường bất cứ một khoản tiền nào cho Bên kia.
- 10.6. Các khó khăn trong sản xuất như thiếu vật tư, điện, nhân công, đình công... không được coi là sự kiện bất khả kháng và không miễn cho Bên B nghĩa vụ giao hàng hoặc giao hàng muộn; Các thông tin từ trang báo, mạng và các phương tiện truyền thông khác chỉ mang tính chất tham khảo.

ĐIỀU 11: GIẢI QUYẾT TRANH CHẤP

- 11.1 Bất kỳ tranh chấp nào phát sinh từ hoặc liên quan đến Hợp đồng này sẽ được giải quyết bằng thương lượng giữa hai Bên trên tinh thần hợp tác, hai Bên cùng có lợi và tôn trọng lẫn nhau. Thời gian để hai Bên tiến hành thương lượng: Trong vòng 30 ngày kể từ ngày phát sinh tranh chấp giữa hai Bên.
- 11.2 Trường hợp tranh chấp không thể giải quyết bằng thương lượng thì sẽ được đưa ra Trung tâm Trọng tài Quốc tế Việt Nam (“VIAC”) tại Thành phố Hà Nội để phân xử theo Quy tắc tố tụng của Trung tâm này. Số lượng trọng tài viên là 03 người. Phán quyết của Trung tâm trọng tài là cuối cùng và buộc hai Bên phải tuân thủ. Mọi chi phí liên quan đến tranh chấp này sẽ do Bên thua kiện gánh chịu.

ĐIỀU 12: CÁC ĐIỀU KHOẢN KHÁC

- 12.1 Bất kỳ sửa đổi, bổ sung nào đối với Hợp đồng này đều phải được lập thành văn bản và có chữ ký của cả hai Bên. Mọi giao dịch trong quá trình thực hiện Hợp đồng được các Bên thực hiện bằng văn bản và gửi theo cách thức như sau:
- Theo đường bưu chính hoặc Fax: Theo thông tin của các Bên được ghi tại trang đầu của Hợp đồng này, và
 - Theo thư điện tử (email): huend.pt@vietsov.com.vn (Đại diện Bên A), (Đại diện Bên B).
- 12.2 Những điều không quy định hoặc quy định không đầy đủ trong Hợp đồng này sẽ căn cứ vào luật pháp Việt Nam hiện hành.
- 12.3 Không Bên nào được chuyển quyền và nghĩa vụ của mình theo Hợp đồng này cho bên thứ ba mà không được sự đồng ý trước bằng văn bản của Bên kia.
- 12.4 Trong quá trình thực hiện Hợp đồng, trường hợp xảy ra tranh chấp thì các văn bản dẫn chiếu được xem xét theo thứ tự ưu tiên pháp lý như sau:
- 1) Hợp đồng và các Phụ lục hợp đồng;
 - 2) Thư chấp thuận hồ sơ dự thầu và trao Hợp đồng;
 - 3) Báo cáo phê duyệt kết quả lựa chọn nhà thầu;
 - 4) Hồ sơ dự thầu và các văn bản làm rõ Hồ sơ dự thầu (nếu có) của Nhà thầu trúng thầu;
 - 5) Hồ sơ mời thầu và các tài liệu sửa đổi Hồ sơ mời thầu (nếu có);
- 12.5 Hợp đồng này có hiệu lực kể từ ngày ký ghi ở trang 1 cho đến khi hai Bên thực hiện hết các trách nhiệm của mình theo quy định của Hợp đồng.
- 12.6 Hết thời hạn hiệu lực của Hợp đồng, nếu hai Bên không có khiếu nại gì coi như Hợp đồng đã được thanh lý.
- 12.7 Hợp đồng gồm ... trang và ... Phụ lục được lập thành 03 bản bằng tiếng Việt (có sử dụng tiếng Anh mô tả hàng hóa tại Điều 1), các bản có giá trị pháp lý như nhau, Bên A giữ 02 bản, Bên B giữ 01 bản.

ĐẠI DIỆN BÊN A
GIÁM ĐỐC

ĐẠI DIỆN BÊN B
GIÁM ĐỐC

NGUYỄN QUỐC DŨNG

...

PHỤ LỤC SỐ 01

XÍ NGHIỆP KHAI THÁC DẦU KHÍ

“PHÊ DUYỆT”
Lãnh đạo XNKT

Ngày ____ / ____ / ____

MẪU BIÊN BẢN GIAO NHẬN HÀNG HÓA

Ngày: ... / ... /

Căn cứ hợp đồng số: ký ngày .../.../202...

Chúng tôi, những người ký tên dưới đây gồm:

1. Đại diện bên giao: C.Ty

- Ông:

chức vụ:

2. Đại diện bên nhận: XN Khai thác Dầu khí

- Ông/Bà:

Chức vụ: Lãnh đạo phòng Vật tư

- Ông:

chức vụ: Lãnh đạo xưởng Hậu cần

- Ông:

chức vụ: Lãnh đạo ĐVĐH

- Ông:

chức vụ: Lãnh đạo phòng TM

- Ông: ...

chức vụ:

- Ông: ...

chức vụ:

-

Cùng nhau tiến hành kiểm tra và giao nhận hàng hóa sau đây tại kho XNKT:

ST T	TÊN HÀNG, KÝ MÃ HIỆU, QUY CÁCH	Nhà sx/ xx	ĐVT	THỰC NHẬN		CHẤT LƯỢNG HÀNG	GHI CHÚ
				SỐ LƯỢNG	TRỌNG LƯỢNG		
1
			
n			

Chứng từ phù hợp kèm theo hàng hóa:

- Hóa đơn GTGT
- Chứng chỉ xuất xứ hàng hóa: Bản ...
- Chứng chỉ chất lượng hàng hóa.....: Bản
- Các chứng chỉ, chứng từ liên quan khác

Biên bản này được lập thành 02 bản chính, mỗi bên giữ 01 bản và chỉ có giá trị làm thủ tục thanh toán sau khi được lãnh đạo XNKT phê duyệt.

Đại diện bên giao
(Ký xác nhận ghi rõ họ tên)

Đại diện bên nhận
(Ký xác nhận ghi rõ họ tên)

PHỤ LỤC SỐ 02

MẪU BẢO LÃNH THỰC HIỆN HỢP ĐỒNG

Ngày tháng năm

Kính gửi: **Liên doanh Việt - Nga Vietsovpetro**

Liên quan tới Hợp đồng _____ về việc _____ (sau đây được gọi là “Hợp đồng”) được ký giữa _____ (sau đây gọi là “BÊN ĐƯỢC BẢO LÃNH”) và _____ (sau đây gọi là “BÊN THỤ HƯỞNG”), chúng tôi, _____ có trụ sở chính tại _____ (sau đây gọi là “BÊN BẢO LÃNH”) phát hành Thư bảo lãnh không hủy ngang và vô điều kiện cho Bên thụ hưởng với số tiền là _____ (Bằng chữ: _____) (sau đây gọi là “THƯ BẢO LÃNH”).

THƯ BẢO LÃNH này có hiệu lực kể từ ngày phát hành và sẽ duy trì hiệu lực cho đến _____ sau đây gọi là "Ngày hết hiệu lực". Đối với bất cứ sự gia hạn, đổi mới hoặc chuyển nhượng Hợp đồng vượt quá thời gian được quy định trong THƯ BẢO LÃNH này, BÊN THỤ HƯỞNG sẽ không cần phải thông báo hoặc được sự đồng thuận của BÊN BẢO LÃNH. THƯ BẢO LÃNH này sẽ được gia hạn dựa trên yêu cầu bằng văn bản từ BÊN ĐƯỢC BẢO LÃNH để đảm bảo cho thời gian gia hạn, đổi mới hoặc chuyển nhượng của Hợp đồng.

BÊN BẢO LÃNH cam kết **không hủy ngang và vô điều kiện** thanh toán ngay cho BÊN THỤ HƯỞNG một khoản tiền hay những khoản tiền, theo chỉ thị của BÊN THỤ HƯỞNG, tổng không vượt quá số tiền bảo lãnh nêu trên trong vòng 05 ngày làm việc kể từ ngày nhận được văn bản yêu cầu của BÊN THỤ HƯỞNG ghi rõ BÊN ĐƯỢC BẢO LÃNH đã vi phạm nghĩa vụ theo Hợp đồng.

Số tiền bảo lãnh nêu trên sẽ được thanh toán ngay bởi BÊN BẢO LÃNH cho BÊN THỤ HƯỞNG cho dù có sự tranh cãi hoặc phản đối nào của BÊN ĐƯỢC BẢO LÃNH hoặc của BÊN BẢO LÃNH hoặc của bất kỳ Bên thứ ba nào khác, và bất kể có hay không sự tranh chấp giữa BÊN ĐƯỢC BẢO LÃNH và BÊN THỤ HƯỞNG về hoặc liên quan tới Hợp đồng hoặc về bất cứ vấn đề khác và cho dù những tranh chấp này, nếu có, đã được giải quyết, dàn xếp, kiện tụng hoặc phân xử bằng bất kỳ hình thức nào.

BÊN BẢO LÃNH hoặc BÊN ĐƯỢC BẢO LÃNH sẽ không được giải trừ bất cứ nghĩa vụ nào theo THƯ BẢO LÃNH này cho dù có bất cứ sự sửa đổi, thay đổi, thanh toán sai lệch, gia hạn nào liên quan tới Hợp đồng hay bất kỳ sự trì hoãn ân hạn nào của BÊN THỤ HƯỞNG trong hoặc liên quan đến bất cứ vấn đề gì của Hợp đồng.

Việc đòi tiền nhiều lần theo bảo lãnh này là được phép và theo đó, Số tiền bảo lãnh nêu trên sẽ tự động giảm tương ứng với số tiền mà Ngân hàng đã thực hiện thanh toán cho Bên thụ hưởng theo Thư bảo lãnh.

Thư bảo lãnh được điều chỉnh và giải thích theo pháp luật Việt Nam. Bất kỳ tranh chấp nào phát sinh từ hoặc liên quan đến Thư bảo lãnh sẽ được giải quyết tại Trung tâm Trọng tài quốc tế Việt Nam (VIAC) tại Thành phố Hà Nội theo quy tắc tố tụng trọng tài của VIAC.

THƯ BẢO LÃNH này được phát hành duy nhất 01 (một) bản bằng Tiếng Việt và không được phép chuyển nhượng.

NGÂN HÀNG BẢO LÃNH

(Ký tên và đóng dấu)

Lưu ý: Thư bảo đảm phải được lập đúng theo mẫu nêu trên và do người đại diện có thẩm quyền ký, trong trường hợp ủy quyền phải kèm theo giấy ủy quyền hợp lệ.

PHỤ LỤC SỐ 03
THÔNG BÁO GIAO HÀNG (MẪU)

Hợp đồng số ký ngày/...../..... v/v cung cấp “.....”

Tên công ty

Số công văn:.....

Ngày:/...../.....

V/v: Thông báo giao hàng và chứng từ Hợp đồng số ký ngày/...../.....

Kính gửi: Xí nghiệp Khai thác Dầu khí thuộc Liên doanh Việt -Nga Vietsovetro

Địa chỉ: Số 15-17 Lê Quang Định, Phường Rạch Dừa, Thành phố Hồ Chí Minh

Điện thoại: 0254-3839871/2 / Fax: 0254 3857499

Liên quan đến việc thực hiện Hợp đồng số ký ngày/...../..... v/v cung cấp “.....”, bằng văn bản này, chúng tôi xin thông báo giao hàng đến Quý Xí Nghiệp cho Hợp đồng nêu trên, thông tin cụ thể như sau:

- Thời hạn giao hàng và chứng từ: Vào lúc ... giờ, ... phút, ngày/...../.....
- Địa điểm giao hàng: Kho XNKT số 17 Lê Quang Định, Phường Rạch Dừa, Tp. Hồ Chí Minh
- Loại hàng hoá giao, bao gồm số lượng, khối lượng và giá trị, chi tiết như bảng sau:

Số TT	Danh mục hàng hóa, ký mã hiệu, đặc tính kỹ thuật, nhà sản xuất, xuất xứ	ĐVT	SL	Trọng lượng	Ghi chú
..
..

(Hợp đồng có nhiều có hạng mục hàng hóa thì dẫn Phụ lục 1 kèm theo công văn)

- Những hướng dẫn đặc biệt cần lưu ý khi bốc dỡ:

- Các chứng chỉ, tài liệu kèm theo khi giao hàng:

1) *Chứng chỉ*: Bản ...

2)

Nhân viên phụ trách giao hàng và ký các biên bản giao nhận của chúng tôi là: Ông/ bà, chức vụ:, số điện thoại:

Kính mong Quý Xí Nghiệp bố trí phương tiện và nhân sự hỗ trợ và hướng dẫn để chúng tôi hoàn thành việc giao hàng.

Trân trọng cảm ơn!

....., ngày/...../.....

Giám đốc Công ty

(ký, ghi rõ họ tên, đóng dấu)

PHỤ LỤC SỐ 04

MẪU THƯ TÍN GIAO DỊCH THỰC HIỆN HỢP ĐỒNG

Ngày tháng năm 20..

Kính gửi: Xí nghiệp Khai thác Dầu khí thuộc Liên doanh Việt -Nga Vietsovpetro

Địa chỉ: Số 15-17 Lê Quang Định, Phường Rạch Dừa, Tp. Hồ Chí Minh.

Điện thoại: 0254-3839871/2 / Fax: 0254 3857499

Email: huend.pt@vietsov.com.vn (thư ký/ văn thư của Bên A)

(Ghi nội dung giao dịch về: Thay đổi về Hàng hoá/Dịch vụ, tiến độ, các nội dung liên quan tới giá trị HĐ, thanh toán.....)

Giám đốc Công ty

(ký, ghi rõ họ tên, đóng dấu)

PHẦN 4. CÁC PHỤ LỤC

(Yêu cầu kỹ thuật, danh mục hàng hóa cần mua và tiêu chí đánh giá kỹ thuật HSDT)

PHỤ LỤC SỐ 1
PHẠM VI CUNG CẤP HÀNG HÓA, YÊU CẦU KỸ THUẬT
Gói thầu số VT-1664/26-KT-TTH -
“Phụ tùng cho hệ thống nung dầu giàn 2 và PPD-40.000 ”

I. PHẠM VI CUNG CẤP HÀNG HÓA

STT	Danh mục hàng hóa cần mua	Đặc tính kỹ thuật	ĐVT	Số lượng cần mua
	Nhóm I: Phụ Tùng cho bơm thủy lực của trạm nung dầu (Hot oil), Nhà sản xuất: Vivoil Spare parts for Hydraulic pump of WHRU; Manufactured: Vivoil	Xem mục II - Yêu cầu kỹ thuật		
1	Bơm thủy lực cho WHRU/ Hydraulic pump for WHRU		Set	1
	Nhóm II: Phụ Tùng cho bơm dầu nóng tuần hoàn P-101A/B Spare part for Mechanical seal of Hot Oil Circulation Pump P-101A/B Nhà sản xuất/ Manufacturer: Flowserve	Xem mục II - Yêu cầu kỹ thuật		
2	Phụ tùng cho bộ đệm làm kín cơ khí/ Repair kit for Mechanical seal, size: 2.500/ 2.500, type: QBB/QBQW		Set	1
	Nhóm III: Van và vật tư cho hệ thống công nghệ/ Valves and materials for technology systems	Xem mục II - Yêu cầu kỹ thuật		
3	Van bi/ Ball valve 3"-300# RF; Floating type; Gear operated, Design Temp.: 0 °C – 250 °C		Pce	2
4	Van bi/ Ball valve 6"-300# RF; Trunnion mounted type, Gear operated, Design Temp.: 0 °C – 250°C		Pce	1
5	Van tự động/ Shutdown Valve 8"#300 RF		Pce	1
6	Van tự động/ Control valve LCV 3"#150 RF		Pce	1
7	Keo dán 02 thành phần / Two-component adhesive		Set	20

II. YÊU CẦU KỸ THUẬT

(Bao gồm 15 trang đính kèm)

PHỤ LỤC SỐ 2
TIÊU CHÍ ĐÁNH GIÁ KỸ THUẬT CỦA CÁC HSĐT
(Bao gồm 06 trang đính kèm)

YÊU CẦU KỸ THUẬT
ТЕХНИЧЕСКИЕ ТРЕБОВАНИЯ
Phụ tùng cho hệ thống nung dầu giàn 2 và PPD 40.000
Запчасти для системы подогрева и обезвоживания нефти
на ЦТП-2 и ППД-40000

1. MỤC ĐÍCH VÀ PHẠM VI SỬ DỤNG

НАЗНАЧЕНИЕ И ОБЛАСТЬ ПРИМЕНЕНИЯ

1.1. Mục đích sử dụng/ Цели использования:

Thay thế và sửa chữa các thiết bị cơ khí trên các công trình biển thuộc XN Khai Thác Dầu khí – Vietsovpetro, nhằm đảm bảo duy trì vận hành an toàn và liên tục.

Замена и ремонт механического оборудования на морских объектах ПДНГ – Вьетсовпетро, с целью обеспечения безопасной и непрерывной эксплуатации.

1.2. Điều kiện môi trường sử dụng/ Условия эксплуатации:

Sử dụng trên các công trình biển thuộc XN Khai Thác Dầu khí – Vietsovpetro.

Использование на морских объектах ПДНГ – Вьетсовпетро

2. YÊU CẦU CHUNG ĐỐI VỚI HÀNG HÓA

ОБЩИЕ ТРЕБОВАНИЯ К ТОВАРАМ

2.1. Phạm vi cung cấp/ Объем работ:

– Trong Hồ sơ dự thầu, đối với từng mặt hàng, Nhà thầu phải nêu rõ tên hàng hóa, các đặc tính kỹ thuật chào thầu, tên nhà sản xuất và xuất xứ hàng hóa; không được sử dụng các từ viết tắt. Trường hợp Nhà thầu chào nhiều hơn một nhà sản xuất cho cùng một mặt hàng, mỗi nhà sản xuất phải được trình bày thành một PHƯƠNG ÁN (OPTION) riêng biệt, đồng thời phải nêu rõ quốc gia xuất xứ tương ứng của từng nhà sản xuất.

В Тендерном предложении по каждой позиции товара должны быть четко указаны наименование товара, предлагаемые технические характеристики, наименование производителя и страна происхождения без использования сокращений. В случае если Участник тендера предлагает более одного производителя для одной позиции, каждый производитель должен быть представлен в виде отдельного ВАРИАНТА (OPTION), при этом страна происхождения, соответствующая каждому производителю, должна быть указана отдельно.

– Nhà thầu chào hàng đầy đủ số lượng hàng hóa của từng nhóm hoặc tất cả các nhóm theo danh mục nhóm.

Участник тендера обязан подать предложение на полный объем товаров по каждой группе либо по всем группам в соответствии с перечнем групп.

Nhóm I: Mục 1; Nhóm II: Mục 2; Nhóm III: Mục 3÷7

Группа I: пункт 1; Группа II: пункт 2; Группа III: пункты 3÷7

2.2. Năm sản xuất/ Год производства:

Hàng mới 100%, chưa qua sử dụng, sản xuất không trước năm 2025

100% новый, неиспользованный, произведен не ранее 2025 года

2.3. Thời hạn bảo hành/ Гарантийный срок:

Thời hạn bảo hành sản phẩm: trong vòng 12 tháng kể từ ngày ký biên bản giao nhận hàng.

Гарантийный срок на продукцию: 12 месяцев с даты подписания Акта приёмки-передачи товаров.

3. YÊU CẦU KỸ THUẬT, CÔNG NGHỆ ĐỐI VỚI VẬT TƯ

ТЕХНИЧЕСКИЕ И ТЕХНОЛОГИЧЕСКИЕ ТРЕБОВАНИЯ К МАТЕРИАЛАМ

Mục Пункт	Mô tả chi tiết Подробное описание	Đặc tính kỹ thuật/ Model/ Part number	Ghi chú Remark
I.	Nhóm I: Phụ Tùng cho bơm thủy lực của trạm nung dầu (Hot oil), Nhà sản xuất: Vivoil Spare parts for Hydraulic pump of WHRU; Manufactured: Vivoil		
1.	Bơm thủy lực cho WHRU/ Hydraulic pump for WHRU	Áp suất làm việc tối đa/ Max. Pressure: 300 bar; Lưu lượng riêng/ Displacement: 3,12 cm ³ /rev; Inlet/ Outlet: 3/8" BSPP, tham khảo mã X1P2302FBBA - Vivoil hoặc tương đương, Datasheet và tài liệu đính kèm	
II.	Nhóm II: Phụ Tùng cho bơm dầu nóng tuần hoàn P-101A/B Spare part for Mechanical seal of Hot Oil Circulation Pump P-101A/B; Nhà sản xuất/ Manufacturer: Flowserve		
2.	Phụ tùng cho bộ đệm làm kín cơ khí/ Repair kit for Mechanical seal, size: 2.500/ 2.500, type: QBB/QBQW	Kích thước/ Size 2.500/2.500. Mat. Code: 5UKX/5UKX. Drw: D0169418, Nhà sản xuất/ Manufacturer: Flowserve hoặc tương đương; Bao gồm/ Kit include: Items 13; 14; 14.1; 15; 15.1; 16; 18; 19; 19.1; 57; 57.1; 57.2; 71; 76; 76.1, tham khảo tài liệu đính kèm	
III.	Nhóm III: Van và vật tư cho hệ thống công nghệ/ Valves and materials for technology systems		
3.	Van bi/ Ball valve 3"-300# RF; Floating type; Gear operated, Design Temp.: 0 °C – 250 °C	Kích thước/ Size: 3"-300# RF; Nhiệt độ thiết kế/ Design Temp.: 0 °C – 250 °C; Vật liệu thân van/ Body material: ASTM A105N/ A216-WCB; Bore/ Đường kính lỗ: Full Bore; Tiêu chuẩn thiết kế/ Construction standard: API 6D; Tham khảo Datasheet đính kèm	
4.	Van bi/ Ball valve 6"-300# RF; Trunnion mounted type, Gear operated, Design Temp.: 0 °C – 250 °C	Kích thước/ Size: 6"-300# RF; Nhiệt độ thiết kế/ Design Temp.: 0 °C – 250 °C; Vật liệu thân van/ Body material: ASTM A105N/ A216-WCB; Bore: Reduced Bore/ Đường kính lỗ: Giảm; Tiêu chuẩn thiết kế/ Construction standard: API 6D; Tham khảo Datasheet đính kèm	
5.	Van tự động/ Shutdown Valve 8"#300 RF	SDV 8"#300 RF; Flanged ends; Ball valve full bore	

		<p>Body material ASTM A216-WCB or equal Construction standard: API 6D With solenoid valve, Limit switch and Other accessories Referred to datasheet “VSP-NIPI-002-GE-PI1-DS-002” for more information</p>	
6.	<p>Van tự động/ Control valve LCV 3"#150 RF</p>	<p>Kích thước/ Size: 3"-150# RF, Flanged ends, Body: ASTM A216-WCB or A105N; Flow rate max/ min: 53/ 21 m³/h; Áp suất làm việc: Inlet: ~3 bar; Nhiệt độ làm việc max: ≥ 98,4°C; Referred to datasheet for more information</p>	
7.	<p>Keo dán 02 thành phần / Two-component adhesive</p>	<p>Khối lượng: 1 lb / Net weight: 1 lb Nhiệt độ làm việc tối đa: 250 °F (±5%)/ Temperature range: 250 °F max (±5%) Độ bền điện môi: 30 V/mil (±5%)/ Dielectric strength: 30 V/mil (±5%) Thành phần hóa học: Epoxy/ Chemical compound: Epoxy Màu sắc: Xám đậm / Color: Dark grey Độ bền nén: 8260 psi (±5%)/ Compressive strength: 8260 psi (±5%) Thời gian đóng rắn hoàn toàn: 16 giờ @ 75 °F (±5%) / Full cure time: 16 hours @ 75 °F (±5%) Độ cứng: 85 Shore D (±5%)/ Hardness: 85 Shore D (±5%) Ứng dụng: Đa mục đích/ Applications: Multi-purpose Vật liệu áp dụng: Bê tông, hầu hết kim loại/ Applicable materials: Concrete, most metals Khả năng kháng hóa chất: Dung môi clo hóa, axit HCl 10%, dầu hỏa, nước, xăng pha chì, propylene glycol, dung môi khoáng, axit H₂SO₄ 10% / Resistance: Chlorinated solvents, hydrochloric acid 10%, kerosene, water, leaded petrol, propylene glycol, mineral spirits, sulfuric acid 10% Keo epoxy trám vá có chứa bột kim loại nguyên bản / Original metal-filled epoxy putty Bám dính tốt với hầu hết kim loại, bê tông và một số loại nhựa / Bonds to most metals, concrete and some plastics Đóng rắn ở nhiệt độ phòng, tạo thành khối vật liệu kim loại bền chắc, có thể khoan, taro, gia công hoặc sơn phủ / Cures at room temperature and forms a tough, durable metallic mass that can be drilled, tapped, machined or painted</p>	

		Khả năng kháng dầu, xăng, nước và nhiều loại hóa chất rất tốt / Excellent resistance to oil, gasoline, water and many chemicals Tham khảo mã Devcon 10110 Plastic Steel Putty hoặc tương đương/ or equivalent	
--	--	--	--

Trong trường hợp có sự không nhất quán giữa danh mục hàng hóa “DANH MỤC - СПЕЦИФИКАЦИЯ” và Yêu cầu kỹ thuật, Yêu cầu kỹ thuật sẽ được ưu tiên áp dụng.

В случае любого несоответствия между перечнем товаров «DANH MỤC - СПЕЦИФИКАЦИЯ» и техническими требованиями, приоритет имеют технические требования.

4. THỜI GIAN VÀ ĐỊA ĐIỂM GIAO HÀNG **СРОКИ И МЕСТО ПОСТАВКИ**

4.1. Thời gian giao hàng/ *Срокам поставки:*

Giao hàng tại kho VSP: không quá 05 tháng kể từ ngày ký Hợp đồng.

Поставка на склад ВСП: Не более 5 месяцев с даты подписания Контракта.

4.2. Số lần giao hàng/ *Количеству поставок:*

- 01 lần cho mỗi nhóm và không quá 2 lần cho 1 hợp đồng

- *Максимум 01 раз для каждой группы и 02 раза для каждого контракта.*

4.3. Địa điểm giao hàng/ *Место поставки:*

- Giao hàng tại kho của Liên doanh Việt – Nga Vietsovetro

- *Доставка на склад СП «Вьетсовпетро»*

5. SỐ LƯỢNG VÀ ĐÓNG GÓI **КОЛИЧЕСТВО И УПАКОВКА**

5.1. Số lượng/ *Количество:*

Yêu cầu chào thầu đầy đủ số lượng cho từng mục hàng hóa và phù hợp với danh mục hàng hóa “DANH MỤC-СПЕЦИФИКАЦИЯ” của hồ sơ đấu thầu.

Требуется предложить полное количество по каждой позиции товаров в соответствии с перечнем «DANH MỤC-СПЕЦИФИКАЦИЯ» тендерной документации.

5.2. Đóng gói/ *Упаковка:*

Hàng hóa phải được đóng gói theo tiêu chuẩn của nhà sản xuất và phù hợp cho việc vận chuyển và lưu trữ

Товар упакован по стандартам производителя и пригоден для транспортировки и хранения, обеспечения сохранности товаров в процессе транспортировки.

Tất cả kiện hàng hoặc đơn vị hàng hóa phải được ghi nhãn rõ ràng với các thông tin nhận dạng và an toàn cần thiết, bao gồm nhưng không giới hạn: tên sản phẩm, nhà sản xuất, số lượng hoặc khối lượng tịnh, xuất xứ, số lô/số sê-ri, hướng dẫn thao tác hoặc cảnh báo an toàn, tùy theo từng mục.

Все упаковочные единицы должны иметь четкую маркировку с указанием необходимой идентификационной и предупреждающей информации, включая, но не ограничиваясь: наименование продукции, производителя, количество или массу нетто, страну происхождения, номер партии/серийный номер, а также инструкции по

обращению или предупреждения по безопасности, в зависимости от конкретной позиции.

6. YÊU CẦU VỀ TÀI LIỆU KỸ THUẬT ТРЕБОВАНИЯ К ТЕХНИЧЕСКОЙ ДОКУМЕНТАЦИИ

6.1. Yêu cầu về tài liệu kỹ thuật nhà thầu cần cung cấp kèm theo chào thầu giai đoạn đấu thầu/
Требования к технической документации на этапе тендера

Hồ sơ chào thầu kỹ thuật yêu cầu phải cung cấp đầy đủ các tài liệu kỹ thuật để chứng minh hàng hóa mà nhà thầu cung cấp đáp ứng các yêu cầu kỹ thuật tại mục 3 của yêu cầu kỹ thuật này, cụ thể:

Техническая тендерная документация требует предоставления достаточных технических документов, подтверждающих, что поставляемый подрядчиком товар соответствует техническим требованиям, указанным в разделе 3 настоящего технического требования:

– Bảng chào thầu thể hiện đầy đủ tên gọi, đặc tính kỹ thuật chào thầu, nhà sản xuất, xuất xứ, số lượng.

– *Таблица тендерного предложения с указанием полного наименования, технических характеристик, производителя, страны происхождения и количества.*

– Catalogue, tài liệu/ bản vẽ của nhà sản xuất, trong đó có thể hiện đặc tính cho mỗi mục hàng hóa.

– *Каталог, документация/чертежи производителя, содержащие технические характеристики для каждой позиции товара*

– Cung cấp Datasheet, bản vẽ kích thước (GA) của nhà sản xuất cho các mục 3÷6

– *Предоставить технические паспорта (datasheet) и габаритные чертежи (GA) производителя для позиций 3÷6*

– Đối với Mục 3÷6: Bản sao chứng chỉ Monogram API 6D còn hiệu lực do API cấp cho nhà sản xuất.

– *Для позиции 3÷6: Копия действующего сертификата Monogram API 6D, выданного API производителю.*

– Bảng tính chọn (Sizing sheet) của van LCV (Mục 6) do nhà sản xuất cung cấp, thể hiện hàng hóa phù hợp với Data sheet do VSP cung cấp, đã được nhà sản xuất ký và đóng dấu.

– *Расчётный лист подбора (Sizing sheet) клапана LCV (позиция 6), предоставленный производителем, подтверждает соответствие оборудования Data sheet, предоставленному VSP, и подписан и заверен печатью производителя.*

– Bảng dữ liệu an toàn hóa chất (MSDS) cho mục 7/ *Паспорт безопасности химической продукции (MSDS) для позиции 7*

– Tài liệu kỹ thuật của nhà sản xuất cung cấp trong hồ sơ dự thầu phải có tên và logo, và cung cấp link website của sản phẩm

– *Техническая документация производителя, представленная в заявке, должна содержать название и логотип, а также содержать ссылку на веб-сайт продукта*

– Tài liệu kỹ thuật của nhà sản xuất cung cấp trong hồ sơ dự thầu bằng ngôn ngữ tiếng Việt hoặc tiếng Anh hoặc tiếng Nga.

– *Техническая документация производителя, представленная в заявке, должна быть на вьетнамском, английском или русском языке.*

6.2. Yêu cầu về tài liệu kỹ thuật nhà thầu cần cung cấp giai đoạn cấp hàng/ *Требования к технической документации при доставке.*

Nhà thầu phải cung cấp các tài liệu kỹ thuật do nhà sản xuất phát hành, tối thiểu bao gồm:
Участник тендера должен предоставить техническую документацию, выпущенную производителем, включая как минимум:

- Bản vẽ kỹ thuật chi tiết và tài liệu hướng dẫn vận hành/ bảo dưỡng;
- *Подробные технические чертежи и инструкции по эксплуатации/ обслуживанию для всех позиций*
- Cung cấp Data sheet/ Sizing sheet của nhà sản xuất cho các mục 3÷6.
- *Предоставить Data sheet/Sizing sheet производителя для позиций 3÷6.*

7. YÊU CẦU CHỨNG CHỈ

ТРЕБОВАНИЯ К СЕРТИФИКАТАМ ТОВАРОВ

Nhà thầu được yêu cầu cam kết cung cấp các chứng chỉ sau cùng với hàng hoá:

Подрядчик обязан предоставить сертификаты с товарами:

7.1. Giấy chứng nhận xuất xứ (CO) hoặc chứng từ chứng nhận xuất xứ do cơ quan có thẩm quyền của nước/vùng lãnh thổ sản xuất hoặc xuất khẩu cấp: Bản gốc CO hoặc eCO có đường dẫn xác thực, hoặc bản sao có chứng thực của nhà nhập khẩu – đối với hàng hóa nhập khẩu cho các mục 1-6.

Сертификат происхождения (CO) либо документы, подтверждающие происхождение товара, выданные компетентным органом страны/территории производства или экспорта: оригинал CO либо электронный CO (eCO) с ссылкой для проверки подлинности либо копия, заверенная импортёром — для импортируемых товаров, для 1-6.

7.2. Giấy chứng nhận chất lượng (CQ/CoC/ COA) do nhà sản xuất cấp, trong đó có thông tin về năm sản xuất của hàng hóa: Bản gốc CQ/CoC hoặc eCQ/eCoC có đường dẫn xác thực, hoặc bản sao có chứng thực của nhà nhập khẩu.

Сертификат качества (CQ/CoC/ COA), выданный производителем, с указанием года изготовления товара: Оригинал CQ/CoC/ COA либо eCQ/eCoC/ eCOA со ссылкой для проверки подлинности, либо копия, заверенная импортёром.

7.3. Giấy chứng nhận kiểm tra áp suất theo API 598/ASME B16.34/API 6D hoặc tương đương cho các mục từ 3 ÷ 6 do nhà sản xuất cấp: Bản gốc hoặc bản sao có đóng dấu của nhà nhập khẩu.

Сертификат испытаний на давление в соответствии с API 598/ ASME B16.34/ API 6D или эквивалентный, выданный производителем для позиций 3 ÷ 6: оригинал или копия, заверенная печатью импортёра.

7.4. Chứng chỉ vật liệu (Mill Test Certificate) theo tiêu chuẩn EN 10204 loại 3.1 do nhà sản xuất cấp cho các mục 3÷6: Bản gốc hoặc bản sao có đóng dấu của đơn vị nhập khẩu.

Сертификат качества материала (Mill Test Certificate) в соответствии со стандартом EN 10204 тип 3.1, выданный производителем для 3÷6 – Оригинал или копия с печатью импортёра.

7.5. Giấy chứng nhận kiểm tra FAT (Factory Acceptance Test) do nhà sản xuất/ nhà tích hợp cấp cho mục 5; 6: Bản gốc

Сертификат заводских приемо-сдаточных испытаний (FAT – Factory Acceptance Test), выданный производителем/интегратором для позиций 5; 6: Оригинал.

7.6. Giấy chứng nhận bảo hành do Nhà cung cấp phát hành: Bản gốc.

Гарантийный сертификат, выданный Поставщиком: Оригинал.

8. PHƯƠNG PHÁP ĐÁNH GIÁ KỸ THUẬT

МЕТОД ОЦЕНКИ ТЕХНИЧЕСКИХ ПРЕДЛОЖЕНИЙ

Các chào thầu kỹ thuật sẽ được đánh giá theo từng nhóm theo Bảng Tiêu chí đánh giá.

Техническое предложение подлежит оценке по отдельным группам товаров в соответствии с Таблицей критериев оценки.

unidirectional pump - series XV

XV-1P

STANDARD EUROPEAN PUMP
ø25.4 FLANGE - TAPER SHAFT

X 1 P 25 02 F B B A

Series	X	series XV
Group	1	group 1
Category	P	unidirectional pump
Displacement	25	3.8
Flange	02	Ø25.4 STANDARD EUROPEAN right rotation
Shaft	F	CO001 - Tapered 1:8 - ø10 - M7x1 - key thk.2.4
Body	IN	inlet - 3/8" GAS
	OUT	outlet - 3/8" GAS
Cover	A	standard

Vivoil X1P2302FBBA

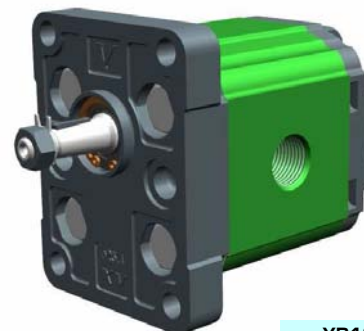

XP105

Technical data table

TYPE	Displacement cm3/rev	Max. Pressure		CODE	
		P1 bar	P3 bar	Left rotation	Right rotation
XV-1P/0.9	0,91	240	280	X 1 P 16 01 F B B A	X 1 P 16 02 F B B A
XV-1P/1.2	1,17	250	290	X 1 P 17 01 F B B A	X 1 P 17 02 F B B A
XV-1P/1.7	1,56	250	290	X 1 P 18 01 F B B A	X 1 P 18 02 F B B A
XV-1P/2.2	2,08	250	290	X 1 P 20 01 F B B A	X 1 P 20 02 F B B A
XV-1P/2.6	2,60	250	300	X 1 P 21 01 F B B A	X 1 P 21 02 F B B A
XV-1P/3.2	3,12	250	300	X 1 P 23 01 F B B A	X 1 P 23 02 F B B A
XV-1P/3.8	3,64	250	300	X 1 P 25 01 F B B A	X 1 P 25 02 F B B A
XV-1P/4.3	4,16	250	300	X 1 P 27 01 F B B A	X 1 P 27 02 F B B A
XV-1P/4.9	4,94	250	300	X 1 P 29 01 F B B A	X 1 P 29 02 F B B A
XV-1P/5.9	5,85	250	300	X 1 P 31 01 F B B A	X 1 P 31 02 F B B A
XV-1P/6.5	6,50	250	300	X 1 P 32 01 F B B A	X 1 P 32 02 F B B A
XV-1P/7.8	7,54	220	260	X 1 P 34 01 F B B A	X 1 P 34 02 F B B A
XV-1P/9.8	9,88	190	230	X 1 P 36 01 F B B A	X 1 P 36 02 F B B A

P1) Max. working pressure - P3) Max. peak pressure

For heavy-duty applications, it is recommended to check the admissible torque of the shaft

Dimensions table

TYPE	Weight kg	A	B	C	D	D
		mm	mm	mm	IN	OUT
XV-1P/0.9	0,950	78,1	37,3	66,1	3/8" BSPP	3/8" BSPP
XV-1P/1.2	0,970	79,0	37,8	67,0	3/8" BSPP	3/8" BSPP
XV-1P/1.7	1,010	80,5	38,5	68,5	3/8" BSPP	3/8" BSPP
XV-1P/2.2	1,030	82,5	39,5	70,5	3/8" BSPP	3/8" BSPP
XV-1P/2.6	1,060	84,5	40,5	72,5	3/8" BSPP	3/8" BSPP
XV-1P/3.2	1,090	86,5	41,5	74,5	3/8" BSPP	3/8" BSPP
XV-1P/3.8	1,120	88,5	42,5	76,5	3/8" BSPP	3/8" BSPP
XV-1P/4.3	1,170	90,5	43,5	78,5	3/8" BSPP	3/8" BSPP
XV-1P/4.9	1,200	93,5	45,0	81,5	3/8" BSPP	3/8" BSPP
XV-1P/5.9	1,260	97,0	46,8	85,0	3/8" BSPP	3/8" BSPP
XV-1P/6.5	1,300	98,5	48,0	86,5	3/8" BSPP	3/8" BSPP
XV-1P/7.8	1,360	103,5	50,0	91,5	3/8" BSPP	3/8" BSPP
XV-1P/9.8	1,500	112,5	54,5	100,5	3/8" BSPP	3/8" BSPP

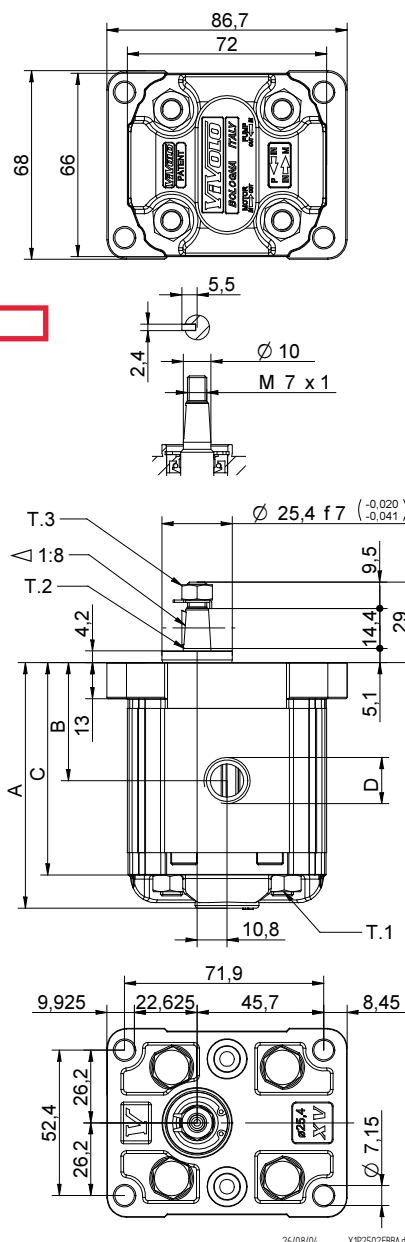

26/08/04 X1P2302FBBA.dft

T.1 = 24.5÷29.4 [Nm] - screw tightening torque M8

T.3 = 11.5 [Nm] - torque wrench setting 11

T.2 = 43 [Nm] - admissible shaft torque (N.B. When choosing a shaft, always check the admissible torque).

Table of variations

XV-1P

ø25.4 FLANGE

ø25.4 FLANGE				Shaft				Cover			
Left rotation		Right rotation						Left rotation		Right rotation	
	01		02	CO001 - Tapered T.2 = 43 [Nm] 	F	CF002 - Milled shank T.2 = 13.8 [Nm] 	D			A	
	03		04	SCF04 - Splined T.2 = 22.6 [Nm] m=1.6 Z=6 DIN 5482 - 12x9 	J	SCF02 - Splined T.2 = 42.8 [Nm] m=0.75 Z=15 	L			B	
	05		06	SCF01 - Splined T.2 = 42.8 [Nm] m=0.75 Z=15 	Q	SCF03 - Splined T.2 = 42.8 [Nm] m=0.75 Z=15 	R			C	
	07		08							D	

Displacement	
TYPE	CODE
XV-1P/0.9	16
XV-1P/1.2	17
XV-1P/1.7	18
XV-1P/2.2	20
XV-1P/2.6	21
XV-1P/3.2	23
XV-1P/3.8	25
XV-1P/4.3	27
XV-1P/4.9	29
XV-1P/5.9	31
XV-1P/6.5	32
XV-1P/7.8	34
XV-1P/9.8	36

Standard bodies							
Displacement cm3/rev	Standard threads						
	0.9	I - I	B - B	J - J	B - Z	Z - Z	G - F
1.2	I - I	B - B	J - J	B - Z	Z - Z	G - F	
1.7	I - I	B - B	J - J	B - Z	Z - Z	G - F	
2.2	I - I	B - B	J - J	B - Z	Z - Z	G - F	
2.6	I - I	B - B	J - J	B - Z	Z - Z	G - F	
3.2	I - I	B - B	J - J	B - Z	Z - Z	G - F	
3.8	I - I	B - B	J - J	B - Z	Z - Z	G - F	
4.3	I - I	B - B	J - J	B - Z	Z - Z	G - F	
4.9	I - I	B - B	J - J	B - Z	Z - Z	G - F	
5.9	I - I	B - B	J - J	B - Z	Z - Z	G - F	
6.5	I - I	B - B	J - J	B - Z	Z - Z	G - F	
7.8	I - I	B - B	J - J	B - Z	Z - Z	G - F	
9.8	I - I	B - B	J - J	B - Z	Z - Z	G - F	

Table showing standard flange and thread combinations available in stock

		N
Internal drainage		
		O
External drainage		

Body (threads/flanges)							
	A		B		C		D
	E		F		G		
	H		I		J	Closed Body	Z

Client 	DATA SHEET		BALL VALVE
	CLIENT		VIETSOVPETRO JOINT VENTURE
	PROJECT		CRUDE OIL HEATING SYSTEM FOR CPP-2 WHITE TIGER OIL FIELD
	MPR NO.		758930-PVD-M-DS-0001
1	QUANTITY : Refer to Valve List		
2	VALVE SIZE : 3" - 300#RF		
3	DESIGN REQUIREMENTS		
4	DESIGN/CONSTRUCTION	: API 6D;	
5		: SPLIT BODY; REPLACEABLE BALL & SEATS	
6	VALVE RATING	: 300#	
7	DESIGN TEMPERATURE RANGE	: 0°C TO 250°C	
8	DESIGN PRESSURE RANGE	: 51.1 BARG AT 0°C TO 41.9 BARG AT 250°C	
9	BORE	: FULL BORE	
10	TYPE OF MOUNTING	: FLOATING	
11	END CONNECTION	: RF FLANGED PER ASME B16.5	
12	PIPING CLASS	: 3A02	
13	OPERATOR	: GEAR OPERATED	
14	Services:	: Hot oil	
15			
16			
17			
18	MATERIAL REQUIREMENT		
19	BODY	: ASTM A216 WCB/ A105N	
20	BALL	: SS316	
21	STEM	: SS316	
22	SEAT INSERTS	: PEEK	
23	SEALS	: GRAPHITE	
24	PACKING	: SUITABLE FOR SERVICE CONDITION	
25	BOLTING	: ASTM A193 Gr. B7 STUD BOLTS / ASTM A194 Gr. 2H NUTS	
26		: FLUOROCARBON COATED	
27	EXTENDED WELD END PUP PIECE	: NO	
28	NACE MR 0175 REQUIRED	: NO	
29			
30	SUPPLEMENTARY REQUIREMENTS	: -	
31	FIRE SAFE DESIGN	: AS PER API 607 OR API 6FA OR BS 6755 PART 2	
32	ANTI STATIC DEVICE	: YES	
33	AUTO BODY CAVITY PRESSURE RELIEF	: YES	
34	BLOW OUT PROOF STEM	: YES	
35	PAINTING	: AS PER OFFSHORE PAINTING PAINTING STANDARD	
36	SPECIAL REQUIREMENTS	: NOT APPLICABLE	
37	CERTIFICATION REQUIREMENTS	: BS EN ISO 10204 - 3.1	
38	MARKING	:	
39			
40			
41	INSPECTION AND TESTING REQUIREMENTS		
42	TYPE OF INSPECTION	REQUIRED	INSPECTION AND TESTING NOTES
43	VISUAL EXAMINATION	100%	
44	MAGNETIC PARTICLE EXAMINATION	AS PER STD	
45	LIQUID PENETRANT EXAMINATION	AS PER STD	
46	RADIOGRAPHIC EXAMINATION	AS PER STD	
47	ULTRASONIC EXAMINATION	AS PER STD	
48	PRESSURE TEST	100%	
49	TORQUE TEST	N/A	
50			
51	NOTES		
52	1 VALVE SHALL BE PROVIDED WITH LOCK OPEN/LOCK CLOSE FACILITY		
53	2 LIFTING EYE AND SUPPORT LEGS SHALL BE PROVIDED FOR VALVES 250KG AND HEAVIER		
54	3 VALVE SHALL BE DESIGNED FOR BI-DIRECTIONAL USE		
55	4 SELF RELIEVING SEAT RINGS SHALL RELIEVE AT A BODY CAVITY DIFFERENTIAL PRESSURE NOT EXCEEDING 33% OF THE RATED PRESSURE		
56	AT THE UPPER DESIGN TEMPERATURE. A PRESSURE RELIEVE HOLE IN THE BALL IS NOT ALLOWED ON TRUNNION MOUNTED BALL VALVES.		
57	5 VALVE MARKING SHALL BE AS PER MSS SP 25		
58			
59			
60			

Client 	DATA SHEET		BALL VALVE
	CLIENT		VIETSOVPETRO JOINT VENTURE
	PROJECT		CRUDE OIL HEATING SYSTEM FOR CPP-2 WHITE TIGER OIL FIELD
	MPR NO.		758930-PVD-M-DS-0001
1	QUANTITY : Refer to Valve List		
2	VALVE SIZE : DN 150 (6")		
3	DESIGN REQUIREMENTS		
4	DESIGN/CONSTRUCTION	: API 6D;	
5		: SPLIT BODY; REPLACEABLE BALL& SEATS	
6	VALVE RATING	: 300#	
7	DESIGN TEMPERATURE RANGE	: 0°C TO 250°C	
8	DESIGN PRESSURE RANGE	: 51.1 BARG AT 0°C TO 41.9 BARG AT 250°C	
9	BORE	: FULL BORE	
10	TYPE OF MOUNTING	: TRUNNION MOUNTED	
11	END CONNECTION	: RF FLANGED PER ASME B16.5	
12	PIPING CLASS	: 3A02	
13	OPERATOR	: GEAR OPERATED	
14	Services:	: Hot oil	
15			
16			
17			
18	MATERIAL REQUIREMENT		
19	BODY	: ASTM A216 WCB/ A105N	
20	BALL	: SS316	
21	STEM	: SS316	
22	SEAT INSERTS	: PEEK	
23	SEALS	: GRAPHITE	
24	PACKING	: SUITABLE FOR SERVICE CONDITION	
25	BOLTING	: ASTM A193 Gr. B7 STUD BOLTS / ASTM A194 Gr. 2H NUTS	
26		FLUOROCARBON COATED	
27	EXTENDED WELD END PUP PIECE	: NO	
28	NACE MR 0175 REQUIRED	: NO	
29			
30	SUPPLEMENTARY REQUIREMENTS	: -	
31	FIRE SAFE DESIGN	: AS PER API 607 OR API 6FA OR BS 6755 PART 2	
32	ANTI STATIC DEVICE	: YES	
33	AUTO BODY CAVITY PRESSURE RELIEF	: YES (NOTE 4)	
34	BLOW OUT PROOF STEM	: YES	
35	PAINTING	: AS PER OFFSHORE PAINTING PAINTING STANDARD	
36	SPECIAL REQUIREMENTS	: NOT APPLICABLE	
37	CERTIFICATION REQUIREMENTS	: BS EN ISO 10204 - 3.1	
38	MARKING	: NOTE 5	
39			
40			
41	INSPECTION AND TESTING REQUIREMENTS		
42	TYPE OF INSPECTION	REQUIRED	INSPECTION AND TESTING NOTES
43	VISUAL EXAMINATION	100%	
44	MAGNETIC PARTICLE EXAMINATION	AS PER STD	
45	LIQUID PENETRANT EXAMINATION	AS PER STD	
46	RADIOGRAPHIC EXAMINATION	AS PER STD	
47	ULTRASONIC EXAMINATION	AS PER STD	
48	PRESSURE TEST	100%	
49	TORQUE TEST	N/A	
50			
51	NOTES		
52	1 VALVE SHALL BE PROVIDED WITH LOCK OPEN/LOCK CLOSE FACILITY		
53	2 LIFTING EYE AND SUPPORT LEGS SHALL BE PROVIDED FOR VALVES 250KG AND HEAVIER		
54	3 VALVE SHALL BE DESIGNED FOR BI-DIRECTIONAL USE		
55	4 SELF RELIEVING SEAT RINGS SHALL RELIEVE AT A BODY CAVITY DIFFERENTIAL PRESSURE NOT EXCEEDING 33% OF THE RATED PRESSURE		
56	AT THE UPPER DESIGN TEMPERATURE. A PRESSURE RELIEVE HOLE IN THE BALL IS NOT ALLOWED ON TRUNNION MOUNTED BALL VALVES.		
57	5 VALVE MARKING SHALL BE AS PER MSS SP 25		
58			
59			
60			

		DATASHEET FOR AUTOMATED VALVE SDV 8"-300#			
GENERAL	1	DS Number		VSP-NIPI-TYP-TS-PI1-DS-03	
	2	Service		XXXX	
	3	P&ID No.		XXXXX	
	4	Line No.		XXXXX	
	5	Line Size & Schedule Inlet / Outlet		8" Sch80	8" Sch80
SERVICE CONDITIONS	6	Fluid Type		HC Gas / Crude Oil	
	7	DP @ Shut-off	(Barg)	40	
	8	Pressure: Oper.	Design (Barg)	40	
	9	Temp. : Oper.	Design (deg.C)	30 ÷ 60	0 ÷ 80
	10	Area Classification		Class 1 zone 2, IIA, T3	
VALVE (note 6)	11	Manufacturer	Model No.		
	12	Quantity		1	
	13	Type	Valve Code	BALL VALVE	
	14	Body Size	Port Size	8"	8"
	15	End Conn. & Rating		RF Flanges 300#	
	16	Construction: API 6D		Split body, replaceable ball & seats, Full bore	
	17	Body Material		ASTM A216 WCB or equal	
	18	Bolting / Nuts Material		ASTM 193 Gr.B7 / ASTM 194 Gr.2H Sermagard / Xylan Fluorocarbon / PTFE Coated	
	19	Trim Material: Ball / Stem	Seat/Seal Material	ASTM A182 F51 / 17-4PH	RPTFE
	20	Trunnion / Shaft		Trunnion Type	
	21	Stem Packing	Seat Inserts	Graphite Non Asbestos	PEEK
	22	Firesafe Standard		API 607 / API 6FA	
	23	Sealant Injection		NO	
	24	Shutoff Class		CLASS VI	
	25	Valve Torque Break / Run / End		Refer to Sizing Sheet	
	26	Anti-Static Device		YES	
	27	Torque Safety Factor		1.5 as minimum (Note 4)	
	28	Certification Requirements		EN10204-2004 3.1 including Pressure Test Result	
ACTUATOR	29	Manufacturer			
	30	Model No.			
	31	Type		PNEUMATIC SINGLE ACTION SPRING RETURN	
	32	Actuator Orientation	Control panel pneumatic Conn.	ON TOP	1/2" NPT-F
	33	Action on Failure		FAIL CLOSE	
	34	Torque: Spring Break	End	Refer to Sizing Sheet	Refer to Sizing Sheet
	35	Operating Time on Air Failure		< 10 seconds	
	36	Handwheel		YES	
	37	Manual Testing		NO	
	38	Instrument Air Supply	Max (Barg)	8	
	39	Normal (Barg)	Minimum (Barg)	5-7	4
	40	Filter Regulator & Gauge	Housing Material of actuator	YES (316 SS)	Carbon Steel
	41	Relief Valve		N/A (Note 6)	
42	Mechanical Position Indicator		YES		
SOLENOID	43	Solenoid Valve Tag No.			
	44	Manufacturer	Model No.		
	45	Type		3 WAY SOLENOID VALVE	

VALVE	46	Quantity	Material	1	316 SS
	47	Reset type	Supply Voltage	Auto reset	24 V DC
	48	Ingress Protection Ratings	Electrical Connection	min IP 56	1/2" NPT-F (Note 5)
	49	Certification		Ex d	
LIMIT SWITCH	50	Limit Switch Tag No.			
	51	Quantity		02 Switches in 01 Common Housing	
	52	Manufacturer	Model No.		
	53	Switch Type	Material	PROXIMITY	SS 316
	54	Contact Form	Rating	SPDT	min 0.5 A at 24 V DC
	55	Ingress Protection Ratings	Electrical Connection	min IP 56	1/2" NPT-F (Note 5)
OTHER ACCESSORIES	56	Certification		Ex d	
	57	Speed Control	Material	NO	-
	58	Partial Stroke Test	Model No.	NO	-
	59	Filter Regulator c/w Gauge	Model No.	YES	
	60	Quick Exhaust	Model No.	YES	

Notes

- 1 Air Filter & Regulator c/w gauge shall be SS 316
Vendor shall supply valve c/w all accessories for connection (instrument air tube for connection between Solenoid and Regulator Filter and Actuator)
- 2
- 3 Valve selection calculation report shall be provided by Automated valve Manufacturer and included in Proposal
- 4 Vendor shall supply Brass plugs suitable for Class 1 Zone 2 IIA T3 hazardous area classification for spare cable entry
- 5 Protection by PSV shall not normally be acceptable and shall be subject to approval by Company on case-by-case basis

Note: LV-503
 Note: LV-306
 LV-406

S/N: 9364130111
 S/N: 9464130073
 S/N: 9404130074

MUC 6

SIRTEC
NIGI S.p.A.

CLIENTE - customer	KOLON I.C. - KOREA	COMMESSA - job	24003	UNITA' - unit	/
LOCALITA' - plant location	VIETNAM	SPC. N.	24003-D-06-4520		
IMPANTO - plant	CPP-2 PLATFORM	Fg. - Sh. / d. - of	5 / 6	REV.	011

SPECIFICA STRUMENTI - instrument specification
VALVOLE DI REGOLAZIONE - control valves

REV.	QUANT.	SIGLA	1	LV-503	4	LV-306/406/318/519
SERVIZIO			C-1-3 WATER OUTLET		EG-1/2/3/4 WATER OUTLET	
TUBAZIONE						
FLUIDO		STATO	OILY WATER	LIQUID		
PESO SPECIFICO LIQ. TEMP. D'ES.		/Pc&Pv Bara.	0.958	1221.3	1.0	0.958 1221.3 1.0
TEMPERATURA		MAX °C	100	100		98.3 98.4
VISCOSITA' D'ESERCIZIO		cP		0.28		0.28
VAPORIZZAZIONE (% VAPORE IN PESO)				/		/
MAX CONTINUA - MIN CONT.		m ³ /h	238	40		53 21
ESERCIZIO			/	/		/
RUMOROSITA'		MAX	85	CB(A)		70 CB(A)
DIMENSIONI ATTUATORE		Bar g.		27.5		6.6
DIFFERENZIALE DI CALCOLO		Bar		11		1.4 @ P1a / 1 @ P1b
INGRESSO		MIN MAX Bar g.	13	13		3 (P1a) / 3 (P1b)
CV CALCOLATO		CV RICH.	13.7 ÷ 81.5	130		16.9 - 50.9 85
TIPO			<input checked="" type="checkbox"/> GLOBO	<input type="checkbox"/> ANGOLO		<input checked="" type="checkbox"/> GLOBO
CONNESSIONI			4" ANSI 300# RF-125 AARH			3" ANSI 150# RF-125 AARH
MATERIALE			<input checked="" type="checkbox"/> ACC. AL C.	<input type="checkbox"/> AISI 316		<input checked="" type="checkbox"/> ACC. AL C.
-BONNET-			<input checked="" type="checkbox"/> STD	<input type="checkbox"/> ALLUNGATO		<input checked="" type="checkbox"/> STD
TEMUTA			<input checked="" type="checkbox"/> PTFE	<input type="checkbox"/> GRAFOIL		<input checked="" type="checkbox"/> PTFE
INGRASSATORE		LUBRIFICANTE	<input type="checkbox"/> SI	<input checked="" type="checkbox"/> NO		<input type="checkbox"/> SI
FLUSSO TENDENTE A			<input checked="" type="checkbox"/> APRIRE	<input type="checkbox"/> CHIUDERE		<input checked="" type="checkbox"/> APRIRE
MATERIALE CASTELLO			<input type="checkbox"/> GHISA	<input checked="" type="checkbox"/> ACC. AL C.		<input type="checkbox"/> GHISA
PASSAGGIO		SEDE	3"	<input checked="" type="checkbox"/> SEMPLICE		2 1/2" <input type="checkbox"/> SEMPLICE
CV EFFETTIVO		CLASSE DI TEMUTA	130	<input type="checkbox"/> IV		85 <input type="checkbox"/> IV
RANGEABILITY				(1)		(1)
CARATTERISTICA DI REGOLAZIONE			<input checked="" type="checkbox"/> PERCENT.	<input type="checkbox"/> LINEARE		<input checked="" type="checkbox"/> PERCENT.
TIPO DI OTTURATORE			<input type="checkbox"/> -V. PORT.	<input checked="" type="checkbox"/> PARABOLICO		<input type="checkbox"/> -V. PORT.
MATERIALE OTTURATORE			<input checked="" type="checkbox"/> AISI 316	<input type="checkbox"/> 17-4 PH		<input checked="" type="checkbox"/> AISI 316
MATERIALE SEDE			<input checked="" type="checkbox"/> AISI 316	<input type="checkbox"/> 17-4 PH		<input checked="" type="checkbox"/> AISI 316
GUIDA DELLO STELO			<input checked="" type="checkbox"/> SUPERIORE	<input type="checkbox"/> INFERIORE		<input checked="" type="checkbox"/> SUPERIORE
TIPO			<input checked="" type="checkbox"/> PNEUM. MEMBRANA	<input type="checkbox"/> PNEUM. MEMBRANA		<input checked="" type="checkbox"/> PNEUM. MEMBRANA
AZIONE SENZA ARIA			<input type="checkbox"/> APERTA	<input checked="" type="checkbox"/> CHIUSA		<input type="checkbox"/> APERTA
CORSA TOTALE CORRISPONDENTE A		Bar g.	<input type="checkbox"/> 3-15 psig	<input checked="" type="checkbox"/> 0.4-2		<input type="checkbox"/> 3-15 psig
VOLANTINO COMANDO MANUALE			<input type="checkbox"/> SUPERIORE	<input type="checkbox"/> LATERALE		<input type="checkbox"/> SUPERIORE
NACE MR-01.75 APPLICABILI		ACCESSORI	<input type="checkbox"/> SI	<input checked="" type="checkbox"/> NO		<input type="checkbox"/> SI
TIPO			<input checked="" type="checkbox"/> SI	<input type="checkbox"/> NO		<input checked="" type="checkbox"/> SI
INGRESSO		USCITA	Bar g.	0.2-1	0.4-2	2.41
DATI DI ACQUISTO		NOTE	12	(2) BALANCED - ANTICAVIT.	29	(3) BALANCED - PORTED
FILTRO RIDUTTORE:		CONNESSIONI	<input checked="" type="checkbox"/> SI	<input type="checkbox"/> NO		<input checked="" type="checkbox"/> SI
VERNICIATURA		PER AMB. MARINO	<input type="checkbox"/> STD COSTR.	<input checked="" type="checkbox"/> PER AMB. MARINO		<input type="checkbox"/> STD COSTR.
CONDIZIONI AMB.		TEMPESTE DI SABBIA	Tmin 21.5 °C	Tmax 40 °C		
DATI DI ACQUISTO		NOTE	12	1st STEP	29	2nd STEP
NOTE			(1) - By MFR			
FORNITORE		N. ORDINE	DATA EMISS.	DATA CCNS.	MOD.	MOD.
1° ABB KENT TAYL.		92/1929	21.12.92	31.3.93	10-834+A4-110 +	P3300
2° ABB KENT TAYL.		92/1929	21.12.92	31.3.94	10-934+A4-110 +	P3300
1 DEC '92		Issued for P.O.		S3	At	
0 OCT '92		EMISSIONE / issue		S3	At	
DATA		DESCRIZIONE	FIRME	DATA	DESCRIZIONE	FIRME

SCN-9

TIÊU CHÍ ĐÁNH GIÁ HỒ SƠ DỰ THẦU KỸ THUẬT

Критерии оценки технического предложения

Phụ tùng cho hệ thống nung dầu giàn 2 và PPD 40.000

Запчасти для системы подогрева и обезвоживания нефти на ЦТП-2 и ППД-40000

Stt №	Tên gọi các tiêu chí Критерии	Nội dung chào thầu Содержание предложения	Đánh giá Оценка	Lý do không đạt Причины несоответствия	Ghi chú Примечание
<i>1</i>	<i>2</i>	<i>3</i>	<i>5</i>	<i>6</i>	<i>7</i>
1	Yêu cầu chung đối với hàng hóa Общие требования к товарам				
1.1	Tình trạng hàng hóa Состояние товара	Mới 100% và chưa qua sử dụng <i>Новое и неиспользованное</i>	Đạt <i>Удовлетвори тельно</i>		
		Hàng cũ, phục hồi <i>Товары бывшие в употреблении, восстановленные</i>	Không đạt <i>Неудовлетвор ительно</i>	Chất lượng sản phẩm không được đảm bảo.	



1.2	Năm sản xuất <i>Год производства</i>	<p>Đúng theo yêu cầu <i>Соответствие с требованием</i> <i>Compliance with the requirements.</i></p>	<p>Đạt <i>Удовлетворительно</i> <i>Passed</i></p>		
		<p>Năm sản xuất trước năm yêu cầu trong thời gian 1 năm nhưng hàng hoá đảm bảo mới, chưa qua sử dụng và tính chất của hàng hoá không bị ảnh hưởng bởi thời gian <i>Год выпуска товара на 1 год раньше, чем указано в ТТ, при условии, что товар новый, не был в эксплуатации и его свойства не изменяются со временем</i> <i>The year of manufacture of the goods is 1 year earlier than that indicated in the TT, provided that the goods are new, have not been used and their properties do not change over time.</i></p>	<p>Chấp nhận <i>Приемлемо</i> <i>Accepted</i></p>		
		<p>Năm sản xuất trước năm yêu cầu hơn 1 năm. <i>Год выпуска товара более 1 год раньше требуемого года</i> <i>The manufacturing year is more than 1 year earlier than the required year.</i></p>	<p>Không đạt <i>Неудовлетворительно</i> <i>Failed</i></p>		
1.3	Nội dung chào thầu <i>Содержание предложений</i>	<p>Ghi rõ tên gọi, ký mã hiệu, đặc tính kỹ thuật, nhà sản xuất và xuất xứ của từng mục vật tư, thiết bị <i>Указание наименования, марки, тех. характеристик производителя и страны происхождения каждого пункта материала/оборудования</i></p>	<p>Đạt <i>Удовлетворительно</i></p>		
		<p>Thông tin chào thầu không rõ ràng <i>Неясно</i></p>	<p>Không đạt <i>Неудовлетворительно</i></p>	<p>Không có thông tin để đánh giá.</p>	
1.4	Thời hạn bảo hành <i>Срок гарантии</i>	<p>Cam kết đúng thời hạn và các điều kiện theo yêu cầu <i>Подрядчик обязуется соблюдать срок и условия в соответствии с требованиями.</i></p>	<p>Đạt <i>Удовлетворительно</i></p>		

		<p>Không cam kết thời hạn bảo hành theo yêu cầu hoặc không tuân thủ các điều kiện bảo hành quy định trong YCKT</p> <p><i>Подрядчик не обязуется срок в соответствии с требованиями или не соблюдает условия гарантии, указанным в ТТ</i></p>	<p>Không đạt</p> <p><i>Неудовлетворительно</i></p>	<p>Chất lượng sản phẩm không được đảm bảo.</p>	
2	Đặc tính kỹ thuật của hàng hóa <i>Спецификация товаров</i>				
2.1	<p>Đặc tính kỹ thuật chính</p> <p><i>Основные технические характеристики</i></p>	<p>Đáp ứng đầy đủ các đặc tính kỹ thuật chính yêu cầu tại mục 3. của YCKT.</p> <p><i>Полностью соответствует всем основным техническим характеристикам, указанным в Разделе 3. технических требований.</i></p>	<p>Đạt</p> <p><i>Удовлетворительно</i></p>		
		<p>Không đáp ứng một trong những đặc tính kỹ thuật chính yêu cầu tại mục 3. của YCKT</p> <p><i>Не соответствует одному или нескольким основным техническим характеристикам, установленным в Пункте 3. Технических требований.</i></p>	<p>Không đạt</p> <p><i>Неудовлетворительно</i></p>		
3	Yêu cầu về số lượng và đóng gói hàng hóa <i>Требования к количеству и упаковке товаров.</i>				
3.1	<p>Số lượng hàng hoá</p> <p><i>Количество товара</i></p>	<p>Phù hợp với mục 5.1 yêu cầu kỹ thuật.</p> <p><i>Соответствует пункту 5.1. технических требований.</i></p>	<p>Đạt</p> <p><i>Удовлетворительно</i></p>		
		<p>Số lượng không phù hợp HSMT.</p> <p><i>Количество не соответствует требованиям тендерной документации.</i></p>	<p>Không đạt</p> <p><i>Неудовлетворительно</i></p>		
3.2	<p>Đóng gói</p> <p><i>Упаковка</i></p>	<p>Cam kết đóng gói theo yêu cầu</p> <p><i>В соответствии с требованиями.</i></p>	<p>Đạt</p> <p><i>Удовлетворительно</i></p>		

		Không cam kết đóng gói theo yêu cầu <i>Никаких обязательств по упаковке в соответствии с требованиями.</i>	Không đạt <i>Неудовлетворительно</i>	Hư hỏng trong quá trình vận chuyển và lưu kho.	
4	Yêu cầu về tài liệu kỹ thuật <i>Техническая документация</i>				
4.1	Yêu cầu cung cấp tài liệu kỹ thuật lúc chào thầu. <i>Предоставить документы вместе с тендерным предложением</i>	Cung cấp đủ tài liệu theo mục 6.1 của yêu cầu kỹ thuật. <i>Предоставление полного комплекта документов в соответствии с пунктом 6.1 технических требований</i>	Đạt <i>Удовлетворительно</i>		
		Không cung cấp đủ tài liệu theo mục 6.1 của yêu cầu kỹ thuật nhưng không ảnh hưởng đến việc đánh giá. <i>Предоставление неполного комплекта документов в соответствии с пунктом 6.1 технических требований, не влияющее на оценку</i>	Chấp nhận <i>Допустимо</i>		
		Không cung cấp đủ tài liệu theo mục 6.1 của yêu cầu kỹ thuật <i>Непредоставление полного комплекта документов в соответствии с пунктом 6.1 технических требований.</i>	Không đạt <i>Неудовлетворительно</i>	Không có cơ sở để đánh giá kỹ thuật.	
4.2	Yêu cầu cung cấp tài liệu kỹ thuật lúc giao hàng <i>Техническая документация при доставке</i>	Cam kết cung cấp đủ tài liệu kỹ thuật cần thiết khi giao hàng. <i>Подрядчик обязуется предоставить все требуемые документы.</i>	Đạt <i>Удовлетворительно</i>		
		Cam kết cung cấp chưa đầy đủ tài liệu theo yêu cầu nhưng không ảnh hưởng đến việc sử dụng hàng hoá <i>Предоставить неполные документы по запросу, но не влияет на использование товаров</i>	Chấp nhận <i>Допустимо</i>		
		Không cam kết cung cấp đủ tài liệu kỹ thuật cần thiết khi giao hàng. <i>Предоставление неполного комплекта документов.</i>	Không đạt <i>Неудовлетворительно</i>	Không có cơ sở để đánh giá kỹ thuật.	

5	Thời gian giao hàng <i>Время поставки</i>				
5.1	Thời gian giao hàng <i>Время поставки</i>	Thời gian giao hàng đúng yêu cầu kỹ thuật. <i>Срок поставки соответствует техническим требованиям.</i>	Đạt <i>Удовлетворительно</i>		
		Thời gian giao hàng dài hơn đến 1 tháng so với YCKT nhưng có thể chấp nhận được để phục vụ sản xuất <i>Срок поставки превышает требования ТТ до 1 месяца, однако является приемлемым для обеспечения производственных нужд.</i>	Chấp nhận <i>Допустимо</i>		
		Thời gian giao hàng dài hơn 1 tháng so với YCKT <i>Срок поставки на 1 месяц дольше по сравнению с ТТ.</i>	Không đạt <i>Неудовлетворительно</i>	Không có hàng hóa được phục vụ cho sản xuất.	
5.2	Số lần giao hàng <i>Отправки.</i>	Tối đa 1 chuyến hàng <i>Максимум 1 (одна) отправка</i>	Đạt <i>Удовлетворительно</i>		
		Tối đa 2 chuyến hàng <i>Максимум 02 (две) отправки.</i>	Chấp nhận <i>Допустимо</i>		
		Nhiều hơn 2 chuyến hàng <i>Более двух поставок.</i>	Không đạt <i>Неудовлетворительно</i>	Không đảm bảo cung cấp đầy đủ hàng hóa cho sản xuất.	
6	Yêu cầu cung cấp chứng chỉ khi giao hàng	Nhà thầu cam kết cung cấp đầy đủ các chứng chỉ khi giao hàng theo yêu cầu <i>Подрядчик обязуется предоставить все необходимые сертификаты при доставке.</i>	Đạt <i>Удовлетворительно</i>		

	<i>Предоставление сертификатов при поставке</i>	Có thay đổi về hình thức chứng chỉ nhưng vẫn thể hiện đầy đủ thông tin về xuất xứ hay chất lượng hàng hoá <i>Есть изменения в форме сертификата, но он по-прежнему полностью отображает информацию о происхождении или качестве товара.</i>	Chấp nhận <i>Приемлемо</i>		
		Không cam kết cung cấp 1 hoặc một số loại chứng chỉ <i>Подрядчик не обязуется предоставить один или несколько сертификатов</i>	Không đạt <i>Неудовлетворительно</i>	Nguồn gốc và chất lượng hàng hóa không được đảm bảo.	
KẾT LUẬN ЗАКЛЮЧЕНИЕ		Chào thầu được đánh giá ĐẠT YCKT khi tất cả các tiêu chí được đánh giá ĐẠT và CHẤP NHẬN. <i>Предложение оценивается как “Удовлетворительно” ТТ, если все критерии оцениваются как “Удовлетворительно” и “Приемлемо”.</i>		Đạt <i>Удовлетворительно</i>	
		Chào thầu đánh giá KHÔNG ĐẠT YCKT khi có ít nhất một tiêu chí được đánh giá KHÔNG ĐẠT. <i>Предложение оценивается как “Неудовлетворительно” ТТ, если имеет хотя бы один критерий “Неудовлетворительно”.</i>		Không đạt <i>Неудовлетворительно</i>	