

HỒ SƠ THIẾT KẾ

HỘI CHỢ TRIỂN LÃM

SẢN PHẨM CÔNG NGHIỆP NÔNG THÔN NĂM 2026

THỜI GIAN: TỪ NGÀY 10-14/6/2026

ĐỊA ĐIỂM: QUẢNG TRƯỜNG TTTM VINCOM MEGA MALL ROYAL CITY
72A, NGUYỄN TRÃI, PHƯỜNG THANH XUÂN, TP. HÀ NỘI

TRUNG TÂM ĐỔI MỚI SÁNG TẠO
VÀ KHUYẾN CÔNG



GIÁM ĐỐC
Đặng Quang Thiện

CÔNG TY CP ĐẦU TƯ
VÀ THƯƠNG MẠI FEMOR



GIÁM ĐỐC
Nguyễn Châu Tiên



THUYẾT MINH BẢN VẼ KỸ THUẬT

I. Ý NGHĨA CỦA HỘI CHỢ TRIỂN LÃM

Hội chợ triển lãm sản phẩm Công nghiệp Nông thôn năm 2026 là hoạt động xúc tiến thương mại quan trọng nhằm:

- Tôn vinh các sản phẩm công nghiệp nông thôn tiêu biểu, thể hiện sự sáng tạo, chất lượng và bản sắc riêng của từng địa phương.
- Kết nối doanh nghiệp, cơ sở sản xuất với người tiêu dùng, nhà phân phối và đối tác trong và ngoài nước.
- Thúc đẩy phát triển kinh tế nông thôn, góp phần chuyển dịch cơ cấu kinh tế theo hướng bền vững.
- Khuyến khích đổi mới công nghệ và nâng cao giá trị sản phẩm, giúp sản phẩm địa phương tăng khả năng cạnh tranh trên thị trường.
- Quảng bá hình ảnh vùng miền, gìn giữ giá trị truyền thống gắn với phát triển công nghiệp hiện đại.

Thông điệp chung: Hội chợ triển lãm không chỉ là nơi trưng bày sản phẩm mà còn là **cầu nối giữa truyền thống và hiện đại, giữa tiềm năng địa phương và thị trường rộng lớn**, góp phần nâng cao vị thế của sản phẩm công nghiệp nông thôn Việt Nam trong giai đoạn mới.

ii. TRANG TRÍ CÔNG TRIỂN LÃM HỘI CHỢ

· **Kích thước:** (rộng x cao x dày): 14m x 4 m x 1 m

· **Chất liệu:** Khung sắt chịu lực, căng bạt Hiflex, trang trí decal formex.

· **Chi tiết kỹ thuật:** Xương chính sắt hộp 40mm x 40mm x 1.4mm, phụ 20mm x 20mm x 1.2mm, đèn chiếu sáng 150W chiếu ban đêm, phối cảnh cây xanh.

Ý tưởng thiết kế cổng chào

1. Cổng thiết kế hình tượng vòng cung mở, là biểu tượng cho sự kết nối giữa sản phẩm công nghiệp nông thôn với thị trường hiện đại, thể hiện sự mở rộng giao thương, mang ý nghĩa hội nhập và phát triển bền vững, đưa sản phẩm công nghiệp nông thôn vươn xa.

2. Màu sắc:

- Màu đỏ chủ đạo, giúp cổng nổi bật trong không gian ngoài trời, thể hiện sự phát triển, thịnh vượng, thành công

- Dải xanh lá đại diện cho thiên nhiên và sự bền vững, mang bản sắc công nghiệp nông thôn

Hai dải xanh chạy dọc hai bên mang ý nghĩa:

Sự kết hợp đỏ – xanh thể hiện:

“Công nghiệp nông thôn phát triển trên nền tảng xanh, bền vững.”

3. Kết cấu đối xứng thể hiện sự ổn định và bền vững. Vòm trung tâm - nơi đặt tên chương trình tạo điểm nhìn trực diện cho khách, tăng khả năng nhận diện thương hiệu sự kiện

Thông điệp tổng thể

Cổng chào truyền tải thông điệp:

“Kết nối giá trị sản phẩm công nghiệp nông thôn – nâng tầm sản phẩm Việt.”

III. TIÊU CẢNH TRANG TRÍ

A. Tiêu cảnh 1: Chuyển động xanh 4.0

1. Ý nghĩa tên gọi:

- Từ “Chuyển động” thể hiện: sự phát triển, đổi mới không ngừng, liên tưởng đến hình ảnh: bánh răng vận hành, dây chuyền sản xuất, sự chuyển mình của kinh tế và công nghiệp nông thôn

- Từ “Xanh” tạo cảm giác thân thiện môi trường, mang ý nghĩa phát triển bền vững giúp nhấn mạnh thông điệp Công nghiệp phát triển nhưng vẫn hài hòa với thiên nhiên

- Con số “4.0” đại diện cho công nghệ hiện đại, chuyển đổi số, tự động hóa

Tên gọi cho thấy hội chợ không chỉ giới thiệu sản phẩm truyền thống mà còn hướng đến: ứng dụng công nghệ xanh trong sản xuất công nghiệp nông thôn.

HỒ SƠ THIẾT KẾ

HỘI CHỢ TRIỂN LÃM
SẢN PHẨM
CÔNG NGHIỆP NÔNG THÔN
NĂM 2026

THIẾT KẾ TỔNG THỂ, CHI TIẾT
KỸ THUẬT, CÁC HẠNG MỤC
HỘI CHỢ TRIỂN LÃM



ĐƠN VỊ THIẾT KẾ



Bà Nguyễn Thủy Tiên

CHỦ TRÌ

Ông Nguyễn Mạnh Thành

THIẾT KẾ

Bà Vũ Kim Hương

HOÀN THÀNH

Năm 2026

2. Ý tưởng thiết kế:

- Bố cục nửa vòng cung trung tâm tượng trưng cho sự khởi đầu mới, sự phát triển mạnh mẽ hướng đến tương lai bền vững
 - Bánh răng hai bên thể hiện sự công nghiệp hóa, đổi mới kỹ thuật, năng lực sản xuất hiện đại
 - Lá xanh phía sau đại diện cho thiên nhiên, môi trường, sự phát triển bền vững
- Bánh răng lồng vào yếu tố cây xanh mang ý nghĩa: Công nghiệp và nông nghiệp có thể đồng hành cùng nhau.

- Các hình ảnh sản phẩm đặt ở trung tâm nhằm tôn vinh các sản phẩm CNNT tiêu biểu
 - Màu sắc chủ đạo:
 - + Màu xanh lá tạo cảm giác: thân thiện, gần gũi nhấn mạnh, thông điệp: “Phát triển kinh tế gắn liền với bảo vệ môi trường.”
 - + Màu vàng cam tượng trưng cho năng lượng, sáng tạo, còn là màu của ánh mặt trời, của mùa vụ bội thu, biểu tượng cho sự khởi sắc của kinh tế nông thôn.
 - + Màu trắng tạo cảm giác tinh tế, hiện đại, giúp tổng thể thoáng hơn, nổi bật hơn
- Các bức trắng giúp khu check-in mang tính triển lãm chuyên nghiệp.

3. Thông điệp tổng thể: “Kết nối giá trị truyền thống – lan tỏa tương lai xanh.”

B. TIÊU CẢNH 2: SẮC XANH CÔNG NGHIỆP NÔNG THÔN

1. Ý nghĩa tên gọi:

- “Sắc xanh” tượng trưng cho: thiên nhiên, sự sống, đổi mới bền vững.
- “Công nghiệp”: Yếu tố công nghiệp được thể hiện qua bánh răng cơ khí, chuyển động sản xuất, công nghệ chế biến, đổi mới kỹ thuật
- “Nông thôn” nhấn mạnh: nguồn gốc, giá trị truyền thống, bản sắc văn hóa của sản phẩm

2. Ý tưởng thiết kế

- Hình tròn trung tâm thể hiện sự trọn vẹn, kết nối, lan tỏa giá trị, phát triển liên tục
 - Hình lá non: đại diện cho thiên nhiên môi trường, thể hiện sự sinh sôi, tăng trưởng
 - Bánh răng hai bên thể hiện cơ giới hóa, chuyển động không ngừng
- Sự kết hợp giữa lá và bánh răng thể hiện: “Công nghiệp xanh trong thời đại mới.”
- Màu sắc:
 - + Màu xanh lá chủ đạo tạo cảm giác thân thiện, hiện đại, tươi mới, nhấn mạnh thông điệp: “Phát triển kinh tế gắn với bảo vệ môi trường.”
 - + Màu vàng – cam: là màu của ánh sáng, năng lượng, đại diện cho mùa màng no đủ

- Màu vàng phía bánh răng mang hình ảnh: Sự khởi sắc của công nghiệp nông thôn
- + Màu trắng tạo cảm giác tinh tế, chuyên nghiệp, giúp cân bằng tổng thể, làm nền cho màu xanh nổi bật hơn

3. Thông điệp tổng thể: “Lan tỏa giá trị xanh – nâng tầm công nghiệp nông thôn.”

IV. Sân khấu

Ý nghĩa của thiết kế sân khấu

- Hình tròn trung tâm tượng trưng cho sự hội tụ và lan tỏa, thể hiện thông điệp “Hội tụ tinh hoa – lan tỏa giá trị sản phẩm công nghiệp nông thôn Việt.”
 - Hai khối hai bên tạo bố cục đối xứng thể hiện: sự ổn định, phát triển đồng đều, các hình ảnh sản phẩm hai bên giúp truyền tải nội dung: sản phẩm công nghiệp nông thôn vừa mang giá trị truyền thống vừa có tính ứng dụng cao.
 - Các đường cong phía chân sân khấu thể hiện sự vận động liên tục, sự kết nối giữa con người và thiên nhiên
- Ngôn ngữ thiết kế mềm mại giúp sân khấu bớt cứng, thân thiện hơn với người xem.

HỒ SƠ THIẾT KẾ

HỘI CHỢ TRIỂN LÃM
SẢN PHẨM
CÔNG NGHIỆP NÔNG THÔN
NĂM 2026

THIẾT KẾ TỔNG THỂ, CHI TIẾT
KỸ THUẬT, CÁC HẠNG MỤC
HỘI CHỢ TRIỂN LÃM



ĐƠN VỊ THIẾT KẾ



Bà Nguyễn Thủy Tiên

CHỦ TRÌ

Ông Nguyễn Mạnh Thành

THIẾT KẾ

Bà Vũ Kim Hương

HOÀN THÀNH

Năm 2026

4. Màu sắc sử dụng:

- Màu xanh lá – màu chủ đạo tạo cảm giác dễ chịu, thân thiện với môi trường, tượng trưng cho: thiên nhiên, công nghiệp xanh, phát triển bền vững, giúp nhấn mạnh thông điệp: “Phát triển xanh cho công nghiệp nông thôn.”
- Màu vàng đại diện cho: ánh sáng, thành quả, sự thịnh vượng biểu tượng cho: “Giá trị sản phẩm công nghiệp nông thôn đang tỏa sáng.”
- Màu trắng thể hiện sự tinh tế, hiện đại, làm nền giúp nổi bật thông tin chương trình, cân bằng tổng thể

Thông điệp tổng thể

Sân khấu truyền tải thông điệp: **“Kết nối giá trị xanh – nâng tầm công nghiệp nông thôn Việt Nam.”**

V. KHU VỰC TRIỂN LÃM

- + Diện tích: Khu trưng bày được thiết kế theo bố cục mở, diện tích mặt bằng 900m²
- + Màu sắc: Tông màu chủ đạo là trắng – xanh lá – cam
- + Bố cục gian hàng: Hệ thống bục trưng bày đa dạng kết hợp các trụ LED, tường vách CNC tạo điểm nhấn. Có các holobox 3D giúp khách tham quan có cơ hội trải nghiệm hình ảnh các sản phẩm, hệ thống điện riêng theo từng khu vực
- + Chi tiết kỹ thuật: Bục khung sắt chịu lực, ốp MDF hoặc fomex CNC phủ decal cán mờ, in poster backlit film.
- + Hệ thống lối đi thoáng đãng, các họa tiết cây trang trí mô phỏng cây xanh kết hợp với cây xanh và ánh sáng được bố trí đan xen để tăng tính tương tác và thẩm mỹ

Ý nghĩa

- Thiết kế không gian sử dụng bố cục mở với các khu chức năng liên kết mềm mại, thể hiện:
 - kết nối giữa trưng bày, trải nghiệm và giao thương
 - định hướng phát triển bền vững
 - hình ảnh sản phẩm công nghiệp nông thôn hiện đại, đáp ứng nhu cầu phát triển của thị trường
- Cổng vào hình bánh răng và lá xanh mang ý nghĩa chào đón khách tham quan. Sự kết hợp giữa bánh răng - công nghiệp và lá cây - phát triển xanh thể hiện giá trị “Đổi mới nhưng vẫn giữ gìn giá trị bền vững.”
- Khu sân khấu trung tâm là nơi giao lưu, quảng bá thương hiệu, giới thiệu sản phẩm, lan tỏa hình ảnh địa phương
- Hình ảnh năng lượng tái tạo - tua-bin gió mang ý nghĩa:
 - công nghệ xanh, năng lượng sạch
 - xu hướng phát triển mới
- Các phân khu hai bên trưng bày các sản phẩm giúp thể hiện được sự đa dạng của các khu vực, các ngành nghề
- Các Holobox đặt trong khu trưng bày trình chiếu một cách sống động hình ảnh 3D của sản phẩm (sản phẩm quay 360°, cấu tạo bên trong, demo tính năng (mở, hoạt động...)) và các thông tin về sản phẩm nhằm thu hút người xem, làm tăng trải nghiệm, giúp khách hàng ghi nhớ,
- Màu sắc
 - + Màu xanh lá – màu chủ đạo nhấn mạnh tinh thần: “Công nghiệp xanh cho nông thôn mới.”
 - + Màu vàng – cam biểu tượng cho: “Giá trị sản phẩm công nghiệp nông thôn đang tỏa sáng.”
 - + Màu trắng cân bằng bố cục, làm dịu tổng thể, tăng cảm giác sang trọng

Thông điệp tổng thể:

Khu trưng bày truyền tải thông điệp: **“Kết nối giá trị truyền thống – kiến tạo tương lai xanh.”**

HỒ SƠ THIẾT KẾ

HỘI CHỢ TRIỂN LÃM
SẢN PHẨM
CÔNG NGHIỆP NÔNG THÔN
NĂM 2026

THIẾT KẾ TỔNG THỂ, CHI TIẾT
KỸ THUẬT, CÁC HẠNG MỤC
HỘI CHỢ TRIỂN LÃM



ĐƠN VỊ THIẾT KẾ

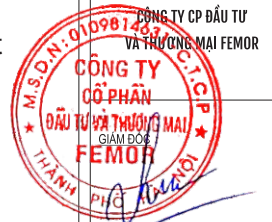

Bà Nguyễn Thủy Tiên

CHỦ TRÌ

Ông Nguyễn Mạnh Thành

THIẾT KẾ

Bà Vũ Kim Hương

HOÀN THÀNH

Năm 2026

VI. KHU HỘI CHỢ

- Quy mô: Dựng 06 khu nhà tiền chế với tổng cộng 200 gian hàng tiêu chuẩn
- Là các khu vực được dựng bằng kết kim loại, linh hoạt, phủ bạt hoặc vải bạt 3 lớp chống thấm, có khả năng chống chịu tốt với thời tiết tại địa điểm tổ chức.
- Các gian hàng tiêu chuẩn bên trong có kích thước 3m x 3m, được chia theo module hợp lý, dễ lắp dựng và tháo dỡ.
- Vách ngăn bằng panel nhẹ, trang trí bằng hệ thống khung sắt, fomex hoặc Hiflex in nhận diện riêng.
- Hệ thống đèn chiếu sáng gắn trực tiếp vào trần truss, đảm bảo độ sáng tiêu chuẩn cho trưng bày.
- Mỗi gian có hệ thống điện độc lập, ổ cắm công nghiệp, bảng tên, bàn ghế tiêu chuẩn và quạt thông gió.
- Bố trí bàn ghế, pano biển tên, trang bị đầy đủ thiết bị và đối trọng đảm bảo an toàn.

VII. HỆ THỐNG ĐIỆN: Cấp điện từ tòa R4–R5–R6, dùng tủ chia nguồn 150A, ổ cắm công nghiệp 3 chấu, dây dẫn bọc gen chống cháy, có tiếp địa.

VIII. CÁC KHU VỰC KHÁC:

Ngoài các khu vực trên, BTC cũng bố trí 1 số khu vực phục vụ điều hành quản lý toàn bộ chương trình như: Khu dành cho cán bộ trực PCCC, khu vực y tế, thường trực BTC, bãi đỗ xe, khu vực WC,...

HỒ SƠ THIẾT KẾ

HỘI CHỢ TRIỂN LÃM
SẢN PHẨM
CÔNG NGHIỆP NÔNG THÔN
NĂM 2026

THIẾT KẾ TỔNG THỂ, CHI TIẾT
KỸ THUẬT, CÁC HẠNG MỤC
HỘI CHỢ TRIỂN LÃM



ĐƠN VỊ THIẾT KẾ



Bà Nguyễn Thùy Tiên

CHỦ TRÌ

Ông Nguyễn Mạnh Thành

THIẾT KẾ

Bà Vũ Kim Hương

HOÀN THÀNH

Năm 2026

SƠ ĐỒ MẶT BẰNG

- 1 Gian hàng tiêu chuẩn
- 2 Khu vực trưng bày sản phẩm tiêu biểu
- SÂN KHẤU Sân khấu khai mạc
- Ban tổ chức
- Tiểu cảnh

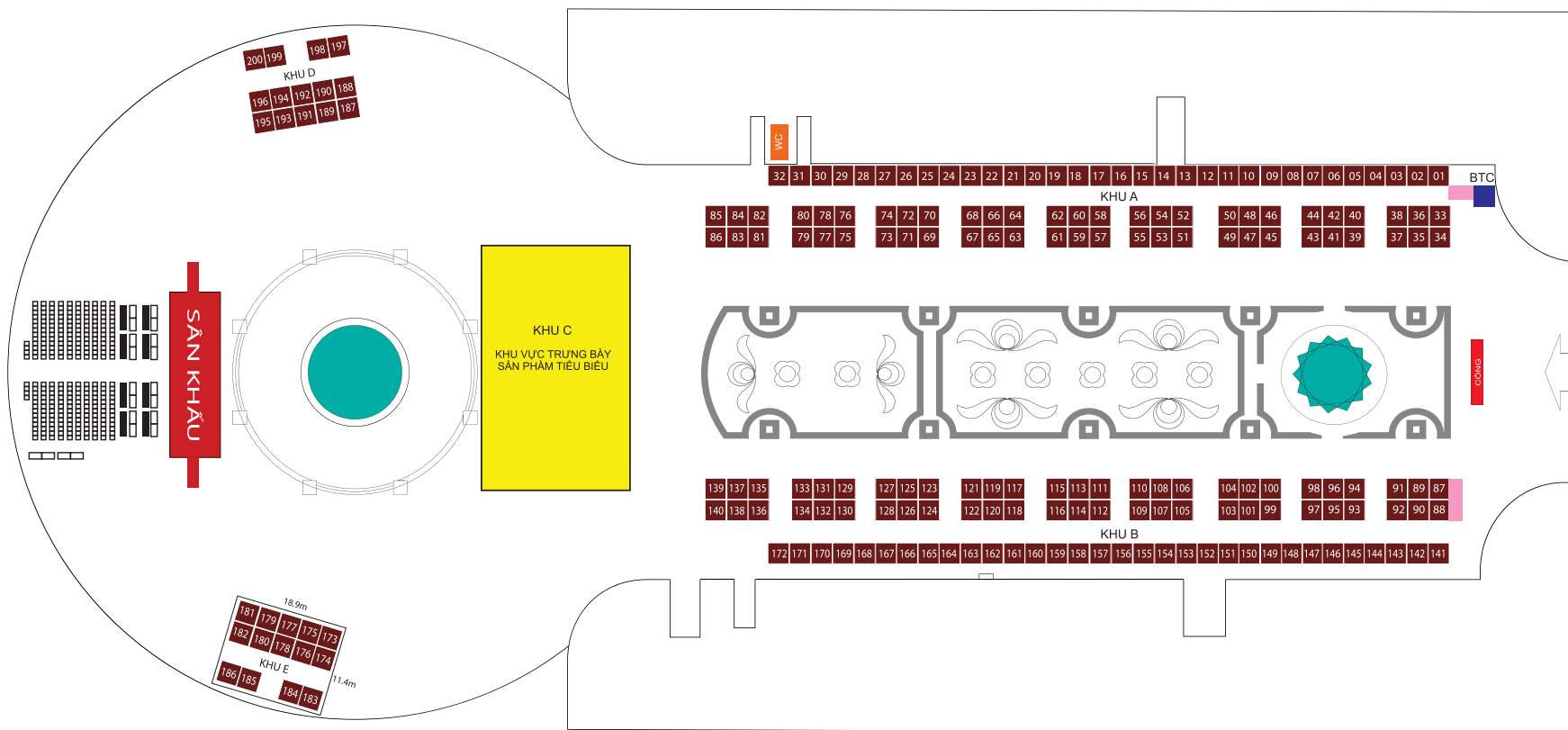

HỒ SƠ THIẾT KẾ
HỘI CHỢ TRIỂN LÃM SẢN PHẨM CÔNG NGHIỆP NÔNG THÔN NĂM 2026

THIẾT KẾ TỔNG THỂ, CHI TIẾT KỸ THUẬT, CÁC HẠNG MỤC HỘI CHỢ TRIỂN LÃM



ĐƠN VỊ THIẾT KẾ
 CÔNG TY CP ĐẦU TƯ VÀ THƯƠNG MẠI FEMOR



Bà Nguyễn Thủy Tiên

CHỦ TRÌ
 Ông Nguyễn Mạnh Thành

THIẾT KẾ
 Bà Vũ Kim Hương

HOÀN THÀNH
 Năm 2026

SƠ ĐỒ DỰNG HÀNG RÀO PHỤC VỤ THI CÔNG

Chiều dài hàng rào cho khu khai mạc: $(33+26) \times 2 = 118\text{m}$
 Chiều dài hàng rào cho khu A: $17 + 113 + 14 + 7 + 3 + 106 = 260\text{m}$
 Chiều dài hàng rào cho khu B: $17 + 113 + 14 + 7 + 3 + 106 = 260\text{m}$
 Chiều dài hàng rào cho khu C: $(24 + 50) \times 2 = 148\text{m}$
 Chiều dài hàng rào cho khu D: $(14 + 23) \times 2 = 74\text{m}$
 Chiều dài hàng rào cho khu E: $(14 + 23) \times 2 = 74\text{m}$
 Chiều dài hàng rào cho khu vực công: $(5 + 14) \times 2 = 38\text{m}$
 Chiều dài hàng rào cho khu vực BTC: $(7 + 7) \times 2 = 28\text{m}$
 Tổng chiều dài hàng rào: 1000m
 Tổng diện tích hàng rào phục vụ thi công: $1000 \times 2\text{m (cao)} = 2000\text{m}^2$

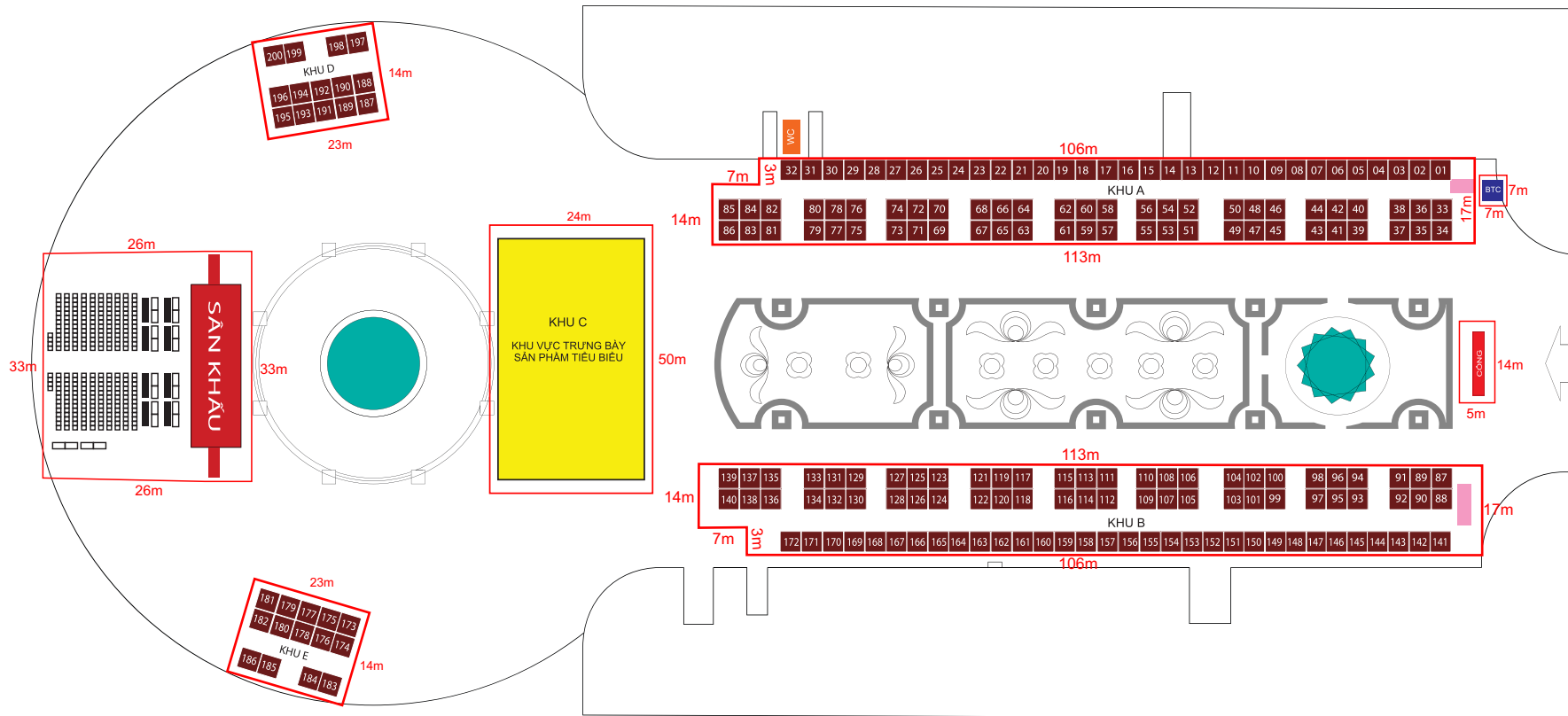

HỒ SƠ THIẾT KẾ
 HỘI CHỢ TRIỂN LÃM
 SẢN PHẨM
 CÔNG NGHIỆP NÔNG THÔN
 NĂM 2026

THIẾT KẾ TỔNG THỂ, CHI TIẾT
 KỸ THUẬT, CÁC HẠNG MỤC
 HỘI CHỢ TRIỂN LÃM



ĐƠN VỊ THIẾT KẾ
 CÔNG TY CP ĐẦU TƯ
 VÀ THƯƠNG MẠI FEMOR



Bà Nguyễn Thủy Tiên

CHỦ TRÌ

Ông Nguyễn Mạnh Thành

THIẾT KẾ

 Bà Vũ Kim Hương

HOÀN THÀNH

Năm 2026

VỊ TRÍ ĐẶT BÌNH PCCC



Bình phòng cháy chữa cháy
dạng bột 6,8kg
Số lượng: 160 bình

VỊ TRÍ ĐẶT CÁC BÌNH
PHÒNG CHÁY CHỮA CHÁY

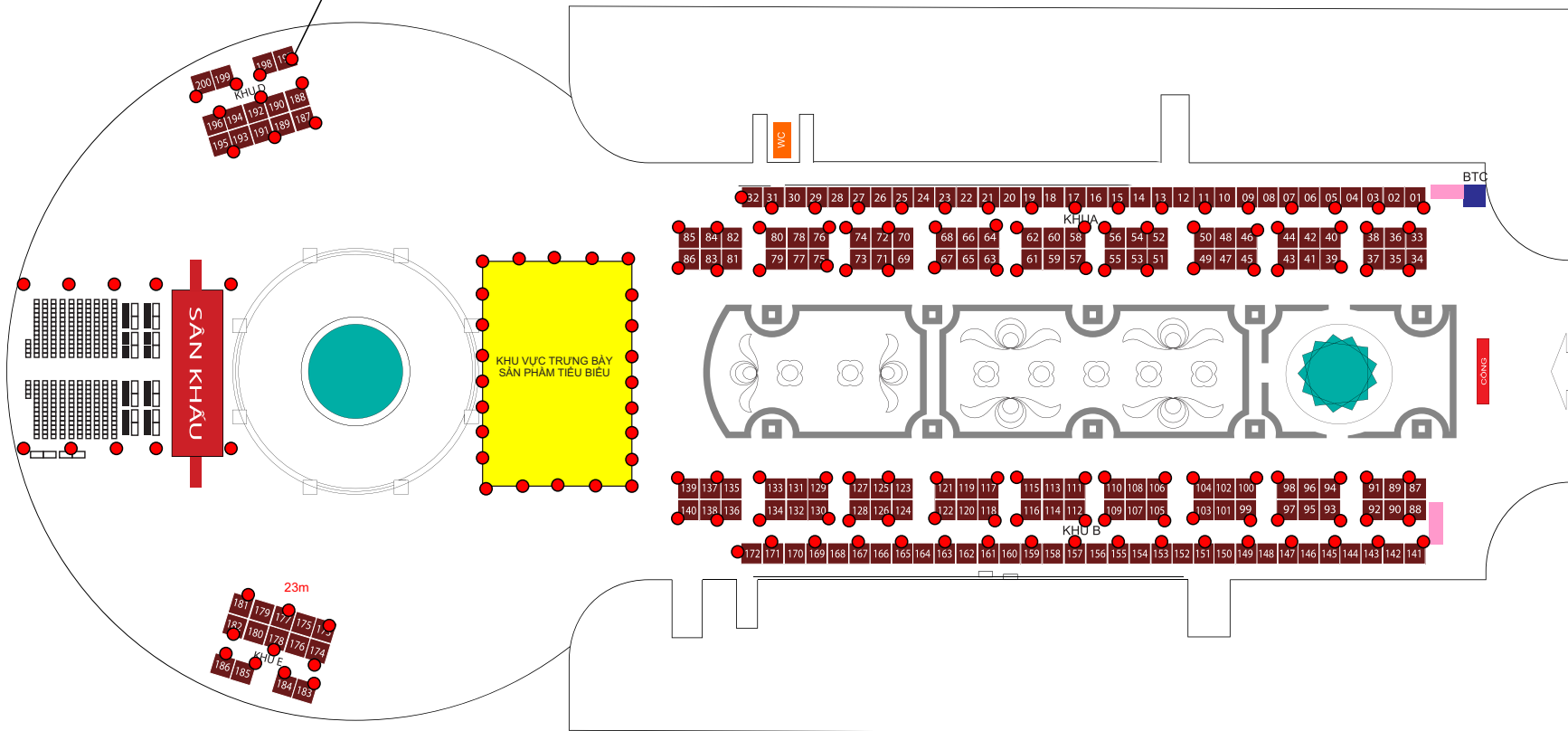

HỒ SƠ THIẾT KẾ
HỘI CHỢ TRIỂN LÃM
SẢN PHẨM
CÔNG NGHIỆP NÔNG THÔN
NĂM 2026

THIẾT KẾ TỔNG THỂ, CHI TIẾT
KỸ THUẬT, CÁC HẠNG MỤC
HỘI CHỢ TRIỂN LÃM



ĐƠN VỊ THIẾT KẾ

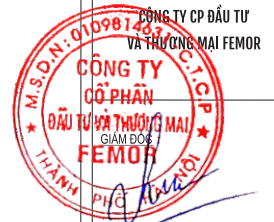

Bà Nguyễn Thủy Tiên

CHỦ TRÌ

Thy

Ông Nguyễn Mạnh Thành

THIẾT KẾ

Huong

Bà Vũ Kim Hương

HOÀN THÀNH

Năm 2026

PHỐI CẢNH TỔNG THỂ



HỒ SƠ THIẾT KẾ

HỘI CHỢ TRIỂN LÃM
SẢN PHẨM
CÔNG NGHIỆP NÔNG THÔN
NĂM 2026

THIẾT KẾ TỔNG THỂ, CHI TIẾT
KỸ THUẬT, CÁC HẠNG MỤC
HỘI CHỢ TRIỂN LÃM



ĐƠN VỊ THIẾT KẾ

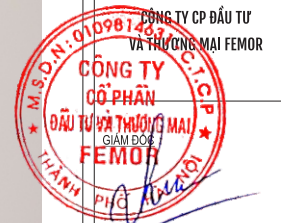

Bà Nguyễn Thủy Tiên

CHỦ TRÌ

Ông Nguyễn Mạnh Thành

THIẾT KẾ

Bà Vũ Kim Hương

HOÀN THÀNH

Năm 2026

PHỐI CẢNH TỔNG THỂ



HỒ SƠ THIẾT KẾ

HỘI CHỢ TRIỂN LÃM
SẢN PHẨM
CÔNG NGHIỆP NÔNG THÔN
NĂM 2026

THIẾT KẾ TỔNG THỂ, CHI TIẾT
KỸ THUẬT, CÁC HẠNG MỤC
HỘI CHỢ TRIỂN LÃM



ĐƠN VỊ THIẾT KẾ



Bà Nguyễn Thủy Tiên

CHỦ TRÌ

Ông Nguyễn Mạnh Thành

THIẾT KẾ

Bà Vũ Kim Hương

HOÀN THÀNH

Năm 2026

PHỐI CẢNH TỔNG THỂ



HỒ SƠ THIẾT KẾ

HỘI CHỢ TRIỂN LÃM SẢN PHẨM CÔNG NGHIỆP NÔNG THÔN NĂM 2026

THIẾT KẾ TỔNG THỂ, CHI TIẾT KỸ THUẬT, CÁC HẠNG MỤC HỘI CHỢ TRIỂN LÃM



ĐƠN VỊ THIẾT KẾ



Bà Nguyễn Thủy Tiên

CHỦ TRÌ

Ông Nguyễn Mạnh Thành

THIẾT KẾ

Bà Vũ Kim Hương

HOÀN THÀNH

Năm 2026

PHỐI CẢNH TỔNG THỂ



HỒ SƠ THIẾT KẾ

HỘI CHỢ TRIỂN LÃM
SẢN PHẨM
CÔNG NGHIỆP NÔNG THÔN
NĂM 2026

THIẾT KẾ TỔNG THỂ, CHI TIẾT
KỸ THUẬT, CÁC HẠNG MỤC
HỘI CHỢ TRIỂN LÃM



ĐƠN VỊ THIẾT KẾ

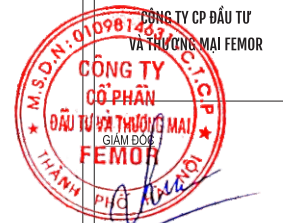

CÔNG TY CP ĐẦU TƯ
VÀ THƯƠNG MẠI FEMOR

Bà Nguyễn Thủy Tiên

CHỦ TRÌ

Ông Nguyễn Mạnh Thành

THIẾT KẾ

Bà Vũ Kim Hương

HOÀN THÀNH

Năm 2026

PHỐI CẢNH VÀ KÍCH THƯỚC CHI TIẾT CÁC HẠNG MỤC

PHỐI CẢNH SÂN KHẤU



HỒ SƠ THIẾT KẾ

HỘI CHỢ TRIỂN LÃM
SẢN PHẨM
CÔNG NGHIỆP NÔNG THÔN
NĂM 2026

THIẾT KẾ TỔNG THỂ, CHI TIẾT
KỸ THUẬT, CÁC HẠNG MỤC
HỘI CHỢ TRIỂN LÃM



ĐƠN VỊ THIẾT KẾ

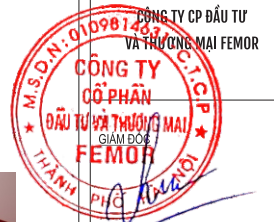

CÔNG TY CP ĐẦU TƯ
VÀ THƯƠNG MẠI FEMOR

Bà Nguyễn Thủy Tiên

CHỦ TRÌ

Ông Nguyễn Mạnh Thành

THIẾT KẾ

Bà Vũ Kim Hương

HOÀN THÀNH

Năm 2026

PHỐI CẢNH SÂN KHẤU



PHỐI CẢNH SÂN KHẤU TRƯỚC THỜI ĐIỂM KHAI MẠC



PHỐI CẢNH SÂN KHẤU TẠI THỜI ĐIỂM KHAI MẠC

HỒ SƠ THIẾT KẾ
 HỘI CHỢ TRIỂN LÃM
 SẢN PHẨM
 CÔNG NGHIỆP NÔNG THÔN
 NĂM 2026

THIẾT KẾ TỔNG THỂ, CHI TIẾT
 KỸ THUẬT, CÁC HẠNG MỤC
 HỘI CHỢ TRIỂN LÃM



ĐƠN VỊ THIẾT KẾ

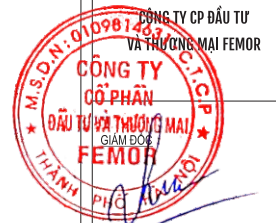

CÔNG TY CP ĐẦU TƯ
 VÀ THƯƠNG MẠI FEMOR

[Handwritten signature]

Bà Nguyễn Thủy Tiên

CHỦ TRÌ

[Handwritten signature]

Ông Nguyễn Mạnh Thành

THIẾT KẾ

[Handwritten signature]

Bà Vũ Kim Hương

HOÀN THÀNH

Năm 2026

HỌA TIẾT TRANG TRÍ SÂN KHẤU

BO MÀN LED

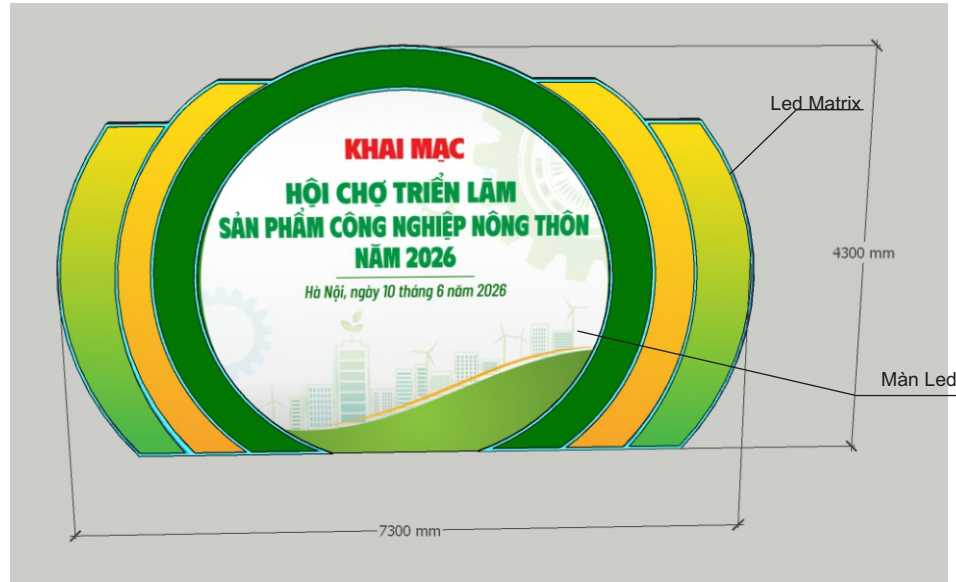

Fomex (10mm) bồi decal
 Khung chịu lực hộp 40mm x 40mm x 1.4mm
 Khung xương phụ: 20mm x 20mm x 1.2mm
 Kt: 7300 x 4300 (31.4m²)
 Viền chạy Led matrix: 34m

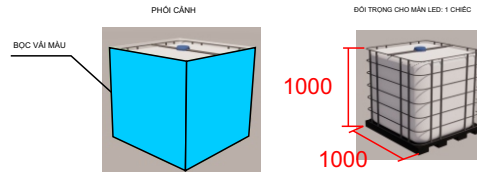

LOGO



Fomex (10mm) bồi decal
 Kt: 700 x 700 (0.5m²)

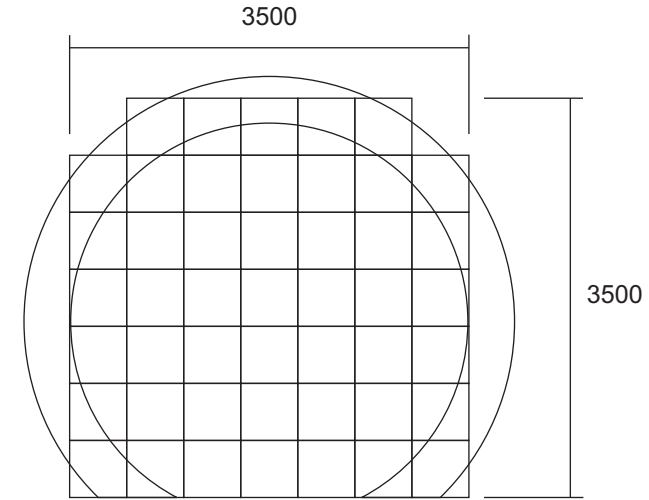

Sơ đồ bố trí led màn led trung tâm, Diện tích led 47 ca-bin x 0.25m = 11.75m²

CẤU TẠO 1 CA-BIN LED

1 ca-bin Led bao gồm 4 module Led, mỗi module có kích thước 25cm x 25cm

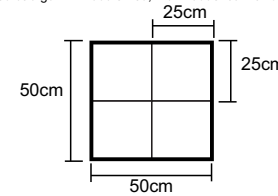

ĐƠN TRONG CHO MÀN LED: 1 CHIẾC

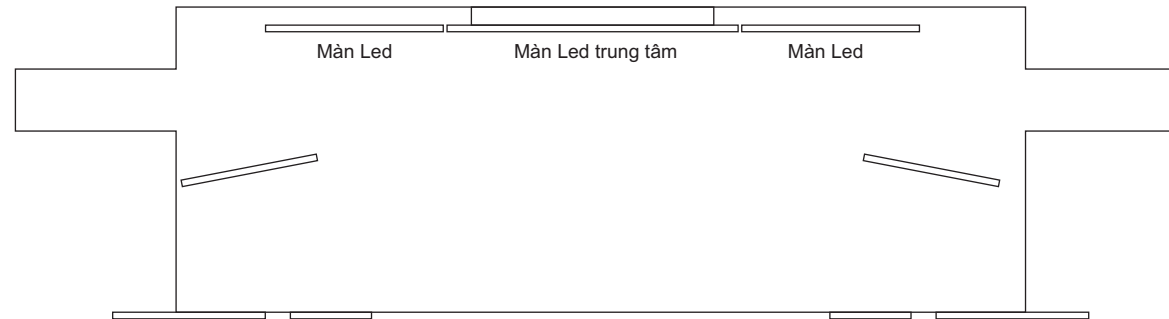

SƠ ĐỒ BỐ TRÍ CÁC HẠNG MỤC TRÊN SÂN KHẤU

HỒ SƠ THIẾT KẾ
**HỘI CHỢ TRIỂN LÃM
 SẢN PHẨM
 CÔNG NGHIỆP NÔNG THÔN
 NĂM 2026**

THIẾT KẾ TỔNG THỂ, CHI TIẾT
 KỸ THUẬT, CÁC HẠNG MỤC
 HỘI CHỢ TRIỂN LÃM



ĐƠN VỊ THIẾT KẾ

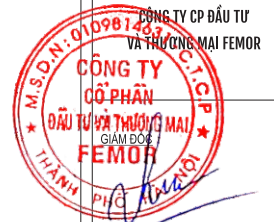

Bà Nguyễn Thủy Tiên

CHỦ TRÌ

Nguyễn Mạnh Thành

Ông Nguyễn Mạnh Thành

THIẾT KẾ

Kim Hương

Bà Vũ Kim Hương

HOÀN THÀNH

Năm 2026

BO MÀN LED CẢNH TRÁI



BO MÀN LED CẢNH PHẢI



Fomex (10mm) bồi decal
 Khung chịu lực hộp 40mm x 40mm x 1.4mm
 Khung xương phụ: 20mm x 20mm x 1.2mm
 Kt mỗi tấm: 3700 x 3300
 Diện tích fomex bồi decal: 12.2m²/tấm (tổng diện tích: 24.4m²)
 Viền chạy Led matrix: 30m (cho 2 tấm)

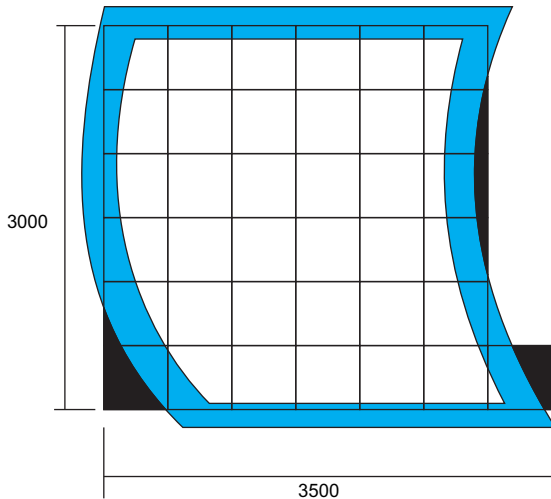

Sơ đồ bố trí led màn led cảnh trái . Diện tích 36 cabin x 0.25m = 9m²
 Led matrix: 24m

CẤU TẠO 1 CA-BIN LED
 1 ca-bin Led bao gồm 4 module Led, mỗi module có kích thước 25cm x 25cm

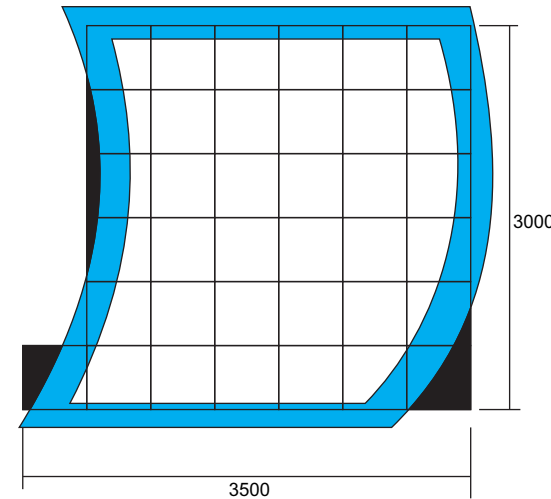
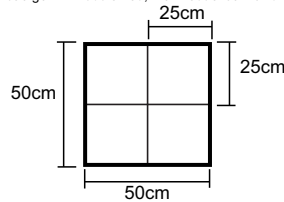

Sơ đồ bố trí led màn led cảnh phải . Diện tích 36 cabin x 0.25m = 9m²
 Led matrix: 24m

HỒ SƠ THIẾT KẾ
**HỘI CHỢ TRIỂN LÃM
 SẢN PHẨM
 CÔNG NGHIỆP NÔNG THÔN
 NĂM 2026**

THIẾT KẾ TỔNG THỂ, CHI TIẾT
 KỸ THUẬT, CÁC HẠNG MỤC
 HỘI CHỢ TRIỂN LÃM



ĐƠN VỊ THIẾT KẾ

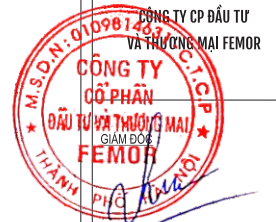

Bà Nguyễn Thủy Tiên

CHỦ TRÌ

Handwritten signature

Ông Nguyễn Mạnh Thành

THIẾT KẾ

Handwritten signature

Bà Vũ Kim Hương

HOÀN THÀNH

Năm 2026

HỌA TIẾT TRANG TRÍ TRÊN LED CẢNH TRÁI

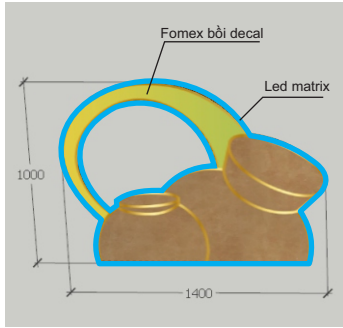

Fomex (10mm) bồi decal
 Khung chịu lực hộp: 20mm x 20mm x 1.2mm
 Kt mỗi tấm: 1000 X 1400
 Diện tích fomex bồi decal: 1.4m²
 Viên chạy Led matrix: 5m

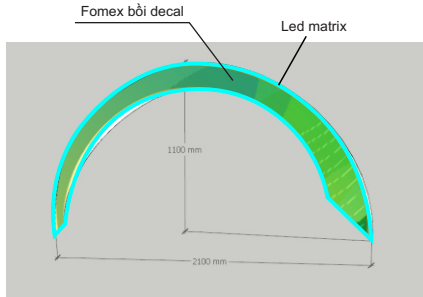

Fomex (10mm) bồi decal
 Khung chịu lực hộp: 20mm x 20mm x 1.2mm
 Kt mỗi tấm: 2100 X 1100
 Diện tích fomex bồi decal: 2.31m²
 Viên chạy Led matrix: 4m

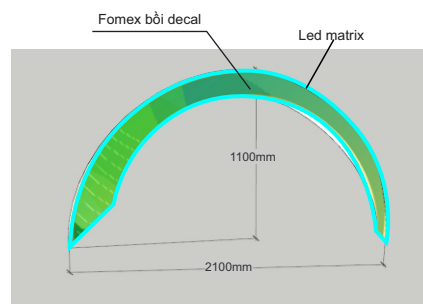

Fomex (10mm) bồi decal
 Khung chịu lực hộp: 20mm x 20mm x 1.2mm
 Kt mỗi tấm: 2100 X 1100
 Diện tích fomex bồi decal: 2.31m²
 Viên chạy Led matrix: 4m

HỌA TIẾT TRANG TRÍ TRÊN LED CẢNH TRÁI

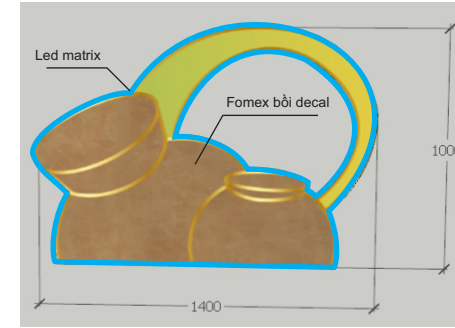

Fomex (10mm) bồi decal
 Khung chịu lực hộp: 20mm x 20mm x 1.2mm
 Kt mỗi tấm: 1000 X 1400
 Diện tích fomex bồi decal: 1.4m²
 Viên chạy Led matrix: 5m

HỌA TIẾT TRANG TRÍ CHÂN SÂN KHẨU TRÁI

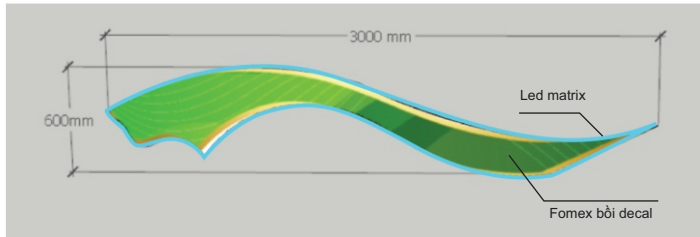

Fomex (10mm) bồi decal
 Khung chịu lực hộp: 20mm x 20mm x 1.2mm
 Kt mỗi tấm: 3000 X 600
 Diện tích fomex bồi decal: 1.8m²
 Viên chạy Led matrix: 6.5m

HỌA TIẾT TRANG TRÍ CHÂN SÂN KHẨU PHẢI

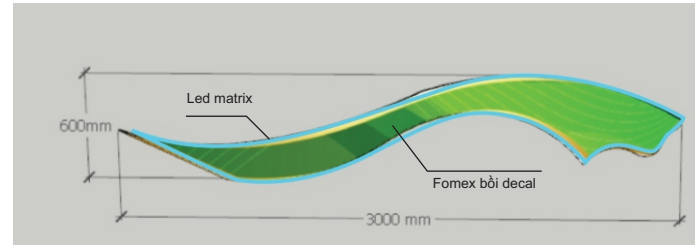

Fomex (10mm) bồi decal
 Khung chịu lực hộp: 20mm x 20mm x 1.2mm
 Kt mỗi tấm: 3000 X 600
 Diện tích fomex bồi decal: 1.8m²
 Viên chạy Led matrix: 6.5m

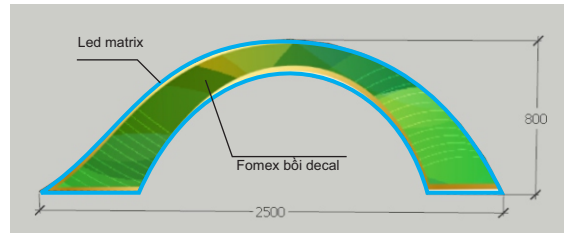

Fomex (10mm) bồi decal
 Khung chịu lực hộp: 20mm x 20mm x 1.2mm
 Kt mỗi tấm: 800 X 2500
 Diện tích fomex bồi decal: 2m²
 Viên chạy Led matrix: 6m

Fomex (10mm) bồi decal
 Khung chịu lực hộp: 20mm x 20mm x 1.2mm
 Kt mỗi tấm: 800 X 2500
 Diện tích fomex bồi decal: 2m²
 Viên chạy Led matrix: 6m

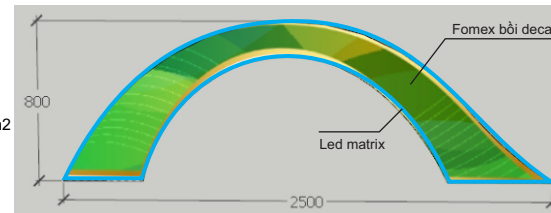

HỒ SƠ THIẾT KẾ

HỘI CHỢ TRIỂN LÃM
 SẢN PHẨM
 CÔNG NGHIỆP NÔNG THÔN
 NĂM 2026

THIẾT KẾ TỔNG THỂ, CHI TIẾT
 KỸ THUẬT, CÁC HẠNG MỤC
 HỘI CHỢ TRIỂN LÃM



ĐƠN VỊ THIẾT KẾ

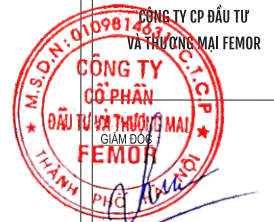

Bà Nguyễn Thủy Tiên

CHỦ TRÌ

Ông Nguyễn Mạnh Thành

THIẾT KẾ

Bà Vũ Kim Hương

HOÀN THÀNH

Năm 2026

HỌA TIẾT TRANG TRÍ SÂN KHẤU PHÍA TRÁI



Kích thước: 2300 x 2900
 Khung chịu lực hộp 40mm x 40mm x 1.4mm
 Khung xương phụ: 20mm x 20mm x 1.2mm
 Diện tích: 6.67m²
 Chất liệu: khung sắt căng bạt hiflex để ghi
 Khung chịu lực hộp 30mm x 30mm x 1.4mm
 Khung xương phụ hộp 20mm x 20mm x 1.2mm

HỌA TIẾT TRANG TRÍ SÂN KHẤU PHÍA PHẢI

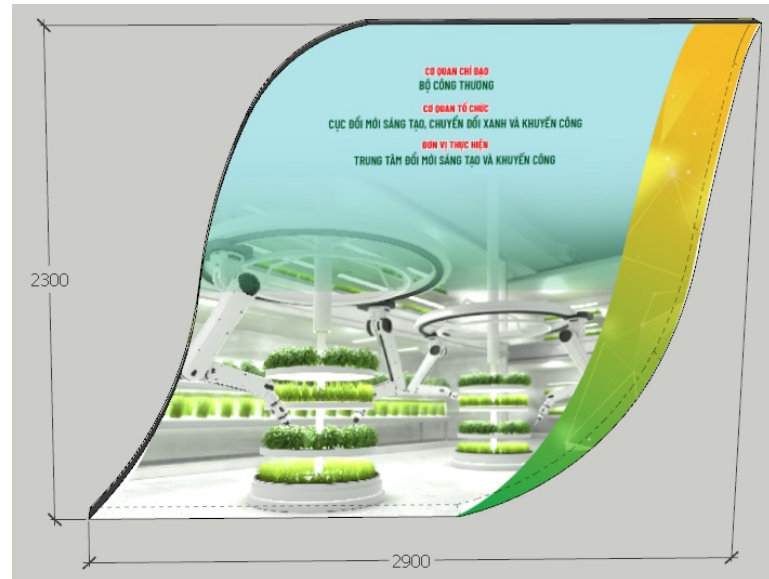

Kích thước: 2300 x 2900
 Khung chịu lực hộp 40mm x 40mm x 1.4mm
 Khung xương phụ: 20mm x 20mm x 1.2mm
 Diện tích: 6.67m²
 Chất liệu: khung sắt căng bạt hiflex để ghi
 Khung chịu lực hộp 30mm x 30mm x 1.4mm
 Khung xương phụ hộp 20mm x 20mm x 1.2mm

HỒ SƠ THIẾT KẾ
**HỘI CHỢ TRIỂN LÃM
 SẢN PHẨM
 CÔNG NGHIỆP NÔNG THÔN
 NĂM 2026**

THIẾT KẾ TỔNG THỂ, CHI TIẾT
 KỸ THUẬT, CÁC HẠNG MỤC
 HỘI CHỢ TRIỂN LÃM



ĐƠN VỊ THIẾT KẾ



Bà Nguyễn Thủy Tiên

CHỦ TRÌ

Ông Nguyễn Mạnh Thành

THIẾT KẾ

Bà Vũ Kim Hương

HOÀN THÀNH

Năm 2026

THÔNG SỐ KỸ THUẬT SÀN SÂN KHẤU

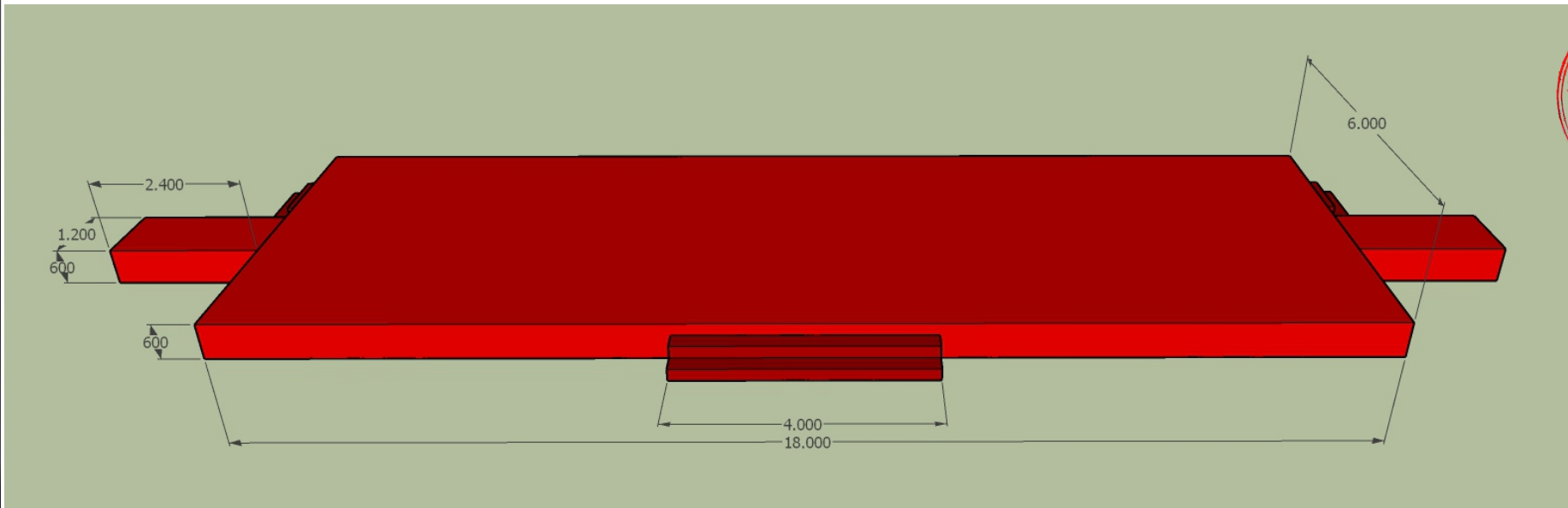
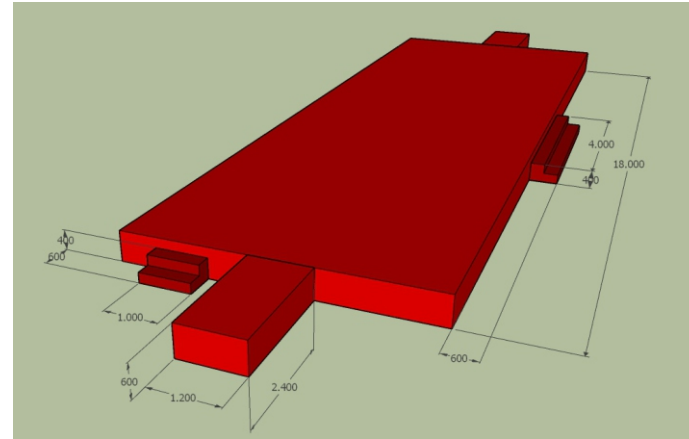

Diện tích mặt sàn: 113.8m²

HỒ SƠ THIẾT KẾ

HỘI CHỢ TRIỂN LÃM
SẢN PHẨM
CÔNG NGHIỆP NÔNG THÔN
NĂM 2026

THIẾT KẾ TỔNG THỂ, CHI TIẾT
KỸ THUẬT, CÁC HẠNG MỤC
HỘI CHỢ TRIỂN LÃM



ĐƠN VỊ THIẾT KẾ

CÔNG TY CP ĐẦU TƯ
VÀ THƯƠNG MẠI FEMOR



Bà Nguyễn Thủy Tiên

CHỦ TRÌ

Handwritten signature

Ông Nguyễn Mạnh Thành

THIẾT KẾ

Handwritten signature

Bà Vũ Kim Hương

HOÀN THÀNH

Năm 2026

THIẾT BỊ THỰC HIỆN NGHI LỄ KHAI MẠC

Cầu LED, đường kính 40cm

Bục gỗ

Đế có bánh xe kéo đẩy

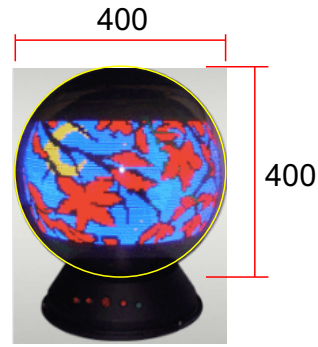
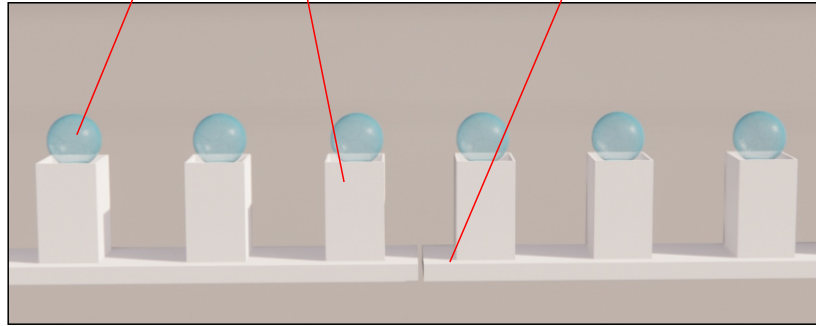

Hình ảnh cầu LED thực tế

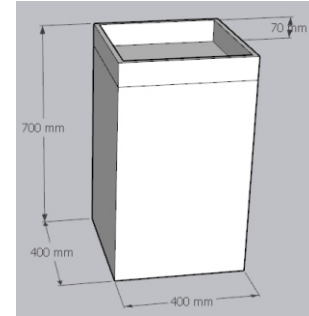

Kích thước bục gỗ

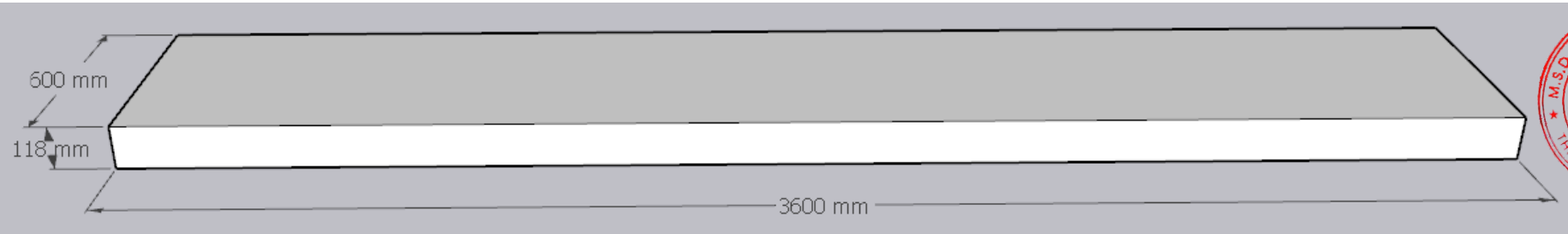

Kích thước đế, có gắn bánh xe có khả năng kéo đẩy
Chất liệu: gỗ MDF dày 18mm, sơn bả

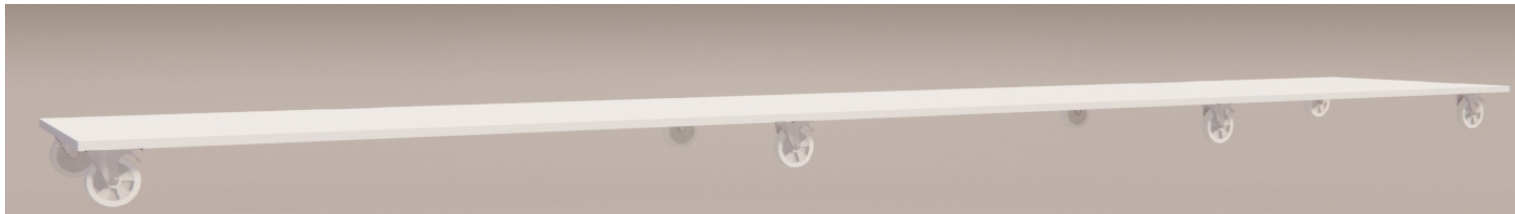

Vị trí gắn bánh xe cho hệ đế

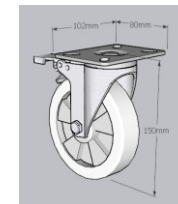

Kích thước bánh xe
Số lượng: 16 chiếc (8 chiếc/1 bên)

HỒ SƠ THIẾT KẾ
HỘI CHỢ TRIỂN LÃM
SẢN PHẨM
CÔNG NGHIỆP NÔNG THÔN
NĂM 2026

THIẾT KẾ TỔNG THỂ, CHI TIẾT
KỸ THUẬT, CÁC HẠNG MỤC
HỘI CHỢ TRIỂN LÃM



ĐƠN VỊ THIẾT KẾ

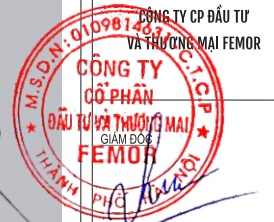

Bà Nguyễn Thủy Tiên

CHỦ TRÌ

Signature

Ông Nguyễn Mạnh Thành

THIẾT KẾ

Signature

Bà Vũ Kim Hương

HOÀN THÀNH

Năm 2026

NHÀ TIỀN CHẾ KHU VỰC KHAI MẠC



Đối trọng

Cột quán vải

Trần vải

Vị trí đặt các đối trọng cho nhà khai mạc

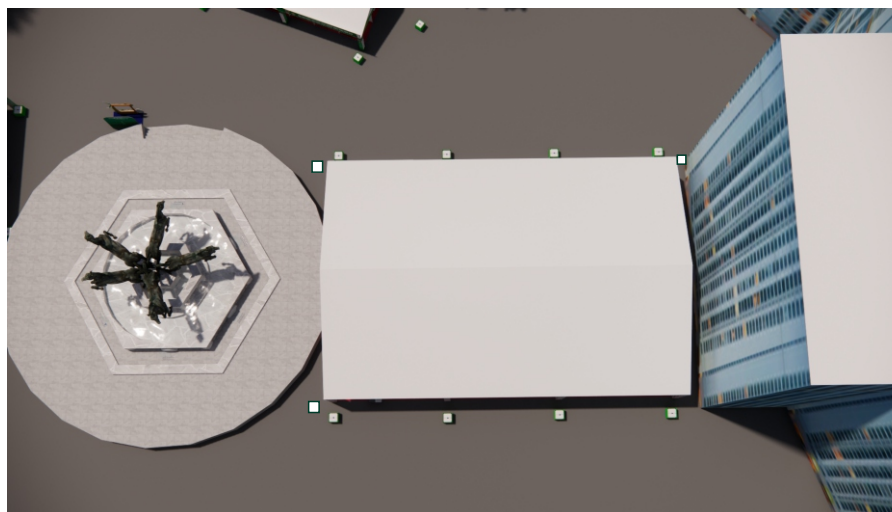

HỒ SƠ THIẾT KẾ
HỘI CHỢ TRIỂN LÃM
SẢN PHẨM
CÔNG NGHIỆP NÔNG THÔN
NĂM 2026

THIẾT KẾ TỔNG THỂ, CHI TIẾT
KỸ THUẬT, CÁC HẠNG MỤC
HỘI CHỢ TRIỂN LÃM



ĐƠN VỊ THIẾT KẾ



Bà Nguyễn Thủy Tiên

CHỦ TRÌ

Ông Nguyễn Mạnh Thành

THIẾT KẾ

Bà Vũ Kim Hương

HOÀN THÀNH

Năm 2026

THÔNG SỐ KỸ THUẬT NHÀ TIỀN CHẾ KHU VỰC KHAI MẠC

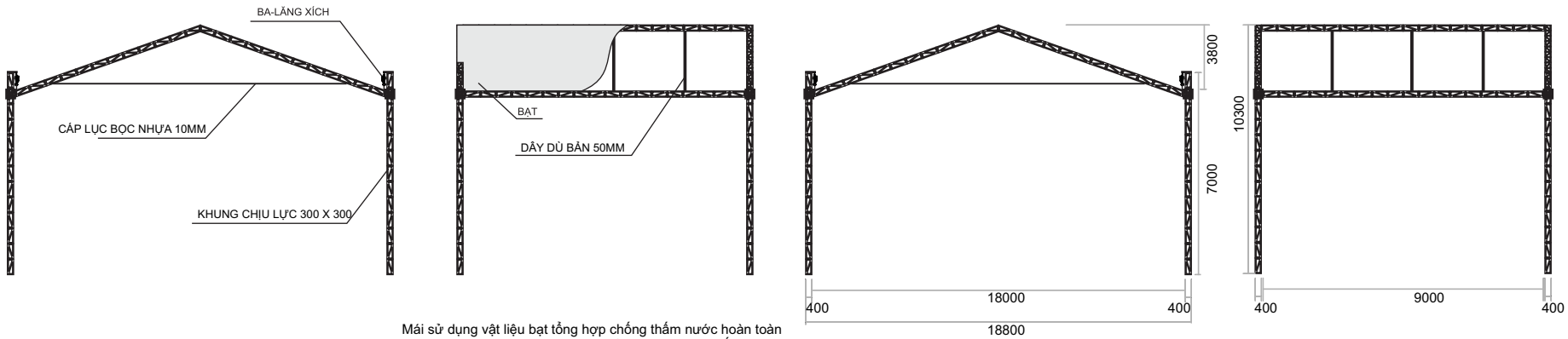

Mái sử dụng vật liệu bạt tổng hợp chống thấm nước hoàn toàn (tương đương tarpaulin PVC), có khả năng chịu mưa nắng ngoài trời, độ bền cao, phù hợp điều kiện tổ chức sự kiện.

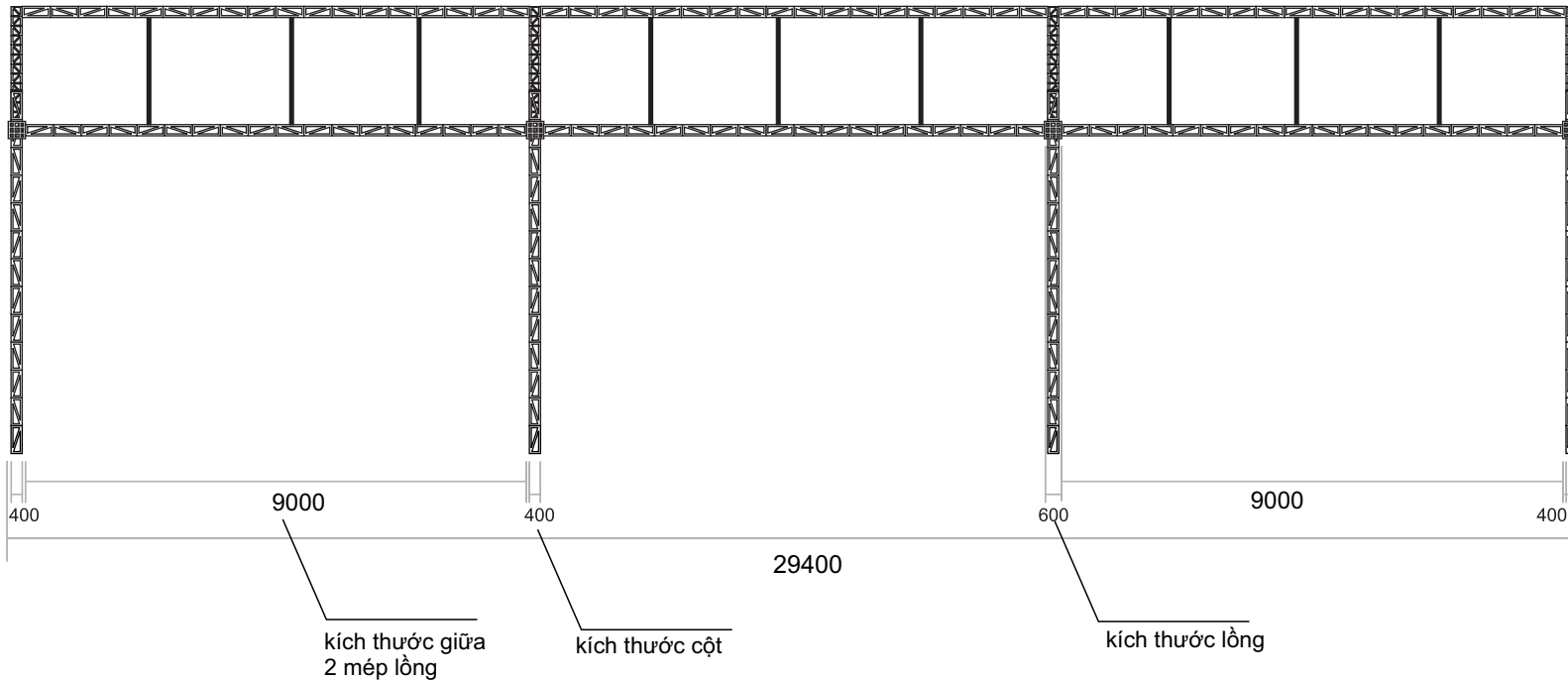

Chú ý: Kết cấu khung chịu lực dạng modul lắp ghép (Truss nhôm hoặc tương đương)
 - Hệ kết cấu khung đỡ nhà khu hội chợ, khu triển lãm, khu khai mạc phải bảo đảm ổn định, an toàn chịu lực
 - Khả năng chịu tải trọng gió theo quy định của TCVN 2737:2023, phù hợp điều kiện địa điểm tổ chức sự kiện."

HỒ SƠ THIẾT KẾ

HỘI CHỢ TRIỂN LÃM
SẢN PHẨM
CÔNG NGHIỆP NÔNG THÔN
NĂM 2026

THIẾT KẾ TỔNG THỂ, CHI TIẾT
KỸ THUẬT, CÁC HẠNG MỤC
HỘI CHỢ TRIỂN LÃM



ĐƠN VỊ THIẾT KẾ

CÔNG TY CP ĐẦU TƯ
VÀ THƯƠNG MẠI FEMOR



Bà Nguyễn Thủy Tiên

CHỦ TRÌ

Signature

Ông Nguyễn Mạnh Thành

THIẾT KẾ

Signature

Bà Vũ Kim Hương

HOÀN THÀNH

Năm 2026

SƠ ĐỒ BỐ TRÍ BÀN GHẾ

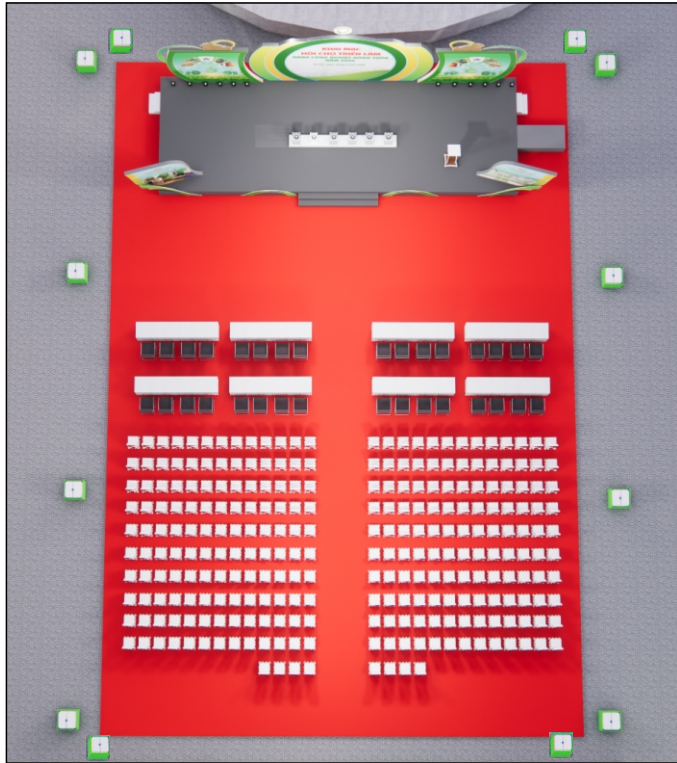

SÂN KHẤU

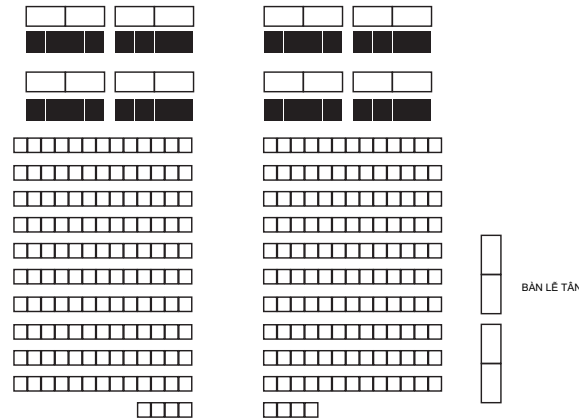

GHẾ DA CHÂN QUỲ CHO VIP
SỐ LƯỢNG: 32 CHIẾC



BÀN CÓ PHÙ VÁY QUẦY VÀ KHĂN PHÙ
SỐ LƯỢNG: 16 CHIẾC



GHẾ CÓ KHĂN PHÙ VÀ THẮT NƠ
SỐ LƯỢNG: 268 CHIẾC

HỒ SƠ THIẾT KẾ

HỘI CHỢ TRIỂN LÃM
SẢN PHẨM
CÔNG NGHIỆP NÔNG THÔN
NĂM 2026

THIẾT KẾ TỔNG THỂ, CHI TIẾT
KỸ THUẬT, CÁC HẠNG MỤC
HỘI CHỢ TRIỂN LÃM



ĐƠN VỊ THIẾT KẾ

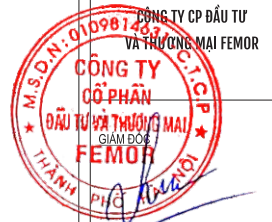

Bà Nguyễn Thủy Tiên

CHỦ TRÌ

Nguyễn Mạnh Thành

Ông Nguyễn Mạnh Thành

THIẾT KẾ

Kim Hương

Bà Vũ Kim Hương

HOÀN THÀNH

Năm 2026

VỊ TRÍ ĐẶT ĐỐI TRỌNG VÀ HÀNG RÀO PHỤC VỤ THI CÔNG CHO KHU VỰC KHAI MẠC

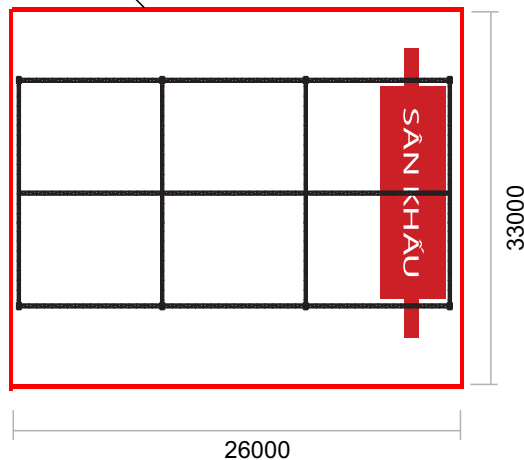
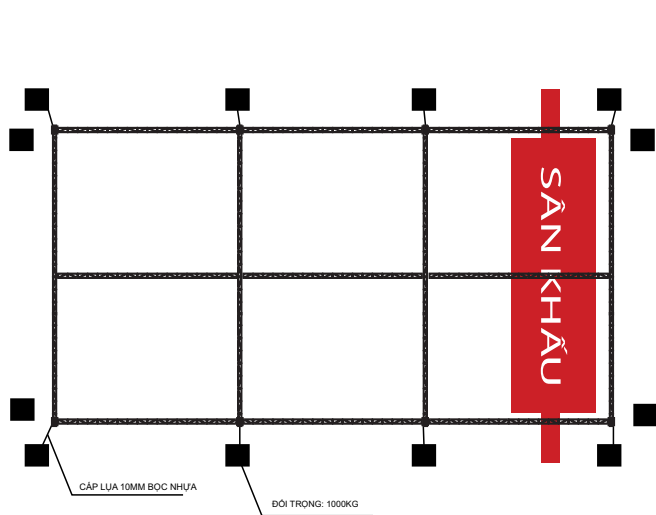

Diện tích hàng rào cho khu khai mạc: $(33m+26)m \times 2 = 118m^2$
 Chất liệu:
 - Khung sắt hộp (40x40) mm, dày 1,4mm
 - Căng vải trắng, đảm bảo chiều cao 2m
 - Đối trọng bê tông 25kg/viên đặt tại chân

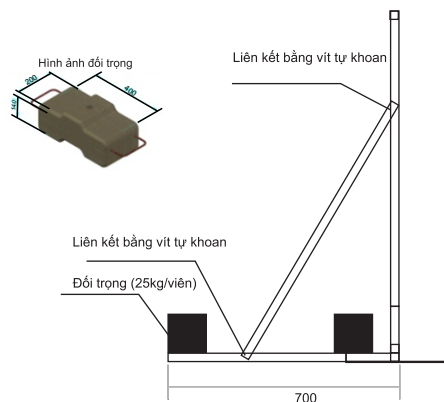
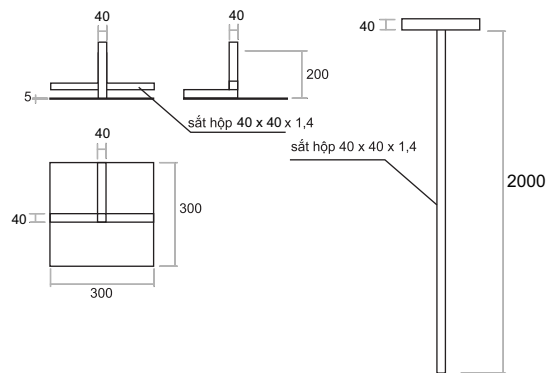

ĐỐI TRỌNG CHO NHÀ KHAI MẠC: 12 CHIẾC

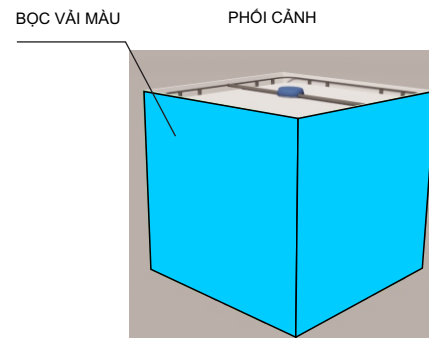
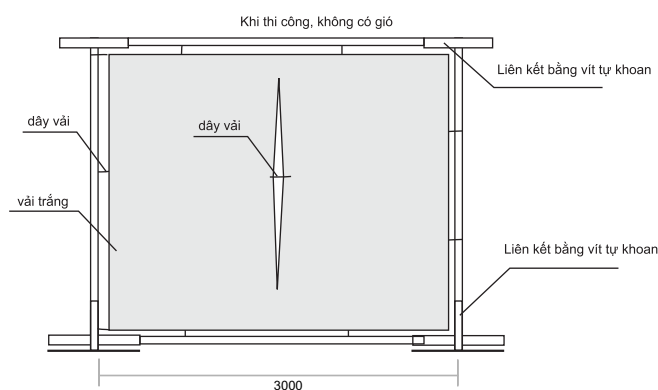
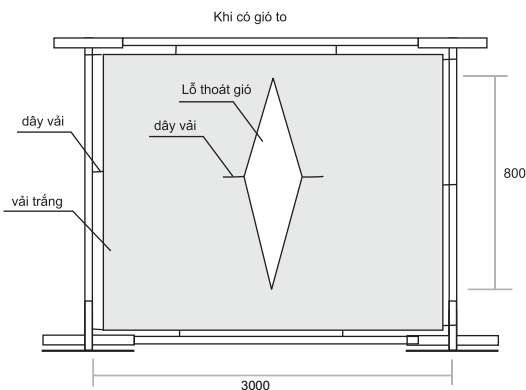
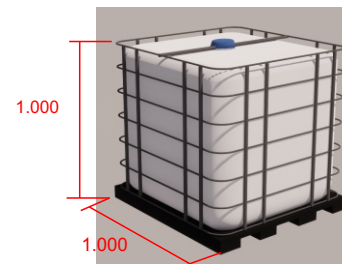

HỒ SƠ THIẾT KẾ

HỘI CHỢ TRIỂN LÃM
SẢN PHẨM
CÔNG NGHIỆP NÔNG THÔN
NĂM 2026

THIẾT KẾ TỔNG THỂ, CHI TIẾT
KỸ THUẬT, CÁC HÀNG MỤC
HỘI CHỢ TRIỂN LÃM



ĐƠN VỊ THIẾT KẾ



Bà Nguyễn Thủy Tiên

CHỦ TRÌ

Ông Nguyễn Mạnh Thành

THIẾT KẾ

Bà Vũ Kim Hương

HOÀN THÀNH

Năm 2026

VỊ TRÍ KHU A VÀ KHU B

SƠ ĐỒ MẶT BẰNG

- 1 Gian hàng tiêu chuẩn
- 2 Khu vực trưng bày sản phẩm tiêu biểu
- SÂN KHẤU Sân khấu khai mạc
- Ban tổ chức Ban tổ chức
- Tiểu cảnh Tiểu cảnh

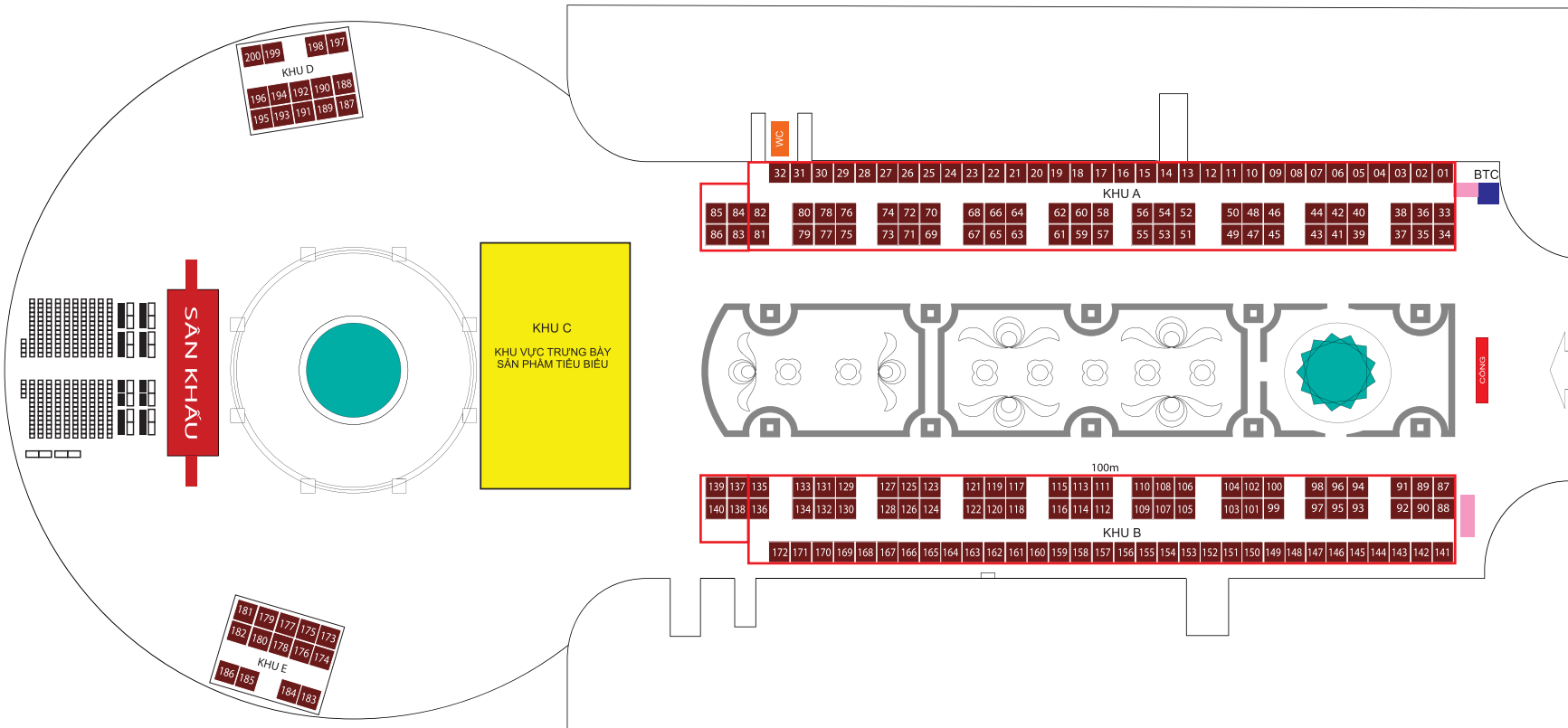

HỒ SƠ THIẾT KẾ
HỘI CHỢ TRIỂN LÃM
SẢN PHẨM
CÔNG NGHIỆP NÔNG THÔN
NĂM 2026

THIẾT KẾ TỔNG THỂ, CHI TIẾT
KỸ THUẬT, CÁC HẠNG MỤC
HỘI CHỢ TRIỂN LÃM



ĐƠN VỊ THIẾT KẾ
CÔNG TY CP ĐẦU TƯ
VÀ THƯƠNG MẠI FEMOR



Bà Nguyễn Thủy Tiên

CHỦ TRÌ

Handwritten signature

Ông Nguyễn Mạnh Thành

THIẾT KẾ

Handwritten signature

Bà Vũ Kim Hương

HOÀN THÀNH

Năm 2026

KÍCH THƯỚC GIAN HÀNG TIÊU CHUẨN TRONG KHU A VÀ KHU B



KÍCH THƯỚC GIAN HÀNG TIÊU CHUẨN

Chú ý:

- Hệ gian hàng tiêu chuẩn phải được lắp dựng bảo đảm ổn định, an toàn trong quá trình khai thác, sử dụng phục vụ hội chợ triển lãm;
- Các liên kết giữa cột, xà, vách và các cấu kiện liên quan phải chắc chắn, không bị xô lệch, bung, nghiêng hoặc mất ổn định trong quá trình sử dụng.
- Hệ khung và liên kết phải bảo đảm khả năng chịu tải treo phù hợp với mục đích sử dụng và phương án bố trí thiết bị, bảng biển, đèn hoặc vật dụng trang trí thông thường của gian hàng."



TRANG THIẾT BỊ ĐI KÈM GIAN HÀNG TIÊU CHUẨN:

Số lượng: 184 gian (cho khu A và khu B)

- 1 bàn
- 2 ghế
- 01 bóng đèn, 01 ổ cắm 16A (theo tiêu chuẩn của TTTM royal)
- palet và thảm trải sàn
- biển tên
- sọt rác

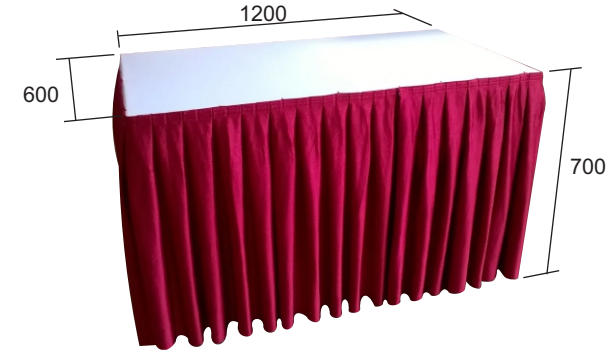

BÀN CÓ KHĂN PHỦ VÀ QUẦY ĐỒ (SỐ LƯỢNG: 1 CHIẾC)

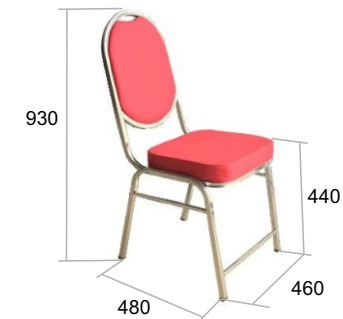

GHẾ CÓ KHĂN PHỦ VÀ THẮT NƠ (SỐ LƯỢNG: 2 CHIẾC)

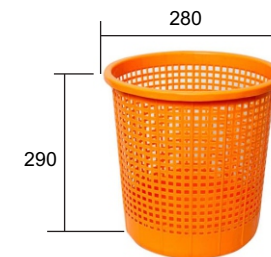

SỌT RÁC NHỰA (SỐ LƯỢNG: 1 CHIẾC)

HỒ SƠ THIẾT KẾ

HỘI CHỢ TRIỂN LÃM
SẢN PHẨM
CÔNG NGHIỆP NÔNG THÔN
NĂM 2026

THIẾT KẾ TỔNG THỂ, CHI TIẾT
KỸ THUẬT, CÁC HẠNG MỤC
HỘI CHỢ TRIỂN LÃM



ĐƠN VỊ THIẾT KẾ

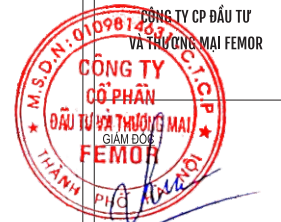

Bà Nguyễn Thủy Tiên

CHỦ TRÌ

Ông Nguyễn Mạnh Thành

THIẾT KẾ

Bà Vũ Kim Hương

HOÀN THÀNH

Năm 2026

PHỐI CẢNH KHU A

Nhà tiền chế 1 - khu A
Kt: 15.000 x 100.000

Gian hàng tiêu chuẩn,
Kt: 300 x 300 x 2.500 (cao)
Số lượng: 86 gian

Đầu hồi nhà tiền chế 1- khu A
Kt: 15.000 x 2.200
Số lượng: 1 chiếc



Đầu hồi nhà tiền chế 2 - khu A
Kt: 12.000 x 1.400
Số lượng: 1 chiếc

Nhà tiền chế 2 - khu A
Kt: 12.000 x 8.000

Pano ốp sườn nhà bạt
KT tổng thể: 800 x 108.000



Bố trí các gian hàng tại khu A



HỒ SƠ THIẾT KẾ

HỘI CHỢ TRIỂN LÃM
SẢN PHẨM
CÔNG NGHIỆP NÔNG THÔN
NĂM 2026

THIẾT KẾ TỔNG THỂ, CHI TIẾT
KỸ THUẬT, CÁC HẠNG MỤC
HỘI CHỢ TRIỂN LÃM



ĐƠN VỊ THIẾT KẾ

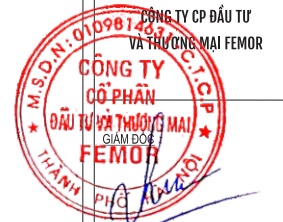

Bà Nguyễn Thủy Tiên

CHỦ TRÌ

Thy

Ông Nguyễn Mạnh Thành

THIẾT KẾ

Thuy

Bà Vũ Kim Hương

HOÀN THÀNH

Năm 2026

PHỐI CẢNH KHU B

Đầu hồi nhà tiền chế 1 - khu B
Kt: 15000 x 2200
Số lượng: 1 chiếc

Gian hàng tiêu chuẩn,
kt: 300 x300 x 2500 (cao)
Số lượng: 86 gian

Nhà tiền chế 1 - khu B
kt: 15000 x 100400

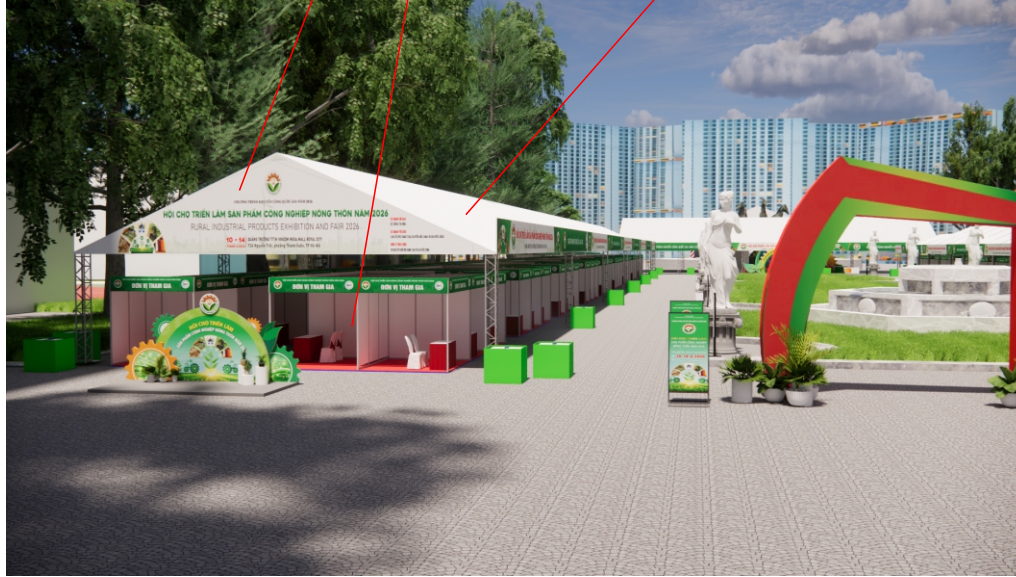

Pano ốp sườn nhà bạt
KT tổng thể: 800 x 108.00

Nhà tiền chế 2 - khu B
KT: 12000 x 8000

Đầu hồi nhà tiền chế 2 - khu B
Kt: 12000 x 1400
Số lượng: 1 chiếc



Bố trí các gian hàng tại khu B



HỒ SƠ THIẾT KẾ
HỘI CHỢ TRIỂN LÃM SẢN PHẨM CÔNG NGHIỆP NÔNG THÔN NĂM 2026

THIẾT KẾ TỔNG THỂ, CHI TIẾT KỸ THUẬT, CÁC HẠNG MỤC HỘI CHỢ TRIỂN LÃM



ĐƠN VỊ THIẾT KẾ



Bà Nguyễn Thủy Tiên

CHỦ TRÌ

Ông Nguyễn Mạnh Thành

THIẾT KẾ

Bà Vũ Kim Hương

HOÀN THÀNH

Năm 2026

KÍCH THƯỚC NHÀ TIỀN CHẾ 1 - KHU A

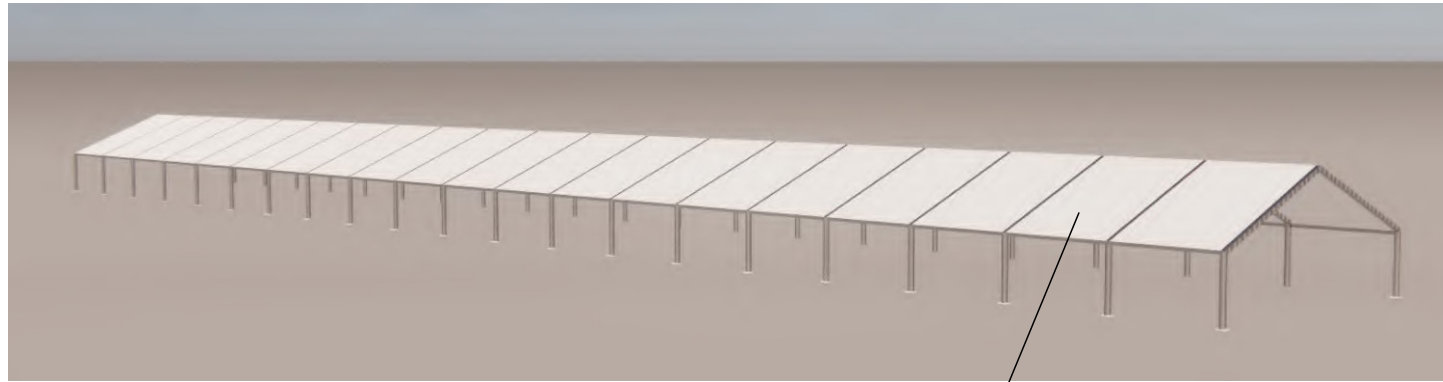
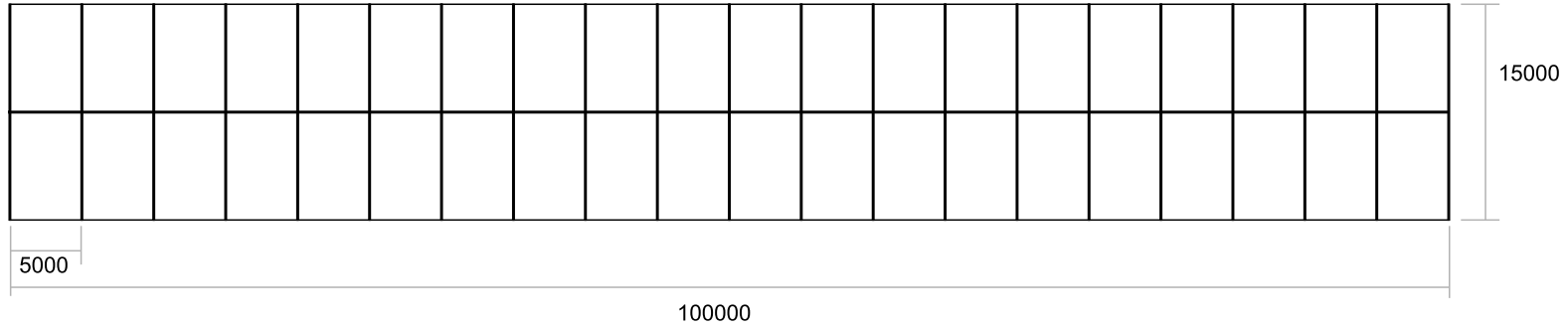

HỒ SƠ THIẾT KẾ
 HỘI CHỢ TRIỂN LÃM
 SẢN PHẨM
 CÔNG NGHIỆP NÔNG THÔN
 NĂM 2026

THIẾT KẾ TỔNG THỂ, CHI TIẾT
 KỸ THUẬT, CÁC HẠNG MỤC
 HỘI CHỢ TRIỂN LÃM



ĐƠN VỊ THIẾT KẾ



CÔNG TY CP ĐẦU TƯ
 VÀ THƯƠNG MẠI FEMOR

Bà Nguyễn Thủy Tiên

CHỦ TRÌ

Thy

Ông Nguyễn Mạnh Thành

THIẾT KẾ

Huong

Bà Vũ Kim Hương

HOÀN THÀNH

Năm 2026

Mái sử dụng vật liệu bạt tổng hợp chống thấm nước hoàn toàn (tương đương tarpaulin PVC), có khả năng chịu mưa nắng ngoài trời, độ bền cao, phù hợp điều kiện tổ chức sự kiện.

Đảm bảo

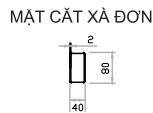
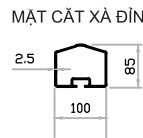
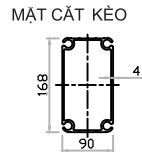
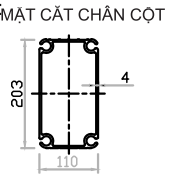

KÍCH THƯỚC MẶT CẮT NHÀ

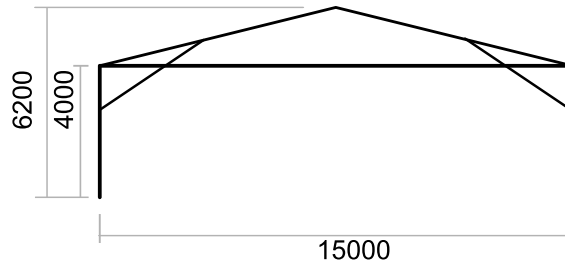

Chú ý: Kết cấu khung chịu lực dạng modul lắp ghép (Truss nhôm hoặc tương đương)

- Hệ kết cấu khung đỡ nhà khu hội chợ, khu triển lãm, khu khai mạc phải bảo đảm ổn định, an toàn chịu lực
- Khả năng chịu tải trọng gió theo quy định của TCVN 2737:2023, phù hợp điều kiện địa điểm tổ chức sự kiện."

KÍCH THƯỚC NHÀ TIỀN CHẾ 2 - KHU A

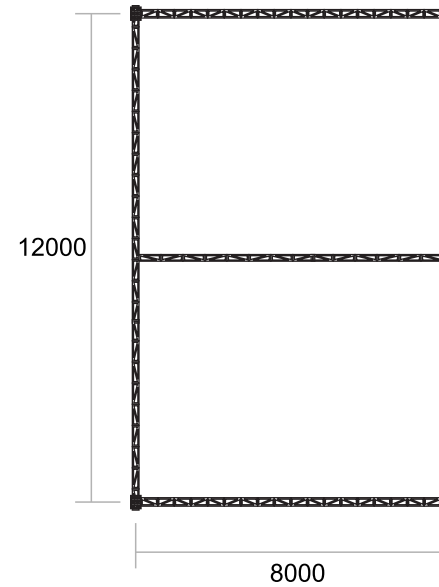
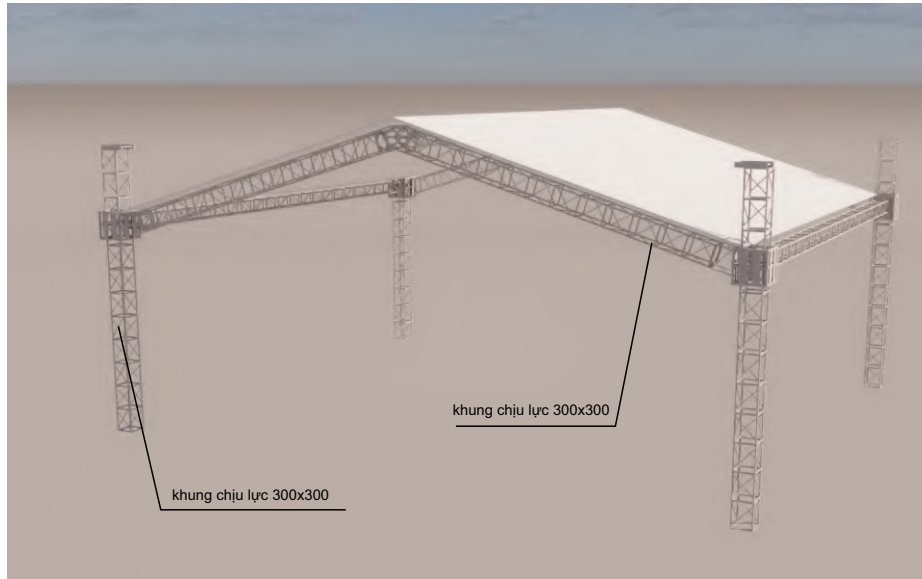

Kết cấu khung chịu lực dạng modul lắp ghép (Truss nhôm hoặc tương đương)
 Đảm bảo:

- Hệ kết cấu khung đỡ nhà khu hội chợ, khu triển lãm, khu khai mạc phải bảo đảm ổn định, an toàn chịu lực
- Khả năng chịu tải trọng gió theo quy định của TCVN 2737:2023, phù hợp điều kiện địa điểm tổ chức sự kiện."

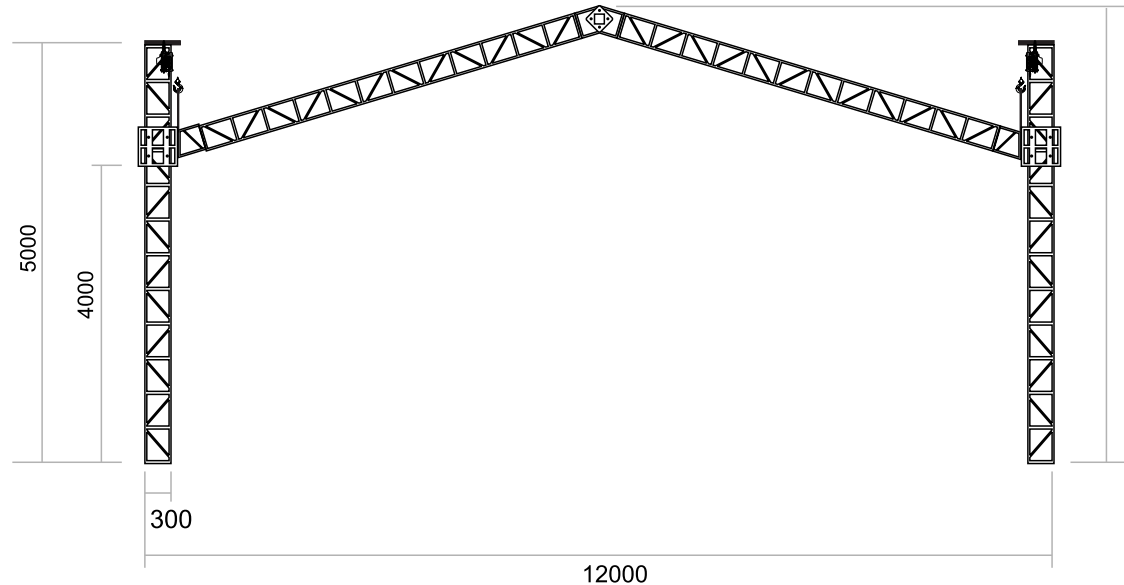

HỒ SƠ THIẾT KẾ
 HỘI CHỢ TRIỂN LÃM
 SẢN PHẨM
 CÔNG NGHIỆP NÔNG THÔN
 NĂM 2026

THIẾT KẾ TỔNG THỂ, CHI TIẾT
 KỸ THUẬT, CÁC HẠNG MỤC
 HỘI CHỢ TRIỂN LÃM



ĐƠN VỊ THIẾT KẾ
 CÔNG TY CP ĐẦU TƯ
 VÀ THƯƠNG MẠI FEMOR



Bà Nguyễn Thủy Tiên

CHỦ TRÌ

Thy

Ông Nguyễn Mạnh Thành

THIẾT KẾ

Huong

Bà Vũ Kim Hương

HOÀN THÀNH

Năm 2026

ĐẦU HỒI NHÀ TIỀN CHẾ 1 - KHU A

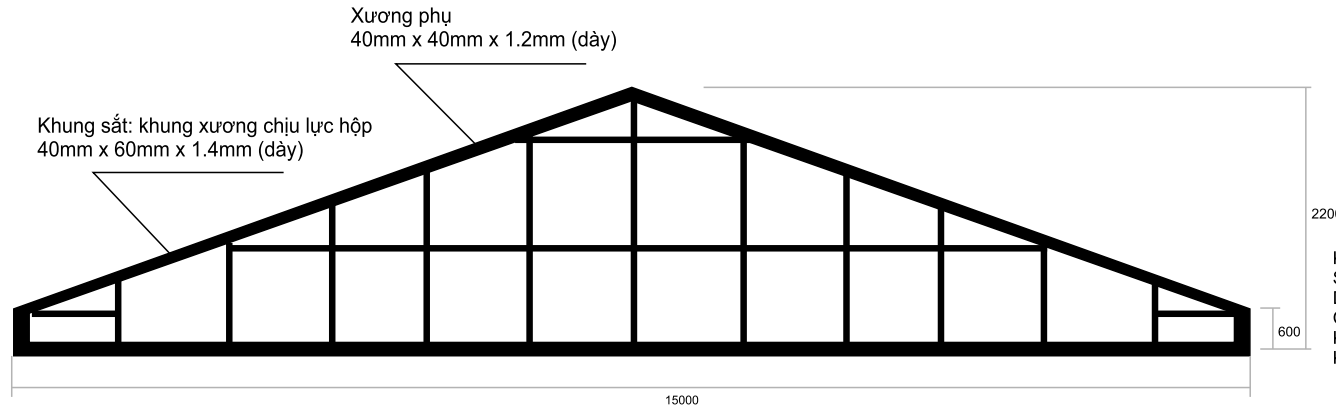

Kích thước: 2.2m x 15m
Số lượng: 2 chiếc (1 chiếc có nội dung, 1 chiếc bạt trắng)
Diện tích: 33m² (tổng diện tích: 66m²)
Chất liệu: bạt hiflex để ghi
Khung chịu lực hộp 40mm x 60mm x 1.4mm
Khung xương phụ: 40mm x 40mm x 1.2mm

ĐẦU HỒI NHÀ TIỀN CHẾ 2 - KHU A

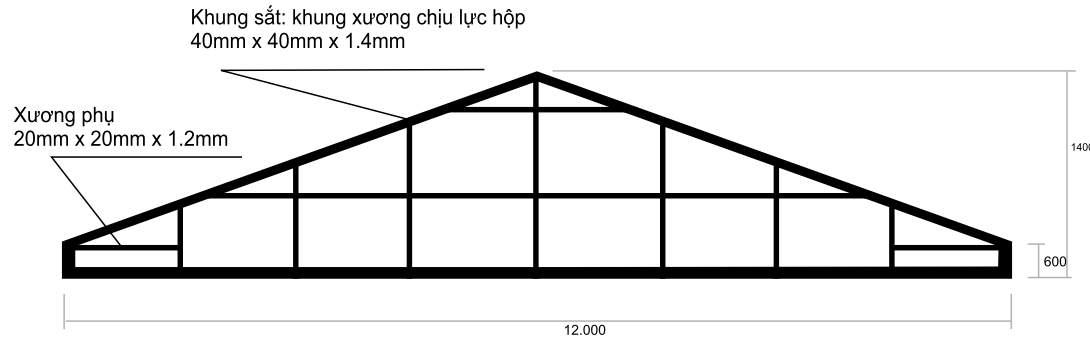

Kích thước: 1.4m x 12m
Số lượng: 2 chiếc (1 chiếc có nội dung, 1 chiếc bạt trắng)
Diện tích: 16.8m² (tổng diện tích: 33.6m²)
Chất liệu: bạt hiflex để ghi
Khung chịu lực hộp 40mm x 40mm x 1.4mm
Khung xương phụ: 20mm x 20mm x 1.2mm

ỚP SƯỜN NHÀ TIỀN CHẾ KHU A

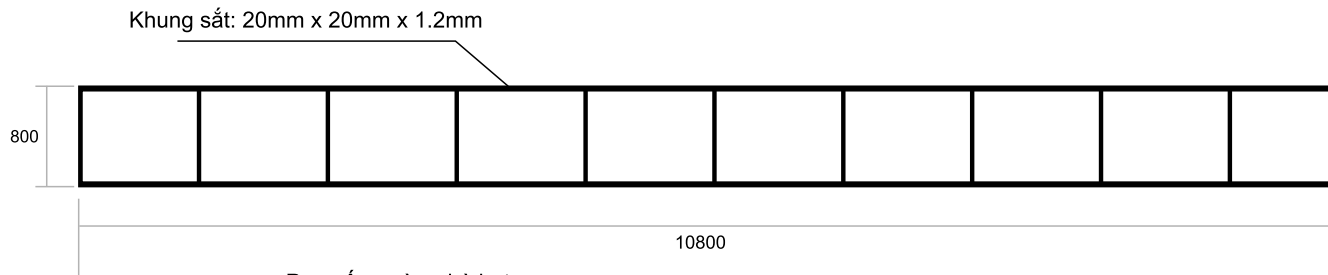

Pano ốp sườn nhà bạt
Kt: 0.8m x 10.8m
Số lượng: 10 tấm
Diện tích: 86.4m²
Chất liệu: bạt hiflex để ghi
Khung sắt: 20mm x 20mm x 1.2mm

HỒ SƠ THIẾT KẾ

HỘI CHỢ TRIỂN LÃM
SẢN PHẨM
CÔNG NGHIỆP NÔNG THÔN
NĂM 2026

THIẾT KẾ TỔNG THỂ, CHI TIẾT
KỸ THUẬT, CÁC HẠNG MỤC
HỘI CHỢ TRIỂN LÃM



ĐƠN VỊ THIẾT KẾ

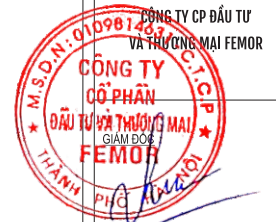

Bà Nguyễn Thủy Tiên

CHỦ TRÌ

Ông Nguyễn Mạnh Thành

THIẾT KẾ

Bà Vũ Kim Hương

HOÀN THÀNH

Năm 2026

VỊ TRÍ ĐẶT ĐỐI TRỌNG VÀ HÀNG RÀO PHỤC VỤ THI CÔNG CHO KHU VỰC A

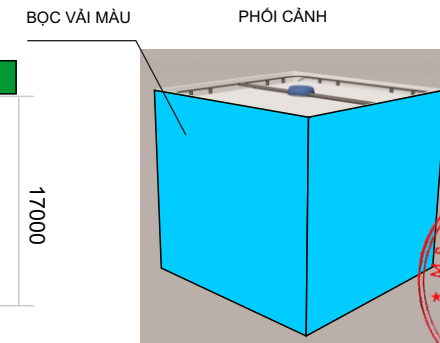
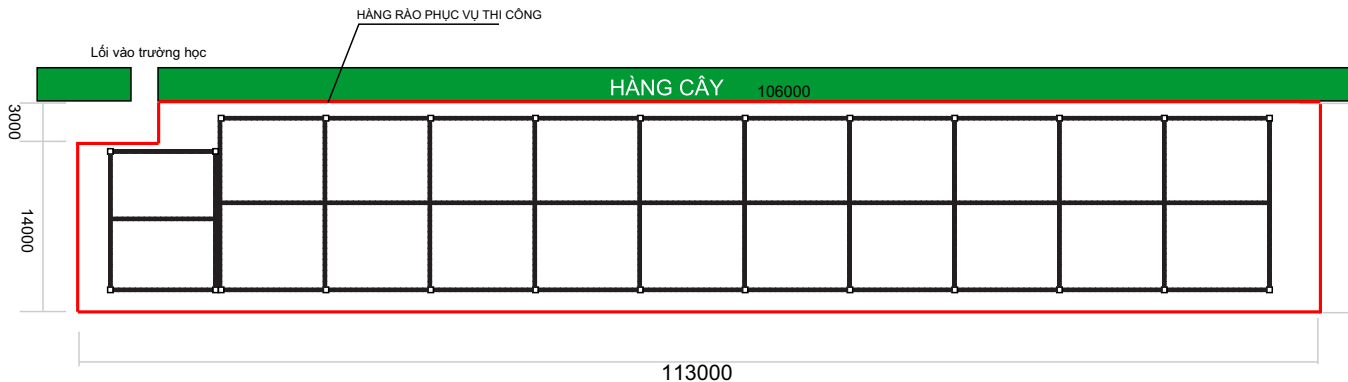
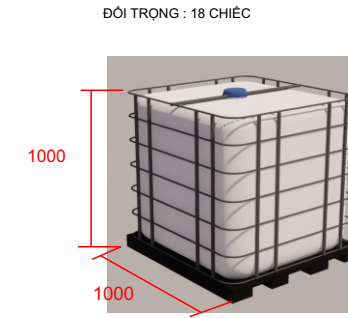
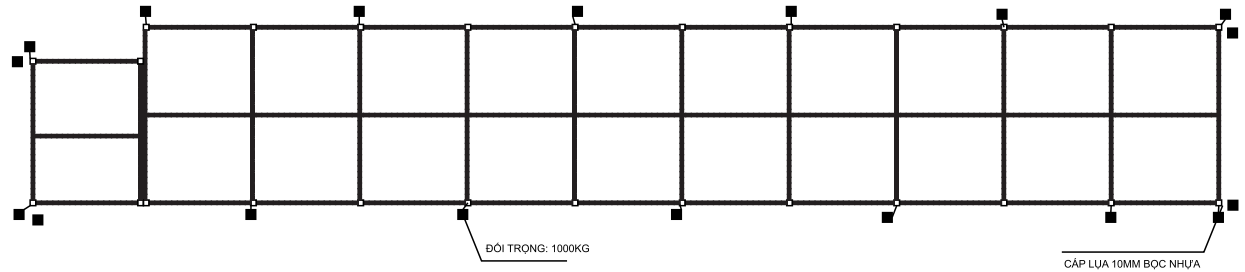

Diện tích hàng rào cho khu A: $(17+113+14+7+3+106) = 260m^2 \times 2m$ cao = 520m²
 Chất liệu:
 - Khung sắt hộp (40x40) mm, dày 1,4mm
 - Căng vải trắng, đảm bảo chiều cao 2m
 - Đối trọng bê tông 25kg/viên đặt tại chân
 (Hàng rào phục vụ thi công cho khu B bao gồm cả hàng rào phục vụ thi công cho tiểu cảnh)

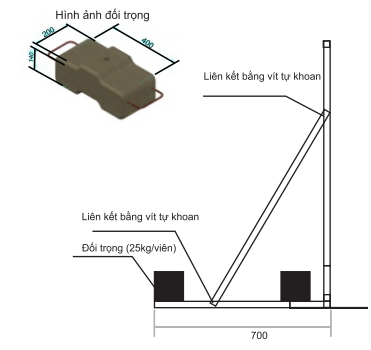
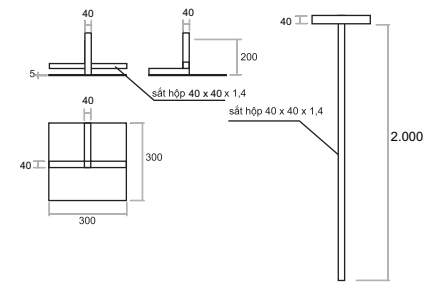
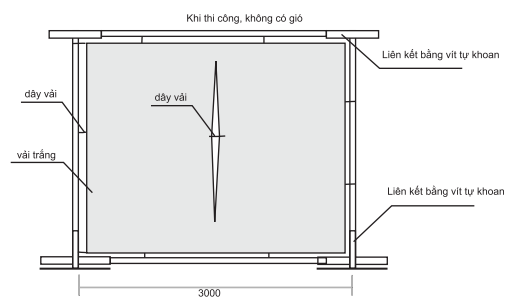
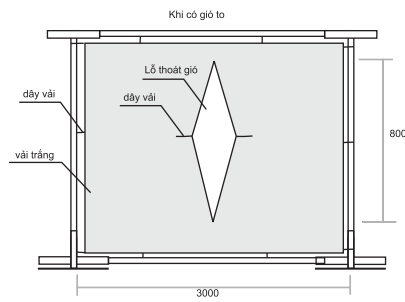

HỒ SƠ THIẾT KẾ
 HỘI CHỢ TRIỂN LÀM
 SẢN PHẨM
 CÔNG NGHIỆP NÔNG THÔN
 NĂM 2026

THIẾT KẾ TỔNG THỂ, CHI TIẾT
 KỸ THUẬT, CÁC HẠNG MỤC
 HỘI CHỢ TRIỂN LÀM



ĐƠN VỊ THIẾT KẾ
 CÔNG TY CP ĐẦU TƯ
 VÀ THƯƠNG MẠI FEMOR



Bà Nguyễn Thủy Tiên

CHỦ TRÌ

Ông Nguyễn Mạnh Thành

THIẾT KẾ

 Bà Vũ Kim Hương

HOÀN THÀNH

Năm 2026

KÍCH THƯỚC NHÀ TIỀN CHẾ 1 CỦA KHU B

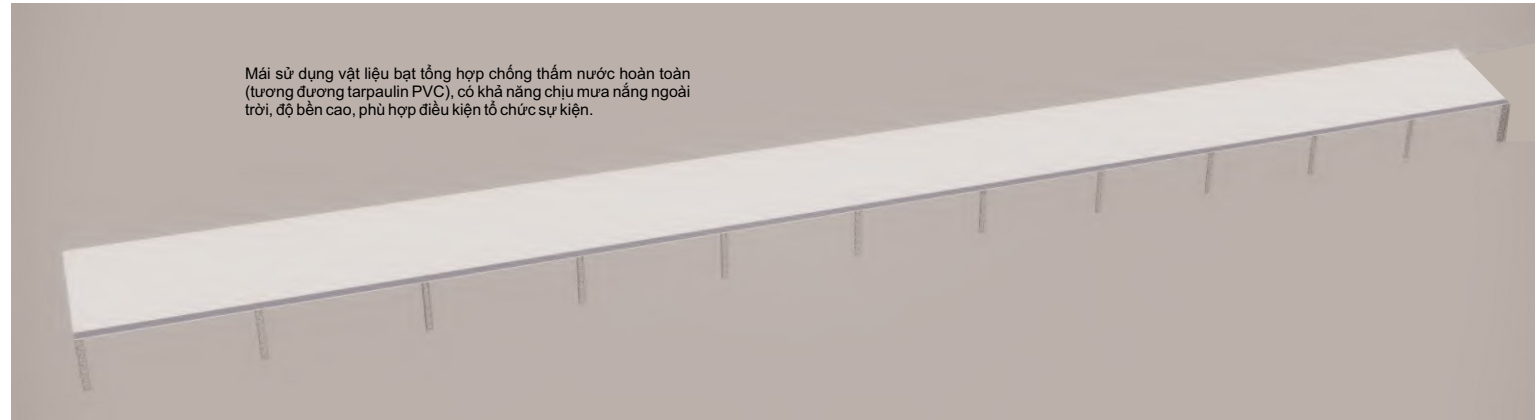
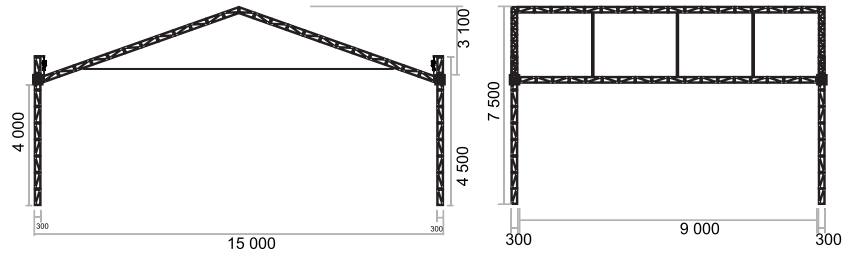
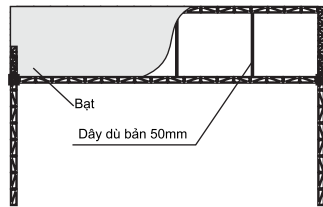
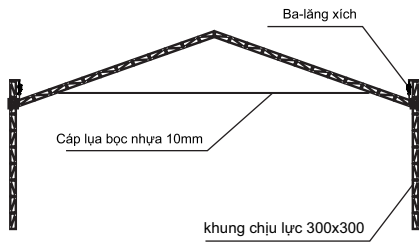
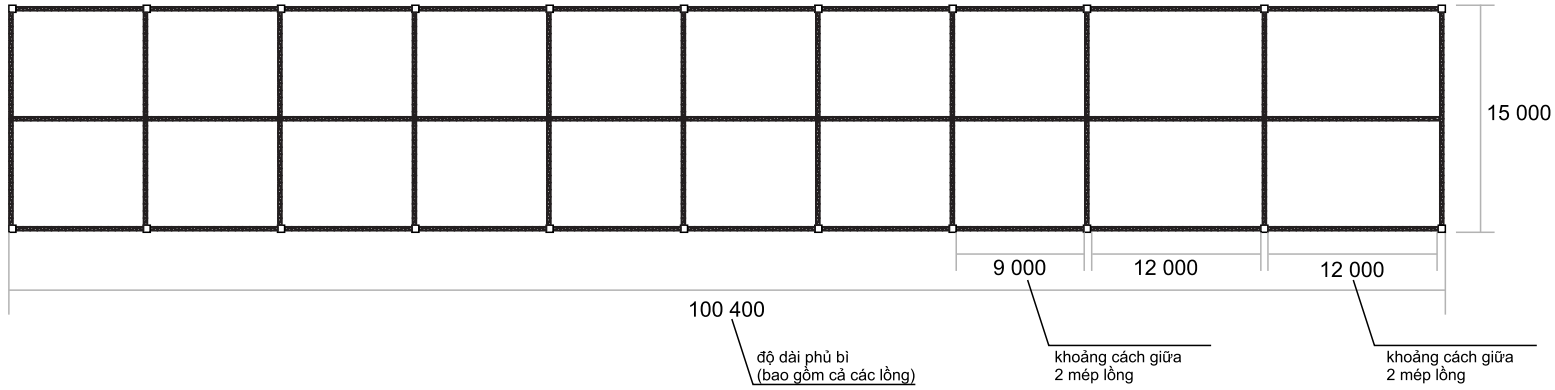

- Chú ý:** Kết cấu khung chịu lực dạng modul lắp ghép (Truss nhôm hoặc tương đương)
- Hệ kết cấu khung đỡ nhà khu hội chợ, khu triển lãm, khu khai mạc phải bảo đảm ổn định, an toàn chịu lực
 - Khả năng chịu tải trọng gió theo quy định của TCVN 2737:2023, phù hợp điều kiện địa điểm tổ chức sự kiện."

HỒ SƠ THIẾT KẾ
HỘI CHỢ TRIỂN LÃM
SẢN PHẨM
CÔNG NGHIỆP NÔNG THÔN
NĂM 2026

THIẾT KẾ TỔNG THỂ, CHI TIẾT
KỸ THUẬT, CÁC HẠNG MỤC
HỘI CHỢ TRIỂN LÃM



ĐƠN VỊ THIẾT KẾ

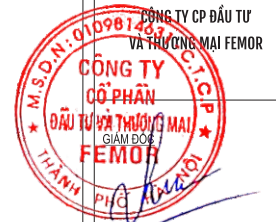

Bà Nguyễn Thủy Tiên

CHỦ TRÌ

Ông Nguyễn Mạnh Thành

THIẾT KẾ

Bà Vũ Kim Hương

HOÀN THÀNH

Năm 2026

ĐẦU HỒI NHÀ TIỀN CHẾ 2 - KHU B

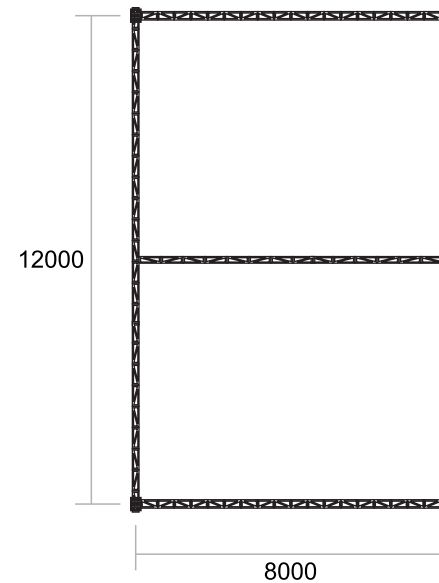
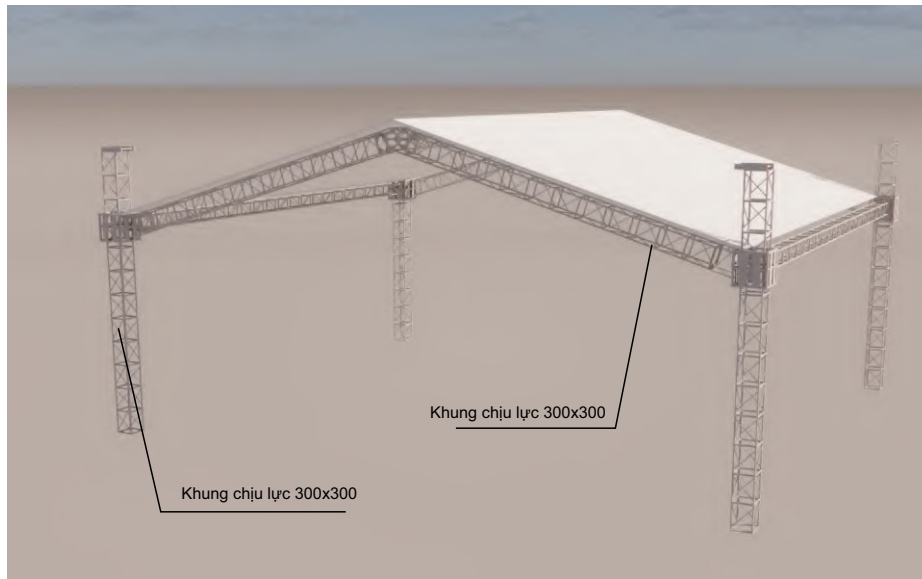

Kết cấu khung chịu lực dạng modul lắp ghép (Truss nhôm hoặc tương đương)
 Đảm bảo:

- Hệ kết cấu khung đỡ nhà khu hội chợ, khu triển lãm, khu khai mạc phải bảo đảm ổn định, an toàn chịu lực
- Khả năng chịu tải trọng gió theo quy định của TCVN 2737:2023, phù hợp điều kiện địa điểm tổ chức sự kiện."

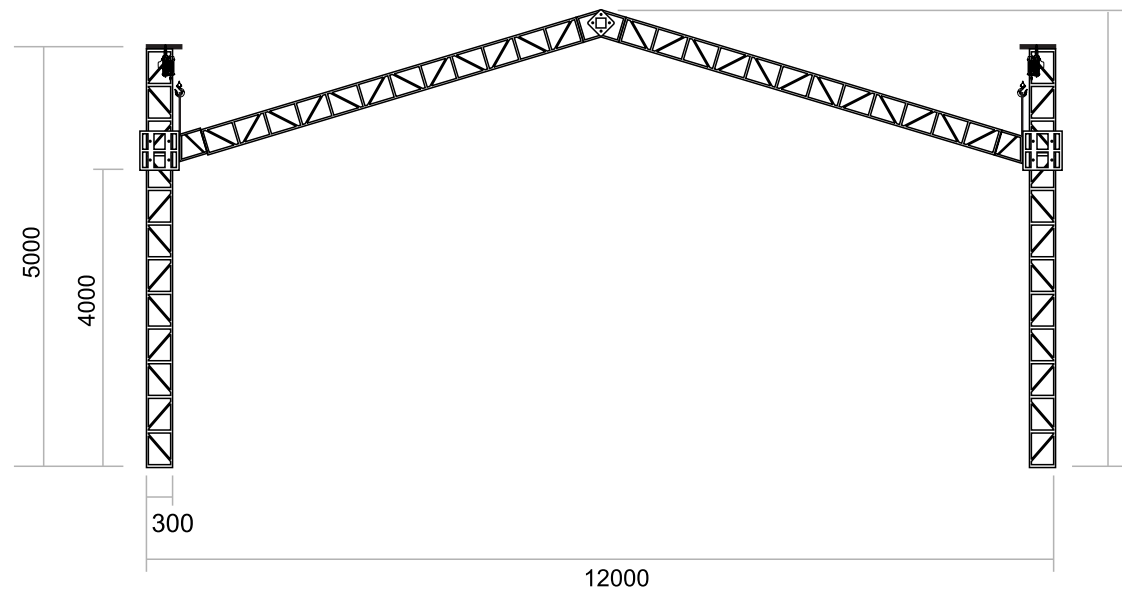

HỒ SƠ THIẾT KẾ
 HỘI CHỢ TRIỂN LÃM
 SẢN PHẨM
 CÔNG NGHIỆP NÔNG THÔN
 NĂM 2026

THIẾT KẾ TỔNG THỂ, CHI TIẾT
 KỸ THUẬT, CÁC HẠNG MỤC
 HỘI CHỢ TRIỂN LÃM



ĐƠN VỊ THIẾT KẾ



Bà Nguyễn Thủy Tiên

CHỦ TRÌ

Signature

Ông Nguyễn Mạnh Thành

THIẾT KẾ

Signature

Bà Vũ Kim Hương

HOÀN THÀNH

Năm 2026

ĐẦU HỒI NHÀ TIỀN CHẾ 1 - KHU B

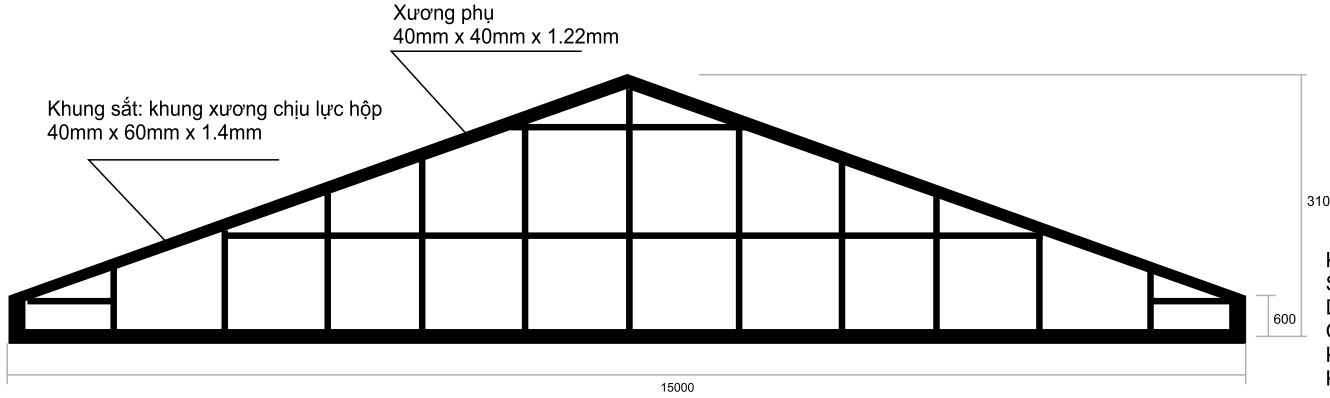

Kích thước: 3.1m x 15m
Số lượng: 1 chiếc
Diện tích: 46.5m²
Chất liệu: bệ hiflex đế ghi
Khung chịu lực hộp 40mm x 60mm x 1.4mm
Khung xương phụ: 40mm x 40mm x 1.2mm

ĐẦU HỒI NHÀ TIỀN CHẾ 2 - KHU B

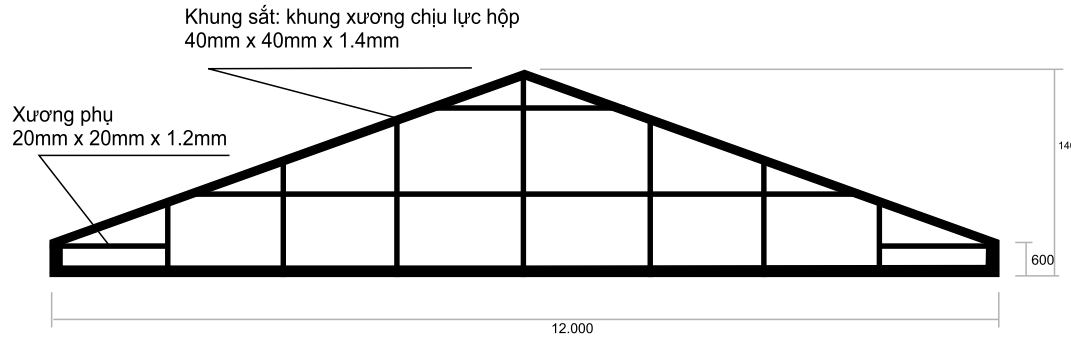

Kích thước: 1.4m x 12m
Số lượng: 1 chiếc
Diện tích: 16.8m²
Chất liệu: bệ hiflex đế ghi
Khung chịu lực hộp 40mm x 40mm x 1.4mm
Khung xương phụ: 20mm x 20mm x 1.2mm

ỚP SƯỜN NHÀ TIỀN CHẾ KHU B

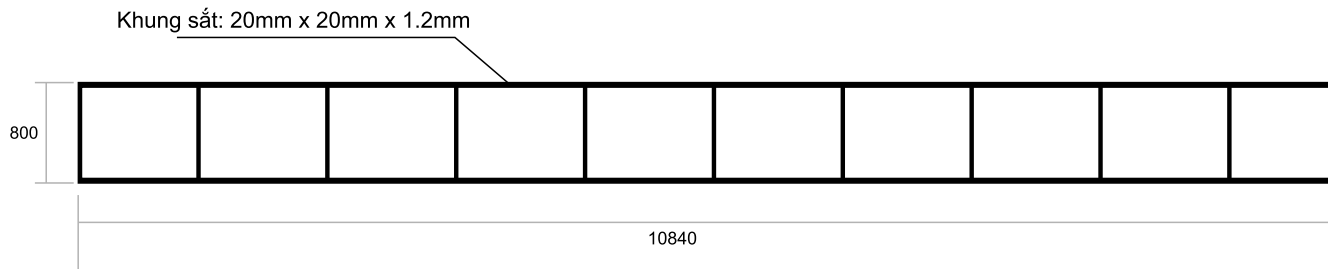

Pano ốp sườn nhà bệ
Kt: 0.8m x 10.84m
Số lượng: 10 tấm
Diện tích: 86.4m²
Chất liệu: bệ hiflex đế ghi
Khung sắt: 20mm x 20mm x 1.2mm

HỒ SƠ THIẾT KẾ

HỘI CHỢ TRIỂN LÃM
SẢN PHẨM
CÔNG NGHIỆP NÔNG THÔN
NĂM 2026

THIẾT KẾ TỔNG THỂ, CHI TIẾT
KỸ THUẬT, CÁC HẠNG MỤC
HỘI CHỢ TRIỂN LÃM



ĐƠN VỊ THIẾT KẾ



Bà Nguyễn Thủy Tiên

CHỦ TRÌ

Ông Nguyễn Mạnh Thành

THIẾT KẾ

Bà Vũ Kim Hương

HOÀN THÀNH

Năm 2026

VỊ TRÍ ĐẶT ĐỐI TRỌNG VÀ HÀNG RÀO PHỤC VỤ THI CÔNG CHO KHU VỰC B

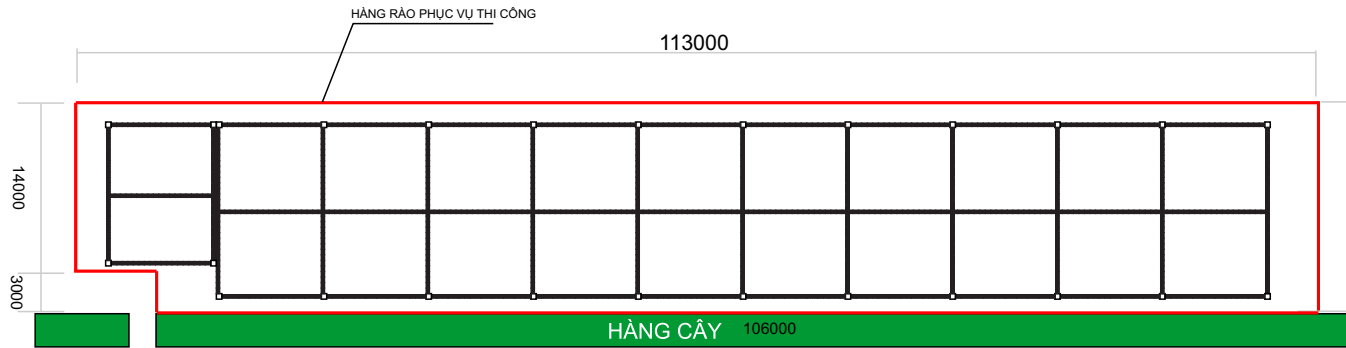
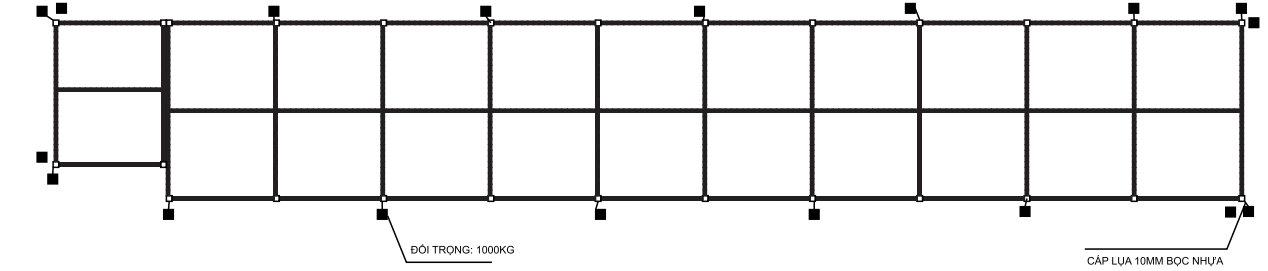

Lỗ đi dành cho
cứ dãn và học sinh

Diện tích hàng rào cho khu B: $(17+113+14+7+3+106) = 260m^2 \times 2m$ cao = 520m²

Chất liệu:

- Khung sắt hộp (40x40) mm, dày 1,4mm
 - Căng vải trắng, đảm bảo chiều cao 2m
 - Đối trọng bê tông 25kg/viên đặt tại chân
- (Hàng rào phục vụ thi công cho khu B bao gồm cả hàng rào phục vụ thi công cho tiểu cảnh)

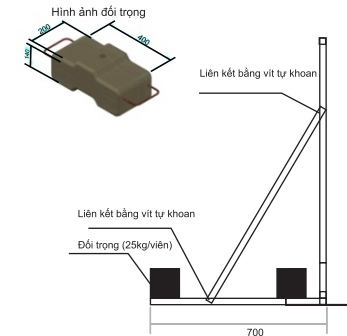
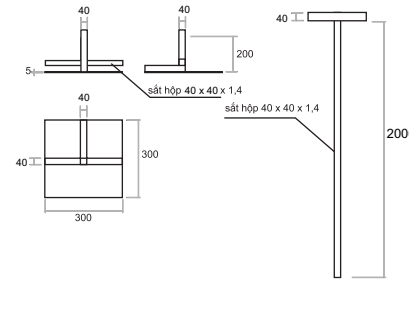
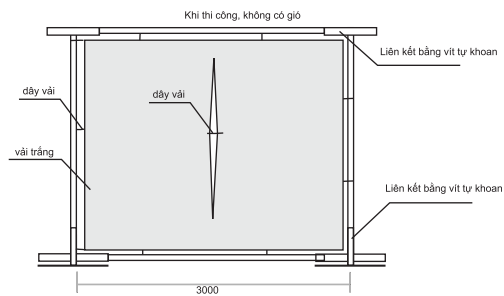
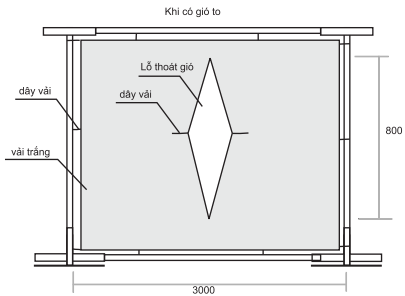

ĐỐI TRỌNG : 18 CHIẾC

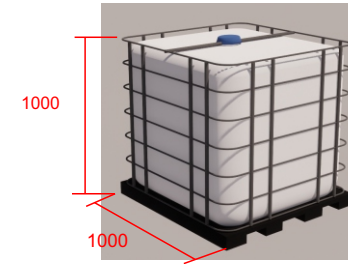

BỌC VẢI MÀU

PHỐI CẢNH

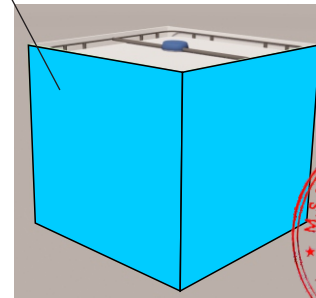

HỒ SƠ THIẾT KẾ
HỘI CHỢ TRIỂN LÀM
SẢN PHẨM
CÔNG NGHIỆP NÔNG THÔN
NĂM 2026

THIẾT KẾ TỔNG THỂ, CHI TIẾT
KỸ THUẬT, CÁC HẠNG MỤC
HỘI CHỢ TRIỂN LÀM



ĐƠN VỊ THIẾT KẾ

CÔNG TY CP ĐẦU TƯ
VÀ THƯƠNG MẠI FEMOR

CÔNG TY
CỔ PHẦN
ĐẦU TƯ VÀ THƯƠNG MẠI
GIAM ĐỐC
FEMOR

Bà Nguyễn Thủy Tiên

CHỦ TRÌ

Ông Nguyễn Mạnh Thành

THIẾT KẾ

Bà Vũ Kim Hương

HOÀN THÀNH

Năm 2026

VỊ TRÍ KHU C

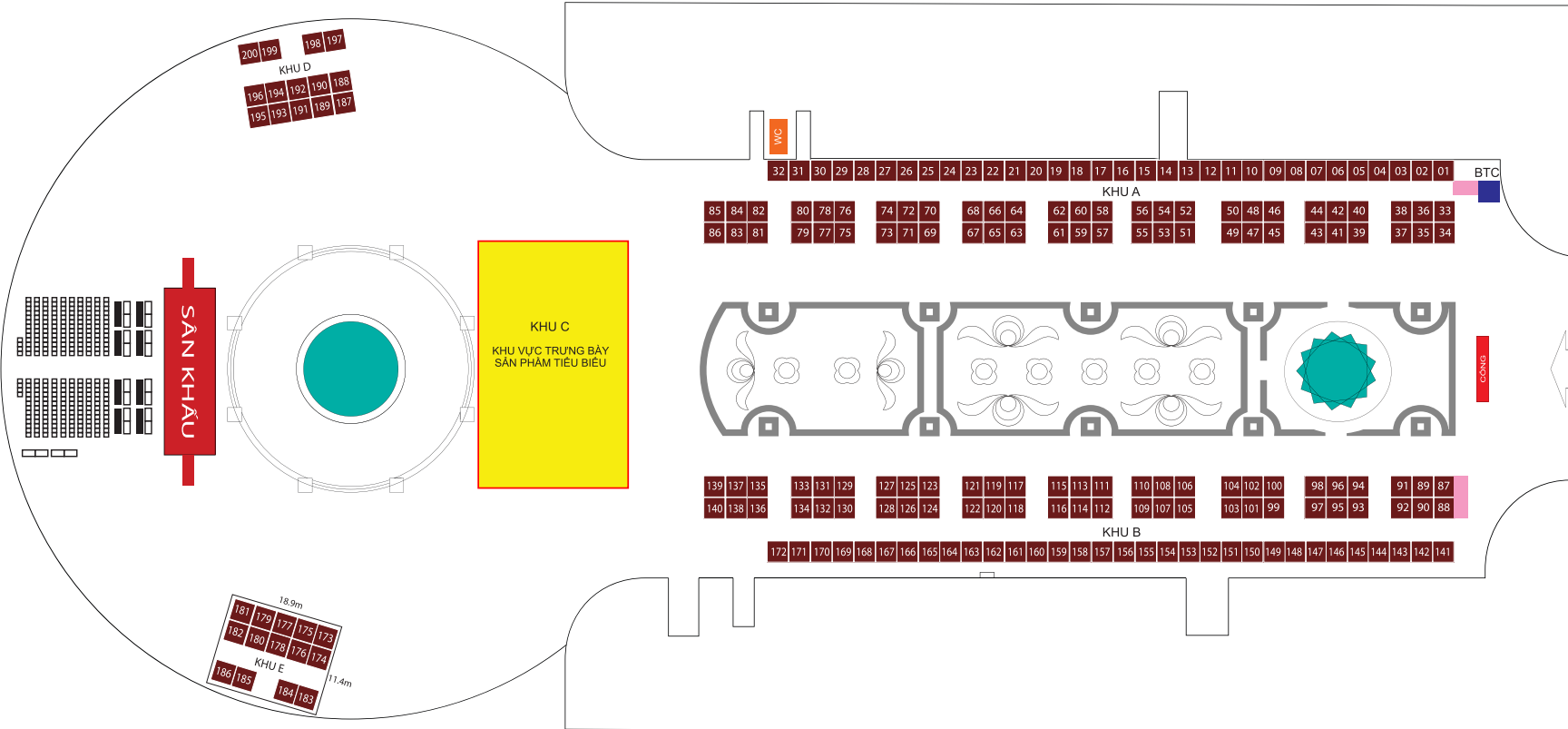

HỒ SƠ THIẾT KẾ
HỘI CHỢ TRIỂN LÃM SẢN PHẨM CÔNG NGHIỆP NÔNG THÔN NĂM 2026

THIẾT KẾ TỔNG THỂ, CHI TIẾT KỸ THUẬT, CÁC HẠNG MỤC HỘI CHỢ TRIỂN LÃM



ĐƠN VỊ THIẾT KẾ
CÔNG TY CP ĐẦU TƯ VÀ THƯƠNG MẠI FEMOR



Bà Nguyễn Thủy Tiên

CHỦ TRÌ
[Signature]
Ông Nguyễn Mạnh Thành

THIẾT KẾ
[Signature]
Bà Vũ Kim Hương

HOÀN THÀNH
Năm 2026

KHU C



MẶT BẰNG BỐ TRÍ CÔNG NĂNG GIAN HÀNG

HỒ SƠ THIẾT KẾ

HỘI CHỢ TRIỂN LÃM
SẢN PHẨM
CÔNG NGHIỆP NÔNG THÔN
NĂM 2026

THIẾT KẾ TỔNG THỂ, CHI TIẾT
KỸ THUẬT, CÁC HẠNG MỤC
HỘI CHỢ TRIỂN LÃM



ĐƠN VỊ THIẾT KẾ

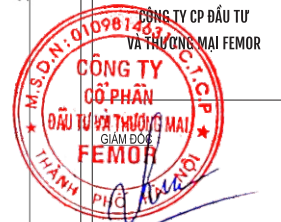

Bà Nguyễn Thủy Tiên

CHỦ TRÌ

Ông Nguyễn Mạnh Thành

THIẾT KẾ

Bà Vũ Kim Hương

HOÀN THÀNH

Năm 2026

KÍCH THƯỚC NHÀ TIỀN CHẾ KHU C

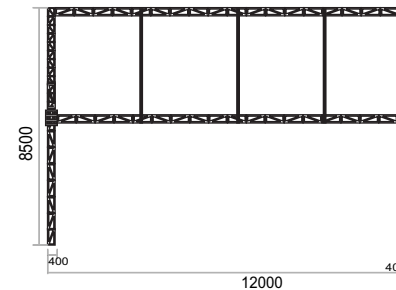
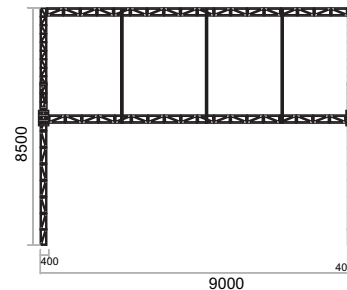
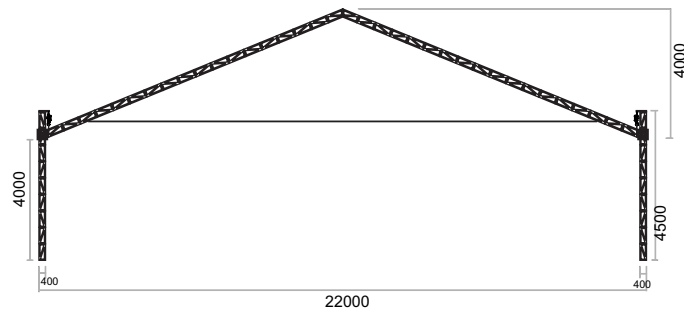
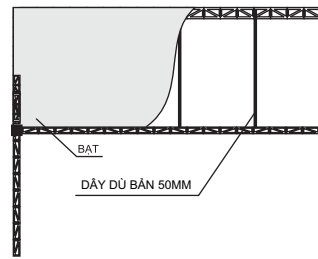
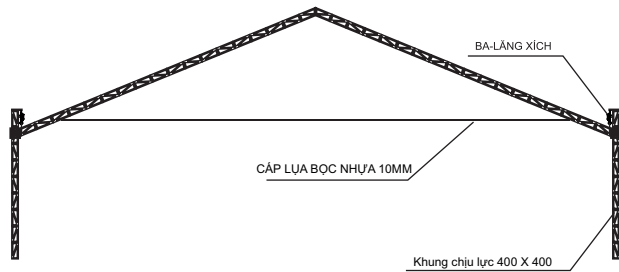
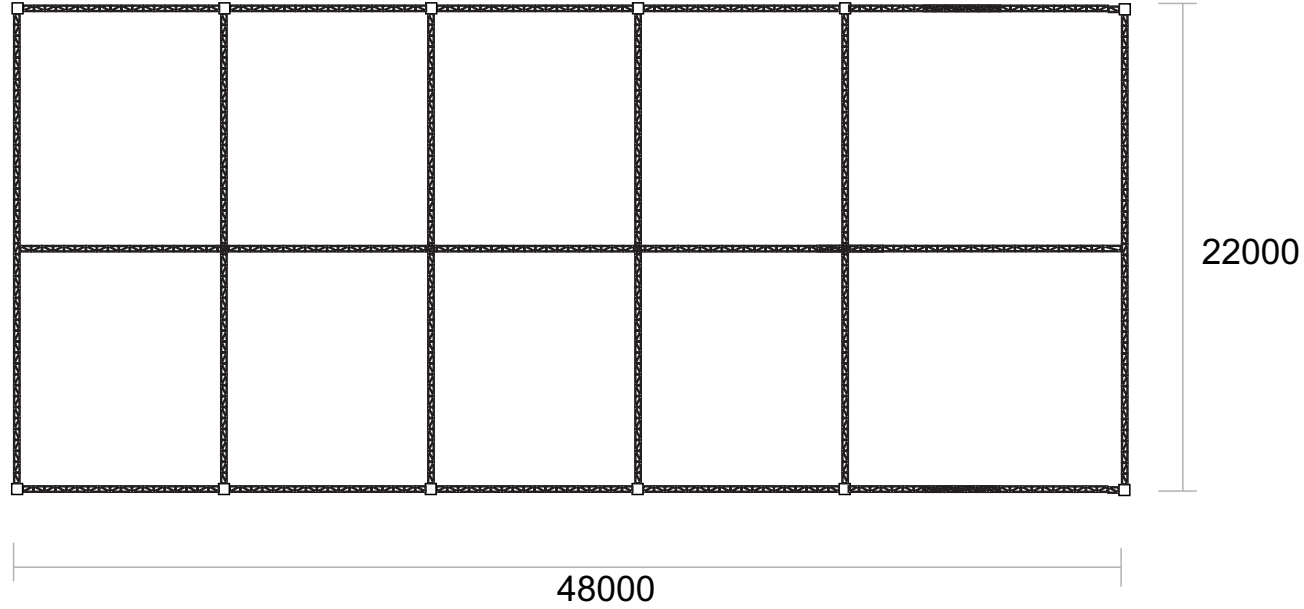

4 KHOANG 9M

1 KHOANG 12M

Kết cấu khung chịu lực dạng modul lắp ghép (Truss nhôm hoặc tương đương)
Đảm bảo:

- Hệ kết cấu khung đỡ nhà khu hội chợ, khu triển lãm, khu khai mạc phải bảo đảm ổn định, an toàn chịu lực
- Khả năng chịu tải trọng gió theo quy định của TCVN 2737:2023, phù hợp điều kiện địa điểm tổ chức sự kiện."

HỒ SƠ THIẾT KẾ
HỘI CHỢ TRIỂN LÃM
SẢN PHẨM
CÔNG NGHIỆP NÔNG THÔN
NĂM 2026

THIẾT KẾ TỔNG THỂ, CHI TIẾT
KỸ THUẬT, CÁC HẠNG MỤC
HỘI CHỢ TRIỂN LÃM



ĐƠN VỊ THIẾT KẾ

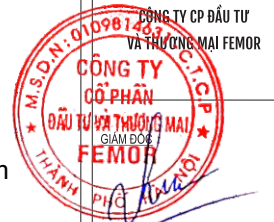

Bà Nguyễn Thủy Tiên

CHỦ TRÌ

Ông Nguyễn Mạnh Thành

THIẾT KẾ

Bà Vũ Kim Hương

HOÀN THÀNH

Năm 2026

ĐẦU HỒI NHÀ TIỀN CHẾ KHU C

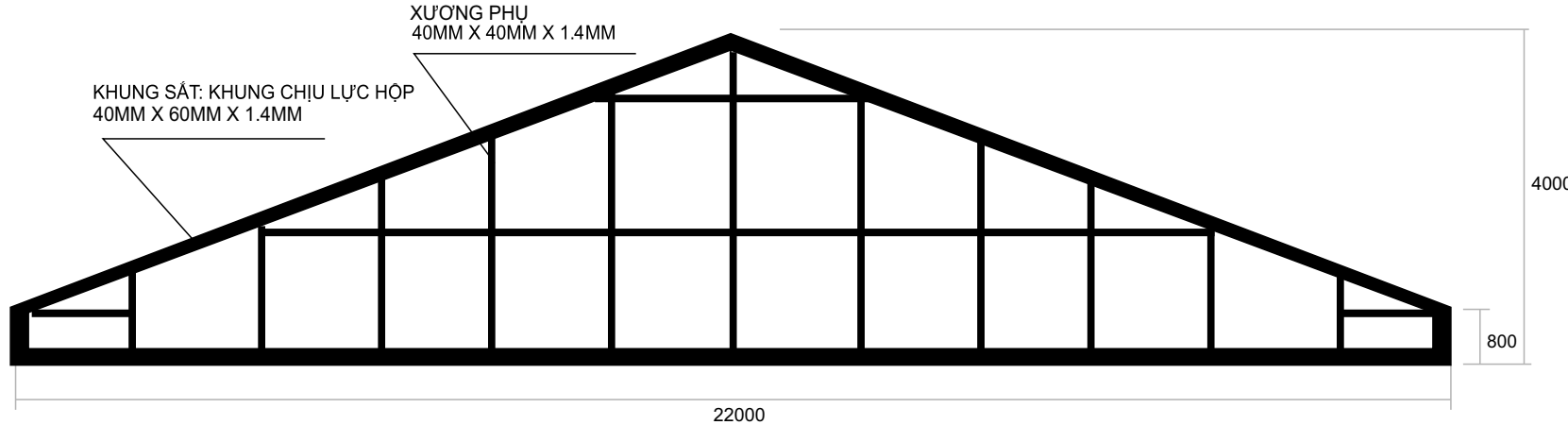

(Chú ý, cách tính diện tích thi công các hạng mục khung sắt căng bạt = kích thước tổng thể chiều cao x kích thước tổng thể chiều ngang)

ĐẦU HỒI CHO NHÀ TIỀN CHẾ KHU C
KÍCH THƯỚC: 22000 X 4000
SỐ LƯỢNG: 2 CHIẾC
DIỆN TÍCH: 176M2
CHẤT LIỆU: BẠT HIFLEX ĐÉ GHI
KHUNG CHỊU LỰC HỢP 40MM X 40MM X 1.4MM
KHUNG XƯƠNG PHỤ: 20MM X 20MM X 1,2MM

PANO ỐP SƯỜN NHÀ TIỀN CHẾ KHU C

KHUNG SẮT: 20MM X 20MM X 1,2MM



PANO ỐP SƯỜN NHÀ BẠT
KT: 800 X 48000 (chia làm 4 tấm bằng nhau)
SỐ LƯỢNG: 1 TẤM
DIỆN TÍCH: 36M2
CHẤT LIỆU: BẠT HIFLEX ĐÉ GHI
KHUNG SẮT: 20MM X 20MM X 1,2MM

HỒ SƠ THIẾT KẾ

HỘI CHỢ TRIỂN LÃM
SẢN PHẨM
CÔNG NGHIỆP NÔNG THÔN
NĂM 2026

THIẾT KẾ TỔNG THỂ, CHI TIẾT
KỸ THUẬT, CÁC HẠNG MỤC
HỘI CHỢ TRIỂN LÃM



ĐƠN VỊ THIẾT KẾ

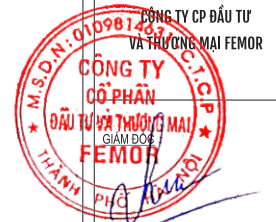

Bà Nguyễn Thủy Tiên

CHỦ TRÌ

Ông Nguyễn Mạnh Thành

THIẾT KẾ

Bà Vũ Kim Hương

HOÀN THÀNH

Năm 2026

VỊ TRÍ ĐẶT ĐỐI TRỌNG VÀ HÀNG RÀO PHỤC VỤ THI CÔNG CHO KHU VỰC C

HỒ SƠ THIẾT KẾ

HỘI CHỢ TRIỂN LÃM SẢN PHẨM CÔNG NGHIỆP NÔNG THÔN NĂM 2026

THIẾT KẾ TỔNG THỂ, CHI TIẾT KỸ THUẬT, CÁC HẠNG MỤC HỘI CHỢ TRIỂN LÃM



ĐƠN VỊ THIẾT KẾ: CÔNG TY CP ĐẦU TƯ VÀ THƯƠNG MẠI FEMOR



Bà Nguyễn Thủy Tiên

CHỦ TRÌ

Thủy Tiên

Ông Nguyễn Mạnh Thành

THIẾT KẾ

Thủy Tiên
Bà Vũ Kim Hương

HOÀN THÀNH

Năm 2026

ĐỐI TRỌNG CHO NHÀ TIỀN CHÉ: 15 CHIẾC

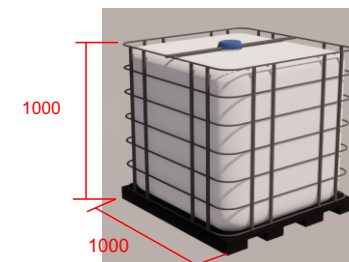

VỊ TRÍ ĐẶT ĐỐI TRỌNG

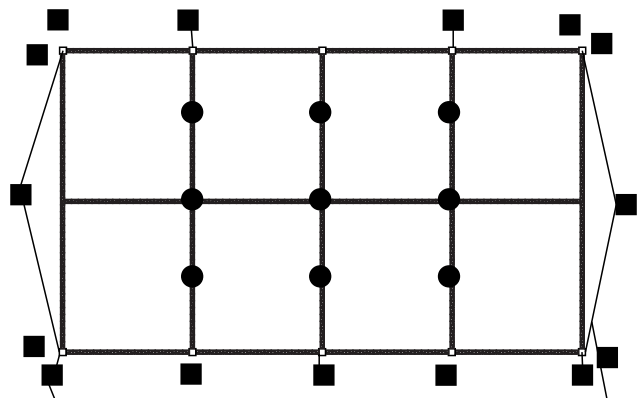

ĐỐI TRỌNG: 1000KG

CÁP LƯỚI 10MM BỌC NHỰA

MẪU ĐÈN SẼ SỬ DỤNG



Số lượng: 9 chiếc

VỊ TRÍ ĐẶT QUẦY HÀNG RÀO

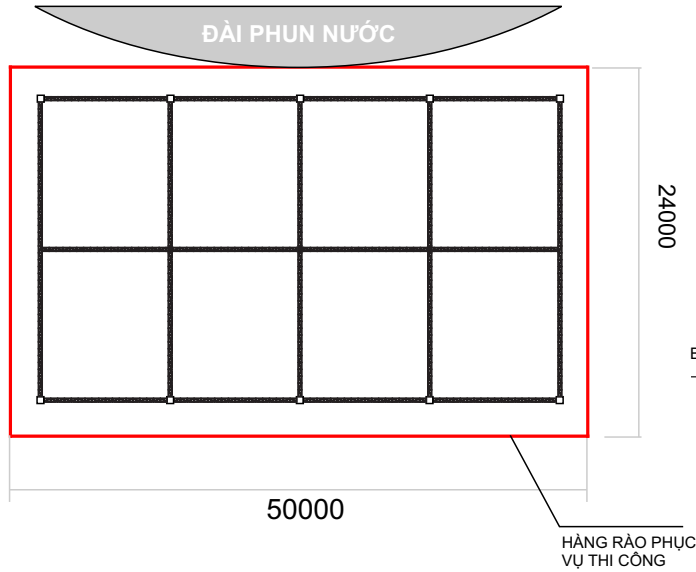

50000

24000

HÀNG RÀO PHỤC VỤ THI CÔNG

Diện tích hàng rào cho khu C: (50+24)x2 x 2m (cao) = 296m²

- Chất liệu:
- Khung sắt hộp (40x40) mm, dày 1,4mm
 - Căng vải trắng, đảm bảo chiều cao 2m
 - Đối trọng bê tông 25kg/viên đặt tại chân

BỌC VẢI MÀU

PHỐI CẢNH

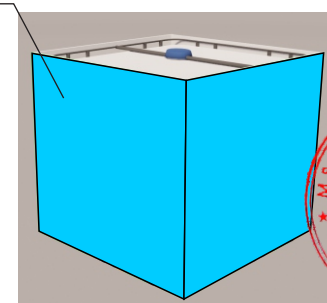

PHƯƠNG ÁN THI CÔNG HÀNG RÀO

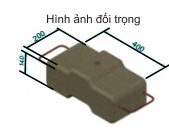
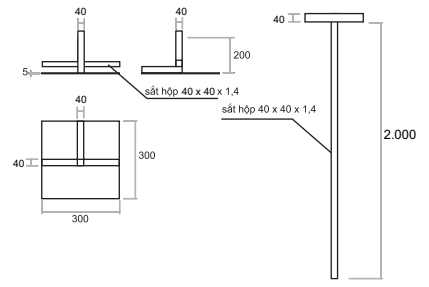
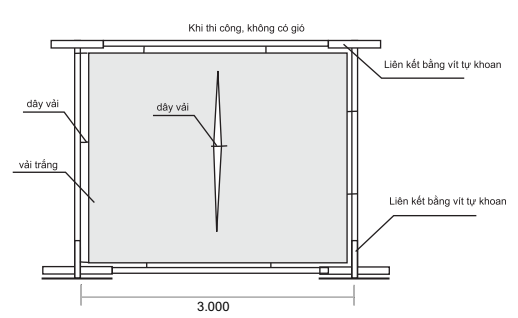
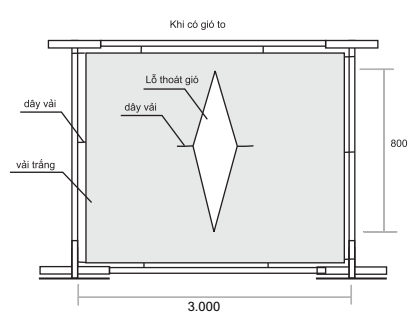

Hình ảnh đối trọng

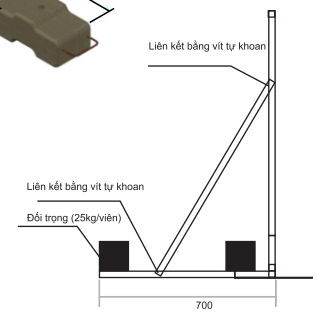

PHỐI CẢNH KHU TRƯNG BÀY TRONG KHU C



HỒ SƠ THIẾT KẾ
 HỘI CHỢ TRIỂN LÃM
 SẢN PHẨM
 CÔNG NGHIỆP NÔNG THÔN
 NĂM 2026

THIẾT KẾ TỔNG THỂ, CHI TIẾT
 KỸ THUẬT, CÁC HẠNG MỤC
 HỘI CHỢ TRIỂN LÃM



ĐƠN VỊ THIẾT KẾ
 CÔNG TY CP ĐẦU TƯ
 VÀ THƯƠNG MẠI FEMOR



Bà Nguyễn Thủy Tiên

CHỦ TRÌ

Thy

Ông Nguyễn Mạnh Thành

THIẾT KẾ

Huong

Bà Vũ Kim Hương

HOÀN THÀNH

Năm 2026

PHỐI CẢNH KHU TRƯNG BÀY KHU C

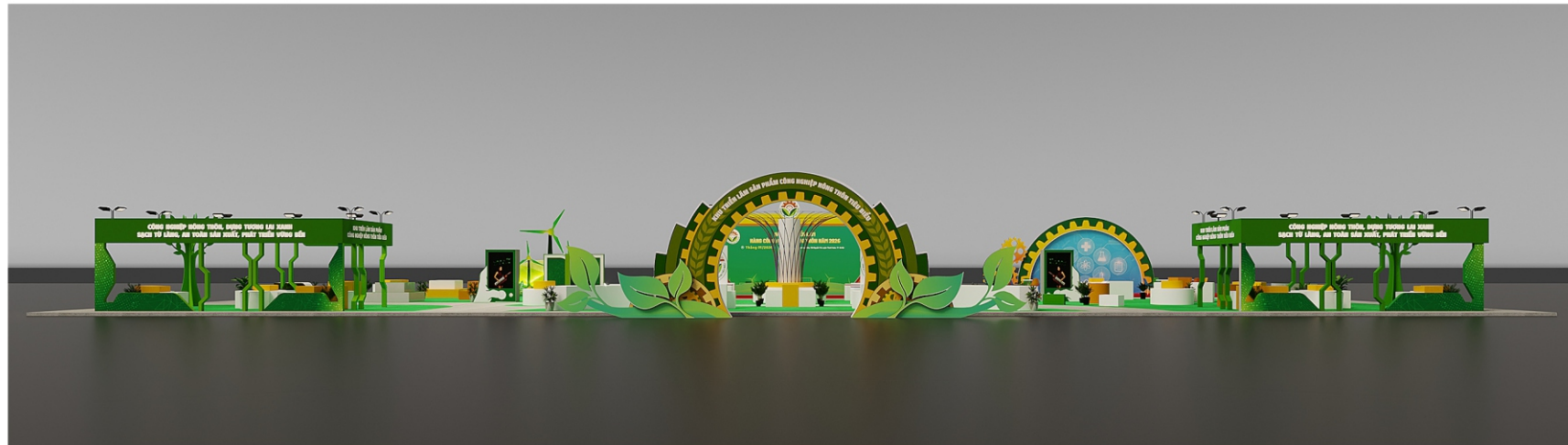

HỒ SƠ THIẾT KẾ

HỘI CHỢ TRIỂN LÃM SẢN PHẨM CÔNG NGHIỆP NÔNG THÔN NĂM 2026

THIẾT KẾ TỔNG THỂ, CHI TIẾT KỸ THUẬT, CÁC HẠNG MỤC HỘI CHỢ TRIỂN LÃM



ĐƠN VỊ THIẾT KẾ

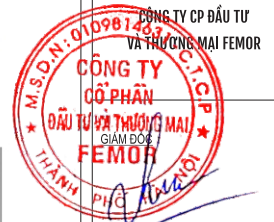

Bà Nguyễn Thủy Tiên

CHỦ TRÌ

Thy

Ông Nguyễn Mạnh Thành

THIẾT KẾ

Huong

Bà Vũ Kim Hương

HOÀN THÀNH

Năm 2026



PHỐI CẢNH KHU TRƯNG BÀY

HỒ SƠ THIẾT KẾ
**HỘI CHỢ TRIỂN LÃM
 SẢN PHẨM
 CÔNG NGHIỆP NÔNG THÔN
 NĂM 2026**

THIẾT KẾ TỔNG THỂ, CHI TIẾT
 KỸ THUẬT, CÁC HẠNG MỤC
 HỘI CHỢ TRIỂN LÃM



ĐƠN VỊ THIẾT KẾ

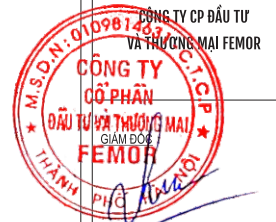

Bà Nguyễn Thủy Tiên

CHỦ TRÌ

Thy

Ông Nguyễn Mạnh Thành

THIẾT KẾ

Huong

Bà Vũ Kim Hương

HOÀN THÀNH

Năm 2026

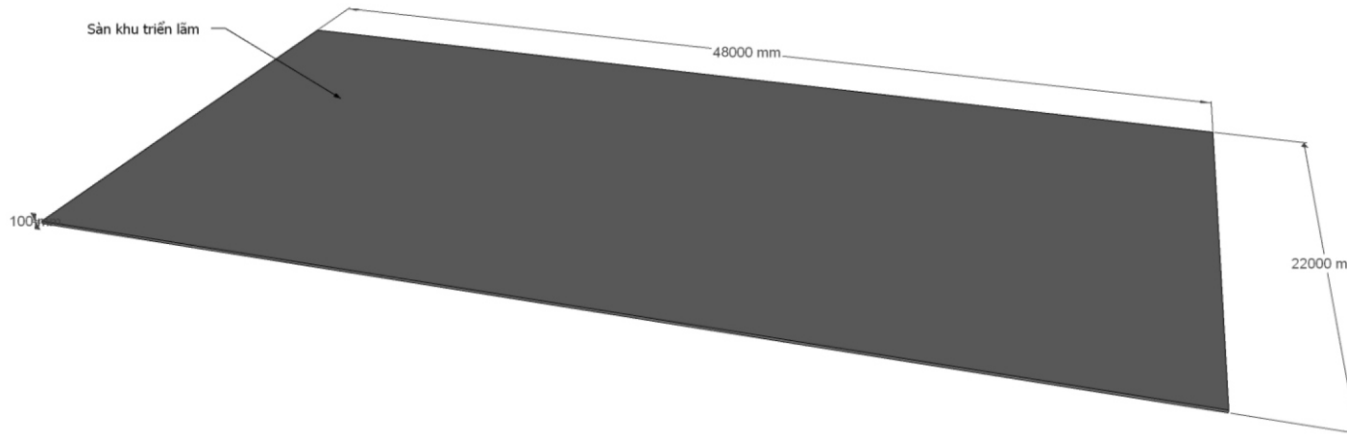
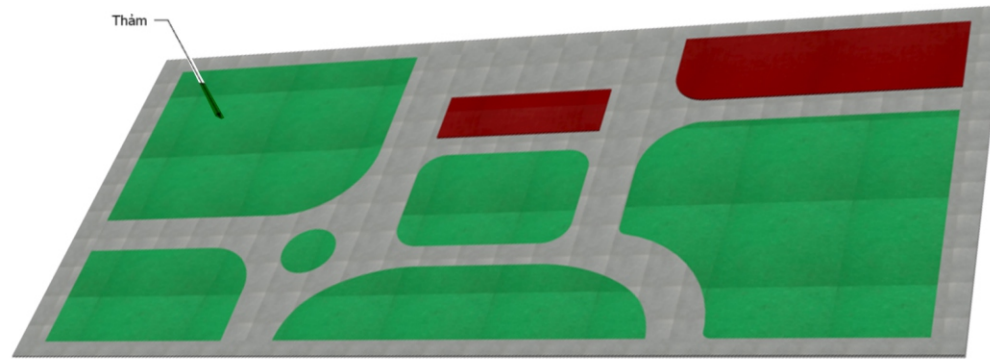

Hệ thống sàn cao hơn cốt chung 100mm:
 Khung, xương sắt hộp 40mm x80mm hàn liên kết,
 trên phủ gỗ MDF 18mm

SÀN KHU C

HỒ SƠ THIẾT KẾ
**HỘI CHỢ TRIỂN LÃM
 SẢN PHẨM
 CÔNG NGHIỆP NÔNG THÔN
 NĂM 2026**

THIẾT KẾ TỔNG THỂ, CHI TIẾT
 KỸ THUẬT, CÁC HẠNG MỤC
 HỘI CHỢ TRIỂN LÃM



ĐƠN VỊ THIẾT KẾ



Bà Nguyễn Thủy Tiên

CHỦ TRÌ

Thy

Ông Nguyễn Mạnh Thành

THIẾT KẾ

Huong

Bà Vũ Kim Hương

HOÀN THÀNH

Năm 2026

HỒ SƠ THIẾT KẾ

HỘI CHỢ TRIỂN LÃM
SẢN PHẨM
CÔNG NGHIỆP NÔNG THÔN
NĂM 2026

THIẾT KẾ TỔNG THỂ, CHI TIẾT
KỸ THUẬT, CÁC HẠNG MỤC
HỘI CHỢ TRIỂN LÃM



ĐƠN VỊ THIẾT KẾ

CÔNG TY CP ĐẦU TƯ
VÀ THƯƠNG MẠI FEMOR



Bà Nguyễn Thủy Tiên

CHỦ TRÌ

Ông Nguyễn Mạnh Thành

THIẾT KẾ

Bà Vũ Kim Hương

HOÀN THÀNH

Năm 2026

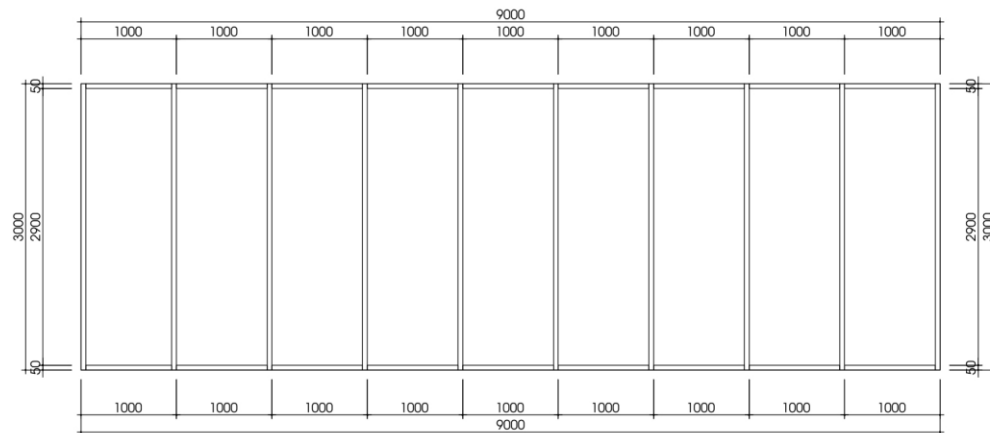

MẶT ĐỨNG CHI TIẾT KHU KỸ THUẬT HƯỚNG NHÌN 01

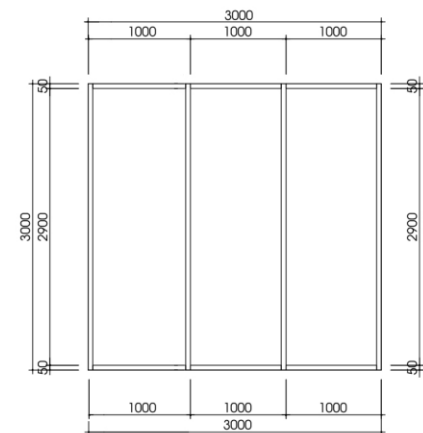

MẶT ĐỨNG CHI TIẾT KHU KỸ THUẬT HƯỚNG NHÌN 03

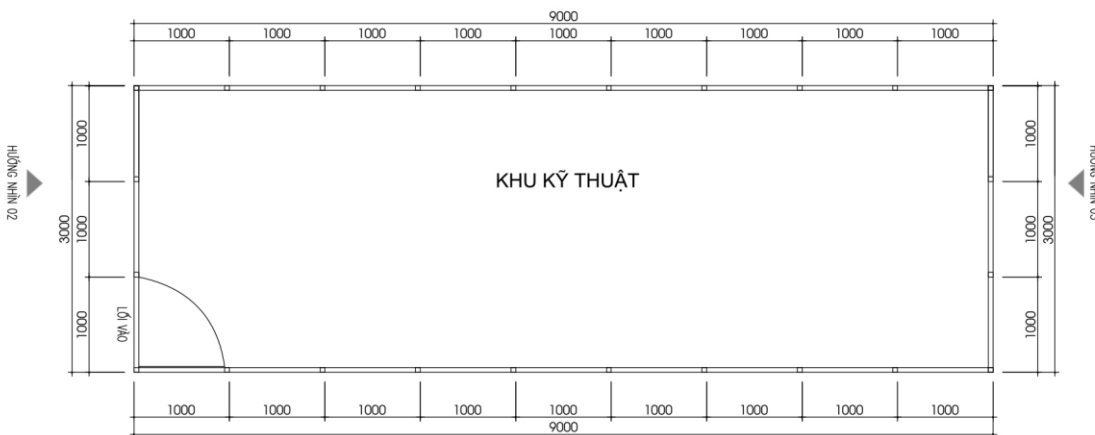

MẶT BẰNG CHI TIẾT KHU KỸ THUẬT
(HỆ VÁCH CADIVI)

GHI CHÚ :

- + HỆ VÁCH CADIVI MODULE LẮP GHÉP, CÁCH ĐỀU 1M
- + KHẢO SÁT TRƯỚC KHI THI CÔNG ĐỂ ĐẢM BẢO KỸ THUẬT VÀ ĐỘ CHÍNH XÁC CỦA SẢN PHẨM

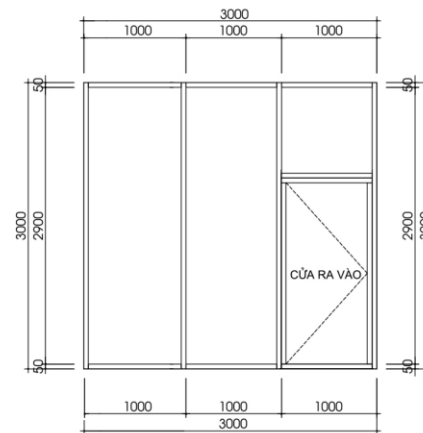

MẶT ĐỨNG CHI TIẾT KHU KỸ THUẬT HƯỚNG NHÌN 02

KÍCH THƯỚC CHI TIẾT TRƯNG BÀY TRONG KHU C



KÍCH THƯỚC CHI TIẾT VÁCH MÀN LED

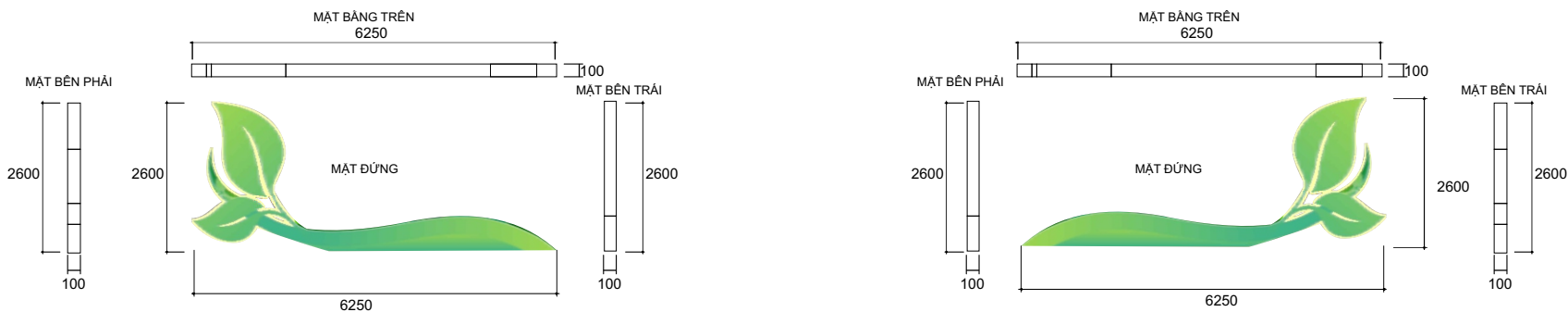

HỌA TIẾT LÁ CÂY

Fomex (10mm) bồi decal
 Kt mỗi tấm: 6.250 x 2.600 100
 Khung chịu lực hộp 40mm x 40mm x 1.4mm
 Khung xương phụ: 20mm x 20mm x 1.2mm
 Diện tích fomex bồi decal: 16.2m²/tấm (tổng diện tích: 32.4m²)

HỒ SƠ THIẾT KẾ

HỘI CHỢ TRIỂN LÃM
 SẢN PHẨM
 CÔNG NGHIỆP NÔNG THÔN
 NĂM 2026

THIẾT KẾ TỔNG THỂ, CHI TIẾT
 KỸ THUẬT, CÁC HẠNG MỤC
 HỘI CHỢ TRIỂN LÃM



ĐƠN VỊ THIẾT KẾ



Bà Nguyễn Thủy Tiên

CHỦ TRÌ

Ông Nguyễn Mạnh Thành

THIẾT KẾ

Bà Vũ Kim Hương

HOÀN THÀNH

Năm 2026

KÍCH THƯỚC CHI TIẾT TRƯNG BÀY TRONG KHU C

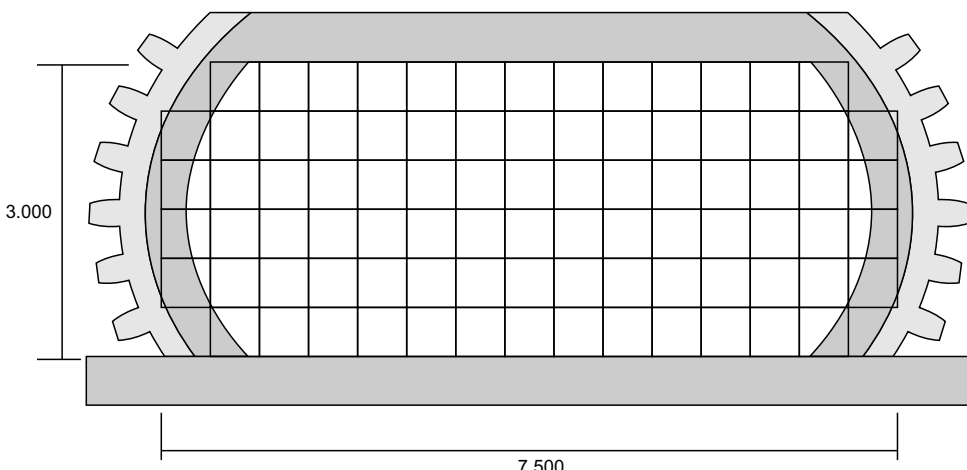
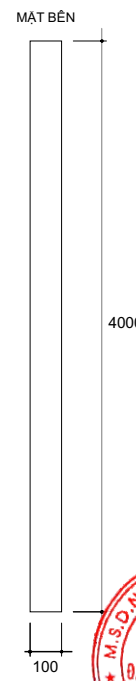
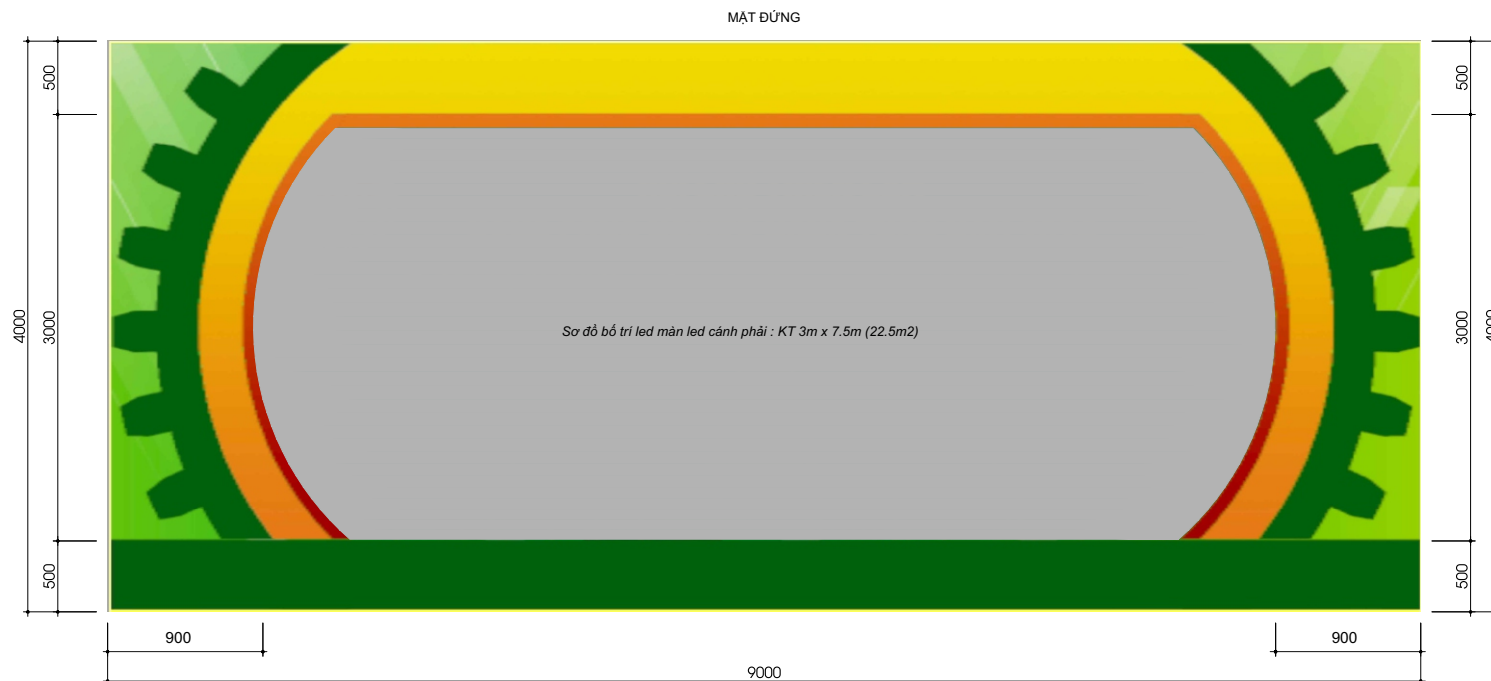

CHI TIẾT VÁCH BO MÀN LED

Fomex (10mm) bồi decal
 Kt mỗi tấm: 9000 x 4000 x 100 dày
 Khung chịu lực hộp 40mm x 40mm x 1.4mm
 Khung xương phụ: 20mm x 20mm x 1.2mm
 Diện tích fomex bồi decal: 50m²

CẤU TẠO 1 CA-BIN LED

1 ca-bin Led bao gồm 4 module Led, mỗi module có kích thước 25cm x 25cm

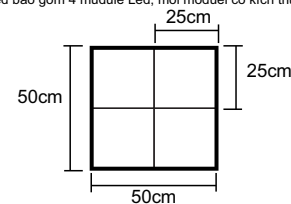

HỒ SƠ THIẾT KẾ

HỘI CHỢ TRIỂN LÃM
 SẢN PHẨM
 CÔNG NGHIỆP NÔNG THÔN
 NĂM 2026

THIẾT KẾ TỔNG THỂ, CHI TIẾT
 KỸ THUẬT, CÁC HẠNG MỤC
 HỘI CHỢ TRIỂN LÃM



ĐƠN VỊ THIẾT KẾ



Bà Nguyễn Thủy Tiên

CHỦ TRÌ

Thy

Ông Nguyễn Mạnh Thành

THIẾT KẾ

Huong

Bà Vũ Kim Hương

HOÀN THÀNH

Năm 2026

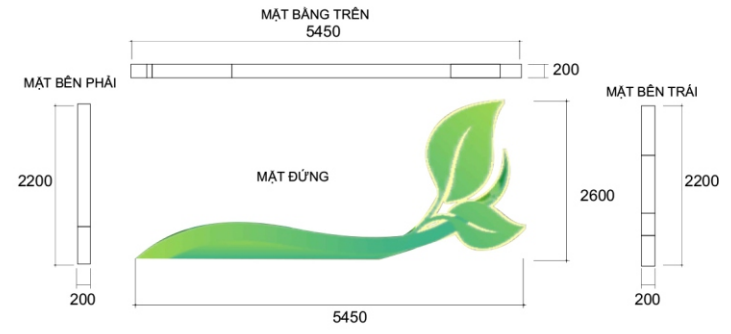
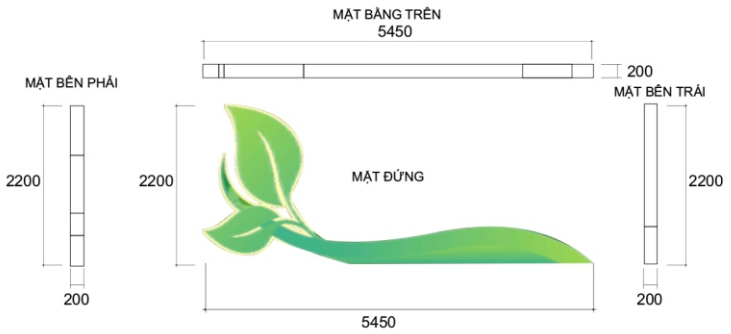
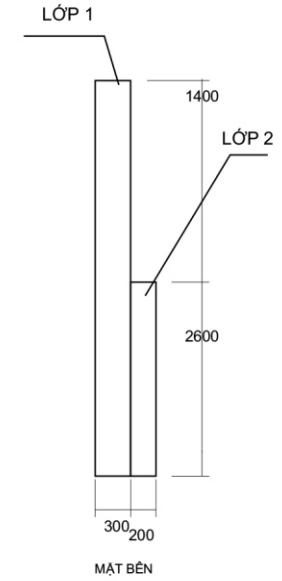
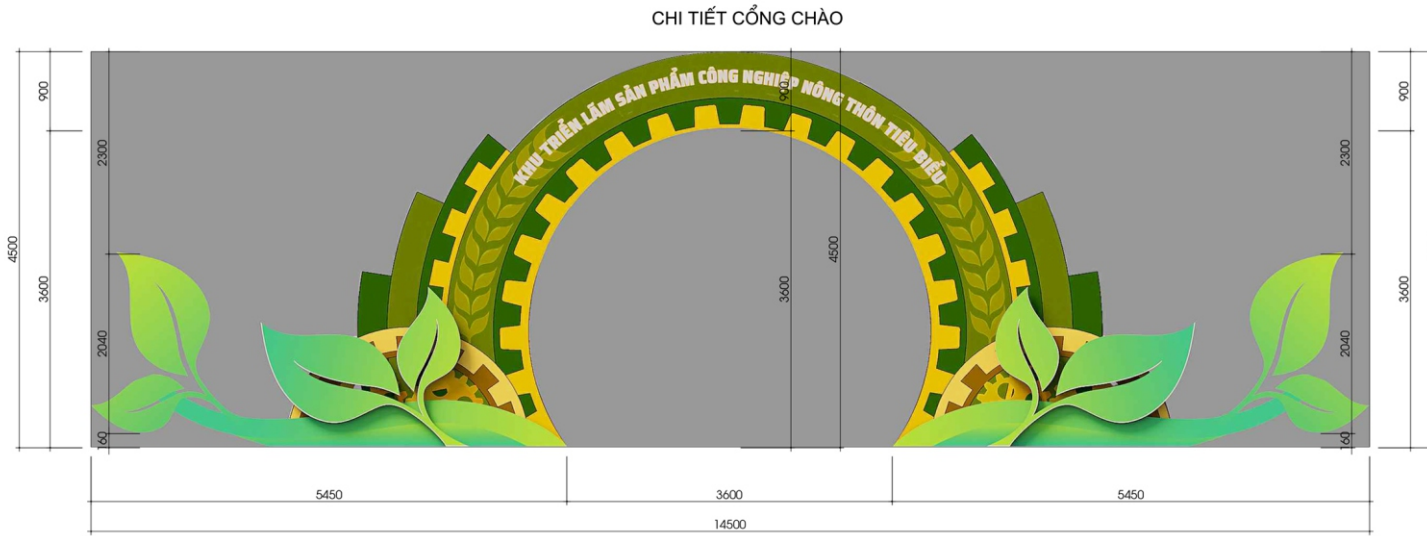

HỌA TIẾT LÁ CÂY
 Fomex (10mm) bồi decal
 Kt mỗi tấm: 2.200 x 5.450 x 200
 Khung chịu lực hộp 40mm x 40mm x 1.4mm
 Khung xương phụ: 20mm x 20mm x 1.2mm
 Diện tích fomex bồi decal: 12M2/tấm (tổng diện tích: 24m2)

HỒ SƠ THIẾT KẾ
HỘI CHỢ TRIỂN LÃM SẢN PHẨM CÔNG NGHIỆP NÔNG THÔN NĂM 2026

THIẾT KẾ TỔNG THỂ, CHI TIẾT KỸ THUẬT, CÁC HẠNG MỤC HỘI CHỢ TRIỂN LÃM



ĐƠN VỊ THIẾT KẾ
 CÔNG TY CỔ PHẦN ĐẦU TƯ VÀ THƯƠNG MẠI FEMOR



Bà Nguyễn Thủy Tiên

CHỦ TRÌ

Ông Nguyễn Mạnh Thành

THIẾT KẾ

 Bà Vũ Kim Hương

HOÀN THÀNH

Năm 2026

KÍCH THƯỚC CHI TIẾT TRƯNG BÀY TRONG KHU C

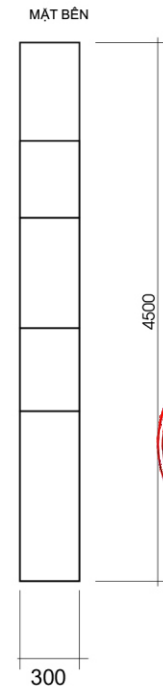

VÒNG CHÍNH

Kt: 10m x 4,5m x 0,3m

Kt mỗi tấm: 4.500 X 10.000 x 300

KHUNG SẮT HỘP 20X20 (MM), DÂY 1.2MM. LỐC VÀ HÀN THEO KÍCH THƯỚC

FOMEX DÂY 5MM CẮT MÁY CNC BỞI DECAL

Diện tích fomex bởi decal: 45m²

HỒ SƠ THIẾT KẾ

HỘI CHỢ TRIỂN LÃM
SẢN PHẨM
CÔNG NGHIỆP NÔNG THÔN
NĂM 2026

THIẾT KẾ TỔNG THỂ, CHI TIẾT
KỸ THUẬT, CÁC HẠNG MỤC
HỘI CHỢ TRIỂN LÃM



ĐƠN VỊ THIẾT KẾ

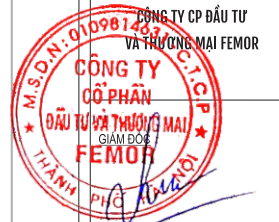

Bà Nguyễn Thủy Tiên

CHỦ TRÌ

Nguyễn Mạnh Thành

Ông Nguyễn Mạnh Thành

THIẾT KẾ

Vũ Kim Hương

Bà Vũ Kim Hương

HOÀN THÀNH

Năm 2026

KÍCH THƯỚC CHI TIẾT TRƯNG BÀY TRONG KHU C

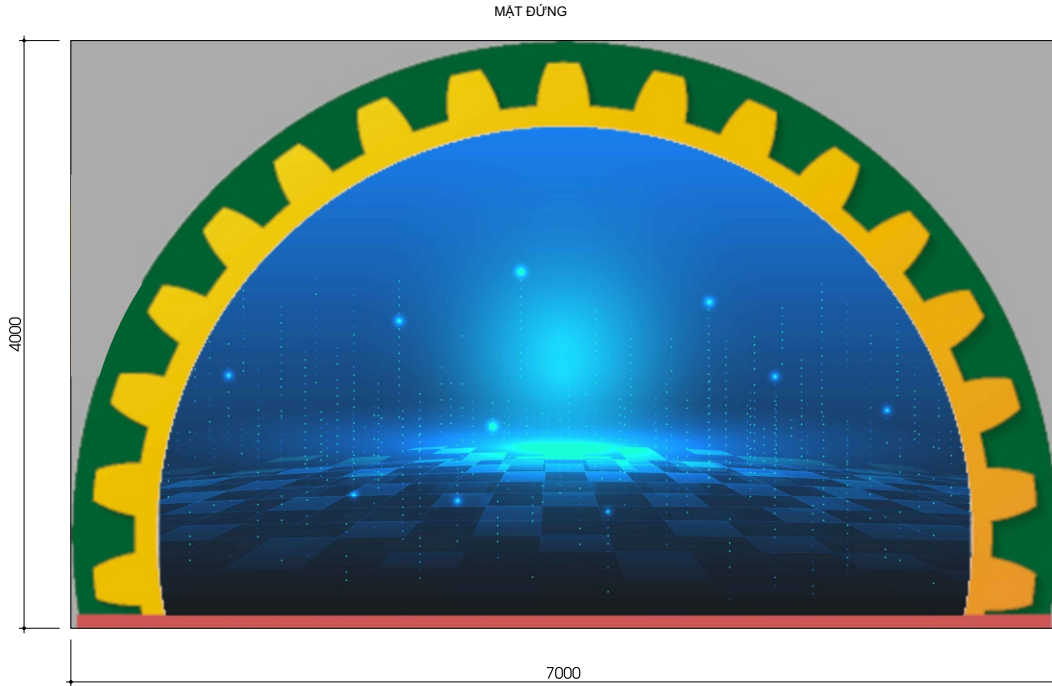

CHI TIẾT VÁCH 01

Fomex (10mm) bồi decal
 Kt mỗi tấm: 4.000 X 7.000 x 100 dày
 Khung chịu lực hộp 40mm x 40mm x 1.4mm
 Khung xương phụ: 20mm x 20mm x 1.2mm

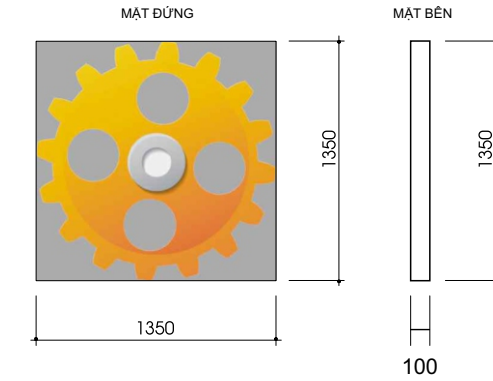
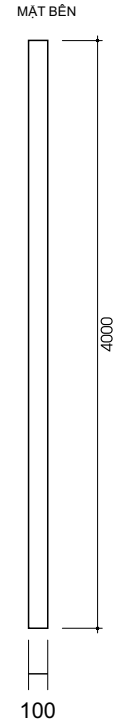

CHI TIẾT BÁNH RĂNG NHỎ

Fomex (10mm) bồi decal
 Kt mỗi tấm: 1.350 x 1.350 x 100
 Khung chịu lực hộp: 20mm x 20mm x 1.2mm
 Diện tích fomex bồi decal: 1.8m²

MẶT ĐỨNG

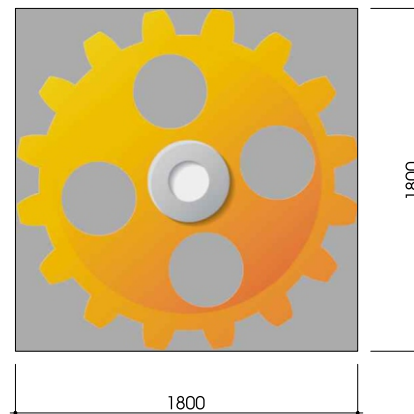

MẶT BÊN



CHI TIẾT BÁNH RĂNG LỚN

Fomex (10mm) bồi decal
 Kt mỗi tấm: 1.800 x 1.800 x 100 dày
 Khung chịu lực hộp: 20mm x 20mm x 1.2mm
 Diện tích fomex bồi decal: 3.2m²

HỒ SƠ THIẾT KẾ
**HỘI CHỢ TRIỂN LÃM
 SẢN PHẨM
 CÔNG NGHIỆP NÔNG THÔN
 NĂM 2026**

THIẾT KẾ TỔNG THỂ, CHI TIẾT
 KỸ THUẬT, CÁC HẠNG MỤC
 HỘI CHỢ TRIỂN LÃM



ĐƠN VỊ THIẾT KẾ

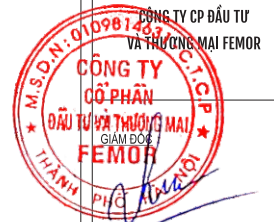

Bà Nguyễn Thủy Tiên

CHỦ TRÌ

Thy

Ông Nguyễn Mạnh Thành

THIẾT KẾ

Huong

Bà Vũ Kim Hương

HOÀN THÀNH

Năm 2026

KÍCH THƯỚC CHI TIẾT TRƯNG BÀY TRONG KHU C

CHI TIẾT TC04

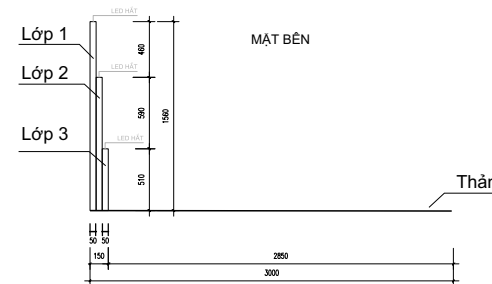
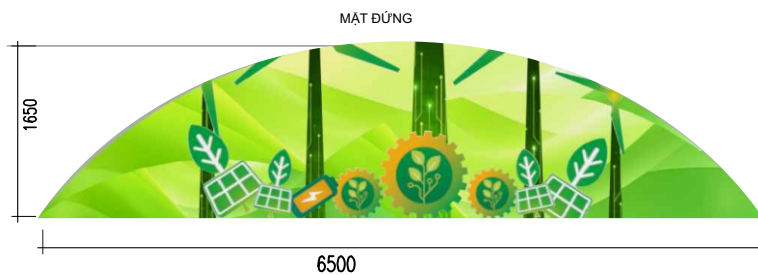
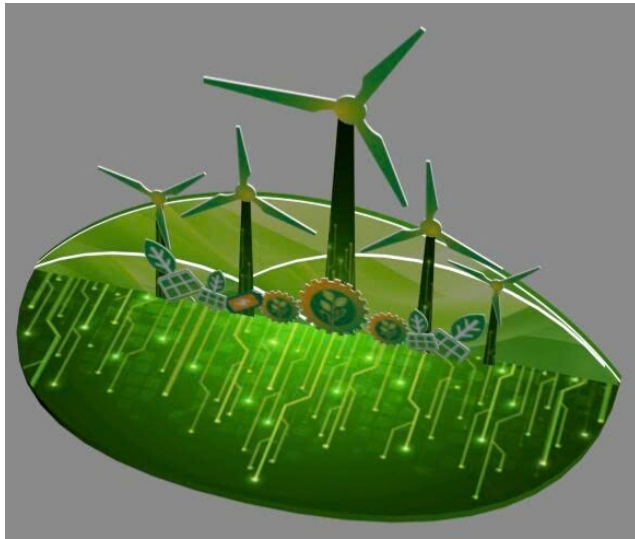

VÒM BÁN NGUYỆT

Fomex (10mm) bồi decal
 Kt mỗi tấm: 6.500 x 1.650 x 150 dày
 Khung chịu lực hộp 40mm x 40mm x 1.4mm
 Khung xương phụ: 20mm x 20mm x 1.2mm
 Diện tích fomex bồi decal: 10.7m²

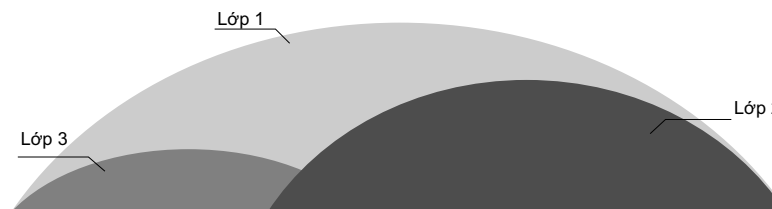

HỒ SƠ THIẾT KẾ

HỘI CHỢ TRIỂN LÃM
 SẢN PHẨM
 CÔNG NGHIỆP NÔNG THÔN
 NĂM 2026

THIẾT KẾ TỔNG THỂ, CHI TIẾT
 KỸ THUẬT, CÁC HẠNG MỤC
 HỘI CHỢ TRIỂN LÃM



ĐƠN VỊ THIẾT KẾ

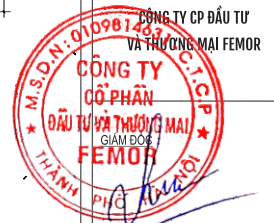

CÔNG TY CP ĐẦU TƯ
 VÀ THƯƠNG MẠI FEMOR

CÔNG TY
 CỔ PHẦN
 ĐẦU TƯ VÀ THƯƠNG MẠI
 FEMOR
 GIAM ĐỐC

Bà Nguyễn Thủy Tiên

CHỦ TRÌ

Signature

Ông Nguyễn Mạnh Thành

THIẾT KẾ

Signature

Bà Vũ Kim Hương

HOÀN THÀNH

Năm 2026

KÍCH THƯỚC CHI TIẾT TRƯNG BÀY TRONG KHU C

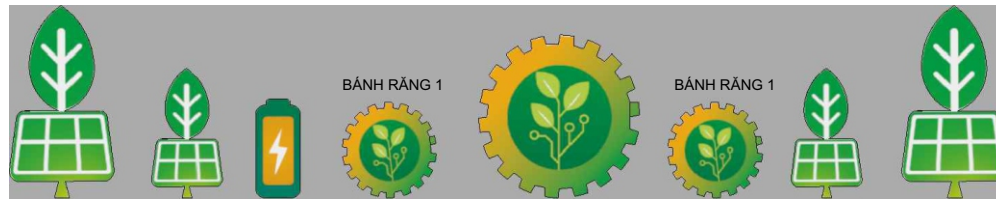
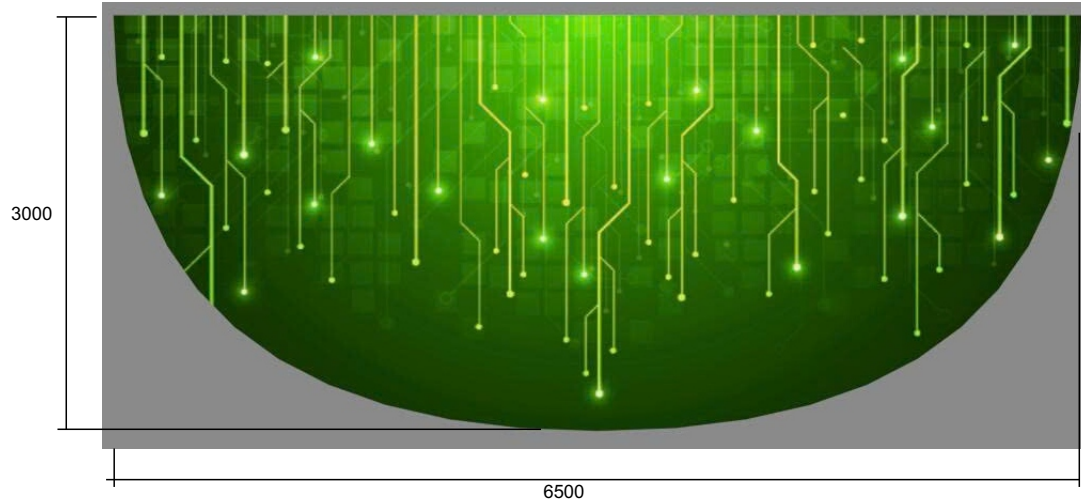

LÁ 1

LÁ 2

PIN NĂNG LƯỢNG

BÁNH RĂNG 1

BÁNH RĂNG 2

BÁNH RĂNG 1

LÁ 2

LÁ 1

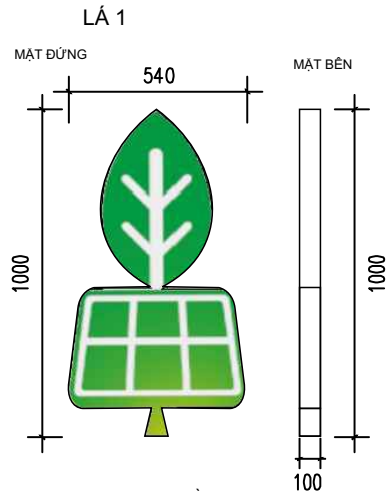

Fomex (10mm) bồi decal
Kt mỗi tấm: 1.000 x 540 x 100
Khung xương: 20mm x 20mm x 1.2mm
Số lượng: 2 tấm
Diện tích fomex bồi decal: 0.54m2/ bộ (tổng: 1.08m2)

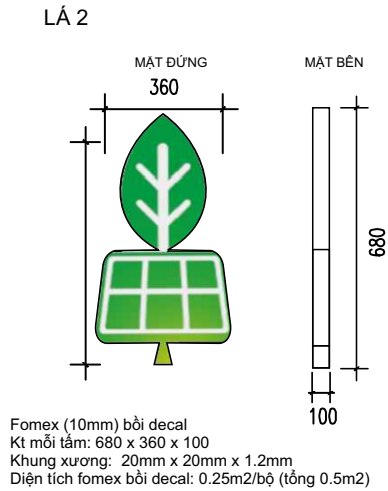

Fomex (10mm) bồi decal
Kt mỗi tấm: 680 x 360 x 100
Khung xương: 20mm x 20mm x 1.2mm
Diện tích fomex bồi decal: 0.25m2/bộ (tổng 0.5m2)

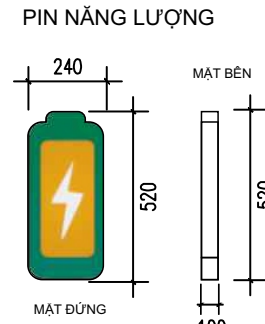

PIN NĂNG LƯỢNG
Fomex (10mm) bồi decal
Kt mỗi tấm: 240 X 520 x 100 dày
Khung xương: 20mm x 20mm x 1.2mm
Diện tích fomex bồi decal: 0.12m2

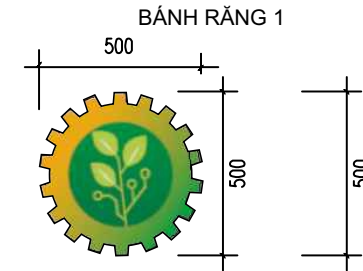

Fomex (10mm) bồi decal
Kt mỗi tấm: 500 X 500 x 100
Khung xương phụ: 20mm x 20mm x 1.2mm
Diện tích fomex bồi decal: 0.25m2/bộ (tổng 0.5m2)

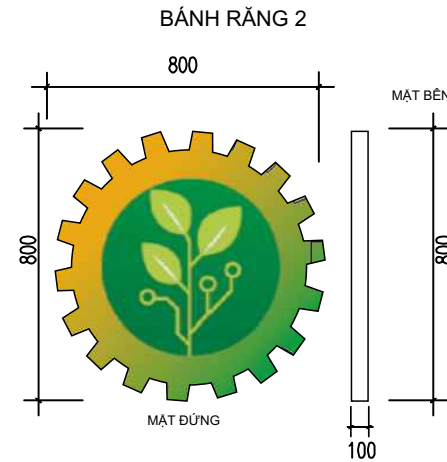

Fomex (10mm) bồi decal
Kt mỗi tấm: 800 x 800 x 100
Khung xương: 20mm x 20mm x 1.2mm
Diện tích fomex bồi decal: 0.64m2

NỀN SÀN
In decal Kt: 6.500 x 3.000
Diện tích: 19.5m2

HỒ SƠ THIẾT KẾ
HỘI CHỢ TRIỂN LÃM
SẢN PHẨM
CÔNG NGHIỆP NÔNG THÔN
NĂM 2026

THIẾT KẾ TỔNG THỂ, CHI TIẾT
KỸ THUẬT, CÁC HẠNG MỤC
HỘI CHỢ TRIỂN LÃM



ĐƠN VỊ THIẾT KẾ

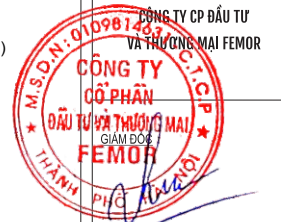

Bà Nguyễn Thủy Tiên

CHỦ TRÌ

Ông Nguyễn Mạnh Thành

THIẾT KẾ

Bà Vũ Kim Hương

HOÀN THÀNH

Năm 2026

KÍCH THƯỚC CHI TIẾT TRƯNG BÀY TRONG KHU C

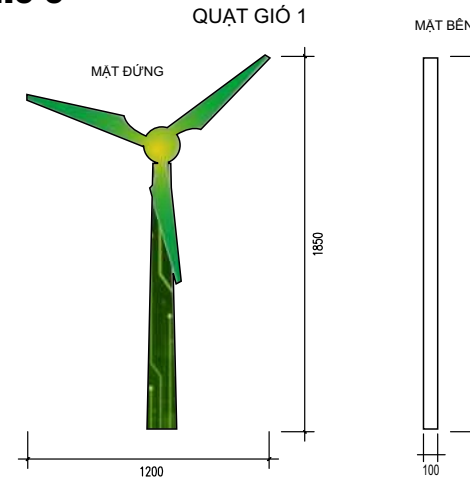
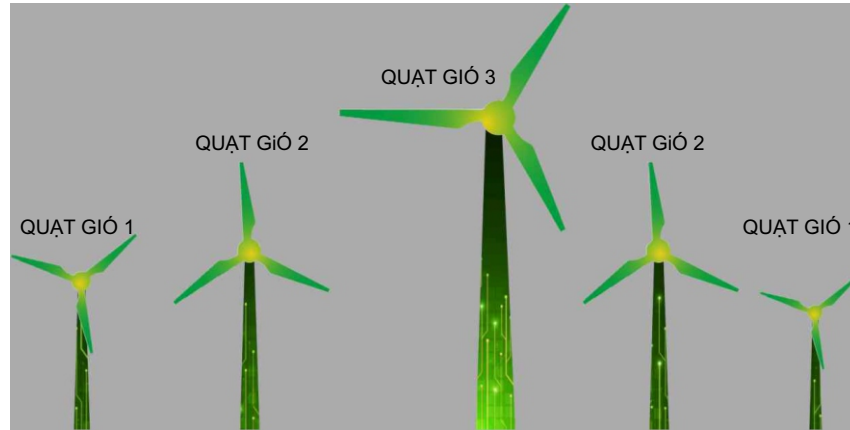

Fomex (10mm) bồi decal
 Kt mỗi tấm: 1.850 X 1.200 x 100 dày
 Khung chịu lực hộp: 20mm x 20mm x 1.2mm
 Số lượng: 2 chiếc
 Diện tích fomex bồi decal: 2.2m2/chiếc (tổng cộng 4.4m2)

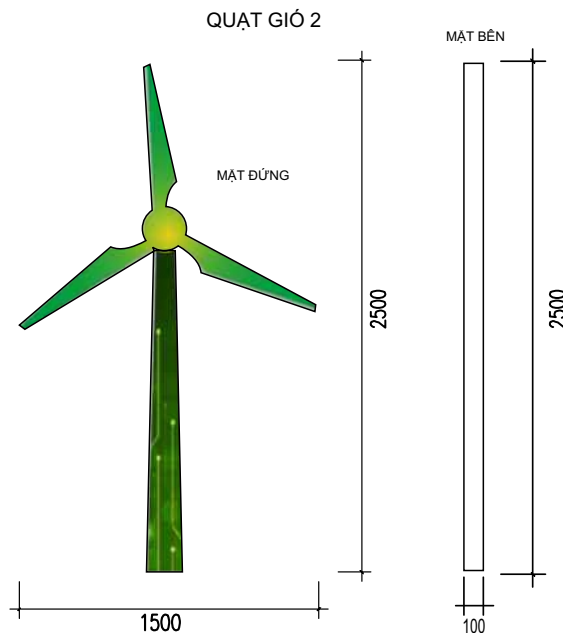

Fomex (10mm) bồi decal
 Kt mỗi tấm: 1.500 X 2.500 x 100
 Khung chịu lực hộp: 20mm x 20mm x 1.2mm
 Số lượng: 2 chiếc
 Diện tích fomex bồi decal: 3.8m2/chiếc (trồng cộng 7.6m2)

QUẠT GIÓ 3
 Fomex (10mm) bồi decal
 Kt mỗi tấm: 2.150 x 4.000 x 100
 Khung chịu lực hộp:
 20mm x 20mm x 1.2mm
 Diện tích fomex bồi decal: 8.6m2

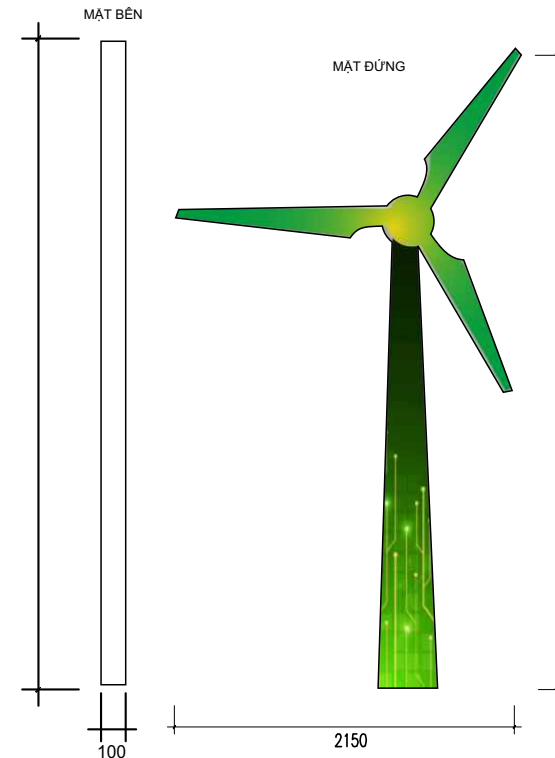

HỒ SƠ THIẾT KẾ
**HỘI CHỢ TRIỂN LÃM
 SẢN PHẨM
 CÔNG NGHIỆP NÔNG THÔN
 NĂM 2026**

THIẾT KẾ TỔNG THỂ, CHI TIẾT
 KỸ THUẬT, CÁC HẠNG MỤC
 HỘI CHỢ TRIỂN LÃM



ĐƠN VỊ THIẾT KẾ



Bà Nguyễn Thủy Tiên

CHỦ TRÌ

Signature

Ông Nguyễn Mạnh Thành

THIẾT KẾ

Signature

Bà Vũ Kim Hương

HOÀN THÀNH

Năm 2026

KÍCH THƯỚC CHI TIẾT TRƯNG BÀY TRONG KHU C

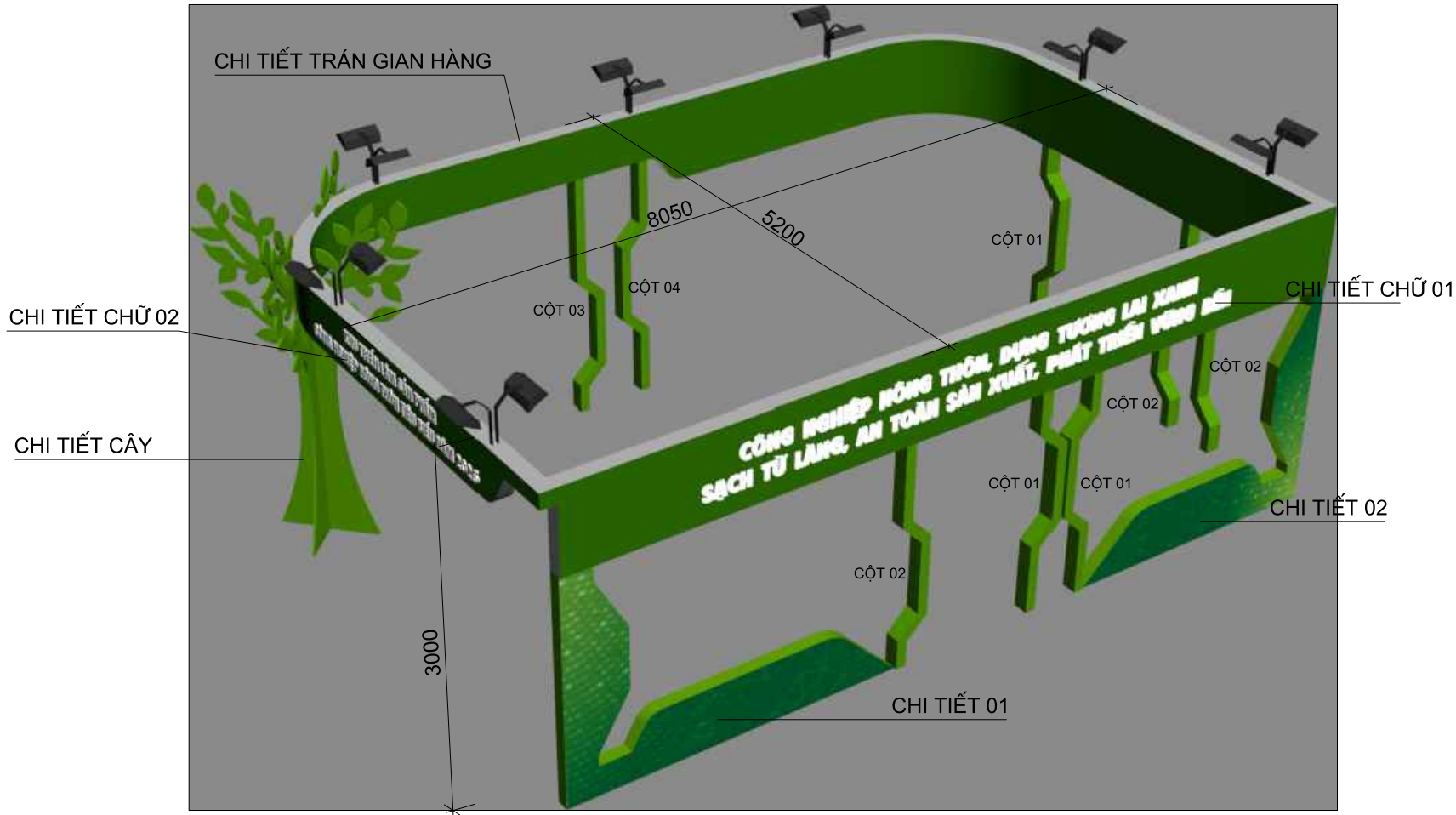

CHI TIẾT TC01 + TC02 (LƯU Ý: TC02 ĐỐI XỨNG TC01)

Fomex (10mm) bồi decal
 Khung chịu lực hộp 40mm x 40mm x 1.4mm
 Khung xương phụ: 20mm x 20mm x 1.2mm

HỒ SƠ THIẾT KẾ
 HỘI CHỢ TRIỂN LÃM
 SẢN PHẨM
 CÔNG NGHIỆP NÔNG THÔN
 NĂM 2026

THIẾT KẾ TỔNG THỂ, CHI TIẾT
 KỸ THUẬT, CÁC HẠNG MỤC
 HỘI CHỢ TRIỂN LÃM



ĐƠN VỊ THIẾT KẾ

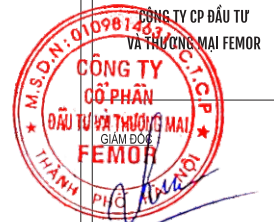

Bà Nguyễn Thủy Tiên

CHỦ TRÌ

Nguyễn Mạnh Thành

Ông Nguyễn Mạnh Thành

THIẾT KẾ

Hương

Bà Vũ Kim Hương

HOÀN THÀNH

Năm 2026

KÍCH THƯỚC CHI TIẾT TRƯNG BÀY TRONG KHU C

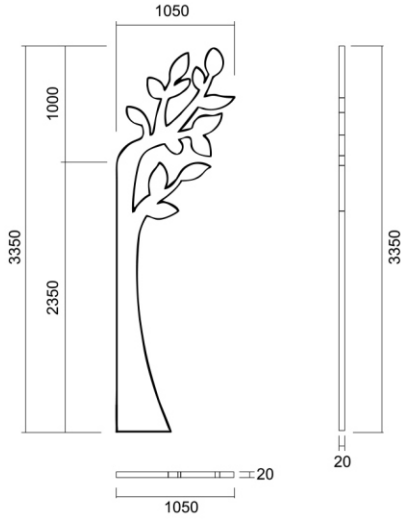

CHI TIẾT 1 VẼ CÂY

Fomex (10mm) bồi deca
 Kích thước: 3.350 x 1.050 x 20 dày
 Khung chịu lực hộp 40mm x 40mm x 1.4mm dày
 Khung xương phụ: 20mm x 20mm x 1.2mm dày
 Số lượng: 8 chiếc (4 chiếc/khu)
 Diện tích: 3.5m²/chiếc (tổng cộng 28m²)

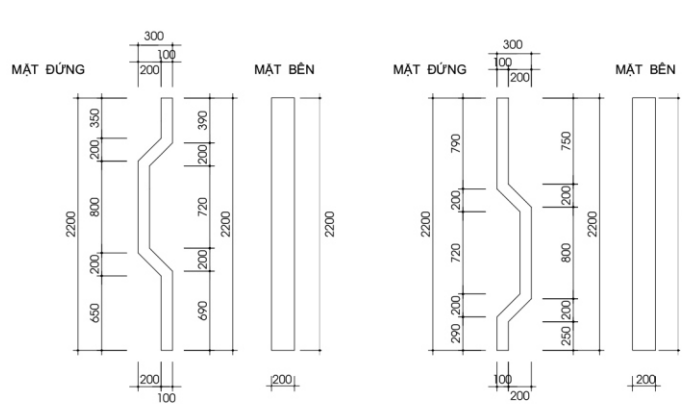

CHI TIẾT CỘT 1

Fomex (10mm) bồi decal
 Kích thước: 2.200 x 300 x 200 dày
 Khung chịu lực hộp 40mm x 40mm x 1.4mm
 Khung xương phụ: 20mm x 20mm x 1.2mm
 Số lượng 6 chiếc (3 chiếc cho 1 khu)
 Diện tích 4 mặt: 2.2m²/chiếc (tổng cộng 13.2m²)

CHI TIẾT CỘT 2

Fomex (10mm) bồi decal
 Kích thước: 2.200 x 300 x 200
 Khung chịu lực hộp 40mm x 40mm x 1.4mm
 Khung xương phụ: 20mm x 20mm x 1.2mm
 Số lượng 6 chiếc (3 chiếc cho 1 khu)
 Diện tích 4 mặt: 2.2m²/chiếc (tổng cộng 13.2m²)

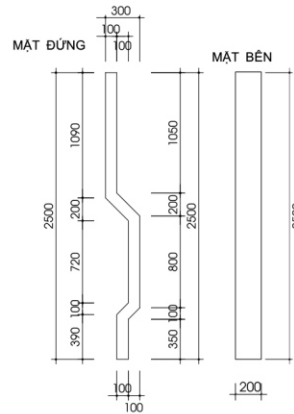

CHI TIẾT CỘT 3

Fomex (10mm) bồi decal
 Kích thước: 2.200 x 300 x 200 dày
 Khung chịu lực hộp 40mm x 40mm x 1.4mm
 Khung xương phụ: 20mm x 20mm x 1.2mm
 Số lượng 4 chiếc (2 chiếc cho 1 khu)
 Diện tích 4 mặt: 2.2m²/chiếc (tổng cộng 8.8m²)

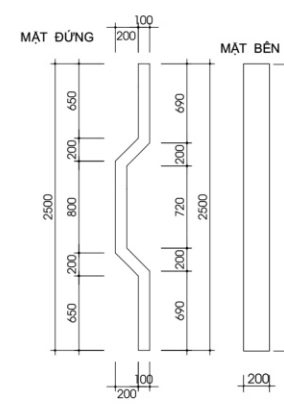

CHI TIẾT CỘT 4

Fomex (10mm) bồi decal
 Kích thước: 2.200 x 300 x 200
 Khung chịu lực hộp 40mm x 40mm x 1.4mm
 Khung xương phụ: 20mm x 20mm x 1.2mm
 Số lượng 4 chiếc (2 chiếc cho 1 khu)
 Diện tích 4 mặt: 2.2m²/chiếc (tổng cộng 8.8m²)

Chất liệu: Mica dán decal xuyên sáng, dày 5cm

Chất liệu: Mica dán xuyên sáng, dày 5cm



CHI TIẾT CHỮ 02 SL: 6 BỘ / 2 HỆ



CHI TIẾT CHỮ 01 SL: 2 BỘ / 2 HỆ

HỒ SƠ THIẾT KẾ

HỘI CHỢ TRIỂN LÃM SẢN PHẨM CÔNG NGHIỆP NÔNG THÔN NĂM 2026

THIẾT KẾ TỔNG THỂ, CHI TIẾT KỸ THUẬT, CÁC HẠNG MỤC HỘI CHỢ TRIỂN LÃM



ĐƠN VỊ THIẾT KẾ



CÔNG TY CP ĐẦU TƯ VÀ THƯƠNG MẠI FEMOR

Bà Nguyễn Thủy Tiên

CHỦ TRÌ

Ông Nguyễn Mạnh Thành

THIẾT KẾ

Bà Vũ Kim Hương

HOÀN THÀNH

Năm 2026

KÍCH THƯỚC CHI TIẾT TRƯNG BÀY TRONG KHU C

CHI TIẾT VÁCH 01

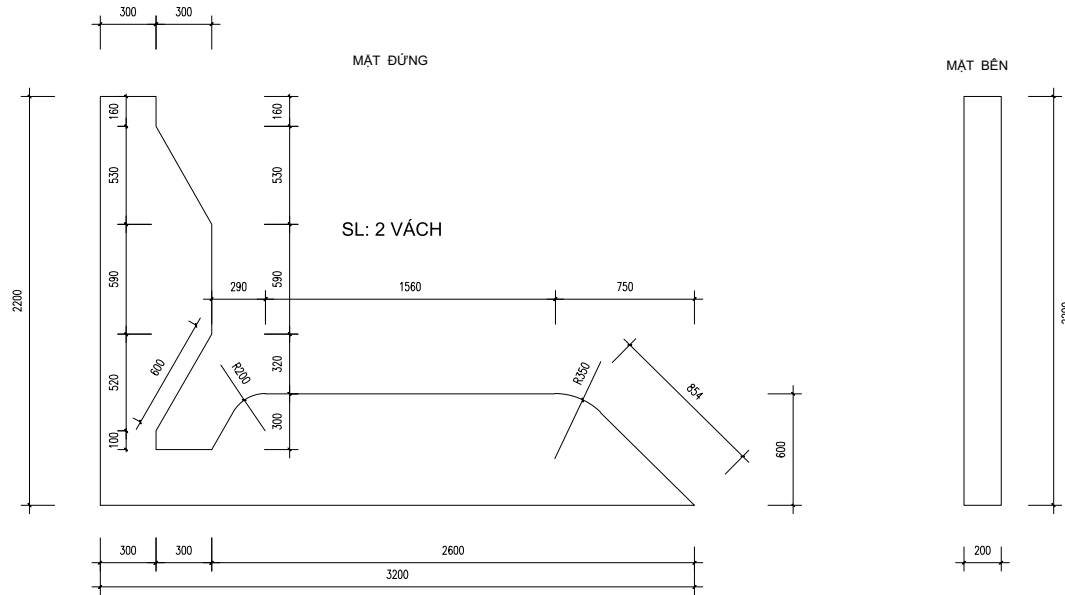

Fomex (10mm) bồi decal
 Kích thước: 2.200 x 3.200 x 200 dày
 Khung chịu lực hộp 40mm x 40mm x 1.4mm
 Khung xương phụ: 20mm x 20mm x 1.2mm
 Số lượng 2 chiếc đối xứng (1 chiếc cho 1 khu)
 Diện tích 4 mặt: 7.5m²/ chiếc (tổng cộng 15m²)

CHI TIẾT VÁCH 02

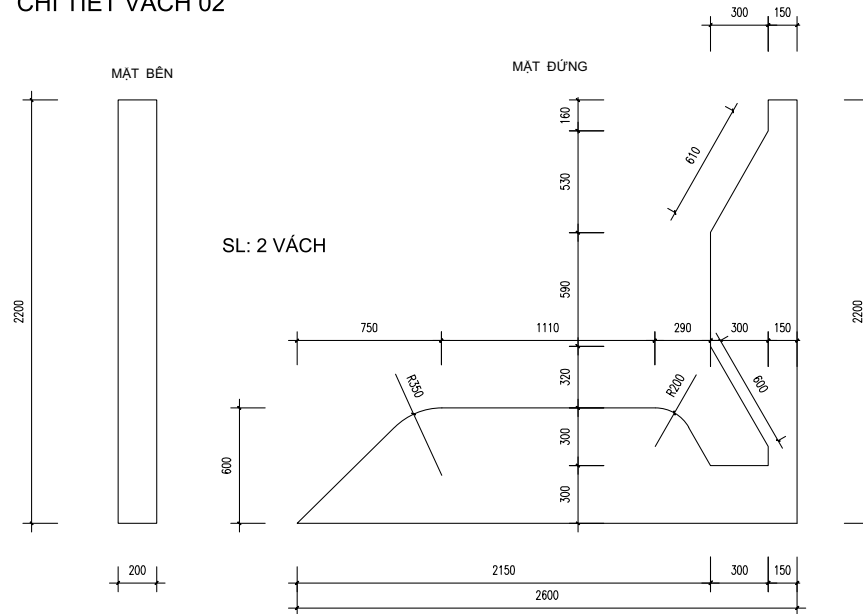

Fomex (10mm) bồi decal
 Kích thước: 2.200 x 2.600 x 200
 Khung chịu lực hộp 40mm x 40mm x 1.4mm
 Khung xương phụ: 20mm x 20mm x 1.2mm
 Số lượng 2 chiếc đối xứng (1 chiếc cho 1 khu)
 Diện tích 4 mặt: 6.2m²/ chiếc (tổng cộng 12.4m²)

HỒ SƠ THIẾT KẾ
**HỘI CHỢ TRIỂN LÃM
 SẢN PHẨM
 CÔNG NGHIỆP NÔNG THÔN
 NĂM 2026**

THIẾT KẾ TỔNG THỂ, CHI TIẾT
 KỸ THUẬT, CÁC HẠNG MỤC
HỘI CHỢ TRIỂN LÃM



ĐƠN VỊ THIẾT KẾ



Bà Nguyễn Thủy Tiên

CHỦ TRÌ

Ông Nguyễn Mạnh Thành

THIẾT KẾ

Bà Vũ Kim Hương

HOÀN THÀNH

Năm 2026

KÍCH THƯỚC CHI TIẾT TRƯNG BÀY TRONG KHU C

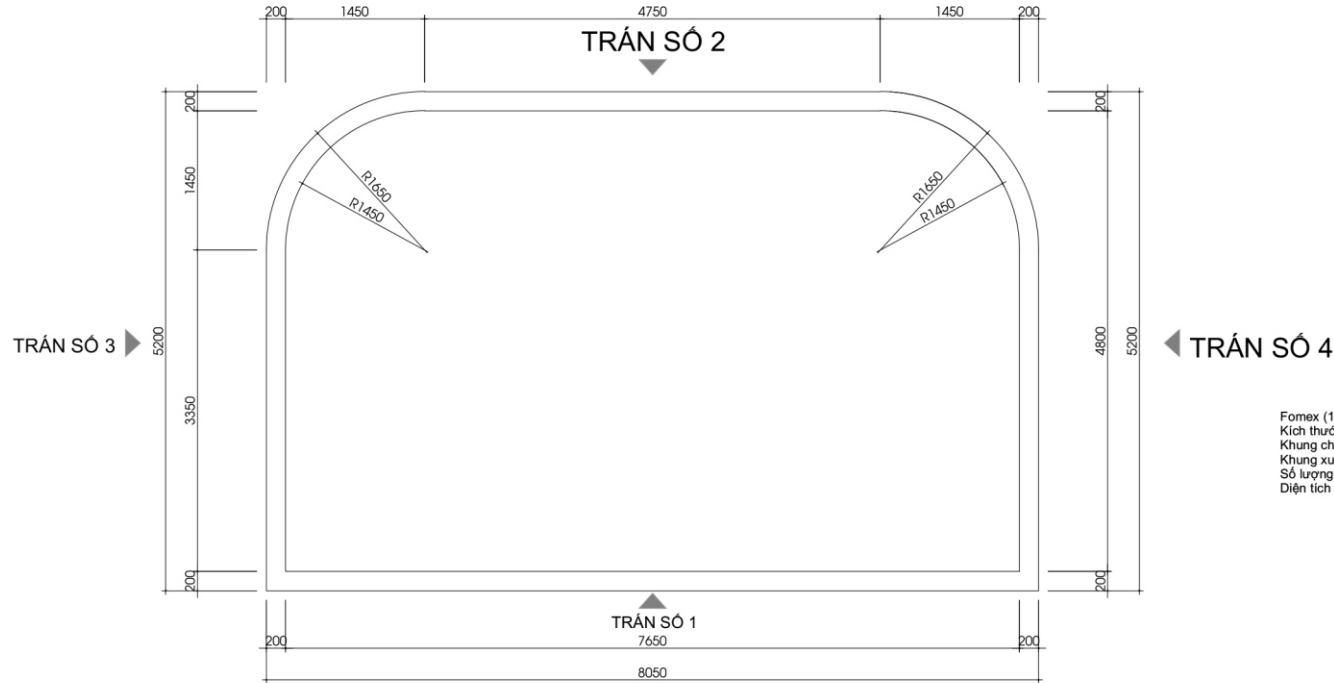

Fomex (10mm) bồi decal
 Kích thước tổng thể: 8.050 x 5.200 x 800 cao
 Khung chịu lực hộp 40mm x 40mm x 1.4mm
 Khung xương phụ: 20mm x 20mm x 1.2mm
 Số lượng 2 chiếc đối xứng (1 chiếc cho 1 khu)
 Diện tích tổng thể: 41.9m²/chiếc (tổng cộng 83.8m²)

CHI TIẾT TRẦN GIAN HÀNG

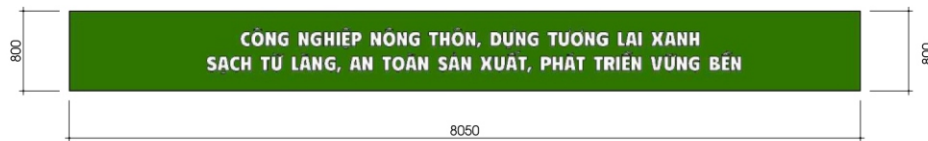

TRẦN SỐ 1



TRẦN SỐ 3

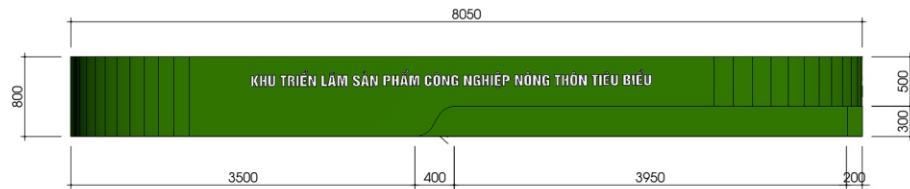

TRẦN SỐ 2

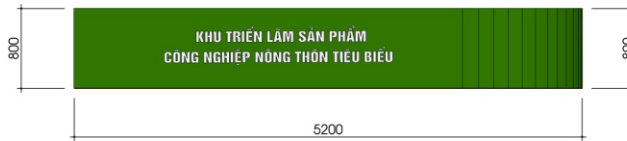

TRẦN SỐ 4

HỒ SƠ THIẾT KẾ

HỘI CHỢ TRIỂN LÀM SẢN PHẨM CÔNG NGHIỆP NÔNG THÔN NĂM 2026

THIẾT KẾ TỔNG THỂ, CHI TIẾT KỸ THUẬT, CÁC HẠNG MỤC HỘI CHỢ TRIỂN LÀM



ĐƠN VỊ THIẾT KẾ

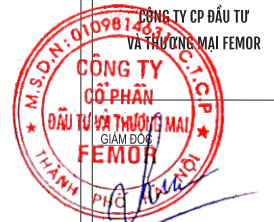

Bà Nguyễn Thủy Tiên

CHỦ TRÌ

Ông Nguyễn Mạnh Thành

THIẾT KẾ

Bà Vũ Kim Hương

HOÀN THÀNH

Năm 2026

KÍCH THƯỚC CHI TIẾT TRƯNG BÀY TRONG KHU C

KÍCH THƯỚC TRỤ C1

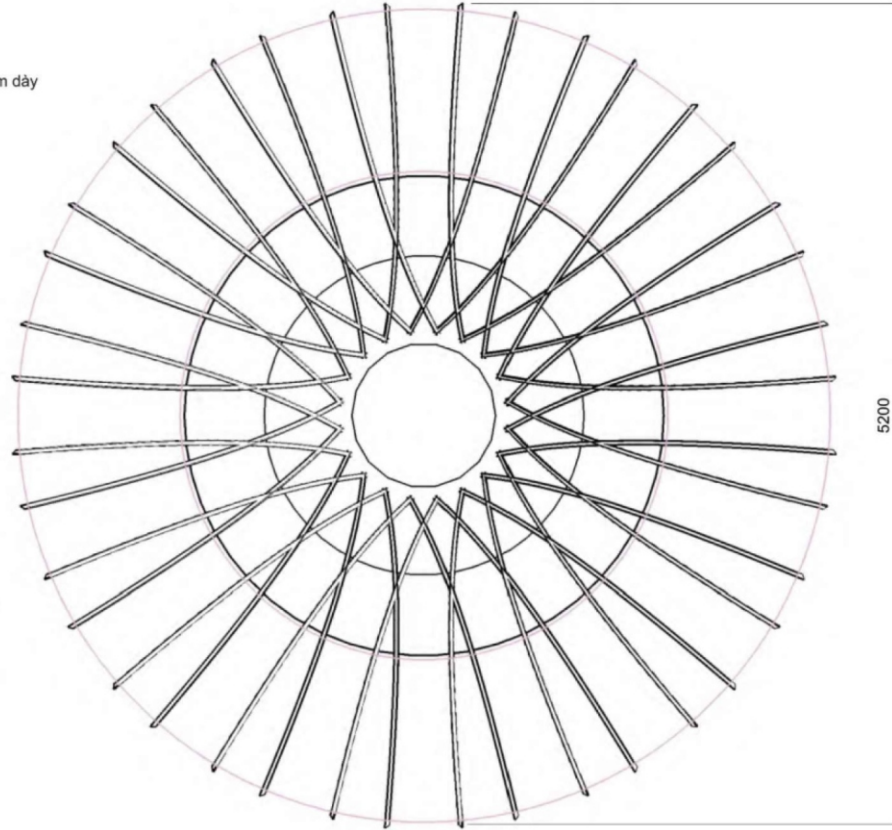
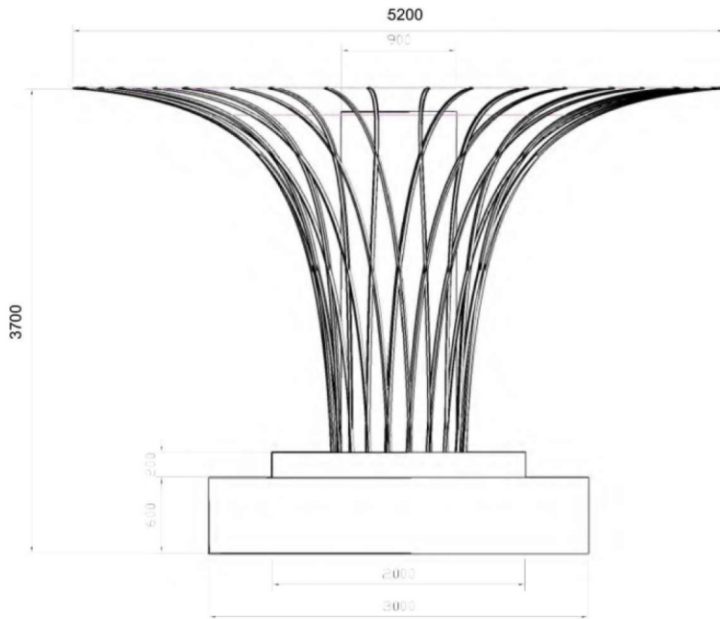
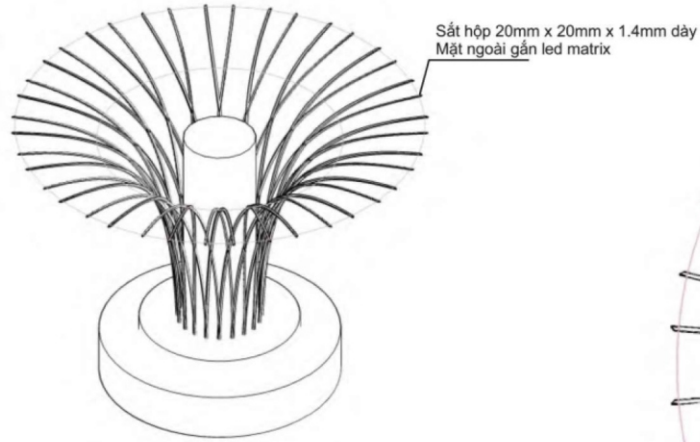

- Sắt hộp 20mm x 20mm x 1.4mm dày, uốn cong theo maket, sơn tĩnh điện
- Số lượng: 40 thanh x 3200mm/thanh
- Ôp led matrix mặt ngoài:
- Số lượng: 40m x 3200 = 128m
- Trụ gỗ trung tâm: khung sắt hộp 20mm x 20mm x 1.2mm
- Ôp MDF (dày 9mm) cắt CNC bởi decal cán mờ
- Diện tích: 8.8m²
- Hệ đế: khung sắt hộp 20mm x 20mm x 1.2mm
- Ôp MDF (dày 9mm) cắt CNC bởi decal cán mờ
- Diện tích: 17m²

Số lượng: 1 hệ

HỒ SƠ THIẾT KẾ

HỘI CHỢ TRIỂN LÃM
SẢN PHẨM
CÔNG NGHIỆP NÔNG THÔN
NĂM 2026

THIẾT KẾ TỔNG THỂ, CHI TIẾT
KỸ THUẬT, CÁC HẠNG MỤC
HỘI CHỢ TRIỂN LÃM



ĐƠN VỊ THIẾT KẾ

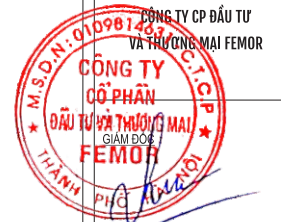

Bà Nguyễn Thủy Tiên

CHỦ TRÌ

(Signature)

Ông Nguyễn Mạnh Thành

THIẾT KẾ

(Signature)

Bà Vũ Kim Hương

HOÀN THÀNH

Năm 2026

KÍCH THƯỚC CHI TIẾT TRƯNG BÀY TRONG KHU C

HỆ BỤC C2

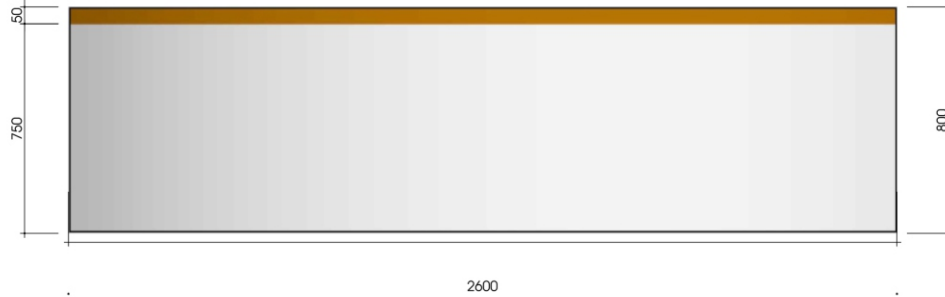

MẶT ĐỨNG BỤC C2

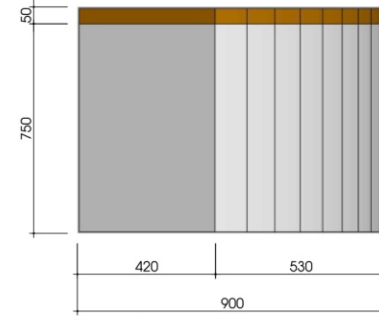

MẶT BÊN BỤC C2

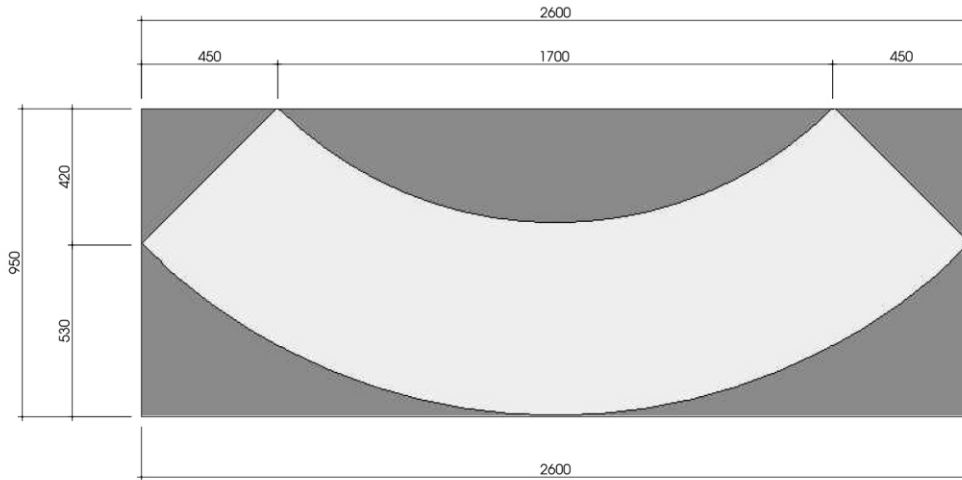

CHI TIẾT BỤC C2

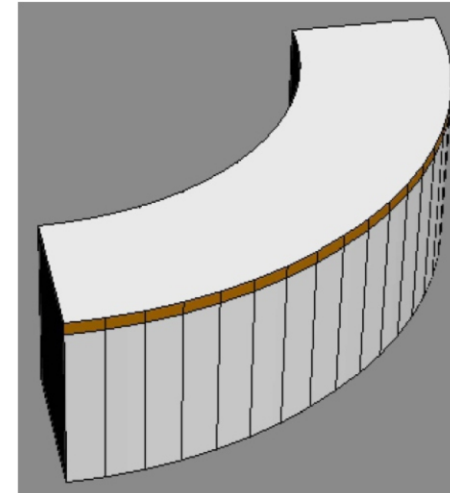

PHỐI CẢNH

Chất liệu: khung sắt hộp 20mm x 20mm x 1.2mm
Óp MDF (dày 9mm) cắt CNC bởi decal cán mờ
Kích thước tổng thể: 2.600 x 900 x 800 cao
Số lượng: 4 hệ bục
Diện tích: 6.5m²/ 1 hệ (tổng cộng 26m²)

HỒ SƠ THIẾT KẾ

HỘI CHỢ TRIỂN LÃM
SẢN PHẨM
CÔNG NGHIỆP NÔNG THÔN
NĂM 2026

THIẾT KẾ TỔNG THỂ, CHI TIẾT
KỸ THUẬT, CÁC HẠNG MỤC
HỘI CHỢ TRIỂN LÃM



ĐƠN VỊ THIẾT KẾ



Bà Nguyễn Thùy Tiên

CHỦ TRÌ

Ông Nguyễn Mạnh Thành

THIẾT KẾ

Bà Vũ Kim Hương

HOÀN THÀNH

Năm 2026

KÍCH THƯỚC CHI TIẾT TRƯNG BÀY TRONG KHU C

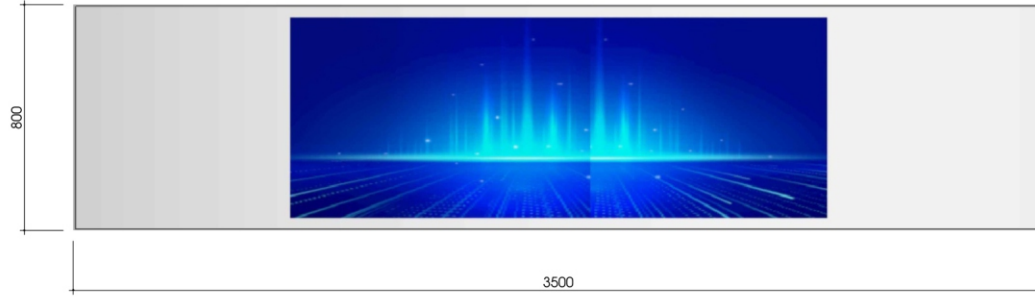

MẶT ĐÚNG BỤC C3

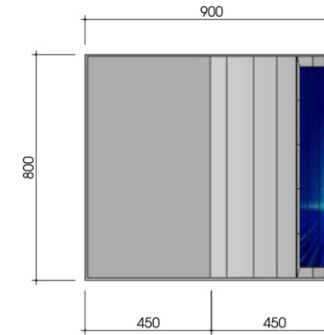

MẶT BÊN BỤC C3

CHI TIẾT BỤC C3

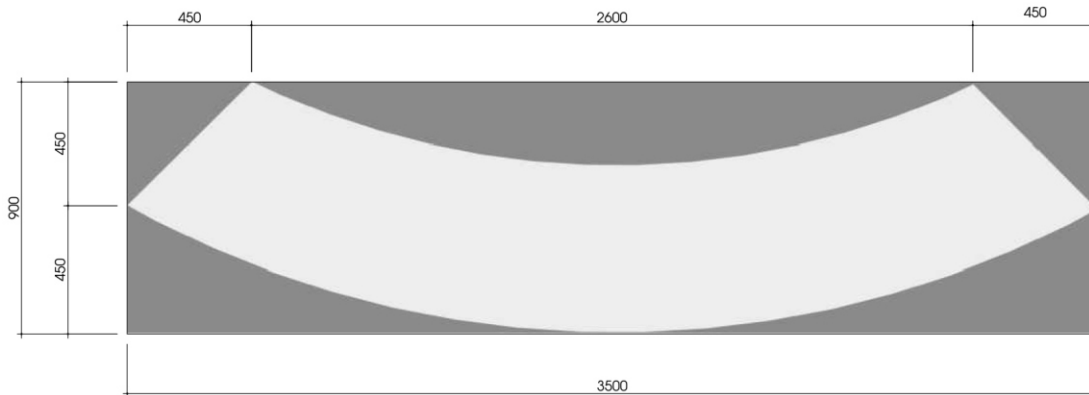

Chất liệu: khung sắt hộp 20mm x 20mm x 1.2mm
Ôp MDF (dày 9mm) cắt CNC bởi decal cán mờ
Kích thước tổng thể: 3.500 x 900 x 800 cao
Số lượng: 2 hệ bục
Diện tích: 8.6m²/ 1 hệ (tổng cộng 17.2m²)

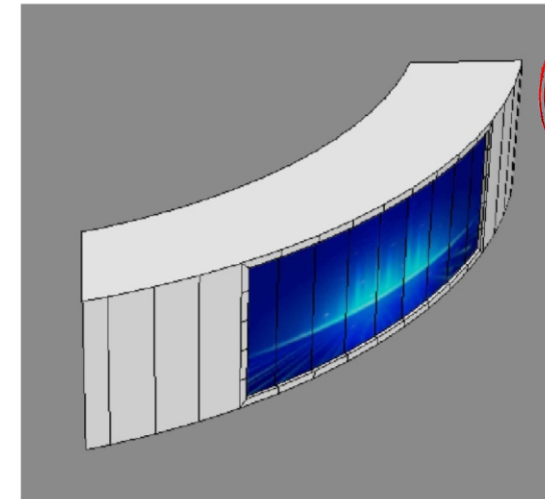

PHỐI CẢNH

HỒ SƠ THIẾT KẾ

HỘI CHỢ TRIỂN LÃM
SẢN PHẨM
CÔNG NGHIỆP NÔNG THÔN
NĂM 2026

THIẾT KẾ TỔNG THỂ, CHI TIẾT
KỸ THUẬT, CÁC HẠNG MỤC
HỘI CHỢ TRIỂN LÃM



ĐƠN VỊ THIẾT KẾ

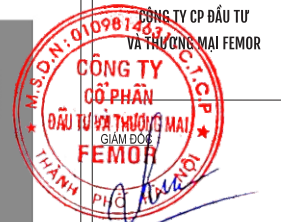

Bà Nguyễn Thủy Tiên

CHỦ TRÌ

Ông Nguyễn Mạnh Thành

THIẾT KẾ

Bà Vũ Kim Hương

HOÀN THÀNH

Năm 2026

KÍCH THƯỚC CHI TIẾT TRƯNG BÀY TRONG KHU C

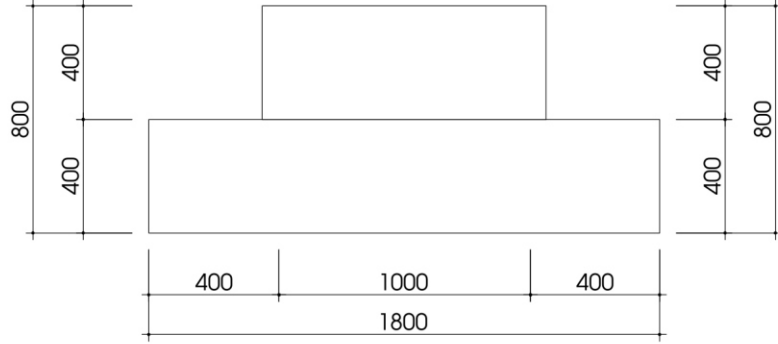

MẶT ĐỨNG BỤC A1

Chất liệu: khung sắt hộp 20mm x 20mm x 1.2mm
Óp MDF (dày 9mm) cắt CNC bởi decal cán mờ
Kích thước tầng 1: 1800 x 1800 x 400 cao
Kích thước tầng 2: 1000 x 1000 x 400 cao
Số lượng: 5 hệ bục
Diện tích: 8.8m²/ 1 hệ (tổng cộng 44m²)

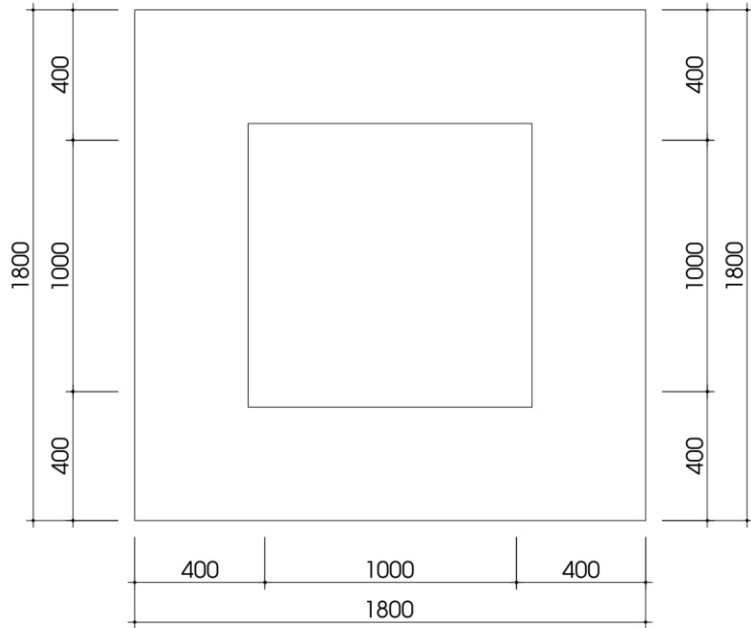

CHI TIẾT BỤC A1

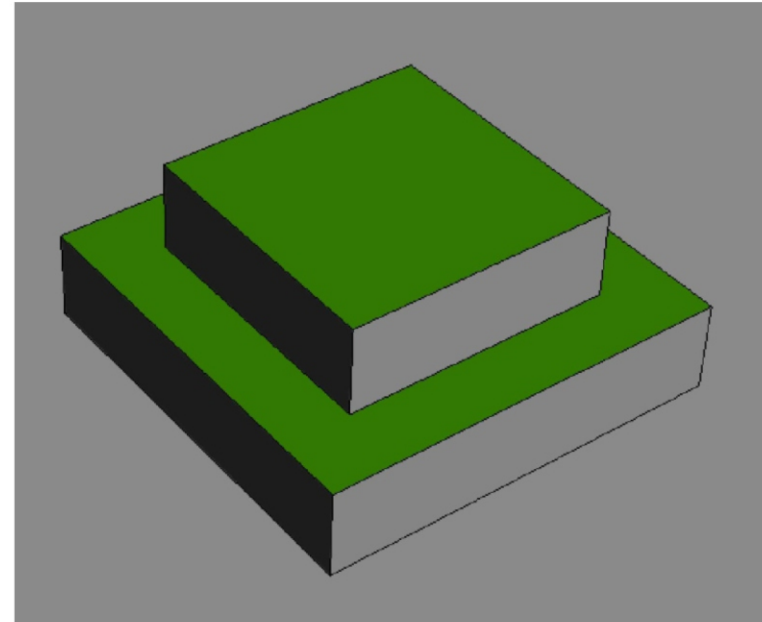

PHỐI CẢNH

HỒ SƠ THIẾT KẾ
HỘI CHỢ TRIỂN LÃM
SẢN PHẨM
CÔNG NGHIỆP NÔNG THÔN
NĂM 2026

THIẾT KẾ TỔNG THỂ, CHI TIẾT
KỸ THUẬT, CÁC HẠNG MỤC
HỘI CHỢ TRIỂN LÃM



ĐƠN VỊ THIẾT KẾ

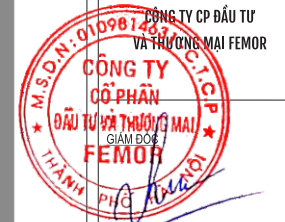

Bà Nguyễn Thủy Tiên

CHỦ TRÌ

Ông Nguyễn Mạnh Thành

THIẾT KẾ

Bà Vũ Kim Hương

HOÀN THÀNH

Năm 2026

KÍCH THƯỚC CHI TIẾT TRƯNG BÀY TRONG KHU C

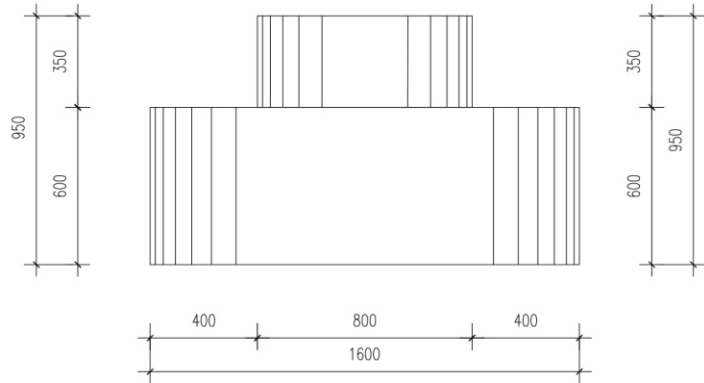

MẶT ĐỨNG BỤC A4

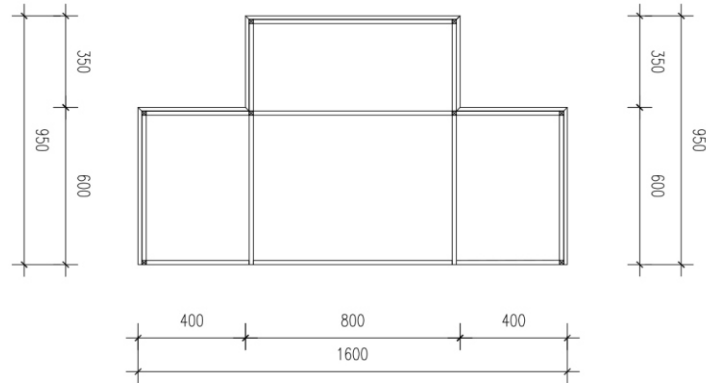

MẶT CẮT BỤC A4

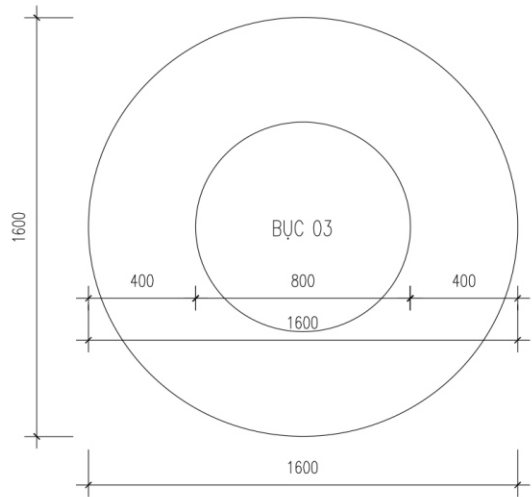

MẶT BẰNG BỤC A4

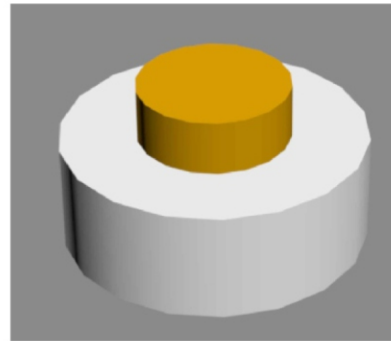

Chất liệu: khung sắt hộp 20mm x 20mm x 1.2mm
 Óp MDF (dày 9mm) cắt CNC bởi decal cán mờ
 Kích thước tầng 1: đường kính 1.600 x 600 cao
 Kích thước tầng 2: đường kính 800 x 350 cao
 Số lượng: 2 hệ bục
 Diện tích: 5.6m²/ 1 hệ (tổng cộng 11.2m²)

HỒ SƠ THIẾT KẾ

HỘI CHỢ TRIỂN LÃM
 SẢN PHẨM
 CÔNG NGHIỆP NÔNG THÔN
 NĂM 2026

THIẾT KẾ TỔNG THỂ, CHI TIẾT
 KỸ THUẬT, CÁC HẠNG MỤC
 HỘI CHỢ TRIỂN LÃM



ĐƠN VỊ THIẾT KẾ

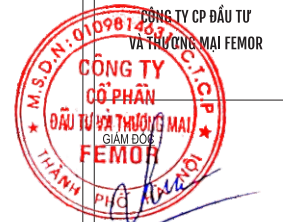

Bà Nguyễn Thủy Tiên

CHỦ TRÌ

Ông Nguyễn Mạnh Thành

THIẾT KẾ

Bà Vũ Kim Hương

HOÀN THÀNH

Năm 2026

KÍCH THƯỚC CHI TIẾT TRƯNG BÀY TRONG KHU C

SL: 02 HỆ (4 CÁI BỤC)

S = 4,5M2 / 1 HỆ ~ 9M2 / 2 HỆ

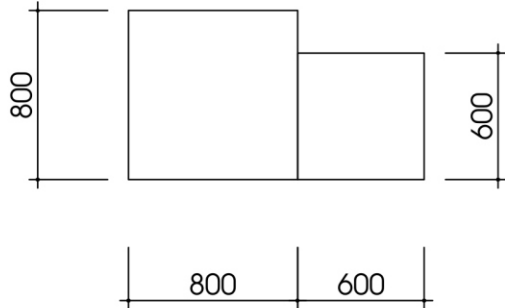

CHI TIẾT BỤC A6

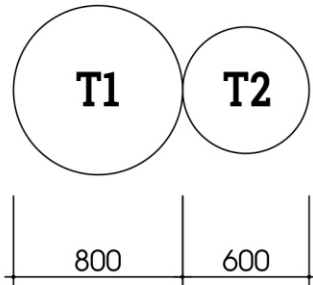

CHI TIẾT BỤC A6

BỤC T1
Chất liệu: khung sắt hộp 20mm x 20mm x 1.2mm
Óp MDF (dày 9mm) cắt CNC bởi decal cán mờ
KT: 800x800x800
Số lượng: 2 hệ bục
Diện tích: 3m2/ 1 hệ (tổng cộng 6m2)

BỤC T2
Chất liệu: khung sắt hộp 20mm x 20mm x 1.2mm
Óp MDF (dày 9mm) cắt CNC bởi decal cán mờ
KT: 600x600x600
Số lượng: 2 hệ bục
Diện tích: 1.7m2/ 1 hệ (tổng cộng 3.4m2)

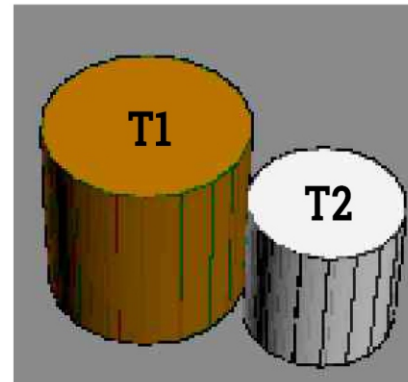

PHỐI CẢNH

HỒ SƠ THIẾT KẾ

HỘI CHỢ TRIỂN LÃM
SẢN PHẨM
CÔNG NGHIỆP NÔNG THÔN
NĂM 2026

THIẾT KẾ TỔNG THỂ, CHI TIẾT
KỸ THUẬT, CÁC HẠNG MỤC
HỘI CHỢ TRIỂN LÃM



ĐƠN VỊ THIẾT KẾ



Bà Nguyễn Thủy Tiên

CHỦ TRÌ

Ông Nguyễn Mạnh Thành

THIẾT KẾ

Bà Vũ Kim Hương

HOÀN THÀNH

Năm 2026

KÍCH THƯỚC CHI TIẾT TRƯNG BÀY TRONG KHU C

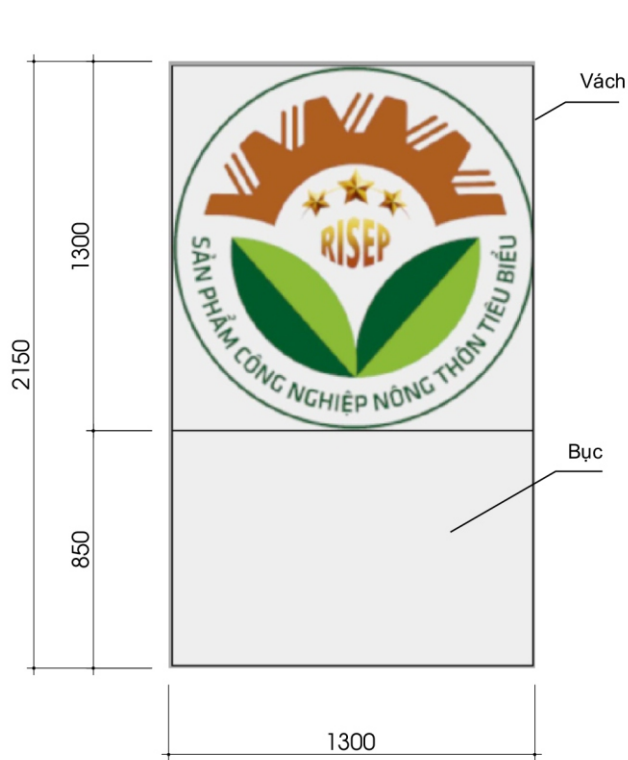

MẶT ĐỨNG BỤC C4

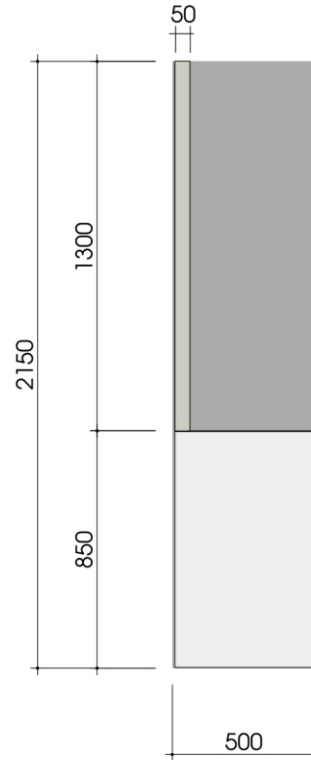

MẶT BÊN BỤC C4



PHỐI CẢNH

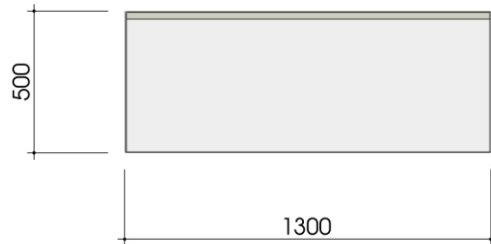

CHI TIẾT BỤC C4

VÁCH

Chất liệu: khung sắt hộp 20mm x 20mm x 1.2mm dày
 kích thước: 1.300 x 1.300 x 50 cao
 Óp MDF (dày 9mm) cắt CNC bởi decal cán mờ
 Số lượng: 2 chiếc
 Diện tích: 1.7m²/ 1 chiếc (tổng cộng 3.4m²)

BỤC

Chất liệu: khung sắt hộp 20mm x 20mm x 1.2mm dày
 kích thước: 1.300 x 500 x 500 cao
 Óp MDF (dày 9mm) cắt CNC bởi decal cán mờ
 Số lượng: 2 chiếc
 Diện tích: 2.5m²/ 1 chiếc (tổng cộng 5m²)

HỒ SƠ THIẾT KẾ
 HỘI CHỢ TRIỂN LÃM
 SẢN PHẨM
 CÔNG NGHIỆP NÔNG THÔN
 NĂM 2026

THIẾT KẾ TỔNG THỂ, CHI TIẾT
 KỸ THUẬT, CÁC HẠNG MỤC
 HỘI CHỢ TRIỂN LÃM



ĐƠN VỊ THIẾT KẾ

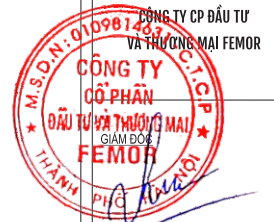

Bà Nguyễn Thủy Tiên

CHỦ TRÌ

Ông Nguyễn Mạnh Thành

THIẾT KẾ

Bà Vũ Kim Hương

HOÀN THÀNH

Năm 2026

KÍCH THƯỚC CHI TIẾT TRƯNG BÀY TRONG KHU C

MẪU CHI TIẾT BỤC A5

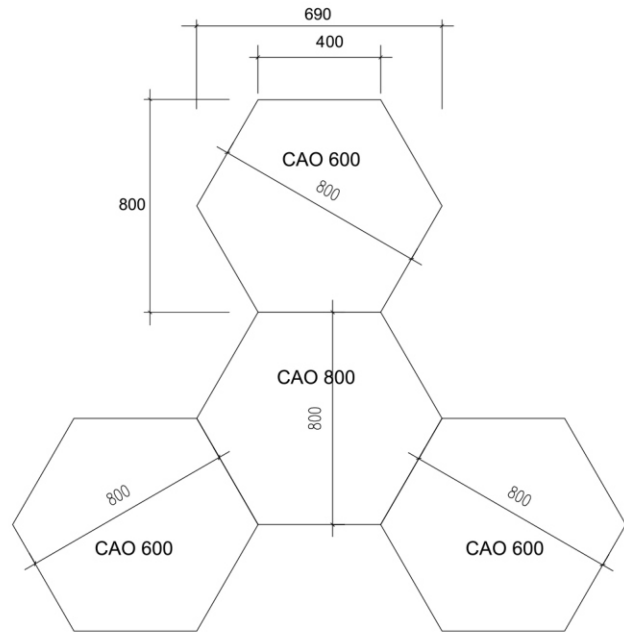
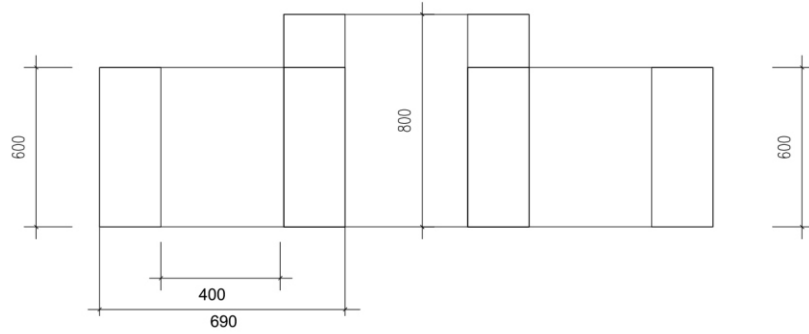

CHI TIẾT BUC A5

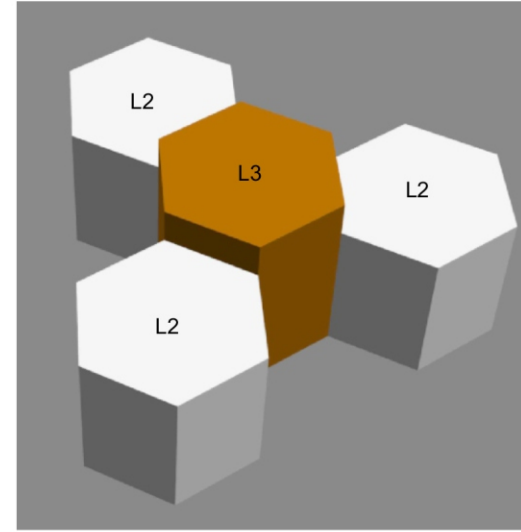

PHỐI CẢNH

HỆ L2

Chất liệu: khung sắt hộp 20mm x 20mm x 1.2mm dày
 kích thước: 690 x 800 x 600 cao
 Óp MDF (dày 9mm) cắt CNC bởi decal cán mờ
 Số lượng: 3 chiếc
 Diện tích: 2m²/ 1 chiếc (tổng cộng 6m²)

HỆ L3

Chất liệu: khung sắt hộp 20mm x 20mm x 1.2mm dày
 kích thước: 690 x 800 x 800 cao
 Óp MDF (dày 9mm) cắt CNC bởi decal cán mờ
 Số lượng: 1 chiếc
 Diện tích: 2.4m²/ 1 chiếc

HỒ SƠ THIẾT KẾ

HỘI CHỢ TRIỂN LÃM
 SẢN PHẨM
 CÔNG NGHIỆP NÔNG THÔN
 NĂM 2026

THIẾT KẾ TỔNG THỂ, CHI TIẾT
 KỸ THUẬT, CÁC HẠNG MỤC
 HỘI CHỢ TRIỂN LÃM



ĐƠN VỊ THIẾT KẾ

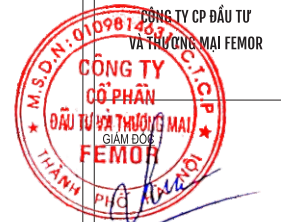

Bà Nguyễn Thủy Tiên

CHỦ TRÌ

Nguyễn Mạnh Thành

Ông Nguyễn Mạnh Thành

THIẾT KẾ

Kim Hương

Bà Vũ Kim Hương

HOÀN THÀNH

Năm 2026

KÍCH THƯỚC CHI TIẾT TRƯNG BÀY TRONG KHU C

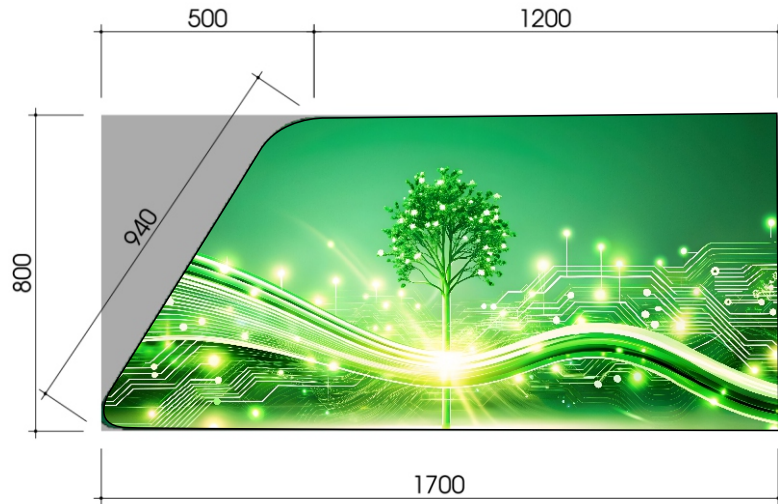

MẶT ĐỨNG BỤC A7

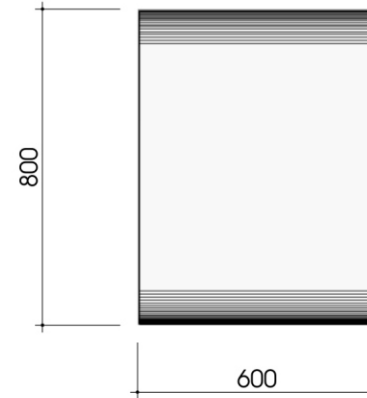

MẶT BÊN BỤC A7

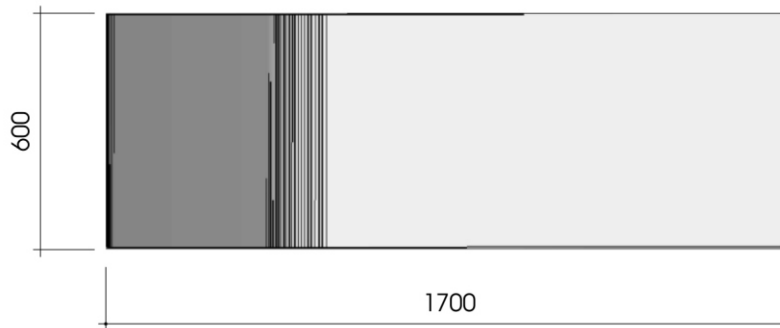

CHI TIẾT BỤC A7

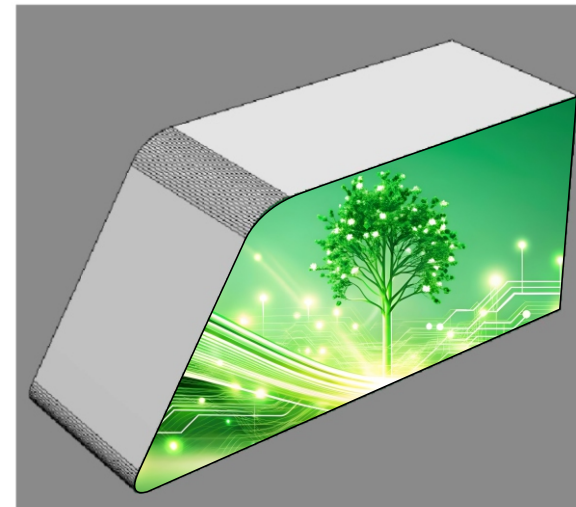

PHỐI CẢNH

Chất liệu: khung sắt hộp 20mm x 20mm x 1.2mm dày
 kích thước: 1.700 X 600 x 800 cao
 Ốp MDF (dày 9mm) cắt CNC bởi decal cán mờ
 Số lượng: 2 chiếc
 Diện tích: 4.7m² (tổng diện tích 2 bục 9.4m²)

HỒ SƠ THIẾT KẾ

HỘI CHỢ TRIỂN LÃM
 SẢN PHẨM
 CÔNG NGHIỆP NÔNG THÔN
 NĂM 2026

THIẾT KẾ TỔNG THỂ, CHI TIẾT
 KỸ THUẬT, CÁC HẠNG MỤC
 HỘI CHỢ TRIỂN LÃM



ĐƠN VỊ THIẾT KẾ



Bà Nguyễn Thủy Tiên

CHỦ TRÌ

[Handwritten signature]

Ông Nguyễn Mạnh Thành

THIẾT KẾ

[Handwritten signature]

Bà Vũ Kim Hương

HOÀN THÀNH

Năm 2026

KÍCH THƯỚC CHI TIẾT TRƯNG BÀY TRONG KHU C

CHI TIẾT BỤC A9

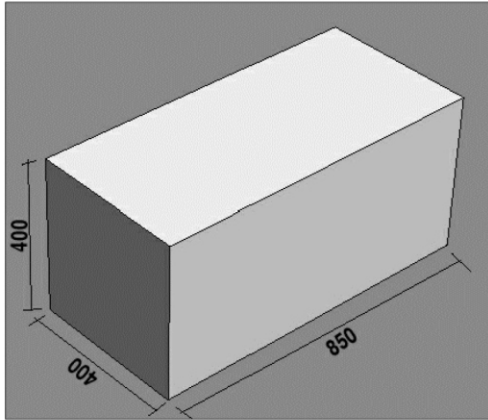

Chất liệu: khung sắt hộp 20mm x 20mm x 1.2mm dày
 kích thước: 400 X 850 x 400 cao
 Ốp MDF (dày 9mm) cắt CNC bởi decal cán mờ
 Số lượng: 3 chiếc
 Diện tích: 1.5m²/ 1 chiếc (tổng cộng 4.5m²)

CHI TIẾT BỤC A8

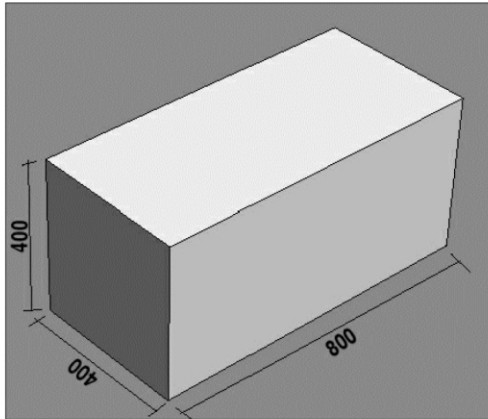

Chất liệu: khung sắt hộp 20mm x 20mm x 1.2mm dày
 kích thước: 400 X 800 x 400 cao
 Ốp MDF (dày 9mm) cắt CNC bởi decal cán mờ
 Số lượng: 1 chiếc
 Diện tích: 1.3m²/ 1 chiếc

CHI TIẾT BỤC P

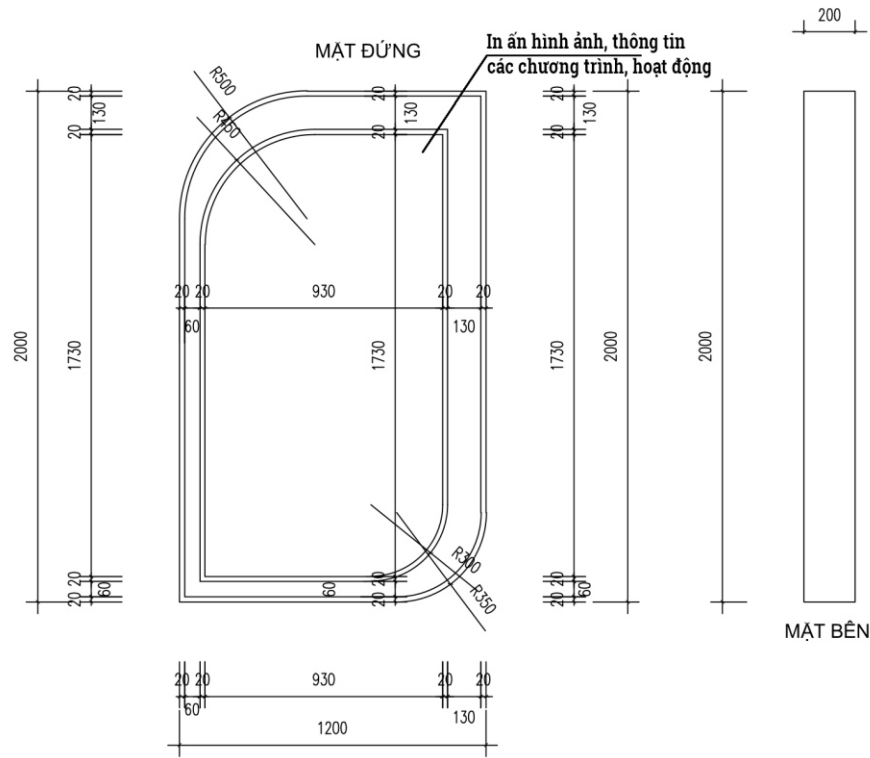

Chất liệu: khung sắt hộp 20mm x 20mm x 1.2mm dày
 kích thước: 2000 X 1200 x 200 cao
 Ốp MDF (dày 9mm) cắt CNC bởi decal cán mờ
 Số lượng: 4 cánh
 Diện tích 1 cánh: 8m²/cánh (diện tích tổng thể: 32m²)



PHỐI CẢNH BỤC P

HỒ SƠ THIẾT KẾ
 HỘI CHỢ TRIỂN LÃM
 SẢN PHẨM
 CÔNG NGHIỆP NÔNG THÔN
 NĂM 2026

THIẾT KẾ TỔNG THỂ, CHI TIẾT
 KỸ THUẬT, CÁC HẠNG MỤC
 HỘI CHỢ TRIỂN LÃM



ĐƠN VỊ THIẾT KẾ



Bà Nguyễn Thủy Tiên

CHỦ TRÌ

Thy

Ông Nguyễn Mạnh Thành

THIẾT KẾ

Huong

Bà Vũ Kim Hương

HOÀN THÀNH

Năm 2026

KÍCH THƯỚC CHI TIẾT TRƯNG BÀY TRONG KHU C



Holobox 86inch
Độ phân giải 4K
Khối lượng: 239kg
Ngang phủ bì: 1.248mm, cao phủ bì: 2.162mm, dày 550mm
Quản lý vận hành

Loại 1: Phần mềm điều khiển: trình diễn hình ảnh 3D của các sản phẩm
Số lượng: 2 bộ

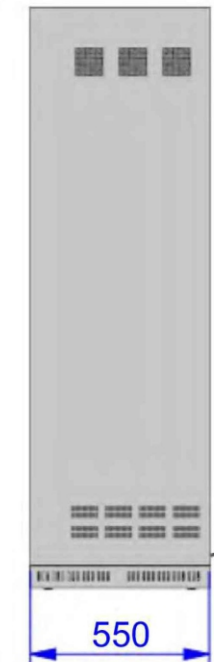
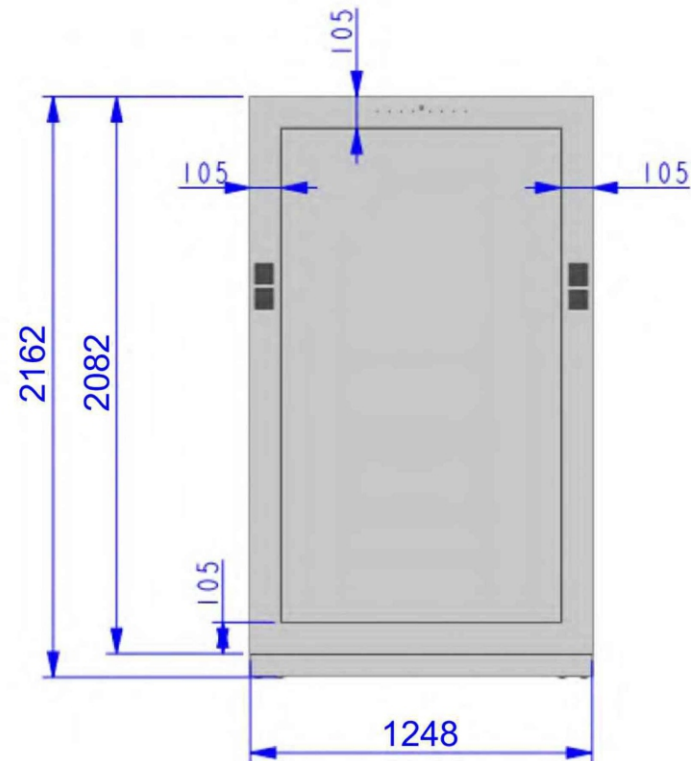

HỒ SƠ THIẾT KẾ

HỘI CHỢ TRIỂN LÃM
SẢN PHẨM
CÔNG NGHIỆP NÔNG THÔN
NĂM 2026

THIẾT KẾ TỔNG THỂ, CHI TIẾT
KỸ THUẬT, CÁC HẠNG MỤC
HỘI CHỢ TRIỂN LÃM



ĐƠN VỊ THIẾT KẾ

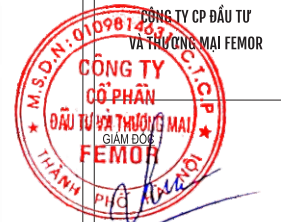

Bà Nguyễn Thủy Tiên

CHỦ TRÌ

Ông Nguyễn Mạnh Thành

THIẾT KẾ

Bà Vũ Kim Hương

HOÀN THÀNH

Năm 2026

KÍCH THƯỚC CHI TIẾT TRƯNG BÀY TRONG KHU C

KÍCH THƯỚC CHI TIẾT BO HOLOBOX

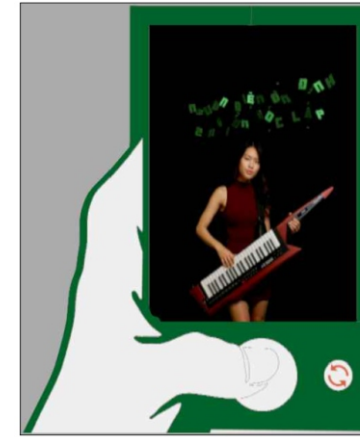
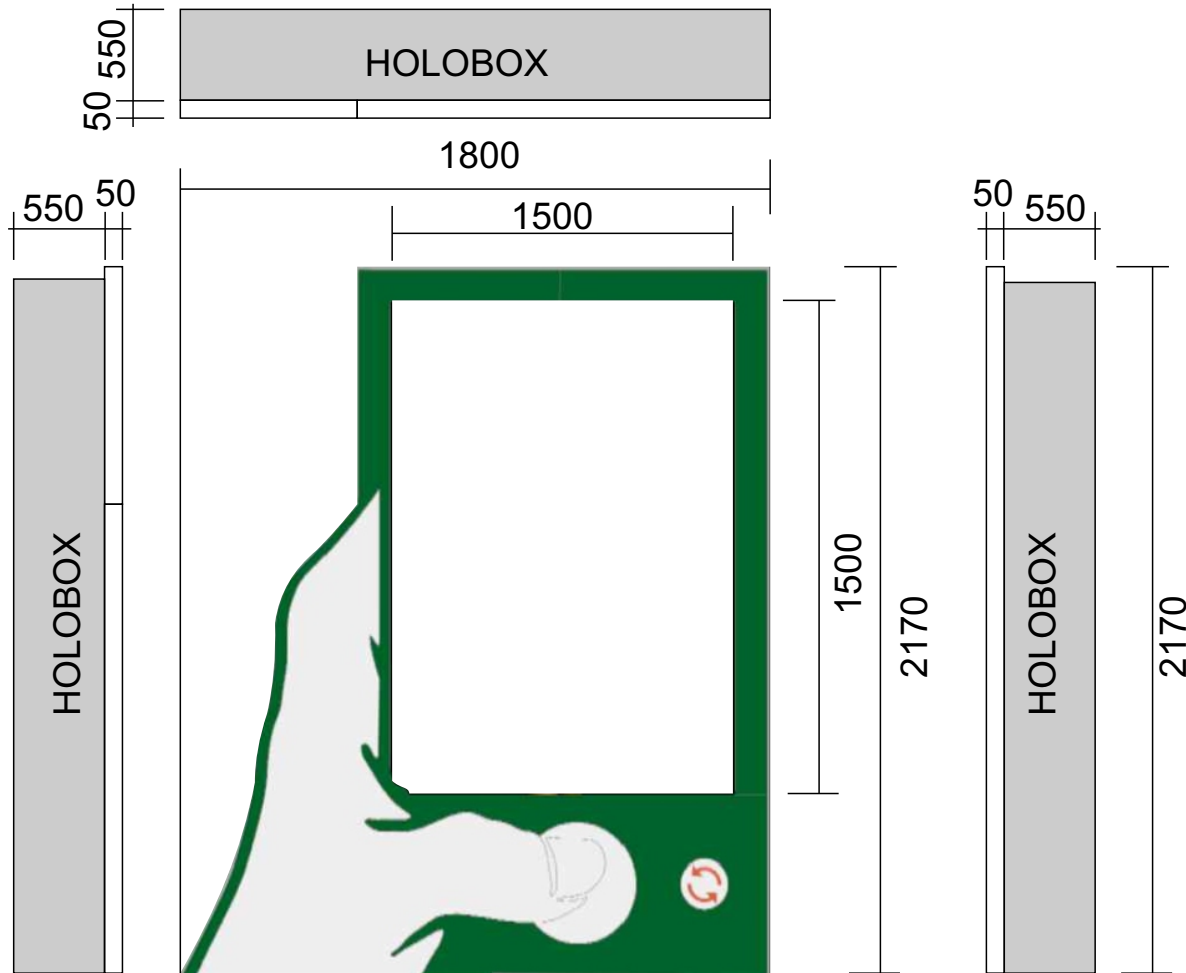

Chất liệu:
 Khung chịu lực hộp 40mm x 40mm x 1.4mm
 Khung xương phụ: 20mm x 20mm x 1.2mm
 Kích thước: 1.800 X 2170 x 50 dày
 Óp MDF (dày 9mm) cắt CNC bởi decal cán mờ
 Số lượng: 2 chiếc
 Diện tích: 4.2m²/cánh (diện tích tổng thể: 8.4m²)

HỒ SƠ THIẾT KẾ
**HỘI CHỢ TRIỂN LÃM
 SẢN PHẨM
 CÔNG NGHIỆP NÔNG THÔN
 NĂM 2026**

THIẾT KẾ TỔNG THỂ, CHI TIẾT
 KỸ THUẬT, CÁC HẠNG MỤC
 HỘI CHỢ TRIỂN LÃM



ĐƠN VỊ THIẾT KẾ



Bà Nguyễn Thủy Tiên

CHỦ TRÌ

Nguyễn Mạnh Thành

Ông Nguyễn Mạnh Thành

THIẾT KẾ

Kim Hương

Bà Vũ Kim Hương

HOÀN THÀNH

Năm 2026

KÍCH THƯỚC CHI TIẾT TRƯNG BÀY TRONG KHU C

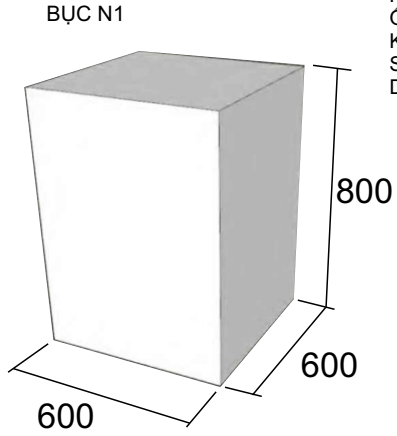

Chất liệu:
Khung xương: 20mm x 20mm x 1.2mm dày
Óp MDF (dày 9mm) cắt CNC bôi decal cán mờ
Kích thước: 600 X 600 x 800 (cao)
Số lượng: 28 chiếc
Diện tích: 2.3m²/chiếc (diện tích tổng thể: 64.4m²)

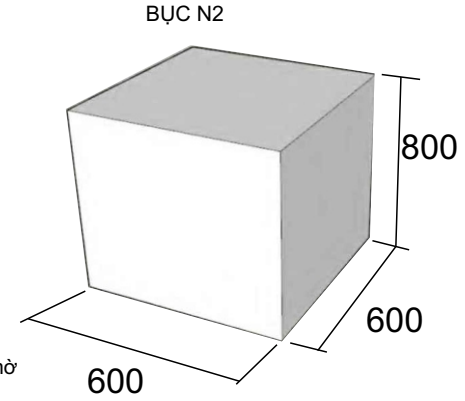

Chất liệu:
Khung xương: 20mm x 20mm x 1.2mm dày
Óp MDF (dày 9mm) cắt CNC bôi decal cán mờ
Kích thước: 600 X 600 x 600 (cao)
Số lượng: 44 chiếc
Diện tích: 1.8m²/chiếc (diện tích tổng thể: 79.2m²)

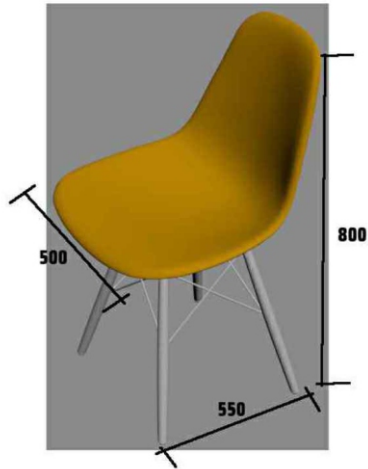

GHẾ NGỒI (16 CÁI)

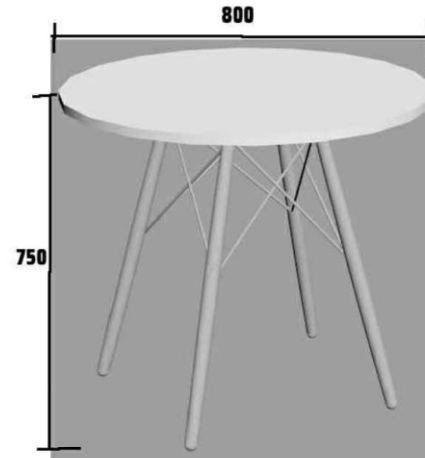

BÀN TRÒN (4 CÁI)

HỒ SƠ THIẾT KẾ

HỘI CHỢ TRIỂN LÃM
SẢN PHẨM
CÔNG NGHIỆP NÔNG THÔN
NĂM 2026

THIẾT KẾ TỔNG THỂ, CHI TIẾT
KỸ THUẬT, CÁC HẠNG MỤC
HỘI CHỢ TRIỂN LÃM



ĐƠN VỊ THIẾT KẾ

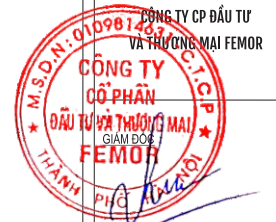

Bà Nguyễn Thủy Tiên

CHỦ TRÌ

Ông Nguyễn Mạnh Thành

THIẾT KẾ

Bà Vũ Kim Hương

HOÀN THÀNH

Năm 2026

VỊ TRÍ KHU D VÀ E

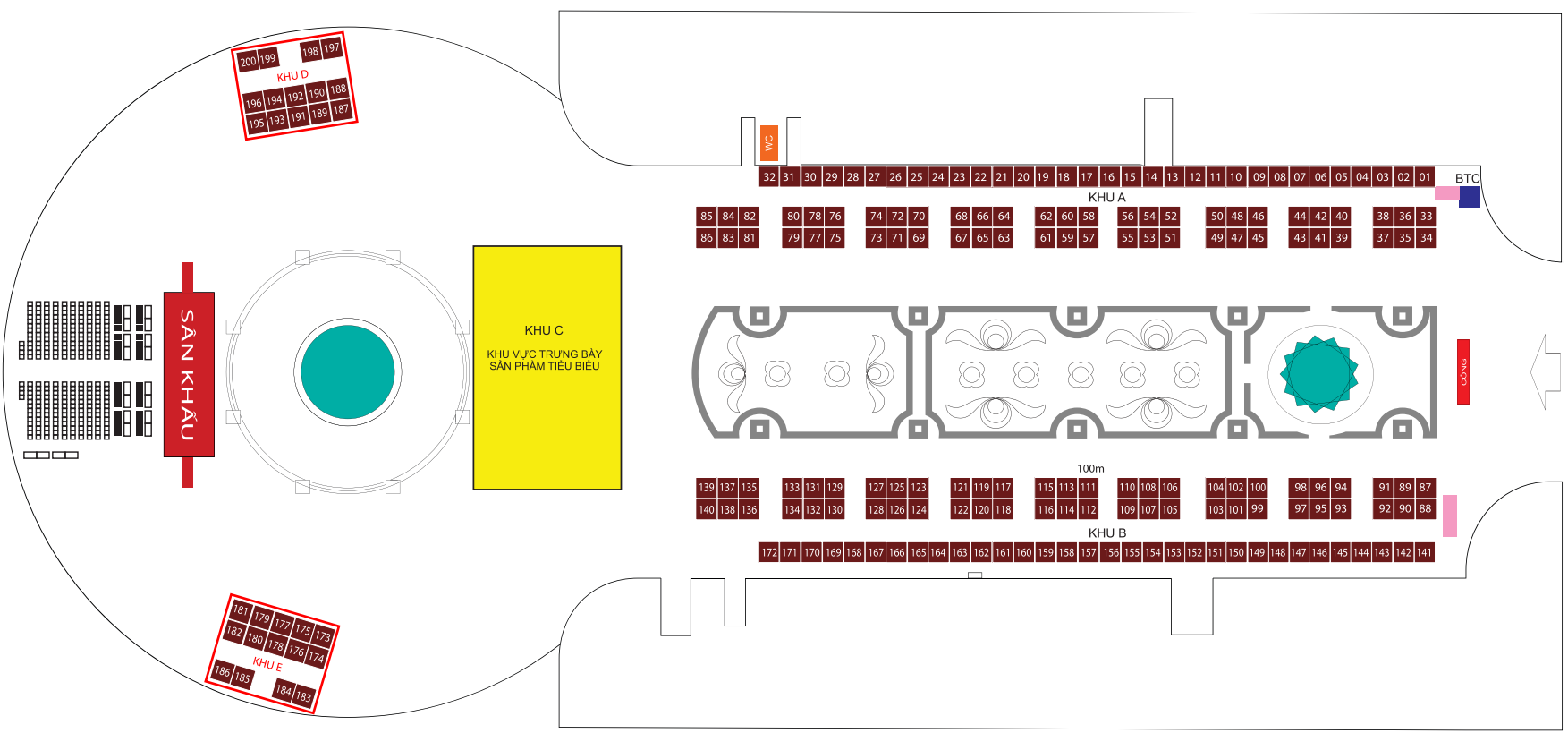

HỒ SƠ THIẾT KẾ
HỘI CHỢ TRIỂN LÃM SẢN PHẨM CÔNG NGHIỆP NÔNG THÔN NĂM 2026

THIẾT KẾ TỔNG THỂ, CHI TIẾT KỸ THUẬT, CÁC HẠNG MỤC HỘI CHỢ TRIỂN LÃM



ĐƠN VỊ THIẾT KẾ
 CÔNG TY CP ĐẦU TƯ VÀ THƯƠNG MẠI FEMOR



Bà Nguyễn Thủy Tiên

CHỦ TRÌ

 Ông Nguyễn Mạnh Thành

THIẾT KẾ

 Bà Vũ Kim Hương

HOÀN THÀNH
 Năm 2026

PHỐI CẢNH KHU D VÀ E

Pano ốp sườn nhà bạt
 KT: 800 x 18900
 Số lượng: 2 tấm
 (1 chiếc cho nhà D và 1 chiếc cho nhà E)

Nhà tiền chế D, kt: 18900 x 11400
 Nhà tiền chế E, kt: 18900 x 11400

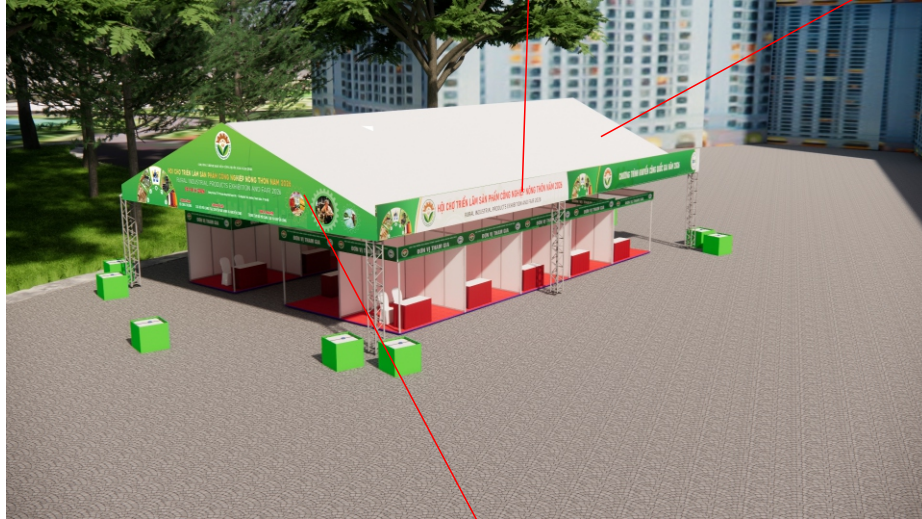

KHU D

KHU E

Đầu hồi nhà tiền chế
 Kt: 11400 x 1800
 Số lượng: 4 chiếc
 (2 chiếc cho nhà D và 2 chiếc cho nhà E)

Gian hàng tiêu chuẩn,
 kt: 300 x300 x 2500 (cao)
 Số lượng: 14 gian/1 khu



HỒ SƠ THIẾT KẾ
 HỘI CHỢ TRIỂN LÃM
 SẢN PHẨM
 CÔNG NGHIỆP NÔNG THÔN
 NĂM 2026

THIẾT KẾ TỔNG THỂ, CHI TIẾT
 KỸ THUẬT, CÁC HẠNG MỤC
 HỘI CHỢ TRIỂN LÃM



ĐƠN VỊ THIẾT KẾ



CÔNG TY CP ĐẦU TƯ
 VÀ THƯƠNG MẠI FEMOR

Handwritten signature in blue ink.

Bà Nguyễn Thủy Tiên

CHỦ TRÌ

Handwritten signature in blue ink.

Ông Nguyễn Mạnh Thành

THIẾT KẾ

Handwritten signature in blue ink.

Bà Vũ Kim Hương

HOÀN THÀNH

Năm 2026

KÍCH THƯỚC NHÀ TIỀN CHẾ KHU D VÀ E

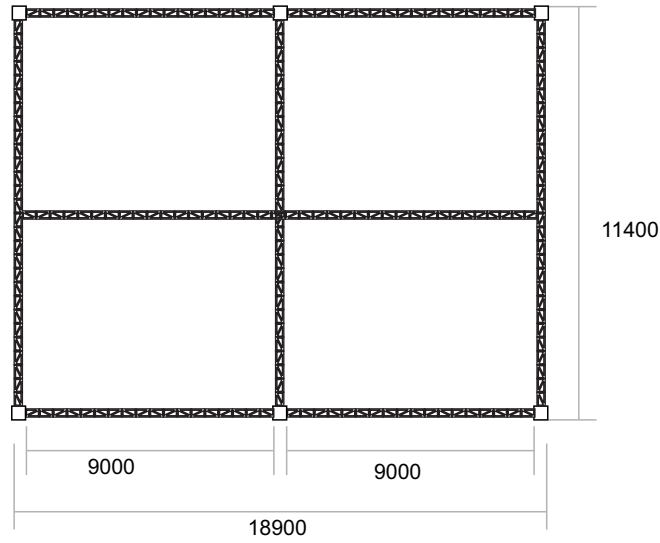

Phối cảnh

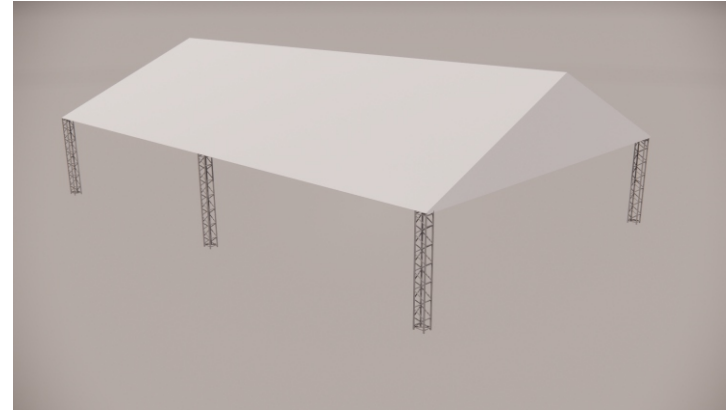

Mái sử dụng vật liệu bạt tổng hợp chống thấm nước hoàn toàn (tương đương tarpaulin PVC), có khả năng chịu mưa nắng ngoài trời, độ bền cao, phù hợp điều kiện tổ chức sự kiện

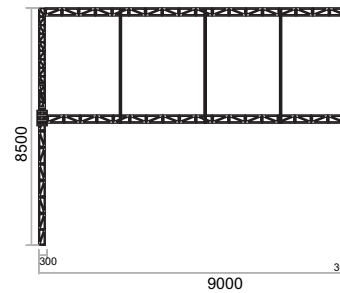
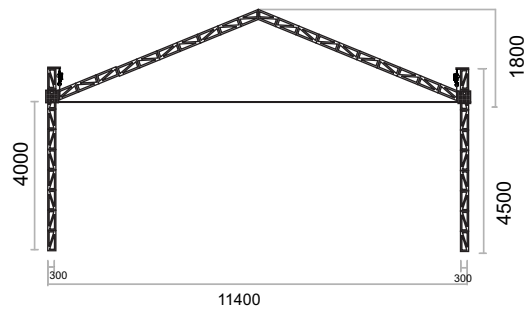
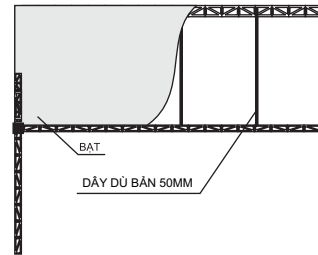
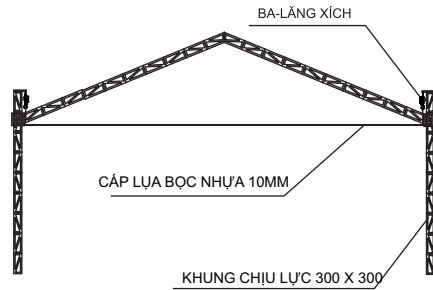

Kết cấu khung chịu lực dạng modul lắp ghép (Truss nhôm hoặc tương đương)
Đảm bảo:

- Hệ kết cấu khung đỡ nhà khu hội chợ, khu triển lãm, khu khai mạc phải bảo đảm ổn định, an toàn chịu lực
- Khả năng chịu tải trọng gió theo quy định của TCVN 2737:2023, phù hợp điều kiện địa điểm tổ chức sự kiện."

HỒ SƠ THIẾT KẾ
HỘI CHỢ TRIỂN LÃM
SẢN PHẨM
CÔNG NGHIỆP NÔNG THÔN
NĂM 2026

THIẾT KẾ TỔNG THỂ, CHI TIẾT
KỸ THUẬT, CÁC HẠNG MỤC
HỘI CHỢ TRIỂN LÃM



ĐƠN VỊ THIẾT KẾ



CÔNG TY CP ĐẦU TƯ
VÀ THƯƠNG MẠI FEMOR

CÔNG TY
CỔ PHẦN
ĐẦU TƯ VÀ THƯƠNG MẠI
FEMOR
GIAM ĐỐC

Bà Nguyễn Thủy Tiên

CHỦ TRÌ

Nguyễn Mạnh Thành

Ông Nguyễn Mạnh Thành

THIẾT KẾ

Bà Vũ Kim Hương

Bà Vũ Kim Hương

HOÀN THÀNH

Năm 2026

KÍCH THƯỚC GIAN HÀNG TIÊU CHUẨN TRONG KHU D VÀ E



KÍCH THƯỚC GIAN HÀNG TIÊU CHUẨN

Chú ý:

- Hệ gian hàng tiêu chuẩn phải được lắp dựng bảo đảm ổn định, an toàn trong quá trình khai thác, sử dụng phục vụ hội chợ triển lãm;
- Các liên kết giữa cột, xà, vách và các cấu kiện liên quan phải chắc chắn, không bị xô lệch, bung, nghiêng hoặc mất ổn định trong quá trình sử dụng.
- Hệ khung và liên kết phải bảo đảm khả năng chịu tải treo phù hợp với mục đích sử dụng và phương án bố trí thiết bị, bảng biển, đèn hoặc vật dụng trang trí thông thường của gian hàng."



TRANG THIẾT BỊ ĐI KÈM GIAN HÀNG TIÊU CHUẨN:

Số lượng: 14 gian cho khu D và 14 gian cho khu E

- 1 bàn
- 2 ghế
- 01 bóng đèn, 01 ổ cắm 16A (theo tiêu chuẩn của TTTM royal)
- palet và thảm trải sàn
- biển tên
- sọt rác

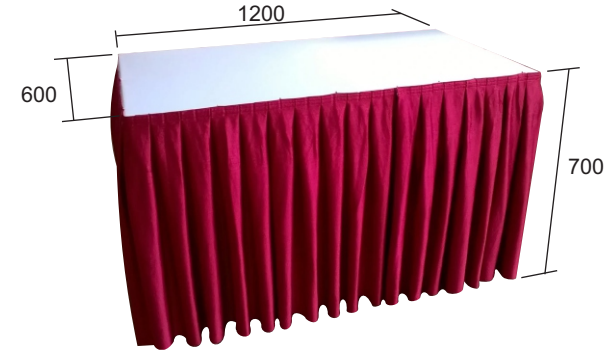

BÀN CÓ KHĂN PHÙ VÀ QUẦY ĐỒ (SỐ LƯỢNG: 1 CHIẾC)



GHẾ CÓ KHĂN PHÙ VÀ THẤT NƠ (SỐ LƯỢNG: 2 CHIẾC)

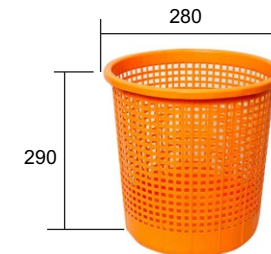

SỌT RÁC NHỰA (SỐ LƯỢNG: 1 CHIẾC)

HỒ SƠ THIẾT KẾ

HỘI CHỢ TRIỂN LÃM
SẢN PHẨM
CÔNG NGHIỆP NÔNG THÔN
NĂM 2026

THIẾT KẾ TỔNG THỂ, CHI TIẾT
KỸ THUẬT, CÁC HẠNG MỤC
HỘI CHỢ TRIỂN LÃM



ĐƠN VỊ THIẾT KẾ

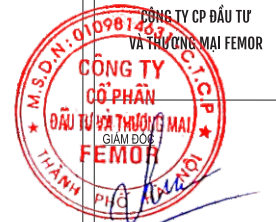

Bà Nguyễn Thủy Tiên

CHỦ TRÌ

Ông Nguyễn Mạnh Thành

Ông Nguyễn Mạnh Thành

THIẾT KẾ

Bà Vũ Kim Hương

HOÀN THÀNH

Năm 2026

ĐẦU HỒI NHÀ TIỀN CHẾ KHU D VÀ E

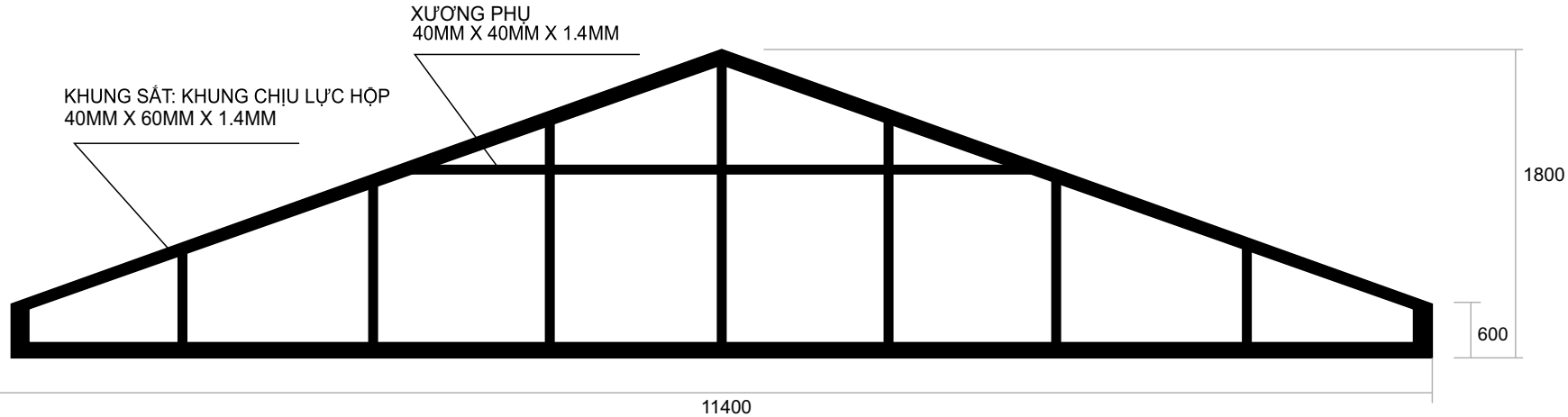

(Chú ý, cách tính diện tích thi công các hạng mục khung sắt căng bạt = kích thước tổng thể chiều cao x kích thước tổng thể chiều ngang)

ĐẦU HỒI CHO NHÀ TIỀN CHẾ KHU D VÀ E
KÍCH THƯỚC: 11400 X 1800
SỐ LƯỢNG: 4 CHIẾC
DIỆN TÍCH: 82M²
CHẤT LIỆU: BẠT HIFLEX ĐÉ GHI
KHUNG CHỊU LỰC HỘP 40MM X 40MM X 1,4MM
KHUNG XƯƠNG PHỤ: 20MM X 20MM X 1,2MM

PANO ỐP SƯỜN NHÀ TIỀN CHẾ KHU D VÀ E

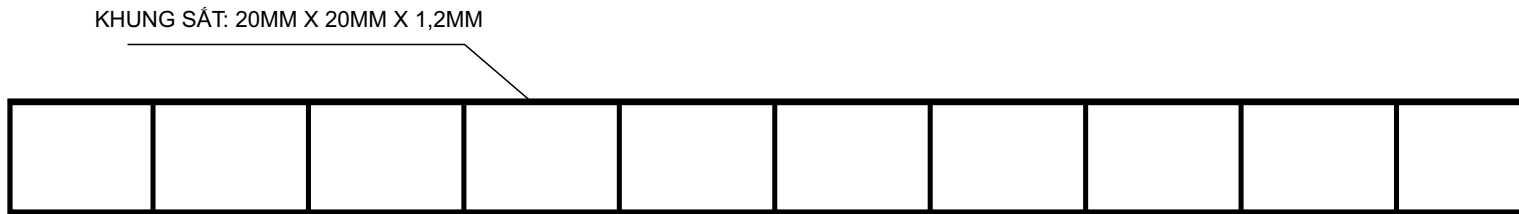

PANO ỐP SƯỜN NHÀ BẠT
KT: 800 X 9450
SỐ LƯỢNG: 4 TẦM
DIỆN TÍCH: 30.24M²
CHẤT LIỆU: BẠT HIFLEX ĐÉ GHI
KHUNG SẮT: 20MM X 20MM X 1,2MM

HỒ SƠ THIẾT KẾ

HỘI CHỢ TRIỂN LÃM
SẢN PHẨM
CÔNG NGHIỆP NÔNG THÔN
NĂM 2026

THIẾT KẾ TỔNG THỂ, CHI TIẾT
KỸ THUẬT, CÁC HẠNG MỤC
HỘI CHỢ TRIỂN LÃM



ĐƠN VỊ THIẾT KẾ



Bà Nguyễn Thủy Tiên

CHỦ TRÌ

Ông Nguyễn Mạnh Thành

THIẾT KẾ

Bà Vũ Kim Hương

HOÀN THÀNH

Năm 2026

VỊ TRÍ ĐẶT ĐỐI TRỌNG VÀ HÀNG RÀO PHỤC VỤ THI CÔNG CHO KHU VỰC D VÀ E

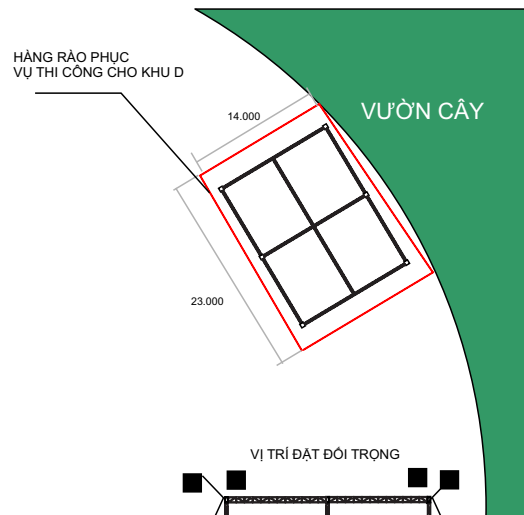
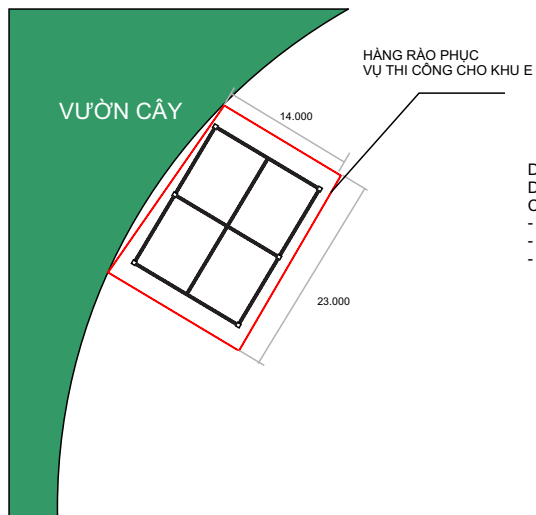

Diện tích hàng rào cho khu D: 74m x 2m (cao) = 148m²
 Diện tích hàng rào cho khu E: 74m x 2m (cao) = 148m²
 Chất liệu:
 - Khung sắt hộp (40x40) mm, dày 1,4mm
 - Căng vải trắng, đảm bảo chiều cao 2m
 - Đối trọng bê tông 25kg/viên đặt tại chân

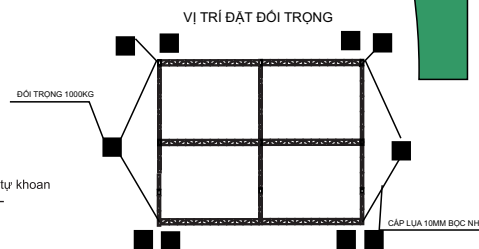
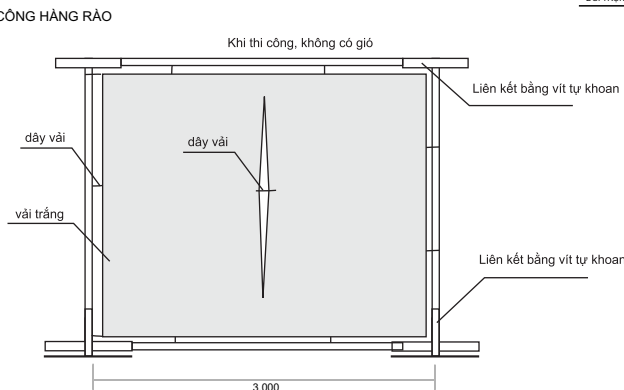
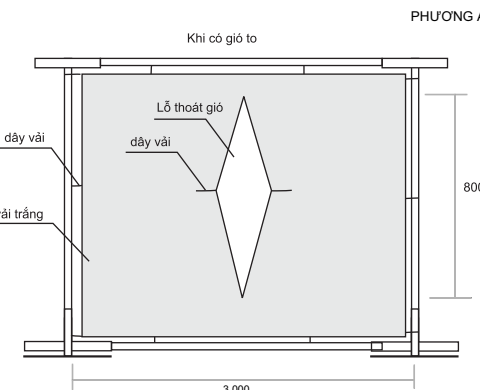

ĐỐI TRỌNG CHO KHU D VÀ E: 20 CHIẾC (10 CHIẾC CHO MỖI NHÀ)

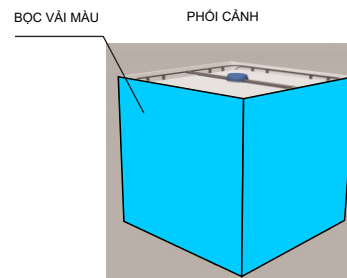
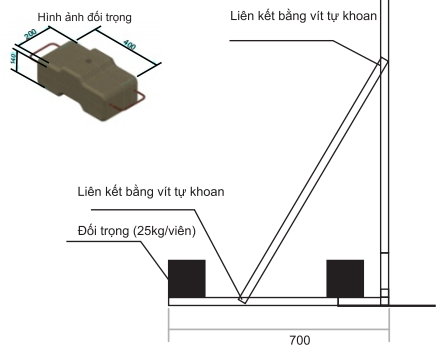
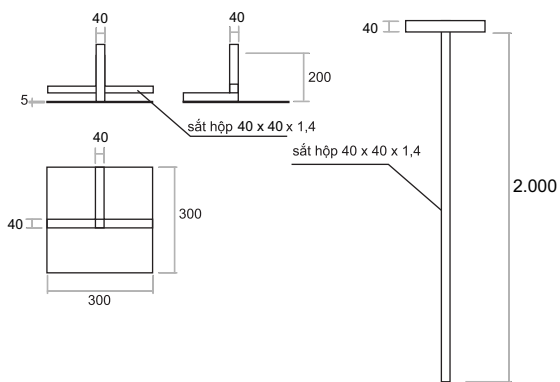
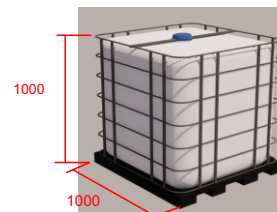

HỒ SƠ THIẾT KẾ

HỘI CHỢ TRIỂN LÃM SẢN PHẨM CÔNG NGHIỆP NÔNG THÔN NĂM 2026

THIẾT KẾ TỔNG THỂ, CHI TIẾT KỸ THUẬT, CÁC HẠNG MỤC HỘI CHỢ TRIỂN LÃM



ĐƠN VỊ THIẾT KẾ



Bà Nguyễn Thủy Tiên

CHỦ TRÌ

Ông Nguyễn Mạnh Thành

THIẾT KẾ

Bà Vũ Kim Hương

HOÀN THÀNH

Năm 2026

PHỐI CẢNH VÀ KÍCH THƯỚC KHU VỰC BAN TỔ CHỨC

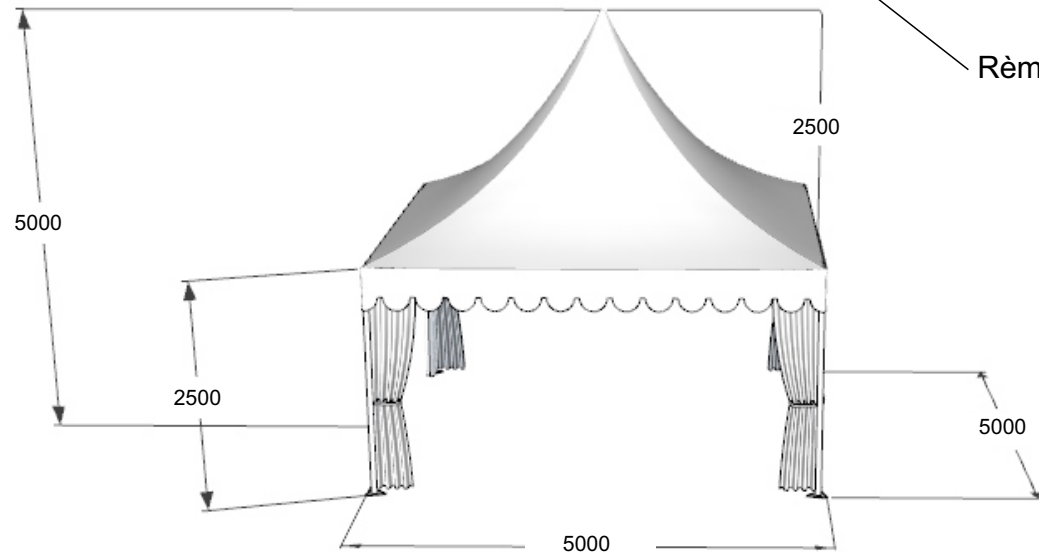

Rèm xuyên sáng

HỒ SƠ THIẾT KẾ

HỘI CHỢ TRIỂN LÃM
SẢN PHẨM
CÔNG NGHIỆP NÔNG THÔN
NĂM 2026

THIẾT KẾ TỔNG THỂ, CHI TIẾT
KỸ THUẬT, CÁC HẠNG MỤC
HỘI CHỢ TRIỂN LÃM



ĐƠN VỊ THIẾT KẾ



CÔNG TY CP ĐẦU TƯ
VÀ THƯƠNG MẠI FEMOR

CÔNG TY
CỔ PHẦN
ĐẦU TƯ VÀ THƯƠNG MẠI
FEMOR

Bà Nguyễn Thủy Tiên

CHỦ TRÌ

Thy

Ông Nguyễn Mạnh Thành

THIẾT KẾ

Huong

Bà Vũ Kim Hương

HOÀN THÀNH

Năm 2026

CHI TIẾT CÁC HẠNG MỤC



RÈM XUYÊN SÁNG

SÀN BALET
KT: 5000X 5000 x 50

GHẾ

BÀN

BIÊN TÊN
KT: 500 X 5.000



KHUNG SẮT: 20MM X 20MM X 1,2MM (DÀY)



PANO BIÊN TÊN KHU VỰC BAN TỔ CHỨC

KT: 500 X 5.000

SỐ LƯỢNG: 1 TẤM

DIỆN TÍCH: 2,5M²

CHẤT LIỆU: BẠT HIFLEX ĐỂ GHI

KHUNG SẮT: 20MM X 20MM X 1,3MM (DÀY)

TRANG THIẾT BỊ ĐI KÈM: BALET, THẨM, 01 BÀN, 02 GHẾ, 01 BÓNG TUÝP, 01 Ô CẨM

CÁC HẠNG MỤC ĐI KÈM

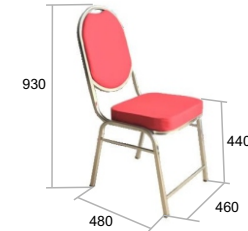

GHẾ CÓ KHĂN PHÙ VÀ THẤT NƠ
SỐ LƯỢNG: 268 CHIẾC



BÀN CÓ PHÙ VÁY QUẦY VÀ KHĂN PHÙ

BỌC VẢI MÀU

PHỐI CẢNH

ĐÔI TRỌNG CHO KHU BTC: 4 CHIẾC

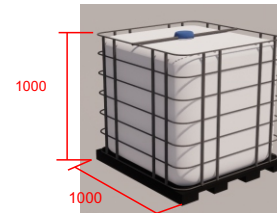
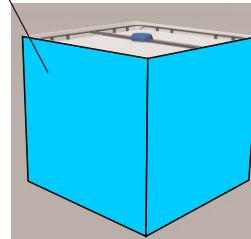

VỊ TRÍ ĐẶT ĐÔI TRỌNG

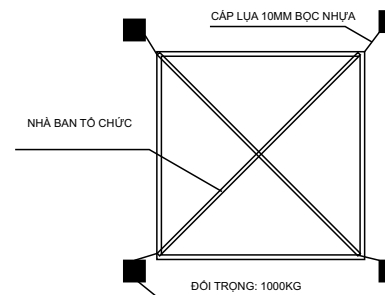

HỒ SƠ THIẾT KẾ

HỘI CHỢ TRIỂN LÃM
SẢN PHẨM
CÔNG NGHIỆP NÔNG THÔN
NĂM 2026

THIẾT KẾ TỔNG THỂ, CHI TIẾT
KỸ THUẬT, CÁC HẠNG MỤC
HỘI CHỢ TRIỂN LÃM



ĐƠN VỊ THIẾT KẾ

CÔNG TY CP ĐẦU TƯ
VÀ THƯƠNG MẠI FEMOR

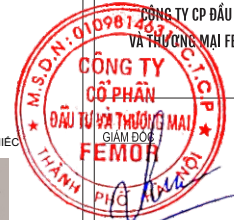

Bà Nguyễn Thủy Tiên

CHỦ TRÌ

Nguyễn Mạnh Thành

Ông Nguyễn Mạnh Thành

THIẾT KẾ

Bà Vũ Kim Hương

Bà Vũ Kim Hương

HOÀN THÀNH

Năm 2026

CỔNG CHÍNH

ĐÈN CHIẾU SÁNG



ĐÈN PHA 150W
SỐ LƯỢNG: 11 CHIẾC



HỒ SƠ THIẾT KẾ
HỘI CHỢ TRIỂN LÃM
SẢN PHẨM
CÔNG NGHIỆP NÔNG THÔN
NĂM 2026

THIẾT KẾ TỔNG THỂ, CHI TIẾT
KỸ THUẬT, CÁC HẠNG MỤC
HỘI CHỢ TRIỂN LÃM



ĐƠN VỊ THIẾT KẾ



Bà Nguyễn Thủy Tiên

CHỦ TRÌ

Ông Nguyễn Mạnh Thành

THIẾT KẾ

Bà Vũ Kim Hương

HOÀN THÀNH

Năm 2026

KÍCH THƯỚC CHI TIẾT CÔNG

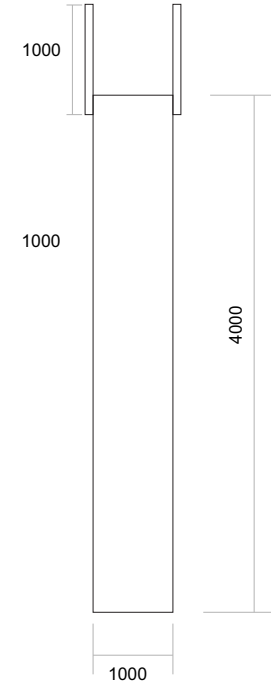
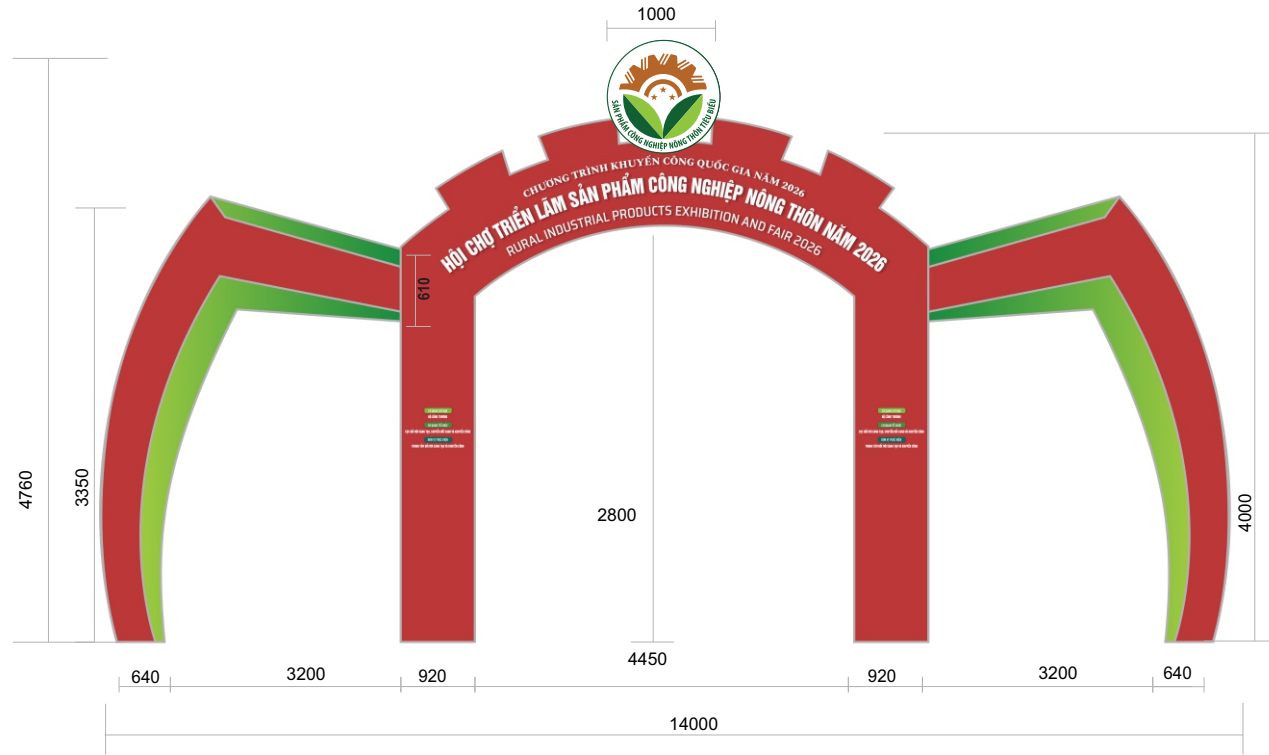

MẶT ĐỨNG

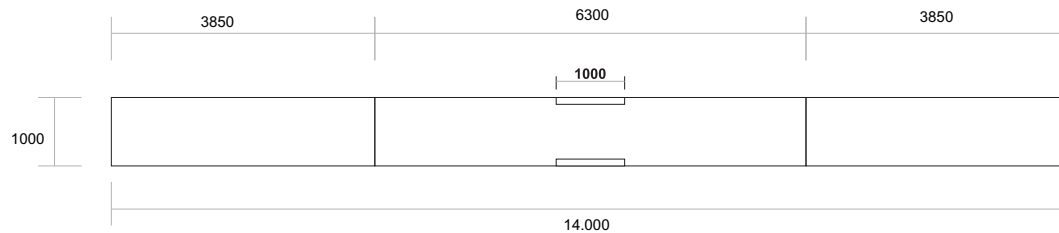

MẶT BẰNG

CHI TIẾT CÔNG

- SỐ LƯỢNG: 01 CHIẾC
- CHẤT LIỆU: KHUNG SẮT CĂNG BẠT ĐỀ GHI VÀ FOMEX BÔI DECAL
- TỔNG DIỆN TÍCH: 66.64M²/ 1 MẶT
- KHUNG SẮT CHỊU LỰC: XƯƠNG CHÍNH 40MM X 40MM X 1,4MM, XƯƠNG PHỤ: 20MM X 20MM X 1,2MM

(Chú ý, cách tính diện tích thi công các hạng mục khung sắt căng bạt = kích thước tổng thể chiều cao x kích thước tổng thể chiều ngang)

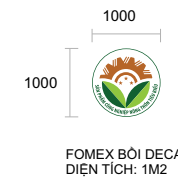

CÂY CẢNH
SỐ LƯỢNG: 16 CHẬU

HỒ SƠ THIẾT KẾ

HỘI CHỢ TRIỂN LÃM
SẢN PHẨM
CÔNG NGHIỆP NÔNG THÔN
NĂM 2026

THIẾT KẾ TỔNG THỂ, CHI TIẾT
KỸ THUẬT, CÁC HẠNG MỤC
HỘI CHỢ TRIỂN LÃM



ĐƠN VỊ THIẾT KẾ

CÔNG TY CP ĐẦU TƯ
VÀ THƯƠNG MẠI FEMOR



Bà Nguyễn Thủy Tiên

CHỦ TRÌ

Nguyễn Mạnh Thành

Ông Nguyễn Mạnh Thành

THIẾT KẾ

Kim Hương

Bà Vũ Kim Hương

HOÀN THÀNH

Năm 2026

HÀNG RÀO PHỤC VỤ THI CÔNG VÀ CÁC VỊ TRÍ ĐẶT ĐỐI TRỌNG CHO CỔNG

VỊ TRÍ ĐẶT HÀNG RÀO VÀ ĐỐI TRỌNG

HÀNG RÀO PHỤC VỤ THI CÔNG CỔNG

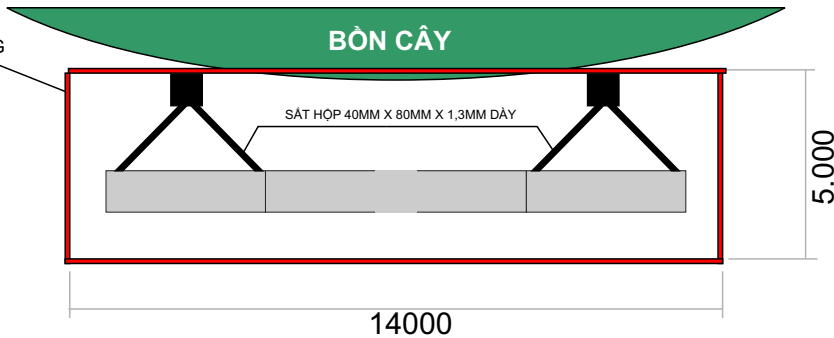

Diện tích hàng rào cho khu vực cổng: 38m x 2m (cao) = 76m²

Chất liệu:

- Khung sắt hộp (40x40) mm, dày 1,4mm
- Căng vải trắng, đảm bảo chiều cao 2m
- Đối trọng bê tông 25kg/viên đặt tại chân

MẶT BÊN CỔNG VÀ VỊ TRÍ ĐẶT ĐỐI TRỌNG TẠI CHÂN CỔNG

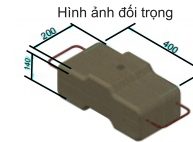

Khối lượng: 25kg
Mỗi chân cổng cần 8 đối trọng (tương đương 200kg)
Tổng cộng cần 32 đối trọng cho 4 chân cột

PHƯƠNG ÁN THI CÔNG HÀNG RÀO

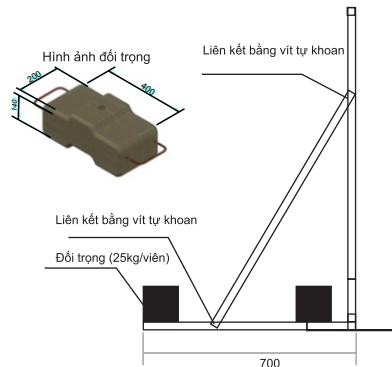
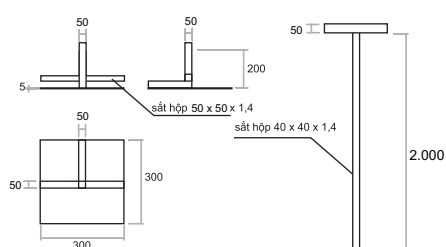
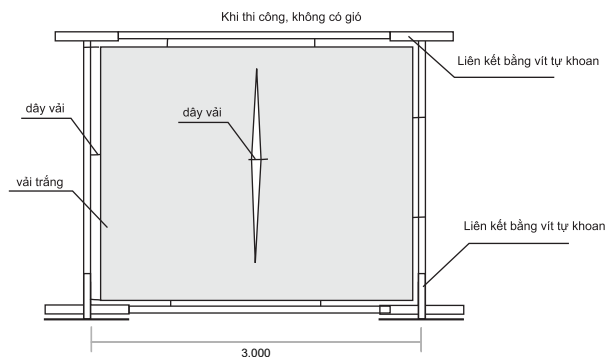
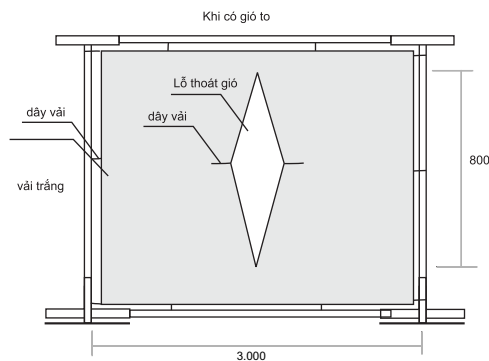

ĐỐI TRỌNG CHO KHU BTC

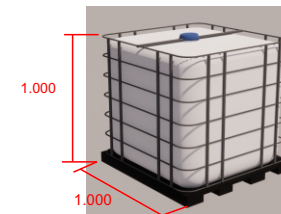

BỌC VẢI MÀU PHỐI CẢNH

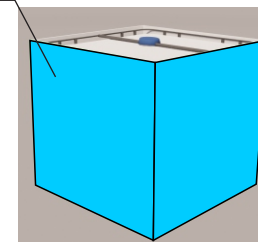

HỒ SƠ THIẾT KẾ

HỘI CHỢ TRIỂN LÃM SẢN PHẨM CÔNG NGHIỆP NÔNG THÔN NĂM 2026

THIẾT KẾ TỔNG THỂ, CHI TIẾT KỸ THUẬT, CÁC HẠNG MỤC HỘI CHỢ TRIỂN LÃM



ĐƠN VỊ THIẾT KẾ



Bà Nguyễn Thủy Tiên

CHỦ TRÌ

Ông Nguyễn Mạnh Thành

THIẾT KẾ

Bà Vũ Kim Hương

HOÀN THÀNH

Năm 2026

TIỂU CẢNH SỐ 1 - CHUYỂN ĐỘNG XANH 4.0



HỒ SƠ THIẾT KẾ

HỘI CHỢ TRIỂN LÃM
SẢN PHẨM
CÔNG NGHIỆP NÔNG THÔN
NĂM 2026

THIẾT KẾ TỔNG THỂ, CHI TIẾT
KỸ THUẬT, CÁC HẠNG MỤC
HỘI CHỢ TRIỂN LÃM



ĐƠN VỊ THIẾT KẾ

CÔNG TY CP ĐẦU TƯ
VÀ THƯƠNG MẠI FEMOR



Bà Nguyễn Thủy Tiên

CHỦ TRÌ

Thy

Ông Nguyễn Mạnh Thành

THIẾT KẾ

Huong

Bà Vũ Kim Hương

HOÀN THÀNH

Năm 2026

KÍCH THƯỚC CÁC HẠNG MỤC TRONG TIỂU CẢNH SỐ 1

VÁCH CHÍNH



Chất liệu: khung sắt hộp 20mm x 20mm x 1.2mm
Óp fomex (dày 9mm) cắt CNC bởi decal cán mờ
Kích thước: 4200 x 2500 x 100 (dày)
Diện tích: 11.5m²/ 1 hệ
Mặt trước in poster backlit film
Diện tích: 10.5m² /1 hệ
Số lượng: 1 chiếc

BÁNH RĂNG DA CAM TO

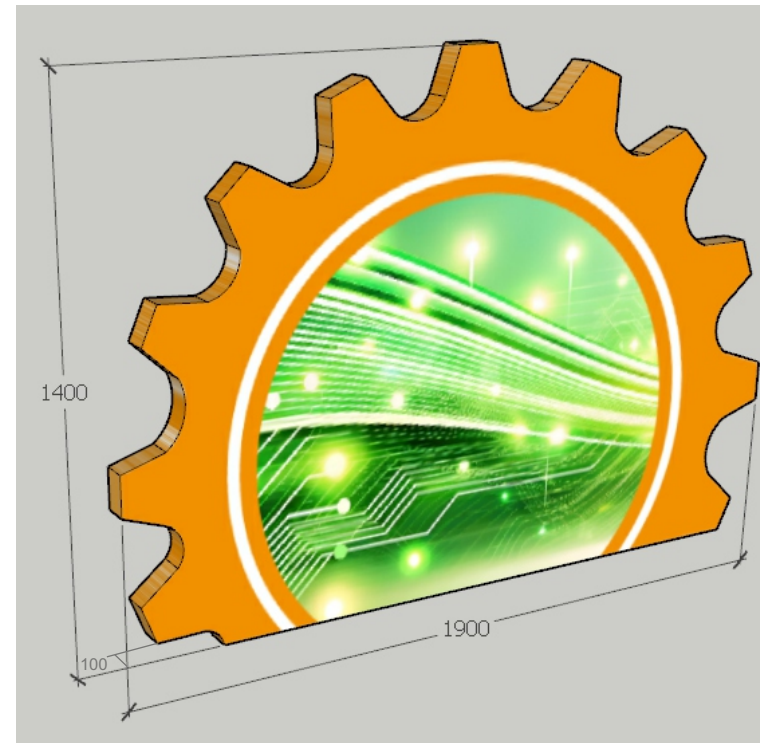

Chất liệu: khung sắt hộp 20mm x 20mm x 1.2mm
Óp fomex (dày 9mm) cắt CNC bởi decal cán mờ
Kích thước: 1400 x 1900 x 100
Diện tích: 3.1m²/ 1 hệ
Mặt trước in poster backlit film
Diện tích: 2.6m² /1 hệ
Số lượng: 1 chiếc

HỒ SƠ THIẾT KẾ

HỘI CHỢ TRIỂN LÃM
SẢN PHẨM
CÔNG NGHIỆP NÔNG THÔN
NĂM 2026

THIẾT KẾ TỔNG THỂ, CHI TIẾT
KỸ THUẬT, CÁC HẠNG MỤC
HỘI CHỢ TRIỂN LÃM



ĐƠN VỊ THIẾT KẾ

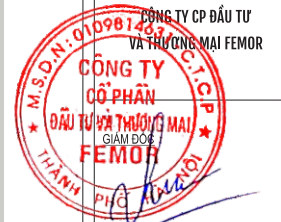

Bà Nguyễn Thủy Tiên

CHỦ TRÌ

Ông Nguyễn Mạnh Thành

THIẾT KẾ

Bà Vũ Kim Hương

HOÀN THÀNH

Năm 2026

KÍCH THƯỚC CÁC HẠNG MỤC TRONG TIỂU CẢNH SỐ 1

BÁNH RĂNG MÀU XANH PHÍA TRÊN

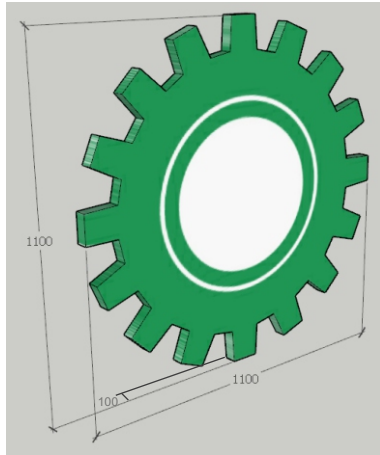

Chất liệu: khung sắt hộp 20mm x 20mm x 1.2mm
 Óp fomex (dày 9mm) cắt CNC bởi decal cán mờ
 Kích thước: 1100 x 1100 x 100
 Diện tích: 1.6m²/ 1 hệ
 Mặt trước in poster backlit film
 Diện tích: 1.2m² /1 hệ
 Số lượng: 1 chiếc

BÁNH RĂNG MÀU XANH PHÍA PHẢI

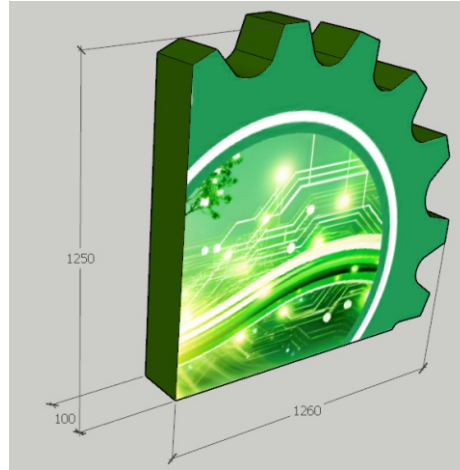

Chất liệu: khung sắt hộp 20mm x 20mm x 1.2mm
 Óp fomex (dày 9mm) cắt CNC bởi decal cán mờ
 Kích thước: 1250 x 1260 x 100
 Diện tích: 1.9m²/ 1 hệ
 Mặt trước in poster backlit film
 Diện tích: 1.5m² /1 hệ
 Số lượng: 1 chiếc

BÁNH RĂNG MÀU DA CAM NHỎ

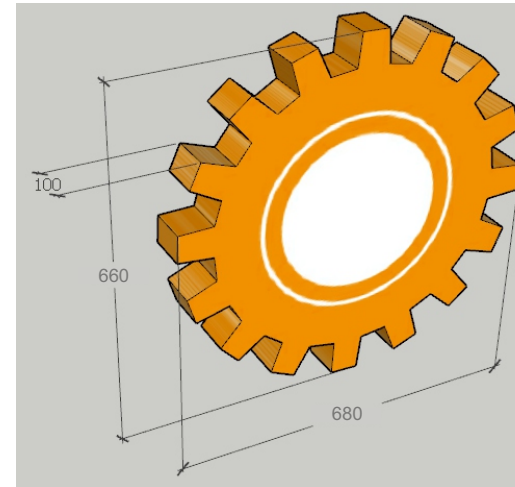

Chất liệu: khung sắt hộp 20mm x 20mm x 1.2mm
 Óp fomex (dày 9mm) cắt CNC bởi decal cán mờ
 Kích thước: 660 x 680 x 100
 Diện tích: 0.75m²/ 1 hệ
 Mặt trước in poster backlit film
 Diện tích: 0.45m² /1 hệ
 Số lượng: 1 chiếc

LOGO



Chất liệu: khung sắt hộp 20mm x 20mm x 1.2mm
 Óp fomex (dày 9mm) cắt CNC bởi decal cán mờ
 Kích thước: 690 x 690 x 100
 Diện tích: 0.7m²/ 1 hệ
 Mặt trước in poster backlit film
 Diện tích: 0.66 m² /1 hệ
 Số lượng: 1 chiếc

BỘ LÁ

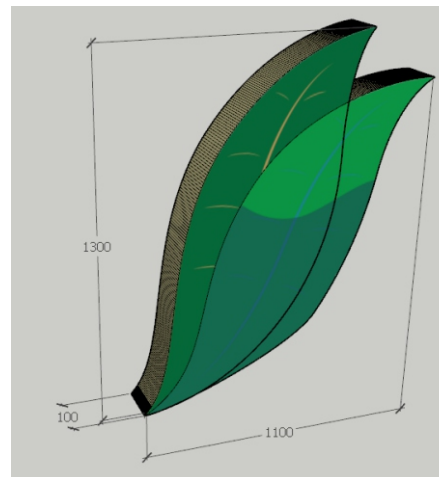

Chất liệu: khung sắt hộp 20mm x 20mm x 1.2mm
 Óp fomex (dày 9mm) cắt CNC bởi decal cán mờ
 Kích thước: 1300 x 1100 x 100
 Diện tích: 1.8m²/ 1 hệ
 Mặt trước in poster backlit film
 Diện tích: 1.4m² /1 hệ
 Số lượng: 1 chiếc

HỒ SƠ THIẾT KẾ

HỘI CHỢ TRIỂN LÃM
 SẢN PHẨM
 CÔNG NGHIỆP NÔNG THÔN
 NĂM 2026

THIẾT KẾ TỔNG THỂ, CHI TIẾT
 KỸ THUẬT, CÁC HẠNG MỤC
 HỘI CHỢ TRIỂN LÃM



ĐƠN VỊ THIẾT KẾ



Bà Nguyễn Thủy Tiên

CHỦ TRÌ

Ông Nguyễn Mạnh Thành

THIẾT KẾ

Bà Vũ Kim Hương

HOÀN THÀNH

Năm 2026

KÍCH THƯỚC CÁC HẠNG MỤC TRONG TIỂU CẢNH SỐ 1



ĐÈN PHA 150W
SỐ LƯỢNG: 5 CHIẾC



1000

6000

3000

BỤC ĐÈ CÂY 1

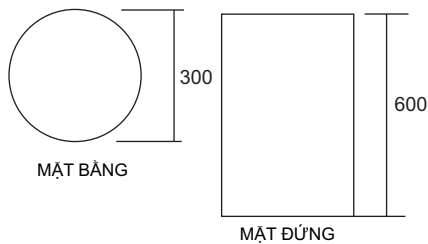

Chất liệu: khung sắt hộp 20mm x 20mm x 1.2mm
Ôp MDF (dày 9mm) cắt CNC bởi decal cán mờ
Số lượng: 2 hệ bục
Diện tích: 0.6m²/ 1 hệ (tổng: 1.2m²)

BỤC ĐÈ CÂY 2

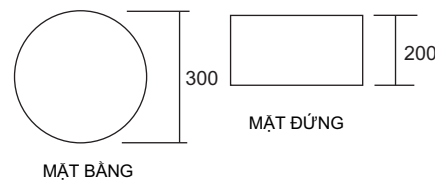

Chất liệu: khung sắt hộp 20mm x 20mm x 1.2mm
Ôp MDF (dày 9mm) cắt CNC bởi decal cán mờ
Số lượng: 1 hệ bục
Diện tích: 0.3m²/ 1 hệ

HỒ SƠ THIẾT KẾ

HỘI CHỢ TRIỂN LÃM
SẢN PHẨM
CÔNG NGHIỆP NÔNG THÔN
NĂM 2026

THIẾT KẾ TỔNG THỂ, CHI TIẾT
KỸ THUẬT, CÁC HẠNG MỤC
HỘI CHỢ TRIỂN LÃM



ĐƠN VỊ THIẾT KẾ

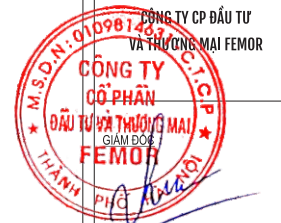

Bà Nguyễn Thủy Tiên

CHỦ TRÌ

Thy

Ông Nguyễn Mạnh Thành

THIẾT KẾ

Huong

Bà Vũ Kim Hương

HOÀN THÀNH

Năm 2026

TIỂU CẢNH SỐ 2

KIẾN TẠO XANH CÔNG - NÔNG - PHÁT TRIỂN BỀN VỮNG



HỆ SÀN
 KT: 3M X 6M X 0.1M CAO
 CHẤT LIỆU: SẮT HỘP 40MM X 80MM X 1,4MM
 TRẢI VÁN GỖ CÔNG NGHIỆP DÀY 18MM
 KÍCH THƯỚC: 2.4M X 6M

HỒ SƠ THIẾT KẾ

HỘI CHỢ TRIỂN LÃM
 SẢN PHẨM
 CÔNG NGHIỆP NÔNG THÔN
 NĂM 2026

THIẾT KẾ TỔNG THỂ, CHI TIẾT
 KỸ THUẬT, CÁC HẠNG MỤC
 HỘI CHỢ TRIỂN LÃM



ĐƠN VỊ THIẾT KẾ

CÔNG TY CP ĐẦU TƯ
 VÀ THƯƠNG MẠI FEMOR



Bà Nguyễn Thủy Tiên

CHỦ TRÌ

Ông Nguyễn Mạnh Thành

THIẾT KẾ

Bà Vũ Kim Hương

HOÀN THÀNH

Năm 2026

KÍCH THƯỚC CÁC HẠNG MỤC TRONG TIỂU CẢNH SỐ 2

VÁCH TRUNG TÂM



Chất liệu: khung sắt hộp 20mm x 20mm x 1.2mm
 Ốp fomex (dày 9mm) cắt CNC bởi decal cán mờ
 Kích thước: 2600 x 2700 x 100
 Diện tích: 7.8m²/ 1 hệ
 Mặt trước in poster backlit film
 Diện tích: 7 m²/1 hệ
 Số lượng: 1 chiếc

LOGO



Chất liệu: khung sắt hộp 20mm x 20mm x 1.2mm
 Ốp fomex (dày 9mm) cắt CNC bởi decal cán mờ
 Kích thước: 690 x 690 x 100
 Diện tích: 0.7m²/ 1 hệ
 Mặt trước in poster backlit film
 Diện tích: 0.5 m²/1 hệ
 Số lượng: 1 chiếc

HỌA TIẾT CHIẾC LÁ BO VÁCH TRUNG TÂM

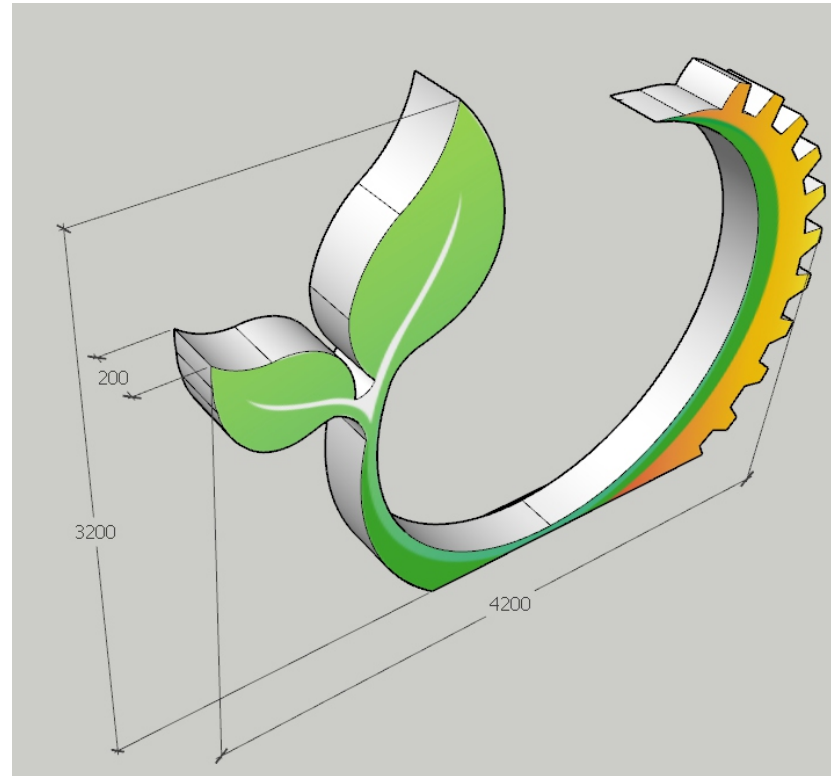

Chất liệu: khung sắt hộp 20mm x 20mm x 1.2mm
 Ốp fomex (dày 9mm) cắt CNC bởi decal cán mờ
 Kích thước: 3200 x 4200 x 200
 Diện tích: 14.5m²/ 1 hệ
 Mặt trước in poster backlit film
 Diện tích: 13.5 m²/1 hệ
 Số lượng: 1 chiếc

HỒ SƠ THIẾT KẾ

HỘI CHỢ TRIỂN LÃM
 SẢN PHẨM
 CÔNG NGHIỆP NÔNG THÔN
 NĂM 2026

THIẾT KẾ TỔNG THỂ, CHI TIẾT
 KỸ THUẬT, CÁC HẠNG MỤC
 HỘI CHỢ TRIỂN LÃM



ĐƠN VỊ THIẾT KẾ

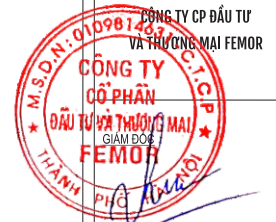

Bà Nguyễn Thủy Tiên

CHỦ TRÌ

Nguyễn Mạnh Thành

Ông Nguyễn Mạnh Thành

THIẾT KẾ

Phùng Kim Hương

Bà Vũ Kim Hương

HOÀN THÀNH

Năm 2026

KÍCH THƯỚC CÁC HẠNG MỤC TRONG TIỂU CẢNH SỐ 2

VÁCH TRÒN BÊN PHẢI

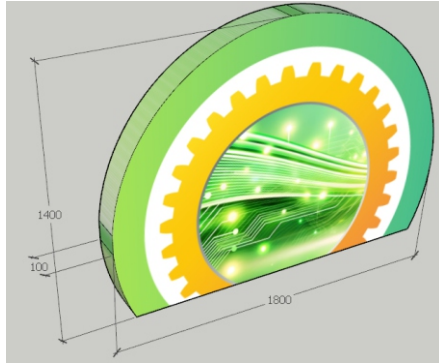

Chất liệu: khung sắt hộp 20mm x 20mm x 1.2mm
 Ốp fomex (dày 9mm) cắt CNC bởi decal cán mờ
 Kích thước: 1400 x 1800 x 100
 Diện tích: 3m²/ 1 hệ
 Mặt trước in poster backlit film
 Diện tích: 2.5 m² /1 hệ
 Số lượng: 1 chiếc

BÁNH RĂNG NHỎ

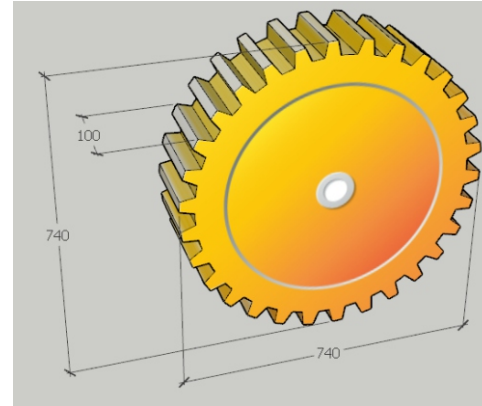

Chất liệu: khung sắt hộp 20mm x 20mm x 1.2mm
 Ốp fomex (dày 9mm) cắt CNC bởi decal cán mờ
 Kích thước: 740 x 740 x 100
 Diện tích: 0.8 m²/ 1 hệ
 Mặt trước in poster backlit film
 Diện tích: 0.6 m² /1 hệ
 Số lượng: 1 chiếc

HỌA TIẾT TRUNG TÂM
 VÁCH TRÒN BÊN PHẢI

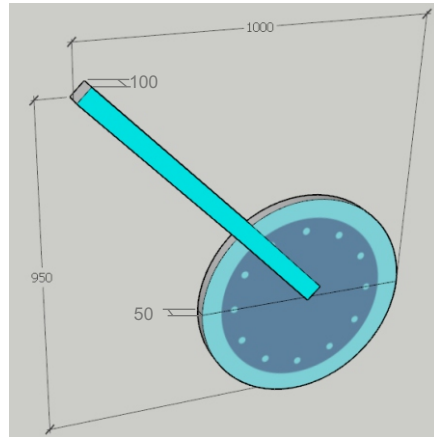

Chất liệu: khung sắt hộp 20mm x 20mm x 1.2mm
 Ốp fomex (dày 9mm) cắt CNC bởi decal cán mờ
 Kích thước: 950 X 1000 x 100
 Diện tích: 1.25m²/ 1 hệ
 Mặt trước in poster backlit film
 Diện tích: 1 m² /1 hệ
 Số lượng: 1 chiếc

BÁNH RĂNG TO

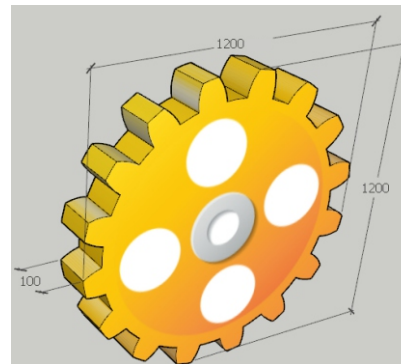

Chất liệu: khung sắt hộp 20mm x 20mm x 1.2mm
 Ốp fomex (dày 9mm) cắt CNC bởi decal cán mờ
 Kích thước: 1200 x 1200 x 100
 Diện tích: 1.8 m²/ 1 hệ
 Mặt trước in poster backlit film
 Diện tích: 1.5 m² /1 hệ
 Số lượng: 1 chiếc

ĐÈN PHA 150W
 SỐ LƯỢNG: 5 CHIẾC



HỒ SƠ THIẾT KẾ
 HỘI CHỢ TRIỂN LÃM
 SẢN PHẨM
 CÔNG NGHIỆP NÔNG THÔN
 NĂM 2026

THIẾT KẾ TỔNG THỂ, CHI TIẾT
 KỸ THUẬT, CÁC HẠNG MỤC
 HỘI CHỢ TRIỂN LÃM



ĐƠN VỊ THIẾT KẾ



Bà Nguyễn Thủy Tiên

CHỦ TRÌ

Signature

Ông Nguyễn Mạnh Thành

THIẾT KẾ

Signature

Bà Vũ Kim Hương

HOÀN THÀNH

Năm 2026

MAQUETTE, KÍCH THƯỚC VÀ PHỐI CẢNH CỦA STANDEE



STANDEE: KT 800 X 2000, CHÂN SẮT
 FOMEX 5MM BÔI DECAL 2 MẶT
 DIỆN TÍCH: 1,2M2/CHIẾC. TỔNG DIỆN TÍCH: 4,8M2
 SỐ LƯỢNG: 8 CHIẾC

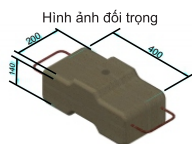

Khối lượng: 25kg
 Mỗi chiếc cần 3 đối trọng (tương đương 75kg)
 Tổng cộng cần 12 đối trọng cho 4 standee



2000

800

HỒ SƠ THIẾT KẾ
 HỘI CHỢ TRIỂN LÃM
 SẢN PHẨM
 CÔNG NGHIỆP NÔNG THÔN
 NĂM 2026

THIẾT KẾ TỔNG THỂ, CHI TIẾT
 KỸ THUẬT, CÁC HẠNG MỤC
 HỘI CHỢ TRIỂN LÃM



ĐƠN VỊ THIẾT KẾ



Bà Nguyễn Thủy Tiên

CHỦ TRÌ

Ông Nguyễn Mạnh Thành

THIẾT KẾ

Bà Vũ Kim Hương

HOÀN THÀNH

Năm 2026

HỒ SƠ THIẾT KẾ
HỘI CHỢ TRIỂN LÃM SẢN PHẨM CÔNG NGHIỆP NÔNG THÔN NĂM 2026

THIẾT KẾ TỔNG THỂ, CHI TIẾT KỸ THUẬT, CÁC HẠNG MỤC HỘI CHỢ TRIỂN LÃM



ĐƠN VỊ THIẾT KẾ



Bà Nguyễn Thủy Tiên

CHỦ TRÌ

Signature

Ông Nguyễn Mạnh Thành

THIẾT KẾ

Signature

Bà Vũ Kim Hương

HOÀN THÀNH

Năm 2026

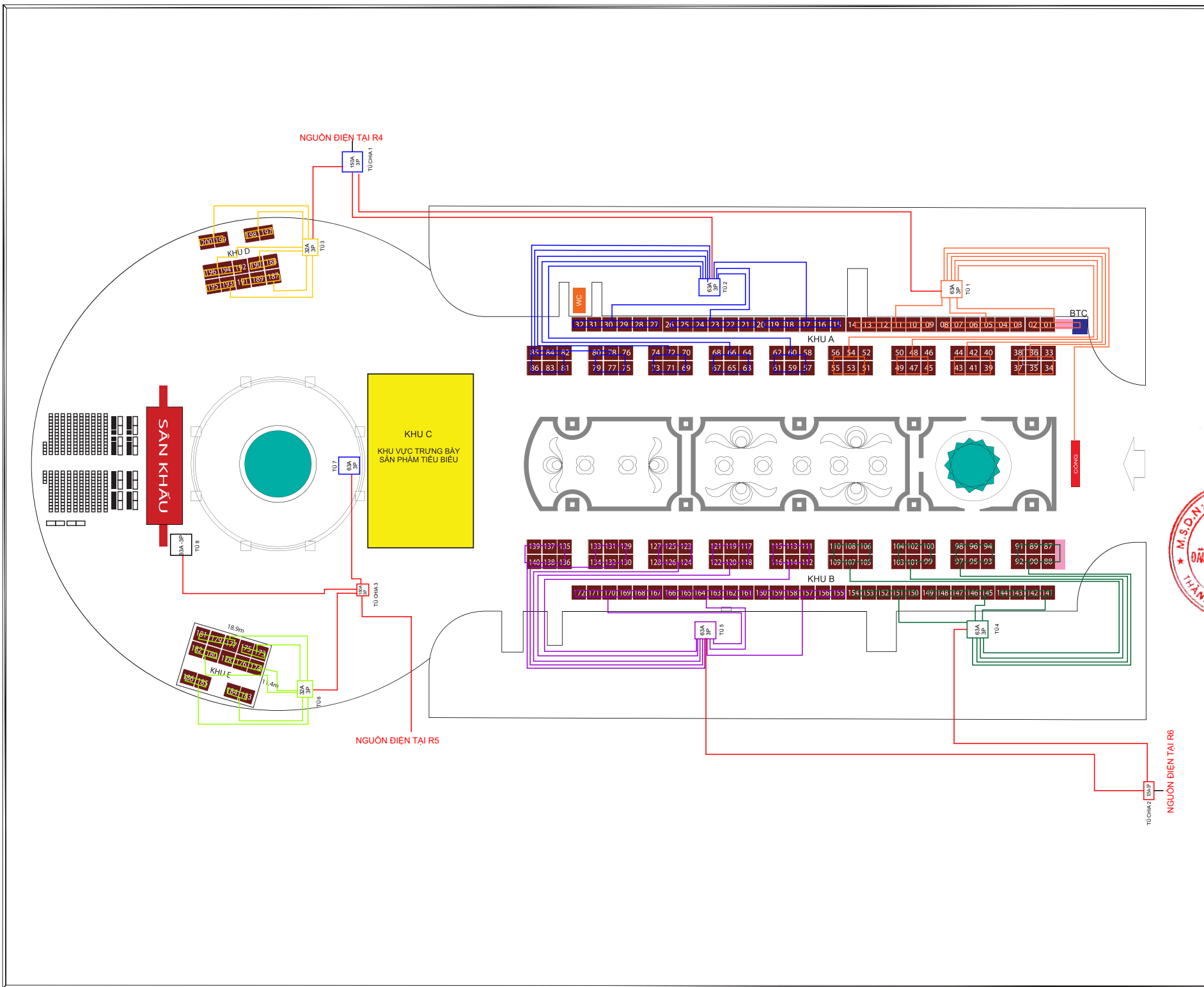

GIẢI TRÌNH VỀ KỸ THUẬT

1. Dựa vào bảng tính công suất của chương trình HỘI CHỢ TRIỂN LÃM HÀNG CÔNG NGHIỆP NÔNG THÔN TIÊU BIỂU NĂM 2025, công suất tổng của các gian hàng là: 244245 w/h (bao gồm cả phát sinh và dự phòng).

Dòng điện tổng $210645/220=958A/3=320A$

- Tủ điện tại tòa R4= 150A; R5=150A; R6=125A. Vậy toàn bộ gian hàng tham dự chương trình sẽ sử dụng điện tại tòa R4, R5 và R6. Công suất tiêu thụ sẽ cân pha theo thông số trên sơ .

- Tiết diện dây 3 pha như sau:

- R4: 4 x 50mm Cu/pvc/pvc +E 1 x 25mm²

- R5: 4 x 120mm² Al/pvc/pvc +E 1 x 35mm²

- R6: 2 sợi 4 x 16mm² Cu/pvc/pvc +E 1 x 10mm²

- Dây nguồn đến các gian hàng là dây 4 x 6 và bố trí theo sơ đồ Hệ thống điện

- Tất cả các dây điện vào gian hàng sẽ được treo lên cao, luông trong ống gen chống cháy. Tại nhưng vị trí bắt buộc phải đi dưới đất, sẽ dùng máng cao su

- Các dây cáp chạy trong ống ghen

- Các tủ điện, tủ nguồn, khung kim loại, các trục...có tiếp địa, tiết diện dây theo phụ tải

2. Các thiết bị cung cấp cho các gian hàng bao gồm:

- 1 bóng tuýp led 18W hoặc 1 bóng đèn led tròn 40w

- 1 ổ cắm đôi 3 chấu

3. Đối với các gian hàng có nhu cầu mang thêm thiết bị sử dụng điện hoặc thiết bị chiếu sáng:

- Các gian hàng chỉ được dùng các thiết bị điện có tổng công suất không quá 2000W/gian (hoặc tổng các gian hàng dùng chung nguồn không được vượt quá trị giá của aptomat cho nguồn đó). Dây điện phải được bọc trong ống gen chống cháy, có tiếp địa

- Đối với các bóng chiếu sáng lắp thêm (không tính bóng đèn do BTC cung cấp), tổng công suất của toàn bộ hệ thống chiếu sáng không được vượt quá 100W. Các bóng phải được treo cao cách mệp dưới của biển tên 15cm. Dây dẫn phải được bọc trong ống gen chống cháy. Hình thức treo phải căng, thẳng, đảm bảo hình thức đẹp

4. Phương án phân chia nguồn và các tủ điện:

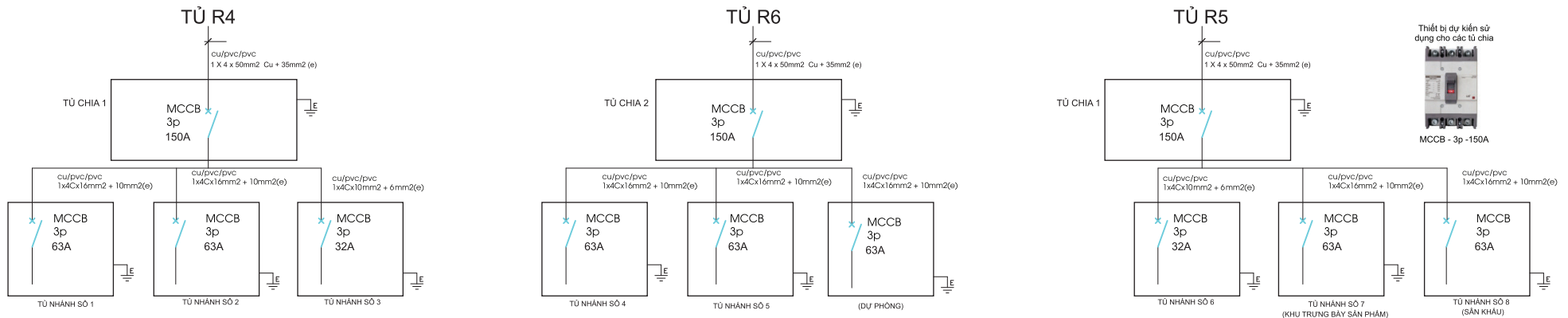

SƠ ĐỒ ĐIỆN TẠI TỦ NHÁNH 1

Thiết bị dự kiến sử dụng cho các tủ chia



MCCB - 3p - 60A



RCBO - 25A

TOÀN BỘ Ổ CẮM DÙNG LOẠI Ổ CẮM CÔNG NGHIỆP 3 CHẤU

TỦ NHÁNH 1 TỔNG CÔNG SUẤT: 33 Kw

- * Tất cả dây dẫn phải được đi trong ghen điện chống cháy, đầu nối đầy đủ tiếp địa, các vị trí đi trên mặt sàn được đi trong ghen chống cháy
- * Tủ điện là loại tủ ngoài trời, có khóa an toàn.
- * Tủ điện có phương án rào chắn, có cảnh báo và được treo cao

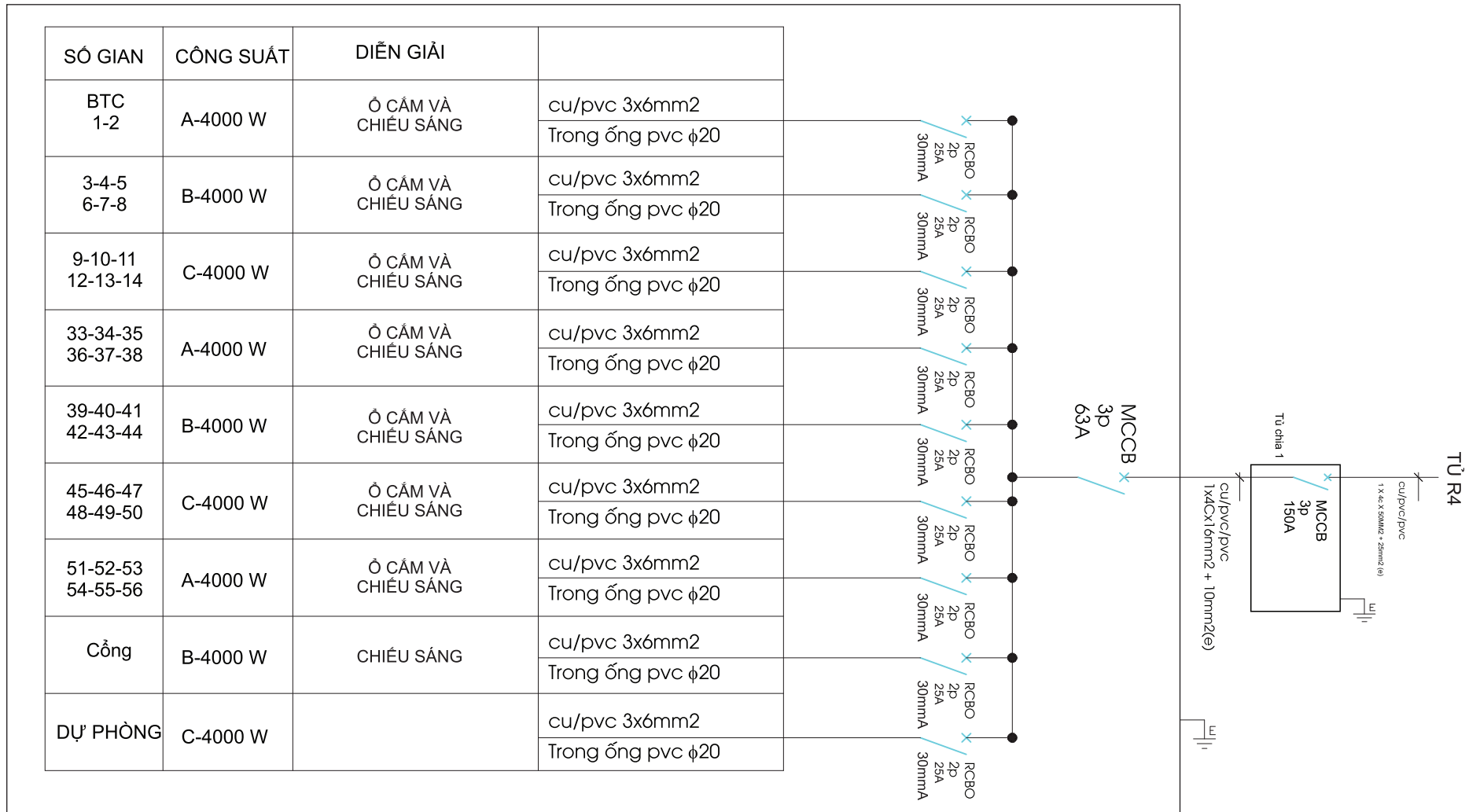

SƠ ĐỒ ĐIỆN TẠI TỦ NHÁNH 2

Thiết bị dự kiến sử dụng cho các tủ chia



MCCB - 3p - 60A



RCBO - 25A

TOÀN BỘ Ổ CẮM DÙNG LOẠI Ổ CẮM CÔNG NGHIỆP 3 CHẤU

TỦ NHÁNH 2 TỔNG CÔNG SUẤT: 33 Kw

- Tất cả dây dẫn phải được đi trong ghen điện chống cháy, đầu nối dây đủ tiếp địa, các vị trí đi trên mặt sàn được đi trong ghen chống cháy
- Tủ điện có phương án rào chắn, có cảnh báo và được treo cao

SỐ GIAN	CÔNG SUẤT	DIỄN GIẢI	
15-16-17 18-19-20	A-4000 W	Ổ CẮM VÀ CHIẾU SÁNG	cu/pvc 3x6mm2 Trong ống pvc φ20
21-22-23 24-25-26	B-4000 W	Ổ CẮM VÀ CHIẾU SÁNG	cu/pvc 3x6mm2 Trong ống pvc φ20
27-28-29 30-31-32	C-4000 W	Ổ CẮM VÀ CHIẾU SÁNG	cu/pvc 3x6mm2 Trong ống pvc φ20
57-58-59 60-61-62	A-4000 W	Ổ CẮM VÀ CHIẾU SÁNG	cu/pvc 3x6mm2 Trong ống pvc φ20
63-64-65 66-67-68	B-4000 W	Ổ CẮM VÀ CHIẾU SÁNG	cu/pvc 3x6mm2 Trong ống pvc φ20
69-70-71 72-73-74	C-4000 W	Ổ CẮM VÀ CHIẾU SÁNG	cu/pvc 3x6mm2 Trong ống pvc φ20
75-76-77 78-79-80	A-4000 W	Ổ CẮM VÀ CHIẾU SÁNG	cu/pvc 3x6mm2 Trong ống pvc φ20
81-82-83 84-85-86	B-4000 W	Ổ CẮM VÀ CHIẾU SÁNG	cu/pvc 3x6mm2 Trong ống pvc φ20
Dự phòng	C-4000 W		cu/pvc 3x6mm2 Trong ống pvc φ20

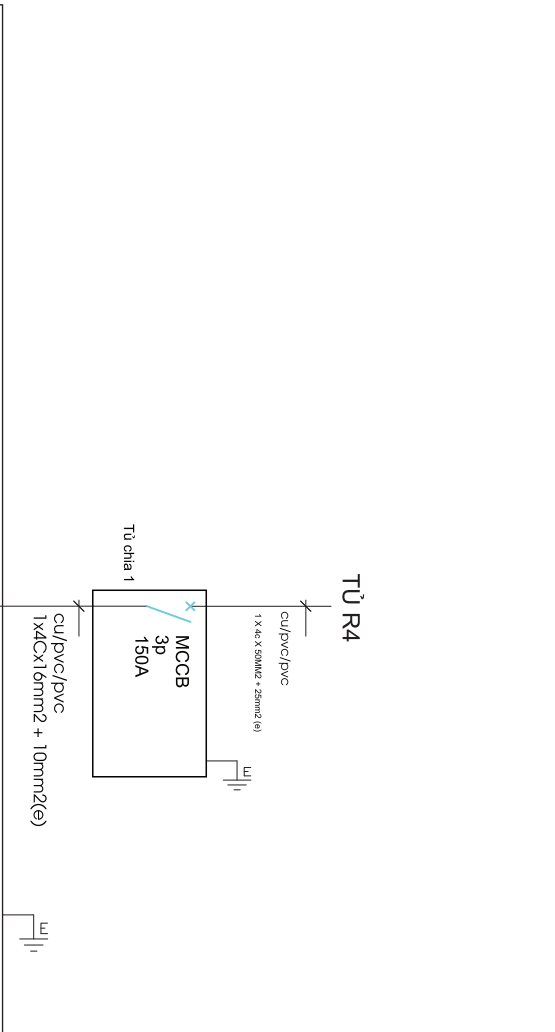

SƠ ĐỒ ĐIỆN TẠI TỦ NHÁNH 3

Thiết bị dự kiến sử dụng



MCCB - 3p - 150A

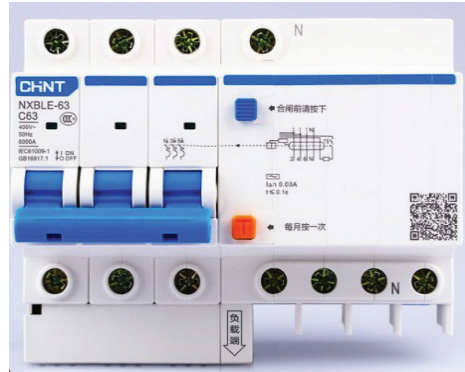

RCBO - 3p - 32A



RCBO - 16A

TỦ NHÁNH 3

TỔNG CÔNG SUẤT: 16.8KW

- Tất cả dây dẫn phải được đi trong ghen điện chống cháy, đầu nối dây đủ tiếp địa, các vị trí đi trên mặt sàn được đi trong ghen chống cháy
- Tủ điện có phương án rào chắn, cơ cảnh báo và được treo cao

TOÀN BỘ Ổ CẮM DÙNG LOẠI Ổ CẮM CÔNG NGHIỆP 3 CHÁU

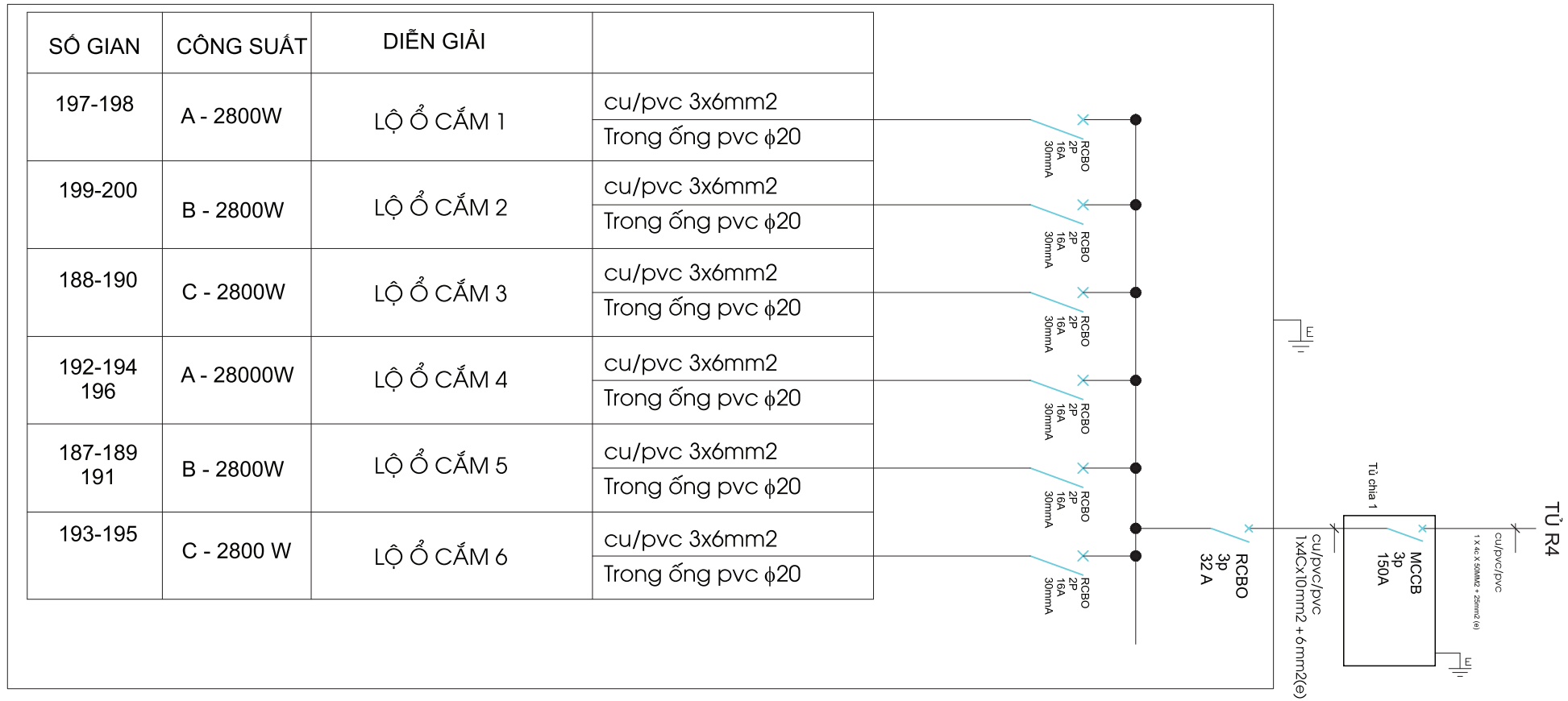

SƠ ĐỒ ĐIỆN TẠI TỦ NHÁNH 4

Thiết bị dự kiến sử dụng cho các tủ chia



MCCB - 3p - 60A



RCBO - 25A

TỦ NHÁNH 4 TỔNG CÔNG SUẤT: 33 Kw

- Tất cả dây dẫn phải được đi trong ghen điện chống cháy, đầu nối đầy đủ tiếp địa, các vị trí đi trên mặt sàn được đi trong ghen chống cháy
- Tủ điện là loại tủ ngoài trời, có khóa an toàn.
- Tủ điện có phương án rào chắn, có cảnh báo và được treo cao

TOÀN BỘ Ổ CẮM DÙNG LOẠI Ổ CẮM CÔNG NGHIỆP 3 CHẤU

SỐ GIAN	CÔNG SUẤT	DIỄN GIẢI	
87-88-89 90-91-92 tiểu cảnh	A - 4400W	LỘ Ổ CẮM 1	cu/pvc 3x6mm ² Trong ống pvc φ20
93-94-95 96-97-98	B - 4400W	LỘ Ổ CẮM 2	cu/pvc 3x6mm ² Trong ống pvc φ20
99-100-101 102-103-104	C - 4400W	LỘ Ổ CẮM 3	cu/pvc 3x6mm ² Trong ống pvc φ20
105-106-107 108-109-110	A - 4400W	LỘ Ổ CẮM 4	cu/pvc 3x6mm ² Trong ống pvc φ20
141-142 143-144	B - 4400W	LỘ Ổ CẮM 5	cu/pvc 3x6mm ² Trong ống pvc φ20
145-146-147 148-149	C - 4400W	LỘ Ổ CẮM 6	cu/pvc 3x6mm ² Trong ống pvc φ20
150-151-152 153-154	A - 4400W	LỘ Ổ CẮM 7	cu/pvc 3x6mm ² Trong ống pvc φ20
dự phòng	B - 4400W		cu/pvc 3x6mm ² Trong ống pvc φ20
dự phòng	C - 4400W		cu/pvc 3x6mm ² Trong ống pvc φ20

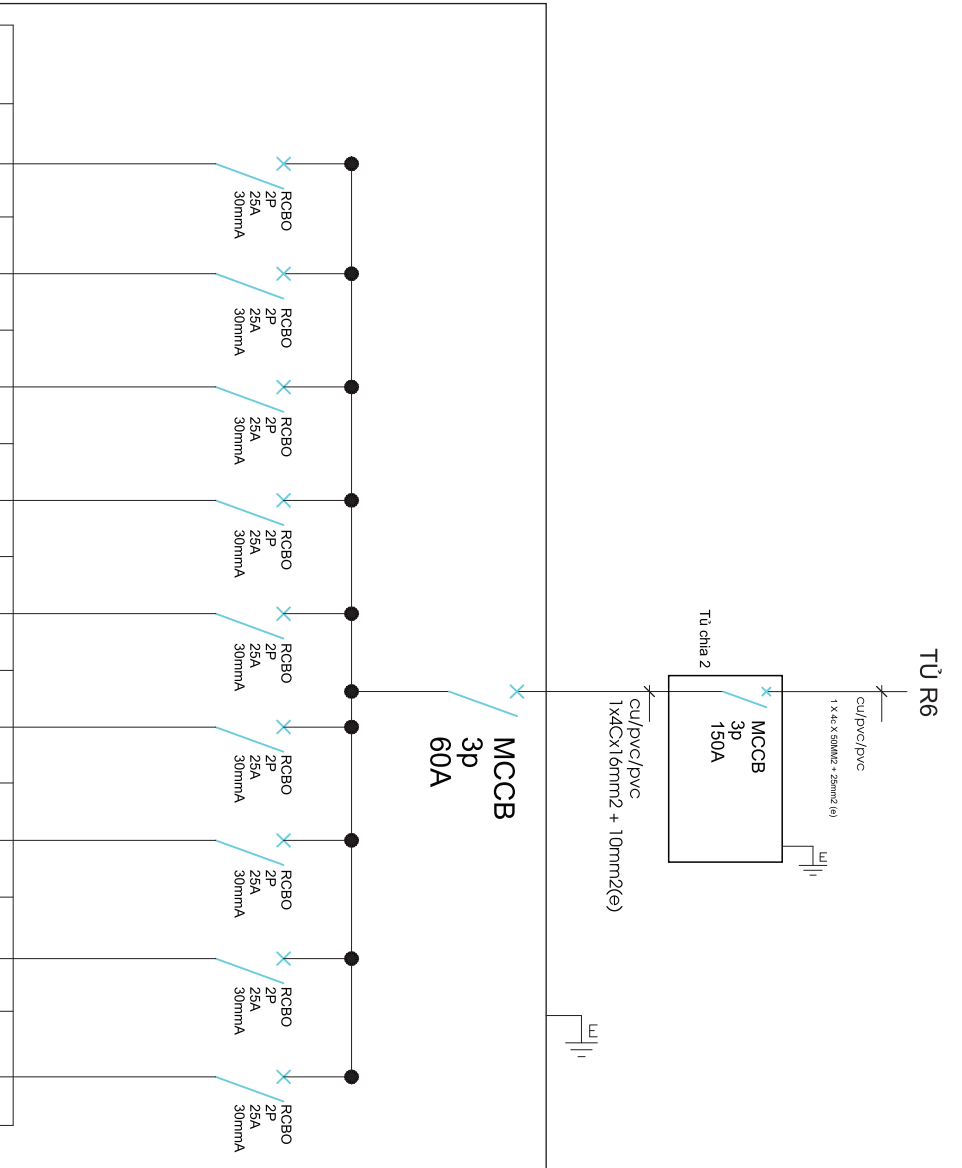

SƠ ĐỒ ĐIỆN TẠI TỦ NHÁNH 5

Thiết bị dự kiến sử dụng cho các tủ chia



MCCB - 3p - 60A



RCBO - 25A

TỦ NHÁNH 5 TỔNG CÔNG SUẤT: 33 Kw

- Tất cả dây dẫn phải được đi trong ghen điện chống cháy, đầu nối dây đủ tiếp địa, các vị trí đi trên mặt sàn được đi trong ghen chống cháy
- Tủ điện là loại tủ ngoài trời, có khóa an toàn.
- Tủ điện có phương án rào chắn, có cảnh báo và được treo cao

TOÀN BỘ Ổ CẮM DÙNG LOẠI Ổ CẮM CÔNG NGHIỆP 3 CHẤU

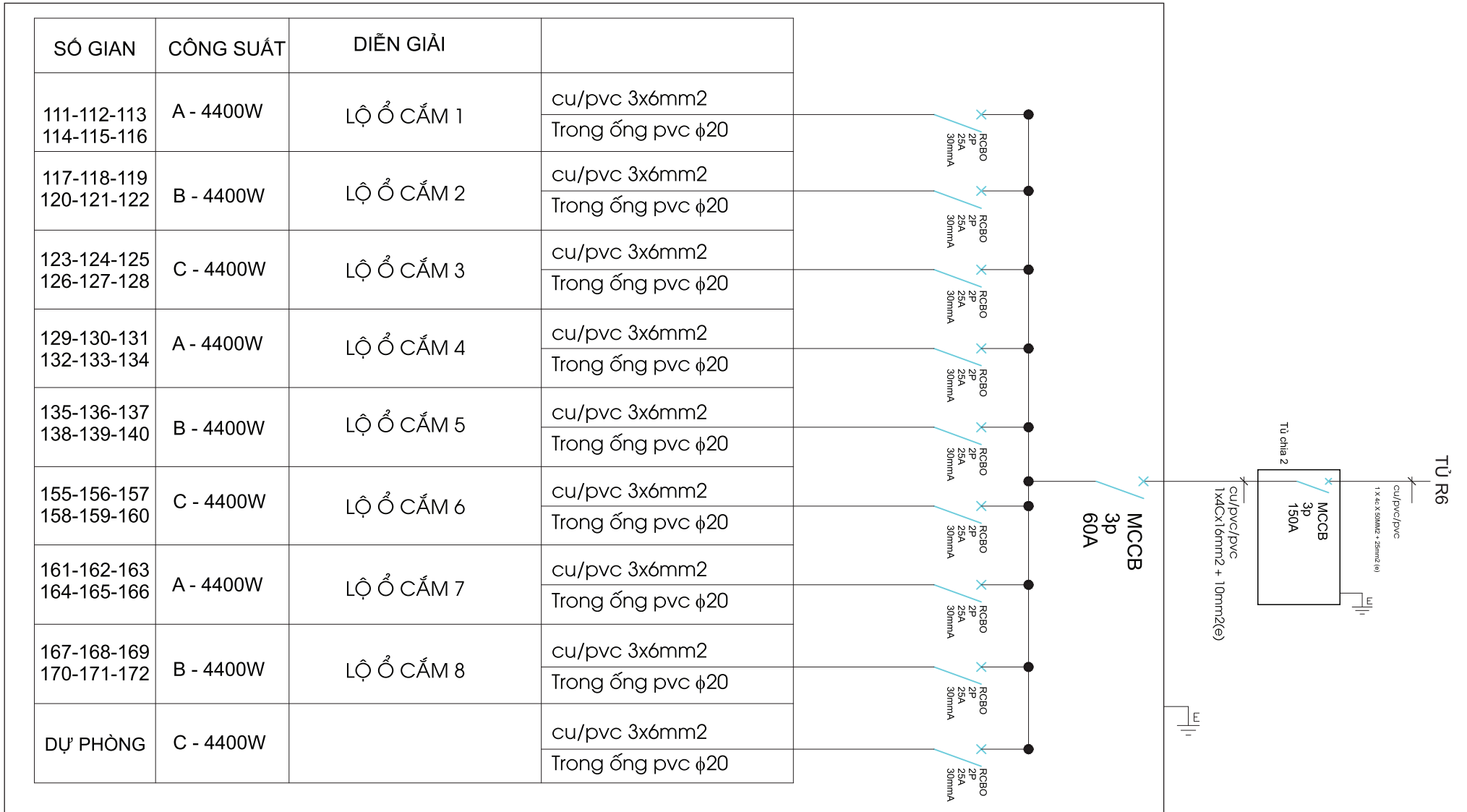

SƠ ĐỒ ĐIỆN TẠI TỦ NHÁNH 6

Thiết bị dự kiến sử dụng



MCCB - 3p - 150A

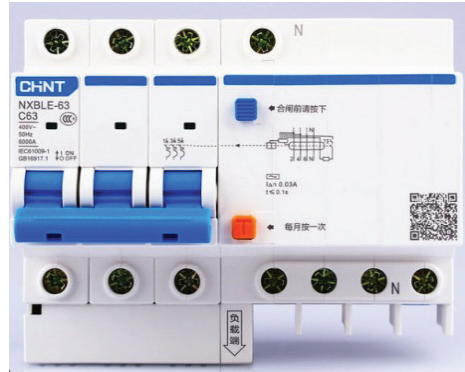

RCBO - 3p - 32A



RCBO - 16A

TỦ NHÁNH 7

TỔNG CÔNG SUẤT: 16.8KW

- Tất cả dây dẫn phải được đi trong ghen điện chống cháy, đầu nối dây đủ tiếp địa, các vị trí đi trên mặt sàn được đi trong ghen chống cháy
- Tủ điện có phương án rào chắn, cơ cảnh báo và được treo cao

TOÀN BỘ Ổ CẮM DỪNG LOẠI Ổ CẮM CÔNG NGHIỆP 3 CHẤU

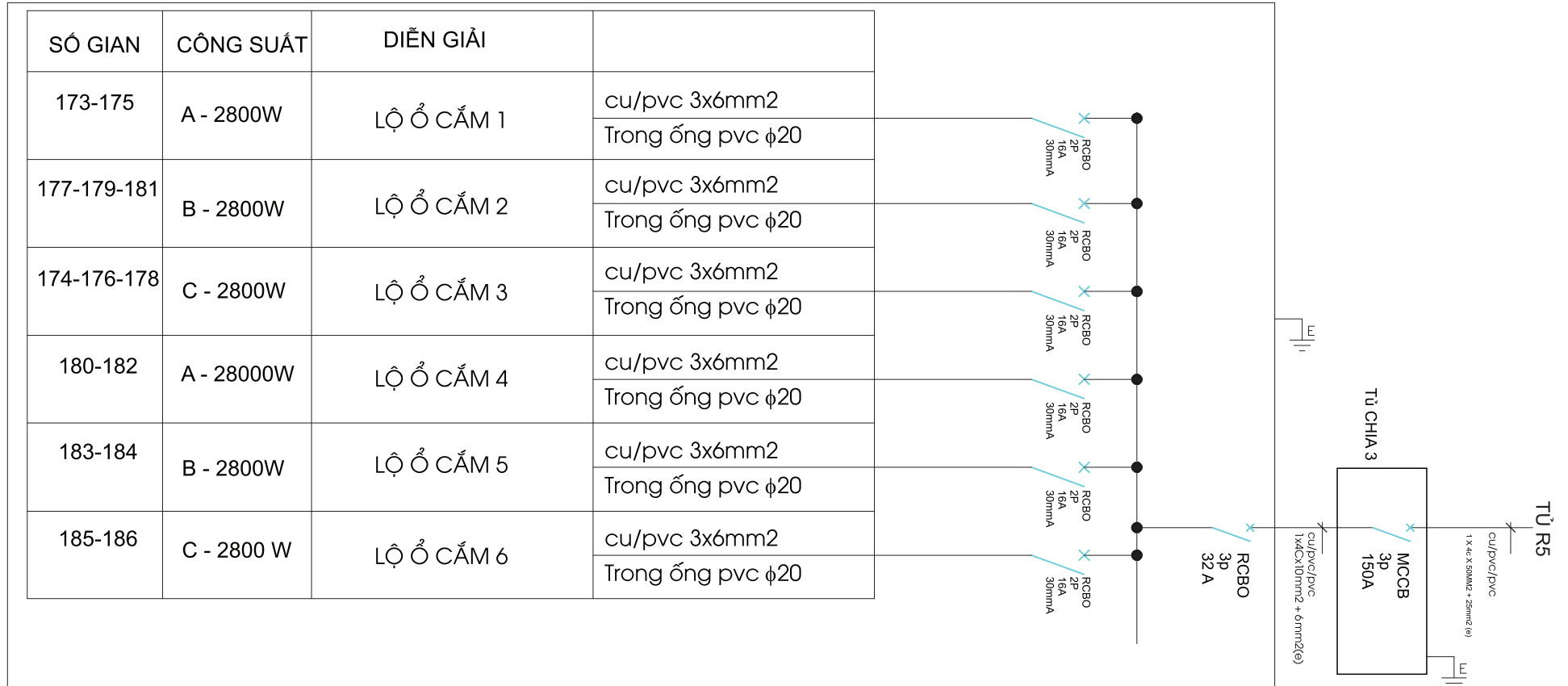

SƠ ĐỒ ĐIỆN DÀNH CHO KHU TRUNG BÀ

TỦ NHÁNH 7

TỔNG CÔNG SUẤT: 20500w

- * Tất cả dây dẫn phải được đi trong ghen điện chống cháy, đầu nối đầy đủ tiếp địa, các vị trí đi trên mặt sàn được đi trong ghen chống cháy
- * Tủ điện là loại tủ ngoài trời, có khóa an toàn.

Màn Led trung tâm: 84 Cabine
 Cabine có kích thước 0.5m x 0.5m, mỗi cabine 125W.
 Tổng công suất: 10.500W

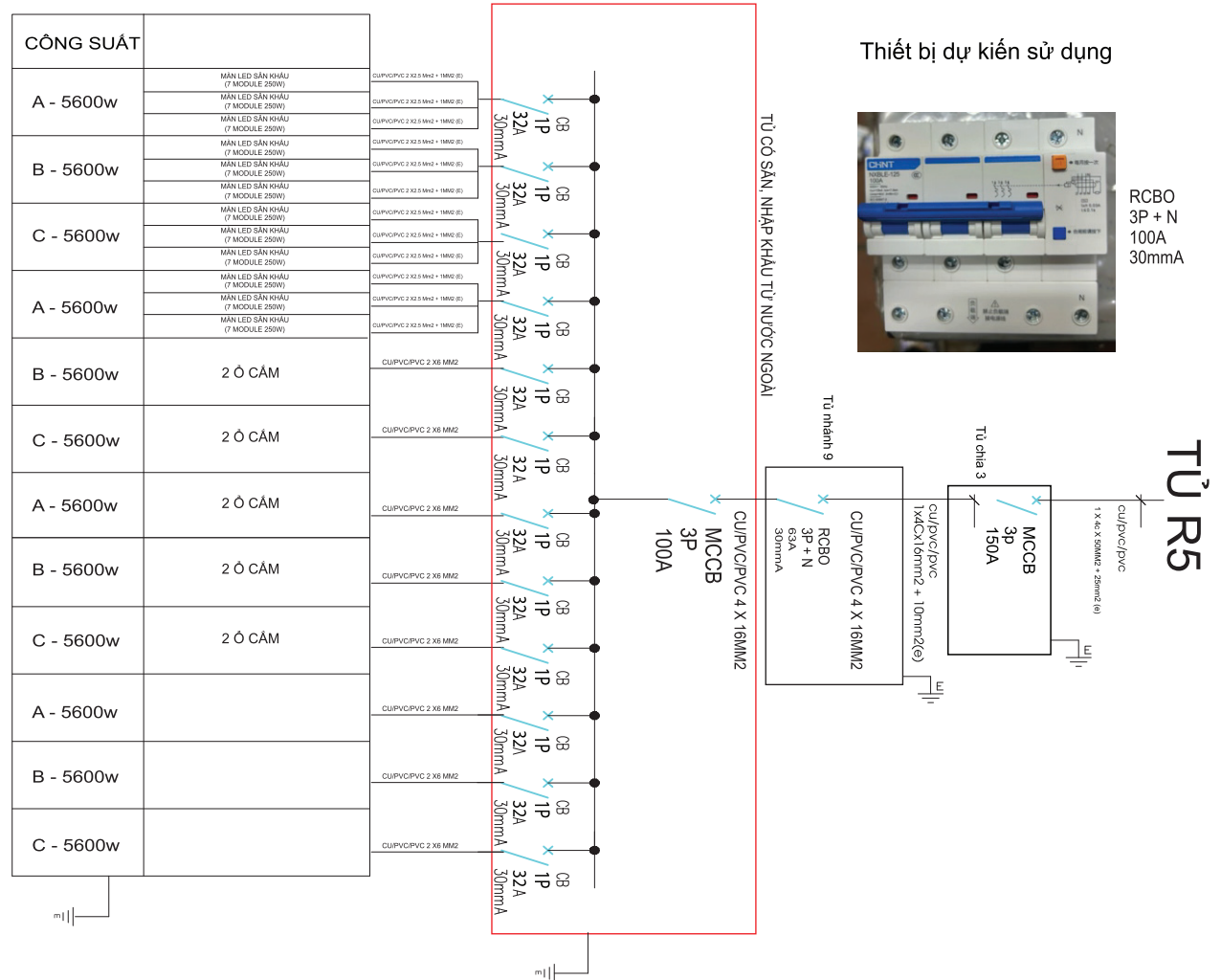

SƠ ĐỒ ĐIỆN DÀNH CHO HỆ THỐNG ÂM THANH - ÁNH SÁNG VÀ MÀN LED TẠI SÂN KHẤU

TỦ NHÁNH 8

TỦ ĐIỆN PHỤC VỤ ATAS VÀ MÀN LED TỔNG CÔNG SUẤT: 24545w

- * Tất cả dây dẫn phải được đi trong ghen điện chống cháy, đầu nối đầy đủ tiếp địa, các vị trí đi trên mặt sàn được đi trong ghen chống cháy
- * Tủ điện là loại tủ ngoài trời, có khóa an toàn.

Danh sách thiết bị:

Âm thanh:

- Loa full: 8 chiếc x 500w = 4000w
- Loa Sup: 2 chiếc x 2000w = 4000w
- Loa Monitor: 2 chiếc x 500w = 1000w

Ánh sáng:

- Đèn par Led: 30 chiếc x 150W = 4500w
- Đèn beam: 4 chiếc x 230w = 920w

Tổng cộng: 14420w

Màn Led: bao gồm 121 Cabine 0.5m x 0.5m, mỗi cabine 125W.

Tổng công suất: 15.125W

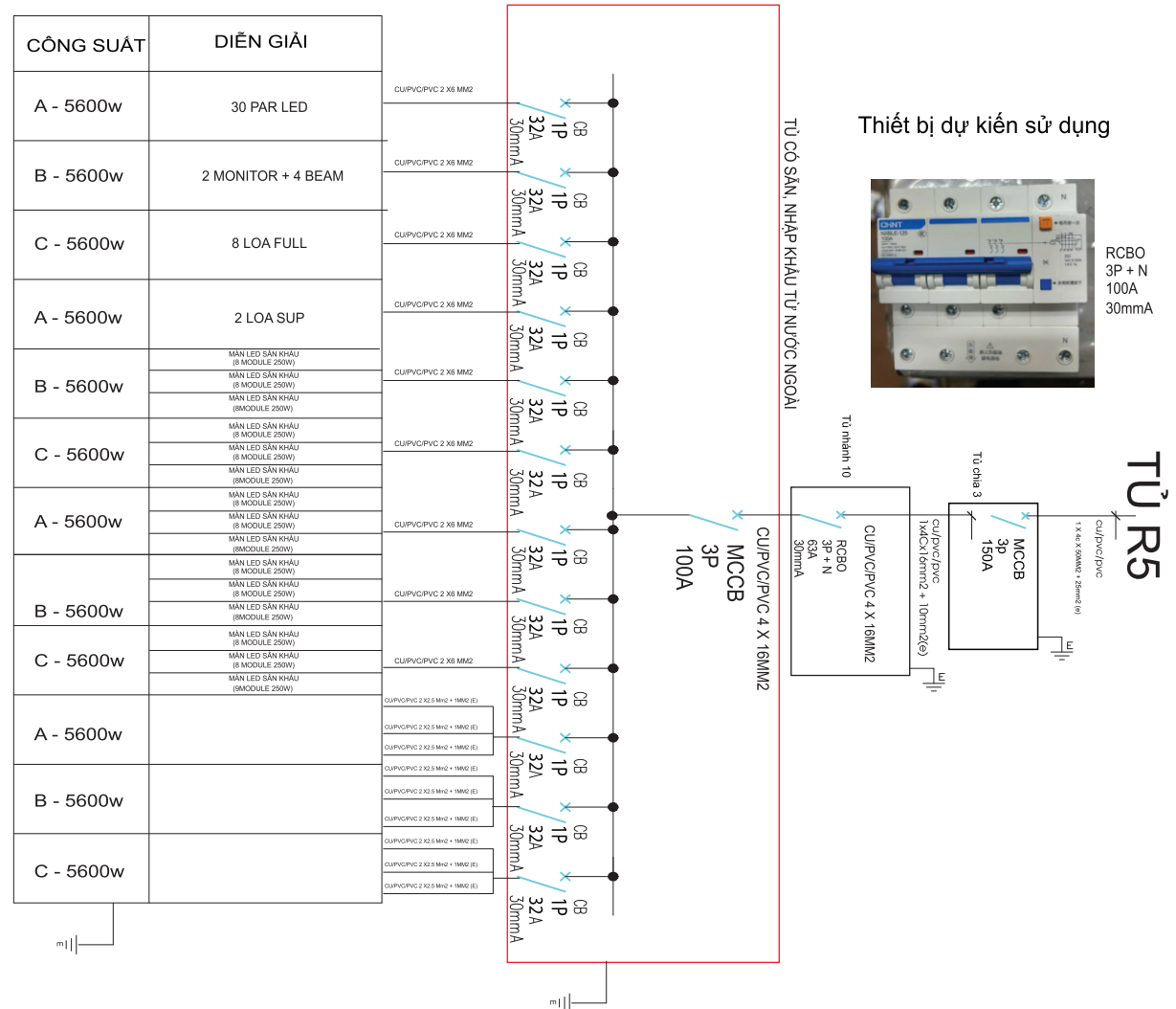

MAKET ĐỒ HỌA

ĐẦU HỒI NHÀ TIỀN CHẾ CÁC KHU



HỒ SƠ THIẾT KẾ

HỘI CHỢ TRIỂN LÃM SẢN PHẨM CÔNG NGHIỆP NÔNG THÔN NĂM 2026

THIẾT KẾ TỔNG THỂ, CHI TIẾT KỸ THUẬT, CÁC HẠNG MỤC HỘI CHỢ TRIỂN LÃM



ĐƠN VỊ THIẾT KẾ

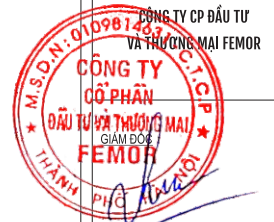

Bà Nguyễn Thủy Tiên

CHỦ TRÌ

Thy

Ông Nguyễn Mạnh Thành

THIẾT KẾ

Huong

Bà Vũ Kim Hương

HOÀN THÀNH

Năm 2026

PANO TRẦN NHÀ BẠT



HỒ SƠ THIẾT KẾ
HỘI CHỢ TRIỂN LÃM
SẢN PHẨM
CÔNG NGHIỆP NÔNG THÔN
NĂM 2026

THIẾT KẾ TỔNG THỂ, CHI TIẾT
KỸ THUẬT, CÁC HẠNG MỤC
HỘI CHỢ TRIỂN LÃM



ĐƠN VỊ THIẾT KẾ



Bà Nguyễn Thủy Tiên

CHỦ TRÌ

Ông Nguyễn Mạnh Thành

THIẾT KẾ

Bà Vũ Kim Hương

HOÀN THÀNH

Năm 2026

PANO CHƯƠNG TRÌNH - SƠ ĐỒ
 KÍCH THƯỚC: 2.2M X 6M
 SỐ LƯỢNG: 1 CHIẾC

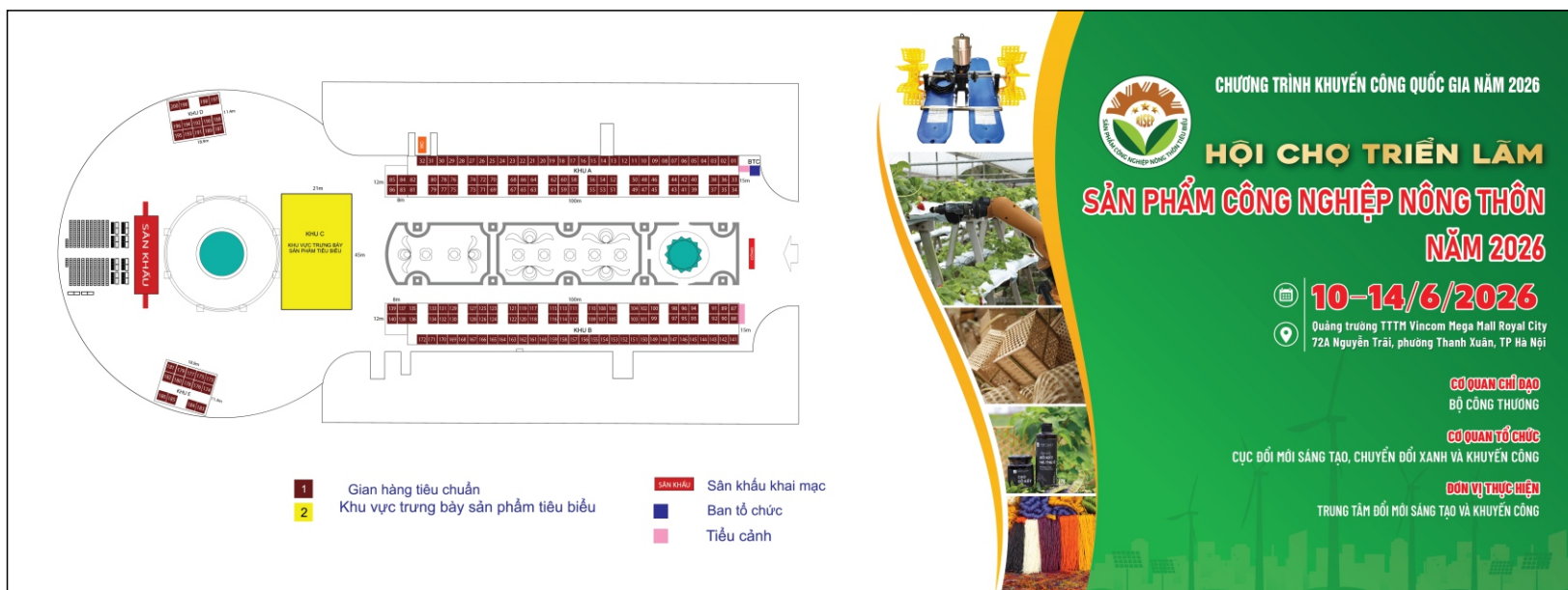

HỒ SƠ THIẾT KẾ
**HỘI CHỢ TRIỂN LÃM
 SẢN PHẨM
 CÔNG NGHIỆP NÔNG THÔN
 NĂM 2026**

THIẾT KẾ TỔNG THỂ, CHI TIẾT
 KỸ THUẬT, CÁC HẠNG MỤC
 HỘI CHỢ TRIỂN LÃM



ĐƠN VỊ THIẾT KẾ
 CÔNG TY CP ĐẦU TƯ
 VÀ THƯƠNG MẠI FEMOR
**CÔNG TY
 CỔ PHẦN
 ĐẦU TƯ VÀ THƯƠNG MẠI
 FEMOR**
 GIAM ĐỐC
 PHẠM VĂN HƯNG

Bà Nguyễn Thủy Tiên

CHỦ TRÌ

 Ông Nguyễn Mạnh Thành

THIẾT KẾ

 Bà Vũ Kim Hương

HOÀN THÀNH
 Năm 2026



PHƯỞN 0.8 x 2.5M
SỐ LƯỢNG 50 CHIẾC

HỒ SƠ THIẾT KẾ
HỘI CHỢ TRIỂN LÃM
SẢN PHẨM
CÔNG NGHIỆP NÔNG THÔN
NĂM 2026

THIẾT KẾ TỔNG THỂ, CHI TIẾT
KỸ THUẬT, CÁC HẠNG MỤC
HỘI CHỢ TRIỂN LÃM



ĐƠN VỊ THIẾT KẾ



Bà Nguyễn Thủy Tiên

CHỦ TRÌ

Thy

Ông Nguyễn Mạnh Thành

THIẾT KẾ

Huong

Bà Vũ Kim Hương

HOÀN THÀNH

Năm 2026

BỘ KẸP FILE

THÔNG TIN CHUNG

Tên chương trình: HỘI CHỢ SẢN PHẨM CÔNG NGHIỆP NÔNG THÔN NĂM 2026
Thời gian: Tháng 5 năm 2026
Địa điểm: Quảng Trường TTTH Vincom Mega Mall Royal City, số 72A đường Nguyễn Trãi, phường Thanh Xuân, TP Hà Nội

- Cơ quan chỉ đạo và tổ chức thực hiện:**
- Cơ quan chỉ đạo:**
 - Bộ Công Thương
 - Cơ quan tổ chức:**
 - Cục Đối mối sáng tạo, Chuyển đổi xanh và Khuyến công
 - Đơn vị thực hiện:**
 - Trung tâm Đổi mới sáng tạo và Khuyến công

- Quy mô:** 200 gian hàng tiêu chuẩn và khoảng 400m² triển lãm
- Đối tượng tham gia:** Các đơn vị, các doanh nghiệp sản xuất các cơ sở công nghiệp nông thôn trong gia trung bày, giao thương sản phẩm CNNT
- Sản phẩm trưng bày:** Các sản phẩm có chế độ mới, chế biến nông, lâm, thủy hải sản; thủ công mỹ nghệ; hàng tiêu dùng; sản phẩm các làng nghề truyền thống; sản phẩm CNNT tiêu biểu

CHƯƠNG TRÌNH HOẠT ĐỘNG

Tổ chức tư vấn hỗ trợ doanh nghiệp chuyển đổi số, Xác định tiêu thụ sản phẩm

- Hỗ trợ tư vấn các doanh nghiệp tìm hiểu giải pháp bán hàng và quảng bá sản phẩm;
- Tư vấn và cung cấp các dịch vụ về xây shop, bán hàng, thuê KOL, livestream... trên các nền tảng TikTok, Shopee lưu trữ và chi phí tối ưu cho các doanh nghiệp.
- Quy tụ vốn miễn phí trực tiếp cho cơ sở CNNT tại HCTL về các vấn đề liên quan đến sản xuất kinh doanh, kết nối giao thương.



MẶT NGOÀI

SẢN PHẨM TRƯNG BÀY

- Các sản phẩm công nghệ nông thôn, sản phẩm nông nghiệp thủ công truyền thống sản xuất bằng máy chế độ chế tác để làm hàng, công tác, nghệ thuật, gốm sứ, đồ gỗ, đồ trang trí, đồ nội thất.
- Các sản phẩm tiêu biểu, đặc sản vùng miền của các hợp tác xã và liên hiệp cơ sở.
- Thời trang hàng dệt quần áo may sẵn, phụ kiện thời trang, sản phẩm gốm sứ mỹ phẩm và các sản phẩm chăm sóc cá nhân, đồ chơi, đồ trang trí.
- Hàng tiêu dùng và đồ gia dụng hàng thủ công mỹ nghệ, sản phẩm làng nghề, nguyên vật liệu, thiết bị xây dựng trong thị trường nông thôn.

SƠ ĐỒ HỘI CHỢ

KẾ HOẠCH TRUYỀN THÔNG

Truyền thông công chúng (CMM)

- Báo chí:** Tin tức, Hội thảo quảng bá, giới thiệu về chương trình.
- Sự kiện:** Khai mạc chương trình, Hội thảo truyền thông và hội nghị chuyên đề, Hội nghị.
- Quảng cáo ngoài trời:** Poster chương trình, Banner đường phố, Pano tại địa điểm tổ chức.
- Quảng cáo truyền thông trên các phương tiện:** TikTok, Facebook, Youtube...

MỤC TIÊU

- Nhằm trưng bày, giới thiệu, tôn vinh, tôn vinh thị trường tiêu thụ cho các sản phẩm CNNT tiêu biểu của các cơ sở CNNT trên địa bàn cả nước; đồng thời có các nội dung, chuyên đề trao đổi, chia sẻ dựa vào những định hướng, giải pháp nhằm tạo sự gắn kết giữa phần triển lãm sản phẩm CNNT với nhu cầu và thị trường, qua đó nâng cao giá trị sản phẩm CNNT trong giai đoạn hiện nay.
- Tạo ra sự kết nối và liên kết giữa các cơ sở CNNT, nhằm giới thiệu, quảng bá hình ảnh, sản phẩm CNNT tiêu biểu của các cơ sở CNNT trên thị trường trong nước và quốc tế. Thông qua đó tạo điều kiện thuận lợi để các cơ sở CNNT giới thiệu các sản phẩm xuất sản và trao đổi với các đối tác trong và ngoài nước nhằm tìm kiếm bạn hàng, mở rộng thị trường tiêu thụ.
- Là một trong chuỗi hoạt động khuyến công hỗ trợ đi với các sản phẩm được công nhận là sản phẩm CNNT tiêu biểu, các cấp góp phần thúc đẩy phát triển CNNT.
- Giới thiệu những thành tựu, kết quả của hoạt động khuyến công trong công tác: đồng hành, chia sẻ, hỗ trợ các cơ sở CNNT.

MẶT TRONG

BỘ KẸP FILE TÀI LIỆU
 - KHỔ 297MM X 630MM GẤP BA
 (THÀNH PHẨM 297MM X 210MM),
 IN 4 MÀU 2 MẶT, CÁN BÔNG 2 MẶT,
 GIẤY COUCHE 300,
 BÉ GẤP THÀNH PHẨM.

HỒ SƠ THIẾT KẾ

HỘI CHỢ TRIỂN LÃM SẢN PHẨM CÔNG NGHIỆP NÔNG THÔN NĂM 2026

THIẾT KẾ TỔNG THỂ, CHI TIẾT KỸ THUẬT, CÁC HẠNG MỤC HỘI CHỢ TRIỂN LÃM

ĐƠN VỊ THIẾT KẾ: CÔNG TY CP ĐẦU TƯ VÀ THƯƠNG MẠI FEMOR

Chủ trì: Bà Nguyễn Thủy Tiên

Thiết kế: Ông Nguyễn Mạnh Thành

Chủ trì: Bà Vũ Kim Hương

HOÀN THÀNH

Năm 2026

GIẤY MỜI DỰ KHAI MẠC

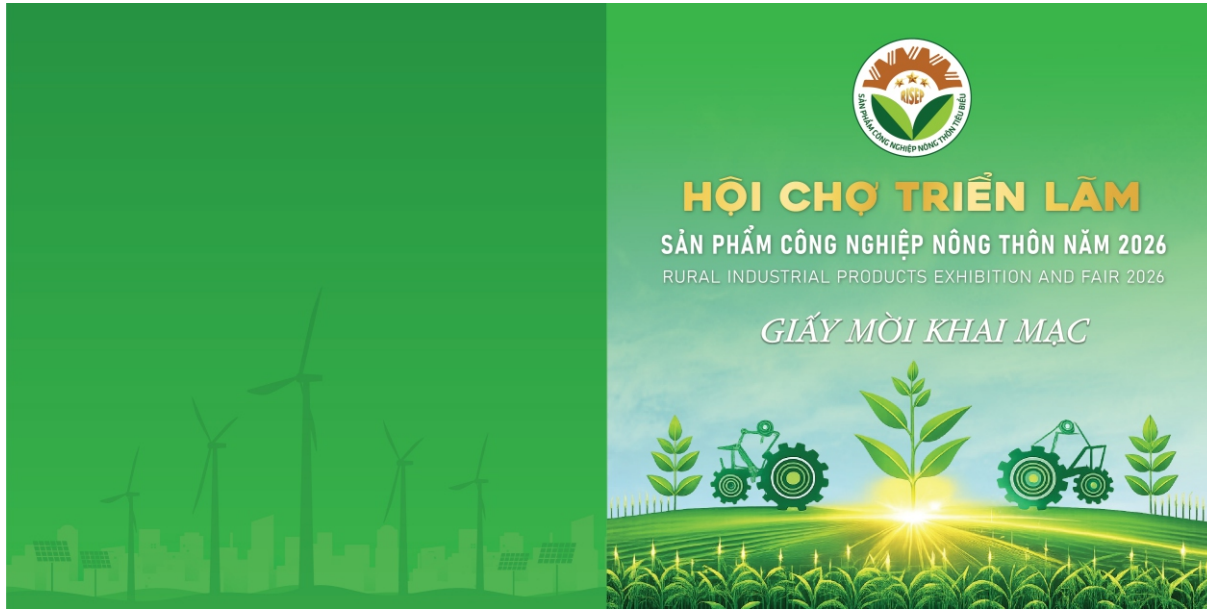

MẶT NGOÀI



MẶT TRONG

GIẤY MỜI THAM DỰ KHAI MẠC
- KHỔ 320 MM X 160MM GẤP ĐÔI,
(THÀNH PHẨM 160MM X 160MM)
- IN 4 MÀU 2 MẶT, CÁN BÔNG 2 MẶT,
GIẤY COUCHE 300, BẾ GẬP THÀNH PHẨM.

HỒ SƠ THIẾT KẾ
HỘI CHỢ TRIỂN LÃM
SẢN PHẨM
CÔNG NGHIỆP NÔNG THÔN
NĂM 2026

THIẾT KẾ TỔNG THỂ, CHI TIẾT
KỸ THUẬT, CÁC HẠNG MỤC
HỘI CHỢ TRIỂN LÃM



ĐƠN VỊ THIẾT KẾ

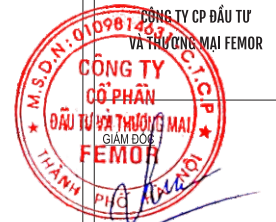

Bà Nguyễn Thủy Tiên

CHỦ TRÌ

Ông Nguyễn Mạnh Thành

THIẾT KẾ

Bà Vũ Kim Hương

HOÀN THÀNH

Năm 2026



PHONG BÌ CHO BỘ KỆP FILE:
 MẶT TRƯỚC KHỔ 345MM X 250MM,
 NẾP GẤP 20MM; IN 4 MÀU 1 MẶT. GIẤY COUCHE 150



PHONG BÌ CHO THƯ MỜI KHAI MẠC:
 MẶT TRƯỚC KHỔ 170MM X 170MM,
 NẾP GẤP 15MM;
 IN 4 MÀU 1 MẶT. GIẤY COUCHE 150

HỒ SƠ THIẾT KẾ
**HỘI CHỢ TRIỂN LÃM
 SẢN PHẨM
 CÔNG NGHIỆP NÔNG THÔN
 NĂM 2026**

THIẾT KẾ TỔNG THỂ, CHI TIẾT
 KỸ THUẬT, CÁC HẠNG MỤC
 HỘI CHỢ TRIỂN LÃM



ĐƠN VỊ THIẾT KẾ
**CÔNG TY CP ĐẦU TƯ
 VÀ THƯƠNG MẠI FEMOR**



Bà Nguyễn Thủy Tiên

CHỦ TRÌ

 Ông Nguyễn Mạnh Thành

THIẾT KẾ

 Bà Vũ Kim Hương

HOÀN THÀNH
 Năm 2026



THẺ CÁC LOẠI
KÍCH THƯỚC 110MM X 700MM,

HỒ SƠ THIẾT KẾ

HỘI CHỢ TRIỂN LÃM
SẢN PHẨM
CÔNG NGHIỆP NÔNG THÔN
NĂM 2026

THIẾT KẾ TỔNG THỂ, CHI TIẾT
KỸ THUẬT, CÁC HẠNG MỤC
HỘI CHỢ TRIỂN LÃM



ĐƠN VỊ THIẾT KẾ

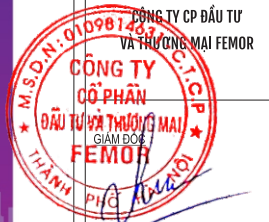

Bà Nguyễn Thủy Tiên

CHỦ TRÌ

Ông Nguyễn Mạnh Thành

THIẾT KẾ

Bà Vũ Kim Hương

HOÀN THÀNH

Năm 2026